



MIO★STAR

VAC 5500 bagless
Schlittenstaubsauger
Bedienungsanleitung; Seite 1
Aspirateur traîneau
Mode d'emploi; page 21
Aspirapolvere a slitta
Istruzioni per l'uso; pagina 41

DFI



Art. 7171.109







Aspirapolvere a slitta VAC 5500 bagless

41

Congratulazioni!

Con questo aspirapolvere a slitta «VAC 5500 bagless» ha acquistato un prodotto di qualità, fabbricato con estrema cura. Con una manutenzione adeguata l'apparecchio le renderà per anni delle ottime prestazioni.

Prima della messa in funzione iniziale, la preghiamo di leggere attentamente le presenti istruzioni d'uso e soprattutto di osservare le avvertenze di sicurezza.

Le persone che non conoscono a fondo queste istruzioni d'uso non sono autorizzate all'impiego dell'aspirapolvere a slitta.

Indice

	pagina		pagina
Avvertenze di sicurezza	42	Manutenzione	54
A proposito delle istruzioni d'uso	43	– Per la vostra sicurezza	54
Disimballaggio	43	– Svuotare il contenitore per la polvere	54
Elenco delle parti e degli elementi di comando	44	– Pulire / sostituire i filtri	55
Istruzioni brevi	46	– Filtro di protezione del contenitore per la polvere	55
Messa in funzione	48	– Filtro motore	55
– Prima della messa in funzione iniziale	48	– Filtro HEPA	56
– Impiego	48	Pulizia / Custodia	57
– Togliere e svuotare il contenitore per la polvere	49	Guasti / Smaltimento	58
– Tubo flessibile e tubo telescopico	51	Dati tecnici	59
– Allacciamento alla corrente elettrica	51		
– Passare l'aspirapolvere	52		
– Dispositivi di parcheggio	53		
– Dopo aver passato l'aspirapolvere	53		

Italiano



42 Avvertenze di sicurezza



Lei ha acquistato l'aspirapolvere a slitta «VAC 5500 bagless». Prima di allacciare il suo apparecchio alla corrente elettrica, la preghiamo di prendersi il tempo per leggere attentamente queste istruzioni che contengono importanti avvertenze di sicurezza e di messa in funzione.

• Corrente elettrica

Non toccare mai le parti allacciate alla corrente elettrica, poiché esse possono provocare scariche elettriche, con pericolo di lesioni gravi o addirittura di morte! Allacciare l'apparecchio soltanto a corrente alternata con tensione di 230 V / 50 Hz, min. 10A con presa a terra. La presa di corrente deve essere stata installata da professionisti autorizzati. Noi raccomandiamo di allacciare l'apparecchio a una presa munita di interruttore FI di max. 30mA. In caso di dubbio rivolgersi a uno specialista.

• Cavo di alimentazione

Non mettere mai in funzione l'apparecchio se il cavo è danneggiato. Fare immediatamente sostituire prese e cavi danneggiati presso MIGROS-Service. Non tirare il cavo facendolo passare su angoli e spigoli taglienti e non incastrarlo. Non appoggiare o far pendere il cavo su oggetti roventi e tenerlo lontano dall'olio. Non passare con l'aspirapolvere sopra il cavo. Non estrarre la spina dalla presa di corrente tirando il cavo o con le mani bagnate.

• Uso conforme

L'aspirapolvere è destinato esclusivamente ad uso privato. E' severamente vietato apportare modifiche tecniche o farne un uso illecito a causa dei pericoli che potrebbero derivarne!

• Impiego

Non aspirare mai liquidi, oggetti umidi, incandescenti, taglienti e appuntiti (ad es. acqua, frammenti di vetro, aghi, mozziconi di sigaretta, ecc.) poiché potrebbe danneggiarsi il motore o l'apparecchio. Non aspirare mai la polvere del toner (di stampanti laser, fotocopiatrici).

Tenere il tubo o la bocchetta dell'aspirapolvere lontano da occhi e orecchie: pericolo di lesioni! Non utilizzare l'aspirapolvere in vicinanza di gas infiammabili.

• Utenti autorizzati

Tutte le persone che hanno a che fare con l'utilizzo, la manutenzione e la riparazione dell'apparecchio, devono essere formate e istruite a questo scopo. Le persone, invece, che non conoscono a fondo le istruzioni d'uso, i bambini e le persone sotto l'influsso di alcool, droghe e medicinali non sono autorizzati a usare l'apparecchio o possono farlo solo sotto sorveglianza.

• Protezione di terzi

Assicurarsi che i bambini non abbiano la possibilità di giocare con l'apparecchio. I bambini non riconoscono i pericoli in cui si può incorrere maneggiando un apparecchio elettrico. Non lasciare mai l'apparecchio in funzione senza controllo.

• Pulizia

Prima di pulire l'apparecchio, estrarre assolutamente la spina dalla presa di corrente e lasciarlo raffreddare. Non immergere mai l'apparecchio nell'acqua né lasciarlo entrare in contatto con essa! Per la pulizia non impiegare mai oggetti taglienti e abrasivi o sostanze chimiche corrosive.

• Riparazioni

In caso di disturbi di funzionamento o di apparecchio difettoso oppure di sospetto di danni provocati da una caduta, estrarre immediatamente la spina dalla presa di corrente. Non mettere mai in funzione apparecchi danneggiati. È severamente vietato introdurre oggetti estranei nell'apparecchio o aprirne il corpo. Le riparazioni possono essere eseguite soltanto attraverso MIGROS-Service. Per motivi di sicurezza possono essere utilizzati soltanto pezzi di ricambio originali MIOSTAR. Non si assumono responsabilità in caso di danni causati da riparazioni eseguite da personale non specializzato.





A proposito delle istruzioni d'uso

43

Queste istruzioni d'uso non possono tener conto di ogni possibile impiego. Per ulteriori informazioni oppure in caso di problemi che non sono trattati o non lo sono in modo sufficientemente dettagliato, la preghiamo di rivolgersi a M-Infoline (numero di telefono sul retro delle presenti istruzioni d'uso).

Conservi accuratamente queste istruzioni d'uso e le consegni comunque ad ogni eventuale altro utente.

Disimballaggio

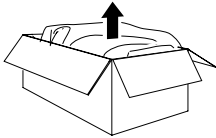

– Togliere l'aspirapolvere dall'imballaggio

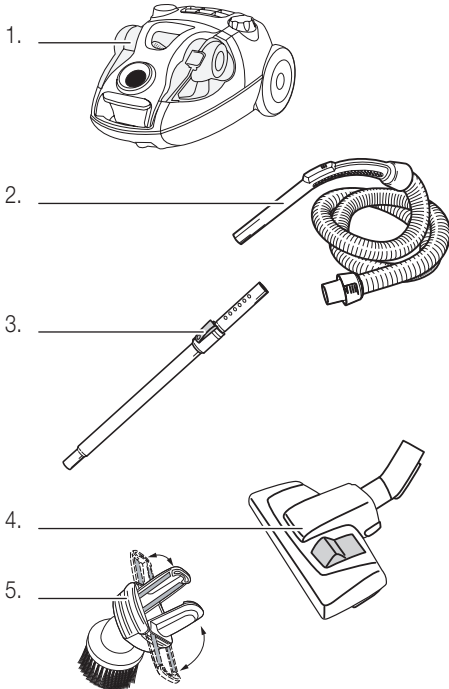

– Dopo il disimballaggio controllare che i seguenti pezzi siano disponibili:

1. aspirapolvere
2. tubo flessibile con impugnatura
3. tubo telescopico
4. bocchetta per pavimenti DeLuxe
5. bocchetta per tessuti con setole per la polvere

– Controllare che la tensione di rete (230 V) corrisponda a quella indicata sulla targhetta di designazione sotto l'apparecchio

– **Distruggere eventuali sacchetti di plastica**, poiché potrebbero diventare un giocattolo pericoloso per i bambini!

Consiglio:

Conservare l'imballaggio per eventuali futuri trasporti (ad es. traslochi, riparazioni, ecc.)

Italiano





44 Elenco delle parti e degli elementi di comando

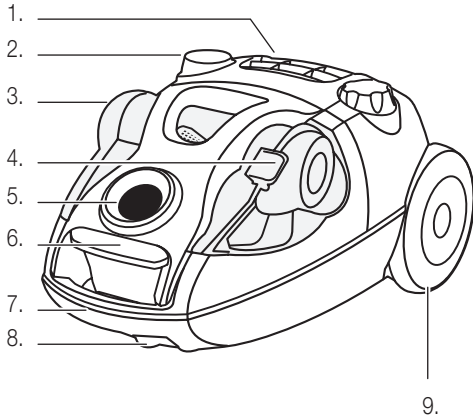

Parte anteriore dell'apparecchio:

1. Apertura per l'emissione d'aria con filtraggio HEPA
2. Pedale per il dispositivo automatico di riavvolgimento del cavo
3. Oblò contenitore polvere
4. Tasto di sbloccaggio per il coperchio
5. Giunzione per tubo flessibile
6. Maniglia di sbloccaggio coperchio frontale contenitore polvere
7. Maniglia per il trasporto
8. Rotella guida (sotto l'apparecchio)
9. Rotelle per il trasporto

Italiano

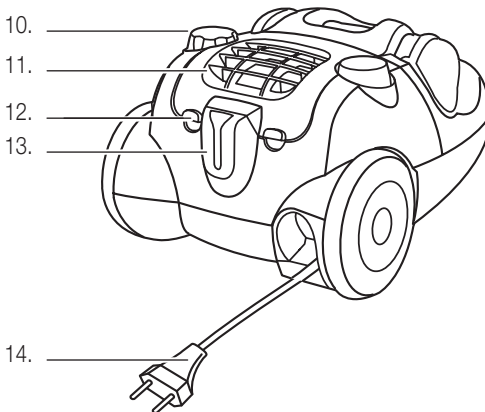

Parte posteriore dell'apparecchio:

10. Interruttore rotante acceso/spento con regolazione continua della potenza di aspirazione
11. Coperchio per filtro HEPA (H12-filtro HEPA MI 16 / art. n° 7171.022)
12. Levette per coperchio posteriore per il filtro HEPA
13. Dispositivo di parcheggio per la bocchetta pavimenti DeLuxe e il tubo telescopico
14. Spina e cavo di alimentazione





Elenco delle parti e degli elementi di comando

45

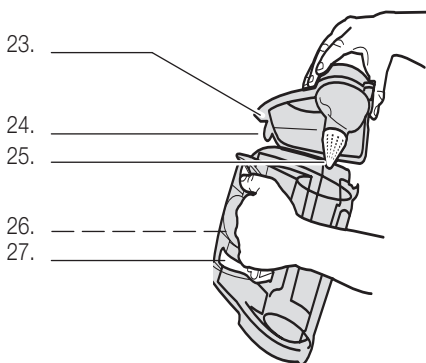
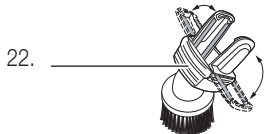
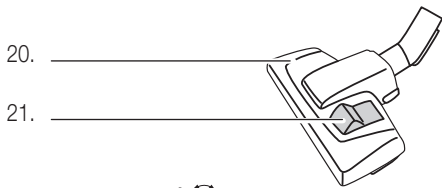
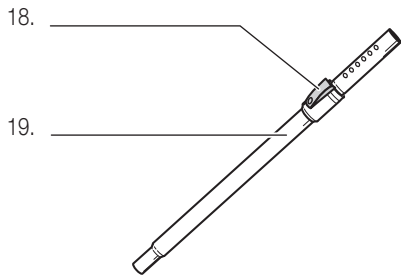
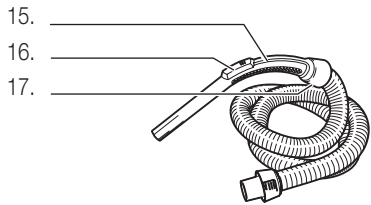

Accessori:

- 15. Impugnatura per tubo flessibile (amovibile)
- 16. Regolazione della potenza di aspirazione
- 17. Supporto per bocchetta tessili con setole per la polvere

- 18. Pulsante per la regolazione dell'altezza del tubo telescopico
- 19. Tubo telescopico

- 20. Bocchetta per pavimenti DeLuxe
- 21. Commutatore pavimenti/tappeti

- 22. Bocchetta per tessili con setole per la polvere

Contenitore per la polvere e filtro contenitore per la polvere:

- 23. Coperchio contenitore polvere (amovibile) con cono integrato
- 24. Levette di apertura per il coperchio (3x)
- 25. Cono integrato nel coperchio del contenitore per la polvere
- 26. Filtro contenitore per la polvere (nero)
- 27. Maniglia (bianca)

Italiano





46 Istruzioni brevi

Queste istruzioni brevi contengono soltanto le tappe più importanti di utilizzo dell'apparecchio. Per motivi di sicurezza è consigliabile leggere le istruzioni d'uso dettagliate, in cui sono descritte tutte le funzioni importanti. Osservare le prescrizioni di sicurezza a pagina 42 e 48.

1. Contenitore polvere e filtro HEPA

Di norma la fabbrica fornisce l'apparecchio con un filtro HEPA, filtro di protezione contenitore polvere e un filtro motore già inseriti.

- Togliere la spina
- Sollevare la maniglia di sbloccaggio del coperchio (sulla parte anteriore dell'aspirapolvere), aprire il coperchio (a scatto)



- Estrarre il contenitore per la polvere verso l'alto, tenendolo per la maniglia bianca
- Controllare che il filtro motore (bianco) e il filtro di protezione contenitore polvere siano inseriti correttamente. In caso affermativo, rimettere il contenitore nell'aspirapolvere

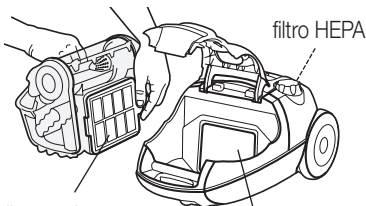

filtro di protezione contenitore polvere

filtro motore

- Controllare che il filtro HEPA sia inserito correttamente. In caso affermativo, rimettere il coperchio e chiuderlo (a scatto)

Nota:

- **Non utilizzare mai l'aspirapolvere senza filtro HEPA, filtro di protezione contenitore polvere e filtro motore: il motore può danneggiarsi (nessuna garanzia)!**

2. Collegare il tubo flessibile

- Inserire nell'aspirapolvere il manicotto del tubo flessibile (si chiude a scatto). Premendo il dispositivo di bloccaggio sul manicotto, è possibile rilasciare il tubo

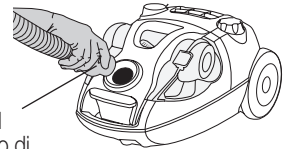

premere il dispositivo di bloccaggio

- Inserire il tubo telescopico nella bocchetta per pavimenti DeLuxe
- Introdurre l'impugnatura del tubo flessibile nel tubo telescopico
- La lunghezza del tubo telescopico può essere modificata: spingere il pulsante di regolazione verso l'alto per allungare o accorciare il tubo

Nota:

- regolare la lunghezza in modo da permettere un comodo uso dell'aspirapolvere in posizione eretta (= «schiena dritta»)

Pulsante di regolazione per la lunghezza del tubo telescopico

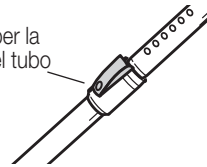

3. Allacciamento alla corrente elettrica

- Estrarre il cavo di alimentazione nella lunghezza desiderata
- Inserire la spina nella presa di corrente (230 V)
- L'aspirapolvere è pronto per l'uso

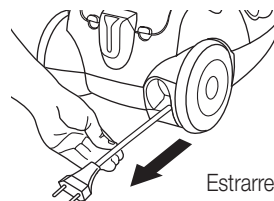

Estrarre il cavo



Istruzioni brevi

47

Nota:

- Non tirare ulteriormente il cavo quando è completamente fuoriuscito per evitare il danneggiamento del dispositivo di avvolgimento

4. Passare l'aspirapolvere

- Osservare avvertenze di sicurezza a pag. 42 e 48
- Girando l'interruttore rotante acceso/spento in senso orario («MAX») il motore si accende e si può cominciare a passare l'aspirapolvere
- Con l'interruttore rotante si può regolare la potenza di aspirazione in modo continuo: «MAX» = potenza massima

Girare l'interruttore acceso/spento su «MAX»

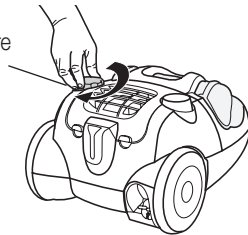

- Sull'impugnatura si trova un cursore: spostandolo indietro si riduce la potenza di aspirazione

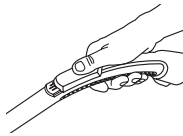

Nota:

- Affinché l'apparecchio possa produrre un effetto ciclone ottimale, si raccomanda di girare l'interruttore sempre al massimo (fino alla posizione «MAX»)
- Non aspirare mai liquidi, oggetti umidi, incandescenti, taglienti e appuntiti (ad es. acqua, frammenti di vetro, aghi, mozziconi di sigaretta, ecc.) perché potrebbero subentrare danni all'apparecchio o al contenitore per la polvere o si potrebbe correre il rischio di scossa elettrica
- Non aspirare mai la polvere del toner o polveri fini
- Tenere il tubo o la bocchetta dell'aspirapolvere lontano da occhi e orecchie: pericolo di lesioni!

5. Posizione di parcheggio

- In caso di pause brevi è possibile sistemare la bocchetta per pavimenti DeLuxe o il tubo telescopico in posizione di parcheggio in uno dei due supporti
- In caso di interruzioni per lunghi periodi di tempo estrarre la spina e riavvolgere il cavo

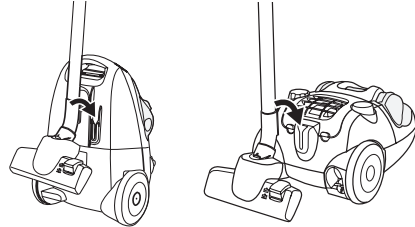

6. Dopo aver passato l'aspirapolvere

- Estrarre la spina
- Tenere in mano la spina e, premendo ripetutamente il pedale per il dispositivo di riavvolgimento, riavvolgere completamente il cavo

Note: badare che il cavo, prima di essere avvolto, non sia attorcigliato. Nel caso in cui il cavo non venga riavvolto completamente, estrarlo nuovamente per circa un metro, ripetere quindi il processo di avvolgimento

- Per riporre, introdurre il tubo telescopico con la bocchetta pavimenti DeLuxe nel dispositivo di parcheggio verticale. Non piegare il tubo flessibile
- Conservare l'apparecchio in un luogo asciutto, fuori dalla portata dei bambini

7. Cura e manutenzione

- Vedi pagine 55, 56 e 57

Note:

- Utilizzare soltanto filtri HEPA originali (H12 filtro HEPA MI 16 / art. n° 7171.022)
- Sostituire regolarmente il filtro motore, vedi pagina 55 (art. n° 9071.021.925)

Italiano





48 Messa in funzione

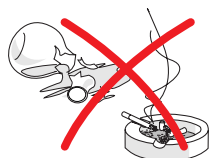

Prima della messa in funzione iniziale

Prestare la massima attenzione poiché un approccio inadeguato alla corrente elettrica può essere fatale. Si prega quindi di leggere le avvertenze di sicurezza a pagina 42 e di osservare le seguenti misure di sicurezza:

- Utilizzare l'aspirapolvere soltanto in locali asciutti
- Non aspirare liquidi quali acqua, ecc.
- Non aspirare oggetti appuntiti, taglienti, infuocati o incandescenti (cocchi, aghi, sigarette, cenere ardente, ecc.)
- Svuotare immediatamente il contenitore per la polvere pieno
- Non aspirare mai la polvere del toner (di stampanti laser o di fotocopiatrici) o le particelle di polvere troppo fine (cemento, gesso, cenere, ecc.)
- Non aspirare mai senza filtro HEPA, filtro di protezione contenitore polvere o filtro motore

Impiego

Con l'apparecchio «VAC 5500 bagless» è possibile passare l'aspirapolvere comodamente e senza fatica. Questo aspirapolvere è dotato di un sistema ciclone speciale per cui non necessita di sacchetti per la polvere. Lo sporco aspirato viene fatto ruotare all'interno dell'apparecchio grazie ad un potente flusso d'aria; la polvere viene raccolta nell'apposito contenitore e può essere smaltita tra i rifiuti domestici.

Grazie al filtro HEPA efficiente e lavabile, l'apparecchio è in grado di trattenere le più piccole particelle di polvere, contribuendo a mantenere l'aria ambientale pulita, prevenendo così le allergie.

Sul tubo telescopico o direttamente sull'impugnatura del tubo flessibile è possibile adattare e impiegare i seguenti accessori:

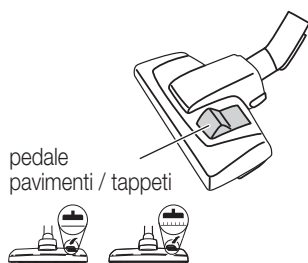

Bocchetta per i pavimenti DeLuxe

Con la bocchetta per pavimenti DeLuxe si può svolgere la maggior parte dei lavori. La bocchetta possiede una spazzola incorporata per i pavimenti duri e una superficie liscia per i tappeti. Far uscire o rientrare la spazzola con il pedale posto sulla parte superiore della bocchetta.

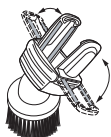

Bocchetta per tessuti con setole per la polvere

La bocchetta per tessuti può essere utilizzata anche come pennello per la polvere per gruppi imbottiti, cuscini, tende, ecc. Con le setole morbide si possono pulire anche superfici delicate. La bocchetta viene custodita nel supporto per accessori sull'impugnatura del tubo flessibile.

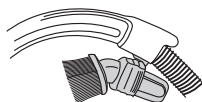

Supporto accessori

La bocchetta per tessuti con setole per la polvere si può attaccare al supporto accessori sull'impugnatura del tubo flessibile.





1. Togliere e svuotare il contenitore per la polvere

Dalla fabbrica l'apparecchio è dotato del **filtro di protezione contenitore polvere**, del **filtro motore** e del **filtro HEPA**. Controllare che questi filtri siano inseriti.

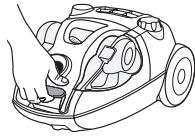

- Estrarre la spina dalla presa di corrente prima di togliere il contenitore per la polvere
- Sollevare la maniglia di sbloccaggio del coperchio (sulla parte anteriore dell'aspirapolvere), aprire il coperchio (a scatto)

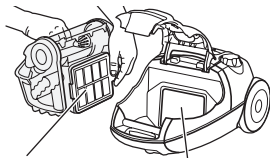

filtro di protezione contenitore polvere

filtro motore

- Estrarre il contenitore per la polvere verso l'alto, tenendolo per la maniglia bianca
- Controllare che il **filtro motore** bianco (sulla parete interna del vano del contenitore per la polvere) e il **filtro nero di protezione contenitore polvere** (sulla parte posteriore del contenitore) siano inseriti. In caso affermativo, rimettere il contenitore nell'aspirapolvere

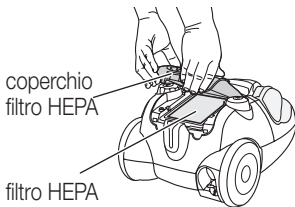

coperchio filtro HEPA

filtro HEPA

- Aprire e togliere il coperchio posteriore per il **filtro HEPA** (sollevare con forza tenendolo per le due levette)
- Controllare che il **filtro HEPA** sia inserito. In caso affermativo, rimettere il coperchio e chiuderlo (a scatto)



premere sul tasto di sbloccaggio

maniglia

Quando il contenitore è pieno:

- Con una mano tenere il contenitore polvere per la maniglia bianca e con l'altra mano premere il tasto di sbloccaggio e togliere il coperchio



- Svuotare la polvere/lo sporco

Suggerimento:

- Per svuotare il contenitore senza riempire l'aria di polvere, coprirlo con un sacchetto di plastica, girarlo e svuotarlo nel sacchetto. In seguito togliere con un panno la polvere fine

... continuazione





50 Messa in funzione

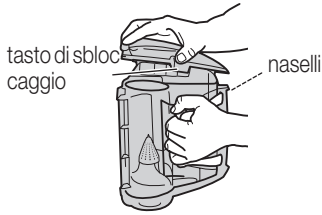

- Rimettere il coperchio (inserire i naselli nelle aperture sulla parte posteriore del coperchio).
- Chiudere il coperchio (a scatto) premendo il tasto di sbloccaggio

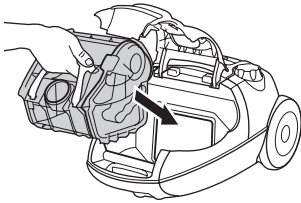

- Rimettere il contenitore in modo corretto nell'apparecchio (si deve sentire lo scatto/l'apertura della giunzione del tubo flessibile deve trovarsi direttamente sopra la maniglia)
- Per fissare il contenitore per la polvere premere verso il basso la maniglia di sbloccaggio
- Richiudere il coperchio dell'apparecchio finché scatta la chiusura

Italiano



Note:

- Non mettere mai in funzione l'apparecchio senza contenitore per la polvere. L'apparecchio può essere utilizzato soltanto col contenitore per la polvere e il filtro HEPA inseriti correttamente, altrimenti potrebbero verificarsi dei danni (ad es. problemi al motore; nessun diritto di garanzia)
- Utilizzare soltanto filtri HEPA originali (H12 filtro HEPA MI 16 art. n° 7171.022)
- Sostituire regolarmente il filtro motore, vedi pagina 55 (art. n° 9071.021.925)



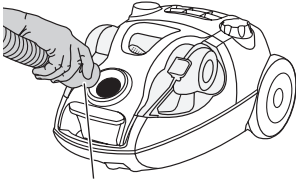

Premendo il dispositivo di bloccaggio

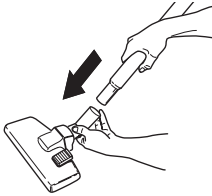

Pulsante di regolazione per la lunghezza del tubo telescopico

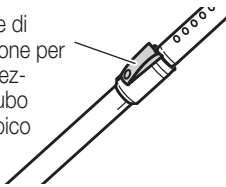

2. Tubo flessibile e tubo telescopico

- Introdurre il manicotto del tubo flessibile nell'aspirapolvere (a scatto). Premendo il dispositivo di bloccaggio è possibile rimuovere il tubo
- Inserire il tubo telescopico nella bocchetta pavimenti DeLuxe
- Introdurre l'impugnatura del tubo flessibile nel tubo telescopico

- La lunghezza del tubo telescopico può essere modificata: spingere il pulsante di regolazione verso l'alto per allungare o accorciare il tubo

Suggerimento:

- Regolare la lunghezza in modo da permettere un comodo uso dell'aspirapolvere in posizione eretta (= «schiena dritta»)

Italiano

3. Allacciamento alla corrente elettrica

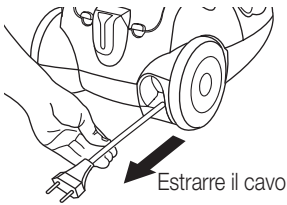

Estrarre il cavo

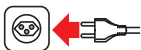

- Girare l'interruttore nella posizione «OFF» (fino all'arresto)
- Estrarre il cavo alla lunghezza desiderata

Note:

- Non tirare ulteriormente il cavo quando è completamente fuoriuscito per evitare il danneggiamento dello stesso e del dispositivo di avvolgimento
- Tirare tenendo il cavo, non la spina

- Inserire la spina nella presa di corrente (230 V)
- L'aspirapolvere è pronto per l'uso

Importante:

- Utilizzare l'apparecchio soltanto in locali asciutti. Controllare ogni tanto che il cavo di alimentazione non sia danneggiato o crepato. Far sostituire immediatamente i cavi danneggiati dal MIGROS-Service





52 Messa in funzione

4. Passare l'aspirapolvere

- Osservare le avvertenze di sicurezza a pagina 42 e 48
- Girando l'interruttore rotante acceso/spento in senso orario («MAX») il motore si accende e si può cominciare a passare l'aspirapolvere



- La potenza di aspirazione può essere modificata girando l'interruttore rotante verso:
«MAX»: potenza di aspirazione più forte
«OFF»: potenza di aspirazione più debole



Importante:

- *Affinché l'apparecchio funzioni con una buona potenza e possa produrre un effetto ciclone ottimale, si raccomanda di girare l'interruttore sempre al massimo (posizione «MAX»)*

Italiano

Cursore:
più o meno potente

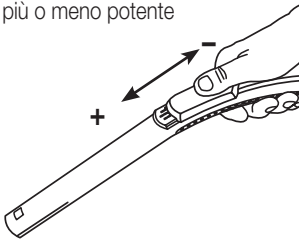

- Sull'impugnatura si trova un cursore: spostandolo indietro si riduce la potenza di aspirazione, in avanti, invece la si aumenta

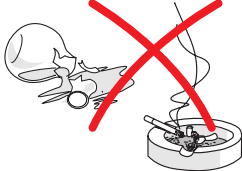

Importante:

- Non aspirare mai liquidi, oggetti umidi, incandescenti, taglienti e appuntiti (ad es. acqua, frammenti di vetro, aghi, mozziconi di sigaretta, ecc.) perché potrebbero subentrare danni al contenitore per la polvere o all'apparecchio
- Non aspirare mai la polvere del toner (di stampanti laser o di fotocopiatrici) o le particelle di polvere troppo fine (cemento, gesso, cenere, ecc.)
- Tenere il tubo o la bocchetta dell'aspirapolvere lontano da occhi e orecchie: pericolo di lesioni!



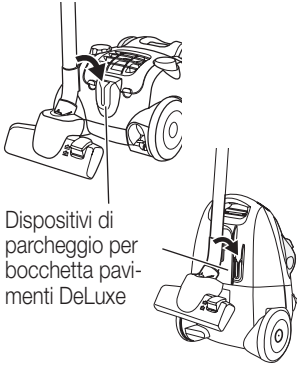

Dispositivi di parcheggio per bocchetta pavimenti DeLuxe

5. Dispositivi di parcheggio

- In caso di pause brevi è possibile alloggiare la bocchetta pavimenti DeLuxe o il tubo telescopico in una delle due posizioni di parcheggio
- In caso di interruzioni per periodi di tempo più lunghi, estrarre la spina dalla presa di corrente e riavvolgere il cavo (pericolo d'inciampare)

6. Dopo aver passato l'aspirapolvere



- Estrarre la spina

Premere il pedale

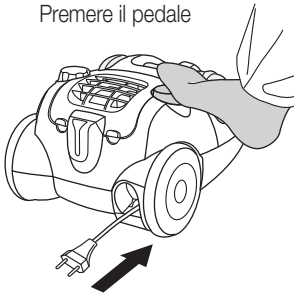

- Premendo ripetutamente il pedale di riavvolgimento del cavo, riavvolgerlo completamente

Nota: osservare che il cavo, prima di essere avvolto, non sia attorcigliato. Nel caso in cui il cavo non venga riavvolto completamente, estrarlo nuovamente per circa un metro, ripetere quindi il processo di riavvolgimento

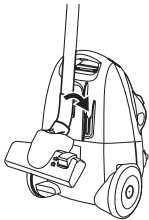

- Per riporre, introdurre il tubo telescopico con la bocchetta pavimenti DeLuxe nel dispositivo di parcheggio verticale. Non piegare il tubo flessibile
- Conservare l'apparecchio in un luogo asciutto, fuori dalla portata dei bambini





7. Per la vostra sicurezza

L'aspirapolvere è dotato di un dispositivo di protezione in caso di sovraccarico. In caso di sovraccarico (**per es. se una bocchetta, un tubo o il filtro è bloccato o se il contenitore per la polvere è pieno**) l'apparecchio si spegne automaticamente. In questo caso:

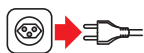

- Girare l'interruttore rotante sulla posizione «OFF» (fino all'arresto)
- **Estrarre la spina**
- Lasciar raffreddare l'apparecchio da 30 a 60 minuti
- Liberare il blocco
- Svuotare il contenitore per la polvere: vedi pagine 49 e 50
- Pulire, rispettivamente cambiare il filtro: vedi pagina 55

In seguito l'aspirapolvere può di nuovo essere utilizzato normalmente.

8. Svuotare il contenitore per la polvere

Il contenitore per la polvere deve essere svuotato quando è pieno o secondo necessità.

- Svuotare il contenitore per la polvere: vedi pagine 49 e 50



Importante:

- Non utilizzare mai l'apparecchio senza contenitore per la polvere. L'apparecchio deve essere utilizzato sempre con il contenitore polvere, il filtro motore e il filtro HEPA inseriti correttamente, altrimenti potrebbero insorgere dei danni (ad. es. guasti al motore)
- Utilizzare soltanto il filtro HEPA originale (H12 filtro HEPA MI 16 / art. n° 7171.022)
- Sostituire regolarmente il filtro motore, vedi pagina 55 (art. n° 9071.021.925)





9. Pulire / sostituire i filtri

L'aspirapolvere è dotato di tre filtri che devono essere sostituiti, rispettivamente puliti ad intervalli regolari:

Nota:

- Grandi quantità di particelle di polvere oppure di peli animali possono intasare i filtri e richiedere una pulizia più approfondita e frequente, risp. una sostituzione più frequente

9.1 Filtro di protezione del contenitore per la polvere

L'aspirapolvere non deve mai essere utilizzato senza filtro di protezione.

- Sollevare la maniglia di sbloccaggio del coperchio (sulla parte anteriore dell'aspirapolvere), aprire il coperchio (a scatto)
- Tirare la maniglia di sbloccaggio del contenitore per la polvere ed estrarre il contenitore verso l'alto

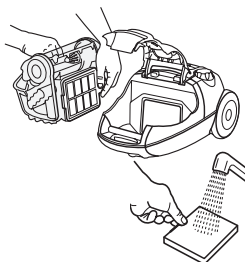
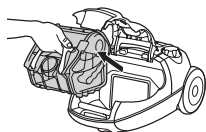

- Togliere il supporto del filtro del contenitore
- Estrarre con cura il filtro nero dal supporto
- Lavare il filtro sotto l'acqua tiepida e in seguito fare asciugare completamente all'aria (**non utilizzare detersivi**)
- Inserire il filtro pulito di nuovo nel supporto
- Inserire il supporto per il filtro nel contenitore per la polvere con la griglia verso l'esterno, fino allo scatto (maniglia orientata verso destra)

Nota:

- Se necessario, sostituire il filtro di protezione, p.es. se è molto sporco. Il filtro di protezione è disponibile presso MIGROS-Service oppure presso il servizio clienti MIGROS (art. n° 9071.021.926)



9.2 Filtro motore

Questo filtro protegge il motore dalle particelle di sporcizia. Non si deve utilizzare l'aspirapolvere senza filtro motore.

- Togliere il vecchio filtro motore
- Lavare il filtro sotto l'acqua tiepida e in seguito fare asciugare completamente all'aria (**non utilizzare detersivi**)
- Inserire il filtro pulito di nuovo nel supporto (fissarlo sui 4 naselli di supporto)

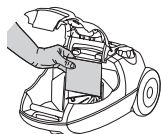

Nota:

- Se necessario, sostituire il filtro motore, p.es. se è molto sporco. Il filtro motore è disponibile presso MIGROS-Service oppure presso il servizio clienti MIGROS (art. n° 9071.021.925)





56 Manutenzione

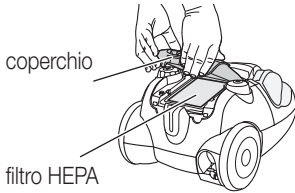
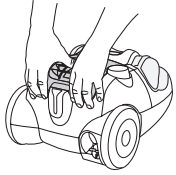

9.3 Pulire il filtro HEPA H 12 «wash & use»

L'efficiente filtro HEPA protegge dalle minuscole particelle di polvere ed è quindi adatto agli allergici. Si lava con acqua e si può riutilizzare. Pulire il filtro HEPA almeno due volte all'anno oppure sostituirlo in caso di forte sporcizia (H12 filtro HEPA MI 16 / art. n° 7171.022).

- Aprire e togliere il coperchio posteriore per il **filtro HEPA** (sollevare con forza tenendolo per le due maniglie)
- Estrarre il filtro tenendolo per la linguetta blu

Italiano



- Lavare la parte interna (= parte sporca) sotto un debole getto d'acqua corrente
- Rimuovere lo sporco scuotendo il filtro bagnato e in caso di forte sporcizia ripetere il procedimento



lasciar asciugare
24 ore

- Lasciare asciugare il filtro all'aria per 24 ore. E' importante che sia completamente asciutto prima di essere reinserito (griglia davanti)
- Rimettere il filtro con il procedimento inverso



Note:

- Non toccare il filtro con le mani o con oggetti, né utilizzare detersivi. **Non** pulire il filtro con una spazzola in modo meccanico, altrimenti subisce dei danni
- Alcune particelle possono rimanere nel filtro, dandogli un aspetto di sporcizia. Malgrado questo, il filtro HEPA è in grado di fornire una protezione ottimale
- **Non** esporre il filtro direttamente al sole né asciugarlo con l'asciugacapelli, altrimenti si danneggia



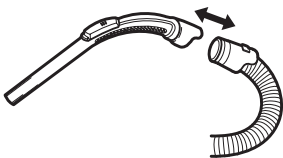
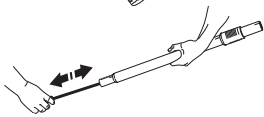
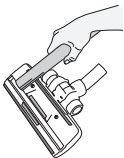
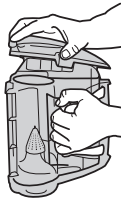
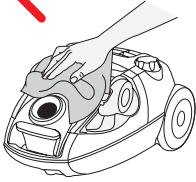

- Non immergere mai nell'acqua l'apparecchio di base né gli accessori né lavarli sotto l'acqua corrente
- Non utilizzare detersivi corrosivi né oggetti per la pulizia abrasivi. Pulire soltanto con un panno umido e lasciar asciugare

- Il contenitore per la polvere trasparente deve essere lavato di tanto in tanto a mano **senza coperchio e senza filtro** (togliere il coperchio superiore e quello inferiore). È possibile lavarlo in lavastoviglie (**senza** coperchio, cono, filtro e guarnizione di gomma)
- Estrarre dal cono bianco particelle incastrate

- Aspirare i peli dalla bocchetta pavimenti DeLuxe con il tubo

- Se il tubo flessibile o il tubo telescopico sono ostruiti, pulire con l'aiuto di un'asticella. Non piegare il cavo flessibile. Non usare oggetti appuntiti

- Per la pulizia del tubo flessibile si può ev. togliere l'impugnatura

- Un blocco nel tubo flessibile può ev. essere rimosso «massaggiando» il tubo. Procedere con cura se ev. si trattasse di vetro o spilli

- In caso di mancato uso spegnere l'apparecchio ed estrarre la spina
- Conservare l'aspirapolvere in un luogo asciutto, fuori dalla portata dei bambini





58 Guasti

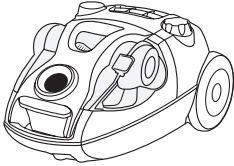
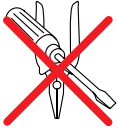

Le riparazioni possono essere eseguite soltanto attraverso MIGROS-Service. Le riparazioni non eseguite a regola d'arte possono essere fonte di pericolo per l'utente.

Non si assumono responsabilità in caso di danni causati da riparazioni eseguite da personale non specializzato. In questi casi si estingue anche il diritto alla garanzia.

Rendere inutilizzabili gli apparecchi fuori uso. Staccare la spina dalla presa e tagliare il cavo elettrico.

Italiano

Smaltimento



- Gli apparecchi fuori uso possono essere riportati ad un punto vendita e venire smaltiti gratuitamente e in modo consono
- Smaltire immediatamente gli apparecchi con guasti pericolosi e accertarsi che non possano più essere utilizzati
- Non gettare gli apparecchi tra i rifiuti domestici (protezione dell'ambiente!)





Dati tecnici

59

Tensione nominale	230 Volt / 50 Hz
Potenza nominale	nom. 1800 Watt
Volume dell'apparecchio di base (senza tubo flessibile)	ca. 47 x 32.5 x 23.5 cm (L x P x A)
Lunghezza del cavo	ca. 6 m
Raggio d'azione	ca. 9 m
Peso dell'apparecchio base	ca. 5.9 kg
Materiale – corpo/contenitore polvere	plastica ABS
Reg. potenza d'aspirazione	elettronica
Capacità cont. polvere	4.0 litri
Altezza tubo flessibile	2500 mm W
Deparassitato	secondo le norme UE
Approvato	CE
Garanzia del prodotto	2 anni
Garanzia del servizio	5 anni
Accessori (compresi nel prezzo)	tubo flessibile con impugnatura, tubo telescopico, bocchetta pavimenti DeLuxe, bocchetta per tessuti con setole per la polvere, filtro HEPA (inserito)

Italiano

Accessori (opzionali)

Filtro di ricambio HEPA *)	MI 16 / art. n° 7171.022
Filtro motore *)	art. n° 9071.021.925
Filtro contenitore per la polvere *)	art. n° 9071.021.926

*) Ottenibili presso MIGROS-Service oppure presso il servizio clienti MIGROS

Con riserva di modifiche di costruzione ed esecuzione dell'apparecchio dovute al progresso tecnico.

MIGROS

FEDERAZIONE DELLE COOPERATIVE MIGROS, CH-8031 Zurigo





Garantie / Garantie / Garanzia



2 JAHRE PRODUKT-GARANTIE
2 ANS DE GARANTIE DE PRODUIT
2 ANNI DI GARANZIA

Die MIGROS übernimmt während zwei Jahren seit Kaufabschluss die Garantie für Mängelfreiheit und Funktionsfähigkeit des von Ihnen erworbenen Gegenstandes.

Die MIGROS kann die Garantieleistung wahlweise durch kostenlose Reparatur, gleichwertigen Ersatz oder durch Rückerstattung des Kaufpreises erbringen. Weitere Ansprüche sind ausgeschlossen.

Nicht unter die Garantie fallen normale Abnutzung sowie die Folgen unsachgemässer Behandlung oder Beschädigung durch den Käufer oder Drittpersonen sowie Mängel, die auf äussere Umstände zurückzuführen sind. Die Garantieverpflichtung erlischt bei Reparaturen durch nicht MIGROS-autorisierte Servicestellen. Garantieschein oder Kaufnachweis (Kassabon, Rechnung) bitte sorgfältig aufbewahren. Bei Fehlen desselben wird jeder Garantiesanspruch hinfällig.

MIGROS garantit, pour la durée de deux ans à partir de la date d'achat, le fonctionnement correct de l'objet acquis et son absence de défauts.

Migros peut choisir la modalité d'exécution de la prestation de garantie entre la réparation gratuite, le remplacement par un produit équivalent ou le remboursement du prix payé. Toutes les autres prétentions sont exclues.

La garantie n'inclut pas l'usure normale, ni les conséquences d'un traitement non approprié, ni l'endommagement par l'acheteur ou un tiers, ni les défauts dus à des circonstances extérieures.

La garantie n'est valable que si les réparations ont exclusivement été effectuées par le service après-vente MIGROS ou par les services autorisés par MIGROS.

Nous vous prions de bien vouloir conserver soigneusement le certificat de garantie ou le justificatif de l'achat (quittance, facture). Sans celui-ci aucune réclamation ne sera admise.

La MIGROS si assume per due anni, a partire dalla data d'acquisto, la garanzia per il funzionamento efficiente e l'assenza di difetti dell'oggetto in suo possesso.

La Migros può scegliere se eseguire la prestazione di garanzia attraverso la riparazione gratuita, la sostituzione del prodotto con uno di uguale valore o il rimborso del prezzo d'acquisto dello stesso. Ogni altra pretesa è esclusa.

Non sono compresi nella garanzia i guasti dovuti a normale usura, uso inadeguato o danni provocati dal proprietario o da terze persone, oppure derivanti da cause esterne.

L'obbligo di garanzia è valido soltanto all'esplicita condizione, che si ricorra unicamente al servizio dopo vendita MIGROS o ai servizi autorizzati.

Per favore conservi il certificato di garanzia oppure il giustificativo d'acquisto (scontrino, fattura). Con la sua perdita si estingue ogni diritto di garanzia.

MIGROS **Service**

5 JAHRE SERVICE-GARANTIE
5 ANS DE SERVICE APRÈS-VENTE
5 ANNI DI GARANZIA DI SERVIZIO

Die MIGROS garantiert während fünf Jahren den Service. Reparatur- oder pflegebedürftige Geräte werden in jeder Verkaufsstelle entgegengenommen.

MIGROS garantit un service après-vente pour la durée de cinq ans. Les articles nécessitant un service d'entretien ou une réparation sont repris à chaque point de vente.

La MIGROS garantisce il servizio dopo vendita per cinque anni. Gli articoli che necessitano un servizio manutenzione o una riparazione possono essere depositati in ogni punto vendita.



M-INFOLINE
0848 84 0848
www.migros.ch

Haben Sie weitere Fragen? Die M-Infoline hilft Ihnen gerne weiter unter der Tel.-Nr.: 0848 84 0848 von Montag bis Freitag 08.00 – 18.30 Uhr
(8 Rp./Min. von 08.00 – 17.00 Uhr,
4 Rp./Min. von 17.00 – 18.30 Uhr)
E-Mail: m-infoline@mgb.ch

Vous avez des questions? M-Infoline est là pour vous aider: 0848 84 0848 du lundi au vendredi de 8 h à 18 h 30
(8 cts/min. de 8 h à 17 h,
4 cts/min. de 17 h à 18 h 30).
E-Mail: m-infoline@mgb.ch

Avete altre domande? L'M-Infoline rimane volentieri a vostra disposizione per ulteriori informazioni: 0848 84 0848 dal lunedì al venerdì dalle 8.00 alle 18.30
(8 cent./min. dalle 8.00 alle 17.00,
4 cent./min. dalle 17.00 alle 18.30).
E-Mail: m-infoline@mgb.ch

