



MIO★STAR

VAC 7901

Schlittenstaubsauger

Bedienungsanleitung (Seite 1)

Aspirateur traîneau

Mode d'emploi (page 17)

Aspirapolvere a slitta

Istruzioni per l'uso (pagina 33)

DFI



Art. 7171.124





Aspirapolvere a slitta VAC 7901

37

Congratulazioni!

Con questo aspirapolvere a slitta «VAC 7901» ha acquistato un prodotto di qualità, fabbricato con estrema cura. Con una manutenzione adeguata l'apparecchio fornirà per molti anni delle ottime prestazioni.

La preghiamo comunque, prima di metterlo in funzione per la prima volta, di leggere attentamente le presenti istruzioni d'uso e soprattutto di osservare le avvertenze di sicurezza.

Le persone che non conoscono a fondo queste istruzioni d'uso non sono autorizzate all'impiego dell'aspirapolvere a slitta.

Indice

	Pagina		Pagina
Avvertenze di sicurezza	38	Manutenzione	51
A proposito delle istruzioni d'uso	39	– Sostituire il sacco raccogli-polvere	51
Disimballaggio	39	– Pulire / sostituire il filtro HEPA	52
		– Sostituire il filtro motore	52
Elenco delle parti e degli elementi di comando	40		
Istruzioni brevi	42	Pulizia / Custodia	53
Messa in funzione	44	Disturbi di funzionamento	53
– Prima della messa in funzione iniziale	44	Smaltimento	54
– Impiego	44	Dati tecnici	55
– Mettere / sostituire il sacco raccogli-polvere	45		
– Tubo flessibile e tubo telescopico	47		
– Messa in funzione	47		
– Passare l'aspirapolvere	48		
– Posizioni di parcheggio	49		
– Turbospazzola	49		
– Funzione soffiante per balconi e terrazze	50		
– Dopo aver passato l'aspirapolvere	51		

Italiano



Lei ha acquistato l'aspirapolvere a slitta «VAC 7901». Prima di allacciare l'apparecchio alla corrente elettrica, la preghiamo di prendersi il tempo per leggere attentamente queste istruzioni che contengono importanti avvertenze di sicurezza e di messa in funzione.

• Corrente elettrica

Non toccare mai le parti allacciate alla corrente elettrica, poiché esse possono provocare scariche elettriche, con pericolo di lesioni gravi o addirittura di morte! Allacciare l'apparecchio soltanto a corrente alternata con tensione di 230 V / 50 Hz, min. 10 A con presa a terra. La presa di corrente deve essere stata installata da professionisti autorizzati. Noi raccomandiamo di allacciare l'apparecchio a una presa munita di interruttore FI di max. 30 mA. In caso di dubbio rivolgersi a uno specialista.

• Cavo di alimentazione

Non mettere mai in funzione l'apparecchio se il cavo è danneggiato. Fare immediatamente sostituire prese e cavi danneggiati presso MIGROS-Service. Non tirare il cavo facendolo passare su angoli e spigoli taglienti e non incastrarlo. Non appoggiare o far pendere il cavo su oggetti roventi e tenerlo lontano dall'olio. Non passare con l'aspirapolvere sopra il cavo. Non estrarre la spina dalla presa di corrente tirando il cavo o con le mani bagnate.

• Uso conforme

L'aspirapolvere è destinato esclusivamente ad uso privato. E' severamente vietato apportare modifiche tecniche o farne un uso illecito a causa dei pericoli che potrebbero derivarne!

• Impiego

Non aspirare mai liquidi, oggetti umidi, incandescenti, taglienti e appuntiti (ad es. acqua, frammenti di vetro, aghi, mozziconi di sigaretta, ecc.) perché potrebbero subentrare danni al sacco raccogli-polvere o all'apparecchio. Non aspirare mai la polvere del toner di stampanti laser, fotocopiatrici.

Tenere il tubo o la bocchetta dell'aspirapolvere lontano da occhi e orecchie: pericolo di lesioni! Non utilizzare l'aspirapolvere in vicinanza di gas infiammabili.

• Utenti autorizzati

Tutte le persone che hanno a che fare con l'utilizzo, la manutenzione e la riparazione dell'apparecchio, devono essere formate e istruite a questo scopo. Le persone, invece, che non conoscono a fondo le istruzioni d'uso, i bambini e le persone sotto l'influsso di alcool, droghe e medicinali non sono autorizzati a usare l'apparecchio o possono farlo solo sotto sorveglianza.

• Protezione di terzi

Assicurarsi che i bambini non abbiano la possibilità di giocare con l'apparecchio. I bambini non riconoscono i pericoli in cui si può incorrere maneggiando un apparecchio elettrico. Tenere il tubo o la bocchetta dell'aspirapolvere lontano da occhi e orecchie: pericolo di lesioni! Non lasciare mai l'apparecchio in funzione senza controllo.

• Pulizia

Prima di pulire l'apparecchio, estrarre assolutamente la spina dalla presa di corrente e lasciarlo raffreddare. Non immergere mai l'apparecchio nell'acqua né lasciarlo entrare in contatto con essa! Per la pulizia non impiegare mai oggetti taglienti e abrasivi o sostanze chimiche corrosive.

• Riparazioni

In caso di disturbi di funzionamento o di apparecchio difettoso oppure di sospetto di danni provocati da una caduta, estrarre immediatamente la spina dalla presa di corrente. Non mettere mai in funzione apparecchi danneggiati. È severamente vietato introdurre oggetti estranei nell'apparecchio o aprirne il corpo. Le riparazioni possono essere eseguite soltanto attraverso MIGROS-Service. Per motivi di sicurezza possono essere utilizzati soltanto pezzi di ricambio originali MIOSTAR. Non si assumono responsabilità in caso di danni causati da riparazioni eseguite da personale non specializzato.



A proposito delle istruzioni d'uso

39

Queste istruzioni d'uso non possono tener conto di ogni possibile impiego. Per ulteriori informazioni oppure in caso di problemi che non sono trattati o non lo sono in modo sufficientemente dettagliato, la preghiamo di rivolgersi al M-Infoline (numero di telefono sul retro delle presenti istruzioni d'uso).

Conservi accuratamente queste istruzioni d'uso e le consegni comunque ad ogni eventuale altro utente.

Disimballaggio

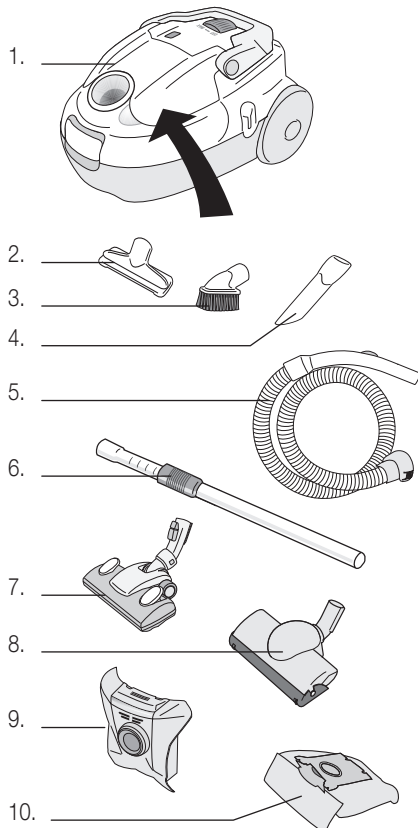
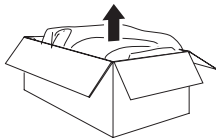

– Togliere l'aspirapolvere dall'imballaggio

– Dopo il disimballaggio controllare che i seguenti pezzi siano disponibili:

1. aspirapolvere
2. bocchetta per tessuti (scomparto accessori)
3. spazzola a pennello (scomparto accessori)
4. bocchetta a lancia (scomparto accessori)
5. tubo flessibile con impugnatura
6. tubo telescopico
7. bocchetta per pavimenti DeLuxe
8. turbospazzola
9. elemento per giunzione tubo flessibile
10. 6 sacchi per la polvere (1 inserito, 5 di riserva)

– Controllare che la tensione di rete (230 Volt) corrisponda a quella dell'apparecchio (vedi targhetta dell'apparecchio)

– Distruggere eventuali sacchetti di plastica, poiché potrebbero diventare un giocattolo pericoloso per i bambini!

Suggerimento:

Conservare l'imballaggio per eventuali futuri trasporti (ad es. traslochi, riparazioni, ecc.).

Italiano





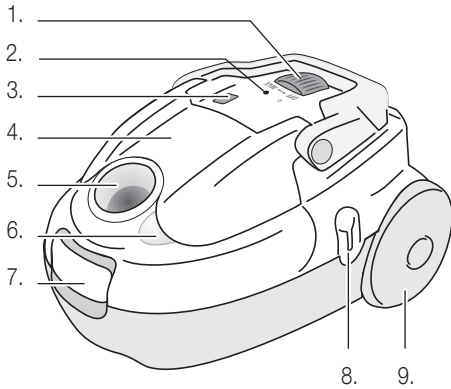

40 Elenco delle parti e degli elementi di comando



Parte anteriore dell'apparecchio:

1. Regolatore rotativo con interruttore acceso/spento e regolazione progressiva della potenza aspirante
2. Indicatore sacco pieno «Change»  e indicatore pulizia filtro HEPA «Clean Filter» 
3. Allacciamento spazzola aspirante «Motor Brush» (in opzione / art. n° 9071.030.149)
4. Coperchio scomparto accessori
5. Attacco tubo flessibile a 360°
6. Impugnatura concava per l'apertura dello scomparto accessori
7. Tasto di apertura vano sacco raccogli-polvere
8. Posizione di parcheggio laterale per la bocchetta DeLuxe o per la turbospazzola
9. Rotelle di trasporto

Italiano

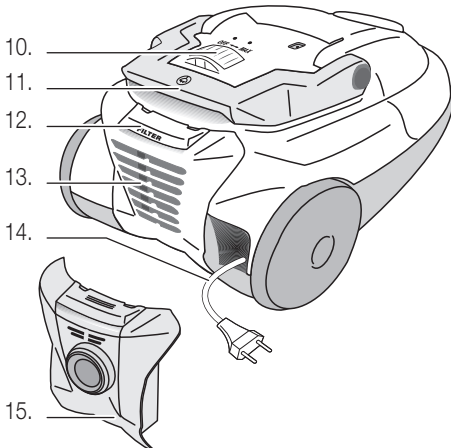

Parte posteriore dell'apparecchio:

10. Interruttore acceso/spento con regolazione progressiva della potenza aspirante
11. Maniglia di trasporto con tasto integrato avvolgicavo
12. Tasto di apertura scomparto filtro HEPA (risp. tasto di apertura elemento giunzione tubo flessibile)
13. Bocchetta per uscita aria con filtro HEPA
14. Spina e cavo di alimentazione
15. Elemento separato giunzione tubo flessibile (da inserire sul supporto filtro HEPA)

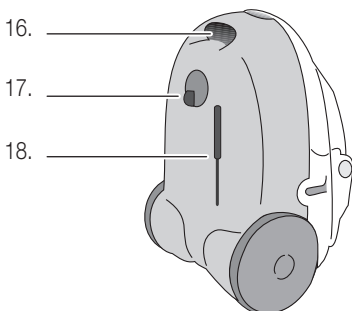

Parte inferiore dell'apparecchio:

16. Impugnatura
17. Rotella di guida
18. Posizione di parcheggio inferiore per bocchetta DeLuxe o per turbospazzola





Elenco delle parti e degli elementi di comando

41

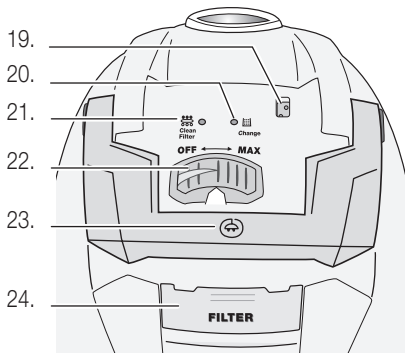

Parte superiore dell'apparecchio:

19. Allacciamento spazzola aspirante «Motor Brush» (in opzione / art. n° 9071.030.149)
20. Indicatore sacco pieno «Change» 
21. Indicatore pulizia filtro HEPA «Clean Filter» 
22. Regolatore rotativo con interruttore acceso/spento e regolazione progressiva della potenza aspirante
23. Maniglia di trasporto con tasto integrato avvolgicavo
24. Tasto di apertura scomparto filtro HEPA (risp. tasto di apertura per elemento giunzione tubo flessibile)

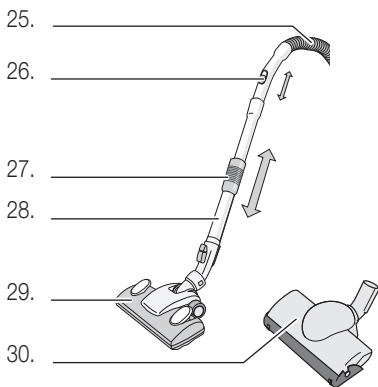

Accessori:

25. Tubo flessibile
26. Impugnatura con regolazione della potenza aspirante
27. Regolazione lunghezza tubo telescopico
28. Tubo telescopico
29. Bocchetta per pavimenti DeLuxe
30. Turbospazzola

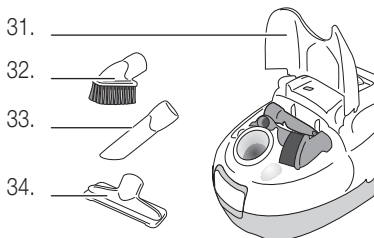

Scomparto accessori:

31. Coperchio scomparto accessori
32. Spazzola a pennello
33. Bocchetta a lancia
34. Bocchetta per tessuti

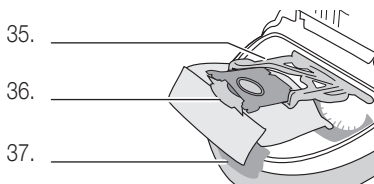

Sacco raccogli-polvere:

35. Supporto sacco raccogli-polvere in plastica
36. Sacco raccogli-polvere con coperchio (MI 03 / art. n° 7171.009)
37. Tasto di apertura scomparto sacco raccogli-polvere

Italiano





42 Istruzioni brevi

Queste istruzioni brevi contengono soltanto le tappe più importanti di utilizzo dell'apparecchio. Per motivi di sicurezza è consigliabile leggere le istruzioni d'uso dettagliate, in cui sono descritte tutte le funzioni importanti. Osservare le prescrizioni di sicurezza a pagina 38 e 44.

1. Inserire il sacco raccogli polvere

Di norma la fabbrica fornisce l'apparecchio col sacco raccogli polvere già inserito.

- Togliere la spina
- Sollevare delicatamente il tasto di apertura del vano sacco raccogli polvere e aprire il coperchio finché scatta in posizione

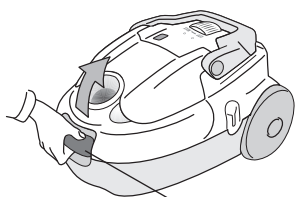

tasto di apertura

- Per chiudere in modo igienico l'apertura del sacco, far scivolare il coperchio di cartone tirandolo delicatamente
- Tenere fermo il supporto in plastica e rimuovere completamente il sacco dallo scomparto tirandolo dalla linguetta di cartone

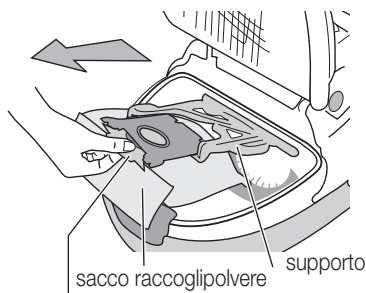

sacco con inserto di cartone

- Inserire il supporto col sacco raccogli polvere nell'apposito vano finché scatta in posizione
- Reclinare nel vano il supporto con il sacco raccogli polvere in modo che sia orizzontale

Attenzione:

- Osservare che la parte inferiore del sacco non poggi sulla guarnizione in gomma ma penda liberamente nell'apposito vano

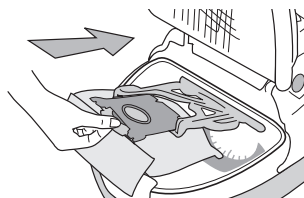

- Richiudere il coperchio (scatta in posizione)

Attenzione:

- **L'apparecchio è dotato di un coperchio di sicurezza. Se il sacco non è inserito nel modo giusto nel supporto, o in assenza del sacco, un dispositivo di bloccaggio impedisce che il coperchio si chiuda. Non forzare!**
- Non utilizzare mai sacchi già usati, poiché i pori sono otturati dall'uso (il motore si danneggia)

2. Collegare il tubo flessibile

- Introdurre l'estremità del tubo flessibile nell'aspirapolvere (scatta in posizione)
- Inserire il tubo telescopico nella bocchetta per pavimenti o nella turbospazzola (la bocchetta per tessuti, a lancia e la spazzola a pennello si trovano nello scomparto accessori)
- Introdurre l'impugnatura del tubo flessibile nel tubo telescopico
- La lunghezza del tubo telescopico può essere modificata: spingendo l'anello di regolazione lungo sul tubo telescopico in direzione della bocchetta, il tubo può essere allungato o accorciato a piacimento

Attenzione:

- Regolare la lunghezza in modo da permettere un comodo uso dell'aspirapolvere in posizione eretta (= «schiena dritta»)



Istruzioni brevi

3. Messa in funzione

- Estrarre il cavo di allacciamento per la lunghezza desiderata



Attenzione:

- Non tirare ulteriormente il cavo quando è completamente espulso per evitare di danneggiare l'avvolgicavo
- Inserire la spina nella presa di corrente (230 V)
- L'aspirapolvere è pronto all'uso

4. Passare l'aspirapolvere

- Osservare le avvertenze di sicurezza a pagina 38 e 44
- Girando l'interruttore verso destra («MAX»), il motore si accende e si può cominciare a passare l'aspirapolvere
- Con l'interruttore si può regolare progressivamente la potenza aspirante: a destra («MAX») più potente, a sinistra «OFF» meno potente

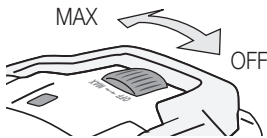

- Sull'impugnatura del tubo flessibile si trova un cursore, che spinto indietro riduce la potenza aspirante



Attenzione:

- Non aspirare mai liquidi, oggetti umidi, incandescenti, taglienti e appuntiti (ad es. acqua, frammenti di vetro, aghi, mozziconi di sigaretta, ecc.) perché il sacco raccogli-polvere o l'apparecchio possono danneggiarsi e c'è il rischio di scossa elettrica
- Non aspirare mai la polvere del toner o le polveri fini (quali cenere, gesso ecc.)
- Tenere il tubo o la bocchetta dell'aspirapolvere lontano da occhi e orecchie: pericolo di lesioni!

5. Posizioni di parcheggio

- In caso di pause brevi è possibile sistemare la bocchetta per pavimenti in una delle due posizioni di parcheggio
- In caso di interruzioni più lunghe estrarre la spina e riavvolgere il cavo

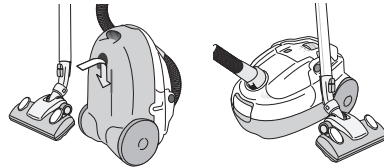

6. Turbospazzola e funzione soffiante

- Vedi pagine 49 e 50

7. Dopo aver passato l'aspirapolvere

- Estrarre la spina
- Tenendo la spina, toccare ripetutamente il tasto avvolgicavo (integrato nella maniglia di trasporto) fino al completo avvolgimento

Attenzione: osservare che il cavo, prima di essere avvolto, non sia attorcigliato. Nel caso in cui il cavo non venga riavvolto completamente, estrarlo nuovamente per circa un metro, ripetere quindi il processo di avvolgimento

- Ancorare il tubo telescopico con la bocchetta per pavimenti a una delle due posizioni di parcheggio. Non piegare eccessivamente il tubo flessibile
- Conservare l'apparecchio in un luogo asciutto, fuori dalla portata dei bambini

8. Cura e manutenzione

Quando si accende la spia rossa elettronica sacco pieno «» il sacco raccogli-polvere va sostituito (vedi pagina 45)

- Quando la spia elettronica pulizia filtro «» si accende significa che è tempo di pulire o di sostituire il filtro HEPA (vedi pagina 52)

Note:

- Impiegare soltanto sacchi per la polvere originali (MI 03 / art. n° 7171.009)
- I sacchi per la polvere non possono essere riutilizzati
- Utilizzare soltanto filtri HEPA originali (H13 filtro HEPA MI 17 / art. n° 7171.024)
- Sostituire regolarmente il filtro motore (vedi pagina 52)



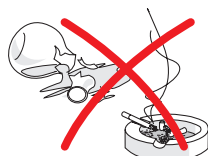

Prima della messa in funzione iniziale

Prestare la massima attenzione poiché un approccio inadeguato alla corrente elettrica può essere fatale. Si prega quindi di leggere le avvertenze di sicurezza a pagina 38 e di osservare le seguenti misure di sicurezza:

- Utilizzare l'aspirapolvere soltanto in locali asciutti
- Non aspirare liquidi quali acqua, ecc.
- Non aspirare oggetti appuntiti, taglienti, infuocati o incandescenti (cocchi, aghi, sigarette, cenere ardente, ecc.)
- Sostituire immediatamente il sacco pieno, senza riutilizzarlo
- Non aspirare mai la polvere del toner (di stampanti laser o di fotocopiatrici) o le particelle di polvere troppo fine (cemento, gesso, cenere, ecc.)
- Non aspirare mai senza sacco raccogli-polvere o senza filtro motore

Impiego

Con l'apparecchio «VAC 7901» è possibile passare l'aspirapolvere comodamente e senza fatica. Grazie al filtro HEPA, altamente efficiente e lavabile, l'apparecchio ritiene anche le particelle di polvere più minuscole. Viene così garantito un clima salubre, ideale per le persone allergiche in un ambiente sano e pulito.

L'aspirapolvere è inoltre dotato di una funzione soffiante. Con questa pratica funzione è possibile eliminare il fogliame da balconi e terrazze.

Sul tubo telescopico o direttamente sul tubo flessibile è possibile impiegare i seguenti accessori:

pedale fili/capelli/peli

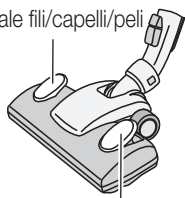

comando a pedale pavimenti duri/tappeti

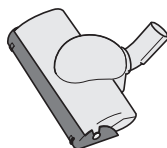

Bocchetta per pavimenti DeLuxe

Con la bocchetta per pavimenti DeLuxe, è possibile svolgere la maggior parte dei lavori. Col **comando a pedale** «pavimenti duri/tappeti» viene estratta la spazzola per pavimenti duri integrata. Per i tappeti, invece, è possibile commutare sulla superficie piatta. Col **comando a pedale** «fili/capelli/peli» fuoriesce una seconda superficie piatta, che raccoglie in special modo capelli, peli corti e fili.

Turbospazzola

All'interno della turbospazzola si trova una spazzola rotante che viene azionata dal flusso d'aria, aumentando in questo modo l'effetto pulente sui tappeti. È ideale quando ci sono cani o gatti.

Bocchetta per i tessuti

Viene impiegata per gruppi imbottiti, cuscini, tende, ecc. Si trova nello scomparto accessori.





Bocchetta a lancia

E' adatta a raggiungere i luoghi meno accessibili quali angoli, fessure, termosifoni. Collocata nello scomparto accessori.



Spazzola a pennello

Le morbide setole del pennello sono ideali per lampade, ripiani di librerie, quadri, mobili di legno, ecc. Si trova nello scomparto accessori.



Scomparto accessori

Nello scomparto accessori vengono collocate la bocchetta per i tessuti, la bocchetta a lancia e la spazzola a pennello. Aprire il coperchio con l'impugnatura concava (osservare i simboli).



Funzione soffiante

La funzione soffiante è indicata per soffiare via il fogliame da balconi, terrazze, ecc. Per questa funzione viene applicato l'elemento separato di giunzione del tubo flessibile sul retro dell'apparecchio (vedi pagina 50).

1. Collocare / sostituire il sacco raccogli-polvere

Già dalla fabbrica l'apparecchio è dotato di sacco raccogli-polvere. Controllare che il sacco sia inserito nel modo giusto.



- Estrarre la spina prima di collocare o sostituire il sacco raccogli-polvere

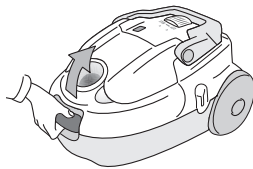

- Tirare delicatamente il tasto di apertura verso l'alto per aprire il coperchio finché scatta in posizione

Sacco pieno:

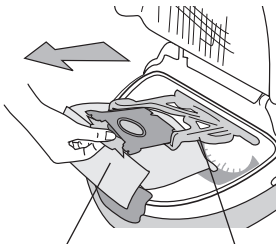

sacco raccogli-polvere supporto

- Il sacco raccogli-polvere è fissato al supporto nell'apposito vano
- Per chiudere in maniera igienica l'apertura del sacco, far scivolare sull'apertura il coperchio di cartone tirandolo delicatamente
- Mantenere fisso il supporto e asportare completamente il sacco dallo scomparto tenendo in mano il cartone
- Gettare il sacco usato tra i rifiuti domestici

seguito ...





46 Messa in funzione

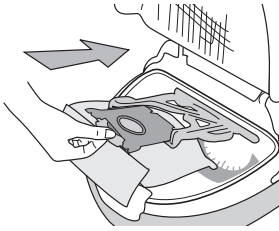

- Spingere l'inserito di cartone del nuovo sacco raccogli-polvere nel supporto in plastica mobile (scatta in posizione)
- Reclinare il supporto col sacco nell'apposito vano in modo che sia orizzontale

Nota:

- Badare che la parte inferiore del sacco non poggi sulla guarnizione in gomma ma penda liberamente nell'apposito vano
- Richiudere il coperchio (scatta in posizione)

Nota:

- *L'apparecchio è dotato di un coperchio di sicurezza. Se il sacco non è inserito nel modo giusto nel supporto, o in assenza del sacco, un dispositivo di bloccaggio impedisce che il coperchio si chiuda. Non forzare!*



Italiano

Suggerimento:

Inserire nel sacchetto una cartuccia profumata «M-Fresh-Turbo» oppure granulato profumato «S-Fresh» e l'aspirapolvere emetterà un odore gradevole. Ottenibile presso MIGROS.

Importante:

- Utilizzare soltanto sacchi raccogli-polvere originali (MI 03 / art. n° 7171.009)
- Non riutilizzare mai i sacchi raccogli-polvere
- Impiegare soltanto il filtro HEPA originale (filtro HEPA H13, MI 17 / art.n° 7171.024)
- Sostituire regolarmente il filtro motore (vedi pagina 51)
- Non utilizzare mai l'apparecchio senza sacco per non danneggiare l'apparecchio (ad es. guasto al motore)
- NON riutilizzare sacchi usati, poiché l'uso intasa i pori degli stessi, ciò che produce una sensibile riduzione della potenza aspirante e può provocare il surriscaldamento del motore
- I sacchi umidi si rompono con conseguenti danni dal motore



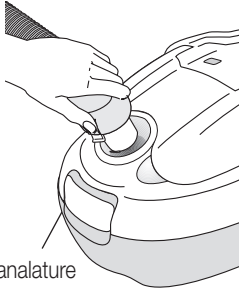

scanalature



anello di regolazione del tubo telescopico

2. Tubo flessibile e tubo telescopico

- Introdurre la parte finale del tubo flessibile nell'aspirapolvere (scatta in posizione). Premendo sul fermo dell'impugnatura, il tubo flessibile può essere nuovamente rimosso
- Inserire il tubo telescopico nella bocchetta per pavimenti DeLuxe o nella turbospazzola (la bocchetta per tessuti, bocchetta a lancia e spazzola a pennello si trovano nello scomparto accessori)
- Introdurre l'impugnatura del tubo flessibile nel tubo telescopico
- La lunghezza del tubo telescopico può essere modificata: spingendo l'anello di regolazione largo sul tubo telescopico in direzione della bocchetta, il tubo può essere allungato o accorciato a piacimento

Suggerimento:

- Regolare la lunghezza in modo da permettere un comodo uso dell'aspirapolvere in posizione eretta (= «schiena dritta»)

Italiano

3. Messa in funzione

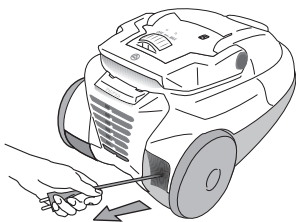

estrarre il cavo



- Estrarre il cavo di allacciamento nella lunghezza desiderata.
Attenzione: non tirare ulteriormente il cavo quando è completamente espulso per evitare di danneggiare il cavo e il dispositivo di avvolgimento

- Inserire la spina nella presa di corrente (230 V)
- L'aspirapolvere è pronto per l'uso

Importante:

- Utilizzare l'apparecchio soltanto in locali asciutti. Controllare ogni tanto che il cavo di alimentazione non sia danneggiato o crepato. Far sostituire immediatamente i cavi danneggiati dal MIGROS-Service





48 Messa in funzione

girare: acceso/spento e più potente/meno potente

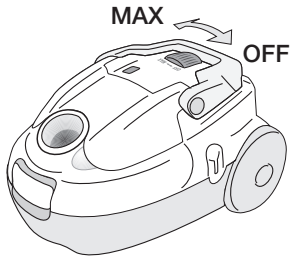

4. Passare l'aspirapolvere

- Osservare le avvertenze di sicurezza a pagina 38 e 44
- Girando verso destra l'interruttore («MAX») il motore si accende e si può cominciare a passare l'aspirapolvere

- Modificare la potenza aspirante girando l'interruttore di regolazione:
«MAX»: più potenza aspirante
«OFF»: meno potenza aspirante

Italiano

Spingere: più potente/meno potente

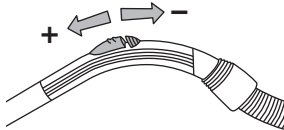

- Sull'impugnatura del tubo flessibile si trova un cursore: spingendolo indietro la potenza aspirante si riduce, in avanti aumenta

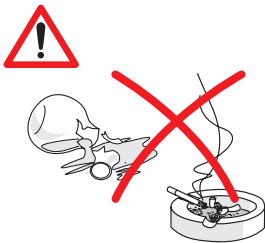

Importante:

- Non aspirare mai liquidi, oggetti umidi, incandescenti, taglienti e appuntiti (ad es. acqua, frammenti di vetro, aghi, mozziconi di sigaretta, ecc.) perché potrebbero subentrare danni al sacco raccogli-polvere o all'apparecchio
- Non aspirare mai la polvere del toner (di stampanti laser o di fotocopiatrici) o le particelle di polvere troppo fine (cemento, gesso, cenere, ecc.)
- Tenere il tubo o la bocchetta dell'aspirapolvere lontano da occhi e orecchie: pericolo di lesioni!





5. Posizioni di parcheggio

- In caso di pause brevi è possibile sistemare la bocchetta DeLuxe o la turbospazzola in una delle due posizioni di parcheggio
- In caso di interruzioni più lunghe estrarre la spina dalla presa di corrente e riavvolgere il cavo (pericolo d'inciampare)

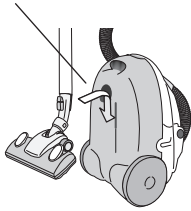

6. Turbospazzola

La turbospazzola è ideale per aspirare i resti di filo difficili e i peli di animali dai tappeti. La spazzola rotante interna viene azionata dal flusso d'aria, quindi, più forte è la potenza aspirante e più veloci saranno i movimenti della spazzola.

- Togliere la spazzola DeLuxe e sostituirla con la turbospazzola
- Sotto la turbospazzola si trova un interruttore rotante, con cui è possibile modificare la potenza aspirante

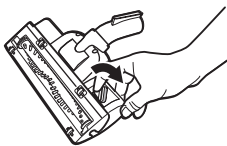
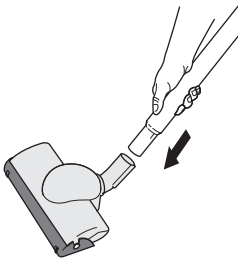

Note:

- Non utilizzare la turbospazzola sulle stuoie in pelle o sulle frange dei tappeti
- Per evitare di danneggiare i tappeti, non lasciare in funzione la spazzola rotante in un unico punto
- Non far passare la turbospazzola sul cavo, né utilizzarla su esseri viventi (pericolo di lesioni)
- Spegnerne l'aspirapolvere subito dopo l'uso





7. Funzione soffiante per balconi e terrazze

L'aspirapolvere è dotato di una pratica funzione soffiante, con cui è possibile togliere il fogliame da balconi e terrazze. Per questa funzione applicare separatamente l'elemento di giunzione del tubo flessibile sul retro dell'apparecchio e collegarvi quindi il tubo flessibile.

- Estrarre la spina dalla presa di corrente
- Aprire la copertura del filtro HEPA (retro dell'apparecchio). Schiacciare il tasto «FILTER» e togliere la copertura

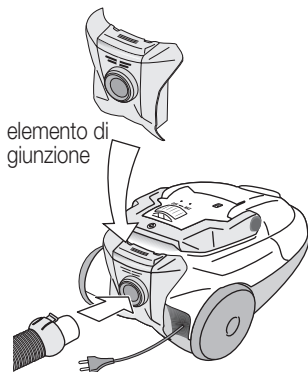
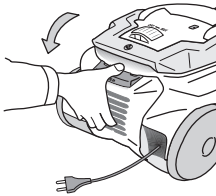
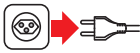

- Sopra al supporto filtro mettere l'elemento di giunzione per il tubo flessibile quindi chiudere premendo finché l'elemento di giunzione scatta in posizione (compiendo questa operazione il tasto di apertura è orientato verso l'alto e le due linguette sono inserite in basso nelle apposite fessure)
- Inserire l'estremità del tubo flessibile nell'aspirapolvere (scatta in posizione). Comprimendo le scanalature/il fermo del dispositivo di fissaggio del tubo è possibile rilasciare nuovamente il tubo flessibile

Nota: il tubo flessibile non gira a 360°

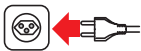

- Inserire la spina nella presa di corrente (230 V)
- L'aspirapolvere è pronto all'uso.

Nota: azionando la funzione soffiante non utilizzare **mai** la bocchetta per pavimenti né la turbospazzola



fori di ventilazione

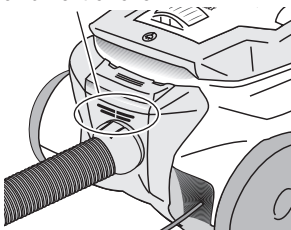

Importante!

- L'aspirapolvere non può essere utilizzato all'aperto (ad es. giardini, campi sportivi)
- Non indirizzare il getto d'aria in direzione di persone o di animali (pericolo di lesioni)
- Non bisogna assolutamente coprire i fori di ventilazione del motore, altrimenti c'è il rischio di surriscaldamento del motore





2. premere il tasto

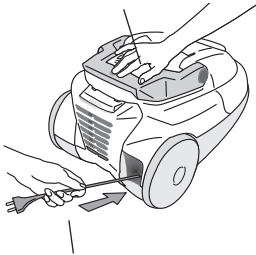

1. tenere leggermente il cavo



8. Dopo aver passato l'aspirapolvere

- Estrarre la spina
- Tenendo la spina, premere ripetutamente il tasto avvolgicavo fino a riavvolgimento completo.
Note: osservare che il cavo, prima di essere avvolto, non sia attorcigliato. Nel caso in cui il cavo non venga riavvolto completamente, estrarlo nuovamente per circa un metro, quindi ripetere il processo di avvolgimento
- Introdurre il tubo telescopico con la bocchetta per pavimenti in uno dei due supporti. Non piegare il cavo
- Conservare l'apparecchio in un luogo asciutto, fuori dalla portata dei bambini

Manutenzione

9. Cambiare il sacco raccogli polvere

La spia elettronica indica quando è necessario sostituire il sacco raccogli polvere. In caso di sacco pieno si illumina la spia rossa «». La pressione negativa viene misurata e visualizzata non appena la permeabilità dell'aria si riduce, come succede in caso di sacco pieno o di intasamento della bocchetta, del tubo telescopico o del tubo flessibile.

- Col motore acceso, tenere per aria la bocchetta (la bocchetta non deve giacere a terra)
- Se si illumina la spia elettronica «» il sacco va immediatamente sostituito (vedi pagina 45)
- Se la spia elettronica «» non si accende, il sacco è vuoto o riempito solo in parte

Importante:

- Non utilizzare mai l'apparecchio senza sacco raccogli polvere, altrimenti potrebbero verificarsi dei danni (ad es. guasti al motore)
- Impiegare soltanto sacchi per la polvere originali (MI 03 / art. n° 7171.009)
- I sacchi per la polvere non possono essere riutilizzati, poiché con l'uso i pori si otturano; questo pregiudica notevolmente il potere aspirante e può essere fonte di surriscaldamento per il motore
- I sacchi umidi si rompono causando guasti al motore
- Sostituire regolarmente il filtro motore

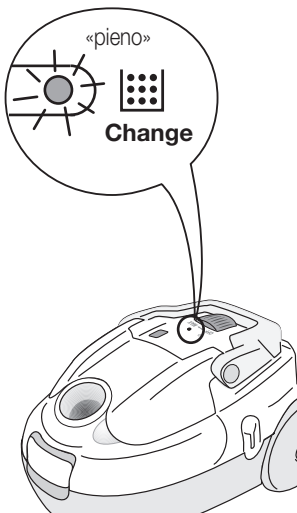



10. Pulire / sostituire il filtro

L'aspirapolvere è dotato di due filtri che devono essere sostituiti, risp. puliti a intervalli regolari:

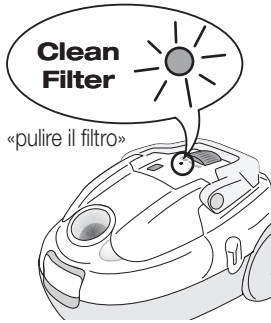

10.1 Filtro HEPA 13 «wash & use»

L'efficiente filtro HEPA protegge dalle minuscole particelle di polvere ed è quindi adatto agli allergici. Si lava con acqua e si può riutilizzare. Quando si illumina la spia elettronica per la pulizia «

- Aprire la copertura sul retro dell'aspirapolvere: premere sul tasto «FILTER», quindi togliere la copertura
- Togliere il supporto blu col filtro
- Lavare la parte interna (= parte sporca) sotto un debole flusso d'acqua corrente
- Scuotere il filtro bagnato e, in caso di sporco persistente, ripetere il procedimento
- Lasciare asciugare il filtro quindi reinserirlo (griglia davanti)

Utilizzare soltanto filtri HEPA H13 (MI 17 / art. n° 7171.024).

Nota:

- Non toccare il filtro con le mani o con oggetti, né utilizzare detersivi. Alcune particelle rimaste nel filtro possono dare l'impressione di sporcizia. Malgrado questo, il filtro HEPA è in grado di fornire una protezione ottimale

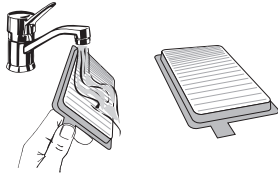
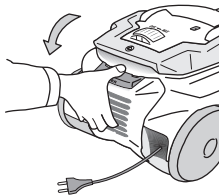

10.2 Filtro motore

Protegge il motore in caso di danni arrecati al sacco raccogli-polvere; per questo non si può assolutamente utilizzare l'aspirapolvere senza filtro motore.

- Aprire il coperchio dello scomparto del sacco raccogli-polvere
- Estrarre il sacco raccogli-polvere dal suo supporto
- Reclinare verso l'alto il supporto in plastica
- Estrarre il vecchio filtro tirandolo dalla linguetta e buttarlo nella spazzatura
- Reinscrivere il nuovo filtro nel suo supporto rotondo sotto le tre sporgenze

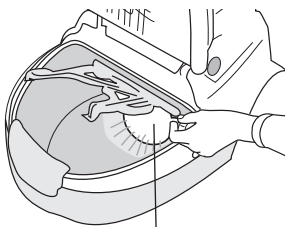

filtro del motore

Il filtro motore (fornito col sacco raccogli-polvere, MI 03 / art. n° 7171.009) deve essere sostituito al più tardi dopo 5 ricambi del sacco o dopo 2 anni, poiché altrimenti l'apparecchio potrebbe subire dei danni!



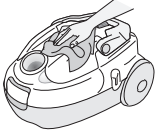

- Non immergere mai nell'acqua l'apparecchio di base né gli accessori né lavarli sotto l'acqua corrente
- Non utilizzare detersivi corrosivi né oggetti per la pulizia abrasivi. Pulire soltanto con un panno umido e lasciar asciugare

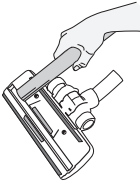

- Con la bocchetta a lancia aspirare i peluzzi dalle varie bocchette

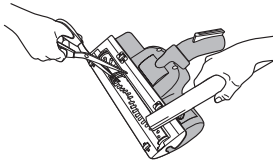

- Dopo aver tolto la turbospazzola, tagliare con una forbice i grovigli di fili, di capelli e di peli, quindi rimuoverli
- Pulire la bocchetta impugnando il tubo flessibile

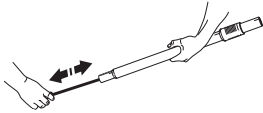

- Se il tubo flessibile o il tubo telescopico sono ostruiti, pulire con l'aiuto di un'asticella. Non piegare il cavo flessibile. Non utilizzare oggetti appuntiti



- In caso di mancato uso spegnere l'apparecchio ed estrarre la spina
- Conservare l'aspirapolvere in un luogo asciutto, fuori dalla portata dei bambini

Disturbi di funzionamento

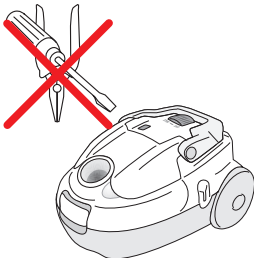

Le riparazioni possono essere eseguite soltanto attraverso MIGROS-Service. Le riparazioni non eseguite a regola d'arte possono essere fonte di pericolo per l'utente.

Non si assumono responsabilità in caso di danni causati da riparazioni eseguite da personale non specializzato. In questi casi si estingue anche il diritto alla garanzia.

Rendere inutilizzabili gli apparecchi fuori uso. Staccare la spina dalla presa e tagliare il cavo elettrico.





54 Smaltimento



- Gli apparecchi fuori uso possono essere riportati ad un punto vendita e venire smaltiti gratuitamente e in modo consono
- Smaltire immediatamente gli apparecchi con guasti pericolosi e accertarsi che non possano più essere utilizzati
- Non gettare gli apparecchi tra i rifiuti domestici (protezione dell'ambiente!)

Dati tecnici

Tensione nominale		230 Volt / 50 Hz
Potenza nominale		nom. 1800 Watt, max. 2000 Watt
Volume dell'apparecchio di base (senza tubo flessibile)		ca. 447 x 270 x 317 mm (L x A x L)
Lunghezza del cavo		ca. 6 m
Raggio d'azione		ca. 9 m
Peso dell'apparecchio base		ca. 6 kg
Materiale	– del corpo	plastica ABS
Reg. potenza d'aspirazione		elettronica
Capacità sacco polvere		3,5 litri
Spia sacco pieno		elettronica
Altezza monometrica tubo flessibile		3000 mm W
Deparassitato		secondo le norme UE
Approvato		CE
Garanzia del prodotto		2 anni
Garanzia del servizio		5 anni
Accessori (compresi nel prezzo)		Tubo flessibile con manico impugnabile, tubo telescopico, bocchetta pavimenti DeLuxe, turbospazzola, bocchetta per tessuti, bocchetta a lancia, spazzola a pennello e filtro HEPA (inserito)

Accessori (opzioni)

Spazzola motore *)	art. n° 9071.030.149
Spazzola per parquet*)	art. n° 9071.021.500
Sacchi per la polvere di ricambio (5 pezzi) compr. 1 filtro motore	MI 03 art. n° 7171.009
Ricambio filtro HEPA-H13	MI 17 / art. n° 7171.024

*) ottenibile presso MIGROS-Service oppure presso il servizio clienti MIGROS

Con riserva di modifiche di costruzione ed esecuzione dell'apparecchio dovute al progresso tecnico.

MIGROS

SOCIETÀ COOPERATIVA MIGROS, CH-8031 Zurigo





Garantie / Garantie / Garanzia



2 JAHRE PRODUKT-GARANTIE
2 ANS DE GARANTIE DE PRODUIT
2 ANNI DI GARANZIA

Die MIGROS übernimmt während zwei Jahren seit Kaufabschluss die Garantie für Mängelfreiheit und Funktionsfähigkeit des von Ihnen erworbenen Gegenstandes.

Die MIGROS kann die Garantieleistung wahlweise durch kostenlose Reparatur, gleichwertigen Ersatz oder durch Rückerstattung des Kaufpreises erbringen. Weitere Ansprüche sind ausgeschlossen.

Nicht unter die Garantie fallen normale Abnutzung sowie die Folgen unsachgemässer Behandlung oder Beschädigung durch den Käufer oder Drittpersonen sowie Mängel, die auf äussere Umstände zurückzuführen sind. Die Garantieverpflichtung erlischt bei Reparaturen durch nicht MIGROS-autorisierte Servicestellen. Garantieschein oder Kaufnachweis (Kassabon, Rechnung) bitte sorgfältig aufbewahren. Bei Fehlen desselben wird jeder Garantiesanspruch hinfällig.

MIGROS garantit, pour la durée de deux ans à partir de la date d'achat, le fonctionnement correct de l'objet acquis et son absence de défauts.

Migros peut choisir la modalité d'exécution de la prestation de garantie entre la réparation gratuite, le remplacement par un produit équivalent ou le remboursement du prix payé. Toutes les autres prétentions sont exclues.

La garantie n'inclut pas l'usure normale, ni les conséquences d'un traitement non approprié, ni l'endommagement par l'acheteur ou un tiers, ni les défauts dus à des circonstances extérieures.

La garantie n'est valable que si les réparations ont exclusivement été effectuées par le service après-vente MIGROS ou par les services autorisés par MIGROS.

Nous vous prions de bien vouloir conserver soigneusement le certificat de garantie ou le justificatif de l'achat (quittance, facture). Sans celui-ci aucune réclamation ne sera admise.

La MIGROS si assume per due anni, a partire dalla data d'acquisto, la garanzia per il funzionamento efficiente e l'assenza di difetti dell'oggetto in suo possesso.

La Migros può scegliere se eseguire la prestazione di garanzia attraverso la riparazione gratuita, la sostituzione del prodotto con uno di uguale valore o il rimborso del prezzo d'acquisto dello stesso. Ogni altra pretesa è esclusa.

Non sono compresi nella garanzia i guasti dovuti a normale usura, uso inadeguato o danni provocati dal proprietario o da terze persone, oppure derivanti da cause esterne.

L'obbligo di garanzia è valido soltanto all'esplicita condizione, che si ricorra unicamente al servizio dopo vendita MIGROS o ai servizi autorizzati.

Per favore conservi il certificato di garanzia oppure il giustificativo d'acquisto (scontrino, fattura). Con la sua perdita si estingue ogni diritto di garanzia.

MIGROS **Service**

5 JAHRE SERVICE-GARANTIE
5 ANS DE SERVICE APRÈS-VENTE
5 ANNI DI GARANZIA DI SERVIZIO

Die MIGROS garantiert während fünf Jahren den Service. Reparatur- oder pflegebedürftige Geräte werden in jeder Verkaufsstelle entgegengenommen.

MIGROS garantit un service après-vente pour la durée de cinq ans. Les articles nécessitant un service d'entretien ou une réparation sont repris à chaque point de vente.

La MIGROS garantisce il servizio dopo vendita per cinque anni. Gli articoli che necessitano un servizio manutenzione o una riparazione possono essere depositati in ogni punto vendita.



M-INFOLINE
0848 84 0848
www.migros.ch

Haben Sie weitere Fragen? Die M-Infoline hilft Ihnen gerne weiter unter der Tel.-Nr.: 0848 84 0848 von Montag bis Freitag 08.00 – 18.30 Uhr
(8 Rp./Min. von 08.00 – 17.00 Uhr,
4 Rp./Min. von 17.00 – 18.30 Uhr).
E-Mail: m-infoline@mgb.ch

Vous avez des questions? M-Infoline est là pour vous aider: 0848 84 0848 du lundi au vendredi de 8 h à 18 h 30
(8 cts/min. de 8 h à 17 h,
4 cts/min. de 17 h à 18 h 30).
E-Mail: m-infoline@mgb.ch

Avete altre domande? L'M-Infoline rimane volentieri a vostra disposizione per ulteriori informazioni: 0848 84 0848 dal lunedì al venerdì dalle 8.00 alle 18.30
(8 cent./min. dalle 8.00 alle 17.00,
4 cent./min. dalle 17.00 alle 18.30).
E-Mail: m-infoline@mgb.ch

