

 **Operating and
Safety Instructions**

 **Gebrauchs- und
Sicherheitsanweisung**

 **Bedienings- en
veiligheidsvoorschriften**

 **Istruzioni Per L'uso E
La Sicurezza**

 **Instructions d'utilisation et
consignes de sécurité**

 **Instrucciones
de uso y de seguridad**



Thank you for purchasing this Triton tool. These instructions contain information necessary for safe and effective operation of this product.

Please read this manual to make sure you get the full benefit of its unique design.

Keep this manual close to hand and ensure all users of this tool have read and fully understand the instructions.

CONTENTS

| | |
|------------|---|
| Symbols | 2 |
| Parts List | 3 |
| Safety | 4 |
| Assembly | 5 |
| Warranty | 2 |

SYMBOLS



Always wear ear, eye and respiratory protection.



Instruction warning.



Do not use before viewing and fully understanding the operating instructions

WARRANTY

To register your guarantee visit our web site at www.tritontools.com* and enter your details.

Your details will be included on our mailing list (unless indicated otherwise) for information on future releases. Details provided will not be made available to any third party.

PURCHASE RECORD

Date of Purchase: ___ / ___ / ___

Model: SJA420

Retain your receipt as proof of purchase

Triton Precision Power Tools guarantees to the purchaser of this product that if any part proves to be defective due to faulty materials or workmanship within 12 MONTHS from the date of original purchase, Triton will repair, or at its discretion replace, the faulty part free of charge.

This guarantee does not apply to commercial use nor does it extend to normal wear and tear or damage as a result of accident, abuse or misuse.

* Register online within 30 days.

Terms & conditions apply.

This does not affect your statutory rights

PARTS LIST

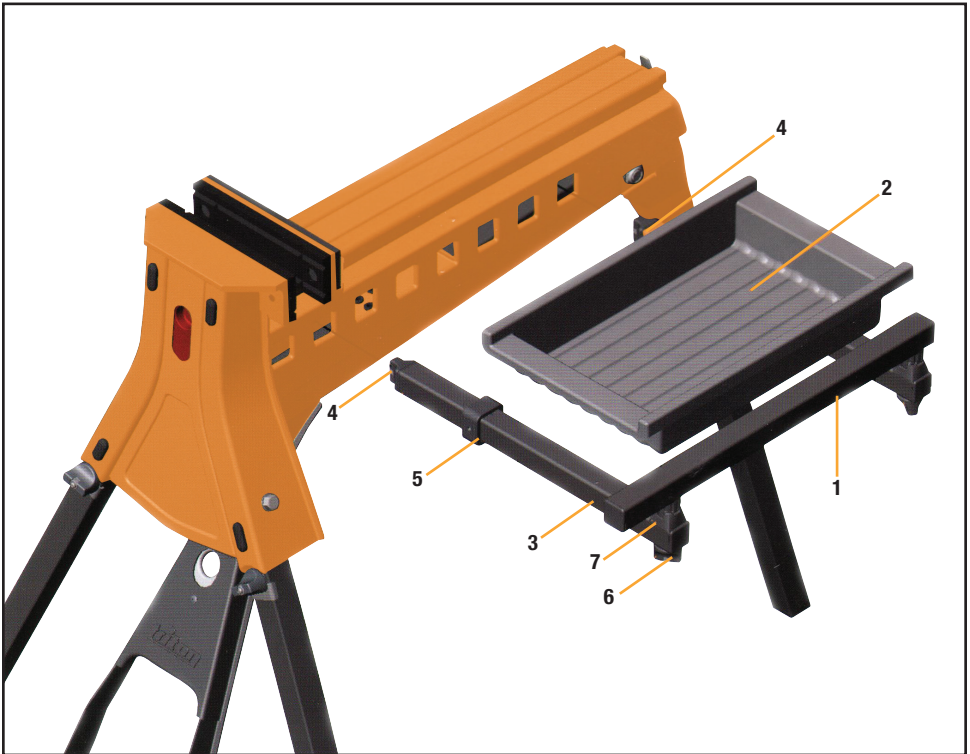

- 1. Support arm (1)
- 2. Tray (1)
- 3. Folding arms (2)
- 4. Mounting knobs (2)

- 5. Stops (2)
- 6. Pivot knobs (2)
- 7. Spacer (2)

GENERAL SAFETY INSTRUCTIONS



WARNING Read all safety warnings and all instructions. Failure to follow the warnings and instructions may result in electric shock, fire and/or serious injury.

Save all warnings and instructions for future reference.

The term "power tool" in the warnings refers to your mains-operated (corded) power tool or battery-operated (cordless) power tool.

1) Work area safety

- a) **Keep work area clean and well lit.** Cluttered or dark areas invite accidents.
- b) **Do not operate power tools in explosive atmospheres, such as in the presence of flammable liquids, gases or dust.** Power tools create sparks which may ignite the dust or fumes.
- c) **Keep children and bystanders away while operating a power tool.** Distractions can cause you to lose control.

2) Electrical safety

- a) **Power tool plugs must match the outlet. Never modify the plug in any way. Do not use any adapter plugs with earthed (grounded) power tools.** Unmodified plugs and matching outlets will reduce risk of electric shock.
- b) **Avoid body contact with earthed or grounded surfaces, such as pipes, radiators, ranges and refrigerators.** There is an increased risk of electric shock if your body is earthed or grounded.
- c) **Do not expose power tools to rain or wet conditions.** Water entering a power tool will increase the risk of electric shock.
- d) **Do not abuse the cord. Never use the cord for carrying, pulling or unplugging the power tool. Keep cord away from heat, oil, sharp edges or moving parts.** Damaged or entangled cords increase the risk of electric shock.
- e) **When operating a power tool outdoors, use an extension cord suitable for outdoor use.** Use of a cord suitable for outdoor use reduces the risk of electric shock.
- f) **If operating a power tool in a damp location is unavoidable, use a residual current device (RCD) protected supply.** Use of an RCD reduces the risk of electric shock.

NOTE: The term "residual current device (RCD)" may be replaced by the term "ground fault circuit interrupter (GFCI)" or "earth leakage circuit breaker (ELCB)".

3) Personal safety

- a) **Stay alert, watch what you are doing and use common sense when operating a power tool. Do not use a power tool while you are tired or under the influence of drugs, alcohol or medication.** A moment of inattention while operating power tools may result in serious personal injury.
 - b) **Use personal protective equipment. Always wear eye protection.** Protective equipment such as dust mask, non-skid safety shoes, hard hat, or hearing protection used for appropriate conditions will reduce personal injuries.
 - c) **Prevent unintentional starting. Ensure the switch is in the off-position before connecting to power source and/or battery pack, picking up or carrying the tool.** Carrying power tools with your finger on the switch or energising power tools that have the switch on invites accidents.
 - d) **Remove any adjusting key or wrench before turning the power tool on.** A wrench or a key left attached to a rotating part of the power tool may result in personal injury.
 - e) **Do not overreach. Keep proper footing and balance at all times.** This enables better control of the power tool in unexpected situations.
 - f) **Dress properly. Do not wear loose clothing or jewellery. Keep your hair, clothing and gloves away from moving parts.** Loose clothes, jewellery or long hair can be caught in moving parts.
 - g) **If devices are provided for the connection of dust extraction and collection facilities, ensure these are connected and properly used.** Use of dust collection can reduce dust-related hazards.
- ### 4) Power tool use and care
- a) **Do not force the power tool. Use the correct power tool for your application.** The correct power tool will do the job better and safer at the rate for which it was designed.
 - b) **Do not use the power tool if the switch does not turn it on and off.** Any power tool that cannot be controlled with the switch is dangerous and must be repaired.
 - c) **Disconnect the plug from the power source and/or the battery pack from the power tool before making any adjustments, changing accessories, or storing power tools.** Such preventive safety measures reduce the risk of starting the power tool accidentally.
 - d) **Store idle power tools out of the reach of children and do not allow persons unfamiliar with the power tool or these instructions to operate the power tool.** Power tools are dangerous in the hands of untrained users.

- e) **Maintain power tools. Check for misalignment or binding of moving parts, breakage of parts and any other condition that may affect the power tool's operation. If damaged, have the power tool repaired before use.** Many accidents are caused by poorly maintained power tools.
- f) **Keep cutting tools sharp and clean.** Properly maintained cutting tools with sharp cutting edges are less likely to bind and are easier to control.
- g) **Use the power tool, accessories and tool bits etc. in accordance with these instructions, taking into account the working conditions and the work to be performed.** Use of the power tool for operations different from those intended could result in a hazardous situation.

5) Service

- a) **Have your power tool serviced by a qualified repair person using only identical replacement parts.** This will ensure that the safety of the power tool is maintained.

ASSEMBLY

Step 1

Unfold the Folding Arms (3) and rotate the Mounting Knobs (4) so that they are squared up with the ends of the arms.

Step 2

Feed them into the first set of mounting holes in the side of the Superjaws and push them until the Stops (5) locate against the Superjaws body.

The tool tray can be fitted to the left or right hand side of the Superjaws.

Step 3

Rotate the mounting knobs 45° to lock them in position

Step 4

Locate the Tray (2) between the folding arms.

If fitting a second Tool Tray to your Superjaws, fit it to the next series of mounting holes on the opposite side to the first tray.

If using Superjaws with the jaw reversed (wide clamping position) the Support Arm (1) can be positioned higher so that it is level with the base of the moving jaw. Loosen the Pivot Knobs (6) until the Spacers (7) can be separated and the top spacer rotated 90°. Re-tighten the knobs

Hartelijk dank voor de aanschaf van dit Triton-gereedschap. Deze instructies geven informatie voor een veilige en doeltreffende bediening van dit product.

Lees deze handleiding zodat u de voordelen van het unieke design van dit product ten volle kunt benutten. Houd deze handleiding bij de hand en zorg ervoor dat alle gebruikers van dit gereedschap de handleiding hebben gelezen en volledig hebben begrepen.

INHOUD

| | |
|------------------------|---|
| Symbolen | 6 |
| Garantie | 6 |
| Onderdelenlijst | 7 |
| Veiligheid | 8 |
| Montage | 9 |

SYMBOLEN



Draag ten allen tijden gehoor, oog en mondbescherming



Instructie waarschuwing



Gebruik niet voordat u de instructies volledig begrijpt

GARANTIE

Om uw garantie te registreren, gaat u naar onze website op www.tritontools.com* en voert u uw gegevens in.

Uw gegevens worden opgeslagen in onze mailinglijst (tenzij u anders aangeeft) voor informatie over nieuwe producten. De ingevulde gegevens worden aan geen enkele andere partij beschikbaar gesteld.

AANKOOPGEGEVENS

Datum van aankoop: ___ / ___ / ___

Model: SJA420

Bewaar uw ontvangstbewijs als bewijs van aankoop.

Triton Precision Power Tools garandeert de koper van dit product dat indien een onderdeel binnen 12 MAANDEN na de datum van de oorspronkelijke aankoop materiaal- of fabricagefouten vertoont, Triton het defecte onderdeel gratis repareert of, naar eigen goedvinden, vervangt.

Deze garantie heeft geen betrekking op commercieel gebruik en strekt zich niet uit tot normale slijtage of schade ten gevolge van een ongeluk, verkeerd gebruik of misbruik.

* Registreer online binnen 30 dagen.

Algemene voorwaarden van toepassing.

Dit heeft geen invloed op uw statutaire rechten

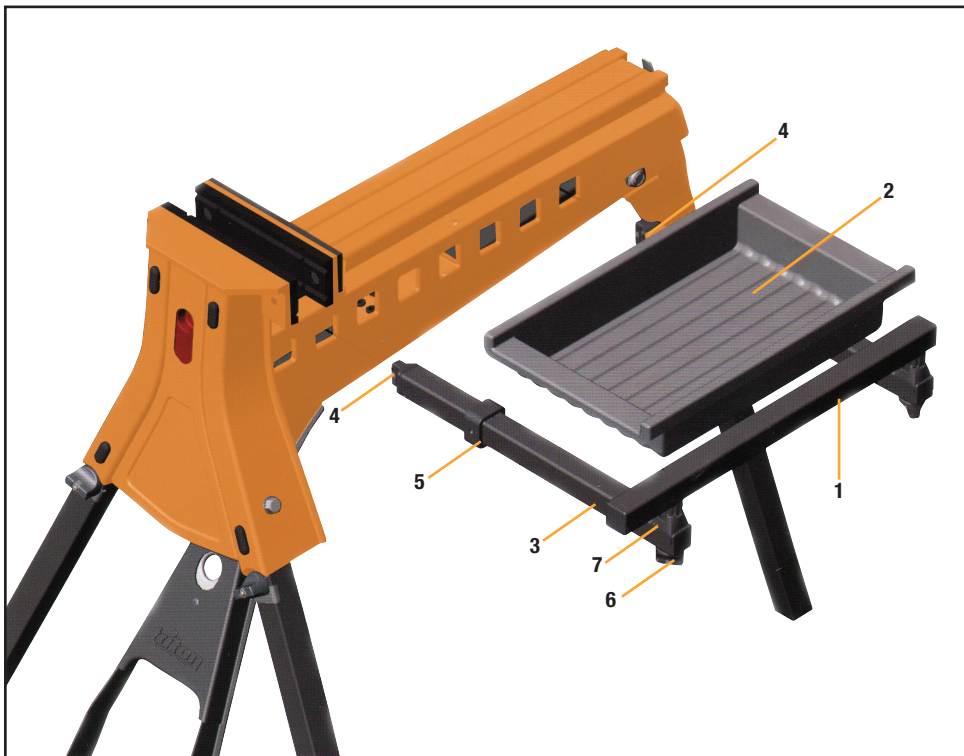

- 1. Steunarm (1)
- 2. Bak (1)
- 3. Vouwarmen (2)
- 4. Monteer knoppen (2)

- 5. Stootbuffers (stops) (2)
- 6. Scharnierknoppen (2)
- 7. Afstandhouders (2)

ALGEMENE VEILIGHEIDSVORSCHRIFTEN



WAARSCHUWING Lees alle bediening- en veiligheidsvoorschriften. Het niet opvolgen van alle voorschriften die hieronder vermeld staan, kan resulteren in een elektrische schok, brand en/of ernstig letsel.

Bewaar deze voorschriften voor toekomstig gebruik. De term “elektrisch gereedschap” in alle hieronder vermelde waarschuwingen heeft betrekking op uw elektrische gereedschap dat op de stroom is aangesloten (met een snoer) of met een accu wordt gevoed (snoerloos).

1) Veiligheid in de werkruimte

- a) **Houd de werkruimte schoon en zorg voor een goede verlichting.** Rommelige en donkere ruimtes leiden vaak tot ongelukken.
- b) **Werk niet met elektrisch gereedschap in explosieve omgevingen, bijvoorbeeld in de aanwezigheid van ontvlambare vloeistoffen, gassen of stof.** Elektrisch gereedschap brengt vonken teweeg die stof of dampen kunnen doen ontbranden.
- c) **Houd kinderen en omstanders uit de buurt wanneer u elektrisch gereedschap bedient.** Door afleiding kunt u de controle over het gereedschap verliezen.

2) Elektrische veiligheid

- a) **De stekkers van het elektrische gereedschap moeten passen bij het stopcontact. Pas de stekker niet aan. Gebruik geen adapterstekkers bij geaard elektrisch gereedschap.** Het gebruik van ongewijzigde stekkers en passende stopcontacten vermindert het risico op een elektrische schok.
- b) **Vermijd lichamelijk contact met geaarde oppervlakken zoals pijpen, radiatoren, fornuizen en koelkasten.** Het risico op een elektrische schok neemt toe als uw lichaam geaard wordt.
- c) **Laat elektrisch gereedschap niet nat worden.** Wanneer elektrisch gereedschap nat wordt, neemt het risico op een elektrische schok toe.
- d) **Beschadig het snoer niet. Gebruik het snoer nooit om het elektrisch gereedschap te dragen, te trekken of om de stekker uit het stopcontact te trekken. Houd het snoer uit de buurt van hitte, olie, scherpe randen of bewegende delen.** Een beschadigd of in de knoop geraakt snoeren verhoogt het risico op een elektrische schok toe.
- e) **Wanneer u elektrisch gereedschap buiten gebruikt, maak dan gebruik van een verlengsnoer dat geschikt is voor gebruik buitenshuis.** Gebruik een verlengsnoer dat geschikt is voor gebruik buitenshuis om het risico op een elektrische schok te verminderen.

f) **Indien het onvermijdelijk is elektrisch gereedschap te gebruiken in een vochtige omgeving, gebruik dan een energiebron met een aardlek beveiliging (Residual Currency Device).** Het gebruik van een RCD vermindert het risico op een elektrische schok.

3) Persoonlijke veiligheid

- a) **Blijf alert en gebruik uw gezonde verstand wanneer u elektrisch gereedschap bedient. Gebruik het elektrisch gereedschap niet wanneer u vermoeid bent of onder invloed van drugs, alcohol of medicijnen.** Onoplettendheid tijdens het bedienen van elektrisch gereedschap kan leiden tot ernstig letsel.
 - b) **Maak gebruik van persoonlijke bescherming. Draag altijd een veiligheidsbril.** Passende bescherming voor de omstandigheden, zoals een stofmasker, niet-slippende veiligheidsschoenen en helm of gehoorbescherming, vermindert het risico op persoonlijk letsel.
 - c) **Zorg ervoor dat het apparaat niet per ongeluk wordt gestart. Controleer of de schakelaar in de ‘uit’ stand staat voordat u de stekker in het stopcontact steekt.** Het dragen van elektrisch gereedschap met uw vinger op de schakelaar of het aansluiten op de stroom van elektrisch gereedschap met de schakelaar ingeschakeld kan tot ongelukken leiden.
 - d) **Verwijder alle stel- of moersleutels voordat u het elektrische gereedschap inschakelt.** Een moer- of stelsleutel die zich op een draaiend onderdeel van het elektrische gereedschap bevindt, kan leiden tot letsel.
 - e) **Reik niet te ver. Blijf altijd stevig en in balans staan.** Zo houdt u meer controle over het elektrische gereedschap in onverwachte situaties.
 - f) **Draag geschikte kleding. Draag geen loshangende kleding of sieraden. Houd haren, kleding en handschoenen uit de buurt van bewegende delen.** Loshangende kleding, sieraden en los hangende haren kunnen vast komen te zitten in bewegende delen.
 - g) **Als er onderdelen voor stofafvoer- en stofverzameling worden meegeleverd, sluit deze dan aan en gebruik deze op de juiste wijze.** Het gebruik van deze onderdelen kan het risico op stofgerelateerde ongelukken verminderen.
- ### 4) Gebruik en verzorging van elektrisch gereedschap
- a) **Forceer elektrisch gereedschap niet. Gebruik elektrisch gereedschap dat geschikt is voor het werk dat u wilt uitvoeren.** Geschikt elektrisch gereedschap werkt beter en veiliger op een passende snelheid.

- b) Gebruik het elektrische gereedschap niet als de schakelaar het apparaat niet in- en uitschakelt.** Elektrisch gereedschap dat niet bediend kan worden met de schakelaar is gevaarlijk en moet gerepareerd worden.
- c) Haal de stekker uit het stopcontact voordat u instellingen aanpast, toebehoren verwisselt of het elektrische gereedschap opbergt.** Dergelijke voorzorgsmaatregelen verminderen het risico op het per ongeluk starten van het elektrische gereedschap.
- d) Berg elektrisch gereedschap dat niet in gebruik is op buiten bereik van kinderen en laat mensen die niet bekend zijn met het elektrische gereedschap of met deze instructies het elektrische gereedschap niet bedienen.** Elektrisch gereedschap is gevaarlijk in de handen van onervaren gebruikers.
- e) Onderhoud uw elektrisch gereedschap. Controleer op foutieve uitlijning of het vastslaan van bewegende delen, gebroken onderdelen en elke andere afwijking die de werking van het elektrische gereedschap zou kunnen beïnvloeden. Indien het elektrische gereedschap beschadigd is, moet u het laten repareren voordat u het weer gebruikt.** Veel ongelukken worden veroorzaakt door slecht onderhouden elektrisch gereedschap.

- f) Houd snijwerktuigen scherp en schoon.** Goed onderhouden snijwerktuigen met scherpe messen slaan minder snel vast en zijn gemakkelijker te bedienen.
- g) Gebruik het elektrische gereedschap, toebehoren en onderdelen, etc. volgens deze instructies en volgens bestemming voor het specifieke type elektrisch gereedschap, en houd daarbij rekening met de werkomstandigheden en het uit te voeren werk.** Gebruik van elektrisch gereedschap voor werkzaamheden die verschillen van die waarvoor het apparaat bestemd is, kan leiden tot gevaarlijke situaties.
- 5) Onderhoud**
- a) Laat uw elektrische gereedschap onderhouden door een gekwalificeerde vakman en gebruik alleen identieke vervangstukken.** Zo bent u er zeker van dat de veiligheid van het elektrische gereedschap gewaarborgd blijft.

MONTAGE

Stap 1

Ontvouw de vouwarmen (3) en draai de monteerknoppen (4) zodat deze zijn uitgelijnd met de uiteinden van de armen.

Stap 2

Voed de armen in de monteergaten aan de zijkant van de 'Superjaws' en duw ze in tot de stootbuffers (stops) (5) tegen het frame aan zitten.

De drager/steun (2) kan zowel aan de linker- als aan de rechter zijde van de 'Superjaws' gemonteerd worden.

Stap 3

Draai de monteerknoppen (4) 45° om ze in positie te vergrendelen.

Stap 4

Plaats de drager/steun (2) tussen de 2 vouwarmen. Wanneer u een tweede drager/steun op de 'Superjaws' wilt monteren, plaats deze aan de andere zijde van het frame, in de opvolgende monteergaten.

Wanneer u de 'Superjaws' in de wijde klem stand gebruikt, kunt u de steunarm (1) wat hoger positioneren zodat deze gelijk in hoogte is, met de voet van de bewegende kaak (jaw). Draai de scharnierknoppen (6) losser tot de afstandhouders (7) gescheiden kunnen worden, en de tophouder 90° gedraaid kan worden. Draai de knoppen nu goed vast.

Nous vous remercions d'avoir choisi cet équipement Triton. Ces instructions contiennent les informations nécessaires au fonctionnement efficace et sûr de ce produit.

Veillez lire attentivement ce manuel pour vous assurer de tirer pleinement avantage des caractéristiques uniques de votre nouvel équipement.

Gardez ce manuel à portée de main et assurez-vous que tous les utilisateurs l'aient lu et bien compris avant toute utilisation

TABLE DES MATIERES

| | |
|--------------|----|
| Symboles | 10 |
| Garantie | 10 |
| Nomenclature | 11 |
| Sécurité | 12 |
| Assemblage | 13 |

SYMBOLES



Assurez-vous de toujours porter lunettes de protection, masque respiratoire et protections antibruit.



Avertissement



Ne pas utiliser avant d'avoir pris pleinement connaissance des instructions d'utilisation.

GARANTIE

Pour valider votre garantie, rendez-vous sur notre site internet www.tritontools.com* et saisissez vos coordonnées.

Vos coordonnées seront introduites dans notre liste de diffusion (sauf indication contraire) afin de vous informer de nos prochaines nouveautés. Les informations que vous nous fournirez ne seront pas communiquées à des tiers.

PENSE-BETE

Date d'achat : ___ / ___ / ____

Modèle : SJA420

Veillez conserver votre ticket de caisse comme preuve d'achat.

Si toute pièce de ce produit s'avérait défectueuse du fait d'un vice de fabrication ou de matériau dans les 12 MOIS suivant la date d'achat, Triton Precision Power Tools s'engage auprès de l'acheteur de ce produit à réparer ou, à sa discrétion, à remplacer gratuitement la pièce défectueuse.

Cette garantie ne s'applique pas à l'utilisation commerciale et ne s'étend pas non plus à l'usure normale ou aux dommages causés par des accidents, des mauvais traitements ou une utilisation impropre.

* Enregistrez votre produit en ligne dans les 30 jours suivant la date d'achat.

Offre soumise à conditions.

Ceci n'affecte pas vos droits statutaires

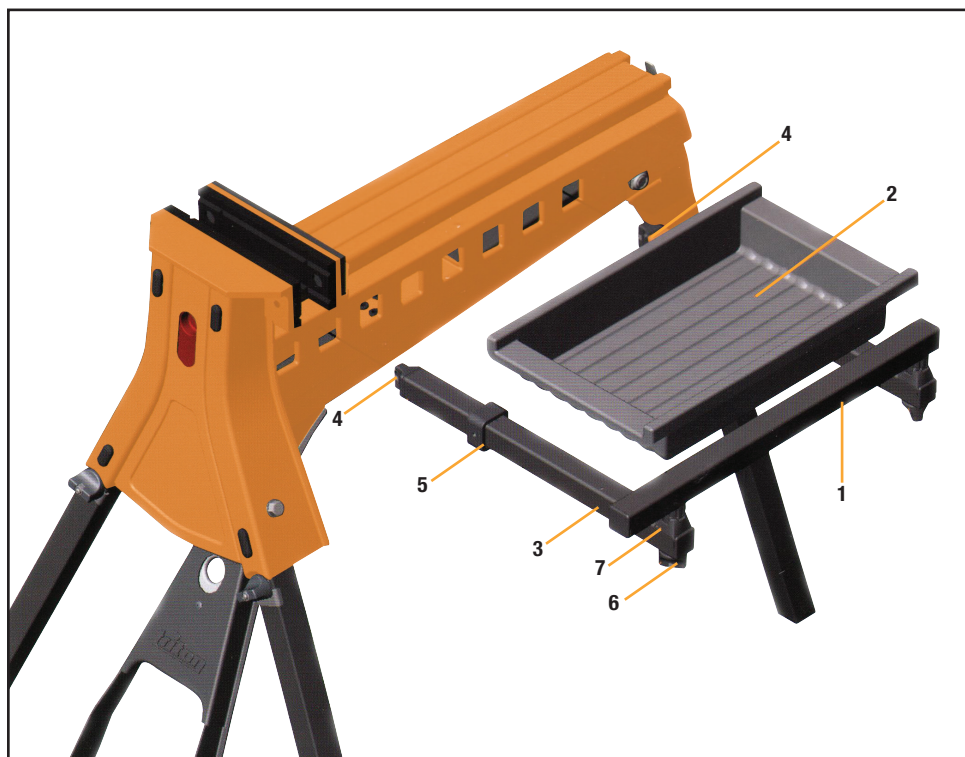

- 1. Bras de support (1)
- 2. Plateau (1)
- 3. Bras dépliables (2)
- 4. Loquets de montage (2)

- 5. Butées (2)
- 6. Boutons pivotants (2)
- 7. Ecarteurs (2)

CONSIGNES GENERALES DE SECURITE



AVERTISSEMENT Veuillez lire l'intégralité des consignes de sécurité et des instructions. Le non-respect de ces consignes et instructions peut entraîner un risque de choc électrique, d'incendie et/ou se traduire par des blessures graves.

Veillez conserver ces instructions et consignes de sécurité pour référence ultérieure. L'expression « appareil électrique » employée dans les présentes consignes recouvre aussi bien les appareils filaires à brancher sur le secteur que les appareils sans fils fonctionnant sous batterie.

1) Sécurité sur la zone de travail

- a) **Maintenir une zone de travail propre et bien éclairée.** Des zones encombrées et mal éclairées sont sources d'accidents.
- b) **Ne pas utiliser d'outils électriques dans des environnements explosifs, tels qu'à proximité de liquides, de gaz ou de poussières inflammables.** Les appareils électriques produisent des étincelles susceptibles d'enflammer la poussière ou les vapeurs présentes.
- c) **Eloigner les enfants et les passants pendant l'utilisation d'un appareil électrique.** Ceux-ci peuvent provoquer une perte d'attention et faire perdre la maîtrise de l'appareil.

2) Sécurité électrique

- a) **La prise d'un appareil électrique doit être adaptée à la prise du secteur. Ne jamais modifier la prise en aucune façon. Ne jamais utiliser d'adaptateur sur la prise électrique d'appareil mis à la terre.** Des prises non modifiées, adaptées aux boîtiers de prise de courant, réduiront le risque de décharge électrique.
- b) **Eviter le contact corporel avec les surfaces mises à la terre telles que tuyaux, radiateurs, cuisinières et réfrigérateurs.** Le risque de décharge électrique est plus important si le corps est mis à la terre.
- c) **Ne pas exposer l'appareil électrique à la pluie ou à l'humidité.** L'infiltration d'eau dans un appareil électrique accroît le risque de décharge électrique.
- d) **Ne pas maltraiter le cordon électrique. Ne jamais utiliser le cordon électrique pour porter, tirer ou débrancher l'appareil. Protéger le cordon électrique de la chaleur, du contact avec l'essence, des bords tranchants et pièces rotatives.** Un cordon électrique endommagé ou entortillé accroît le risque de décharge électrique.
- e) **Lors d'une utilisation de l'appareil électrique en extérieur, se servir d'une rallonge appropriée à une utilisation en extérieur.** Cela réduit le risque de décharge électrique.

- f) **Si une utilisation de l'appareil électrique dans un environnement humide ne peut être évitée, utiliser une alimentation protégée par un disjoncteur différentiel.** L'utilisation d'un disjoncteur différentiel réduit le risque de décharge électrique.

3) Sécurité des personnes

- a) **Rester vigilant et faire preuve de bon sens lors de la manipulation de l'appareil. Ne pas utiliser un appareil électrique lorsque l'on se trouve dans un état de fatigue, ou sous l'influence de drogues, d'alcool ou de médicaments.** Un moment d'inattention pendant l'utilisation d'un outil électrique peut se traduire par des blessures graves.
- b) **Porter un équipement de protection approprié. Toujours porter une protection oculaire.** Le port de masque à poussières, chaussures de sécurité antidérapantes, casque de sécurité et protections antibruit adaptés aux différentes conditions de travail réduit le risque de blessures corporelles.
- c) **Eviter tout démarrage accidentel. S'assurer que l'interrupteur marche-arrêt soit en position d'arrêt avant de brancher l'appareil sur l'alimentation secteur ou d'installer la batterie, de prendre l'appareil ou de le transporter.** Porter un appareil électrique tout en maintenant le doigt posé sur l'interrupteur ou brancher un appareil électrique dont l'interrupteur est sur la position de marche est source d'accidents.
- d) **Enlever toute clé et tout instrument de réglage avant de mettre l'appareil électrique en marche.** Une clé ou un instrument de réglage laissé fixé à un élément en rotation de l'appareil électrique peut entraîner des blessures physiques.
- e) **Ne pas essayer d'atteindre une zone hors de portée. Se tenir toujours en position stable permettant de conserver l'équilibre.** Cela permet de mieux contrôler l'appareil électrique dans des situations inattendues.
- f) **Porter des vêtements appropriés. Ne pas porter de vêtements amples ou des bijoux pendants. Eloigner cheveux, vêtements et gants des pièces en mouvement.** Les vêtements amples, les bijoux pendants et cheveux longs peuvent être happés par les pièces en rotation.
- g) **Si l'appareil est pourvu de dispositifs destinés au raccord d'équipements d'extraction et de récupération de la poussière/sciure, s'assurer qu'ils soient bien fixés et utilisés correctement.** L'utilisation de ces dispositifs peut réduire les risques dus à la poussière.

4) Utilisation et entretien des appareils électrique

- a) **Ne pas forcer sur l'appareil électrique. Utiliser l'appareil électrique approprié au travail à effectuer.** Un appareil électrique adapté et employé au rythme pour lequel il a été conçu permettra de réaliser un travail de meilleure qualité et dans de meilleures conditions de sécurité.
- b) **Ne pas utiliser un appareil électrique dont l'interrupteur marche-arrêt est hors service.** Tout appareil électrique dont la commande ne s'effectue plus par l'interrupteur marche-arrêt est dangereux et doit être réparé.
- c) **Débrancher l'appareil électrique ou démonter sa batterie avant d'effectuer tout réglage ou changement d'accessoire et avant de le ranger.** De telles mesures préventives réduiront les risques de démarrage accidentel.
- d) **Ranger les appareils électriques inutilisés hors de portée des enfants et ne pas permettre l'utilisation de cet appareil aux personnes non habituées à son maniement ou n'ayant pas lu les présentes instructions.** Les appareils électriques sont dangereux dans les mains d'utilisateurs inexpérimentés.

- e) **Veiller à l'entretien des appareils électriques. Vérifier que les éléments rotatifs soient bien alignés et non grippés. S'assurer de l'absence de pièces cassées ou endommagées susceptibles de nuire au bon fonctionnement de l'appareil. Si l'appareil électrique est endommagé, le faire réparer avant toute utilisation.** De nombreux accidents sont dus à l'utilisation d'appareils électriques mal entretenus.
- f) **Veiller à ce que les outils de coupe soient tenus affûtés et propres.** Des outils de coupe bien entretenus, aux tranchants bien affûtés, sont moins susceptibles de se gripper et sont plus faciles à contrôler.
- g) **Utiliser l'appareil électrique, les accessoires et outils à monter conformément à ces instructions, en tenant compte des conditions de travail et de la tâche à réaliser.** Toute utilisation d'un appareil électrique autre que celle pour laquelle il a été conçu peut entraîner des situations à risque.
- 5) Révision
- a) **Ne faire réparer votre appareil électrique que par un réparateur qualifié utilisant uniquement des pièces de rechange identiques.** Cela permet de maintenir la sécurité d'utilisation de l'appareil électrique.

ASSEMBLAGE

Etape 1

Dépliez les bras dépliables (3) et tournez les loquets de montage (4) de sorte qu'ils soient bien dans l'alignement des bras.

Etape 2

Introduisez-les dans le premier ensemble de trous de montage du Superjaws, jusqu'à ce que les butées (5) l'arrêtent contre la structure métallique du Superjaws. Le plateau peut se monter d'un côté comme de l'autre du Superjaws.

Etape 3

Tournez les loquets de montage de 45° pour fixer le tout.

Etape 4

Insérez le plateau (2) entre les bras dépliables.

Si vous souhaitez monter un second plateau-support, installez-le de l'autre côté et utilisez un autre ensemble de trous de montage.

Si vous utilisez le Superjaws dans la position offrant le maximum de capacité de serrage (mâchoire inversée), il est possible de placer le bras de support (1) plus haut, de sorte qu'il soit de niveau avec la base de la mâchoire mobile. Desserrez les boutons pivotants (6) pour pouvoir séparer les écarteurs (7) et pouvoir tourner l'écarteur supérieur de 90°. Resserrez ensuite les boutons.

Vielen Dank, dass Sie sich für dieses Triton-Werkzeug entschieden haben. Diese Anleitung enthält wichtige Informationen für das sichere und effektive Arbeiten mit diesem Produkt.

Bitte lesen Sie diese Anleitung sorgfältig durch, um den größtmöglichen Nutzen aus dem einzigartigen Design dieses Produkts ziehen zu können.

Bewahren Sie diese Anleitung griffbereit auf und sorgen Sie dafür, dass alle Benutzer dieses Werkzeugs sie gelesen und verstanden haben.

INHALT

| | |
|------------|----|
| Symbole | 14 |
| Garantie | 14 |
| Teileliste | 15 |
| Sicherheit | 16 |
| Montage | 17 |

SYMBOLE



Stets Gehör-, Augen- und Atemschutz tragen.



Warnhinweis



Verwenden Sie das Gerät erst, nachdem Sie die Gebrauchsanweisung sorgfältig gelesen und verstanden haben.

GARANTIE

Zur Anmeldung Ihrer Garantie besuchen Sie bitte unsere Website www.tritontools.com* und tragen Sie dort Ihre persönlichen Daten ein. Ihre Angaben werden (wenn nicht anders angewiesen) in unseren elektronischen Verteiler aufgenommen, damit Sie Information über zukünftige Produkteinführungen erhalten.

Die von Ihnen bereitgestellten Angaben werden nicht an Dritte weitergegeben.

KAUFINFORMATION

Kaufdatum: ___ / ___ / ___

Modell: SJA420

Seriennummer: _____

Bewahren Sie bitte Ihren Kassenbeleg als Kaufnachweis auf.

Wenn die Registrierung innerhalb von 30 Tagen nach Kaufdatum erfolgt, garantiert Triton dem Käufer dieses Produkts, dass Triton das mangelhafte Teil nach eigenem Ermessen entweder kostenlos reparieren oder ersetzen wird, falls sich Teile dieses Produkts innerhalb von 12 Monaten ab Originalkaufdatum infolge fehlerhafter Materialien oder unzulänglicher Arbeitsausführung als defekt erweisen sollten. Diese Garantie gilt nicht für kommerzielle Verwendung und umfasst nicht normalen Verschleiß oder Schäden infolge von Unfall, Zweckentfremdung oder unsachgemäßer Verwendung.

*Bitte registrieren Sie sich innerhalb von 30 Tagen nach dem Kauf online.

Es gelten die allgemeinen Geschäftsbedingungen.

Ihre gesetzlich festgelegten Rechte werden dadurch nicht eingeschränkt.



- 1. Tragarm (1)
- 2. Ablage (1)
- 3. Klapparme (2)
- 4. Halterungen (2)

- 5. Anschlagstücke (2)
- 6. Drehknöpfe (2)
- 7. Zwischenstücke (2)

ALLGEMEINE SICHERHEITSVORSCHRIFTEN



WARNUNG! Lesen Sie alle Sicherheitshinweise und Anweisungen. Versäumnisse bei der Einhaltung der Sicherheitshinweise und Anweisungen können elektrischen Schlag, Brand und/oder schwere Verletzungen verursachen.

Bewahren Sie alle Sicherheitshinweise und Anweisungen für die Zukunft auf.

Der in den Sicherheitshinweisen verwendete Begriff „Elektrowerkzeug“ bezieht sich auf netzbetriebene Elektrowerkzeuge (mit Netzkabel) und auf akkubetriebene Elektrowerkzeuge (ohne Netzkabel).

1) Arbeitsplatzsicherheit

- a) **Halten Sie Ihren Arbeitsbereich sauber und gut beleuchtet.** Unordnung oder unbeleuchtete Arbeitsbereiche können zu Unfällen führen.
- b) **Arbeiten Sie mit dem Elektrowerkzeug nicht in explosionsgefährdeter Umgebung, in der sich brennbare Flüssigkeiten, Gase oder Stäube befinden.** Elektrowerkzeuge erzeugen Funken, die den Staub oder die Dämpfe entzünden können.
- c) **Halten Sie Kinder und andere Personen während der Benutzung des Elektrowerkzeugs fern.** Bei Ablenkung können Sie die Kontrolle über das Gerät verlieren.

2) Elektrische Sicherheit

- a) **Der Anschlussstecker des Elektrowerkzeuges muss in die Steckdose passen. Der Stecker darf in keiner Weise verändert werden. Verwenden Sie keine Adapterstecker gemeinsam mit schutzgeerdeten Elektrowerkzeugen.** Unveränderte Stecker und passende Steckdosen verringern das Risiko eines elektrischen Schlages.
- b) **Vermeiden Sie Körperkontakt mit geerdeten Oberflächen wie von Rohren, Heizungen, Herden und Kühlschränken.** Es besteht ein erhöhtes Risiko durch elektrischen Schlag, wenn Ihr Körper geerdet ist.
- c) **Halten Sie Elektrowerkzeuge von Regen oder Nässe fern.** Das Eindringen von Wasser in ein Elektrowerkzeug erhöht das Risiko eines elektrischen Schlages.
- d) **Zweckentfremden Sie das Kabel nicht, um das Elektrowerkzeug zu tragen, aufzuhängen oder um den Stecker aus der Steckdose zu ziehen. Halten Sie das Kabel fern von Hitze, Öl, scharfen Kanten oder sich bewegenden Geräteteilen.** Beschädigte oder verwickelte Kabel erhöhen das Risiko eines elektrischen Schlages.

- e) **Wenn Sie mit einem Elektrowerkzeug im Freien arbeiten, verwenden Sie nur Verlängerungskabel, die auch für den Außenbereich geeignet sind.** Die Anwendung eines für den Außenbereich geeigneten Verlängerungskabels verringert das Risiko eines elektrischen Schlages.
 - f) **Wenn der Betrieb des Elektrowerkzeuges in feuchter Umgebung nicht vermeidbar ist, verwenden Sie einen Fehlerstromschutzschalter.** Der Einsatz eines Fehlerstromschutzschalters vermindert das Risiko eines elektrischen Schlages.
Hinweis: Der Begriff „Fehlerstromschutzschalter“ wird synonym mit den Begriffen „FI-Schutzschalter“ und „FI-Schalter“ verwendet.
- ### 3) Sicherheit von Personen
- a) **Seien Sie aufmerksam, achten Sie darauf, was Sie tun, und gehen Sie mit Vernunft an die Arbeit mit einem Elektrowerkzeug. Benutzen Sie kein Elektrowerkzeug, wenn Sie müde sind oder unter dem Einfluss von Drogen, Alkohol oder Medikamenten stehen.** Ein Moment der Unachtsamkeit beim Gebrauch des Elektrowerkzeuges kann zu ernsthaften Verletzungen führen.
 - b) **Tragen Sie persönliche Schutzausrüstung und immer eine Schutzbrille.** Das Tragen persönlicher Schutzausrüstung, wie Staubmaske, rutschfeste Sicherheitsschuhe, Schutzhelm oder Gehörschutz, je nach Art und Einsatz des Elektrowerkzeuges, verringert das Risiko von Verletzungen.
 - c) **Vermeiden Sie eine unbeabsichtigte Inbetriebnahme. Vergewissern Sie sich, dass das Elektrowerkzeug ausgeschaltet ist, bevor Sie es an die Stromversorgung und/oder den Akku anschließen, es aufnehmen oder tragen.** Wenn Sie beim Tragen des Elektrowerkzeuges den Finger am Schalter haben oder das Gerät eingeschaltet an die Stromversorgung anschließen, kann dies zu Unfällen führen.
 - d) **Entfernen Sie Einstellwerkzeuge oder Schraubenschlüssel, bevor Sie das Elektrowerkzeug einschalten.** Ein Werkzeug oder Schlüssel, der sich in einem drehenden Geräteteil befindet, kann zu Verletzungen führen.
 - e) **Vermeiden Sie eine unnatürliche Körperhaltung. Sorgen Sie für einen sicheren Stand und halten Sie jederzeit das Gleichgewicht.** Auf diese Weise lässt sich das Elektrowerkzeug in unerwarteten Situationen besser kontrollieren.
 - f) **Tragen Sie geeignete Kleidung. Tragen Sie keine weite Kleidung oder Schmuck. Halten Sie Haare, Kleidung und Handschuhe fern von sich bewegenden Teilen.** Lockere Kleidung, Schmuck oder lange Haare können von sich bewegenden Teilen erfasst werden.

- g) Wenn Staubabsaug- und -auffangeinrichtungen montiert werden können, vergewissern Sie sich, dass diese angeschlossen sind und richtig verwendet werden. Verwendung einer Staubabsaugung kann Gefährdungen durch Staub verringern.
- 4) **Verwendung und Behandlung des Elektrowerkzeuges**
- a) **Überlasten Sie das Gerät nicht. Verwenden Sie für Ihre Arbeit das dafür bestimmte Elektrowerkzeug.** Mit dem passenden Elektrowerkzeug arbeiten Sie besser und sicherer im angegebenen Leistungsbereich.
- b) **Benutzen Sie kein Elektrowerkzeug, dessen Schalter defekt ist.** Ein Elektrowerkzeug, das sich nicht mehr ein- oder ausschalten lässt, ist gefährlich und muss repariert werden.
- c) **Ziehen Sie den Stecker aus der Steckdose und/oder entfernen Sie den Akku, bevor Sie Geräteeinstellungen vornehmen, Zubehörteile wechseln oder das Gerät weglegen.** Diese Vorsichtsmaßnahme verhindert den unbeabsichtigten Start des Elektrowerkzeuges.
- d) **Bewahren Sie unbenutzte Elektrowerkzeuge außerhalb der Reichweite von Kindern auf. Lassen Sie Personen das Gerät nicht benutzen, die mit diesem nicht vertraut sind oder diese Anweisungen nicht gelesen haben.** Elektrowerkzeuge sind gefährlich, wenn sie von unerfahrenen Personen benutzt werden.

- e) **Pflegen Sie Elektrowerkzeuge mit Sorgfalt. Kontrollieren Sie, ob bewegliche Teile einwandfrei funktionieren und nicht klemmen, ob Teile gebrochen oder so beschädigt sind, dass die Funktion des Elektrowerkzeuges beeinträchtigt ist.** Lassen Sie beschädigte Teile vor dem Einsatz des Gerätes reparieren. Viele Unfälle haben ihre Ursache in schlecht gewarteten Elektrowerkzeugen.
- f) **Halten Sie Schneidwerkzeuge scharf und sauber.** Sorgfältig gepflegte Schneidwerkzeuge mit scharfen Schneidkanten verkleben sich weniger und sind leichter zu führen.
- g) **Verwenden Sie Elektrowerkzeug, Zubehör, Einsatzwerkzeuge usw. entsprechend diesen Anweisungen. Berücksichtigen Sie dabei die Arbeitsbedingungen und die auszuführende Tätigkeit.** Der Gebrauch von Elektrowerkzeugen für andere als die vorgesehenen Anwendungen kann zu gefährlichen Situationen führen.
- 5) **Service**
- a) **Lassen Sie Ihr Elektrowerkzeug nur von qualifiziertem Fachpersonal und nur mit Original-Ersatzteilen reparieren.** Damit wird sichergestellt, dass die Sicherheit des Elektrowerkzeuges erhalten bleibt.

MONTAGE

1. Schritt

Winkeln Sie die Klapparme (3) ab und drehen Sie die Halterungen (4) so, dass Sie in einer Linie mit den Klapparmenden verlaufen.

2. Schritt

Führen Sie die Halterungen in die entsprechenden Befestigungsöffnungen an der Seite der Superjaws ein und schieben Sie sie hinein, bis die Anschlagstücke (5) fest an den Superjaws anliegen.

Die Werkzeugablage lässt sich auf der rechten oder der linken Seite der Superjaws anbringen.

3. Schritt

Lassen Sie die Halterungen einrasten, indem Sie sie um 45° drehen.

4. Schritt

Setzen Sie die Ablage (2) zwischen den Klapparmen ein.

Wenn Sie eine zweite Werkzeugablage an Ihren Superjaws anbringen, montieren Sie sie auf der gegenüberliegenden Seite in den nächsten beiden Befestigungsöffnungen.

Falls Sie die Superjaws mit umgekehrter Klemmbacke (d.h. in der breiten Einspannposition) verwenden, können Sie den Tragarm (1) höherstellen, so dass er sich auf gleicher Höhe mit der Unterkante der beweglichen Klemmbacke befindet. Lösen Sie dazu die Drehknöpfe (6), bis die Zwischenstücke (7) gelockert sind und das obere Zwischenstück um 90° gedreht werden kann. Ziehen Sie die Drehknöpfe wieder an.

Grazie per aver acquistato quest'utensile Triton. Queste istruzioni contengono informazioni utili per il funzionamento sicuro ed affidabile del prodotto.

Per essere sicuri di utilizzare al meglio il potenziale dell'utensile si raccomanda pertanto di leggere a fondo questo manuale. Conservare il manuale in modo che sia sempre a portata di mano e accertarsi che l'operatore dell'elettro utensile lo abbia letto e capito a pieno.

CONTENUTO

| | |
|-------------|----|
| Simboli | 18 |
| Lista parti | 18 |
| Sicurezza | 19 |
| Montaggio | 20 |
| Garanzia | 21 |

SIMBOLI



Indossare sempre protezioni per le orecchie, gli occhi e le vie respiratorie



Avvertenza



Non usare l'apparecchio prima di aver letto e capito tutte le istruzioni d'uso

GARANZIA

Per la registrazione della garanzia visitare il sito web www.tritontools.com* e inserire i propri dettagli.

A meno che il proprietario non abbia specificato diversamente, i suoi dettagli saranno inclusi nella lista di distribuzione che sarà utilizzata per inviare regolarmente informazioni sulle novità Triton. I dati personali raccolti saranno trattati con la massima riservatezza e non saranno rilasciati a terze parti.

INFORMAZIONI SULL'ACQUISTO

Data di acquisto: ___ / ___ / ___

Modello N.: SJA420

Numero di serie: _____

Conservare lo scontrino come prova dell'acquisto

Triton Precision Power Tools garantisce al proprietario di questo prodotto che se dovessero essere riscontrati difetti di materiali o lavorazione entro 12 MESI dalla data dell'acquisto originale, effettuerà gratuitamente la riparazione o, a propria discrezione, la sostituzione dei componenti difettosi.

Questa garanzia non è applicabile per l'uso commerciale dell'utensile ed esclude la normale usura o i danni causati all'utensile da incidenti, uso improprio, abusi o alterazioni.

* Registrati on-line entro 30 giorni.

Condizioni di applicazione.

Questa garanzia non pregiudica in alcun modo i diritti del consumatore stabiliti dalla legge.

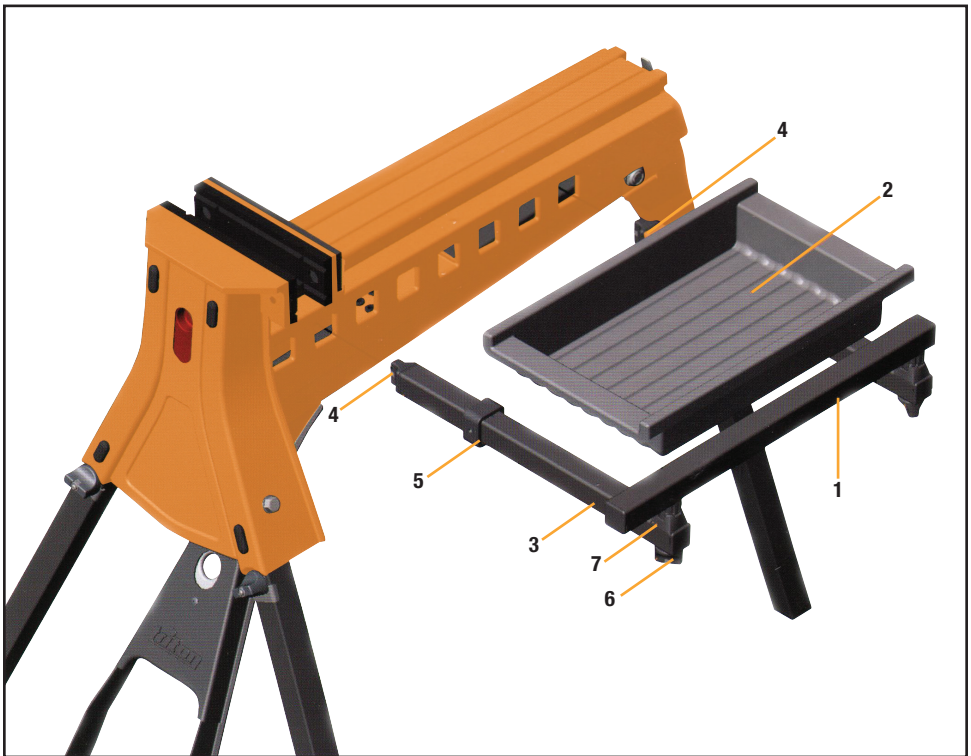

1. Braccio di supporto (1)
2. Vassoio (1)
3. Bracci pieghevoli(2)
4. Manopole di montaggio (2)

5. Fermi di bloccaggio (2)
6. Manopole ruotanti (2)
7. Distanziale (2)

NORME DI SICUREZZA GENERALI



AVVERTENZA: Leggere ed assimilare tutte le istruzioni. La non osservanza delle seguenti istruzioni può causare scosse elettriche, incendi e/o lesioni gravi.

Conservare tutte le avvertenze di pericolo e le istruzioni operative per ogni esigenza futura.

Il termine "elettroutensile" si riferisce all'utensile a rete fissa (con filo) o un utensile a batteria (senza filo).

1. Area di lavoro.

a. Mantenere l'area di lavoro pulita e adeguatamente illuminata. Il disordine e le zone di lavoro non illuminate possono essere fonte di incidenti.

b. Non usare gli elettroutensili in presenza di atmosfere esplosive, come liquidi, gas e polveri infiammabili. Gli elettroutensili producono scintille che potrebbero accendere le polveri o i fumi.

c. Tenere altre persone e i bambini a distanza di sicurezza durante l'impiego dell'utensile elettrico. Eventuali distrazioni potrebbero far perdere il controllo dell'utensile all'operatore.

2. Sicurezza elettrica

a. Le spine degli elettroutensili devono essere compatibili con le prese di corrente. Non modificare in alcun modo la spina dell'elettroutensile. Non usare adattatori con gli elettroutensili dotati di collegamento di messa a terra. L'uso delle spine originali non modificate e delle prese corrispondenti ridurrà il rischio di scosse elettriche.

b. Evitare il contatto del corpo con le superfici collegate a massa come i tubi, i radiatori, le cucine e i frigoriferi. Se il corpo dell'operatore è collegato alla terra o alla massa il rischio di scosse elettriche è maggiore.

c. Non esporre gli elettroutensili alla pioggia e non lasciarli in ambienti umidi o bagnati. L'ingresso dell'acqua in una macchina utensile aumenta il rischio di scosse elettriche.

d. Non usare il cavo in modo improprio. Non afferrare mai il cavo per trasportare, tirare o staccare l'elettroutensile dalla presa di corrente. Tenere il cavo lontano da fonti di calore, olio, e sostanze affini, bordi appuntiti o parti in movimento. I cavi danneggiati o attorcigliati aumentano il rischio di scosse elettriche.

e. Qualora si voglia usare l'utensile all'aperto, usare cavi di prolunga compatibili con l'uso in ambienti esterni. Un cavo idoneo all'uso in ambienti esterni riduce il rischio di scosse elettriche.

f. Se l'utilizzo di un elettroutensile in ambiente umido è inevitabile, utilizzare una fonte di alimentazione protetta da un dispositivo differenziale. L'uso di un dispositivo differenziale riduce notevolmente il rischio di scosse elettriche.

NOTA: Il termine "dispositivo di corrente residua (RCD)" può essere sostituito dal termine "circuito di guasto a terra (GFCI) "o" dispersione a terra interruttore (ELCB) ".

3. Sicurezza personale

a. Quando si usa un elettroutensile lavorare sempre con la massima attenzione e concentrazione, lasciandosi guidare dal buon senso. Non usare mai un elettroutensile quando si è stanchi o sotto l'effetto di medicinali e/o sostanze alcoliche o stupefacenti. Quando si usa un elettroutensile un attimo di distrazione è sufficiente a causare gravi lesioni alle persone.

b. Usare dispositivi per la protezione personale. Indossare sempre protezioni per gli occhi. I dispositivi per la sicurezza personale, come le mascherine antipolvere, le calzature di sicurezza antiscivolo, il casco e la cuffia, se usati in maniera appropriata, riducono i rischi di lesioni alle persone.

c. Evitare l'avviamento accidentale. Garantire che l'interruttore è in posizione arresto (OFF) prima di attaccare la presa. Trasportare gli elettroutensili con il dito al di sopra dell'interruttore o attaccando l'elettroutensile con l'interruttore acceso, aumenta il rischio di incidenti.

d. Rimuovere tutte le chiavi di regolazione e le chiavi inglesi prima di accendere l'elettroutensile. Una chiave inglese o una chiave di regolazione collegata a una parte in movimento dell'elettroutensile potrebbe causare lesioni alle persone.

e. Non andare oltre l'altezza consentita. In qualsiasi momento mantenere i piedi poggiati su superfici solide e un punto di appoggio sicuro. Un buon equilibrio consente di avere il massimo controllo sull'elettroutensile nelle situazioni inaspettate.

f. Vestirsi con abbigliamento adeguato. Non indossare abiti larghi o gioielli. Tenere i capelli, vestiti e guanti lontano da parti in movimento.

g. Se il dispositivo utilizzato è dotato di bocchetta per l'aspirazione della polvere accertarsi che sia collegato e utilizzato correttamente. L'uso di tali dispositivi riduce i rischi correlati alle polveri.

4. Maneggio ed impiego accurato di utensili elettrici

a. Non forzare l'elettroutensile. Usare sempre l'elettroutensile corretto per il lavoro da eseguire. L'elettroutensile corretto sarà in grado di svolgere il lavoro in modo più efficiente e sicuro nell'ambito della gamma di potenza indicata.

- b. Non usare l'elettrotensile se l'interruttore di accensione non si accende e si spegne.** Gli elettrotensili con un interruttore di accensione difettoso sono pericolosi e devono essere riparati immediatamente.
- c. Staccare la spina dalla presa di corrente prima di effettuare qualsiasi regolazione, sostituire gli accessori o riporre gli attrezzi a motore.** Queste misure di sicurezza preventive riducono il rischio di avvio involontario.
- d. Conservare l'elettrotensile fuori dalla portata dei bambini e non lasciare che venga utilizzato da persone non adeguatamente addestrate e competenti nell'uso degli elettrotensili o che non abbiano letto questo manuale di istruzioni.** Gli elettrotensili diventano estremamente pericolosi nelle mani di persone non addestrate.
- e. Mantenere gli elettrotensili. Controllare per disallineamento o la legatura delle parti in movimento, la rottura di parti e altre condizioni che possono influire il funzionamento dell'apparecchio.** In caso di danneggiamento, fare riparare prima dell'uso. Molti incidenti sono causati da una scarsa manutenzione dell'utensile.

f. Mantenere le lame pulite e affilate. Gli utensili da taglio tenuti in buone condizioni operative e con i bordi taglienti affilati sono meno soggetti a bloccarsi e più facili da controllare.

g. Utilizzare l'elettrotensile e tutti i componenti e gli accessori in conformità con le istruzioni di questo manuale e nella maniera prevista per ciascun tipo di utensile, tenendo conto delle condizioni lavorative e del compito da eseguire. L'utilizzo degli elettrotensili per fini diversi da quelli previsti rappresenta un rischio per le persone.

5. Assistenza

a. Qualsiasi intervento sull'elettrotensile deve essere eseguito da personale qualificato utilizzando unicamente pezzi di ricambio compatibili e approvati. Ciò garantisce la sicurezza dell'utensile elettrico.

MONTAGGIO

Prima Fase

Spiegare le braccia pieghevoli (3) e ruotare le manopole di montaggio (4) in modo che siano squadrate con le estremità delle braccia.

Seconda Fase

Inserirle nella prima serie di fori di montaggio sul lato della SuperJaws e spingerli fino a quando i fermi di bloccaggio (5) si localizzano contro il corpo del SuperJaws.

Il vassoio portautensili può essere montato sul lato sinistro o destro del SuperJaws.

Terza Fase

Ruotare le manopole di montaggio di 45° per bloccarli in posizione.

Quarta Fase

Individuare il vassoio (2) tra i bracci pieghevoli

Se montando un secondo vassoio portautensili al vostro SuperJaws, impostarlo alla prossima serie di fori di montaggio sul lato opposto al primo vassoio.

Se utilizzando il SuperJaws con la mascella invertita (posizione di serraggio largo), il braccio di supporto (1) può essere posizionato più in alto in modo che sia livello con la base della mascella in movimento. Allentare i perni (6) fino a quando il distanziale (7) può essere separato e il distanziatore superiore può essere ruotato a 90°. Restringere di nuovo le manopole.

Gracias por haber elegido esta herramienta Triton. Estas instrucciones contienen la información necesaria para un funcionamiento seguro y eficaz de este producto.

Lea este manual atentamente para asegurarse de obtener todas las ventajas de las características únicas de su nuevo equipo.

Conserve este manual a mano y asegúrese de que todos los usuarios de la herramienta lo hayan leído y entendido.

INDICE

| | |
|---------------------|----|
| Símbolos | 22 |
| Garantía | 22 |
| Nomenclatura | 23 |
| Seguridad | 24 |
| Montaje | 25 |

SÍMBOLOS



Siempre lleve protección auditiva, protección ocular y respiratoria



Advertencia



No utilizar el producto antes de haber leído y entendido el manual del usuario

GARANTIA

Para registrar su garantía, visite nuestro sitio web en www.tritontools.com* e introduzca sus datos.

Estos datos serán incluidos en nuestra lista de direcciones (salvo indicación contraria) de manera que pueda recibir información sobre nuestras novedades. Sus datos no serán cedidos a terceros.

RECORDATORIO DE SU COMPRA

Fecha de compra: ___ / ___ / ___

Modelo: SJA420

Conserve su recibo como prueba de compra.

Triton Precisión Power Tools garantiza al comprador de este producto que si alguna pieza resulta ser defectuosa a causa de materiales o de mano de obra dentro de los 12 MESES siguientes a la compra, Triton reparará o, a su discreción, sustituirá la pieza defectuosa sin cargo.

Esta garantía no se aplica al uso comercial ni se amplía al desgaste normal o a los daños resultantes de un accidente, de un abuso o de una mala utilización.

* Regístrese en línea dentro de 30 días.

Se aplican los términos y condiciones.

Esto no afecta a sus derechos legales



- 1 Brazo de soporte (1)
- 2 Bandeja (1)
- 3 Brazos articulados (2)
- 4 Perillas de montaje (2)

- 5 Topes (2)
- 6 Perillas pivotantes (2)
- 7 Espaciador (2)

INSTRUCCIONES GENERALES DE SEGURIDAD



ADVERTENCIA Lea todas las advertencias de seguridad e instrucciones. El no respetar estas advertencias e instrucciones puede causar descargas eléctricas, incendios y/o lesiones graves.

Conserve estas advertencias e instrucciones para referencia futura.

La expresión "herramienta eléctrica" en todas las advertencias se refiera a su herramienta eléctrica alimentada por la red eléctrica (herramienta alámbrica) o su herramienta eléctrica alimentada por baterías (herramienta inalámbrica).

1) Seguridad en el área de trabajo

- a) **Mantenga el área de trabajo limpia y bien iluminada.** Las áreas desordenadas y oscuras invitan a que se produzcan accidentes.
- b) **No maneje herramientas eléctricas en atmósferas explosivas, como por ejemplo en presencia de líquidos, gases o polvos inflamables.** Las herramientas eléctricas producen chispas que pueden incendiar el polvo o los vapores.
- c) **Mantenga alejados a los niños y a las personas que estén presentes mientras esté trabajando con una herramienta eléctrica.** Las distracciones pueden hacerle perder el control de la herramienta.

2) Seguridad eléctrica

- a) **El enchufe de la herramienta eléctrica debe coincidir con el tomacorriente. No modifique nunca el enchufe de ninguna manera. No utilice ningún enchufe adaptador con herramientas eléctricas puestas a tierra.** Los enchufes no modificados y los tomacorrientes coincidentes reducirán el riesgo de descargas eléctricas.
- b) **Evite el contacto del cuerpo con superficies puestas a tierra tales como tuberías, radiadores, estufas y refrigeradores.** El riesgo de descarga eléctrica se incrementa si su cuerpo está puesto a tierra.
- c) **No exponga las herramientas eléctricas a la lluvia o la humedad.** La entrada de agua en una herramienta eléctrica aumentará el riesgo de descargas eléctricas.
- d) **No maltrate el cable de alimentación. No use nunca el cable de alimentación para transportar la herramienta eléctrica, tirar de ella o desenlucharla.** Mantenga el cable de alimentación alejado de fuentes de calor, del aceite, de los bordes afilados o de las piezas móviles. Los cables de alimentación dañados o enredados aumentan el riesgo de descargas eléctricas.

e) **Cuando utilice una herramienta eléctrica en el exterior, use un cable de extensión adecuado para uso en exteriores.** La utilización de un cable adecuado para exteriores reduce el riesgo de descargas eléctricas.

f) **Si es inevitable trabajar con una herramienta eléctrica en lugares húmedos, use un suministro protegido por un dispositivo de corriente residual (RCD).** El uso de un RCD reduce el riesgo de descargas eléctricas.

3) Seguridad personal

- a) **Manténgase alerta, fíjese en lo que está haciendo y use el sentido común cuando esté utilizando una herramienta eléctrica. No use una herramienta eléctrica si se encuentra cansado o bajo la influencia de drogas, alcohol o medicamentos.** Un momento de distracción mientras esté utilizando una herramienta eléctrica puede provocar lesiones corporales graves.
- b) **Use equipo de protección individual. Use siempre protección ocular.** El uso de equipamientos de seguridad tales como máscara antipolvo, calzado de seguridad antideslizante, casco duro y protecciones auditivas adecuadas reducirá el riesgo de lesiones corporales.
- c) **Evite el arranque accidental. Asegúrese de que el interruptor está en la posición de apagado antes de enchufar la herramienta.** Si se transportan las herramientas con el dedo en el interruptor o se enchufan con el interruptor en la posición de encendido, se invita a que se produzcan accidentes.
- d) **Quite toda llave de ajuste o de tuercas antes de encender la herramienta eléctrica.** Una llave de tuercas o de ajuste que se ha dejado colocada en una parte móvil de la herramienta eléctrica puede causar lesiones corporales.
- e) **No adopte posturas forzadas. Manténgase en posición firme y en equilibrio en todo momento.** De este modo, podrá controlar mejor la herramienta eléctrica en situaciones inesperadas.
- f) **Vístase adecuadamente. No lleve ropa holgada ni joyas. Mantenga el pelo, la ropa y los guantes alejados de las piezas móviles.** La ropa holgada, las joyas o el pelo largo pueden quedar atrapados en las piezas móviles.
- g) **Si se proporcionan dispositivos para la conexión de sistemas de extracción y recolección de polvo, asegúrese de que estén conectados y se usen correctamente.** El uso de estos dispositivos puede reducir los peligros relacionados con el polvo.

4) Uso y cuidado de las herramientas eléctricas

- a) **No fuerce la herramienta eléctrica. Use la herramienta eléctrica correcta para el trabajo a realizar.** La herramienta correcta funcionará mejor y con más seguridad a la velocidad para la que se ha diseñado.
- b) **No use la herramienta eléctrica si el interruptor no la enciende ni la apaga.** Toda herramienta eléctrica que no se pueda controlar con el interruptor es peligrosa y debe ser reparada.
- c) **Desconecte el enchufe de la fuente de alimentación y/o el paquete de batería de la herramienta antes de realizar cualquier ajuste, cambio de accesorios o almacenamiento de la herramienta eléctrica.** Estas medidas de seguridad preventivas reducen el riesgo de arranque accidental de la herramienta eléctrica.
- d) **Guarde las herramientas eléctricas que no esté usando fuera del alcance de los niños y no deje que personas que no estén familiarizadas con ellas o estas instrucciones las utilicen.** Las herramientas eléctricas son peligrosas en manos de usuarios que no hayan recibido capacitación.

- e) **Mantenga sus herramientas eléctricas. Revise que no haya piezas en movimiento mal alineadas o trabadas, piezas rotas o cualquier otra condición que pueda afectar el funcionamiento de la herramienta eléctrica. Si encuentra daños, haga reparar la herramienta eléctrica antes de utilizarla.** Muchos accidentes son causados por herramientas eléctricas que carecen de un mantenimiento adecuado.
- f) **Mantenga las herramientas de corte afiladas y limpias.** Las herramientas de corte con bordes de corte afilados son menos propensas a trabarse y son más fáciles de controlar.
- g) **Utilice la herramienta eléctrica, los accesorios y las brocas etc. de acuerdo con estas instrucciones y de la forma prevista para el tipo específico de herramienta eléctrica, teniendo en cuenta las condiciones de trabajo y el trabajo a realizar.** El uso de la herramienta eléctrica para operaciones distintas de aquellas para las que fue diseñada podría causar una situación peligrosa.

5) Servicio y reparaciones

- a) **Haga que su herramienta eléctrica reciba servicio de un técnico de reparaciones calificado, utilizando únicamente piezas de recambio idénticas.** Esto asegurará que se mantenga la seguridad de la herramienta eléctrica.

MONTAJE

Paso 1

Desplegar los brazos articulados (3) y rotar las perillas de montaje (4) para que queden encuadradas con los extremos de los brazos.

Paso 2

Introdúzcalas en la primera serie de orificios de montaje en el lado del SuperJaws y empújelas hasta que los topes (5) queden en contra del cuerpo del Superjaws.

La bandeja de herramientas puede colocarse en el lado izquierdo o derecho del SuperJaws.

Paso 3

Haga rotar las perillas de montaje a un ángulo de 45° para que bloqueen el conjunto en posición.

Paso 4

Coloque la bandeja (2) entre los brazos articulados.

Si va a colocar una segunda Bandeja de herramientas a su SuperJaws, colóquela en la siguiente serie de orificios de montaje en el lado opuesto a la primera bandeja.

Si se utiliza el SuperJaws con la abrazadera invertida (posición de sujeción de objetos grandes) el brazo de soporte (1) puede ser colocado más alto para que esté a nivel de la base de la abrazadera móvil. Afloje las perillas pivotantes (6) hasta que los espaciadores (7) puedan quedar separados y el espaciador superior pueda girarse a un ángulo de 90°. Volver a apretar las perillas.