



## Guida per l'utente

Cosa consente di fare questa macchina	1
Prima di iniziare	2
Copia	3
Fax	4
Stampante	5
Scanner	6
Document server	7
Web Image Monitor	8
Aggiunta di carta e toner	9
Risoluzione dei problemi	10
Appendice	11



Per le informazioni non contenute in questo manuale, fare riferimento ai file HTML nel CD-ROM fornito con la macchina.



Leggere il manuale con attenzione prima di utilizzare la macchina e tenerlo a portata di mano per poterlo consultare in futuro. Per un uso corretto e sicuro, leggere le Informazioni sulla sicurezza riportate nel manuale "Leggere prima di iniziare" prima di utilizzare la macchina.









# SOMMARIO

Come leggere i manuali.....	6
Simboli usati nei manuali.....	6
Informazioni specifiche secondo il modello.....	7
Nomi delle funzioni principali.....	8



## 1. Cosa consente di fare questa macchina

Risparmiare carta.....	9
Convertire i documenti in formati elettronici.....	10
Registrazione le destinazioni.....	11
Usare la macchina in modo più efficiente.....	12
Personalizzare la schermata [Home] secondo le proprie preferenze.....	13
Eseguire copie utilizzando varie funzioni.....	14
Stampare dati utilizzando varie funzioni.....	15
Utilizzare i documenti memorizzati.....	16
Inviare e ricevere fax senza carta.....	17
Inviare e ricevere fax via Internet.....	19
Utilizzare il fax e lo scanner in un ambiente di rete.....	20
Impedire la perdita di informazioni (Funzioni di sicurezza).....	21
Monitorare e impostare la macchina tramite un computer.....	22
Prevenire la copia non autorizzata.....	23

## 2. Prima di iniziare

Guida a nomi e funzioni dei componenti.....	25
Guida ai componenti  Regione <b>A</b> (principalmente Europa).....	25
Guida ai componenti  Regione <b>A</b> (principalmente Asia).....	27
Guida ai componenti  Regione <b>B</b> (principalmente Nord America).....	30
Guida alle funzioni delle opzioni della macchina.....	33
Guida alle funzioni delle opzioni esterne della macchina  Regione <b>A</b> (principalmente Europa).....	33
Guida alle funzioni delle opzioni esterne della macchina  Regione <b>A</b> (principalmente Asia).....	34
Guida alle funzioni delle opzioni esterne della macchina  Regione <b>B</b> (principalmente Nord America).....	34
Guida a nomi e funzioni del pannello di controllo della macchina.....	35
Come utilizzare la schermata [Home].....	38
Aggiungere icone alla schermata [Home].....	39
Registrazione delle funzioni in un programma.....	44

---

Esempi di programmi.....	46
Accendere/Spegnere l'alimentazione.....	49
Accendere l'alimentazione principale.....	49
Spegnere l'alimentazione principale.....	49
Quando viene visualizzata la schermata di accesso.....	51
Autenticazione codice utente tramite il pannello di controllo.....	51
Accesso tramite il pannello di controllo.....	51
Scollegamento tramite il pannello di controllo.....	52
Posizionare gli originali.....	53
Posizionare gli originali sul vetro di esposizione  Regione <b>A</b> (principalmente Europa).....	53
Posizionare gli originali sul vetro di esposizione  Regione <b>A</b> (principalmente Asia).....	53
Posizionare gli originali sul vetro di esposizione  Regione <b>B</b> (principalmente Nord America).....	54
Posizionare gli originali nell'alimentatore automatico originali.....	55

### 3. Copia

---

Procedura di base.....	57
Riduz./Ingrand.auto.....	59
Copia Fronte-retro.....	61
Specifica dell'orientamento della copia e dell'originale.....	63
Copia combinata.....	64
Combina 1 facciate.....	65
Combina 2 facciate.....	66
Copia su carta di formato personalizzato.....	69
Copia su buste.....	70
Fascicolazione.....	72
Modifica del numero di fascicoli.....	72
Memorizzazione dei dati nel Document server.....	74

### 4. Fax

---

Procedura di base per la trasmissione (trasmissione da memoria).....	75
Invio degli originali utilizzando il vetro di esposizione (Trasmissione da memoria).....	76
Registrare una destinazione fax.....	77
Eliminazione di una destinazione fax.....	78
Trasmissione e controllo della connessione con la destinazione (Trasmissione immediata).....	80
Invio degli originali utilizzando il vetro di esposizione (Trasmissione immediata).....	81

---

Annullamento di una trasmissione.....	82
Annullamento di una trasmissione prima della scansione di un originale.....	82
Annullamento di una trasmissione durante la scansione dell'originale.....	82
Annullamento di una trasmissione dopo la scansione dell'originale (mentre la trasmissione è in corso). .....	83
Annullamento di una trasmissione dopo la scansione dell'originale (prima dell'avvio della trasmissione).....	83
Invio ad un orario specifico (Trasmissione differita).....	85
Memorizzare un documento.....	86
Invio di documenti memorizzati.....	87
Stampa manuale del giornale.....	89

## 5. Stampante

---

Installazione rapida.....	91
Visualizzare le proprietà del driver di stampa.....	93
Stampa standard.....	94
Quando si utilizza il driver di stampa PCL 6.....	94
Stampa riservata.....	95
Invio di un file di stampa riservata.....	95
Stampa di un file di stampa riservata tramite il pannello di controllo.....	95
Stampa trattenuta.....	97
Invio di un file di Stampa trattenuta.....	97
Stampa di un file di stampa trattenuta tramite il pannello di controllo.....	97
Stampa memorizzata.....	99
Invio di un file di stampa memorizzata.....	99
Stampa di un file di stampa memorizzata tramite il pannello di controllo.....	100

## 6. Scanner

---

Procedura di base quando si utilizza Scan to Folder.....	101
Creazione di una cartella condivisa in un computer Windows/Verifica delle informazioni del computer.....	102
Registrazione di una cartella SMB.....	104
Eliminare una cartella SMB registrata.....	107
Inserire il percorso di destinazione manualmente.....	107
Procedura di base per inviare tramite e-mail i file acquisiti.....	109
Registrazione di una destinazione e-mail.....	110

---

Eliminazione di una destinazione e-mail.....	111
Inserimento manuale di un indirizzo e-mail.....	112
Procedura di base per memorizzare i file acquisiti.....	113
Controllare un file memorizzato selezionato dall'elenco.....	114
Specificare il Tipo file.....	115
Specificare le Impostaz.invio.....	116
<b>7. Document server</b>	
Memorizzazione dei dati.....	117
Stampa di documenti memorizzati.....	119
<b>8. Web Image Monitor</b>	
Visualizzazione della pagina iniziale.....	121
Visualizzazione di documenti fax ricevuti mediante Web Image Monitor.....	123
<b>9. Aggiunta di carta e toner</b>	
Caricare la carta nei vassoi.....	125
Caricare la carta nel vassoio 1.....	125
Caricare la carta nei vassoi 2 e 3.....	126
Caricare la carta nel vassoio bypass.....	129
Impostazioni per l'uso del vassoio bypass nella funzione stampante.....	131
Caricare carta a orientamento fisso o a 2 facciate.....	134
Formati e tipi di carta consigliati.....	137
Carta spessa.....	140
Buste.....	141
Aggiungere toner.....	144
Invio di fax o di documenti scansionati quando il toner è esaurito.....	146
Smaltimento del toner usato.....	146
<b>10. Risoluzione dei problemi</b>	
Indicatori.....	147
Quando è acceso l'indicatore del tasto [Controlla stato].....	148
Tono pannello.....	151
Problemi nell'utilizzo della macchina.....	153
Messaggi visualizzati sul pannello di controllo.....	159
Messaggi visualizzati quando si utilizza la funzione Copiatrice/Document server.....	159
Messaggi visualizzati durante l'utilizzo della funzione Fax.....	161

---

Messaggi visualizzati durante l'utilizzo della funzione Stampante.....	175
Messaggi visualizzati durante l'uso della funzione Scanner.....	190
Messaggi visualizzati sulla schermata del computer.....	207
Messaggi visualizzati durante l'uso della funzione Scanner.....	207

## **11. Appendice**

---

Marchi.....	213
<b>INDICE</b> .....	215

---

# Come leggere i manuali

---

## Simboli usati nei manuali

---

In questo manuale sono utilizzati i seguenti simboli:

### **Importante**

Indica i punti cui prestare attenzione quando si utilizza la macchina e le spiegazioni sulle probabili cause di inceppamenti carta, danni agli originali o perdita di dati. Assicurarsi di leggere tali spiegazioni.

### **Nota**

Indica spiegazioni supplementari delle funzioni della macchina ed istruzioni sulla risoluzione degli errori utente.

### **Riferimento**



Questo simbolo si trova alla fine delle sezioni. Indica dove reperire ulteriori informazioni importanti.

[ ]

Indica i nomi dei tasti presenti sul display o sul pannello di controllo della macchina.



Indica le istruzioni contenute in un file all'interno di un CD-ROM fornito.

 **Regione A** (principalmente Europa e Asia),  (principalmente Europa) o  (principalmente Asia)

 **Regione B** (principalmente Nord America)

Le differenze tra le funzioni dei modelli destinati alla regione A e alla regione B sono indicate da due simboli. Leggere le informazioni indicate dal simbolo corrispondente alla regione del modello in uso. Per informazioni su quale simbolo corrisponde al modello utilizzato, vedere P.7 "Informazioni specifiche secondo il modello".



---

## Informazioni specifiche secondo il modello

Questa sezione spiega come identificare la regione di appartenenza della macchina.

Sul retro della macchina è presente un'etichetta che si trova nella posizione mostrata di seguito. L'etichetta contiene dettagli che identificano la regione di appartenenza della macchina. Leggere l'etichetta.

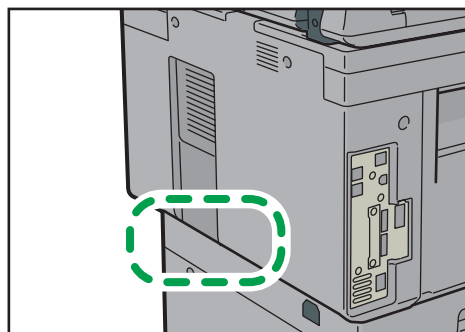

CMR015

Le informazioni seguenti sono specifiche della regione. Leggere le informazioni sotto il simbolo corrispondente alla regione della macchina.

 **Regione A** (principalmente Europa e Asia)

Se l'etichetta contiene quanto segue, la macchina in uso è un modello destinato alla regione A:



- CODICE XXXX -27, -29
- 220 - 240 V

 **Regione B** (principalmente Nord America)

Se l'etichetta contiene quanto segue, la macchina in uso è un modello destinato alla regione B:

- CODICE XXXX -17
- 120 - 127 V

### **Nota**

- In questo manuale, le dimensioni sono indicate in due unità di misura: metrica e in pollici. Se la macchina è un modello regione A, fare riferimento all'unità di misura metrica. Se la macchina è un modello regione B, fare riferimento all'unità di misura in pollici.
- Se la macchina è un modello regione A e sull'etichetta è stampato "CODICE XXXX -27", vedere " **Regione A** (principalmente Europa)".
- Se la macchina è un modello regione A e sull'etichetta è stampato "CODICE XXXX -29", vedere " **Regione A** (principalmente Asia)".

---

## Nomi delle funzioni principali

Nel presente manuale, le funzioni principali della macchina vengono denominate nel modo seguente:

- Alimentatore automatico originali → ADF

# 1. Cosa consente di fare questa macchina

È possibile cercare una descrizione in base a cosa si desidera fare.

1

## Risparmiare carta

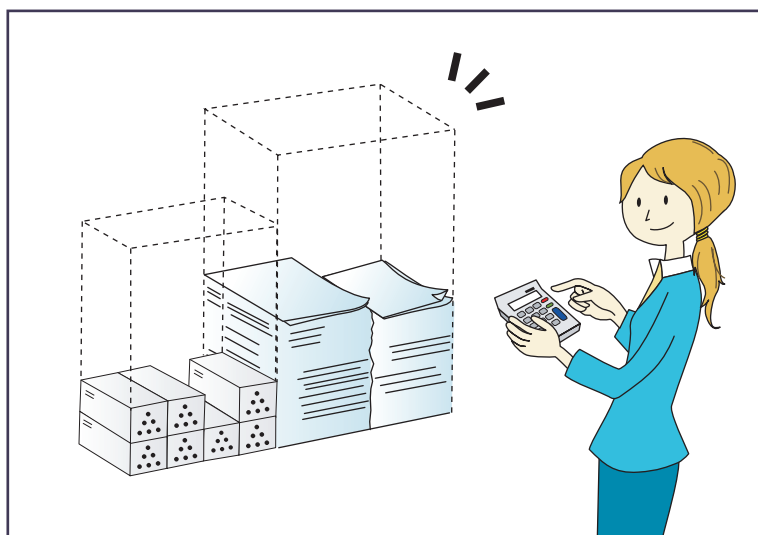

BRL059S

### Stampa di documenti di più pagine su entrambe le facciate dei fogli (Copia fronte-retro)

⇒ Vedere Copiatrice/Document server .

### Stampa di documenti di più pagine e fax ricevuti su un unico foglio (Combina (copiatrice/fax))

⇒ Vedere Copiatrice/Document server .

⇒ Vedere Fax .

### Stampa di fax ricevuti su entrambi i lati dei fogli (Stampa su 2 facciate)

⇒ Vedere Fax .

### Conversione in formato elettronico dei fax ricevuti (Fax senza carta)

⇒ Vedere Fax .

### Invio di file dal computer senza stamparli (LAN-Fax)

⇒ Vedere Fax .

### Controllo della quantità di carta risparmiata (schermata [Informazioni])

⇒ Vedere Prima di iniziare .

# Convertire i documenti in formati elettronici

1

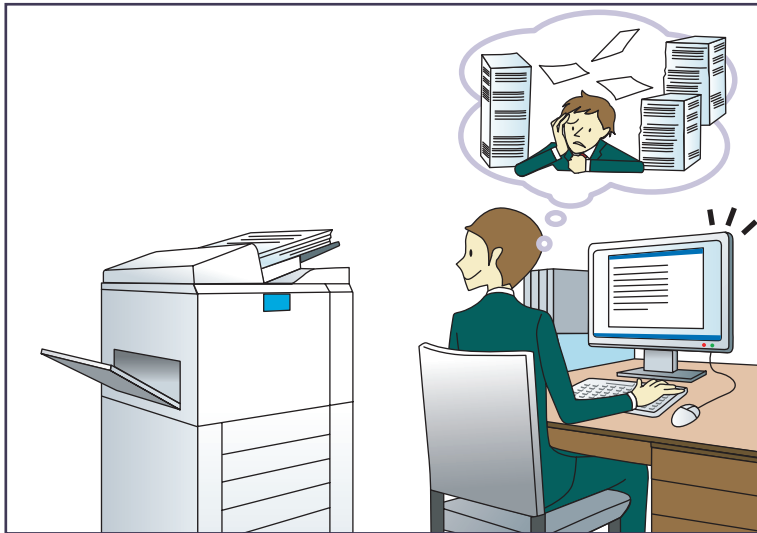

BQX138S

## **Invio di file acquisiti tramite scansione**

⇒ Vedere Scanner .

## **Invio dell'URL della cartella in cui sono memorizzati i file acquisiti tramite scansione**

⇒ Vedere Scanner .

## **Memorizzazione dei file acquisiti tramite scansione in una cartella condivisa**

⇒ Vedere Scanner .

## **Memorizzazione dei file acquisiti tramite scansione su un supporto**

⇒ Vedere Scanner .

## **Conversione dei fax trasmessi in formato elettronico e invio a un computer**

⇒ Vedere Fax .

## **Gestione e uso di documenti convertiti in formato elettronico (Document server)**

⇒ Vedere Copiatrice/Document server .

# Registrare le destinazioni

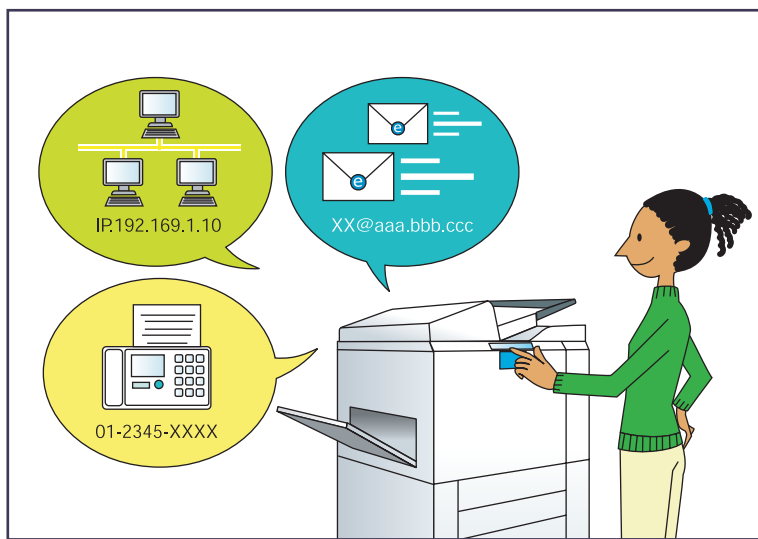

## Uso del pannello di controllo per registrare le destinazioni nella Rubrica

⇒ Vedere Fax .

⇒ Vedere Scanner .

## Usare Web Image Monitor per registrare le destinazioni da un computer

⇒ Vedere Fax .

## Download delle destinazioni registrate sulla macchina nell'elenco delle destinazioni del driver LAN-Fax

⇒ Vedere Fax .

## Usare la macchina in modo più efficiente

1



BQX139S

### **Registrazione e uso di impostazioni usate frequentemente (Programma)**

⇒ Vedere Funzioni utili .

### **Registrazione di impostazioni usate frequentemente come impostazioni iniziali (Programma come predefinite (Copiatrice/Document server/Fax/Scanner))**

⇒ Vedere Funzioni utili .

### **Registrazione di impostazioni usate frequentemente sul driver della stampante**

⇒ Vedere Stampante .

### **Modifica delle impostazioni iniziali del driver della stampante con le impostazioni usate frequentemente**

⇒ Vedere Stampante .

### **Aggiunta di tasti di scelta rapida ai programmi usati frequentemente o alle pagine Web**

⇒ Vedere Funzioni utili .

### **Modifica dell'ordine delle funzioni e dei tasti di scelta rapida**

⇒ Vedere Funzioni utili .

# Personalizzare la schermata [Home] secondo le proprie preferenze

Nella schermata [Home] sono visualizzate le icone di ciascuna funzione.

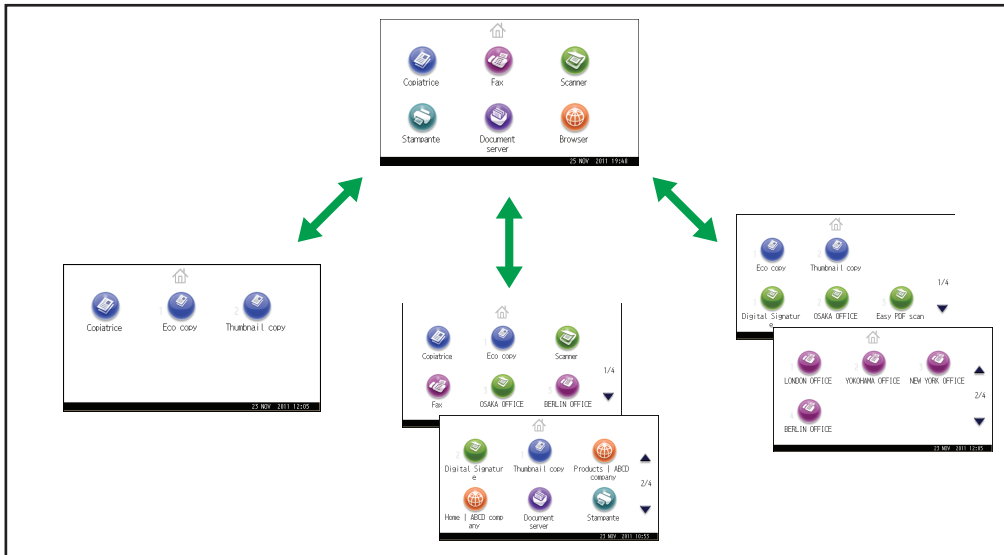

CMQ001

- È possibile aggiungere collegamenti ai programmi usati frequentemente o alle pagine web sulla schermata [Home]. I programmi o le pagine web possono essere richiamati facilmente premendo le icone dei collegamenti.
- È possibile visualizzare solo le icone delle funzioni e dei collegamenti utilizzati.
- È possibile modificare l'ordine delle icone delle funzioni e dei collegamenti.

## Riferimento

- Per informazioni sulle funzioni della schermata [Home], vedere Prima di iniziare .

## Eseguire copie utilizzando varie funzioni

1

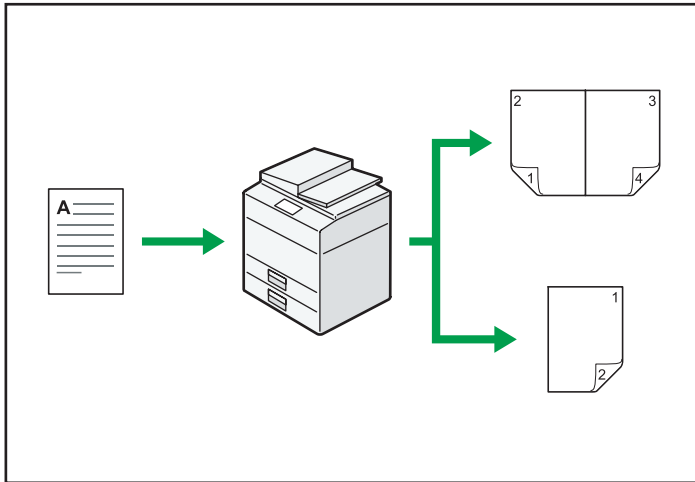

CMQ002

- È possibile ridurre o ingrandire l'immagine di copia. Con la funzione Riduzione/Ingrandimento auto, la macchina calcola in automatico il rapporto di riproduzione in base ai formati degli originali e alla carta specificata.
- Le funzioni della copiatrice quali Fronte-retro e Combina permettono di risparmiare carta copiando diverse pagine su singoli fogli.
- È possibile copiare su vari tipi di carta, come buste e lucidi.
- È possibile ordinare le copie.

### Riferimento

- Vedere Copiatrice/Document server .



# Stampare dati utilizzando varie funzioni

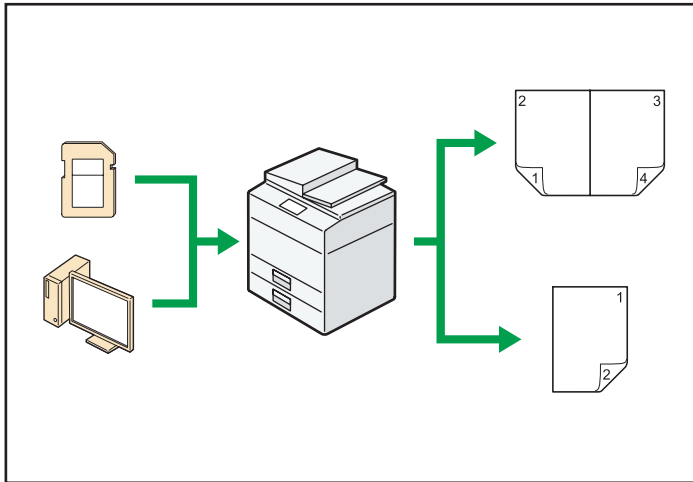

CMQ004

- Questa macchina supporta connessioni di rete e connessioni locali.
- È possibile inviare file PDF direttamente al dispositivo per la stampa, senza dover aprire un'applicazione PDF.
- È possibile stampare o eliminare i lavori di stampa memorizzati sul disco rigido della macchina e che sono stati precedentemente inviati dai computer utilizzando il driver della stampante. È possibile selezionare i seguenti tipi di lavori di stampa: Stampa di prova, Stampa riservata, Stampa trattenuta e Stampa memorizzata.
- È possibile raccogliere la carta stampata.
- È possibile stampare i file su un dispositivo di memoria rimovibile e specificare condizioni di stampa come la qualità di stampa e il formato di stampa.

## Riferimento

- Vedere Stampante .

## Utilizzare i documenti memorizzati



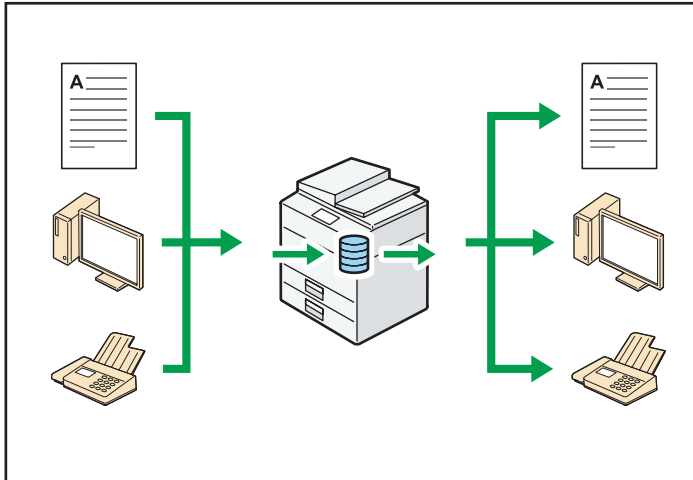

È possibile memorizzare i file acquisiti con la copiatrice, il fax, la stampante o lo scanner sul disco fisso della macchina. Con Web Image Monitor è possibile utilizzare il proprio computer per cercare, visualizzare, stampare, eliminare ed inviare tramite la rete i file memorizzati. È anche possibile cambiare le impostazioni di stampa e stampare documenti multipli (Document server).



CJQ603

- È possibile recuperare i documenti memorizzati acquisiti in modalità scanner sul computer.
- Usando il Convertitore formato file, è possibile scaricare sul computer i documenti memorizzati nella copiatrice, nel Document server o nella stampante sul computer.

### **Riferimento**

- Per informazioni sul Document server in modalità copiatrice e sull'utilizzo del Document server, vedere Copiatrice/Document Server .
- Per informazioni sul Document server in modalità stampante, vedere Stampante .
- Per informazioni sul Document server in modalità fax, vedere Fax .
- Per informazioni sul Document server in modalità scanner, vedere Scanner .

# Inviare e ricevere fax senza carta

## Ricezione

È possibile memorizzare e salvare i documenti ricevuti via fax in formato elettronico sul disco fisso della macchina senza stamparli.

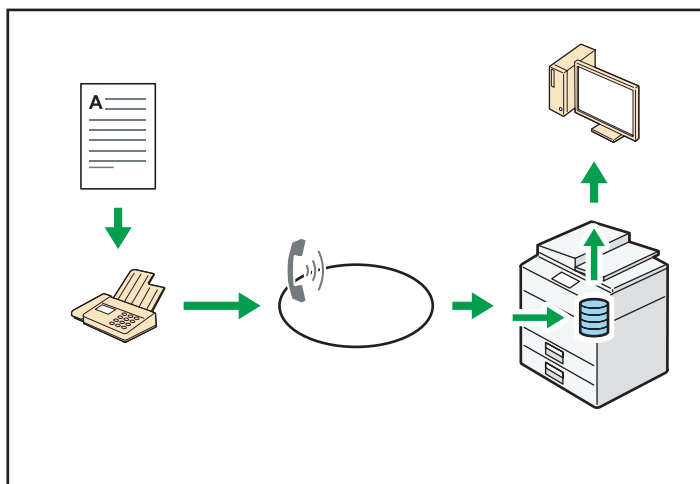

C.JQ604

Web Image Monitor consente di controllare, stampare, eliminare, recuperare o scaricare documenti utilizzando il computer (Memorizzazione di documenti ricevuti).

### Riferimento

- Vedere Fax .

## Trasmissione

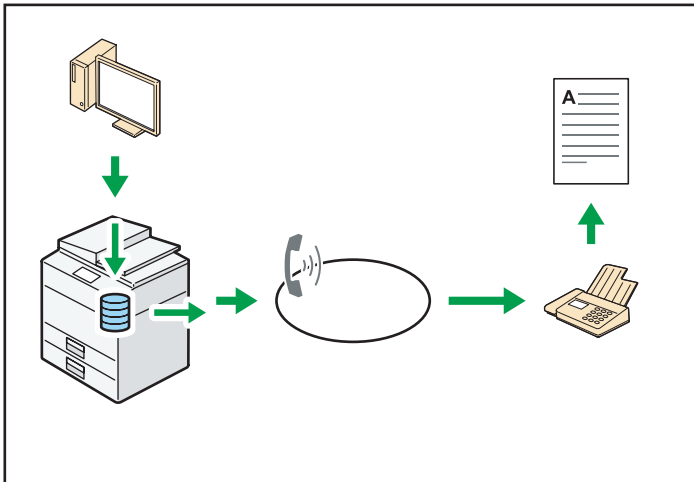

È possibile inviare un fax dal computer a questa macchina tramite la rete (Ethernet o wireless LAN). La macchina quindi invia il fax attraverso la connessione telefonica LAN-Fax).



CJQ605

- Per inviare un fax, stampare dall'applicazione Windows con cui si sta lavorando (selezionare LAN-Fax come stampante) e selezionare la destinazione.
- È anche possibile verificare i dati immagine inviati.

#### Riferimento

- Per dettagli su queste impostazioni, vedere Collegamento della macchina/Impostazioni di sistema .
- Per informazioni su come usare la funzione, vedere Fax .

# Inviare e ricevere fax via Internet

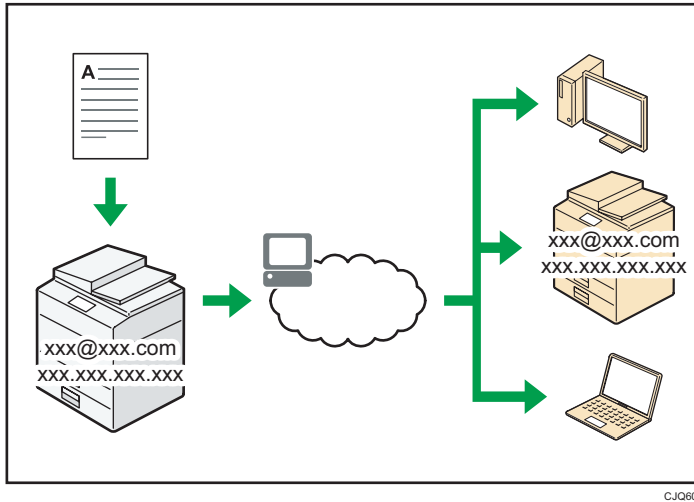

CJ0606

## Trasmissione e ricezione e-mail

Questo apparecchio converte immagini di documenti scansioni in formato di posta elettronica e trasmette e riceve questi dati tramite Internet.



- Per inviare un documento, specificare un indirizzo e-mail invece di comporre il numero di telefono di destinazione (Trasmissione e-mail e Internet Fax).
- Questa macchina può ricevere messaggi e-mail via Internet Fax o da computer (ricezione Internet Fax e Mail to Print).
- Gli apparecchi compatibili con Internet Fax e i computer che hanno indirizzi e-mail possono ricevere messaggi di posta elettronica tramite Internet Fax.

## IP-Fax

La funzione IP-Fax invia o riceve documenti tra due fax direttamente tramite la rete TCP/IP.

- Per inviare un documento, specificare un indirizzo IP o un nome host al posto di un numero di fax (trasmissione IP-Fax).
- Questa macchina può ricevere documenti inviati tramite Internet Fax (Ricezione IP-Fax).
- Usando un gateway VoIP, questo apparecchio può inviare ai fax G3 connessi alla rete telefonica generale (PSTN).

### Riferimento

- Per dettagli su queste impostazioni, vedere Collegamento della macchina/Impostazioni di sistema .
- Per informazioni su come trasmettere e ricevere documenti via Internet, vedere Fax .

## Utilizzare il fax e lo scanner in un ambiente di rete

1

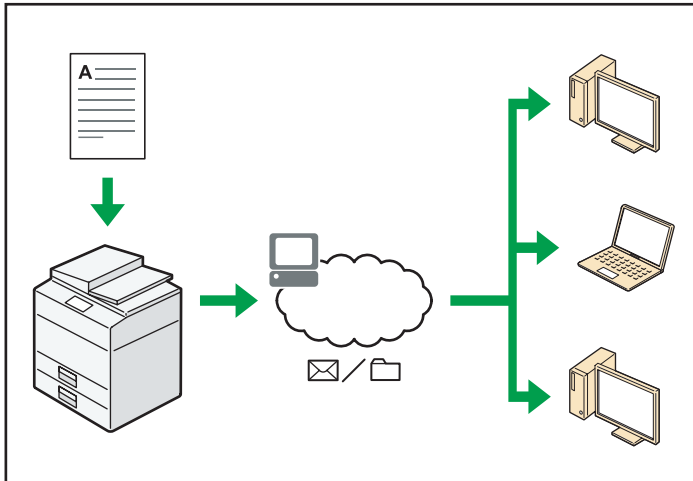

CJQ607

- È possibile inviare a una destinazione specifica i file acquisiti tramite scanner, utilizzando la posta elettronica (Invio di file scansionati tramite e-mail).
- È possibile inviare i file acquisiti tramite scanner direttamente alle cartelle (Invio di file acquisiti tramite scanner con la funzione Scan to folder).
- È possibile usare questa macchina come delivery scanner per il software di consegna ScanRouter \*<sup>1</sup> (Network delivery scanner). È possibile salvare i file acquisiti tramite scanner sul delivery server o inviarli a una cartella del computer sulla stessa rete.
- È possibile utilizzare Web Services on Devices (WSD) per inviare i file acquisiti a un computer client.

\*<sup>1</sup> Il software di consegna ScanRouter non è più disponibile.

### Riferimento

- Vedere Fax , Scanner  o Collegamento della macchina/Impostazioni di sistema .

## Impedire la perdita di informazioni (Funzioni di sicurezza)

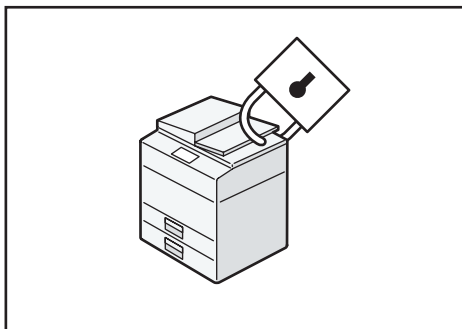

CJG608

- È possibile proteggere i documenti dagli accessi non autorizzati evitando l'esecuzione di copie senza autorizzazione.
- È possibile controllare l'utilizzo della macchina ed evitare che le impostazioni della macchina siano modificate senza autorizzazione.
- Impostando le password, è possibile evitare accessi non autorizzati dalla rete.
- È possibile cancellare o crittografare i dati dal disco fisso per evitare la fuga di informazioni.
- È possibile limitare l'utilizzo della macchina per ciascun utente.

### Riferimento

- Vedere la Guida per la sicurezza .

# Monitorare e impostare la macchina tramite un computer

1

Utilizzando Web Image Monitor, è possibile verificare lo stato della macchina e modificare le impostazioni.

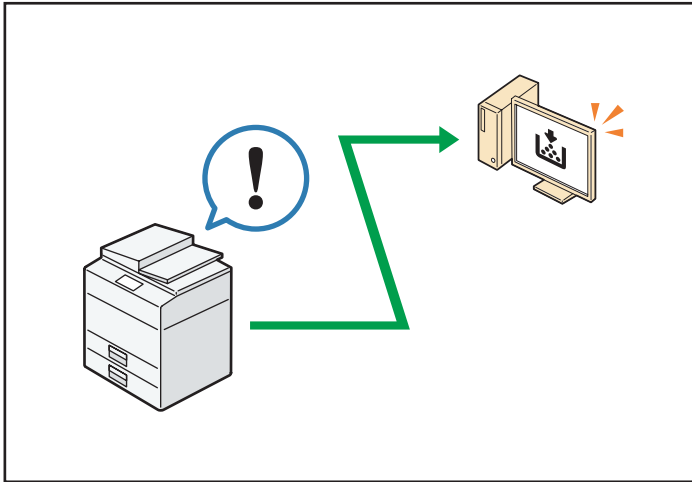

È possibile controllare quale vassoio sta per terminare la carta, registrare informazioni nella Rubrica, specificare le impostazioni di rete, configurare e modificare le impostazioni di sistema, gestire i lavori, stampare la cronologia lavori e configurare le impostazioni di autenticazione.

## **Riferimento**

- Vedere Collegamento della macchina/Impostazioni di sistema  oppure la guida di Web Image Monitor.



# Prevenire la copia non autorizzata

È possibile stampare un motivo incorporato su carta per impedirne la copia.

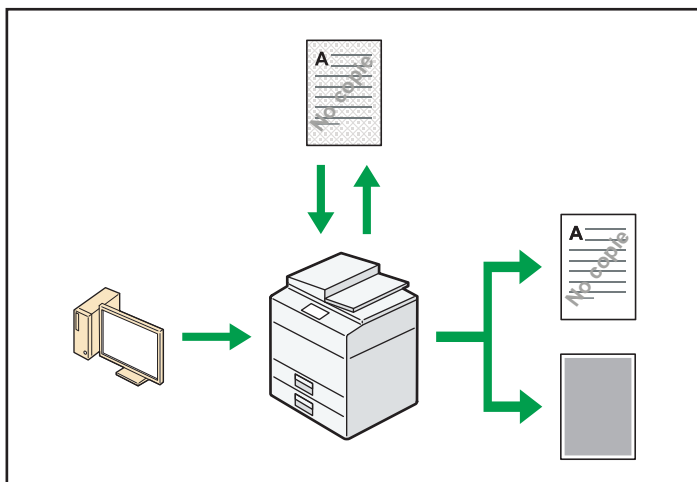



IT CJO613

- Utilizzando il driver di stampa, è possibile includere un modello nel documento stampato. Se il documento viene copiato su una macchina dotata dell'unità di sicurezza dati per la copia, le pagine protette vengono stampate completamente grigie, per impedire la copia delle informazioni riservate. I messaggi fax protetti vengono oscurati prima di essere trasmessi o memorizzati. Se un documento con protezione copia non autorizzata viene copiato su una macchina dotata dell'unità di sicurezza dati per la copia, la macchina emette dei segnali acustici per avvisare gli utenti del tentativo di copia non autorizzata.

Se il documento viene copiato su una macchina non dotata dell'unità di sicurezza dati per la copia, il testo nascosto diventa visibile nella copia, indicando che la copia non è autorizzata.

- Utilizzando il driver della stampante, si può incorporare del testo nel documento stampato per prevenire la copia non autorizzata. Se il documento è copiato, scansionato o salvato nel Document server tramite una copiatrice o una stampante multifunzione, il testo incorporato appare visibile nella copia, scoraggiando così una possibile copia non autorizzata.

## Riferimento

- Per informazioni, vedere la Guida del driver di stampa e i manuali Stampante  e Guida per la sicurezza .



## 2. Prima di iniziare

In questo capitolo viene descritto come iniziare a usare la macchina.

### Guida a nomi e funzioni dei componenti

2

#### Guida ai componenti Regione **A** (principalmente Europa)

##### **Importante**

- Non ostruire i fori di ventilazione posizionando oggetti nelle vicinanze o appoggiando oggetti contro di essi. Se la macchina si surriscalda si potrebbero verificare dei guasti.

##### Vista anteriore sinistra

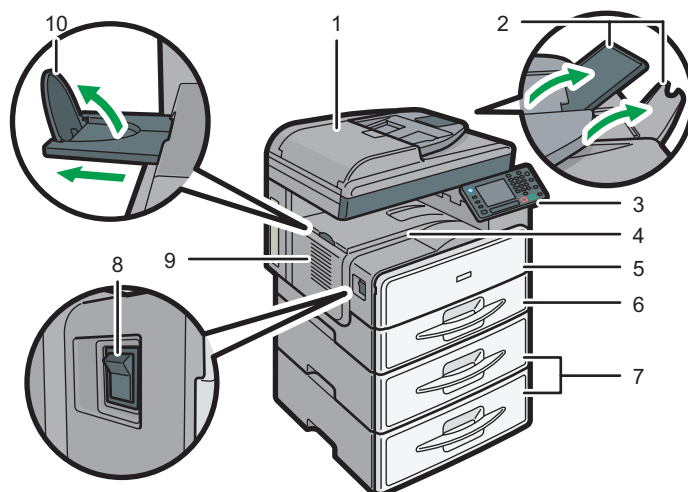

CMR001

#### 1. Coprioriginali o ADF

(L'illustrazione mostra l'ADF).

Abbassare il coprioriginali o l'ADF sopra gli originali posizionati sul vetro di esposizione.

Se si carica una pila di originali nell'ADF, l'ADF alimenta automaticamente gli originali uno alla volta.

#### 2. Estensioni

Solleverle le estensioni per sostenere la carta di grande formato.

#### 3. Pannello di controllo

vedere P.35 "Guida a nomi e funzioni del pannello di controllo della macchina".

#### 4. Vassoio interno

Copie, fax e stampe vengono consegnati qui.

**5. Sportello anteriore**

Aprire per accedere all'interno della macchina.

**6. Vassoio carta**

Caricare la carta qui.

**7. Unità vassoio carta (vassoio 2 e vassoio 3)**

Caricare la carta qui.

**8. Interruttore di alimentazione principale**

Per azionare la macchina, l'interruttore di alimentazione principale deve essere acceso. Se è spento, accendere l'interruttore.

**9. Fori di ventilazione**

Evitano il surriscaldamento.

**10. Guida del vassoio interno**

Aprire e sollevare la protezione terminale per sostenere la carta di grandi dimensioni.

**Vista anteriore destra**

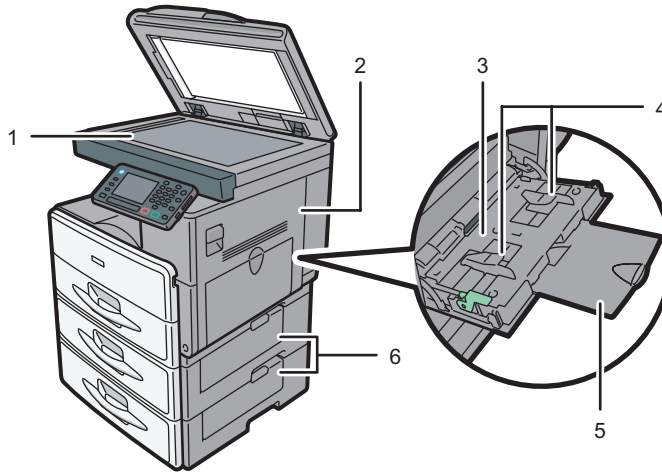

CMR002

**1. Vetro di esposizione**

Posizionare gli originali a faccia in giù.

**2. Sportello destro rilegatore professionale**

Aprire questo coperchio per rimuovere la carta inceppata dall'unità vassoio carta.

**3. Vassoio bypass**

Da usare per copie o stampe su lucidi ed etichette (etichette adesive).

**4. Guide carta**

Quando si caricano i fogli nel vassoio bypass, allineare le guide carta contro i fogli.

**5. Estensione**

Estrarre l'estensione per caricare la carta nel vassoio bypass.

## 6. Sportello destro inferiore

Aprire questo sportello quando si verifica un inceppamento carta.

### Vista posteriore sinistra

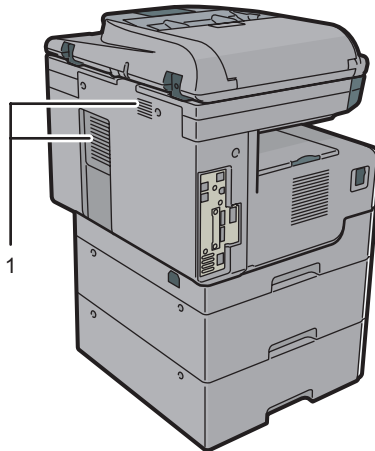

CMR016

### 1. Fori di ventilazione

Evitano il surriscaldamento.

## Guida ai componenti Regione **A** (principalmente Asia)

### **Importante**

- Non ostruire i fori di ventilazione posizionando oggetti nelle vicinanze o appoggiando oggetti contro di essi. Se la macchina si surriscalda si potrebbero verificare dei guasti.

## Vista anteriore sinistra

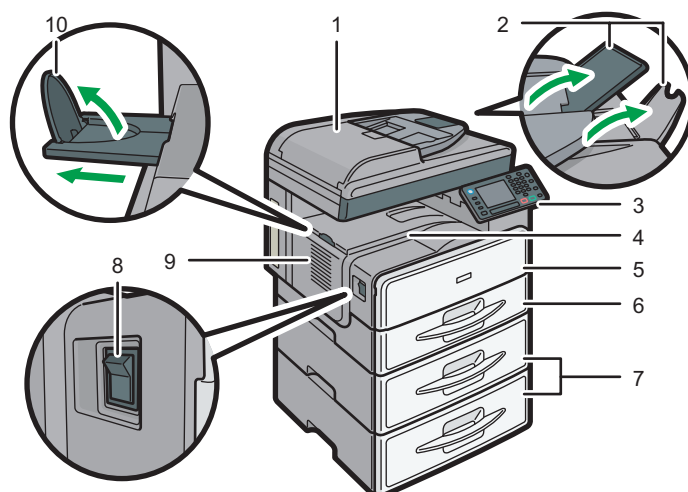

CMR001

### 1. ADF

Abbassare l'ADF sugli originali posizionati sul vetro di esposizione.

Se si carica una pila di originali nell'ADF, l'ADF alimenta automaticamente gli originali uno alla volta.

### 2. Estensioni

Sollevare le estensioni per sostenere la carta di grande formato.

### 3. Pannello di controllo

Vedere P.35 "Guida a nomi e funzioni del pannello di controllo della macchina".

### 4. Vassoio interno

Copie, fax e stampe vengono consegnati qui.

### 5. Sportello anteriore

Aprire per accedere all'interno della macchina.

### 6. Vassoio carta

Caricare la carta qui.

### 7. Unità vassoio carta (vassoio 2 e vassoio 3)

Caricare la carta qui.

### 8. Interruttore di alimentazione principale

Per azionare la macchina, l'interruttore di alimentazione principale deve essere acceso. Se è spento, accendere l'interruttore.

### 9. Fori di ventilazione

Evitano il surriscaldamento.

### 10. Guida del vassoio interno

Aprire e sollevare la protezione terminale per sostenere la carta di grandi dimensioni.

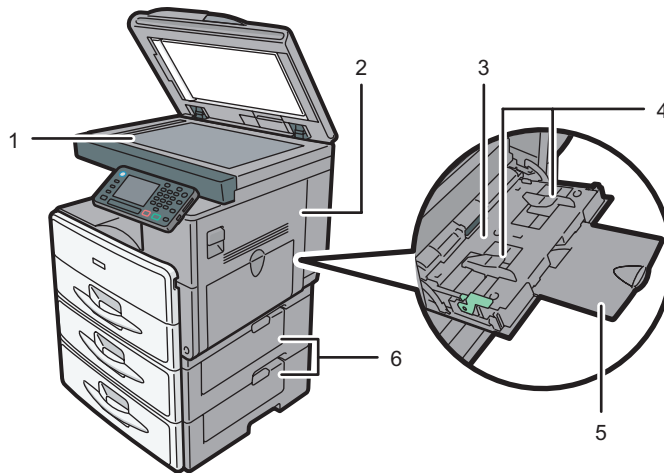
**Vista anteriore destra**

CMR002

**1. Vetro di esposizione**

Posizionare gli originali a faccia in giù.

**2. Sportello destro rilegatore professionale**

Aprire questo coperchio per rimuovere la carta inceppata dall'unità vassoio carta.

**3. Vassoio bypass**

Da usare per copie o stampe su lucidi ed etichette (etichette adesive).

**4. Guide carta**

Quando si caricano i fogli nel vassoio bypass, allineare le guide carta contro i fogli.

**5. Estensione**

Estrarre l'estensione per caricare la carta nel vassoio bypass.

**6. Sportello destro inferiore**

Aprire questo sportello quando si verifica un inceppamento carta.

### Vista posteriore sinistra

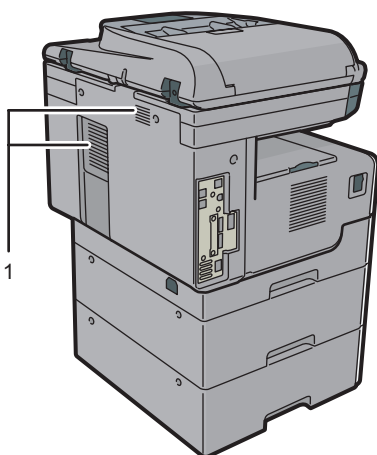

CMR016

#### 1. Fori di ventilazione

Evitano il surriscaldamento.

## Guida ai componenti Regione B (principalmente Nord America)

### Importante

- Non ostruire i fori di ventilazione posizionando oggetti nelle vicinanze o appoggiando oggetti contro di essi. Se la macchina si surriscalda si potrebbero verificare dei guasti.

### Vista anteriore sinistra

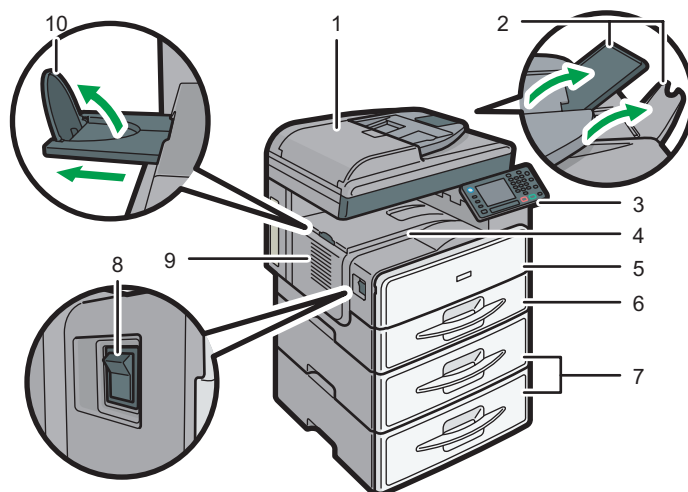

CMR001



**1. ADF**

Abbassare l'ADF sugli originali posizionati sul vetro di esposizione.

Se si carica una pila di originali nell'ADF, l'ADF alimenta automaticamente gli originali uno alla volta.

**2. Estensioni**

Sollevare le estensioni per sostenere la carta di grande formato.

**3. Pannello di controllo**

Vedere P.35 "Guida a nomi e funzioni del pannello di controllo della macchina".

**4. Vassoio interno**

Copie, fax e stampe vengono consegnati qui.

**5. Sportello anteriore**

Aprire per accedere all'interno della macchina.

**6. Vassoio carta**

Caricare la carta qui.

**7. Unità vassoio carta (vassoio 2 e vassoio 3)**

Caricare la carta qui.

**8. Interruttore di alimentazione principale**

Per azionare la macchina, l'interruttore di alimentazione principale deve essere acceso. Se è spento, accendere l'interruttore.

**9. Fori di ventilazione**

Evitano il surriscaldamento.

**10. Guida del vassoio interno**

Aprire e sollevare la protezione terminale per sostenere la carta di grandi dimensioni.

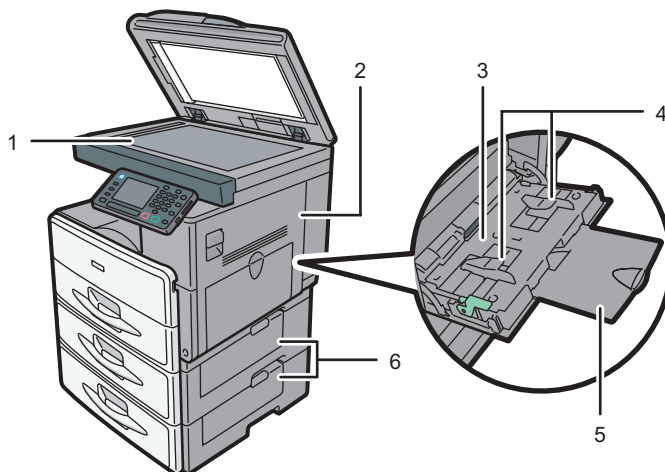
**Vista anteriore destra**

CMR002

### 1. Vetro di esposizione

Posizionare gli originali a faccia in giù.

### 2. Sportello destro rilegatore professionale

Aprire questo coperchio per rimuovere la carta inceppata dall'unità vassoio carta.

### 3. Vassoio bypass

Da usare per copie o stampe su lucidi ed etichette (etichette adesive).

### 4. Guide carta

Quando si caricano i fogli nel vassoio bypass, allineare le guide carta contro i fogli.

### 5. Estensione

Estrarre l'estensione per caricare la carta nel vassoio bypass.

### 6. Sportello destro inferiore

Aprire questo sportello quando si verifica un inceppamento carta.

## Vista posteriore sinistra

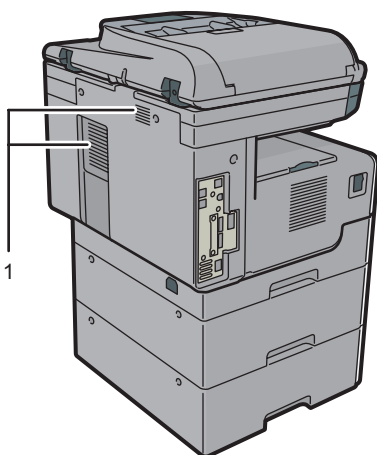

CMR016

### 1. Fori di ventilazione

Evitano il surriscaldamento.

# Guida alle funzioni delle opzioni della macchina

## Guida alle funzioni delle opzioni esterne della macchina Regione **A** (principalmente Europa)

2

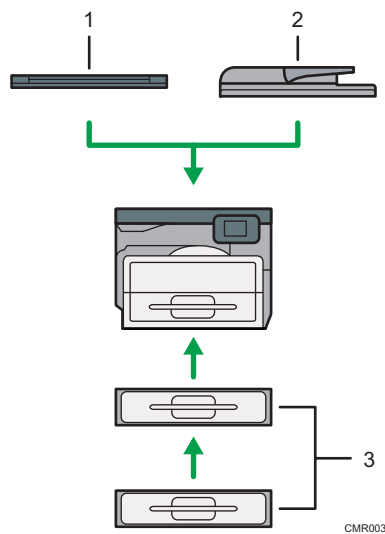

### 1. Coprioriginali

Abbassare questo coperchio sopra gli originali.

### 2. ADF

Caricare qui una pila di originali. Verranno alimentati automaticamente.

### 3. Unità vassoio carta (vassoio 2 e vassoio 3)

Contiene fino a 500 fogli di carta. È possibile impilare fino a due vassoi.

## Guida alle funzioni delle opzioni esterne della macchina Regione **A** (principalmente Asia)

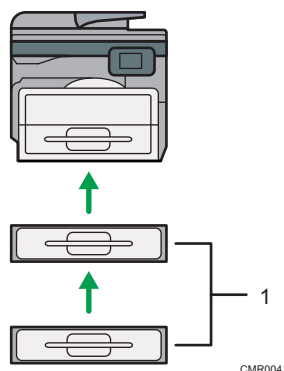

### 1. Unità vassoio carta (vassoio 2 e vassoio 3)

Contiene fino a 500 fogli di carta. È possibile impilare fino a due vassoi.

## Guida alle funzioni delle opzioni esterne della macchina Regione **B** (principalmente Nord America)

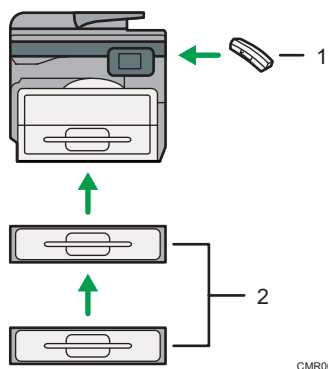

### 1. Cornetta telefonica

Quando è installata un'unità fax viene usata come ricevitore.

Permette di utilizzare le funzioni di chiamata Amplificata e Selezione manuale. Permette di utilizzare la macchina anche come telefono.

### 2. Unità vassoio carta (vassoio 2 e vassoio 3)

Contiene fino a 500 fogli di carta. È possibile impilare fino a due vassoi.

# Guida a nomi e funzioni del pannello di controllo della macchina

L'immagine illustra il pannello di controllo della macchina con tutte le opzioni installate.

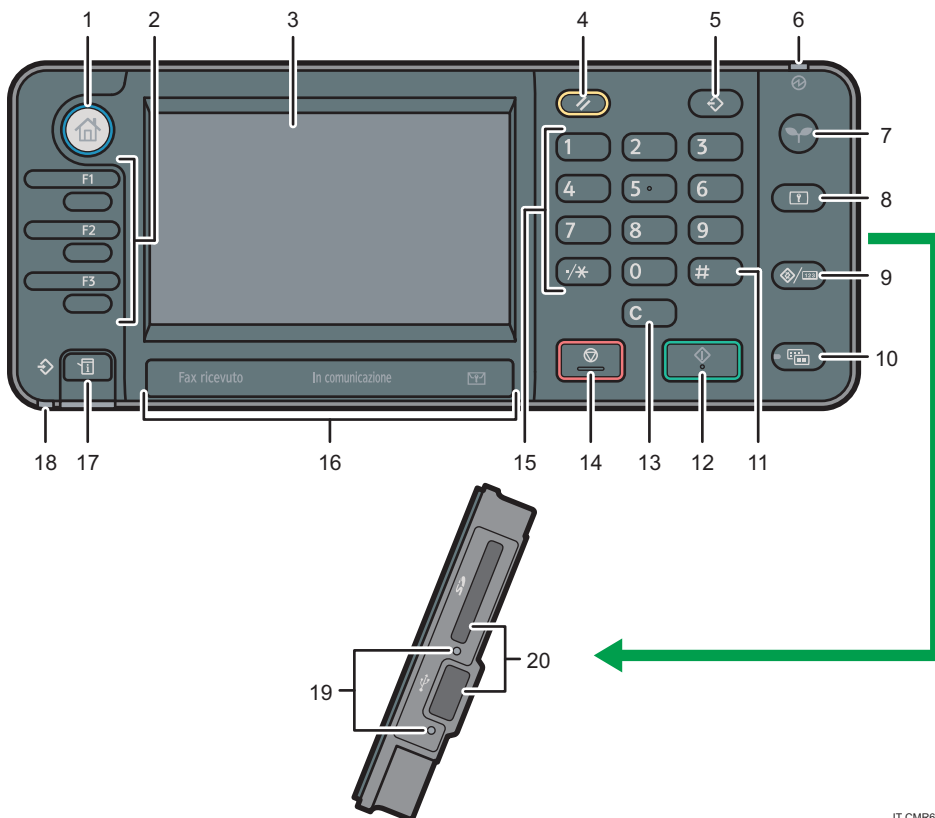

IT CMR606

## 1. Tasto [Home]

Premere per mostrare la schermata [Home]. Per informazioni, vedere P.38 "Come utilizzare la schermata [Home]".

## 2. Tasti funzione

Non ci sono funzioni registrate come predefinite nei tasti funzione. Si possono registrare le funzioni usate maggiormente, programmi e pagine web. Per i dettagli, vedere Prima di iniziare ④.



## 3. Display informativo

Visualizza i pulsanti disponibili per ciascuna funzione, lo stato operativo o i messaggi. Vedere Prima di iniziare ④.

## 4. Tasto [Reset]

Premere per annullare le impostazioni correnti.

### 5. Tasto [Programma](copiatrice, Document server, fax e scanner)

- Premere per registrare le impostazioni utilizzate con maggiore frequenza oppure per richiamare le impostazioni registrate.  
Vedere Funzioni utili .
- Premere per programmare le impostazioni predefinite per il display iniziale quando le modalità vengono cancellate o azzerate, o immediatamente dopo l'accensione dell'interruttore di funzionamento.  
Vedere Funzioni utili .

### 6. Indicatore di alimentazione principale

L'indicatore di alimentazione si illumina quando si accende l'interruttore di alimentazione principale.



### 7. Tasto [Risparmio energia]

Premere questo tasto per attivare o disattivare il modo Sospensione. Vedere Prima di iniziare . Quando la macchina si trova in modo Spegnimento, il tasto [Risparmio energia] lampeggia lentamente.

### 8. Tasto [Login/Logout]

Premere questo tasto per collegarsi o scollegarsi.

### 9. Tasto [Strumenti utente/Contatore]

- Strumenti utente  
Premere per modificare le impostazioni predefinite in base alle proprie esigenze. Vedere Collegamento della macchina/Impostazioni di sistema .
- Contatore  
Premere per controllare o stampare il valore del contatore. Vedere Manutenzione e specifiche .

Per sapere dove ordinare i prodotti consumabili e il numero da chiamare in caso di malfunzionamento. Queste informazioni possono essere stampate. Vedere Manutenzione e specifiche .

### 10. Tasto [Display semplificato]

Premere per passare alla schermata semplificata. Vedere Prima di iniziare .

### 11. Tasto [#] (Tasto Invio)

Premere per confermare i valori o le voci specificate.

### 12. Tasto [Avvio]

Premere per avviare la copia, la stampa, la scansione o l'invio.

### 13. Tasto [Cancella]

Premere questo tasto per cancellare un numero immesso.

### 14. Tasto [Stop]

Premere per interrompere un lavoro in corso, come copia, scansione, invio fax o stampa.

### 15. Tasti numerici

Utilizzare questi tasti per inserire i numeri delle copie, i numeri di fax e i dati per la funzione selezionata.

### 16. Indicatore In comunicazione, Indicatore Fax ricevuto, Indicatore File riservato

- Indicatore In comunicazione  
Resta acceso durante la trasmissione e la ricezione di dati.
- Indicatore Fax ricevuto

Resta acceso durante la ricezione e il salvataggio nella memoria del fax di dati diversi dai file della Casella personale o di Stampa blocco memoria.

Vedere Fax .

- Indicatore File riservato

Resta acceso durante la ricezione dei dati nella Casella personale.



Lampeggia durante la ricezione del file di Blocco memoria.

Vedere Fax .

### 17. Tasto [Controlla stato]

Premere per controllare lo stato del sistema della macchina, lo stato di funzionamento di tutte le funzioni e i lavori correnti. Sono anche visualizzabili informazioni sulla cronologia lavori e sulla manutenzione.

### 18. Indicatore Ingresso dati (modalità fax e stampante)

Lampeggia quando la macchina riceve lavori di stampa o documenti LAN-Fax da un computer. Vedere Fax  e Stampante .

### 19. Spia di accesso supporti

Si accende quando un dispositivo di memoria rimovibile viene inserito nello slot per supporti o quando si accede a tale dispositivo.

### 20. Slot supporti

Utilizzare per inserire una scheda SD o un dispositivo di memoria USB.

## Come utilizzare la schermata [Home]

Nella schermata [Home] sono visualizzate le icone di ciascuna funzione.

Alla schermata [Home] è possibile aggiungere collegamenti o pagine web. Le icone dei collegamenti aggiunti compaiono nella schermata [Home]. I programmi o le pagine web possono essere richiamati facilmente premendo le icone dei collegamenti.

Per visualizzare la schermata [Home], premere il tasto [Home].

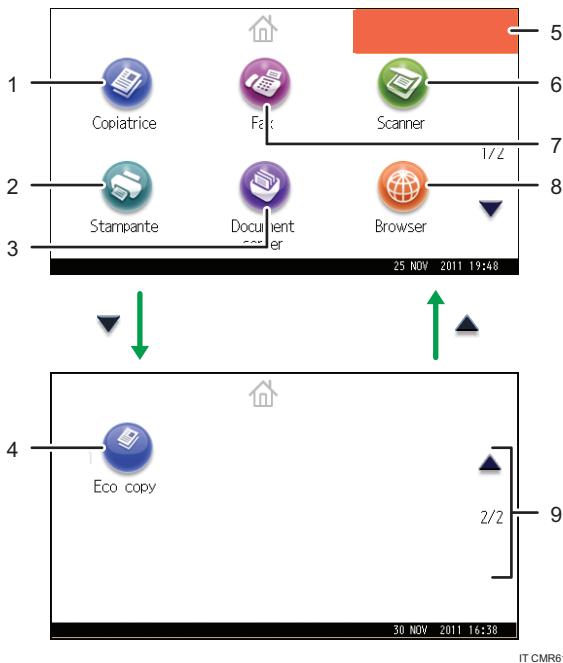

### 1. [Copiatrice]

Premere per produrre le copie.

Per informazioni su come usare la funzione copia, vedere Copiatrice/Document server.

### 2. [Stampante]

Premere per creare impostazioni per l'uso della macchina come stampante.

Per informazioni su come configurare le impostazioni per la funzione stampante, vedere Stampante.

### 3. [Document server]

Premere per memorizzare o stampare documenti nel disco fisso della macchina.

Per informazioni su come usare la funzione Document server, vedere Copiatrice/Document server.

### 4. Icona del collegamento

È possibile aggiungere collegamenti ai programmi o alle pagine web nella schermata [Home]. Per informazioni su come registrare i collegamenti, vedere P.39 "Aggiungere icone alla schermata [Home]". Il numero del programma compare in basso a sinistra dell'icona di collegamento.



## 5. Immagine schermata Home

È possibile visualizzare un'immagine della schermata [Home], come un logo aziendale. Per modificare l'immagine, vedere Funzioni utili .

## 6. [Scanner]

Premere per eseguire la scansione di originali e salvare le immagini come file.

Per informazioni su come usare la funzione scanner, vedere Scanner .

## 7. [Fax]

Premere per inviare o ricevere fax.

Per informazioni su come usare la funzione fax, vedere Fax .

## 8. [Browser]

Premere per visualizzare le pagine web.

Per informazioni su come usare la funzione browser, vedere Funzioni utili .

## 9. ▲/▼



Premere per cambiare pagina quando le icone non sono visualizzate sulla pagina.



## Aggiungere icone alla schermata [Home]

Con la funzione browser è possibile aggiungere collegamenti ai programmi memorizzati nei modi copiatrice, fax o scanner oppure alle pagine Web registrate in Preferiti.

È possibile anche rivedere le icone di funzioni e applicazioni software embedded che sono state eliminate dalla schermata [Home].

### Nota

- I collegamenti ai programmi memorizzati nel modo Document server non possono essere registrati nella schermata [Home].
- Nella schermata standard possono essere visualizzati solo 32 caratteri. Se il nome del collegamento supera i 32 caratteri, il 32° carattere viene sostituito con "...". Nella schermata semplificata possono essere visualizzati solo 30 caratteri. Se il nome del collegamento supera i 30 caratteri, il 30° carattere viene sostituito con "...".
- Per informazioni su come creare un programma, vedere P.44 "Registrazione delle funzioni in un programma".
- Per informazioni su come registrare pagine Web nei Preferiti, vedere Funzioni utili .
- I collegamenti alle pagine Web memorizzati nei Preferiti per utente non possono essere registrati nella schermata [Home]. Per registrare i collegamenti, registrare le pagine Web in Preferiti comuni. Per informazioni sui tipi di Preferiti, vedere Funzioni utili .
- Per informazioni su come registrare un collegamento utilizzando la schermata [Programma], vedere Funzioni utili .

- Si possono registrare fino a 72 icone di funzioni e di collegamenti. Eliminare le icone non utilizzate se è stato raggiunto il limite. Per informazioni, vedere Funzioni utili .
- È possibile modificare la posizione delle icone. Per informazioni, vedere Funzioni utili .

## Aggiungere icone alla schermata [Home] usando Web Image Monitor

---

2

### 1. Avviare Web Image Monitor.

Per i dettagli, vedere Collegamento della macchina/Impostazioni di sistema .

### 2. Accedere a Web Image Monitor come amministratore.

Per informazioni, vedere la Guida per la sicurezza .

### 3. Puntare il mouse su [Gestione dispositivo] e fare clic su [Gestione Home dispositivo].

### 4. Fare clic su [Modifica icone].

### 5. Andare su [+È possibile aggiungere l'icona.] nella posizione dove si desidera aggiungerla, quindi fare clic su [+Aggiungi].

### 6. Selezionare l'icona del collegamento o della funzione da aggiungere.

### 7. Fare clic su [OK] quattro volte.

## Aggiungere icone alla schermata [Home] usando gli Strumenti utente

---

Procedere come segue per registrare un collegamento a un programma della copiatrice nella schermata [Home].

### 1. Registrare un programma.

### 2. Premere il tasto [Strumenti utente/Contatore].

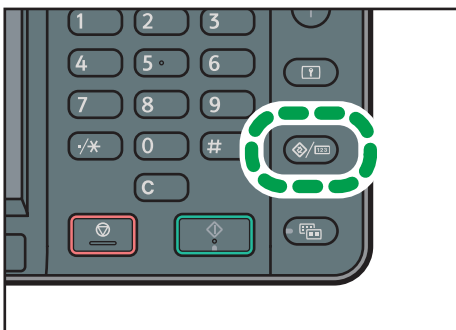

CMR633

### 3. Premere [Modifica Home].

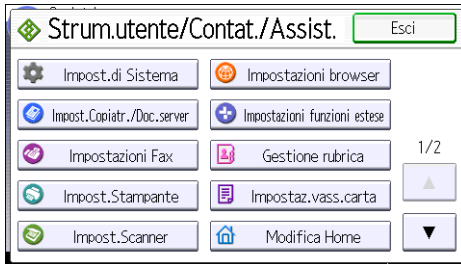

### 4. Premere [Aggiungi icona].

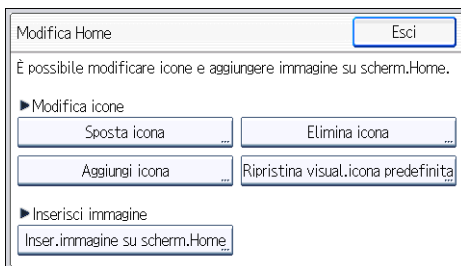

### 5. Premere [Selezionare icona da aggiungere].

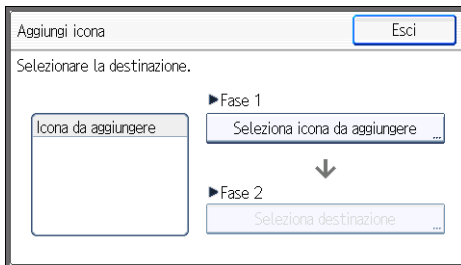

### 6. Premere [Progr.].

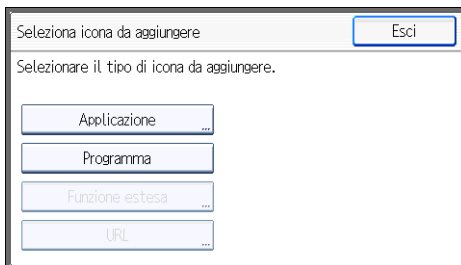

**7. Premere [Programma copiatrice].**

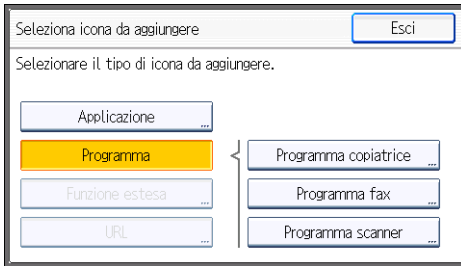

**8. Selezionare il programma da aggiungere.**

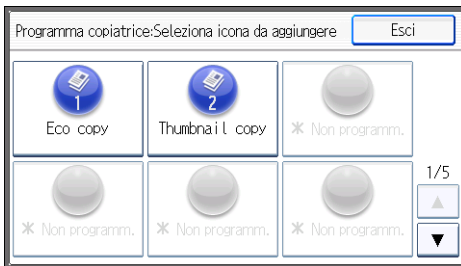

**9. Premere [Seleziona destinazione].**



**10. Specificare la posizione in cui è visualizzato [Vuoto].**



## 11. Premere [Esci].

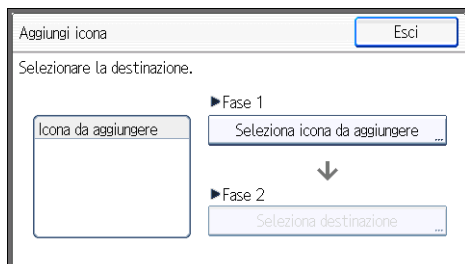

## 12. Premere il tasto [Strumenti utente/Contatore].

### Nota

- Premere [⋮] nell'angolo in alto a destra della schermata [Seleziona destinazione] per verificare la posizione nella schermata semplificata.

## Registrazione delle funzioni in un programma

A seconda delle funzioni, il numero di programmi che si possono registrare è differente

- Copiatrice: 25 programmi
- Document server: 25 programmi
- Fax: 100 programmi
- Scanner: 25 programmi

Le impostazioni seguenti possono essere registrate nei programmi:

### Copiatrice:

Densità, vassoio carta, Orig. (Impostazioni per originali), Riduz./Ingrand.auto, Rid./Ingr. (Riduzione/Ingrandimento), Altre funz. (Altre funzioni), numero di copie

### Document server (sulla schermata iniziale di stampa documenti):

2 facc.: Alto con Alto, 2 facc.: Alto con Basso, Fascicolazione, Altre funz. (Altre funzioni), numero di stampe

### Fax:

Tipo di trasmissione, trasmissione da memoria/trasmissione immediata, Selez.destinazione da rubrica (tranne per cartella destinazioni), Ins.manuale, Rapporto stato TX, Impostaz.invio (tranne per Oggetto e Nome mittente)

### Scanner:

Originale, Impostaz.invio (tranne per Nome file, Impostaz.sicurezza in Tipo file, Nome mittente, Nome utente e Password in Memorizza file)

La sezione spiega come registrare le funzioni in un programma, utilizzando come esempio la funzione copiatrice.

1. Premere il tasto [Home] in alto a sinistra sul pannello di controllo e quindi l'icona [Copiatrice] sulla schermata [Home].

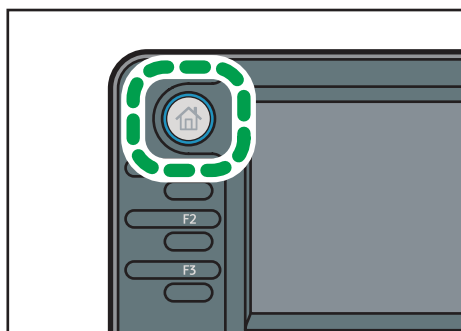

CMR612

2. Modificare le impostazioni di copia in modo da poter selezionare tutte le funzioni da memorizzare in un programma.

### 3. Premere il tasto [Programma].



CMT001

### 4. Premere [Progr.].

### 5. Premere il numero del programma da registrare.

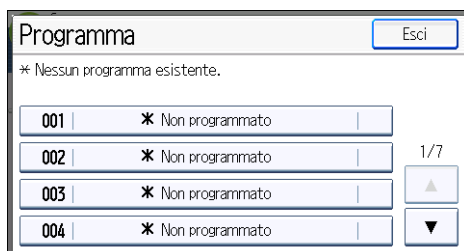



### 6. Inserire il nome del programma.

### 7. Premere [OK].

### 8. Premere due volte [Esci].

#### Nota

- Il numero di caratteri da inserire per un nome di programma varia a seconda delle funzioni nel modo seguente:
  - Copiatrice: 34 caratteri
  - Document server: 34 caratteri
  - Fax: 20 caratteri
  - Scanner: 34 caratteri
- Se un programma specifico viene registrato come predefinito, i suoi valori diventano impostazioni predefinite, che vengono visualizzate senza premere il tasto [Programma] quando le modalità vengono azzerate o annullate e dopo che la macchina è stata accesa. Vedere Funzioni utili .
- Se il vassoio carta specificato in un programma è vuoto ed è presente più di un vassoio carta contenente lo stesso formato carta, il vassoio carta che ha la priorità in [Priorità vassoio carta: Copiatrice] o [Priorità vassoio carta: Fax] nella scheda [Impostaz.vass.carta] viene selezionato per primo. Per informazioni, vedere Collegamento della macchina/Impostazioni di sistema .

- I programmi non vengono eliminati spegnendo la macchina o premendo il tasto [Reset], ma solo se il programma viene eliminato o sovrascritto.
- I numeri di programma con ↗ accanto possiedono già delle impostazioni.
- I programmi possono essere registrati nella schermata [Home] per poter essere richiamabili facilmente. Per informazioni, vedere Funzioni utili  e P.39 "Aggiungere icone alla schermata [Home]". I collegamenti ai programmi memorizzati nel modo Document server non possono essere registrati nella schermata [Home].

## Esempi di programmi

### Modo copiatrice

Nome programma	Descrizione programma	Effetto
Copia Eco	Specificare [Comb.2 facc. ] sotto [Combina] in [Altre funz.].	È possibile risparmiare carta e toner.
Copia miniature	Specificare [Comb.2 facc. ] sotto [Combina] in [Altre funz.].	È possibile copiare fino a quattro pagine su un'unica facciata, in modo da risparmiare carta.

### Modo scanner

Nome programma	Descrizione programma	Effetto
Scansione semplice PDF	In [Impostazioni invio], selezionare [Quadricr.] sotto [Tipo originale], quindi selezionare [PDF] sotto [Tipo file]. Quindi inserire i dettagli dell'azienda, ad esempio "Filiale di Londra: report giornaliero" sotto [Nome file].	È possibile acquisire i documenti in modo efficiente.
Scansione PDF ad alta compressione	In [Impostaz.invio], selezionare [Quadricromia] sotto [Tipo originale] e [PDF alta compress. ] sotto [Tipo file].	È possibile comprimere la dimensione dei dati dei documenti acquisiti per inviarli e memorizzarli.



Nome programma	Descrizione programma	Effetto
Scansione con memorizzazione a lungo termine	Selezionare [PDF/A] sotto [Tipo file] in [Impostaz.invio].	È possibile acquisire facilmente i documenti in formato "PDF/A", adatto alla memorizzazione per lunghi periodi.
Scansione con firma digitale	In [Impostaz.invio], specificare [PDF], [PDF alta compress. ] o [PDF/A] in [Tipo file], quindi specificare anche la [Firma digitale].	È possibile aggiungere una firma digitale ai documenti importanti come i contratti, per rilevare eventuali manomissioni dei dati.
Scansione con divisione file	Specificare [Dividi] in [Impostaz.invio].	È possibile acquisire un originale con più pagine come unico file dividendolo in gruppi composti da un certo numero di pagine ciascuno.
Scansione ad alta risoluzione	Specificare le impostazioni per salvare i dati acquisiti in formato TIFF. Specificare anche una risoluzione maggiore sotto [Risoluzione] in [Impostaz.invio].	I documenti acquisiti contengono gran parte dei dettagli degli originali, ma potrebbero essere molto pesanti.
Scansione batch	Selezionare [Batch] in [Impostaz.invio].	È possibile applicare diverse scansioni a un volume elevato di originali, e inviare gli originali acquisiti.

### Modo fax

Nome programma	Descrizione programma	Effetto
Fax notifica risultato trasmissione	Selezionare [Anteprima] e specificare [E-mail risultati TX] in [Impostaz.invio].	È possibile controllare se le impostazioni di trasmissione sono corrette sia prima che dopo la trasmissione.
Trasmissione fax ad orario specificato	Specificare [TX differita] in [Impostaz.invio].	È possibile inviare un fax ad un orario specificato.

Nome programma	Descrizione programma	Effetto
Trasmissione fax a reparto	Specificare [Stampa testata fax] sotto [Impostazione opzioni] in [Impostaz.invio].	Questa impostazione può essere usata quando il destinatario specifica l'inoltro delle destinazioni da parte dei mittenti.

**Nota**

- A seconda delle opzioni installate, alcune funzioni non possono essere registrate. Per informazioni, vedere Prima di iniziare .
- I nomi dei programmi citati sopra sono a titolo di esempio. È possibile assegnare un nome qualsiasi ai programmi, a seconda delle esigenze.
- In base ai dettagli aziendali o al tipo di documenti da acquisire, la registrazione di un programma potrebbe essere sconsigliata.

# Accendere/Spegnere l'alimentazione

L'interruttore di alimentazione principale si trova sul lato sinistro della macchina. Premendo questo tasto l'indicatore di alimentazione a destra del pannello di controllo si spegne. Fatto questo, la macchina è completamente spenta. Quando l'unità del fax viene installata, i file dei fax in memoria possono andare persi se la si spegne. Usare questo tasto solo quando necessario.

## Accendere l'alimentazione principale

### ★ Importante

- Non spegnere l'interruttore di alimentazione principale immediatamente dopo averlo acceso. In questo modo si possono provocare danni al disco fisso o alla memoria, con conseguenti problemi di funzionamento.
1. Assicurarsi che il cavo di alimentazione sia correttamente collegato alla presa a muro.
  2. Accendere l'interruttore di alimentazione principale.

L'indicatore di alimentazione principale si illumina.

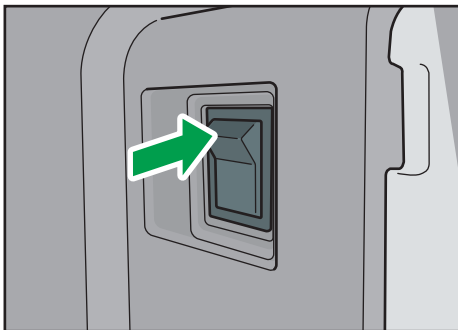

CMR010

## Spegnere l'alimentazione principale

### ⚠ AVVERTIMENTO

- Quando si scollega il cavo di alimentazione dalla presa a muro, afferrare sempre la spina e non il cavo. Se si afferra il cavo, si rischia di danneggiarlo. L'utilizzo di cavi di alimentazione danneggiati può provocare incendi o scosse elettriche.

### ★ Importante

- Dopo aver spento la macchina, attendere almeno qualche secondo prima di riaccenderla. Se compare il messaggio "Turn main Power Switch off", spegnere la macchina, attendere almeno dieci secondi e riaccenderla. Non riaccendere la macchina immediatamente dopo averla spenta.

- **Prima di scollegare il cavo di alimentazione, spegnere l'interruttore di alimentazione principale e controllare che l'indicatore dell'interruttore sia spento. Altrimenti, si potrebbe danneggiare il disco fisso o la memoria.**
- **Non spegnere la stampante mentre è in funzione.**

**1. Spegnere l'interruttore di alimentazione principale.**

L'indicatore di alimentazione principale si spegne.

## Quando viene visualizzata la schermata di accesso

Se è attivata l'opzione Autenticazione base, Autenticazione Windows, Autenticazione LDAP o Autenticazione server integrazione, sul display appare la schermata di autenticazione. La macchina è operativa solo dopo aver inserito il proprio Nome utente login e la propria Password login. Se l'Autenticazione codice utente è attiva non è possibile usare la macchina fino a quando non si inserisce il Codice utente.

Se si riesce ad utilizzare la macchina, significa che è stato effettuato l'accesso. Quando non si è più in stato operativo, si è scollegati. Dopo aver effettuato l'accesso, scollegarsi per evitare l'utilizzo non autorizzato.

### ★ Importante

- Richiedere all'amministratore utenti il Nome utente login, la Password login e il Codice utente. Per dettagli sull'autenticazione utente, vedere la Guida per la sicurezza 📖.
- Il Codice utente da inserire in Autenticazione codice utente è il valore numerico registrato nella Rubrica come "Codice utente".

## Autenticazione codice utente tramite il pannello di controllo

Questa sezione spiega la procedura per accedere alla macchina usando il pannello di controllo mentre l'Autenticazione codice utente è attiva.

Se l'Autenticazione codice utente è attiva, appare una schermata che richiede di inserire un Codice utente.

1. Inserire un Codice utente (massimo otto cifre) e premere [OK].

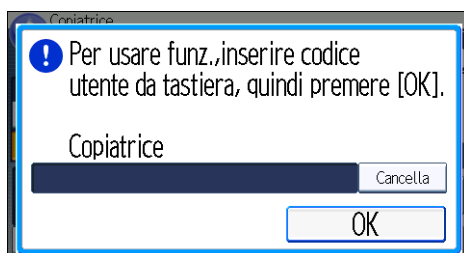

## Accesso tramite il pannello di controllo

Questa sezione spiega la procedura per accedere alla macchina quando è impostata l'Autenticazione base, Autenticazione Windows, Autenticazione LDAP, o Autenticazione server integrazione.

1. Premere [Login].

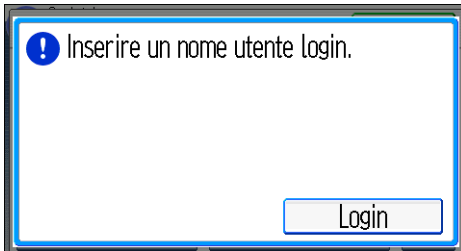

2. Inserire un Nome utente login e premere [OK].

3. Inserire la Password login e premere [OK].

Dopo l'autenticazione dell'utente appare la schermata relativa alla funzione in uso.

## Scollegamento tramite il pannello di controllo

Questa sezione spiega la procedura per scollegarsi dalla macchina quando è impostata l'Autenticazione di base, Autenticazione Windows, Autenticazione LDAP, o Autenticazione server integrazione.

**★ Importante**

- Per evitare l'uso della macchina da parte di persone non autorizzate, disconnettersi sempre quando si è terminato di usare la macchina.

1. Premere il tasto [Login/Logout].



CMR636

2. Premere [Si].

# Posizionare gli originali

## Posizionare gli originali sul vetro di esposizione Regione **A** (principalmente Europa)

### ★ Importante

- Non sollevare l'ADF forzatamente. In caso contrario, l'ADF potrebbe aprirsi o danneggiarsi.

1. Sollevare l'ADF o il coprioriginali.
2. Posizionare l'originale sul vetro di esposizione con il lato da copiare rivolto verso il basso. L'originale dovrebbe essere allineato all'angolo posteriore sinistro.

Iniziare con la prima pagina da acquisire.

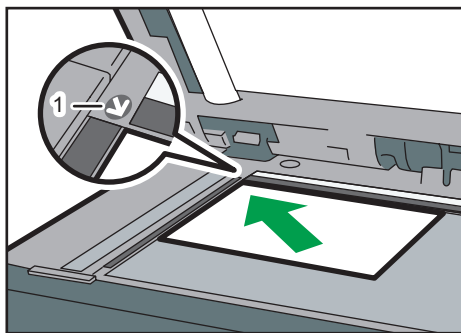

CMS001

1. Segno di posizionamento
3. Chiudere l'ADF o il coprioriginali.

## Posizionare gli originali sul vetro di esposizione Regione **A** (principalmente Asia)

### ★ Importante

- Non sollevare l'ADF forzatamente. In caso contrario, l'ADF potrebbe aprirsi o danneggiarsi.

1. Sollevare l'ADF.
2. Posizionare l'originale sul vetro di esposizione con il lato da copiare rivolto verso il basso. L'originale dovrebbe essere allineato all'angolo posteriore sinistro.

Iniziare con la prima pagina da acquisire.

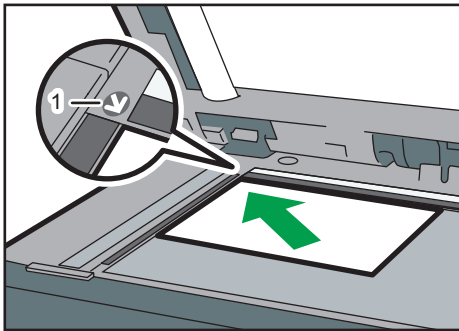

CMS001

1. Segno di posizionamento

3. Abbassare l'ADF.

## Posizionare gli originali sul vetro di esposizione Regione B (principalmente Nord America)

### **Importante**

- Non sollevare l'ADF forzatamente. In caso contrario, l'ADF potrebbe aprirsi o danneggiarsi.
1. Sollevare l'ADF.
  2. Posizionare l'originale sul vetro di esposizione con il lato da copiare rivolto verso il basso. L'originale dovrebbe essere allineato all'angolo posteriore sinistro.

Iniziare con la prima pagina da acquisire.

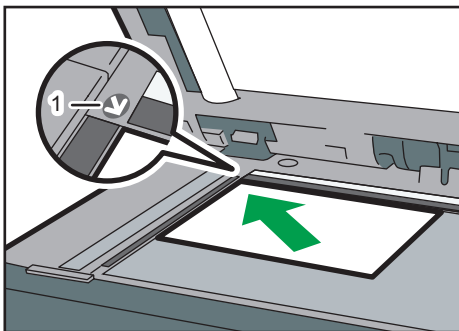

CMS001

1. Segno di posizionamento

3. Abbassare l'ADF.



## Posizionare gli originali nell'alimentatore automatico originali

Caricare l'originale in modo ordinato. In caso contrario, la macchina potrebbe visualizzare un messaggio di inceppamento. Assicurarsi di non posizionare originali o altri oggetti sul coperchio superiore. In caso contrario potrebbero verificarsi malfunzionamenti.

1. Regolare le guide in base al formato dell'originale.
2. Posizionare nell'ADF gli originali allineati, in modo ordinato e con il lato di stampa rivolto verso l'alto.

Non inserire originali oltre il segno di limite.

La prima pagina dovrebbe essere collocata in alto.

Quando si posizionano originali più lunghi di A4 o  $8\frac{1}{2} \times 11$ , aprire le estensioni.

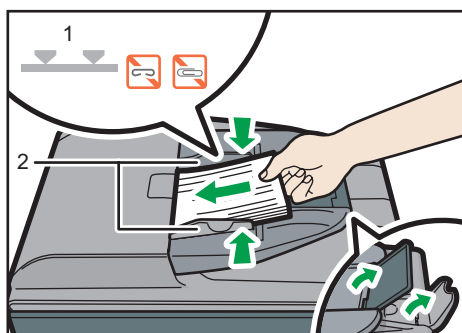

CMS003

1. Segno limite
2. Guide degli originali



# 3. Copia

Questo capitolo descrive le funzioni della copiatrice utilizzate frequentemente e il relativo funzionamento. Per tutte le informazioni non incluse in questo capitolo, vedere Copiatrice/Document server  nel CD-ROM allegato.

## Procedura di base

Per eseguire le copie degli originali, posizionarli sul vetro di esposizione o nell'ADF.

Quando si posiziona l'originale sul vetro di esposizione, iniziare con la prima pagina da copiare.

Quando si posiziona l'originale nell'ADF, sistemarlo con la prima pagina in alto.

 **Regione A** (principalmente Europa)

Per il posizionamento dell'originale sul vetro di esposizione, vedere P.53 "Posizionare gli originali sul vetro di esposizione  **Regione A** (principalmente Europa)".

 **Regione A** (principalmente Asia):

Per il posizionamento dell'originale sul vetro di esposizione, vedere P.53 "Posizionare gli originali sul vetro di esposizione  **Regione A** (principalmente Asia)".

 **Regione B** (principalmente Nord America)

Per il posizionamento dell'originale sul vetro di esposizione, vedere P.54 "Posizionare gli originali sul vetro di esposizione  **Regione B** (principalmente Nord America)".

Per il posizionamento dell'originale nell'ADF, vedere P.55 "Posizionare gli originali nell'alimentatore automatico originali".

Per eseguire la copia su carta non comune, specificare il tipo di carta in Strumenti utente a seconda della grammatura della carta utilizzata. Per informazioni, vedere Collegamento della macchina/Impostazioni di sistema .

La procedura seguente spiega la modalità di copia su carta con orientamento e formato perfettamente uguali all'originale.

1. Premere il tasto [Home] in alto a sinistra sul pannello di controllo e quindi l'icona [Copiatrice] sulla schermata [Home].

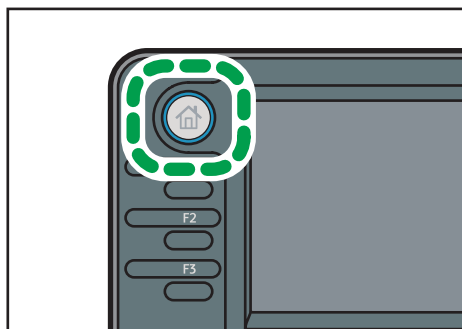

3

2. Assicurarsi che nessuna impostazione precedente sia rimasta memorizzata.  
Se sono rimaste memorizzate delle impostazioni precedenti, premere il tasto [Reset].
3. Selezionare il vassoio carta contenente la carta con lo stesso formato e orientamento degli originali.
4. Accertarsi che sia selezionato [Usa imp.vass.carta].  
Se è selezionata l'impostazione [Usa imp.vass.carta], il formato carta e l'orientamento del vassoio selezionato appariranno in [Orig.].
5. Posizionare gli originali.
6. Configurare le impostazioni desiderate.
7. Inserire il numero di copie utilizzando i tasti numerici.  
Il numero massimo di copie che può essere inserito è 99.
8. Premere il tasto [Avvio].  
Quando si posiziona l'originale sul vetro di esposizione, premere il tasto [#] dopo che tutti gli originali sono stati acquisiti. Alcune funzioni, ad esempio la modalità Batch, potrebbero richiedere la pressione del tasto [#] quando si caricano gli originali nell'ADF. Seguire i messaggi visualizzati sullo schermo.
9. Una volta terminato il lavoro di copia, premere il tasto [Reset] per cancellare le impostazioni.

# Riduz./Ingrand.auto

La macchina calcola automaticamente il rapporto di riproduzione in base ai formati degli originali e della carta specificati. La macchina ruota, ingrandisce o riduce l'immagine degli originali per adattarli alla carta.



CKN008

## ★ Importante

- Non è possibile utilizzare il vassoio bypass con questa funzione.
- Se si seleziona un rapporto di riproduzione dopo aver premuto [Riduz./Ingrand.auto], la [Riduz./Ingrand.auto] viene annullata e l'immagine non può essere ruotata automaticamente.

Questo è utile per copiare originali di formato diverso su carta dello stesso formato.

Se l'orientamento dell'originale è diverso da quello della carta da copia, la macchina ruota l'immagine originale di 90° e la adatta alla copia (Ruota copia).

Per esempio, per ridurre originali di formato A4 ( $8\frac{1}{2} \times 11$ ) in modo da adattarsi a carta di formato A5 ( $5\frac{1}{2} \times 8\frac{1}{2}$ ), selezionare un vassoio carta contenente carta di formato A5 ( $5\frac{1}{2} \times 8\frac{1}{2}$ ) e premere [Riduz./Ingrand.auto]. L'immagine viene ruotata automaticamente.

Per informazioni su Ruota copia, vedere Copiatrice/Document server.

## 1. Premere [Orig.].



## 2. Premere [Orientamento originale].

**3. Selezionare l'orientamento dell'originale e premere [OK].**



- 3**
- 4. Premere [Formato originale].**
  - 5. Specificare il formato dell'originale e premere due volte [OK].**
  - 6. Premere [Riduz./Ingrand.auto].**
  - 7. Selezionare il vassoio carta.**
  - 8. Posizionare gli originali e premere il tasto [Avvio].**

## Copia Fronte-retro

Copia 2 pagine ad una facciata o 1 pagina a due facciate su una pagina a due facciate. Durante la copiatura, l'immagine viene spostata per lasciare il margine di rilegatura.

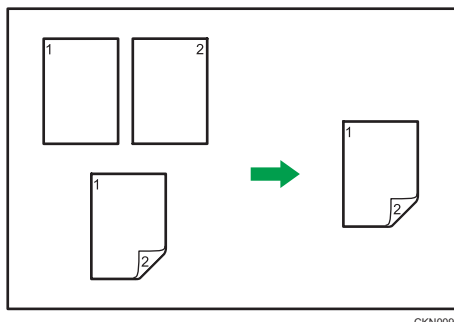

CKN009

### ★ Importante

- Non è possibile utilizzare il vassoio bypass con questa funzione.

Sono disponibili due tipi di copia fronte-retro.

#### 1 facc. → 2 facc.

Copia 2 pagine ad una facciata su 1 pagina a due facciate.

#### 2 facc. → 2 facc.

Copia 1 pagina a due facciate su 1 pagina a due facciate.

L'immagine che risulta sarà diversa in base all'orientamento in cui si posizionano gli originali (↻↻).

#### Orientamento degli originali e copie completate

Per copiare su entrambe le facciate della carta, selezionare l'originale e l'orientamento della copia in base al risultato che si desidera ottenere.

Originale	Posizionamento degli originali	Orientam. originale	Orientamento	Copia
			Alto con Alto	
			Alto con Basso	

Originale	Posizionamento degli originali	Orientam.originale	Orientamento	Copia
			Alto con Alto	
			Alto con Basso	

3

**1. Premere [Altre funz.].**



**2. Premere [Fronte-retro].**

**3. Selezionare [1 facc. → 2 facciate] o [2 facc. → 2 facc.] in base a come si desidera stampare il documento.**

Per modificare l'orientamento della copia o dell'originale, premere [Orientamento].

Per specificare se l'orientamento dell'originale è leggibile o non leggibile, premere [Orientam.originale].



**4. Premere due volte [OK].**

**5. Selezionare il vassoio carta.**

**6. Posizionare gli originali e premere il tasto [Avvio].**



## Specifica dell'orientamento della copia e dell'originale

Selezionare l'orientamento degli originali e delle copie se l'originale è fronte-retro e se si desidera copiare su entrambe le facciate della carta.

- Alto con Alto

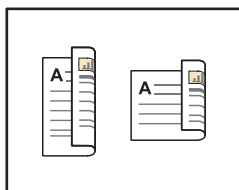

CKN011

- Alto con Basso



CKN012

1. Premere [Orientamento].
2. Selezionare [Alto con Alto] o [Alto con Basso] per [Originale] se l'originale è a due facciate.



3. Selezionare [Alto con Alto] o [Alto con Basso] per [Copia].
4. Premere [OK].

## Copia combinata

Questa modalità può essere utilizzata per selezionare automaticamente un rapporto di riproduzione e copiare gli originali su un unico foglio di carta da copia.

La macchina seleziona un rapporto di riproduzione compreso tra il 25 e il 400%. Se l'orientamento degli originali è diverso da quello della carta, la macchina ruota automaticamente l'immagine di 90 gradi per effettuare correttamente le copie.

### Orientamento degli originali e posizione dell'immagine con la funzione Combina

La posizione dell'immagine della funzione Combina varia in base all'orientamento dell'originale e al numero di originali da combinare.

- Originali verticali (☑)

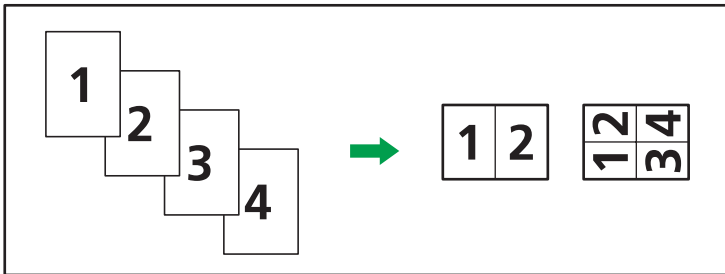

CNU005

- Originali orizzontali (☑)

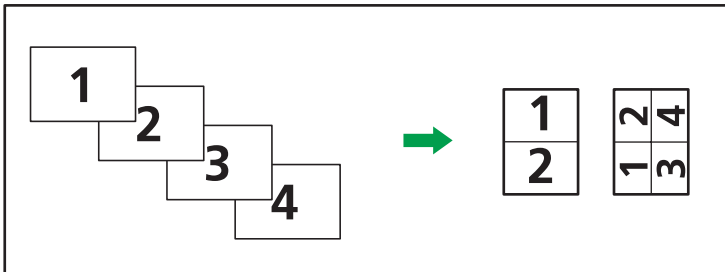

CNU006

### Posizionamento degli originali (originali posizionati nell'ADF)

Il valore predefinito per l'ordine di copia nella funzione Combina è [Da sinistra a destra]. Per copiare gli originali dal destra a sinistra nell'ADF, posizzarli con il lato di stampa rivolto verso il basso.

- Lettura degli originali da sinistra verso destra

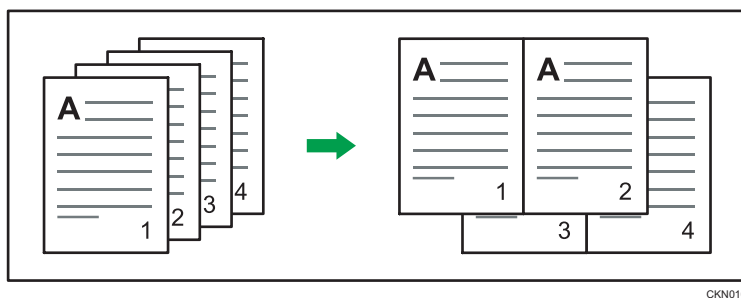

CKN010

- Lettura degli originali da destra verso sinistra

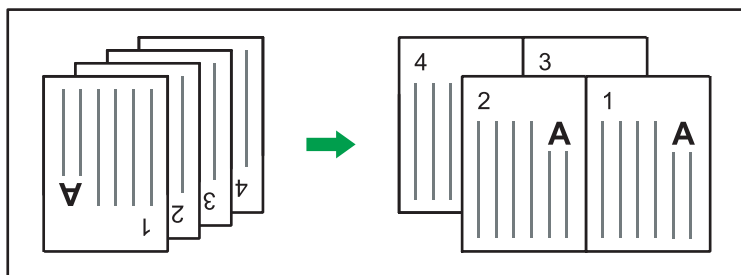

CKN017

3

## Combina 1 facciata

Combina diverse pagine su un'unica facciata di un foglio.



CKN014

### ★ Importante

- Non è possibile utilizzare il vassoio bypass con questa funzione.

Sono disponibili quattro tipi di modalità Combina in 1 facciata.

**1 facciata 2 originali → Comb. 1 facc.**

Copia 2 originali a una facciata su una sola facciata di un foglio.

**1 facciata 4 originali → Comb. 1 facc.**

Copia 4 originali a 1 facciata su una sola facciata di un foglio.

**2 facciate 2 pagine → Comb. 1 facc.**

Copia 1 originale a due facciate su una sola facciata di un foglio.

## 2 facciate 4 pagine → Comb. 1 facc.

Copia 2 originali a due facciate su una sola facciata di un foglio.

### 1. Premere [Orig.].



### 2. Premere [Formato originale].

### 3. Specificare il formato dell'originale e premere due volte [OK].

### 4. Premere [Altre funz.].

### 5. Premere [Combina].

### 6. Selezionare [1 facciata] o [2 facciate] per [Originale].

Se si seleziona [2 facciate], è possibile modificare l'orientamento premendo [Orientamento].

Per specificare se l'orientamento dell'originale è leggibile o non leggibile, premere [Orientam.originale].



### 7. Premere [Comb. 1 facc.].

### 8. Selezionare il numero di originali da combinare.

### 9. Premere due volte [OK].

### 10. Selezionare il vassoio carta.

### 11. Posizionare gli originali e premere il tasto [Avvio].

## Combina 2 facciate

Combina diverse pagine di originali su un unico foglio a due facciate.

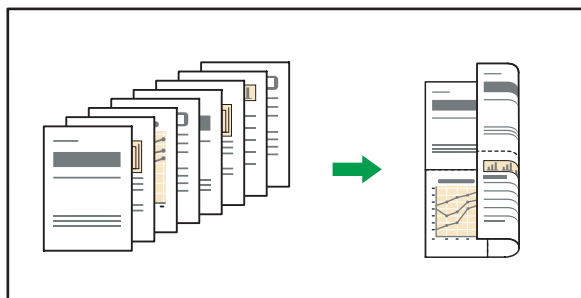

CKN074

### ★ Importante

- Non è possibile utilizzare il vassoio bypass con questa funzione.

Sono disponibili quattro tipi di modalità per Combina in 2 facciate.

#### 1 facciata 4 originali → Comb. 2 facc.

Copia 4 originali a 1 facciata su un foglio con due pagine per facciata.

#### 1 facciata 8 originali → Comb. 2 facc.

Copia 8 originali a 1 facciata su un foglio con quattro pagine per facciata.

#### 2 facciate 4 pagine → Comb. 2 facc.

Copia 2 originali a 2 facciate su un foglio con due pagine per facciata.

#### 2 facciate 8 pagine → Comb. 2 facc.

Copia 4 originali a 2 facciate su un foglio con quattro pagine per facciata.

### 1. Premere [Orig.].

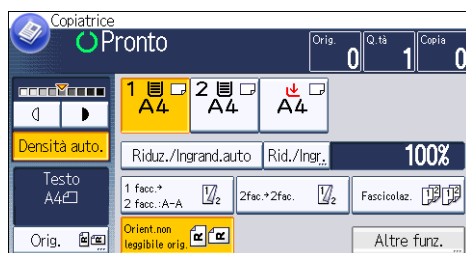

### 2. Premere [Formato originale].

### 3. Specificare il formato dell'originale e premere due volte [OK].

### 4. Premere [Altre funz.].

### 5. Premere [Combina].

### 6. Selezionare [1 facciata] o [2 facciate] per [Originale].

Per specificare se l'orientamento dell'originale è leggibile o non leggibile, premere [Orientam.originale].



7. Premere [Comb. 2 facc.].
8. Premere [Orientamento].
9. Selezionare [Alto con Alto] o [Alto con Basso] per [Originale] e/o [Copia], quindi premere [OK].
10. Selezionare il numero di originali da combinare.
11. Premere due volte [OK].
12. Selezionare il vassoio carta.
13. Posizionare gli originali e premere il tasto [Avvio].

# Copia su carta di formato personalizzato

La carta che ha una lunghezza orizzontale di 139,0-600,0 mm (5,48-23,62 pollici) e una lunghezza verticale di 90,0-216,0 mm (3,55-8,50 pollici) può essere alimentata dal vassoio bypass.

## 1. Caricare la carta nel vassoio bypass rivolta verso il basso.

Il vassoio bypass (≡) viene selezionato automaticamente.

## 2. Premere il tasto [#].

## 3. Premere [Formato carta].

## 4. Premere [Form.pers.].

## 5. Inserire la dimensione orizzontale dell'originale utilizzando i tasti numerici e premere il tasto [#].



## 6. Inserire la dimensione verticale dell'originale utilizzando i tasti numerici e premere il tasto [#].

## 7. Premere due volte [OK].

## 8. Posizionare gli originali e premere il tasto [Avvio].

## Copia su buste

Questa sezione descrive come copiare su buste di formato regolare e di formato personalizzato. Caricare le buste nel vassoio bypass.

Specificare lo spessore della carta in base alla grammatura delle buste su cui si sta eseguendo la stampa. Per informazioni sulla relazione tra la grammatura e lo spessore della carta e i formati supportati per le buste, vedere P.137 "Formati e tipi di carta consigliati".

Per la gestione delle buste, i tipi di buste supportati e il caricamento delle buste, vedere P.141 "Buste".

3

### ★ Importante

- **La funzione Fronte-retro non può essere utilizzata con le buste. Se si specifica la funzione Fronte-retro, premere [1 facc. → 2 facc.:A-A] per annullare l'impostazione.**

Per copiare su buste di formato personalizzato, specificare le dimensioni della busta. Specificare la lunghezza orizzontale e verticale della busta.

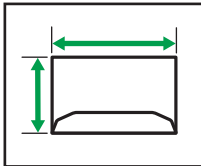

GNU004

↔: Orizzont.

↕: Verticale



1. Posizionare l'originale sul vetro di esposizione con il lato da copiare rivolto verso il basso. L'originale dovrebbe essere allineato all'angolo posteriore sinistro.

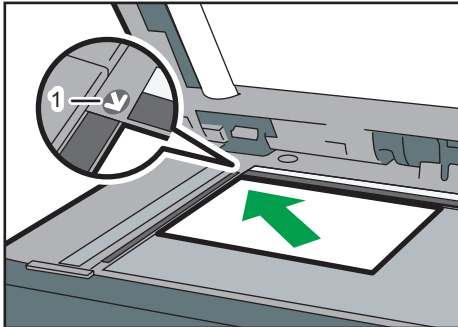

CMS001

1. Segno di posizionamento
2. Caricare le buste nel vassoio bypass rivolte verso il basso. Il vassoio bypass (≡) viene selezionato automaticamente.
3. Premere il tasto [#].
4. Premere [Formato carta].

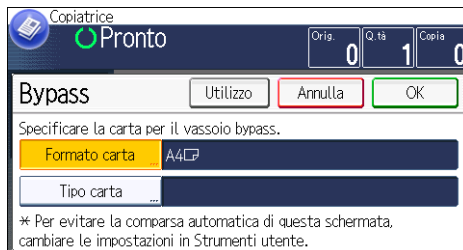

5. Specificare il formato della busta, quindi premere [OK].
6. Premere [Tipo carta].
7. Premere [Carta spessa] e [OK].
8. Premere [OK].
9. Premere il tasto [Avvio].

## Fascicolazione

La fascicolazione delle copie viene eseguita in ordine sequenziale.



CKN018

A seconda delle opzioni installate sulla macchina, questa funzione potrebbe non essere disponibile. Per informazioni, vedere Prima di iniziare .

### 1. Premere [Altre funz.].



2. Premere [Fascicolaz.] e poi [OK].
3. Inserire il numero di fascicoli utilizzando i tasti numerici.
4. Selezionare il vassoio carta.
5. Posizionare gli originali e premere il tasto [Avvio].

## Modifica del numero di fascicoli

Durante la copia è possibile cambiare il numero dei fascicoli di copie.

### ★ Importante

- Questa funzione può essere usata solo quando la funzione Fascicolaz. viene selezionata.

1. Mentre è visualizzato il messaggio "Copia...", premere il tasto [Stop].

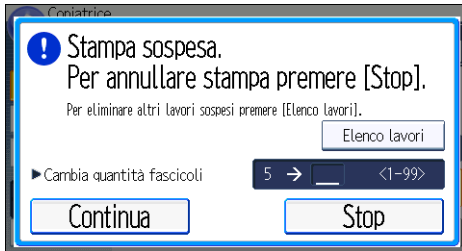
**2. Inserire il numero di fascicoli di copie con i tasti numerici.****3. Premere [Continua].**

La copia viene riavviata.

## Memorizzazione dei dati nel Document server

Il Document server consente di memorizzare i documenti letti con la funzione copia sul disco rigido della macchina. In questo modo è possibile stamparli successivamente applicando le condizioni necessarie.

È possibile controllare i documenti memorizzati dalla schermata Document server. Per informazioni sul Document server, vedere P.117 "Memorizzazione dei dati".

A seconda delle opzioni installate sulla macchina, questa funzione potrebbe non essere disponibile. Per informazioni, vedere Prima di iniziare .

3

### 1. Premere [Altre funz.].



### 2. Premere [▼].

### 3. Premere [Memorizza file].

### 4. Inserire un nome file, un nome utente o una password, se necessario.

### 5. Premere due volte [OK].

### 6. Selezionare il vassoio carta.

### 7. Posizionare gli originali.

### 8. Specificare le impostazioni di scansione per gli originali.

### 9. Premere il tasto [Avvio].

Gli originali acquisiti vengono archiviati nella memoria e viene eseguito un fascicolo di copie. Se si desidera memorizzare un altro documento, attendere il completamento della copia.

## 4. Fax

Questo capitolo descrive le funzioni del fax utilizzate frequentemente e il relativo funzionamento. Per tutte le informazioni non incluse in questo capitolo, vedere Fax  nel CD-ROM allegato.

### Procedura di base per la trasmissione (trasmissione da memoria)

Questa sezione descrive la procedura di base per trasmettere documenti utilizzando la Trasmissione da memoria.

È possibile specificare destinazioni di tipo fax, IP-Fax, Internet Fax, e-mail o cartella. È possibile specificare contemporaneamente più tipi di destinatario.

#### **Importante**

- Quando si inviano documenti importanti, si consiglia di chiamare il destinatario per confermare la ricezione.
  - In caso di interruzione dell'alimentazione (spegnimento dell'interruttore di alimentazione principale) o se la macchina resta staccata per circa 12 ore, vengono eliminati tutti i documenti conservati in memoria. Non appena si accende l'interruttore di alimentazione principale, viene stampato il Rapporto interruzione alimentazione per semplificare la verifica dei file eliminati. Vedere Risoluzione dei problemi .
1. Premere il tasto [Home] nella parte superiore sinistra del pannello di controllo, quindi premere l'icona [Fax] nella schermata [Home].

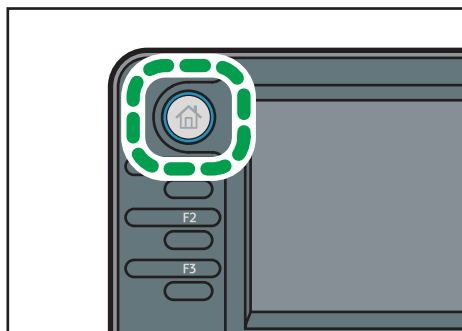

2. Assicurarsi che sulla schermata sia visualizzato "Pronto".

### 3. Accertarsi che [TX imm.] non sia illuminato.



### 4. Posizionare l'originale sull'ADF.

### 5. Configurare le impostazioni di scansione e di trasmissione in "Impostazioni di invio".

### 6. Specificare il destinatario.

È possibile inserire direttamente il numero o l'indirizzo della destinazione, oppure selezionarlo dalla Rubrica premendo il tasto di destinazione.

In caso di errore, premere il tasto [Cancella] e riprovare.

### 7. Quando si invia lo stesso originale a diverse destinazioni (broadcasting), specificare la destinazione successiva.

### 8. Se si inviano i documenti a destinazioni Internet Fax o e-mail o si attiva la funzione "Risultati TX e-mail", specificare un mittente.

### 9. Premere il tasto [Avvio].

## Invio degli originali utilizzando il vetro di esposizione (Trasmissione da memoria)

### 1. Accertarsi che [TX imm.] non sia illuminato.



### 2. Posizionare la prima pagina dell'originale a faccia in giù sul vetro di esposizione.

### 3. Specificare il destinatario.

### 4. Definire le impostazioni di scansione necessarie.

### 5. Premere il tasto [Avvio].

- Entro 60 secondi dal primo originale, posizionare l'originale successivo sul vetro di esposizione, quindi ripetere i punti 4 e 5.

Ripetere questo punto per ciascuna pagina.

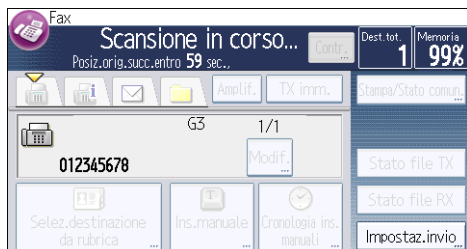

- Premere il tasto [#].

La macchina compone la destinazione e avvia la trasmissione.

4

## Registrare una destinazione fax

- Premere il tasto [Strumenti utente/Contatore].
- Premere [Gestione rubrica].
- Premere [Nuovo progr.].
- Premere [Nomi].
- Premere [Nome].

Viene visualizzata la schermata per l'immissione del nome.

- Inserire il nome e premere [OK].
- Premere [▼] per visualizzare [Titolo 1], [Titolo 2] e [Titolo 3].
- Premere [Titolo 1], [Titolo 2] o [Titolo 3] per selezionare il tasto per la classificazione da utilizzare.

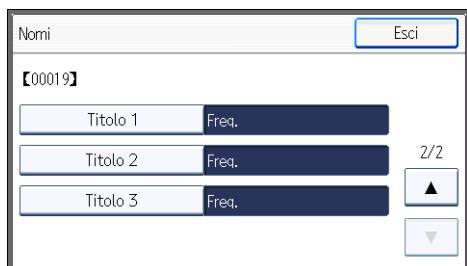

Di seguito sono riportati i tasti disponibili:

- [Freq.]: aggiunto alla pagina visualizzata per prima.
- [AB], [CD], [EF], [GH], [IJK], [LMN], [OPQ], [RST], [UVW], [XYZ], da [1] a [10]: aggiunti alla lista degli elementi nel titolo selezionato.

È possibile selezionare [Freq.] e un tasto aggiuntivo per ogni titolo.

9. Premere [OK].
10. Premere [Esci].
11. Premere [Destinaz. fax].
12. Premere [Destinazione fax].
13. Inserire il numero fax tramite i tasti numerici e premere [OK].

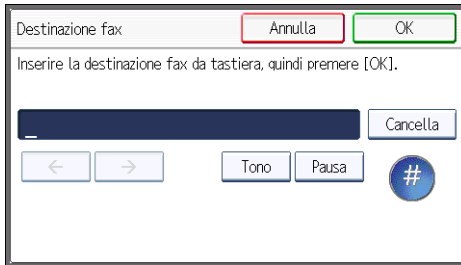

14. Specificare le impostazioni opzionali, ad esempio "Codice SUB", "Codice SEP" e "Modo TX internazionale".

Per specificare [Codice SUB], [Codice SEP] o [Indir.secondario/UUI], premere [Funzioni avanzate].

15. Premere [OK].
16. Premere [Esci].
17. Premere [OK].
18. Premere il tasto [Strumenti utente/Contatore].

## Eliminazione di una destinazione fax

### ★ Importante

- Se si elimina una destinazione di consegna specificata, non sarà possibile recapitare i messaggi alla relativa Casella personale registrata. Controllare le impostazioni della funzione fax prima di eliminare qualsiasi destinazione.

1. Premere il tasto [Strumenti utente/Contatore].
2. Premere [Gestione rubrica].
3. Premere [Cambia].
4. Premere [Destinaz. fax].
5. Selezionare il nome di cui si desidera eliminare la destinazione fax.

Premere il tasto associato al nome o inserire il numero registrato mediante i tasti numerici.



È possibile cercare per nome registrato, codice utente, numero fax, nome cartella, indirizzo e-mail o destinazione IP-Fax.

6. Premere [Destinaz. fax].
7. Premere [Destinazione fax].
8. Premere [Cancella], quindi premere [OK].

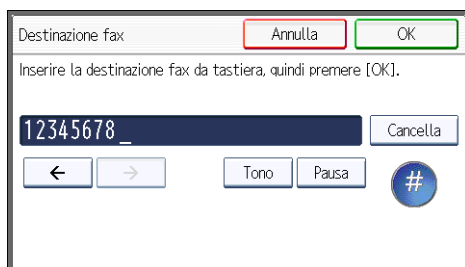

9. Premere [OK].
10. Premere [Esci].
11. Premere [OK].
12. Premere il tasto [Strumenti utente/Contatore].

## Trasmissione e controllo della connessione con la destinazione (Trasmissione immediata)

Utilizzando la Trasmissione immediata, è possibile inviare documenti mentre si verifica la connessione verso la destinazione.

È possibile specificare destinazioni di tipo fax oppure IP-Fax.

Se si specificano destinazioni di tipo Internet Fax, e-mail e cartella, oppure gruppi o destinazioni multiple, la modalità di trasmissione passa automaticamente a Trasmissione da memoria.

### ★ Importante

- Quando si inviano documenti importanti, si consiglia di chiamare il destinatario per confermare la ricezione.
1. Premere il tasto [Home] nella parte superiore sinistra del pannello di controllo, quindi premere l'icona [Fax] nella schermata [Home].

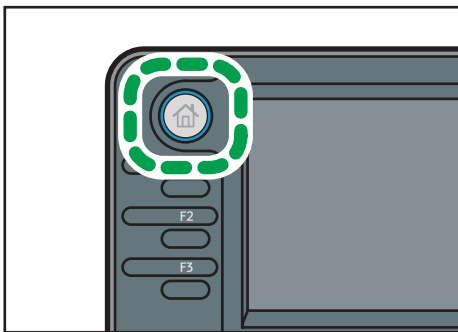

CMR612

2. Assicurarsi che sulla schermata sia visualizzato "Pronto".
3. Premere [TX imm.].



4. Posizionare l'originale sull'ADF.
5. Selezionare le impostazioni di scansione desiderate.
6. Specificare il destinatario.

In caso di errore, premere il tasto [Cancella] e riprovare.

7. Premere il tasto [Avvio].

## Invio degli originali utilizzando il vetro di esposizione (Trasmissione immediata)

### 1. Premere [TX imm.].

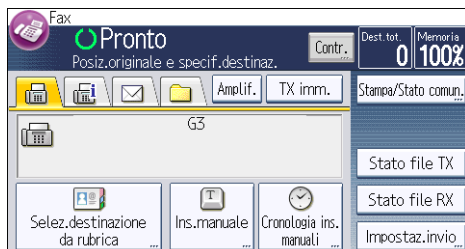

2. Posizionare la prima pagina dell'originale a faccia in giù sul vetro di esposizione.
3. Specificare il destinatario.
4. Definire le impostazioni di scansione necessarie.
5. Premere il tasto [Avvio].
6. Entro 10 secondi dal primo originale, posizionare l'originale successivo sul vetro di esposizione e ripetere i punti 4 e 5.

Ripetere questo punto per ciascuna pagina.



### 7. Premere il tasto [#].

## Annullamento di una trasmissione

Questa sezione spiega come annullare una trasmissione fax.

### Annullamento di una trasmissione prima della scansione di un originale

Utilizzare questa procedura per annullare una trasmissione prima di premere il tasto [Avvio].

1. Premere il tasto [Reset].

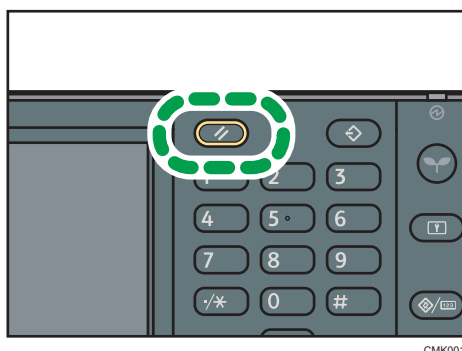

CMK001

### Annullamento di una trasmissione durante la scansione dell'originale

Utilizzare questa procedura per annullare la scansione o la trasmissione dell'originale mentre è in corso la sua acquisizione.

1. Premere il tasto [Stop].

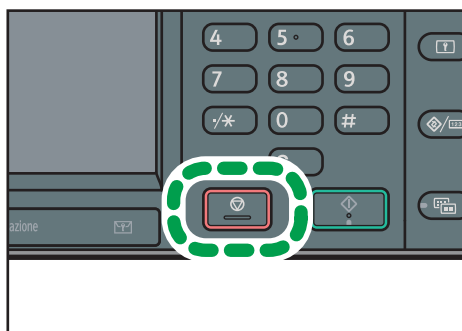

IT CMK002

2. Premere [Annulla scan.] oppure [Annulla TX].

A seconda della modalità di trasmissione e della funzione utilizzata, viene visualizzato [Annulla scan.] oppure [Annulla TX].

## Annullamento di una trasmissione dopo la scansione dell'originale (mentre la trasmissione è in corso)

Utilizzare questa procedura per eliminare un file in corso di invio dopo la scansione dell'originale. Tutti i dati acquisiti vengono cancellati dalla memoria.

### 1. Premere il tasto [Stop].

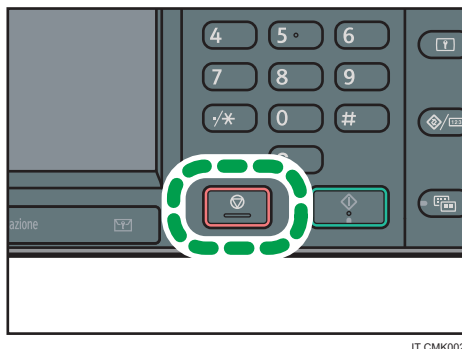

È anche possibile premere [Stampa/Stato comun.] e poi [Contr./Interr.file trasm.].

### 2. Premere [Lista file in attesa].

### 3. Selezionare il file da annullare.

Se il file desiderato non è visualizzato, premere [▲] o [▼] per trovarlo.

### 4. Premere [Annulla TX].

Per annullare un altro file, ripetere le operazioni descritte ai punti 3, 4 e 4.

### 5. Premere [OK].

### 6. Premere [Esci].

Dopo aver premuto [Contr./Interr.file trasm.] in [Stampa/Stato comun.] al punto 1, premere due volte [Esci].

## Annullamento di una trasmissione dopo la scansione dell'originale (prima dell'avvio della trasmissione)

Utilizzare questa procedura per eliminare un file in memoria prima che la sua trasmissione sia iniziata.

### 1. Premere [Stampa/Stato comun.].

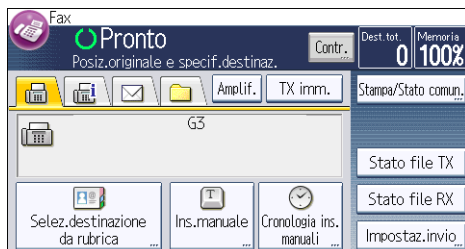

### 2. Premere [Controlla/Interrompi file trasmissione].

### 3. Premere [Visualizza lista file].

### 4. Selezionare il file da annullare.

Se il file desiderato non è visualizzato, premere [▲] o [▼] per trovarlo.

### 5. Premere [Annulla TX].

Per annullare un altro file, ripetere le operazioni descritte ai punti 4, 5 e 4.

### 6. Premere [OK].

### 7. Premere tre volte [Esci].

# Invio ad un orario specifico (Trasmissione differita)

Questa funzione consente di impostare il dispositivo affinché la trasmissione del documento fax sia posticipata a un orario specificato.

In questo modo è possibile sfruttare le tariffe telefoniche ridotte senza dover essere presenti vicino al dispositivo in quel momento.

Per questa funzione bisogna utilizzare la Trasmissione da memoria. Non è consentita la Trasmissione immediata.

## ★ Importante

- Se la macchina è stata spenta per circa dodici ore, tutti i documenti fax memorizzati vanno persi. Se i documenti vengono persi per questo motivo, viene stampato automaticamente un Rapporto interruzione alimentazione quando la macchina viene accesa. Utilizzare questo rapporto per verificare la lista dei documenti andati persi. Vedere Risoluzione dei problemi 🗨.

### 1. Premere [Impostaz.invio].



### 2. Premere il tasto [▼], quindi premere [TX differita].

### 3. Inserire l'ora, quindi premere [#].

🌐 **Regione A** (principalmente Europa e Asia)

Inserire l'ora (in formato a 24 ore) utilizzando i tasti numerici.

🌐 **Regione B** (principalmente Nord America)

Inserire l'ora usando i tasti numerici e selezionare [AM] o [PM].

Quando si immettono numeri inferiori a 10, inserire prima uno zero.

### 4. Premere due volte [OK].

## Memorizzare un documento

È possibile inviare e memorizzare contemporaneamente un documento. È anche possibile memorizzarlo senza inviarlo.

In base alle esigenze è possibile impostare le seguenti informazioni per i documenti memorizzati:

### Nome utente

È possibile impostare questa funzione se è necessario sapere quali persone e reparti sono memorizzati nel dispositivo. Il nome utente può essere selezionato dalla Rubrica oppure inserito manualmente.

### Nome del file

È possibile specificare un nome per un documento memorizzato. Se non si specifica un nome, ai documenti scansionati vengono assegnati automaticamente nomi come "FAX0001" o "FAX0002".

### Password

È possibile impostare questa funzione per evitare di inviare a persone non specificate. Come password è possibile specificare un numero da quattro a otto cifre.

È anche possibile cambiare le informazioni del file dopo averlo memorizzato.

#### 1. Posizionare l'originale e specificare le impostazioni di scansione desiderate.

Specificare correttamente l'impostazione "Orient.originale". In caso contrario, l'orientamento alto/basso dell'originale non sarà visualizzato correttamente nell'anteprima.

#### 2. Premere [Impostaz.invio].



#### 3. Premere tre volte il tasto [▼], quindi premere [Memorizza file].

#### 4. Selezionare [Memor.su disco fisso] oppure [Mem.su HDD + Invia].

Selezionare [Mem.su HDD + Invia] per inviare i documenti dopo che sono stati memorizzati.

Selezionare [Memor.su disco fisso] per memorizzare i documenti.



## 5. Impostare nome utente, nome file e password secondo necessità.



- Nome utente  
Premere [Nome utente], quindi selezionare un nome utente. Per impostare un nome utente non registrato, premere [Ins.manuale], quindi inserire il nome. Dopo aver specificato un nome utente, premere [OK].
- Nome del file  
Premere [Nome file], inserire il nome del file, quindi premere [OK].
- Password  
Premere [Password], inserire una password utilizzando i tasti numerici, quindi premere [OK]. Inserire nuovamente la password per conferma, quindi premere [OK].

## 6. Premere due volte [OK].

## 7. Se è stato selezionato [Mem.su HDD + Invia], specificare il destinatario.

## 8. Premere il tasto [Avvio].

## Invio di documenti memorizzati

La macchina invia i documenti memorizzati con la funzione fax nel Document server.

I documenti memorizzati nel Document server possono essere inviati innumerevoli volte finché non vengono eliminati.

I documenti memorizzati vengono trasmessi con le impostazioni di scansione con cui sono stati salvati.

È possibile selezionare i seguenti metodi di trasmissione:

### Originale + File memor.

La macchina invia prima gli originali, poi i file memorizzati.

### File memor. + Originale

La macchina invia prima i file memorizzati, poi gli originali.

Non è possibile utilizzare questa funzione in presenza delle funzioni seguenti:

- Trasmissione immediata
- Trasmissione parallela da memoria

- Amplificato in ricezione
- Selezione manuale

### 1. Premere [Impostaz.invio].



4

### 2. Premere quattro volte il tasto [▼], quindi premere [Selez.file memor.].

### 3. Selezionare i documenti da trasmettere.

Quando si selezionano più documenti, vengono trasmessi nell'ordine in cui sono stati selezionati.

- Premere [Nome file] per organizzare i documenti in ordine alfabetico.
- Premere [Data] per organizzare i documenti secondo la data programmata.
- Premere [Coda] per impostare l'ordine in cui devono essere inviati i documenti.

Per visualizzare i dettagli relativi ai documenti memorizzati, premere [Dettagli].

Premere il tasto Miniature per passare alla visualizzazione miniature.

### 4. Se si seleziona un documento avente una password, inserire la password utilizzando i tasti numerici, quindi premere [OK].

### 5. Specificare "Metodo TX" secondo necessità.

Premere [Metodo TX], selezionare [Originale + File memor.] oppure [File memor. + Originale], quindi premere [OK].

### 6. Premere due volte [OK].

### 7. Per aggiungere un originale ai documenti memorizzati, posizionare l'originale e selezionare le impostazioni di scansione desiderate.

### 8. Specificare la destinazione e premere il tasto [Avvio].

# Stampa manuale del giornale

Per stampare il Giornale manualmente, scegliere il metodo di stampa: "Tutto", "Stampa per nr. file" o "Stampa per utente".

## Tutto

Stampa i risultati delle comunicazioni nell'ordine in cui sono avvenute.

## Stampa per nr. file

Stampa solo i risultati delle comunicazioni specificate tramite il numero di file.

## Stampa per utente

Stampa i risultati delle comunicazioni per singolo mittente.

### 1. Premere [Stampa/Stato comun.].



### 2. Premere [Stampa giornale].

### 3. Selezionare il metodo di stampa.

4. Se si seleziona "Stampa per nr. file" nel passo 3, inserire il numero dei file a 4 cifre usando i tasti numerici.

5. Se si seleziona "Stampa per utente" nel passo 3, scegliere un utente dall'elenco, quindi premere [OK].

6. Premere il tasto [Avvio].

7. Premere due volte [Esci].



# 5. Stampante

Questo capitolo descrive le funzioni della stampante utilizzate frequentemente e il relativo funzionamento. Per tutte le informazioni non incluse in questo capitolo, vedere Stampante  nel CD-ROM allegato.

## Installazione rapida

È possibile installare i driver di stampa facilmente dal CD-ROM fornito con la macchina.

Con l'Installazione rapida il driver di stampa PCL 6 viene installato in ambiente di rete e viene impostata la porta Standard TCP/IP.

Se la macchina è collegata a un computer client tramite connessione parallela, la porta della stampante è impostata su [LPT1].

### **Importante**

- **Per installare i driver sono necessarie le autorizzazioni di Gestione stampanti. Accedere come membro del gruppo Amministratori.**

**1. Chiudere tutte le applicazioni (non chiudere il presente manuale).**

**2. Inserire il CD-ROM nell'unità CD-ROM del computer.**

Se viene visualizzata la finestra di dialogo [AutoPlay], fare clic su [Esegui AUTORUN.EXE].

**3. Selezionare una lingua di interfaccia e fare clic su [OK].**

**4. Fare clic su [Installazione rapida].**

**5. Appare il contratto di licenza nella finestra di dialogo [Contratto di licenza]. Dopo aver letto il contratto, fare clic su [Accetto.], quindi su [Avanti].**

**6. Selezionare il modello dell'apparecchio che si desidera utilizzare nella finestra di dialogo [Selezionare la stampante].**

Per connessioni di rete via TCP/IP, selezionare l'apparecchio il cui indirizzo è visualizzato in [Connettersi a].

Per connessioni tramite porta parallela, selezionare l'apparecchio la cui porta di stampa è visualizzata in [Connettersi a].

**7. Fare clic su [Installa].**

**8. Configurare il codice utente, la stampante predefinita e la stampante condivisa in base alle esigenze.**

**9. Fare clic su [Continua].**

Verrà avviata l'installazione del driver di stampa.

Se viene visualizzata la finestra di dialogo [Controllo account utente], fare clic su [Sì] o [Continua].

**10. Fare clic su [Fine].**

Alla richiesta di riavviare il computer, riavviarlo seguendo le istruzioni visualizzate.

**11. Fare clic su [Esci] nella prima finestra del programma di installazione, quindi estrarre il CD-ROM.**

# Visualizzare le proprietà del driver di stampa

Questa sezione spiega come aprire le proprietà del driver di stampa dalla finestra [Dispositivi e stampanti].

## **Importante**

- Per modificare le impostazioni della stampante sono necessarie le autorizzazioni di Gestione stampanti. Accedere come membro del gruppo Amministratori.
- Non è possibile modificare le impostazioni predefinite per i singoli utenti. Le impostazioni configurate nelle finestre di dialogo delle proprietà della stampante sono applicate a tutti gli utenti.

1. Dal menu [Start] fare clic su [Dispositivi e stampanti].
2. Fare clic con il pulsante destro sull'icona della stampante da utilizzare.
3. Fare clic su [Proprietà stampante].

## Stampa standard

### ★ Importante

- L'impostazione predefinita è la stampa fronte-retro. Per stampare solo su una facciata, selezionare [Disattivo] per l'impostazione fronte-retro.
- Se si invia un lavoro di stampa tramite USB 2.0 mentre la macchina è nella modalità Basso consumo o Sospensione, potrebbe apparire un messaggio di errore quando il lavoro viene stampato. In tal caso, controllare che il lavoro venga stampato.

---

### Quando si utilizza il driver di stampa PCL 6

---

5

1. Fare clic sul pulsante di menu WordPad nell'angolo superiore sinistro della finestra, quindi fare clic su [Stampa].
2. Nell'elenco [Seleziona stampante], selezionare la stampante che si desidera utilizzare.
3. Fare clic su [Preferenze].
4. Dalla lista "Tipo lavoro:", selezionare [Stampa normale].
5. Dalla lista "Formato documento:" selezionare il formato dell'originale da stampare.
6. Dalla lista "Orientamento:" selezionare [Verticale] o [Orizzontale] come orientamento dell'originale.
7. Dalla lista "Vassoio di alimentazione:" selezionare il vassoio che contiene la carta su cui stampare.

Se viene selezionato [Selez. auto. vassoio] dalla lista "Vassoio di alimentazione:", il vassoio di alimentazione viene selezionato automaticamente in base al formato e al tipo di carta specificati.

8. Dalla lista "Tipo carta:" selezionare il tipo di carta caricata nel vassoio carta.
9. Per stampare copie multiple specificare il numero di fascicoli nella finestra "Copie:".
10. Fare clic su [OK].
11. Avviare la stampa dalla finestra di dialogo [Stampa] dell'applicazione.



# Stampa riservata

## Invio di un file di stampa riservata

1. Fare clic sul pulsante di menu WordPad nell'angolo superiore sinistro della finestra, quindi fare clic su [Stampa].
2. Nell'elenco "Seleziona stampante", selezionare la stampante da utilizzare.
3. Fare clic su [Preferenze].
4. Nell'elenco "Tipo lavoro:" fare clic su [Stampa riservata].
5. Fare clic su [Dettagli...].
6. Digitare un ID utente nella finestra "ID utente:", quindi digitare una password nella finestra "Password:".
7. Fare clic su [OK].
8. Se necessario, cambiare le altre impostazioni di stampa.
9. Fare clic su [OK].
10. Avviare la stampa dalla finestra di dialogo [Stampa] dell'applicazione.

5

## Stampa di un file di stampa riservata tramite il pannello di controllo

### ★ Importante

- Quando la stampa è completata, il file memorizzato viene eliminato.
1. Premere il tasto [Home] in alto a sinistra nel pannello di controllo, quindi premere l'icona [Stampante] nella schermata [Home].

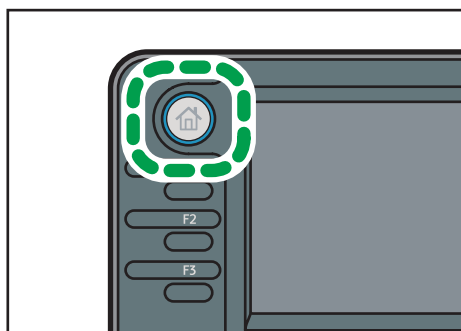

CMR612

**2. Selezionare la scheda [Lav.stampa].**



**3. Premere [Lav.riservati].**

**4. Selezionare i file da stampare.**

È possibile selezionare tutti i file di stampa riservata contemporaneamente premendo [Tutti i lavori] dopo aver selezionato un file.

**5. Premere [Stampa].**

**6. Digitare la password usando i tasti numerici e premere [OK].**

**7. Per modificare le impostazioni di stampa del documento, premere [Imp.dettagl.].**

**8. Digitare il numero di copie utilizzando i tasti numerici se necessario, quindi premere [Ripren.stam.].**

# Stampa trattenuta

## Invio di un file di Stampa trattenuta

1. Fare clic sul pulsante di menu WordPad nell'angolo superiore sinistro della finestra, quindi fare clic su [Stampa].
2. Nell'elenco "Seleziona stampante", selezionare la stampante da utilizzare.
3. Fare clic su [Preferenze].
4. Nell'elenco "Tipo lavoro:", fare clic su [Stampa tratten.].
5. Fare clic su [Dettagli...].
6. Digitare un ID utente nella finestra "ID utente:".
 

È possibile impostare opzionalmente il nome di un file di stampa trattenuta.
7. Per specificare l'ora di stampa del documento, selezionare la casella di controllo [Imposta ora stampa], quindi specificare l'ora.
 

È possibile specificare l'ora nel formato 24 ore.
8. Fare clic su [OK].
9. Se necessario, cambiare le altre impostazioni di stampa.
10. Fare clic su [OK].
11. Avviare la stampa dalla finestra di dialogo [Stampa] dell'applicazione.

5

## Stampa di un file di stampa trattenuta tramite il pannello di controllo

### ★ Importante

- Quando la stampa è completata, il file memorizzato viene eliminato.
1. Premere il tasto [Home] in alto a sinistra nel pannello di controllo, quindi premere l'icona [Stampante] nella schermata [Home].

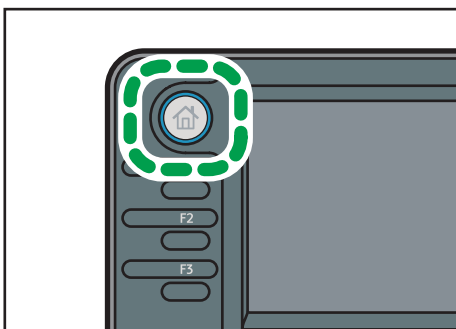

CMR612

**2. Selezionare la scheda [Lav.stampa].**



**3. Premere [Lav.tratt.].**

**4. Selezionare i file da stampare.**

È possibile selezionare tutti i file di stampa trattenuta contemporaneamente premendo [Tutti i lavori] dopo aver selezionato un file.

**5. Premere [Stampa].**

**6. Per modificare le impostazioni di stampa del documento, premere [Imp.dettagl.].**

**7. Digitare il numero di copie utilizzando i tasti numerici se necessario, quindi premere [Ripren.stam.].**

# Stampa memorizzata

## Invio di un file di stampa memorizzata

1. Fare clic sul pulsante di menu WordPad nell'angolo superiore sinistro della finestra, quindi fare clic su [Stampa].
2. Nell'elenco "Seleziona stampante", selezionare la stampante da utilizzare.
3. Fare clic su [Preferenze].
4. Nell'elenco "Tipo lavoro:", selezionare il metodo di stampa da utilizzare per i file di Stampa memorizzata.

Si possono selezionare quattro metodi per la Stampa memorizzata:

Per utilizzare la funzione Stampa memorizzata (condivisa) e Memorizza e stampa (condivisa), deve essere abilitata l'autenticazione. Per informazioni, vedere la Guida per la sicurezza .

- Stampa memorizzata  
Memorizza il file nella stampante per stamparlo successivamente tramite il pannello di controllo.
- Memorizza e stampa  
Stampa il file e contemporaneamente lo memorizza nella macchina.
- Stampa memorizzata (condivisa)  
Memorizza il file nella macchina e consente all'utente che ha i privilegi di stampa di stampare il file successivamente usando il pannello di controllo.
- Memorizza e stampa (condivisa)  
Stampa i file immediatamente e memorizza i file nella macchina. Qualsiasi utente che ha privilegi di stampa può stampare i file memorizzati successivamente.

5. Fare clic su [Dettagli...].
6. Digitare un ID utente nella finestra "ID utente".  
È possibile impostare un nome e una password per un file di stampa memorizzata.
7. Fare clic su [OK].
8. Se necessario, cambiare le altre impostazioni di stampa.
9. Fare clic su [OK].
10. Avviare la stampa dalla finestra di dialogo [Stampa] dell'applicazione.

## Stampa di un file di stampa memorizzata tramite il pannello di controllo

### ★ Importante

- I documenti memorizzati non vengono eliminati nemmeno a stampa avvenuta. Per la procedura di eliminazione dei documenti, vedere Stampante .
1. Premere il tasto [Home] in alto a sinistra nel pannello di controllo, quindi premere l'icona [Stampante] nella schermata [Home].

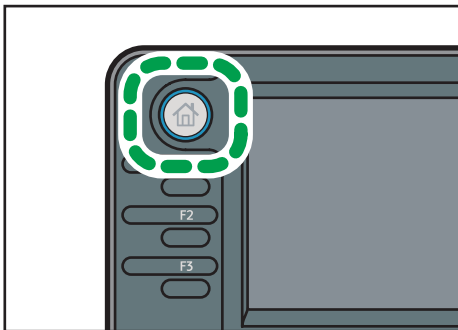

CMR612

2. Selezionare la scheda [Lav.stampa].



3. Premere [Lav.memor.].
4. Selezionare i file da stampare.

È possibile selezionare tutti i file di stampa memorizzata contemporaneamente premendo [Tutti i lavori] dopo aver selezionato un file.

5. Premere [Stampa].

Se è stata impostata la password nel driver di stampa, digitare la password.

Se si selezionano più file di stampa contemporaneamente ed alcuni di essi richiedono una password, l'apparecchio stampa i file corrispondenti alla password inserita e i file che non richiedono una password. Il numero di file da stampare appare nella schermata di conferma.



6. Per modificare le impostazioni di stampa del documento, premere [Imp.dettagl.].
7. Digitare il numero di copie utilizzando i tasti numerici se necessario, quindi premere [Ripren.stam.].

# 6. Scanner

Questo capitolo descrive le funzioni dello scanner utilizzate frequentemente e il relativo funzionamento. Per tutte le informazioni non incluse in questo capitolo, vedere Scanner  nel CD-ROM allegato.

## Procedura di base quando si utilizza Scan to Folder

### **Importante**

- Prima di eseguire questa procedura, fare riferimento a Scanner  e verificare i dettagli del computer di destinazione. Fare inoltre riferimento a Collegamento della macchina/Impostazioni di sistema  e registrare l'indirizzo del computer di destinazione nella rubrica.
1. Premere il tasto [Home] in alto a sinistra nel pannello di controllo, quindi premere l'icona [Scanner] nella schermata [Home].

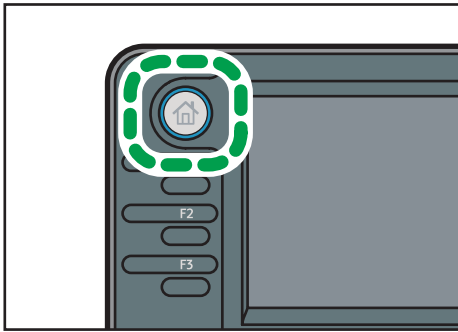

CMR612

2. Assicurarsi che non rimanga nessuna impostazione precedente.  
Se è rimasta un'impostazione precedente, premere il tasto [Reset].
3. Premere la scheda [Cartella].



4. Posizionare gli originali.
5. Se necessario, selezionare [Impostaz. invio] oppure [Originale], specificando le impostazioni di scansione dell'originale da acquisire.

Esempio: Acquisire il documento in modalità colore/fronte-retro, e salvare come file PDF.

- Premere [Originale], quindi premere [2 facciate].
- Premere [Impostaz.invio]. Selezionare [Tipo originale] e premere [Quadricromia].
- Premere [Impostaz.invio]. Selezionare [Tipo file] e premere [PDF].

#### 6. Specificare il destinatario.

È possibile specificare più destinazioni.

#### 7. Premere il tasto [Avvio].

---

## Creazione di una cartella condivisa in un computer Windows/Verifica delle informazioni del computer

---

Le procedure seguenti spiegano come creare una cartella condivisa su un computer Windows e come verificare le informazioni del computer. In questi esempi, il sistema operativo è Windows 7 Ultimate e il computer è un membro in un dominio di rete. Annotare le informazioni corrette.

### Fase 1: verificare il nome utente e il nome computer

---

6

1. Verificare il nome utente e il nome del computer a cui inviare i documenti scansionati.
2. Dal menu [Start], selezionare [Tutti i programmi], [Accessori], quindi scegliere [Prompt dei comandi].
3. Inserire il comando "ipconfig/all", quindi premere il tasto [Invio].
4. Verificare il nome del computer.  
Il nome computer è mostrato in [Nome host].  
È possibile specificare l'indirizzo IPv4. L'indirizzo visualizzato in [Indirizzo IPv4] è l'indirizzo IPv4 del computer.
5. Successivamente, inserire il comando "set user", quindi premere il tasto [Invio]. (Accertarsi di inserire uno spazio tra "set" e "user").
6. Verificare il nome utente.  
Il nome utente è mostrato in [USERNAME].

### Fase 2: Creare una cartella condivisa su un computer con Microsoft Windows

---

Creare una cartella di destinazione condivisa in Windows e consentire la condivisione. Nella procedura seguente viene utilizzato un computer con Windows 7 Ultimate appartenente a un dominio.

#### **Importante**

- Per creare una cartella condivisa è necessario registrarsi come membro del gruppo Amministratori.



- Se nella fase 6 è stato selezionato "Tutti", la cartella condivisa creata sarà accessibile da tutti gli utenti. Questo costituisce un rischio per la sicurezza, quindi è consigliabile concedere l'accesso solo a utenti specifici. Procedere come segue per rimuovere "Tutti" e specificare i diritti di accesso degli utenti.
1. Creare una cartella normalmente, in una posizione a scelta sul computer.
  2. Fare clic con il pulsante destro del mouse sulla cartella, quindi fare clic su [Proprietà].  
Con Windows XP, fare clic con il pulsante destro del mouse sulla cartella, quindi fare clic su [Condivisione e protezione].
  3. Nella scheda [Condivisione], selezionare [Condivisione avanzata...].  
Con Windows XP, nella scheda [Condivisione], selezionare [Condividi cartella].  
Procedere al punto 5.
  4. Selezionare la casella di controllo [Condividi questa cartella].
  5. Fare clic su [Autorizzazioni].
  6. Nell'elenco [Nome utente o gruppo:], selezionare "Tutti" e fare clic su [Rimuovi].
  7. Fare clic su [Aggiungi...].
  8. Nella finestra [Selezione utenti o gruppi], fare clic su [Avanzate...].
  9. Specificare uno o più tipi di oggetto, selezionare un percorso, quindi fare clic su [Trova].
  10. Dall'elenco dei risultati, selezionare gli utenti e i gruppi a cui si desidera concedere l'accesso e fare clic su [OK].
  11. Nella finestra [Selezione utenti o gruppi], fare clic su [OK].
  12. Nell'elenco [Nome utente o gruppo:], selezionare un utente o un gruppo, quindi, nella colonna [Consenti] dell'elenco autorizzazioni, selezionare la casella di controllo [Controllo completo] o [Cambia].  
Configurare le autorizzazioni di accesso per ciascun utente e gruppo.
  13. Fare clic su [OK].

### Fase 3: Specificare i privilegi di accesso per la cartella condivisa appena creata

Se si desidera specificare i privilegi di accesso per la cartella appena creata per permettere ad altri utenti o gruppi di accedere alla cartella, configurarla come segue:

1. Fare clic con il tasto destro sulla cartella creata al punto 2, quindi fare clic su [Proprietà].
2. Sulla scheda [Sicurezza], selezionare [Modifica...].
3. Fare clic su [Aggiungi...].
4. Nella finestra [Selezione utenti o gruppi], fare clic su [Avanzate...].
5. Specificare uno o più tipi di oggetto, selezionare un percorso, quindi fare clic su [Trova].

6. Dall'elenco dei risultati, selezionare gli utenti e i gruppi a cui si desidera concedere l'accesso e fare clic su [OK].
7. Nella finestra [Selezione utenti o gruppi], fare clic su [OK].
8. Nell'elenco [Nome utente o gruppo:], selezionare un utente o un gruppo, quindi, nella colonna [Consenti] dell'elenco autorizzazioni, selezionare la casella di controllo [Controllo completo] o [Cambia].
9. Premere [OK] due volte.

## Registrazione di una cartella SMB

1. Premere il tasto [Strumenti utente/Contatore].
2. Premere [Gestione rubrica].
3. Premere [Nuovo progr.].
4. Premere [Nomi].
5. Premere [Nome].  
Viene visualizzata la schermata per l'immissione del nome.
6. Inserire il nome e premere [OK].
7. Premere [▼] per visualizzare [Titolo 1], [Titolo 2] e [Titolo 3].
8. Premere [Titolo 1], [Titolo 2] o [Titolo 3] per selezionare il tasto per la classificazione da utilizzare.

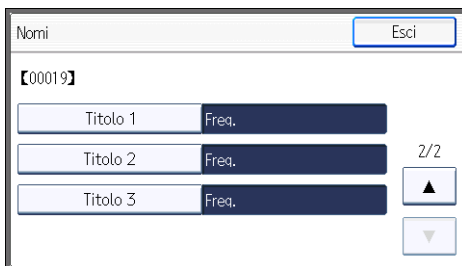

Di seguito sono riportati i tasti disponibili:

- [Freq.]: aggiunto alla pagina visualizzata per prima.
- [AB], [CD], [EF], [GH], [IJK], [LMN], [OPQ], [RST], [UVW], [XYZ], da [1] a [10]: aggiunti alla lista degli elementi nel titolo selezionato.

È possibile selezionare [Freq.] e un tasto aggiuntivo per ogni titolo.

9. Premere [OK].
10. Premere [Esci].

**11. Premere [Info autent.].****12. Premere [Autenticazione cartella].****13. Premere [Specif.altre info autent.].**

Se si seleziona [Non specificare], vengono applicati il nome utente SMB e la password SMB specificati in [Password/Nome utente predefinito (Invia)] nelle impostazioni di Trasferimento file.

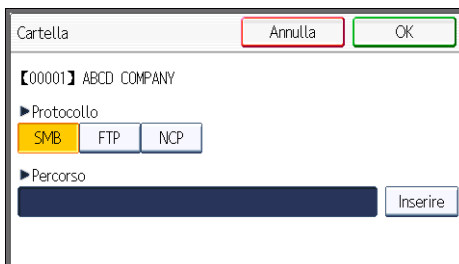
**14. Premere [Cambia] sotto "Nome utente login".****15. Inserire il nome utente login del computer di destinazione e premere [OK].****16. Premere [Cambia] sotto "Password login".****17. Digitare la password del computer di destinazione e premere [OK].****18. Inserire nuovamente la password per conferma e premere [OK].****19. Premere [OK].****20. Premere [Esci].****21. Premere [Cartella].****22. Verificare che sia selezionato [SMB].****23. Premere [Inserire] per "Percorso".****24. Premere [Inserire] o [Sfogliare rete] e specificare la cartella.**

Per specificare una cartella, è possibile inserire il percorso manualmente oppure individuare la cartella effettuando una ricerca in rete.

**25. Premere [Test connes.] per controllare che il percorso sia impostato correttamente.****26. Premere [Esci].**

Se il test di connessione fallisce, controllare le impostazioni e riprovare.

27. Premere tre volte [OK].

28. Premere il tasto [Strumenti utente/Contatore].

## Individuare una cartella SMB manualmente

1. Premere [Inserire] per "Percorso".
2. Inserire il percorso in cui è presente la cartella.

Ad esempio, se il nome del computer di destinazione è "Utente" e il nome della cartella è "Condivisione", il percorso è \\Utente\Condivisione.

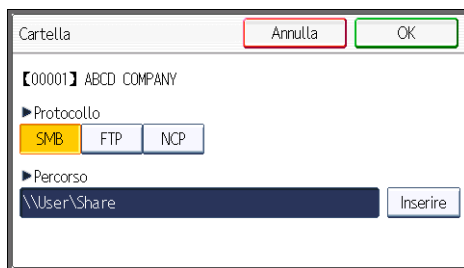

Se la rete non consente di ottenere automaticamente gli indirizzi IP, includere nel percorso l'indirizzo IP del computer di destinazione. Ad esempio, se l'indirizzo IP del computer di destinazione è "192.168.0.191" e il nome della cartella è "Condivisione", il percorso è \\192.168.0.191\Condivisione.

3. Premere [OK] quattro volte.

Se il formato del percorso inserito non è corretto, appare un messaggio. Premere [Esci] e inserire nuovamente il percorso.

## Individuare una cartella SMB utilizzando Sfoglia rete

1. Premere [Sfoglia rete].

Vengono visualizzati i computer client che condividono la stessa rete della macchina.

Il display di rete elenca solamente i computer client per cui si ha l'autorizzazione all'accesso.

2. Selezionare il gruppo che contiene il computer di destinazione.
3. Selezionare il nome del computer di destinazione.

Vengono visualizzate le cartelle condivise.

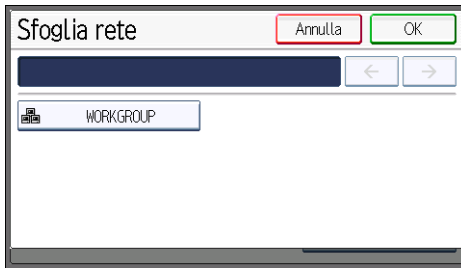

È possibile premere [Livello superiore] per spostarsi tra i livelli.

4. Selezionare la cartella che si desidera registrare.
5. Premere [OK] quattro volte.

## Eliminare una cartella SMB registrata

1. Premere il tasto [Strumenti utente/Contatore].
2. Premere [Gestione rubrica].
3. Premere [Cambia].
4. Premere [Cartella].
5. Selezionare il nome di cui si desidera eliminare la cartella.

Premere il tasto associato al nome o inserire il numero registrato mediante i tasti numerici.

È possibile cercare per nome registrato, codice utente, numero fax, nome cartella, indirizzo e-mail o destinazione IP-Fax.

6. Premere [Cartella].
7. Selezionare il protocollo non selezionato attualmente.
8. Premere due volte [OK].
9. Premere il tasto [Strumenti utente/Contatore].

## Inserire il percorso di destinazione manualmente

1. Premere [Ins.manuale].

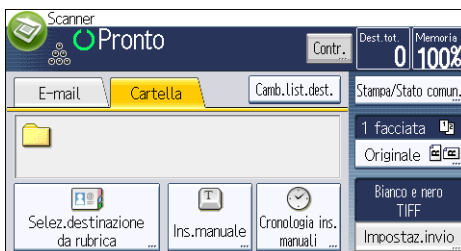

2. Premere [SMB].
3. Premere [Inserire] in [Destinazione].
4. Premere [Inserire] a destra del campo del percorso.
5. Inserire il percorso della cartella.

Nel seguente percorso di esempio, il nome della cartella condivisa è "utente" e il nome del computer è "desk01":

```
\\desk01\user
```

6. Premere [OK].
7. In base all'impostazione della destinazione, inserire il nome utente per l'accesso al computer.

Premere [Inserire] a destra del campo del nome utente per visualizzare la tastiera a sfioramento.

8. In base all'impostazione della destinazione, inserire la password per l'accesso al computer.

Premere [Password] per visualizzare la tastiera a sfioramento.

9. Premere [Test connes.].

Viene eseguito un test di connessione per controllare se la cartella condivisa specificata esiste.

10. Verificare il risultato del test di connessione e premere [Esci].
11. Premere [OK].

# Procedura di base per inviare tramite e-mail i file acquisiti

1. Premere il tasto [Home] in alto a sinistra nel pannello di controllo, quindi premere l'icona [Scanner] nella schermata [Home].

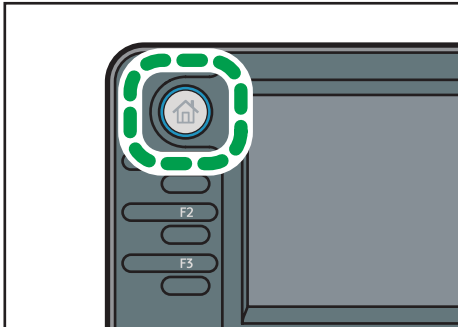

CMR612

2. Assicurarsi che non rimanga nessuna impostazione precedente.

Se è rimasta un'impostazione precedente, premere il tasto [Reset].

3. Premere la scheda [E-mail].



4. Posizionare gli originali.

5. Se necessario, selezionare [Impostaz.invio] oppure [Originale], specificando le impostazioni di scansione dell'originale da acquisire.

Esempio: Acquisire il documento in modalità colore/fronte-retro, e salvare come file PDF.

- Premere [Originale], quindi premere [2 facciate].
- Premere [Impostaz.invio]. Selezionare [Tipo originale] e premere [Quadricromia].
- Premere [Impostaz.invio]. Selezionare [Tipo file] e premere [PDF].

6. Specificare il destinatario.

È possibile specificare più destinazioni.

7. Premere due volte il tasto [▼] in [Impostaz.invio], selezionare [Nome mittente], quindi specificare il mittente dell'e-mail.

8. Per utilizzare la funzione MDN (Message Disposition Notification), selezionare [Impostaz.invio], premere quattro volte il tasto [▼], quindi premere [Notifica ricezione].

Se si seleziona [Notifica ricezione], il mittente dell'e-mail riceverà una notifica tramite e-mail quando il destinatario apre il messaggio.

9. Premere il tasto [Avvio].

## Registrazione di una destinazione e-mail

1. Premere il tasto [Strumenti utente/Contatore].

2. Premere [Gestione rubrica].

3. Premere [Nuovo progr.].

4. Premere [Nomi].

5. Premere [Nome].

Viene visualizzata la schermata per l'immissione del nome.

6. Inserire il nome e premere [OK].

7. Premere [▼] per visualizzare [Titolo 1], [Titolo 2] e [Titolo 3].

8. Premere [Titolo 1], [Titolo 2] o [Titolo 3] per selezionare il tasto per la classificazione da utilizzare.



Di seguito sono riportati i tasti disponibili:

- [Freq.]: aggiunto alla pagina visualizzata per prima.
- [AB], [CD], [EF], [GH], [IJK], [LMN], [OPQ], [RST], [UVW], [XYZ], da [1] a [10]: aggiunti alla lista degli elementi nel titolo selezionato.

È possibile selezionare [Freq.] e un tasto aggiuntivo per ogni titolo.

9. Premere [OK].

10. Premere [Esci].

11. Premere [E-mail].

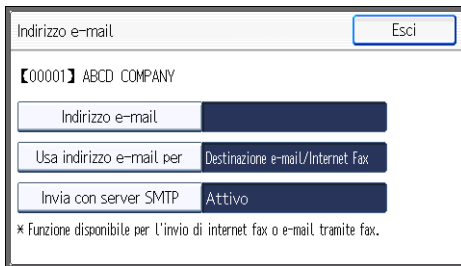
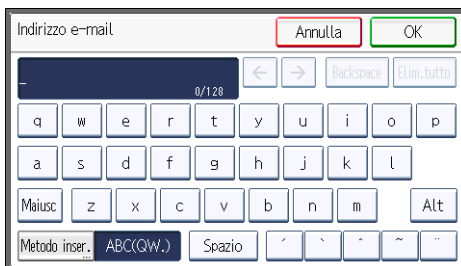

**12. Premere [Indirizzo e-mail].****13. Inserire l'indirizzo e-mail.****14. Premere [OK].****15. Premere [Usa indirizzo e-mail per], quindi selezionare [Dest.e-mail/Internet Fax] o [Solo destinazione Internet Fax].**

Se è specificato [Dest.e-mail/Internet fax], gli indirizzi e-mail registrati compaiono sia sul display dell'indirizzo internet fax e sul display dell'indirizzo e-mail nella schermata fax, sia sul display dell'indirizzo nella schermata dello scanner.

Se è specificato [Solo destinazione Internet fax], gli indirizzi e-mail registrati compaiono solo sul display dell'internet fax nella schermata delle funzioni del fax.

**16. Premere [OK].****17. Per utilizzare Internet fax, premere [Invia con server SMTP], e impostare [Attivo].****18. Premere [OK].****19. Premere [Esci].****20. Premere [OK].****21. Premere il tasto [Strumenti utente/Contatore].**

---

**Eliminazione di una destinazione e-mail**

---

**1. Premere il tasto [Strumenti utente/Contatore].****2. Premere [Gestione rubrica].****3. Premere [Cambia].**

4. Premere [E-mail].
5. Selezionare il nome di cui si desidera eliminare l'indirizzo e-mail.

Premere il tasto associato al nome o inserire il numero registrato mediante i tasti numerici. È possibile cercare per nome registrato, codice utente, numero fax, nome cartella, indirizzo e-mail o destinazione IP-Fax.

6. Premere [E-mail].
7. Premere [Indirizzo e-mail].
8. Premere [Elim.tutto], quindi premere [OK].
9. Premere [Esci].
10. Premere [OK].
11. Premere il tasto [Strumenti utente/Contatore].

## Inserimento manuale di un indirizzo e-mail

1. Premere [Ins.manuale].

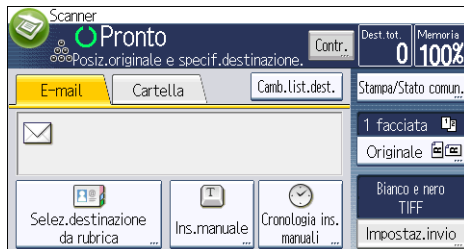

2. Premere [Inserire] in [Destinazione].
3. Inserire l'indirizzo e-mail.
4. Premere [OK].

# Procedura di base per memorizzare i file acquisiti

## ★ Importante

- È possibile specificare una password per ciascun file memorizzato. Altri utenti possono effettuare l'accesso ai file non protetti da password nella stessa rete LAN utilizzando DeskTopBinder. Si consiglia di proteggere i file contro l'accesso non autorizzato specificando le password.
- I file scansioni memorizzati nella macchina possono andare perduti se si verifica un problema. Si consiglia di utilizzare il disco fisso per memorizzare file importanti. Il fornitore non è responsabile per qualsiasi danno derivante dalla perdita di file. Per la memorizzazione dei file a lungo termine, si consiglia di utilizzare DeskTopBinder. Per informazioni, contattare il rivenditore locale o vedere la documentazione per DeskTopBinder.

1. Premere il tasto [Home] in alto a sinistra nel pannello di controllo, quindi premere l'icona [Scanner] nella schermata [Home].

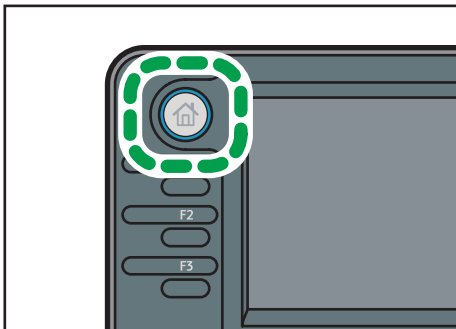

CMR612

2. Assicurarsi che non rimanga nessuna impostazione precedente.  
Se è rimasta un'impostazione precedente, premere il tasto [Reset].
3. Posizionare gli originali.
4. Premere [Impostaz.invio].



5. Premere quattro volte il tasto [▼], quindi premere [Memorizza file].
6. Premere [Memor.su disco fisso].

**7. Se necessario, specificare dati relativi al file, quali [Nome utente], [Nome file] e [Password].**

- Nome utente

Premere [Nome utente], quindi selezionare un nome utente. Per impostare un nome utente non registrato, premere [Ins.manuale], quindi inserire il nome. Dopo aver specificato un nome utente, premere [OK].

- Nome file

Premere [Nome file], inserire il nome del file, quindi premere [OK].

- Password

Premere [Password], immettere una password, quindi premere [OK]. Inserire nuovamente la password per conferma, quindi premere [OK].

**8. Premere due volte [OK].**

**9. Se necessario, premere [Impostaz.invio] oppure [Originale] per configurare le impostazioni di risoluzione e formato scansione.**

**10. Premere il tasto [Avvio].**

## Controllare un file memorizzato selezionato dall'elenco

Questa sezione spiega come visualizzare l'anteprima di un file selezionato dall'elenco dei file memorizzati.

**1. Premere [Impostaz.invio].**

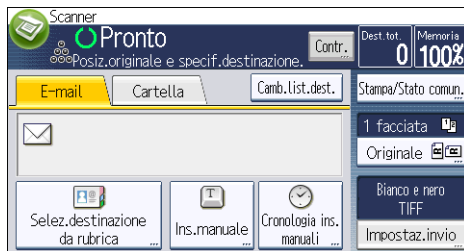

**2. Premere il tasto [▼] quattro volte, quindi premere [Selez./Gestisci file mem.].**

**3. Dall'elenco dei file memorizzati, selezionare i file che si desidera controllare.**

È possibile selezionare più file.

**4. Premere [Anteprima].**

# Specificare il Tipo file

Questa sezione spiega la procedura per specificare il tipo di file da inviare.

I tipi di file possono essere specificati quando si inviano file tramite e-mail o Scan to Folder, quando si inviano file memorizzati tramite e-mail o Scan to Folder, o quando si salvano i file su un dispositivo di memorizzazione rimovibile.

È possibile selezionare uno dei seguenti tipi di file:

- Pagina singola: [PDF], [PDF alta compress. ], [PDF/A], [TIFF/JPEG]

Se si seleziona un tipo di file a pagina singola durante la scansione di più originali, verrà creato un file per ogni singola pagina e il numero di file inviati sarà lo stesso del numero di pagine scansionate.

- Multipagina: [PDF], [PDF alta compress. ], [PDF/A], [TIFF]

Se si seleziona un tipo di file multipagina durante la scansione di più originali, le pagine acquisite vengono combinate e inviate come file singolo.

I tipi di file selezionabili differiscono in base alle impostazioni di scansione e ad altre condizioni. Per dettagli sui tipi di file, vedere Scanner .

## 1. Premere [Impostaz.invio].



## 2. Premere [Tipo file].

## 3. Selezionare un tipo di file.

## 4. Premere due volte [OK].

## Specificare le Impostaz.invio

1. Premere [Impostaz.invio].



2. Specificare risoluzione, formato di scansione e altre impostazioni in base alle esigenze.
3. Premere [OK].

# 7. Document server

Questo capitolo descrive le funzioni del Document server utilizzate frequentemente e il relativo funzionamento. Per tutte le informazioni non incluse in questo capitolo, vedere Copiatrice/Document server  nel CD-ROM allegato.

## Memorizzazione dei dati

Questa sezione descrive la procedura per la memorizzazione dei documenti nel Document server.

### **Importante**

- Quando si accede ad un documento tramite la password corretta, il documento rimane selezionato anche dopo aver completato le operazioni, ed è possibile che altri utenti possano accedervi. Completate le operazioni, accertarsi di premere il tasto [Reset] per annullare la selezione del documento.
- I nomi utente registrati in un documento memorizzato nel Document server servono per identificare gli autori e il tipo di documento. I nomi utente non servono per proteggere i documenti da persone non autorizzate.
- Quando si attiva la trasmissione fax o l'acquisizione tramite scanner, verificare che tutte le altre operazioni siano terminate.

### **Nome file**

Un nome file, ad esempio "COPY0001" e "COPY0002", viene attribuito automaticamente al documento scansionato. È possibile modificare il nome file.

### **Nome utente**

È possibile registrare un nome utente per identificare l'utente o il gruppo di utenti che memorizza i documenti. Per attribuirlo, selezionare un nome registrato nella Rubrica, oppure inserire direttamente il nome. A seconda delle impostazioni di sicurezza, potrebbe comparire [Privilegi d'accesso] al posto di [Nome utente]. Per dettagli sulla Rubrica, vedere Collegamento della macchina/Impostazioni di sistema .

### **Password**

Per impedire stampe non autorizzate, è possibile specificare una password per ogni documento memorizzato. È possibile accedere ad un documento protetto solo se è stata inserita la relativa password. Se è stata specificata una password, l'icona della chiave appare sul lato sinistro del nome del file.

1. Premere il tasto [Home] in alto a sinistra nel pannello di controllo e quindi l'icona [Document server] nella schermata [Home].

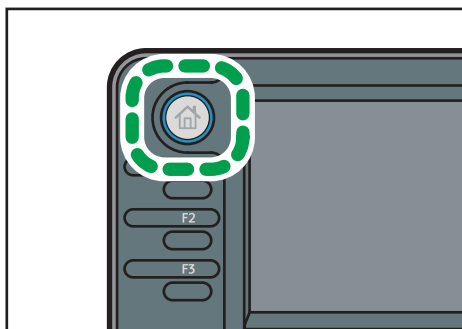

2. Premere [Schermata scans.].
3. Premere [Nome utente].
4. Specificare un nome utente e premere [OK].

I nomi utente mostrati sono i nomi registrati nella Rubrica. Per specificare un nome non visualizzato sulla schermata, premere [Inser. manuale] e inserire un nome utente.

5. Premere [Nome file].
6. Inserire un nome file e premere [OK].
7. Premere [Password].
8. Digitare la password utilizzando i tasti numerici e premere [OK].

È possibile utilizzare da quattro a otto cifre per la password.

9. Per verificare, digitare nuovamente la password e premere [OK].
10. Selezionare il vassoio carta.
11. Posizionare l'originale.
12. Specificare le impostazioni per la scansione dell'originale.
13. Premere il tasto [Avvio].

L'originale viene scansionato. Il documento è registrato nel Document server.

Dopo la scansione, viene visualizzata una lista dei documenti memorizzati. Se la lista non appare, premere [Fine scansione].



# Stampa di documenti memorizzati

Stampa i documenti memorizzati nel Document server.

Le voci che è possibile specificare nella schermata di stampa sono le seguenti:

- Vassoio carta
- Numero di stampe
- [2 facc.: Alto con Alto], [2 facc.: Alto con Basso]
- [Fascicolazione]
- [Regolaz. margine]

Per dettagli su qualsiasi funzione, vedere Copiatrice/Document server .

## 1. Selezionare un documento da stampare.

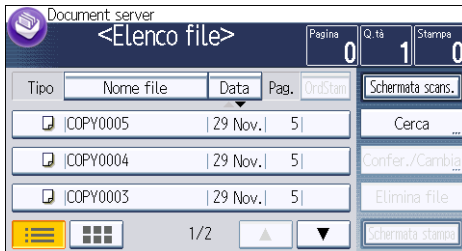

## 2. Per stampare due o più documenti alla volta, ripetere il passaggio 1.

È possibile stampare fino a 30 documenti.

## 3. Per specificare le condizioni di stampa, premere [Schermata stampa] e configurare le impostazioni di stampa.

## 4. Inserire tramite i tasti numerici il numero di copie da stampare.

È possibile inserire un massimo di 99 copie.

## 5. Premere il tasto [Avvio].



# 8. Web Image Monitor

Questo capitolo descrive le funzioni di Web Image Monitor utilizzate frequentemente. Per tutte le informazioni non incluse in questo capitolo, vedere Collegamento della macchina/Impostazioni di sistema  nel CD-ROM allegato, oppure la Guida di Web Image Monitor.

## Visualizzazione della pagina iniziale

Questa sezione descrive la pagina iniziale e come visualizzare Web Image Monitor.

### **Importante**

- Quando si inserisce un indirizzo IPv4, non iniziare i segmenti con zero. Ad esempio, se l'indirizzo è "192.168.001.010", sarà necessario inserire "192.168.1.10".

1. Avviare il browser Web.
2. Inserire "http://(indirizzo IP o nome host della macchina)/" nella barra degli indirizzi del browser Web.

Appare la pagina iniziale di Web Image Monitor.

Se il nome host della macchina è stato registrato sul server DNS o WINS, è possibile inserirlo.

Quando si imposta SSL (un protocollo per le comunicazioni cifrate) nell'ambiente su cui si esegue l'autenticazione server, inserire "https://(indirizzo IP o nome host della macchina)/".

Web Image Monitor è suddiviso nelle seguenti aree:

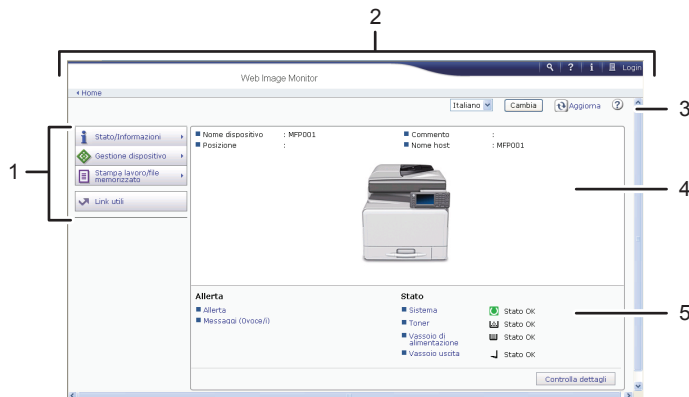

IT CMM004

### 1. Area menu



Selezionando una voce del menu, appare il relativo contenuto.

### 2. Area dell'intestazione

Appare la finestra di dialogo per passare al modo utente e al modo amministratore, e in seguito appare il menu relativo a ciascun modo.

Sono visualizzati il collegamento alla Guida e la finestra di dialogo per la ricerca con parole chiave.

### 3. Aggiorna/Guida

 (Aggiorna): Fare clic su  nell'angolo in alto a destra dell'area di lavoro per aggiornare le informazioni della macchina. Fare clic sul pulsante [Aggiorna] del browser Web per aggiornare l'intera schermata del browser.

 (Guida): Utilizzare Guida per visualizzare o scaricare i contenuti della Guida.

### 4. Area informazioni di base

Visualizza le informazioni di base della macchina.

### 5. Area di lavoro

Visualizza il contenuto di un elemento selezionato nell'area menu.

# Visualizzazione di documenti fax ricevuti mediante Web Image Monitor

1. Avviare Web Image Monitor.
2. Fare clic su [File ricevuto via fax] nel menu [Stampa lavoro/file memorizzato] nel pannello sinistro.
3. Se è stato programmato un codice utente per il file ricezione memorizzato, inserirlo e premere [OK].

Se il codice utente programmato è stato eliminato dalla rubrica, appare un messaggio che indica un errore di immissione del codice utente. Se necessario, riprogrammare un codice utente.

4. Fare clic sull'icona  del documento fax desiderato.
5. Visualizzare il contenuto dei documenti fax.
6. Per scaricare il documento fax ricevuto, fare clic su [PDF], [PDF/A] o [Multipagina: TIFF], quindi fare clic su [Download].

Se si seleziona [PDF], configurare le "Impostazioni sicurezza file PDF" necessarie prima di fare clic su [Download]. Si avvia Adobe Acrobat Reader/Adobe Reader e viene visualizzato il documento selezionato.

7. Uscire da Web Image Monitor.



# 9. Aggiunta di carta e toner

In questo capitolo vengono descritti i formati e i tipi di carta raccomandati e viene spiegato come caricare la carta nel vassoio carta.

## Caricare la carta nei vassoi

### ★ Importante

- Se il vassoio della carta viene reinserito con troppa forza, le guide laterali del vassoio potrebbero andare fuori posto.
- Verificare che gli angoli della carta siano allineati a destra.
- Quando si caricano pochi fogli, prestare attenzione a non chiudere eccessivamente le guide laterali. Se le guide laterali sono troppo strette per il formato carta, i bordi potrebbero piegarsi o potrebbero verificarsi inceppamenti.

### ↓ Nota

- È possibile caricare diversi formati di carta nei vassoi regolando la posizione delle guide laterali e della guida posteriore. Per i dettagli, vedere Specifiche carta e caricamento carta .

## Caricare la carta nel vassoio 1

1. Estrarre lentamente il vassoio carta finché non si ferma.

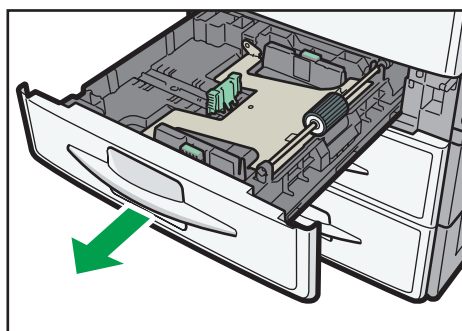

CMS019

2. Spingere giù la piastra di metallo fino a quando non si udirà un clic.

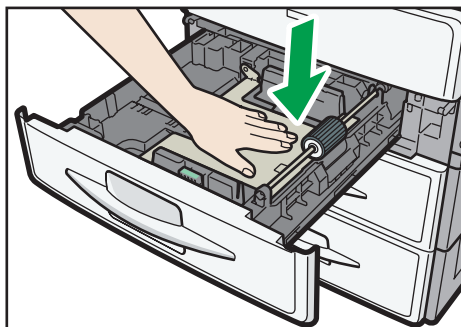

CMS020

3. Allineare la carta e caricarla con il lato da stampare rivolto verso l'alto.

Non impilare la carta oltre l'indicatore del limite massimo.

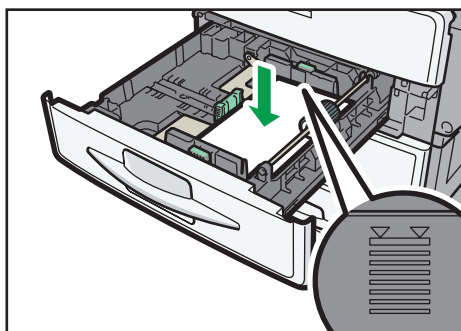

CMS021

4. Inserire lentamente il vassoio carta fino in fondo.

---

## Caricare la carta nei vassoi 2 e 3

---

Tutti i vassoi si caricano nella stessa maniera.

Nella procedura di esempio che segue la carta viene caricata nel vassoio 2.



1. Estrarre lentamente il vassoio carta finché non si ferma.

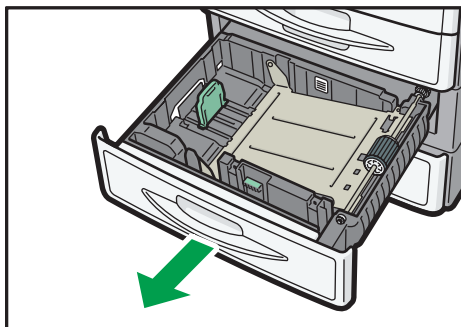

CMS041

2. Premendo verso il basso la leva di rilascio, far scorrere verso l'esterno la guida laterale.

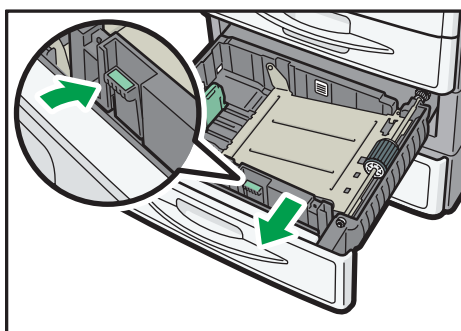

CMS033

Se il formato carta caricato è  $8\frac{1}{4} \times 14$  o  $8\frac{1}{2} \times 14$ , passare al punto 4.

3. Afferrare le leve di sblocco della guida finale e far scorrere la guida verso l'esterno.

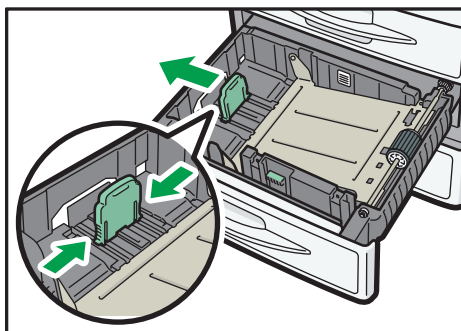

CMS034

4. Spingere giù la piastra di metallo fino a quando non si udirà un clic.

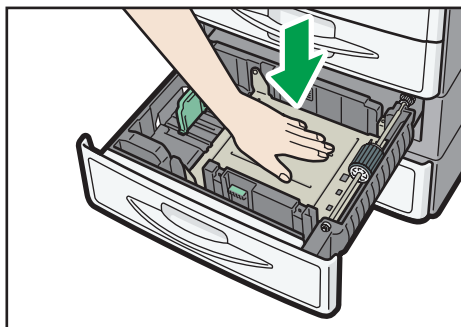

CMS036

5. Allineare la carta e caricarla con il lato da stampare rivolto verso l'alto.

Non impilare la carta oltre l'indicatore del limite massimo.

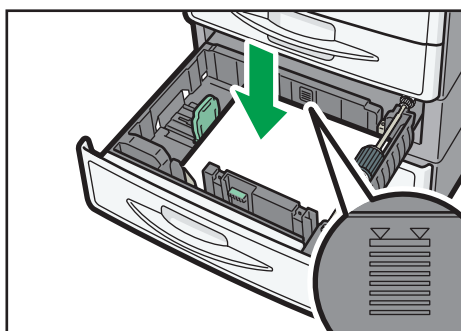

CMS037

6. Allineare delicatamente la guida posteriore e le guide laterali contro la carta caricata.

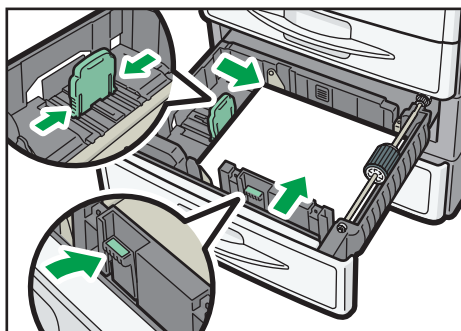

CMS038

7. Inserire lentamente il vassoio carta fino in fondo.

# Caricare la carta nel vassoio bypass

Usare il vassoio bypass per lucidi, etichette adesive, carta traslucida e carta che non può essere caricata nei vassoi carta.

## ★ Importante

- Il numero massimo di fogli che è possibile caricare contemporaneamente dipende dal tipo di carta. Non caricare la carta oltre l'indicatore del limite massimo. Per il numero massimo di fogli che è possibile caricare vedere P.137 "Formati e tipi di carta consigliati".

### 1. Aprire il vassoio bypass.

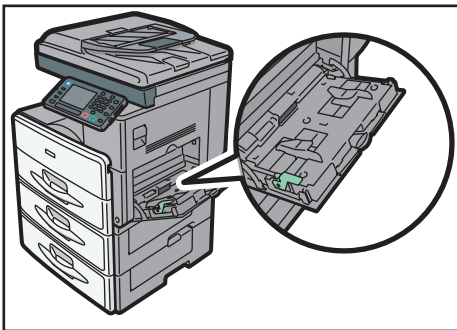

CMS022

### 2. Sollevare la leva di rilascio.

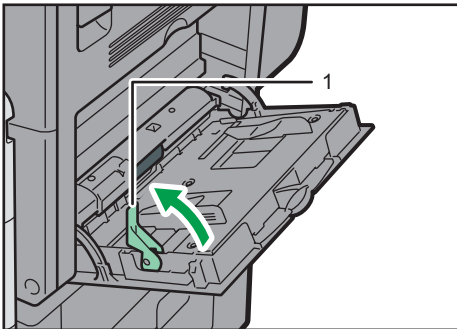

CMS023

#### 1. Leva di rilascio.

### 3. Inserire la carta a faccia in giù.

### 4. Allineare le guide della carta al formato corretto.

Se le guide non sono a filo della carta da copia, le immagini potrebbero apparire oblique o potrebbero verificarsi inceppamenti.

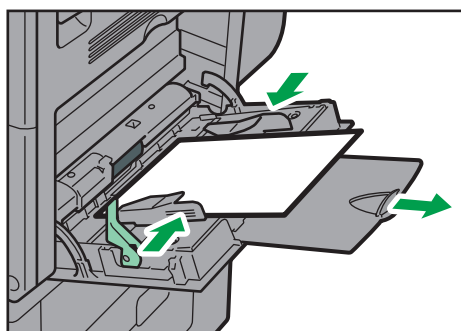

CMS024

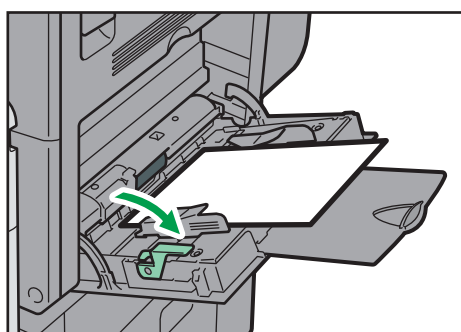

### 5. Abbassare la leva di rilascio.

Dopo aver inserito la carta e abbassato la leva di rilascio, la macchina emette un segnale acustico.



CMS025

#### ↓ Nota



- Quando si usa il vassoio bypass, si consiglia di caricare la carta in orientamento .
- Per copiare dal vassoio bypass, vedere Copiatrice/Document server . Quando si stampa da un computer, vedere P. 131 "Impostazioni per l'uso del vassoio bypass nella funzione stampante".
- Alcuni tipi di carta potrebbero non essere rilevati correttamente se posizionati sul vassoio bypass. In questo caso, rimuovere la carta e posizionarla nuovamente sul vassoio bypass.
- Estrarre l'estensione quando viene caricata la carta nel vassoio bypass.
- Quando il [Segnale acustico tasti pannello] è disattivato, non si sentirà alcun suono se si carica la carta nel vassoio bypass. Per dettagli sul [Segnale acustico tasti pannello], vedere Collegamento della macchina/Impostazioni di sistema .
- Quando si carica carta spessa o lucidi, specificare il formato e il tipo carta.
- La carta intestata va caricata con un orientamento specifico. Per informazioni, vedere P. 134 "Caricare carta a orientamento fisso o a 2 facciate".
- Nel vassoio bypass si possono caricare buste. Le buste vanno caricate con un orientamento specifico. Per informazioni, vedere P. 141 "Buste".

## Impostazioni per l'uso del vassoio bypass nella funzione stampante

### ★ Importante

- Se si seleziona [Impostaz. macchina] in [Vassoio bypass] nel menu [Priorità impostazione vassoio] in [Sistema] di Impostazioni Stampante, le impostazioni configurate usando il pannello di controllo hanno la priorità sulle impostazioni del driver di stampa. Per i dettagli, vedere Stampante .
- L'impostazione predefinita del [Vassoio bypass] è [Driver/Comando].

### ↓ Nota

- Le impostazioni restano valide finché non vengono modificate. Dopo la stampa, cancellare sempre le impostazioni.
- Per dettagli sull'impostazione dei driver di stampa, vedere Stampante .
-  **Regione A** (principalmente Europa e Asia)
  - [A4] è l'impostazione predefinita per [Formato carta bypass stampante].
-  **Regione B** (principalmente Nord America)
  - [8 1/2 × 11] è l'impostazione predefinita per [Formato carta bypass stampante].

## Impostare il formato carta utilizzando il pannello di controllo

1. Premere il tasto [Strumenti utente/Contatore].

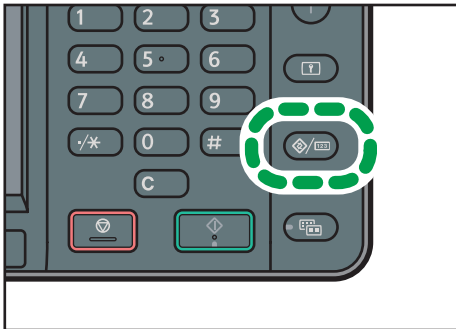

CMR633

2. Premere [Impostaz.vass.carta].
3. Premere [▼].
4. Premere [Formato carta bypass stampante].
5. Selezionare il formato carta.
6. Premere [OK].
7. Premere il tasto [Strumenti utente/Contatore].

↓ **Nota**

- Quando si carica carta spessa o lucidi, specificare il formato e il tipo carta.

## Impostazione del formato carta personalizzato tramite il pannello di controllo

1. Premere il tasto [Strumenti utente/Contatore].

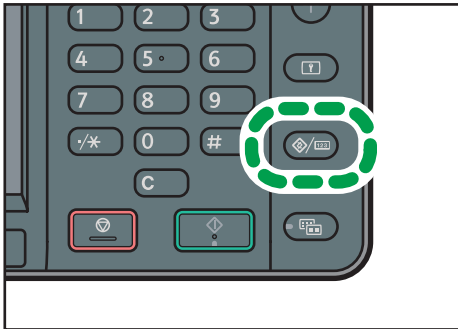

CMR633

2. Premere [Impostaz.vass.carta].
3. Premere [▼].
4. Premere [Formato carta bypass stampante].
5. Premere [Form.pers.].  
Se un formato personalizzato è già specificato, premere [Cambia].
6. Premere [Verticale].
7. Inserire il formato carta con i tasti numerici, quindi premere il tasto [#].
8. Premere [Orizz.].
9. Inserire il formato carta con i tasti numerici, quindi premere il tasto [#].
10. Premere due volte [OK].
11. Premere il tasto [Strumenti utente/Contatore].

↓ **Nota**

- Quando si carica carta spessa, specificare il formato e il tipo carta.

## Impostazione della carta spessa e dei lucidi utilizzando il pannello di controllo

★ **Importante**

- Utilizzare lucidi formato A4 □ o 8<sup>1</sup>/<sub>2</sub> × 11 □ e specificarne le dimensioni.
- Quando si caricano lucidi, controllare fronte e retro dei fogli e posizionarli correttamente.
- Quando si stampa su lucidi, rimuovere i fogli stampati uno per volta.

**1. Premere il tasto [Strumenti utente/Contatore].**

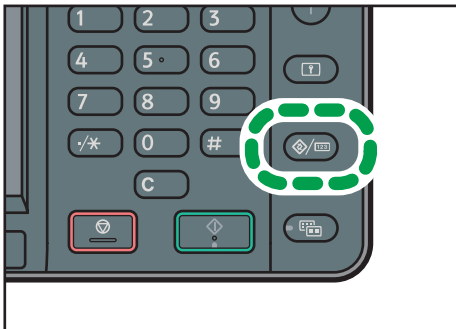

CMR633

2. Premere [Impostaz.vass.carta].
3. Premere [▼].
4. Premere [ ] e specificare il formato carta.
5. Premere [OK].
6. Premere [Tipo carta: Vassoio bypass].
7. Premere [Tipo carta].
8. Selezionare il tipo di carta, quindi premere [OK].

Per caricare carta spessa, selezionare [Carta comune].

Premere [Lucidi] quando si caricano i lucidi.

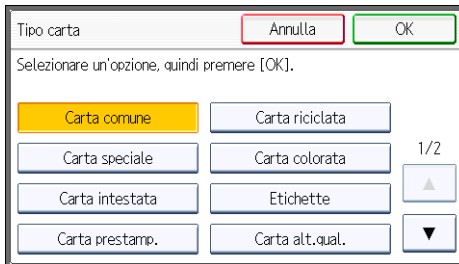

9. Quando si stampa su carta spessa, premere [Spessore carta]. Se si stampa su lucidi, passare al punto 11.
10. Premere [Carta spessa] e [OK].
11. Premere il tasto [Strumenti utente/Contatore].

**Nota**



- Si consiglia di utilizzare lucidi specifici.
- Per dettagli sullo spessore della carta, vedere Collegamento della macchina/Impostazioni di sistema .

## Caricare carta a orientamento fisso o a 2 facciate

La carta a orientamento fisso (dall'alto verso il basso) o a due facciate (ad esempio carta da lettere, carta perforata o carta copiata) potrebbe non essere stampata correttamente, a seconda della posizione di originali e carta.



### Impostazioni per gli Strumenti utente

- **Modo copiatrice**  
Specificare [Attivo] per [Impostazione carta intestata] in [Input/Output] nel menu Impost.Copiatr./Doc.server, quindi posizionare l'originale e la carta come mostrato di seguito.
- **Modo stampante**  
Specificare [Rilevamento auto] o [Attivo (sempre)] per [Impostazione carta intestata] in [Sistema] nel menu Impostazioni Stampante, quindi posizionare la carta come mostrato di seguito.

Per informazioni sulle impostazioni della carta intestata, vedere Copiatrice/Document Server  o Stampante .





### Orientamento dell'originale e della carta

Le icone hanno i seguenti significati:







Icona	Significato
	Posizionare o caricare la carta con il lato da acquisire o stampato rivolto verso l'alto.
	Posizionare o caricare la carta con il lato da acquisire o stampato rivolto verso il basso.

- Orientamento originale



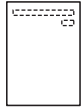

Orientamento originale	Vetro di esposizione	ADF
Originali verticali (☑)		
Originali orizzontali (☑)	<ul style="list-style-type: none"> <li>• Copia </li> <li>• Scanner </li> </ul>	

- Orientamento carta
  - Modo copiatrice

Lato copia	Vassoio 1	Vassoi 2 e 3	Vassoio bypass
Una facciata	 		 
Due facciate			Non disponibile

- Modo stampante

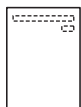
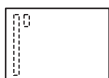
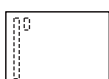
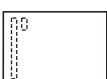
Lato di stampa	Vassoio 1	Vassoi 2 e 3	Vassoio bypass
Una facciata	 		 
Due facciate			Non disponibile

 **Nota**

- Nel modo stampante:
  - Per stampare su carta intestata quando [Rilevamento auto] è specificato per [Impostazione carta intestata], specificare [Carta intestata] come tipo carta nelle impostazioni del driver di stampa.
  - Se un lavoro di stampa viene modificato da 1 a 2 facciate durante la stampa, la stampa a 1 facciata dopo la prima copia può essere rivolta in una direzione diversa. Per accertarsi che la carta sia emessa nella stessa direzione, selezionare diversi vassoi di alimentazione per la stampa a 1 e 2 facciate. Notare anche che la stampa a 2 facciate deve essere disabilitata per il vassoio specificato per la stampa a 1 facciata.
  - Per informazioni su come stampare su due facciate, vedere Stampante .
- In modalità copiatrice:
  - Per informazioni su come effettuare copie di due facciate, vedere P.61 "Copia Fronte-retro".

## Formati e tipi di carta consigliati

Questa sezione descrive i formati e i tipi di carta consigliati.

### ★ Importante

- L'uso di carta umida o incurvata potrebbe provocare inceppamenti della carta.
- Non utilizzare carta per stampanti a getto d'inchiostro, poiché questa potrebbe attaccarsi all'unità di fusione e provocare inceppamenti.
- Quando si caricano lucidi, controllare la facciata anteriore e posteriore dei fogli e posizionarli correttamente, per evitare inceppamenti.
- Per informazioni e consigli sulla carta spessa, vedere P.140 "Carta spessa".
- Per informazioni e consigli sulle buste, vedere P.141 "Buste".



### Vassoio 1

Tipo e grammatura della carta	Formato carta	Capacità carta
60-90 g/m <sup>2</sup> (16-24 lb. Alta qualità) Crt comune 1–Crt comune 2	Selezionare il formato carta usando il menu Impostazioni di Sistema: A4☐, A5☐, B5 JIS☐, 8 <sup>1</sup> / <sub>2</sub> × 11☐, 5 <sup>1</sup> / <sub>2</sub> × 8 <sup>1</sup> / <sub>2</sub> ☐, 16K☐	250 fogli

### Vassoi 2 e 3

Tipo e grammatura della carta	Formato carta	Capacità carta
60-90 g/m <sup>2</sup> (16-24 lb. Alta qualità) Crt comune 1–Crt comune 2	Selezionare il formato carta usando il menu Impostazioni di Sistema: A4☐, 8 <sup>1</sup> / <sub>2</sub> × 14☐, 8 <sup>1</sup> / <sub>2</sub> × 13☐, 8 <sup>1</sup> / <sub>2</sub> × 11☐, 8 <sup>1</sup> / <sub>4</sub> × 14☐, 8 <sup>1</sup> / <sub>4</sub> × 13☐	500 fogli

## Vassoio bypass

Tipo e grammatura della carta	Formato carta	Capacità carta
60–157 g/m <sup>2</sup> (16-40 lb. Alta qualità) Crt comune 1–Carta spessa	Selezionare il formato carta *1: A4, A5, A6, B5 JIS, B6 JIS, 8 1/2 × 14, 8 1/2 × 13, 8 1/2 × 11, 8 1/4 × 14, 8 1/4 × 13, 8 × 13, 7 1/4 × 10 1/2, 5 1/2 × 8 1/2, 16K	<ul style="list-style-type: none"> <li>Crt comune 1–Crt comune 2: 100 fogli</li> <li>Spess.medio–Carta spessa: *3</li> </ul>
60–157 g/m <sup>2</sup> (16-40 lb. Alta qualità) Crt comune 1–Carta spessa	Formato personalizzato *2:  Regione A Verticale: 90,0-216,0 mm Orizzontale: 139,0-600,0 mm  Regione B Verticale: 3,55-8,50 pollici Orizzontale: 5,48-23,62 pollici	<ul style="list-style-type: none"> <li>Crt comune 1–Crt comune 2: 100 fogli</li> <li>Spess.medio–Carta spessa: *3</li> </ul>
Carta traslucida	A4	10 fogli
Lucidi	A4, 8 1/2 × 11	10 fogli
Carta per etichette (etichette adesive)	A4, 8 1/2 × 11	1 foglio
Buste	Selezionare il formato carta *1: 4 1/8 × 9 1/2, 3 7/8 × 7 1/2, C5 Env, C6 Env, DL Env	*3

\*1 Per il modo Copiatrice, vedere Copiatrice/Document server . Per la modalità stampante, vedere P.131 "Impostare il formato carta utilizzando il pannello di controllo".

\*2 Inserire il formato carta. Per il modo Copiatrice, vedere Copiatrice/Document server . Per la modalità stampante, vedere P.132 "Impostazione del formato carta personalizzato tramite il pannello di controllo".

\*3 Non impilare la carta oltre l'indicatore del limite massimo. Il numero di fogli che è possibile caricare nel vassoio carta varia in base alla grammatura e alle condizioni della carta.



## Spessore della carta

Spessore della carta *1	Grammatura
Carta comune 1	60-80 g/m <sup>2</sup> (16-20 lb. Alta qualità)

Spessore della carta <sup>*1</sup>	Grammatura
Carta comune 2	81-90 g/m <sup>2</sup> (20-24 lb. Alta qualità)
Spessore medio	91-105 g/m <sup>2</sup> (24-28 lb. Alta qualità)
Carta spessa	106–157 g/m <sup>2</sup> (28-40 lb. Alta qualità)

\*1 La qualità di stampa diminuisce se la grammatura della carta utilizzata è vicina al valore minimo o massimo. Modificare l'impostazione di grammatura della carta su un valore più sottile o più spesso.

#### Nota

- Alcuni tipi di carta producono del rumore durante l'espulsione dalla macchina. Questo rumore non indica la presenza di un problema, e la qualità di stampa non subisce alcuna alterazione. (La carta traslucida e i lucidi possono emettere un rumore caratteristico quando escono dalla macchina.)
- La capacità carta descritta nelle tabelle riportate sopra è indicativa. La capacità effettiva della carta può essere inferiore in base al tipo di carta.
- Quando si carica la carta, controllare che la pila di fogli non superi il contrassegno di limite massimo del vassoio carta.
- In caso di alimentazione di fogli multipli, smazzarli accuratamente oppure caricarli uno alla volta usando il vassoio bypass.
- Lisciare i fogli arricciati prima di caricarli.
- Quando si caricano le buste, vedere P.141 "Buste".
- Quando si carica carta spessa da 106–157 g/m<sup>2</sup> (28–40 lb. Alta qualità), vedere P.140 "Carta spessa".
- Quando si copia o si stampa su carta intestata, l'orientamento da usare per posizionare la carta cambia a seconda della funzione che si utilizza. Per informazioni, vedere P.134 "Caricare carta a orientamento fisso o a 2 facciate".
- Se si carica carta dello stesso formato e dello stesso tipo in due o più vassoi, la macchina passa automaticamente all'altro vassoio quando il primo esaurisce la carta. Questa funzione è chiamata Commutazione automatica vassoio. (Tuttavia, se si tratta di carta riciclata o carta speciale, le impostazioni dei vassoi devono essere identiche perché Commutazione automatica vassoio funzioni). Questo evita l'interruzione di un lavoro di copia per caricare la carta quando si effettua un gran numero di copie. È possibile specificare il tipo carta dei vassoi carta in [Tipo carta: Vassoio 1]–[Tipo carta: Vassoio 3]. Per informazioni, vedere Collegamento della macchina/Impostazioni di sistema . Per la procedura di impostazione della funzione Commutazione automatica vassoio, vedere Copiatrice/Document server .
- Quando si carica carta per etichette:
  - Si consiglia di utilizzare carta specifica per etichette.
  - Posizionare un foglio alla volta.



- Dopo aver premuto [≡], premere [Tipo carta], quindi premere [Carta spessa].
- Quando si caricano dei lucidi:
  - Per copiare su lucidi, vedere Copiatrice/Document server .
  - Quando si stampa su lucidi da un computer, vedere P.132 "Impostazione della carta spessa e dei lucidi utilizzando il pannello di controllo".
  - Smazzare accuratamente i lucidi prima di utilizzarli. Questo evita che i lucidi s'incollino tra loro e che siano alimentati in modo scorretto.
  - Rimuovere i fogli copiati o stampati, uno per volta.
- Quando si usa carta lucida:
  - Rimuovere i fogli copiati o stampati, uno per volta.
  - Quando si carica carta traslucida, usare sempre carta a grana lunga e impostare la direzione della carta in base alla grana.
  - La carta traslucida assorbe facilmente umidità e si arriccia. Prima di caricare la carta traslucida eliminare eventuali arricciamenti.

## Carta spessa

Questa sezione fornisce dettagli e consigli sull'utilizzo della carta spessa.

Quando si carica carta spessa da 106–157 g/m<sup>2</sup> (28–40 lb. Alta qualità) nel vassoio bypass, procedere come segue per evitare inceppamenti e perdita di qualità dell'immagine.

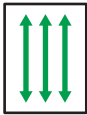
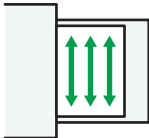
- Conservare la carta in un locale con temperatura di 20-25 °C (68–77 °F) e livello di umidità del 30-65%.
- Quando si carica carta spessa impostare la direzione in base alla grana, come mostrato dal seguente diagramma:

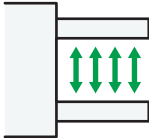
Direzione della grana	Vassoio bypass
	
	

**Nota**

- Selezionare [Carta spessa] per il [Tipo carta] del vassoio bypass.
- Anche se la carta spessa viene caricata secondo le istruzioni fornite sopra, a seconda del tipo di carta usato, il funzionamento o la qualità di stampa potrebbero presentare dei problemi.
- Le stampe possono presentare evidenti pieghe verticali.
- Le stampe possono risultare visibilmente arricciate. Appiattire le stampe se risultano piegate o arricciate.

**Buste**

Questa sezione fornisce dettagli e consigli sull'utilizzo delle buste.



**Importante**

- **Non usare buste con finestra.**
- **Far passare aria tra le buste prima di caricarle, per separarle ed evitare che la colla le faccia aderire tra loro. Se il problema persiste, caricarli uno alla volta. Alcuni tipi di buste non possono essere utilizzati con questa macchina.**
- **La lunghezza e la forma delle alette possono provocare inceppamenti.**
- **Prima di caricare le buste, premere su di esse per far uscire l'aria ed appiattire i quattro bordi. Se piegati o arricciati, appiattire i bordi entranti (il bordo della busta che entra nella macchina) usando una matita o un righello.**

**In modalità copiatrice**

Quando si copia su buste, caricarle secondo l'orientamento illustrato di seguito. Caricare le buste nella stessa direzione dell'originale.

### Come caricare le buste

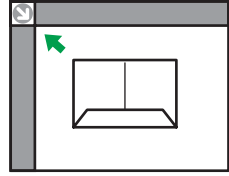
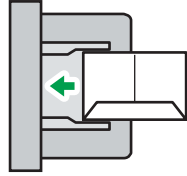
Orientamento delle buste	Vetro di esposizione	Vassoio bypass
<p>Buste con apertura laterale </p> 	 <ul style="list-style-type: none"> <li>• Alette: chiuse</li> <li>• Lato inferiore delle buste: sul retro della macchina</li> <li>• Lato da acquisire: rivolto verso il basso</li> </ul>	 <ul style="list-style-type: none"> <li>• Alette: chiuse</li> <li>• Lato inferiore delle buste: sul retro della macchina</li> <li>• Lato da stampare: rivolto verso il basso</li> </ul>

Quando si caricano delle buste, specificarne il tipo e lo spessore. Per informazioni, vedere P.70 "Copia su buste".

### In modalità stampante

Quando si stampa su buste, caricarle in base all'orientamento illustrato di seguito:

### Come caricare le buste

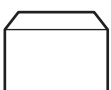
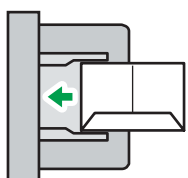
Tipi di buste	Vassoio bypass
<p>Buste con apertura laterale </p> 	 <ul style="list-style-type: none"> <li>• Alette: chiuse</li> <li>• Lato inferiore delle buste: sul retro della macchina</li> <li>• Lato da stampare: rivolto verso il basso</li> </ul>

Per caricare le buste, selezionare "Carta spessa" come spessore carta e "Carta comune" come tipo carta, usando sia gli Strumenti utente che il driver di stampa. Per dettagli, vedere Stampante .

Per stampare su buste caricate con il bordo finale rivolto verso la parte posteriore della macchina, ruotare l'immagine di stampa di 180 gradi usando il driver di stampa.



## Buste consigliate

Per informazioni sulle buste consigliate, rivolgersi al proprio rivenditore.

Per informazioni sui formati delle buste che è possibile caricare, vedere P.137 "Formati e tipi di carta consigliati".

### ↓ Nota

- Caricare insieme soltanto buste dello stesso formato e tipo.
- Per ottenere una migliore qualità di stampa, si consiglia di impostare i margini destro, sinistro, superiore e inferiore ad almeno 10 mm (0,4 pollici) ognuno.
- Se nella busta sono presenti punti di spessore diverso, la qualità di stampa potrebbe risultare non uniforme. Verificare la qualità di stampa stampando una o due buste di prova.
- Appiattire le stampe se risultano piegate o arricciate.
- Controllare che le buste non siano umide.
- Condizioni di temperatura e umidità elevate possono ridurre la qualità della stampa e gualcire le buste.
- In base all'ambiente, la copia o la stampa potrebbe sgualcire le buste, anche se sono del tipo consigliato.
- Alcuni tipi di buste potrebbero risultare increspate, macchiate o stampate male. Se si stampa un'immagine o un colore pieno su una busta, possono apparire delle linee dove i bordi sovrapposti della busta la rendono più spessa.

## Aggiungere toner

Questa sezione spiega le precauzioni per l'aggiunta di toner, la procedura per inviare fax o documenti acquisiti quando il toner è terminato, e lo smaltimento del toner usato.

### **ATTENZIONE**

- Non bruciare il toner (nuovo o usato) o i contenitori del toner. In caso contrario, si rischia di bruciarsi. Il toner si incendia a contatto con fiamme libere.

### **ATTENZIONE**

- Non conservare il toner (nuovo o usato) o i contenitori del toner in prossimità di fiamme libere. In caso contrario, potrebbero verificarsi incendi o ustioni. Il toner si incendia a contatto con fiamme libere.

### **ATTENZIONE**

- Non utilizzare aspiratori per rimuovere il toner rovesciato (anche usato). Il toner aspirato potrebbe incendiarsi o esplodere a causa del contatto elettrico all'interno dell'aspiratore. Tuttavia, è possibile usare l'aspiratore apposito per l'uso con polveri simili. Se si rovescia del toner sul pavimento, raccoglierlo lentamente con una scopa e rimuovere la polvere rimasta con un panno umido.

### **AVVERTIMENTO**

- Non schiacciare né comprimere i contenitori del toner. In caso contrario, il toner può fuoriuscire e macchiare la pelle, i vestiti e il pavimento o essere accidentalmente ingerito.

### **AVVERTIMENTO**

- Tenere fuori dalla portata dei bambini il toner (nuovo o usato), i contenitori del toner e i componenti che sono stati a contatto con il toner.

### **AVVERTIMENTO**

- In caso di inalazione di toner o toner usato, praticare gargarismi con abbondante acqua e recarsi all'aria aperta. Se necessario, consultare un medico.

### **AVVERTIMENTO**

- Se il toner, nuovo o usato, entra in contatto con gli occhi, sciacquarli immediatamente con abbondante acqua. Se necessario, consultare un medico.

## **AVVERTIMENTO**

- In caso di ingestione di toner (nuovo o usato), diluirlo assumendo abbondanti quantità di acqua. Se necessario, consultare un medico.

## **AVVERTIMENTO**

- Quando si rimuove la carta inceppata o si sostituisce il toner, evitare che il toner (nuovo o usato) macchi i vestiti. Se il toner entra in contatto con i vestiti, lavare l'area macchiata con acqua fredda. L'acqua calda fissa il toner nel tessuto, rendendo impossibile la rimozione della macchia.

## **AVVERTIMENTO**





- Quando si rimuove la carta inceppata o si sostituisce il toner, evitare che il toner (nuovo o usato) macchi la pelle. Se la pelle entra in contatto con il toner, lavare accuratamente con acqua e sapone la zona interessata.

## **Importante**

- Sostituire sempre la cartuccia di toner quando sulla macchina viene visualizzata una notifica.
- Possono verificarsi guasti in caso di uso di toner diversi dal tipo raccomandato.
- Quando si aggiunge il toner, non spegnere l'alimentazione principale. In caso contrario, le impostazioni andranno perse.
- Conservare il toner al riparo dalla luce solare diretta, evitando luoghi con temperature maggiori di 35 °C (95 °F) o elevata umidità.
- Riporre il toner su una superficie piana.
- Non scuotere la cartuccia del toner con l'apertura rivolta verso il basso dopo averla tolta. I residui di toner potrebbero spargersi.
- Non installare e rimuovere ripetutamente le cartucce di toner. Altrimenti potrebbero verificarsi delle perdite di toner.

Per sostituire una cartuccia di toner seguire le istruzioni visualizzate sul display.

## **Nota**

- Se appare il messaggio  "Cartuccia toner quasi vuota.", il toner è quasi esaurito. Tenere a portata di mano una cartuccia di toner di ricambio.
- Se appare  quando c'è ancora del toner nella cartuccia, tenere la cartuccia con l'apertura verso l'alto, agitarla e poi reinstallarla.
- È possibile effettuare circa 50 copie dopo che appare , ma si consiglia di sostituire il toner prima, per evitare copie di scarsa qualità.
- È possibile verificare il nome del toner richiesto e la procedura di sostituzione dalla schermata  [Aggiungere toner].

- Per dettagli su come controllare il numero di riferimento a cui ordinare i consumabili, vedere Manutenzione e specifiche .

---

## Invio di fax o di documenti scansionati quando il toner è esaurito

---

Quando la macchina ha esaurito il toner, l'indicatore sul display lampeggia. Anche se il toner è esaurito, è comunque possibile inviare fax o documenti scansionati.

### **Importante**

- **Se le comunicazioni effettuate con toner esaurito, e non elencate nel Giornale stampato automaticamente, sono più di 200, la comunicazione non è possibile.**

1. **Accertarsi che la macchina sia in modalità fax o scanner.**
2. **Eeguire la trasmissione.**

Il messaggio di errore scompare.

### **Nota**

- Non viene stampato alcun rapporto.

---

## Smaltimento del toner usato

---

Questa sezione illustra cosa fare con il toner usato.

Non è possibile riutilizzare il toner.

Imballare le cartucce di toner usato nella confezione della cartuccia o in un sacchetto per evitare la fuoriuscita di toner quando si getta la cartuccia.

 **Regione A** (principalmente Europa e Asia)

Per smaltire il contenitore del toner usato, rivolgersi al rivenditore locale. Se smaltiti per proprio conto, devono essere trattati come normali rifiuti in plastica.

 **Regione B** (principalmente Nord America)











Visitare il nostro sito per informazioni sul riciclaggio dei consumabili; in alternativa, è possibile riciclarli secondo le normative locali, pubbliche o private.

# 10. Risoluzione dei problemi

Questo capitolo illustra le procedure di base di risoluzione dei problemi.

## Indicatori

Questa sezione illustra gli indicatori visualizzati quando la macchina richiede all'utente di rimuovere la carta inceppata, di aggiungere carta oppure di eseguire altre procedure.

Indicatore	Stato
 : Indicatore Inceppamento carta	Appare in caso di inceppamento della carta. Per dettagli sulla rimozione della carta inceppata, vedere Risoluzione dei problemi  .
 : Indicatore Inceppamento originale	Appare in caso di inceppamento dell'originale. Per dettagli sulla rimozione della carta inceppata, vedere Risoluzione dei problemi  .
 : Indicatore Caricare carta	Appare quando la carta è terminata. Per dettagli sul caricamento della carta, vedere Specifiche carta e caricamento carta  .
 : Indicatore Aggiungere toner	Appare quando il toner è terminato. Per dettagli sull'aggiunta di toner, vedere Manutenzione e specifiche  .
 : Indicatore Vaschetta recupero toner piena	Appare quando la vaschetta recupero toner è piena. Contattare l'assistenza o l'agente di vendita.
 : Indicatore Chiamata di assistenza	Appare quando la macchina non funziona bene o necessita di manutenzione.
 : Indicatore Sportello aperto	Appare quando uno o più sportelli della macchina sono aperti.

# Quando è acceso l'indicatore del tasto [Controlla stato]

Se l'indicatore del tasto [Controlla stato] è acceso, premere il tasto [Controlla stato] per visualizzare la schermata [Controlla stato]. Controllare lo stato di tutte le funzioni nella schermata [Controlla stato].

Schermata [Controlla stato]

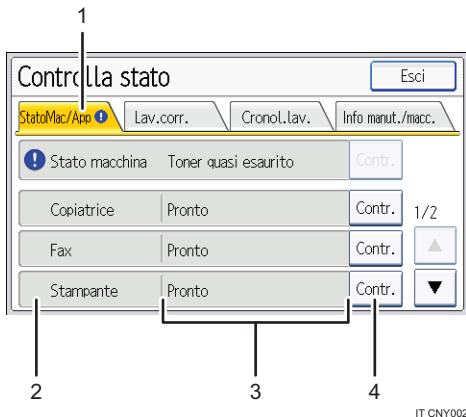

## 1. Scheda [StatoMac/App]

Indica lo stato della macchina e di tutte le funzioni.

## 2. Icone di stato

Le icone che possono essere visualizzate sono descritte di seguito:



La funzione sta eseguendo un lavoro.



Nella macchina si è verificato un errore.



Nella funzione in uso si è verificato un errore. Oppure la funzione non può essere usata a causa di un errore verificatosi nella macchina.

## 3. Messaggi

Mostra un messaggio che indica lo stato della macchina e di tutte le funzioni.

## 4. [Contr.]

Se si è verificato un errore nella macchina o in una funzione, premere [Contr.] per vedere i dettagli.

Premendo [Contr.] si visualizza un messaggio di errore o la schermata della funzione corrispondente.

Controllare il messaggio di errore mostrato nella schermata e agire di conseguenza.

- P.159 "Messaggi visualizzati quando si utilizza la funzione Copiatrice/Document server"
- P.161 "Messaggi visualizzati durante l'utilizzo della funzione Fax"
- P.175 "Messaggi visualizzati durante l'utilizzo della funzione Stampante"
- P.190 "Messaggi visualizzati durante l'uso della funzione Scanner"

La seguente tabella spiega i problemi che causano l'illuminazione dell'indicatore:

Problema	Cause	Soluzioni
I documenti e i rapporti non vengono stampati.	Il vassoio di uscita carta è pieno.	Rimuovere le stampe dal vassoio.
I documenti e i rapporti non vengono stampati.	Manca la carta da copia.	Caricare la carta. Per dettagli sul caricamento della carta, vedere Specifiche carta e caricamento carta  .
Si è verificato un errore.	La funzione che presenta lo stato "Si è verificato un errore" nella schermata [Controlla stato] presenta un problema.	Premere [Contr.] per la funzione in cui si è verificato l'errore. Poi controllare il messaggio visualizzato e agire di conseguenza. Per dettagli sui messaggi di errore e le rispettive risoluzioni, vedere P. 159 "Messaggi visualizzati sul pannello di controllo". È possibile utilizzare normalmente altre funzioni.

Problema	Cause	Soluzioni
La macchina non è in grado di collegarsi alla rete.	Si è verificato un errore di rete.	<ul style="list-style-type: none"><li>• Premere [Controlla] nella funzione in cui si è verificato l'errore. Quindi controllare il messaggio visualizzato e agire di conseguenza. Per dettagli sui messaggi di errore e le rispettive risoluzioni, vedere P.159 "Messaggi visualizzati sul pannello di controllo".</li><li>• Controllare che la macchina sia collegata alla rete e impostata correttamente. Per dettagli sulle modalità di connessione alla rete, vedere Collegamento della macchina/Impostazioni di sistema .</li><li>• Per dettagli sulla connessione alla rete, contattare l'amministratore.</li><li>• Se l'indicatore è ancora acceso anche se si è tentato di risolvere il problema nel modo descritto, contattare il centro di assistenza tecnica.</li></ul>



## Tono pannello

La seguente tabella illustra il significato dei vari segnali acustici che la macchina produce per avvisare gli utenti quando rimangono degli originali sul vetro di esposizione o si verificano altre condizioni.

Tipo segnale acustico	Significato	Cause
Un bip breve singolo	Immissione sul pannello/ schermo accettata.	È stato premuto un tasto valido sul pannello di controllo o sullo schermo.
Un bip breve, poi uno lungo	Inserimento da pannello/ schermata rifiutato.	È stato premuto un tasto non valido sul pannello di controllo o sullo schermo, oppure la password inserita non è corretta.
Un bip lungo	Lavoro completato.	Un lavoro della funzione Copiatrice/ Document server è stato portato a termine.
Due bip lunghi	Riscaldamento macchina terminato.	Quando viene accesa o esce dal modo sospensione, la macchina ha completato il riscaldamento ed è pronta per l'uso.
Cinque bip lunghi	Avviso non urgente	È stato effettuato il reset automatico tramite il display semplificato della funzione Copiatrice/Document server, della funzione Fax o della funzione Scanner.
Cinque bip lunghi ripetuti per quattro volte.	Avviso non urgente	È stato lasciato un originale sul vetro di esposizione, oppure il vassoio carta è vuoto.
Cinque bip brevi ripetuti cinque volte.	Avviso urgente	La macchina necessita dell'attenzione dell'utente perché si è inceppata la carta, bisogna aggiungere del toner o si è verificato un altro problema.

### Nota

- Gli utenti non possono disattivare i segnali acustici emessi dalla macchina. Quando la macchina emette dei segnali acustici per avvisare gli utenti di un inceppamento della carta o di una richiesta di aggiunta di toner, se lo sportello della macchina viene aperto e chiuso ripetutamente entro un



breve intervallo di tempo, il segnale acustico potrebbe continuare, anche una volta ripristinato lo stato normale.





- È possibile scegliere di attivare o disattivare i segnali acustici. Per informazioni sul Segnale acustico tasti pannello, vedere Collegamento della macchina/Impostazioni di sistema .



## Problemi nell'utilizzo della macchina

Questo paragrafo descrive alcuni problemi e messaggi comuni. Se compaiono altri messaggi, seguire le istruzioni visualizzate.

Problema	Cause	Soluzioni
L'icona [Fax] o [Scanner] non appare sulla schermata [Home] anche se accendendo la macchina con l'interruttore di alimentazione principale viene visualizzata la schermata della copiatrice.	Funzioni diverse da quelle della copiatrice non sono ancora pronte.	Le funzioni sono visualizzate nella schermata [Home] quando sono pronte per l'uso. Il tempo richiesto varia a seconda della funzione. Attendere ancora.
La macchina è appena stata accesa e appare la schermata Strumenti utente, ma nel menu Strumenti utente mancano alcune opzioni.	Funzioni diverse da quelle della copiatrice non sono ancora pronte.	Le funzioni appaiono nel menu Strumenti utente quando sono pronte per l'uso. Il tempo richiesto varia a seconda della funzione. Attendere ancora.
La spia rimane accesa e la macchina non entra nel modo sospensione anche se è stato premuto il tasto [Risparmio energia].	<ul style="list-style-type: none"> <li>• L'ADF è aperto.</li> <li>• La macchina sta comunicando con apparecchiature esterne.</li> <li>• Il disco fisso è attivo.</li> </ul>	<ul style="list-style-type: none"> <li>• Chiudere l'ADF.</li> <li>• Controllare se la macchina comunica con l'apparecchiatura esterna.</li> <li>• Attendere ancora.</li> </ul>
Il display è spento.	La macchina è nel modo Sospensione.	Premere il tasto [Risparmio energia] o il tasto [Controllo stato] per annullare il modo sospensione.
Non succede niente quando si preme il tasto [Controlla stato] o il tasto [Risparmio energia].	L'interruttore di alimentazione principale è spento.	Accendere l'interruttore di alimentazione principale.
Appare il messaggio "Please wait."	Questo messaggio viene visualizzato quando si preme il tasto [Risparmio energia].	Attendere qualche istante. Se la macchina non dovesse essere pronta entro cinque minuti, mettersi in contatto con il centro di assistenza tecnica.

Problema	Cause	Soluzioni
Appare il messaggio "Attendere."	Questo messaggio appare quando la macchina si sta riscaldando.	<ul style="list-style-type: none"> <li>• Attendere che il messaggio scompaia. Non spegnere l'interruttore di alimentazione principale mentre è visualizzato il messaggio.</li> <li>• Se la macchina non dovesse essere pronta entro cinque minuti, mettersi in contatto con il centro di assistenza tecnica.</li> </ul>
Appare il messaggio "Attendere."	Questo messaggio appare quando si cambia la cartuccia di toner.	<ul style="list-style-type: none"> <li>• Attendere che il messaggio scompaia. Non spegnere l'interruttore di alimentazione principale mentre è visualizzato il messaggio.</li> <li>• Se il messaggio non scompare entro cinque minuti, contattare il servizio di assistenza tecnica.</li> </ul>
Appare il messaggio "La memoria è piena. Memorizzare il file acquisito?"	Gli originali acquisiti tramite scanner superano il numero di fogli/pagine memorizzabili nel disco fisso.	<ul style="list-style-type: none"> <li>• Premere [Si] per memorizzare le pagine che sono state acquisite tramite scansione. Eliminare eventuali file non necessari mediante [Elimina file].</li> <li>• Premere [No] per non memorizzare le pagine acquisite tramite scansione. Eliminare eventuali file non necessari mediante [Elimina file].</li> </ul>
Appare la schermata per inserire il codice utente.	I limiti per gli utenti sono definiti mediante l'Autenticazione codice utente.	Per informazioni su come eseguire l'accesso quando è attiva l'Autenticazione codice utente, vedere Prima di iniziare  .
Appare la schermata di autenticazione.	È impostata l'opzione Autenticazione base, Autenticazione Windows, Autenticazione LDAP o Autenticazione server integrazione.	Inserire il proprio Nome utente login e la Password login. Per dettagli sulla schermata di autenticazione, vedere Prima di iniziare  .

Problema	Cause	Soluzioni
Appare il messaggio "Autenticazione fallita."	Errore nell'inserimento del Nome utente login o della Password login.	Per informazioni su Nome utente login e Password login corretti, vedere la Guida per la sicurezza  .
Appare il messaggio "Autenticazione fallita."	La macchina non può eseguire l'autenticazione.	Per dettagli sull'autenticazione, vedere la Guida per la sicurezza  .
Il messaggio "Non si dispone dei privilegi per usare questa funzione." continua ad essere visualizzato, anche se è stato immesso un nome utente valido.	Il nome utente che ha effettuato l'accesso non dispone dei privilegi per l'uso della funzione selezionata.	Per dettagli su come impostare i permessi, vedere la Guida per la sicurezza  .
Il messaggio di errore rimane visualizzato, anche se la carta inceppata è stata rimossa.	<ul style="list-style-type: none"> <li>• Per annullare la visualizzazione di un messaggio di inceppamento della carta, è necessario aprire e chiudere lo sportello.</li> <li>• Nel vassoio c'è ancora della carta inceppata.</li> </ul>	Rimuovere la carta inceppata, quindi aprire e chiudere lo sportello. Per dettagli sulla rimozione della carta inceppata, vedere Risoluzione dei problemi  .
Rimane visualizzato un messaggio di errore, anche se il materiale di consumo è stato sostituito, e/o la carta inceppata è stata rimossa.	Questo può succedere se non è installato il disco fisso.	Premere il tasto [Avvio].
Le immagini originali vengono stampate sul retro dei fogli.	È possibile che la carta non sia stata caricata correttamente.	<ul style="list-style-type: none"> <li>• Caricare la carta nel vassoio carta con il lato di stampa rivolto verso l'alto.</li> <li>• Caricare la carta nel vassoio bypass, con il lato da stampare rivolto verso il basso.</li> </ul>

Problema	Cause	Soluzioni
Si verificano spesso inceppamenti.	È possibile che le guide laterali o finale del vassoio non siano regolate correttamente.	<ul style="list-style-type: none"> <li>• Rimuovere la carta inceppata. Per dettagli sulla rimozione della carta inceppata, vedere Risoluzione dei problemi .</li> <li>• Verificare che le guide laterali o quella finale siano regolate correttamente. Verificare inoltre che le guide laterali siano bloccate. Per dettagli sull'impostazione delle guide laterali e della guida finale, vedere Specifiche carta e caricamento carta .</li> </ul>
Si verificano spesso inceppamenti.	È stata selezionata carta da copia di formato non corretto.	<ul style="list-style-type: none"> <li>• Rimuovere la carta inceppata. Per dettagli sulla rimozione della carta inceppata, vedere Risoluzione dei problemi .</li> <li>• Impostare il formato carta corretto. Per informazioni su come specificare il formato carta con il pannello di controllo, vedere Specifiche carta e caricamento carta .</li> </ul>
Impossibile stampare in modo fronte-retro.	È stato selezionato un vassoio carta non impostato per la stampa fronte-retro.	Modificare l'impostazione per "Applica 2 facciate" in [Impostazioni di Sistema] per attivare la stampa fronte-retro per il vassoio carta. Per informazioni sull'impostazione della funzione "Applica 2 facciate", vedere Collegamento della macchina/ Impostazioni di sistema  .
Impossibile stampare in modo fronte-retro.	La stampa fronte-retro non può essere eseguita con la carta posizionata nel vassoio bypass.	Quando si utilizza la stampa fronte-retro, eseguire le impostazioni per utilizzare la carta da un vassoio diverso dal vassoio bypass.

Problema	Cause	Soluzioni
Appare il messaggio "Spegnere l'interruttore di alimentazione principale".	La macchina non si spegne normalmente quando l'alimentazione principale viene spenta e riaccesa.	Spegnere l'interruttore di alimentazione principale. Dopo lo spegnimento attendere almeno dieci secondi, quindi riaccendere.
Appare il messaggio "Chiusura in corso... Attendere. L'alimentazione verrà spenta automaticamente. Tempo di attesa massimo: 2 minuto/i".	È iniziata la procedura di chiusura perché l'alimentazione principale è stata spenta mentre la macchina era in standby o eseguiva un'operazione.	Seguire il messaggio che appare e aspettare che la macchina si spenga. Non spegnere l'alimentazione mentre è visualizzato questo messaggio. Se l'interruttore principale è spento, seguire il messaggio che appare. Per dettagli sull'accensione e lo spegnimento dell'interruttore di alimentazione principale, vedere Prima di iniziare  .
Si è verificato un errore durante la modifica della Rubrica dal display o da Web Image Monitor.	La Rubrica non può essere cambiata mentre si eliminano i documenti memorizzati.	Attendere e ritentare l'operazione.
Impossibile utilizzare Web Image Monitor per stampare documenti memorizzati nel Document server.	Quando è specificato il limite volume stampe, gli utenti non possono più stampare una volta raggiunto il proprio limite volume stampe. I lavori di stampa selezionati da utenti che hanno raggiunto il proprio limite volume stampe saranno annullati.	<ul style="list-style-type: none"> <li>• Per dettagli su come specificare i limiti del volume stampe, vedere la Guida per la sicurezza .</li> <li>• Per visualizzare lo stato di un lavoro di stampa, vedere [Cronologia lavori di stampa]. In Web Image Monitor, fare clic su [Lavoro] nel menu [Stato/Informazioni]. Quindi fare clic su [Cronologia lavori di stampa] in "Document server".</li> </ul>
Compare "Home è in uso da un'altra funzione."	È in corso la modifica della schermata [Home] da un'altra funzione.	Attendere qualche secondo, quindi riprovare a creare il collegamento sulla schermata [Home].
"La dimensione dei dati immagine non è valida. Vedere il manuale per i dati richiesti." viene visualizzato.	I dati immagine non sono validi.	Per dettagli sulla dimensione del file per l'immagine del collegamento, vedere Funzioni utili  .

Problema	Cause	Soluzioni
Compare "Il formato dei dati immagine non è valido." .	Il formato file dell'immagine del collegamento da aggiungere non è supportato.	Il formato file delle immagini da aggiungere deve essere JPEG. Specificare nuovamente l'immagine.

**Nota**

- Se non è possibile effettuare le copie nel modo desiderato a causa di problemi relativi al tipo, al formato o alla capacità della carta, utilizzare la carta consigliata. Per dettagli sulla carta consigliata, vedere P. 137 "Formati e tipi di carta consigliati".
- L'uso di carta arricciata spesso provoca degli inceppamenti, sporca i bordi della carta o crea spostamenti imprevisti durante l'esecuzione della stampa. Quando si utilizza carta arricciata, spianare l'arricciatura con le mani, oppure caricare la carta a faccia in giù. Per evitare che la carta si arricci, posizionarla su una superficie piana e non appoggiarla contro il muro.





# Messaggi visualizzati sul pannello di controllo



## Messaggi visualizzati quando si utilizza la funzione Copiatrice/Document server

Questo paragrafo descrive i messaggi principali della macchina. Se appaiono altri messaggi, seguire le relative istruzioni.

### ★ Importante

- Se non è possibile effettuare le copie nel modo desiderato a causa di problemi relativi al tipo, al formato o alla capacità della carta, utilizzare la carta consigliata. Per dettagli sulla carta consigliata, vedere P.137 "Formati e tipi di carta consigliati".
- Per i messaggi non elencati qui, vedere P.153 "Problemi nell'utilizzo della macchina".

Messaggio	Cause	Soluzioni
"Controllare il formato carta."	È stato posizionato un formato carta irregolare.	Se si preme il tasto [Avvio] la macchina avvierà la copia sulla carta selezionata.
"Copia 2 facciate non disponibile con questo form.carta. Selez.un altro form.carta o annull.Copia 2 facciate."	È stato selezionato un formato carta non disponibile per il modo fronte-retro.	Selezionare un formato carta supportato. Per informazioni sulla modalità fronte-retro, vedere Copiatrice/Document Server  .
"Superato numero max. di pagine per file. Memorizzare le pagine acquisite in un file?"	Il numero di pagine acquisite supera la capacità del Document server per ciascun file.	<ul style="list-style-type: none"> <li>• Se si desidera memorizzare le pagine acquisite in un file nel Document server, premere [Si].</li> <li>• Se non si desidera memorizzare le pagine scansionate, premere [No]. I dati acquisiti vengono eliminati.</li> </ul>
"Superato il numero massimo di fogli che possono essere utilizzati. La copiatura verrà interrotta."	Il numero di pagine che l'utente può copiare è stato superato.	Per informazioni su come verificare il numero di copie disponibili per ogni utente, vedere la Guida per la sicurezza  .
"Il file memorizzato supera il numero max. di pagine per file. La copiatura verrà interrotta."	Gli originali acquisiti hanno troppe pagine per essere memorizzati come unico documento.	Premere [Esci] e ripetere l'operazione con un numero di pagine appropriato.

Messaggio	Cause	Soluzioni
"Il numero massimo di fascicoli è n." (n. sta per un numero).	Il numero delle copie supera la quantità massima di copie.	È possibile cambiare la quantità massima di copie tramite [Quantità massima copie] in [Funzioni generali] sotto [Impost.Copiatr./Doc.server]. Per informazioni sulla Quantità massima copie, vedere Copiatrice/Document server  .
"Orig.in scansione per altra funz."	Si sta utilizzando una funzione della macchina diversa dalla funzione Copiatrice, come la funzione Document server.	Annullare il lavoro in corso. Ad esempio, premere [Esci], quindi premere il tasto [Home]. Premere l'icona [Document server] nella schermata [Home] e poi premere il tasto [Stop]. Se il messaggio è visualizzato sullo schermo, seguire le istruzioni per annullare il lavoro.
"Attendere."	La lista destinazioni è in corso di aggiornamento dalla rete tramite Web Image Monitor.	Attendere che il messaggio scompaia. Non spegnere l'alimentazione mentre è visualizzato questo messaggio. A seconda del numero di destinazioni da aggiornare, potrebbe verificarsi un certo ritardo prima della ripresa dell'operazione. Le operazioni non sono possibili mentre è visualizzato questo messaggio.
"Tra i file selezionati ci sono file senza privilegi d'accesso. Verranno eliminati solo i file con privilegi d'accesso."	Si è tentato di eliminare dei file senza essere in possesso dell'apposita autorizzazione.	I file possono essere eliminati dalla persona che ha creato il file. Per eliminare un file per cui non si detiene l'autorizzazione a tale operazione, contattare la persona che ha creato il file.
"Non si dispone dei privilegi per usare questa funzione."	Il nome utente che ha effettuato l'accesso non dispone dei privilegi per l'uso della funzione selezionata.	Per dettagli su come impostare i permessi, vedere la Guida per la sicurezza  .

## Memoria piena durante l'utilizzo della funzione Copiatrice/Document server

Messaggio	Cause	Soluzioni
"Memoria piena. nn originali sono stati scansioni. Premere [Stampa] per copiare gli originali acquisiti tramite scansione." "nn" nel messaggio rappresenta un numero modificabile.	Gli originali acquisiti tramite scanner superano il numero di pagine che è possibile memorizzare.	<ul style="list-style-type: none"> <li>• Premere [Stampa] per copiare gli originali acquisiti e annullare i dati di scansione.</li> <li>• Premere [Cancella memoria] per annullare i dati di scansione e non copiare.</li> </ul>
"Premere [Continua] per acquisire e copiare gli originali rimanenti."	La macchina ha controllato se gli originali rimanenti dovevano essere copiati, dopo aver stampato gli originali acquisiti tramite scanner.	<ul style="list-style-type: none"> <li>• Per continuare la copia, rimuovere tutte le copie e premere [Continua].</li> <li>• Premere [Stop] per annullare la copia.</li> </ul>

### Nota

- Impostando [Riavvio auto scans. se mem. satura] in [Input/Output] degli Strumenti utente su [Attivo], anche se la memoria è piena, non sarà visualizzato il messaggio dell'overflow della memoria. La stampante eseguirà prima delle copie degli originali scansionati, quindi procederà automaticamente alla scansione e alla copia degli originali rimanenti. In questo caso, le pagine ordinate risultanti non saranno in sequenza. Per informazioni su Riavvio auto scans. se mem. piena, vedere Copiatrice/Document server .



## Messaggi visualizzati durante l'utilizzo della funzione Fax



10

Questo paragrafo descrive i messaggi principali della macchina. Se appaiono altri messaggi, seguire le relative istruzioni.



### Nota



- Le impostazioni che possono essere verificate in Impostazioni di Sistema o Impostazioni Fax sul pannello di controllo, possono anche essere verificate in Web Image Monitor. Per dettagli su come verificate le impostazioni da Web Image Monitor, vedere la Guida di Web Image Monitor .

Messaggio	Cause	Soluzioni
"Impossibile trovare il percorso specificato. Controllare le impostazioni."	Il nome del computer o della cartella immesso come destinazione è errato.	Controllare se il nome del computer e quello della cartella di destinazione sono corretti.
"Controllare se ci sono problemi di rete." [13-10]	Il numero di telefono alias immesso è già registrato sul gatekeeper da un altro dispositivo.	<ul style="list-style-type: none"> <li>Controllare che in [Impostazioni H.323] di [Impostazioni Fax] sia indicato il numero di telefono alias corretto. Per informazioni sulle Impostazioni H.323, vedere Fax .</li> <li>Per informazioni sui problemi di rete, contattare l'amministratore.</li> </ul>
"Controllare se ci sono problemi di rete." [13-11]	Impossibile accedere al gatekeeper.	<ul style="list-style-type: none"> <li>Controllare che in [Impostazioni H.323] di [Impostazioni Fax] sia elencato l'indirizzo gatekeeper corretto. Per informazioni sulle Impostazioni H.323, vedere Fax .</li> <li>Per informazioni sui problemi di rete, contattare l'amministratore.</li> </ul>
"Controllare se ci sono problemi di rete." [13-17]	La registrazione del nome utente è stata rifiutata dal server SIP.	<ul style="list-style-type: none"> <li>Verificare che Indirizzo IP server SIP e Nome utente SIP siano elencati nelle [Impostazioni SIP] delle [Impostazioni Fax]. Per informazioni sulle Impostazioni SIP, vedere Fax .</li> <li>Per informazioni sui problemi di rete, contattare l'amministratore.</li> </ul>
"Controllare se ci sono problemi di rete." [13-18]	Impossibile accedere al server SIP.	<ul style="list-style-type: none"> <li>Verificare l'Indirizzo IP server SIP corretto sia elencato nelle [Impostazioni SIP] di [Impostazioni Fax]. Per informazioni sulle Impostazioni SIP, vedere Fax .</li> <li>Per informazioni sui problemi di rete, contattare l'amministratore.</li> </ul>



Messaggio	Cause	Soluzioni
"Controllare se ci sono problemi di rete." [13-24]	La password registrata per il server SIP non è la stessa registrata per questa macchina.	Per informazioni sui problemi di rete, contattare l'amministratore.
"Controllare se ci sono problemi di rete." [13-25]	In [Protocollo attivo], l'indirizzo IP non è abilitato, oppure è stato registrato un indirizzo IP non corretto.	<ul style="list-style-type: none"> <li>• Verificare che "IPv4" in [Protocollo attivo] sia stato impostato su "Attivo" nelle [Impostazioni di Sistema]. Per informazioni sul Protocollo attivo, vedere Collegamento della macchina/Impostazioni di sistema .</li> <li>• Verificare che l'indirizzo IPv4 corretto per la macchina sia specificato nelle [Impostazioni di Sistema]. Per informazioni sull'indirizzo IPv4, vedere Collegamento della macchina/Impostazioni di sistema .</li> <li>• Per informazioni sui problemi di rete, contattare l'amministratore.</li> </ul>
"Controllare se ci sono problemi di rete." [13-26]	Le impostazioni del "Protocollo attivo" e "Indirizzo IP SIP server" sono differenti, oppure è stato registrato un indirizzo IP non corretto.	<ul style="list-style-type: none"> <li>• Controllare che sia stato specificato l'indirizzo IP per la macchina corretto in [Impostazioni di Sistema]. Per informazioni sull'indirizzo IP, vedere Collegamento della macchina/Impostazioni di Sistema .</li> <li>• Per informazioni sui problemi di rete, contattare l'amministratore.</li> </ul>



Messaggio	Cause	Soluzioni
<p>"Controllare se ci sono problemi di rete." [14-01]</p>	<p>Non è stato possibile trovare il server SMTP, il server DNS o la cartella specificata per il trasferimento, oppure la destinazione per il servizio Internet Fax nel (non tramite) il server SMTP.</p>	<ul style="list-style-type: none"> <li>• Controllare che le seguenti impostazioni in [Impostazioni di Sistema] siano specificate correttamente. <ul style="list-style-type: none"> <li>• Server DNS</li> <li>• Nome server e indirizzo IP per il server SMTP</li> </ul> <p>Per informazioni su queste impostazioni, vedere Collegamento della macchina/ Impostazioni di sistema .</p> </li> <li>• Controllare che la cartella per il trasferimento sia specificata correttamente.</li> <li>• Controllare che il computer in cui è stata specificata la cartella per l'inoltro funzioni correttamente.</li> <li>• Controllare che il cavo LAN sia collegato correttamente alla macchina.</li> <li>• Per maggiori dettagli sui problemi di rete delle destinazioni, contattare il relativo amministratore.</li> <li>• Per informazioni sui problemi di rete, contattare l'amministratore.</li> </ul>

Messaggio	Cause	Soluzioni
"Controllare se ci sono problemi di rete." [14-09]	La trasmissione e-mail è stata rifiutata dall'autenticazione SMTP, dall'autenticazione POP before SMTP o dall'autenticazione del login del computer in cui è stata specificata la cartella per il trasferimento.	<ul style="list-style-type: none"> <li>Controllare che Nome utente e Password per le impostazioni seguenti in [Impostazioni di Sistema] siano specificati correttamente. <ul style="list-style-type: none"> <li>Autenticazione SMTP</li> <li>POP before SMTP</li> <li>Account e-mail fax</li> </ul> </li> </ul> <p>Per informazioni su queste impostazioni, vedere Collegamento della macchina/ Impostazioni di sistema .</p> <ul style="list-style-type: none"> <li>Controllare che l'ID utente e la password per il computer in cui è stata specificata la cartella per l'inoltro siano specificati correttamente.</li> <li>Controllare che la cartella per l'inoltro sia stata specificata correttamente.</li> <li>Verificare che il computer con la cartella per l'inoltro funzioni correttamente.</li> <li>Per informazioni sui problemi di rete, contattare l'amministratore.</li> </ul>
"Controllare se ci sono problemi di rete." [14-33]	Gli indirizzi e-mail per la macchina e l'amministratore non sono registrati.	<ul style="list-style-type: none"> <li>Controllare che in [Account e-mail fax] di [Impostazioni di Sistema] sia elencato il corretto Indirizzo e-mail. Per informazioni sull'Account e-mail fax, vedere Collegamento della macchina/ Impostazioni di sistema .</li> <li>Per informazioni sui problemi di rete, contattare l'amministratore.</li> </ul>

Messaggio	Cause	Soluzioni
"Controllare se ci sono problemi di rete." [15-01]	Nessun indirizzo server POP3/IMAP4 registrato.	<ul style="list-style-type: none"> <li>Controllare che in [Impostazioni POP3/IMAP4] di [Impostazioni di Sistema] sia elencato il Nome server o l'indirizzo del server corretto. Per informazioni sulle Impostazioni POP3/IMAP4, vedere Collegamento della macchina/Impostazioni di sistema .</li> <li>Per informazioni sui problemi di rete, contattare l'amministratore.</li> </ul>
"Controllare se ci sono problemi di rete." [15-02]	Impossibile accedere al server POP3/IMAP4.	<ul style="list-style-type: none"> <li>Controllare che in [Account e-mail fax] di [Impostazioni di Sistema] siano elencati il Nome utente e la Password corretti. Per informazioni sull'Account e-mail fax, vedere Collegamento della macchina/Impostazioni di sistema .</li> <li>Per informazioni sui problemi di rete, contattare l'amministratore.</li> </ul>
"Controllare se ci sono problemi di rete." [15-03]	Non è stato programmato alcun indirizzo e-mail della macchina.	<ul style="list-style-type: none"> <li>Controllare che sia stato specificato l'indirizzo e-mail macchina corretto in [Impostazioni di Sistema]. Per informazioni sulle impostazioni dell'indirizzo e-mail, vedere Collegamento della macchina/Impostazioni di sistema .</li> <li>Per informazioni sui problemi di rete, contattare l'amministratore.</li> </ul>







Messaggio	Cause	Soluzioni
"Controllare se ci sono problemi di rete." [15-11]	Impossibile trovare il server DNS o POP3/IMAP4.	<ul style="list-style-type: none"> <li>Controllare che le seguenti impostazioni in [Impostazioni di Sistema] siano specificate correttamente. <ul style="list-style-type: none"> <li>Indirizzo IP del server DNS</li> <li>Nome server o indirizzo IP del server POP3/IMAP4</li> <li>Numero di porta del server POP3/IMAP4</li> <li>Protocollo ricezione</li> </ul> </li> </ul> <p>Per informazioni su queste impostazioni, vedere Collegamento della macchina/ Impostazioni di sistema .</p> <ul style="list-style-type: none"> <li>Controllare che il cavo LAN sia collegato correttamente alla macchina.</li> <li>Per informazioni sui problemi di rete, contattare l'amministratore.</li> </ul>
"Controllare se ci sono problemi di rete." [15-12]	Impossibile accedere al server POP3/IMAP4.	<ul style="list-style-type: none"> <li>Controllare che le seguenti impostazioni in [Impostazioni di Sistema] siano specificate correttamente. <ul style="list-style-type: none"> <li>il nome utente e la password per [Account e-mail fax]</li> <li>il nome utente e la password per l'autenticazione POP before SMTP</li> </ul> </li> </ul> <p>Per informazioni su queste impostazioni, vedere Collegamento della macchina/ Impostazioni di sistema .</p> <ul style="list-style-type: none"> <li>Per informazioni sui problemi di rete, contattare l'amministratore.</li> </ul>





Messaggio	Cause	Soluzioni
"Connessione con il server LDAP fallita. Controllare lo stato del server."	Si è verificato un errore di rete e la connessione non è riuscita.	Ritentare l'operazione. Se il messaggio è ancora visualizzato, è possibile che la rete presenti molto traffico.  Controllare le impostazioni per il server LDAP in [Impostazioni di Sistema]. Per informazioni sulle impostazioni per il server LDAP, vedere Collegamento della macchina/ Impostazioni di sistema  .
"Si è verificato un errore. Trasmissione annullata."	<ul style="list-style-type: none"> <li>• Originale inceppato durante la Trasmissione immediata.</li> <li>• È insorto un problema alla macchina, o si è verificata un'interferenza sulla linea telefonica.</li> </ul>	Premere [Esci], quindi rispedire i documenti.
"Superato numero max. visualizzabile. Nr. max.: n" (n. sta per un numero).	Il numero dei risultati della ricerca ha superato il numero massimo degli elementi visualizzabili.	Cercare di nuovo dopo aver cambiato le condizioni di ricerca.
"Scaduto il tempo per la ricerca del server LDAP. Controllare lo stato del server."	Si è verificato un errore di rete e la connessione non è riuscita.	<ul style="list-style-type: none"> <li>• Ritentare l'operazione. Se il messaggio è ancora visualizzato, è possibile che la rete presenti molto traffico.</li> <li>• Controllare che in [Strumenti amministr.] di [Impostazioni di Sistema] siano elencate le impostazioni per il server LDAP corrette. Per informazioni sul server LDAP, vedere Collegamento della macchina/ Impostazioni di sistema .</li> </ul>



Messaggio	Cause	Soluzioni
"Problema funzionale. Elaborazione interrotta."	L'alimentazione principale è stata spenta mentre la macchina stava ricevendo un documento tramite Internet Fax.	Anche se si accende immediatamente l'alimentazione principale, a seconda del server mail, la macchina potrebbe non essere in grado di riprendere la ricezione dell'Internet Fax se il periodo di inattività non è scaduto. Attendere fin quando il periodo di inattività del server è scaduto, quindi riprendere la ricezione dell'Internet Fax. Per maggiori dettagli sulla ricezione dell'Internet Fax, contattare l'amministratore.
"Problemi funzionali con il fax. I dati verranno inizializzati."	Il fax presenta un problema.	Registrare il numero di codice mostrato sul display e contattare il centro di assistenza tecnica. Si possono utilizzare le altre funzioni.
"Autenticazione server LDAP fallita. Controllare impostaz."	Si è verificato un errore di rete e la connessione non è riuscita.	Specificare correttamente le impostazioni per il nome utente e la password per l'autenticazione del server LDAP.
"Orig.in scansione per altra funz."	Si sta utilizzando una funzione della macchina diversa dalla funzione fax, ad esempio la funzione Document server.	Prima di inviare un file via fax, annullare il lavoro in corso. Ad esempio, premere [Esci], quindi premere il tasto [Home]. Premere l'icona [Document server] nella schermata [Home]. Dopodiché, premere il tasto [Stop]. Se il messaggio è visualizzato sullo schermo, seguire le istruzioni per annullare il lavoro.
"Riposizionare l'originale, controllarlo e premere il tasto Avvio."	Originale inceppato durante la Trasmissione da memoria.	Premere [Esci], quindi rispedire i documenti.

Messaggio	Cause	Soluzioni
"Sono presenti destinazioni non valide. Selezionare solo le destinazioni valide?"	Il gruppo specificato contiene destinazioni fax, destinazioni e-mail, e/o destinazioni di cartelle, e tutte le destinazioni sono incompatibili con il metodo di trasmissione specificato.	Nel messaggio che appare ad ogni trasmissione, premere [Seleziona].
"Alcune pagine sono quasi vuote. Per annullare premere il tasto Stop."	La prima pagina del documento è quasi vuota.	Potrebbe essere stato acquisito il lato vuoto dell'originale. Accertarsi di posizionare gli originali correttamente. Per informazioni su come determinare la causa delle pagine vuote, vedere Fax  .
"Tra i file selezionati ci sono file senza privilegi d'accesso. Verranno eliminati solo i file con privilegi d'accesso."	Si è tentato di eliminare un documento che non si ha il permesso di eliminare.	Per controllare i privilegi di accesso ai documenti memorizzati, o per eliminare un documento che non si è autorizzati a rimuovere, vedere la Guida per la sicurezza  .
"Aggiornamento lista destinazioni in corso... Attendere. La destinazione o il mittente specificato è stato cancellato."	La lista destinazioni è in corso di aggiornamento dalla rete tramite Web Image Monitor.	Attendere che il messaggio scompaia. Non spegnere l'alimentazione mentre è visualizzato questo messaggio. A seconda del numero di destinazioni da aggiornare, potrebbe verificarsi un certo ritardo prima della ripresa dell'operazione. Non è possibile alcuna operazione mentre viene visualizzato questo messaggio.
"Non si dispone dei privilegi per usare questa funzione."	Il nome utente che ha effettuato l'accesso non dispone dei privilegi per l'uso della funzione selezionata.	Per dettagli su come impostare i permessi, vedere la Guida per la sicurezza  .
"Impossibile selezionare la destinazione perchè il relativo certificato non è valido al momento."	Il certificato utente (certificato della destinazione) è scaduto.	È necessario installare un nuovo certificato utente. Per informazioni sul certificato utente (certificato della destinazione), vedere la Guida per la sicurezza  .



Messaggio	Cause	Soluzioni
"Impossibile selezionare la destinazione di gruppo perchè contiene una destinazione con un certificato non valido al momento."	Il certificato utente (certificato della destinazione) è scaduto.	È necessario installare un nuovo certificato utente. Per informazioni sul certificato utente (certificato della destinazione), vedere la Guida per la sicurezza  .
"Impossibile eseguire la trasmissione perchè il certificato usato per la firma S/MIME non è valido al momento."	Il certificato dispositivo (S/MIME) è scaduto.	È necessario installare un nuovo certificato dispositivo (S/MIME). Per informazioni su come installare un certificato dispositivo (S/MIME), vedere la Guida per la sicurezza  .
"Il programma contiene una destinazione con un certificato non valido al momento. La destinazione non può essere richiamata."	Il certificato utente (certificato della destinazione) è scaduto.	È necessario installare un nuovo certificato utente. Per informazioni sul certificato utente (certificato della destinazione), vedere la Guida per la sicurezza  .
"La destinazione specificata per E-mail risultato TX, registrata nel progr., ha un certif. non valido al momento. La destinazione non può essere richiamata."	Il certificato utente (certificato della destinazione) è scaduto.	È necessario installare un nuovo certificato utente. Per informazioni sul certificato utente (certificato della destinazione), vedere la Guida per la sicurezza  .
"La destinazione specificata per E-mail risultato TX, registrata nel progr., ha un certif. non valido al momento. La dest. non può essere richiamata."	Il certificato utente (certificato della destinazione) è scaduto.	È necessario installare un nuovo certificato utente. Per informazioni sul certificato utente (certificato della destinazione), vedere la Guida per la sicurezza  .
"Impossibile eseguire la trasmissione perchè il certificato per la crittografia non è valido al momento."	Il certificato utente (certificato della destinazione) è scaduto.	È necessario installare un nuovo certificato utente. Per informazioni sul certificato utente (certificato della destinazione), vedere la Guida per la sicurezza  .

Messaggio	Cause	Soluzioni
"Impossibile impostare [Firma] perchè il certificato dispositivo usato per la firma S/MIME non è valido al momento." (XXX e YYY indicano l'azione dell'utente).	Il certificato dispositivo (S/MIME) è scaduto.	È necessario installare un nuovo certificato dispositivo (S/MIME). Per informazioni su come installare un certificato dispositivo (S/MIME), vedere la Guida per la sicurezza  .
"Imposs. impost. E-mail risultato TX perché il certificato della destinazione specificato non è valido al momento."	Il certificato utente (certificato della destinazione) è scaduto.	Per informazioni sul certificato utente (certificato della destinazione), vedere la Guida per la sicurezza  .
"Il programma contiene una destinazione senza certificato."	Nessun certificato utente disponibile (certificato della destinazione).	Per informazioni sul certificato utente (certificato della destinazione), vedere la Guida per la sicurezza  .
"La destinazione specificata per E-mail risultato TX, registrata nel programma, non ha un certificato per la crittografia."	Nessun certificato utente disponibile (certificato della destinazione).	Per informazioni sul certificato utente (certificato della destinazione), vedere la Guida per la sicurezza  .
"Le destinazioni specificate per E-mail risultato TX, registrate nel progr., contengono una destinazione senza certificato per la crittografia."	Nessun certificato utente disponibile (certificato della destinazione).	Per informazioni sul certificato utente (certificato della destinazione), vedere la Guida per la sicurezza  .

Messaggio	Cause	Soluzioni
<p>"Le destinazioni specificate per E-mail risultano TX, registrate nel programma, contengono una destinazione senza certificato per la crittografia. La destinazione e-mail registrata nel programma non può essere richiamata."</p> <p>(XXX indica la destinazione per e-mail o la destinazione [E-mail risultati TX].)</p>	<p>Il certificato dispositivo (S/MIME) è scaduto.</p>	<p>Per informazioni sul certificato dispositivo (S/MIME), vedere la Guida per la sicurezza .</p>
<p>"Impossibile selezionare la destinazione perché è presente un problema con il certificato dispositivo usato per la firma S/MIME. Controllare il certificato dispositivo."</p> <p>(XXX e YYY indicano l'azione dell'utente).</p>	<p>Nessun certificato dispositivo disponibile (S/MIME), oppure il certificato non è valido.</p>	<p>Per informazioni sul certificato dispositivo (S/MIME), vedere la Guida per la sicurezza .</p>
<p>"Impossibile richiamare la destinazione e-mail perché è presente un problema con il certificato dispositivo usato per la firma S/MIME."</p> <p>(XXX indica la destinazione per e-mail o la destinazione [E-mail risultati TX].)</p>	<p>Nessun certificato dispositivo disponibile (S/MIME), oppure il certificato non è valido.</p>	<p>Per informazioni sul certificato dispositivo (S/MIME), vedere la Guida per la sicurezza .</p>
<p>"Il certificato dispositivo della firma digitale PDF non è valido al momento. La destinazione e-mail registrata nel programma non può essere richiamata."</p>	<p>Il certificato dispositivo (PDF con firma digitale) è scaduto.</p>	<p>È necessario installare un nuovo certificato dispositivo (PDF con firma digitale). Per informazioni su come installare un certificato dispositivo (PDF con firma digitale), vedere la Guida per la sicurezza .</p>

Messaggio	Cause	Soluzioni
"Impossibile impostare la firma perchè il certificato dispositivo della firma digitale PDF non è valido al momento." (XXX e YYY indicano l'azione dell'utente).	Il certificato dispositivo (PDF con firma digitale) è scaduto.	È necessario installare un nuovo certificato dispositivo (PDF con firma digitale). Per informazioni su come installare un certificato dispositivo (PDF con firma digitale), vedere la Guida per la sicurezza  .
"Impossibile impostare la firma perchè è presente un problema con il certificato dispositivo della firma digitale PDF. Controllare il certificato dispositivo." (XXX e YYY indicano l'azione dell'utente).	Nessun certificato dispositivo (PDF con firma digitale), oppure il certificato non è valido.	È necessario installare un nuovo certificato dispositivo (PDF con firma digitale). Per informazioni su come installare un certificato dispositivo (PDF con firma digitale), vedere la Guida per la sicurezza  .
"La destinazione e-mail registrata nel progr.non può essere richiamata perché è presente un problema con il certificato dispositivo della firma digitale PDF."	Nessun certificato dispositivo (PDF con firma digitale), oppure il certificato non è valido.	È necessario installare un nuovo certificato dispositivo (PDF con firma digitale). Per informazioni su come installare un certificato dispositivo (PDF con firma digitale), vedere la Guida per la sicurezza  .

#### Nota

- Se viene visualizzato il messaggio "Controllare se ci sono problemi di rete.", la stampante non è collegata correttamente alla rete oppure le impostazioni della stampante non sono corrette. Se non è necessario il collegamento alla rete, è possibile specificare l'impostazione in modo che il messaggio non venga visualizzato e il tasto [Controlla stato] non si accenda. Per informazioni, vedere Fax . Se si connette nuovamente la macchina alla rete, accertarsi di impostare "Visualizza" configurando il Parametro utente appropriato.
- Se il vassoio della carta è vuoto, a video appare il messaggio "Impossibile stampare il messaggio fax. Caricare carta.", in cui si chiede di aggiungere carta. Se è rimasta della carta in altri vassoi, è possibile ricevere i documenti come di consueto anche se il messaggio viene visualizzato sullo schermo. È possibile attivare o disattivare questa funzione mediante l'impostazione dei parametri. Per informazioni, vedere Fax .



## Esaurimento della memoria durante l'utilizzo della funzione Fax

Messaggio	Cause	Soluzioni
Appare il messaggio "La memoria è piena. Impossibile acquisire altre pagine. La trasmissione verrà interrotta."	La memoria è satura.	Se si preme [Esci], la macchina ritorna al modo di attesa ed inizia a trasmettere le pagine memorizzate.  Verificare la pagine che non sono state inviate utilizzando il Rapporto dei risultati della comunicazione, quindi rispedire tali pagine.

## Messaggi visualizzati durante l'utilizzo della funzione Stampante

Questa sezione illustra i messaggi principali che appaiono sul pannello di visualizzazione, i registri o i rapporti degli errori. Se appaiono altri messaggi, seguire le relative istruzioni.

### Messaggi di stato

Messaggio	Stato
"Modo Hex Dump"	Nel modo Hex Dump, la macchina riceve i dati in formato esadecimale. Premere [Reset lavoro] per annullare il modo Hex Dump.
"Lavoro sospeso presente."	La stampa è stata interrotta temporaneamente da SmartDeviceMonitor for Client.  È possibile riprendere la stampa tramite [Elenco lavori] in SmartDeviceMonitor per Client, oppure tramite Web Image Monitor. Per riprendere a stampare tramite Web Image Monitor, rivolgersi prima all'amministratore di sistema.
"Offline"	La macchina è offline.
"Attendere."	Questo messaggio può apparire per un secondo o due, mentre la macchina si prepara, esegue regolazioni iniziali o aggiunge del toner. Attendere qualche istante.
"Stampa..."	La macchina sta stampando. Attendere qualche istante.
"Pronto"	Questo è il messaggio di Pronto predefinito. La macchina è pronta per l'uso. Non è necessario intraprendere alcuna azione.

Messaggio	Stato
"Reset lavoro..."	La macchina sta annullando il lavoro di stampa. Attendere finché sul display non appare "Pronto".
"Cambio impostazione"	La macchina sta cambiando le impostazioni. Non si può utilizzare il pannello di controllo fino a quando questo messaggio è visualizzato. Attendere qualche istante.
"Attesa dati stam."	La macchina è in attesa dei dati di stampa successivi. Attendere qualche istante.
"Lavoro sospeso."	La stampa è stata sospesa temporaneamente perchè è stato premuto il tasto [Operazione lavoro] o il tasto [Stop] .
"Aggiorn.certif..."	Il certificato @Remote si sta aggiornando. Attendere qualche istante.

## Messaggi visualizzati sul pannello di controllo durante l'utilizzo della funzione Stampante



### Nota

- Prima di spegnere, vedere P.49 "Accendere/Spegnere l'alimentazione".

Messaggio	Cause	Soluzioni
"Impossibile collegarsi con la wireless card. Spegnere l'interruttore principale, quindi controllare la card."	<ul style="list-style-type: none"> <li>• La scheda wireless LAN non era inserita quando la macchina è stata accesa.</li> <li>• La scheda wireless LAN è stata estratta dopo l'accensione della macchina.</li> <li>• Le impostazioni non sono aggiornate, anche se l'unità è stata rilevata.</li> </ul>	Spegnere l'interruttore di alimentazione principale e verificare che la scheda wireless LAN sia inserita correttamente. Quindi, riaccendere l'interruttore di alimentazione principale. Se il messaggio appare nuovamente, rivolgersi all'assistenza.

Messaggio	Cause	Soluzioni
"Impossibile connettersi all'interfaccia Bluetooth. Controllare l'interfaccia Bluetooth."	<ul style="list-style-type: none"> <li>L'unità di interfaccia Bluetooth non era installata quando la macchina è stata accesa.</li> <li>L'unità di interfaccia Bluetooth è stata rimossa durante l'accensione del dispositivo.</li> </ul>	Spegnere l'interruttore di alimentazione principale e verificare che l'unità di interfaccia Bluetooth sia installata correttamente. Quindi, riaccendere l'interruttore di alimentazione principale. Se il messaggio appare nuovamente, rivolgersi all'assistenza.
"Errore: Scheda Ethernet"	Si è verificato un errore nell'interfaccia Ethernet.	Spegnere l'interruttore di alimentazione principale, quindi riaccenderlo. Se il messaggio appare nuovamente, rivolgersi all'assistenza.
"Problema hardware: Disco fisso"	Si è verificato un errore nell'unità disco fisso.	Spegnere l'interruttore di alimentazione principale, quindi riaccenderlo. Se il messaggio appare nuovamente, rivolgersi all'assistenza.
"Errore: Interfaccia parallela"	Si è verificato un errore nella scheda di interfaccia IEEE 1284.	Spegnere l'interruttore di alimentazione principale, quindi riaccenderlo. Se il messaggio appare nuovamente, rivolgersi all'assistenza.
"Problema hardware: USB"	Si è verificato un errore nell'interfaccia USB.	Spegnere l'interruttore di alimentazione principale, quindi riaccenderlo. Se il messaggio appare nuovamente, rivolgersi all'assistenza.
"Problema hardware: Wireless Card" (La "scheda wireless LAN" e l'"unità di interfaccia Bluetooth" vengono indicate come "wireless card".)	È possibile accedere alla scheda wireless LAN, ma è stato rilevato un errore.	Spegnere l'interruttore di alimentazione principale e verificare che la scheda wireless LAN sia inserita correttamente. Quindi, riaccendere l'interruttore di alimentazione principale. Se il messaggio appare nuovamente, rivolgersi all'assistenza.

Messaggio	Cause	Soluzioni
"Problema hardware: Wireless Card" (La "scheda wireless LAN" e l'"unità di interfaccia Bluetooth" vengono indicate come "wireless card".)	<ul style="list-style-type: none"> <li>L'unità di interfaccia Bluetooth era collegata durante l'accensione del dispositivo.</li> <li>L'unità di interfaccia Bluetooth è stata rimossa durante l'accensione del dispositivo.</li> </ul>	Spegnere l'interruttore di alimentazione principale e verificare che l'unità di interfaccia Bluetooth sia inserita correttamente. Quindi, riaccendere l'interruttore di alimentazione principale. Se il messaggio appare nuovamente, rivolgersi all'assistenza.
"Carta esaurita in n. Caricare carta del seguente formato e tipo. Per annullare il lavoro corrente, premere [Reset lavoro]." (n. sta per un numero).	Le impostazioni del driver di stampa non sono corrette o il vassoio non contiene carta del formato selezionato nel driver di stampa.	Controllare che le impostazioni del driver della stampante siano corrette, quindi caricare la carta del formato selezionato nel driver della stampante, nel vassoio di alimentazione. Per informazioni su come modificare i formati carta, vedere Specifiche carta e caricamento carta  .
"Imp.vass.non corrisp.form./tipo specif. Selez.altro vass.o usa form./tipo seg."	Le impostazioni del driver di stampa non sono corrette o il vassoio non contiene la carta del formato o tipo selezionato nel driver di stampa.	<ul style="list-style-type: none"> <li>Controllare che le impostazioni del driver della stampante siano corrette, quindi caricare la carta del formato selezionato nel driver della stampante, nel vassoio di alimentazione. Per informazioni su come modificare i formati carta, vedere Specifiche carta e caricamento carta .</li> <li>Selezionare manualmente il vassoio per continuare a stampare o annullare il lavoro di stampa. Per informazioni su come selezionare manualmente il vassoio o su come annullare un lavoro di stampa, vedere Stampante .</li> </ul>

Messaggio	Cause	Soluzioni
"Errore form.carta n Selez.altro vass.o usa form.carta seg." (n. sta per il nome vassoio)	Le dimensioni della carta nel vassoio specificato non corrispondono al formato di carta specificato nel driver stampante.	Selezionare un vassoio che contiene carta che è dello stesso formato del formato di carta specificato.
"Problema: Errore font stampante"	Si è verificato un errore nelle impostazioni del font.	Contattare l'assistenza.
"Problemi con la scheda wireless. Contattare l'assistenza tecnica." (La "scheda wireless LAN" e l'"unità Bluetooth" vengono indicate come "scheda wireless".)	La stampante ha rilevato un errore relativo all'unità Bluetooth oppure non è stato possibile rilevare l'unità Bluetooth. Potrebbe non essere installata correttamente.	Verificare che l'unità Bluetooth sia stata installata correttamente o contattare il servizio assistenza.
"Tra i file selezionati ci sono file senza privilegi d'accesso. Verranno eliminati solo i file con privilegi d'accesso."	Si è tentato di eliminare dei file senza essere in possesso dell'apposita autorizzazione.	Per controllare i privilegi di accesso ai documenti memorizzati, o per eliminare un documento che non si è autorizzati a rimuovere, vedere la Guida per la sicurezza  .
"Aggiornamento lista destinazioni in corso... Attendere. La destinazione o il mittente specificato è stato cancellato."	La lista destinazioni è in corso di aggiornamento dalla rete tramite Web Image Monitor.	Attendere che il messaggio scompaia. Non spegnere l'alimentazione mentre è visualizzato questo messaggio. A seconda del numero di destinazioni da aggiornare, potrebbe verificarsi un certo ritardo prima della ripresa dell'operazione. Le operazioni non sono possibili mentre è visualizzato questo messaggio.
"Non si dispone dei privilegi per usare questa funzione."	Il nome utente che ha effettuato l'accesso non dispone dei privilegi per l'uso della funzione selezionata.	Per dettagli su come impostare i permessi, vedere la Guida per la sicurezza  .

**Messaggi durante la Stampa diretta da un dispositivo di memoria rimovibile**

Messaggio	Cause	Soluzioni
"Impossibile accedere al dispositivo di memoria specificato."	Il dispositivo di memoria usato non può essere riconosciuto.	Per informazioni sui dispositivi di memoria consigliati per la funzione di stampa diretta dai dispositivi di memoria rimovibili contattare il rappresentante dell'assistenza. La memoria flash USB che ha una protezione con password o altre funzioni di sicurezza potrebbe non funzionare normalmente.
"Superato il valore limite per la dimensione dati totale dei file selezionati. Impossibile selezionare altri file."	<ul style="list-style-type: none"> <li>Le dimensioni del file selezionato superano 1 GB.</li> <li>Le dimensioni totali dei file selezionati superano 1 GB.</li> </ul>	<p>I file o i gruppi di file più grandi di 1 GB non possono essere stampati.</p> <ul style="list-style-type: none"> <li>Quando le dimensioni totali dei file selezionati superano 1 GB, selezionare i file separatamente.</li> <li>Quando le dimensioni del file selezionato superano 1 GB, per stampare dai dispositivi di memoria rimovibili utilizzare una funzione diversa dalla funzione Stampa diretta.</li> </ul> <p>Non è possibile selezionare file di formati diversi contemporaneamente.</p>



## 10

**Altri messaggi**

Questa sezione illustra le cause probabili dei messaggi di errore stampati sui registri e rapporti di errore e le possibili soluzioni.



Messaggio	Cause	Soluzioni
"86: Errore"	I parametri del codice di controllo non sono validi.	Controllare le impostazioni di stampa.
"91: Errore"	La stampa è stata annullata dalla funzione automatica di cancellazione dei lavori, a causa di un errore nel comando.	Verificare che i dati siano validi.

Messaggio	Cause	Soluzioni
"92: Errore"	La stampa è stata annullata poiché è stato premuto [Reset lavoro] oppure il tasto [Stop] sul pannello di controllo della macchina.	Eseguire di nuovo l'operazione di stampa, se necessario.
"98: Errore"	La macchina non può accedere al disco fisso correttamente.	Spegnere l'interruttore di alimentazione principale, quindi riaccenderlo. Se il messaggio appare frequentemente, contattare il servizio assistenza.
"La Rubrica è attualmente in uso da un'altra funzione. Autenticazione fallita."	Attualmente, la macchina non può eseguire l'autenticazione, poiché la Rubrica è utilizzata da un'altra funzione.	Attendere e ritentare l'operazione.
"Si è verificato un errore prevenzione copia non autorizzata. Lavoro annullato."	Si è cercato di memorizzare un file nel Document server quando era stato specificato [Prevenzione copia non autorizzata].	<b>Solo quando si utilizza PCL 6 / PostScript 3</b>  Sul driver di stampa selezionare un tipo di lavoro diverso da [Document server] in "Tipo lavoro:" o deselezionare [Prevenzione copia non autorizzata].
"Si è verificato un errore prevenzione copia non autorizzata. Lavoro annullato."	Il campo [Inserire il testo utente:] nella schermata [Dettagli prevenzione copia non autorizzata per modello] è vuoto.	<b>Solo quando si utilizza PCL 6 / PostScript 3</b>  Nella scheda [Impostaz. dettagliate] del driver della stampante, fare clic su [Effetti] in "Menu:". Selezionare [Prevenzione copia non autorizzata] e poi fare clic su [Dettagli] per visualizzare [Dettagli prevenzione copia non autorizzata per modello]. Inserire il testo in [Inserire il testo utente:].

Messaggio	Cause	Soluzioni
"La registrazione automatica delle informazioni utente non è riuscita."	La registrazione automatica delle informazioni per Autenticazione LDAP o Autenticazione Windows non è riuscita perché la Rubrica è piena.	Per informazioni su come registrare automaticamente le informazioni utente, vedere la Guida per la sicurezza  .
"Impossibile memorizzare dati di questo formato."	Il formato carta ha superato la capacità del Document server.	Ridurre il formato carta del file che si desidera inviare a una dimensione che il Document server possa memorizzare. File di formato personalizzato possono essere inviati, ma non memorizzati in seguito.
"Codice classificazione non corretto."	Il codice di classificazione non è stato inserito o il codice di classificazione inserito non è corretto.	Inserire il codice di classificazione corretto.
"Codice classificazione non corretto."	Il codice classificazione non è supportato dal driver della stampante.	Selezionare Opzionale per ottenere il codice di classificazione. Per informazioni su come specificare le impostazioni del codice di classificazione, vedere Stampante  .
"Fascicolazione annullata."	La Fascicolazione è stata annullata.	Spegnere l'interruttore di alimentazione principale, quindi riaccenderlo. Se il messaggio appare nuovamente, rivolgersi all'assistenza.



Messaggio	Cause	Soluzioni
"Errore comando"	Si è verificato un errore di comando RPCS.	<ul style="list-style-type: none"> <li>• Verificare se la comunicazione tra il computer e la macchina stia funzionando correttamente.</li> <li>• Verificare se è utilizzato il driver di stampa corretto.</li> <li>• Verificare se la dimensione della memoria della macchina sia impostata correttamente nel driver della stampante.</li> <li>• Verificare se il driver della stampante sia della versione più aggiornata disponibile.</li> </ul>
"Errore dati compressi."	La stampante ha rilevato dei dati compressi corrotti.	<ul style="list-style-type: none"> <li>• Controllare la connessione tra il computer e la stampante.</li> <li>• Controllare che il programma utilizzato per comprimere i dati funzioni correttamente.</li> </ul>
"Errore memorizzazione dati."	Si è cercato di stampare un file Stampa di prova, Stampa riservata, Stampa trattenuta o Stampa memorizzata, oppure di memorizzare un file nel Document server quando l'unità disco fisso non funzionava correttamente.	Contattare l'assistenza.
"Il Document server non è disponibile. Impossibile memorizzare."	Non è possibile utilizzare la funzione Document server.	<ul style="list-style-type: none"> <li>• Per maggiori dettagli sull'utilizzo della funzione Document server, contattare l'amministratore.</li> <li>• Per dettagli su come impostare i permessi, vedere la Guida per la sicurezza .</li> </ul>



Messaggio	Cause	Soluzioni
"Fronte-retro annullato."	La stampa fronte-retro è stata annullata.	<ul style="list-style-type: none"> <li>• Selezionare il formato di carta appropriato per la funzione di stampa fronte-retro. Per informazioni sulla carta, vedere Manutenzione e specifiche .</li> <li>• Modificare l'impostazione per "Applica 2 facciate" in [Impostazioni di Sistema] per attivare la stampa fronte-retro per il vassoio carta. Per informazioni sull'impostazione della funzione "Applica 2 facciate", vedere Collegamento della macchina/ Impostazioni di sistema .</li> </ul>
"Si è verificato un errore."	È presente un errore di sintassi o altro.	Controllare che il file PDF sia valido.
"Superata la capacità max. del Document server. Impossibile memorizzare."	Il disco fisso si è riempito dopo la memorizzazione di un file.	Eliminare alcuni dei file memorizzati nel Document server o ridurre il formato che si desidera inviare.
"Superato numero max. di file nel Document server. Impossibile memorizzare."	È stata superata la capacità massima di file del Document server.	Eliminare alcuni dei file memorizzati nel Document server.
"Superato numero max. di file da stampare per lavori temporanei/memorizzati."	Durante l'esecuzione di una stampa di prova, stampa riservata, stampa trattenuta o stampa memorizzata, la capacità massima dei file è stata superata.	Eliminare file inutili memorizzati nella macchina.

Messaggio	Cause	Soluzioni
"Superato numero max. di file. (Auto)"	Durante l'utilizzo della funzione di memorizzazione lavoro con errore per memorizzare lavori di stampa normali come file di stampa trattenuta, la capacità file massima per la memorizzazione file o per la gestione di file di stampa trattenuta (automatica) è stata superata.	Eliminare i file di stampa trattenuta (automatica) o i file non necessari memorizzati nella macchina.
"Superato numero max.pagine nel Document server. Impossibile memorizzare."	È stata superata la capacità massima di pagine del Document server.	Eliminare alcuni dei file memorizzati nel Document server oppure ridurre il numero delle pagine che si desidera inviare.
"Superato numero max. di pagine da stampare per lavori temporanei/ memorizzati."	Durante l'esecuzione di una stampa di prova, stampa riservata, stampa trattenuta o stampa memorizzata, è stata superata la capacità massima di pagine.	<ul style="list-style-type: none"> <li>• Eliminare file inutili memorizzati nella macchina.</li> <li>• Ridurre il numero delle pagine da stampare.</li> </ul>
"Superato nr.max. di pagine. Fascicolazione incompleta."	Il numero delle pagine supera il numero massimo dei fogli utilizzabili con la funzione Fascicolazione .	Ridurre il numero delle pagine da stampare.
"Superato numero max. di pagine. (Auto)"	Durante l'utilizzo della funzione di memorizzazione lavoro con errore per memorizzare i lavori di stampa normale come file di stampa trattenuta, la capacità di pagine massima è stata superata.	<ul style="list-style-type: none"> <li>• Eliminare file inutili memorizzati nella macchina.</li> <li>• Ridurre il numero delle pagine da stampare.</li> </ul>
"Superato il conteggio unità massimo per Uso volume stampe. Il lavoro è stato annullato."	Il numero di pagine che l'utente ha il permesso di copiare è stato superato.	Per dettagli su come specificare Limit.uso vol.stampe, vedere la Guida per la sicurezza  .

Messaggio	Cause	Soluzioni
"Impossibile ottenere file system."	Non è stato possibile eseguire la stampa diretta PDF, dato che è stato impossibile ottenere il file system.	Spegnere l'interruttore di alimentazione principale, quindi riaccenderlo. Se il messaggio appare nuovamente, rivolgersi all'assistenza.
"File system pieno."	Il file PDF non può essere stampato poiché la capacità del file system è piena.	Eliminare tutti i file superflui dal disco rigido oppure ridurre le dimensioni del file inviato alla macchina.
"Disco fisso pieno."	Il disco fisso si è riempito durante la stampa di un file Stampa di prova, Stampa riservata, Stampa trattenuta o Stampa memorizzata.	<ul style="list-style-type: none"> <li>• Eliminare file inutili memorizzati nella macchina.</li> <li>• Ridurre la dimensione dei dati del file di stampa di prova, stampa riservata, stampa trattenuta o stampa memorizzata.</li> </ul>
"Disco fisso pieno."	Durante la stampa con il driver della stampante PostScript 3, è stata superata la capacità del disco fisso per font e form.	Eliminare forme o font non necessari che sono registrati nella macchina.
"Disco fisso pieno. (Auto)"	Il disco fisso si riempie mentre si utilizza la funzione di memorizzazione lavoro con errore per memorizzare i lavori di stampa normale come file di stampa trattenuta.	<ul style="list-style-type: none"> <li>• Eliminare file inutili memorizzati nella macchina.</li> <li>• In alternativa, ridurre la dimensione dei dati del file di stampa temporanea e/o del file di stampa memorizzata.</li> </ul>
"Overflow buffer I/O."	Si è verificato un overflow del buffer di ingresso.	<ul style="list-style-type: none"> <li>• In [Impostazioni Stampante], [Sistema], impostare [Utilizzo memoria] su [Priorità font].</li> <li>• In [Impostazioni Stampante], sotto [Interfaccia host], selezionare [Buffer I/O] e impostare la dimensione massima del buffer su un valore più elevato.</li> <li>• Ridurre il numero di file che vengono inviati alla macchina.</li> </ul>

Messaggio	Cause	Soluzioni
"Le informazioni per l'autenticazione utente sono già registrate per un altro utente."	Il nome utente per l'Autenticazione LDAP o per l'Autenticazione server integrazione è stato già registrato in un server diverso con un ID diverso e si è verificata una duplicazione del nome utente a causa di una commutazione di domini (server), ecc.	Per dettagli sull'Autenticazione utente, vedere la Guida per la sicurezza  .
"Memoria insufficiente"	Si è verificato un errore di allocazione di memoria.	<p><b>PCL 5e</b></p> <p>Selezionare una risoluzione inferiore sul driver di stampa. Per dettagli sulle modalità di modifica dell'impostazione di risoluzione, vedere la Guida del driver di stampa.</p> <p><b>PCL 6</b></p> <p>Nella scheda [Impostaz. dettagliate] del driver della stampante, fare clic su [Qualità di stampa] in "Menu:", e quindi selezionare [Raster] nell'elenco "Vettoriale/Raster:". In alcuni casi, il lavoro di stampa verrà completato dopo molto tempo.</p>
"Errore recupero da memoria"	Si è verificato un errore di allocazione di memoria.	Spegnere l'interruttore di alimentazione principale, quindi riaccenderlo. Se il messaggio dovesse riapparire, sostituire la RAM. Per dettagli sulla sostituzione della RAM, contattare l'assistenza.
"Il server non risponde. Autenticazione fallita."	Si è verificato un errore di timeout durante la connessione al server per l'autenticazione LDAP o l'autenticazione Windows.	Verificare lo stato del server.

Messaggio	Cause	Soluzioni
"Vassoio di uscita cambiato."	Il vassoio di uscita è stato cambiato a causa del fatto che il formato carta del vassoio di uscita specificato era limitato.	Specificare il vassoio di uscita corretto.
"Stampe in eccesso."	Delle immagini sono state scartate durante la stampa.	<b>PCL 5e</b> Selezionare una risoluzione inferiore sul driver di stampa. Per dettagli sulle modalità di modifica dell'impostazione di risoluzione, vedere la Guida del driver di stampa.
"Privilegi di stampa non impostati per il documento."	Il documento PDF che si è tentato di stampare non ha privilegi di stampa.	Contattare il proprietario del documento.
"Ricezione dati fallita."	La ricezione dei dati è stata interrotta.	Rispedire i dati.
"Il formato carta selezionato non è supportato. Il lavoro è stato annullato."	La funzione Reset lavoro viene eseguita automaticamente se il formato di carta specificato non è corretto.	Specificare il formato di carta corretto, e stampare nuovamente il file.
"Invio dati fallito."	La macchina ha ricevuto un comando di arresto della trasmissione a partire dal driver della stampante.	Verificare che il computer stia funzionando correttamente.
"Lavoro di stampa annullato perché i file acquisiti non possono essere memorizzati: Superato limite memoria."	Il disco fisso si è riempito dopo la memorizzazione di un file.	Eliminare i file memorizzati nel Document server o ridurre la dimensione del file da inviare.
"Lavoro di stampa annullato perché i file acquisiti non possono essere memorizzati: Superato numero max. file."	È stata superata la capacità massima di file del Document server.	Eliminare i file memorizzati nel Document server.

Messaggio	Cause	Soluzioni
"Lavoro di stampa annullato perché i file acquisiti non possono essere memor.:Superato nr.max.pagine per file."	È stata superata la capacità massima di pagine del Document server.	Eliminare alcuni dei file memorizzati nel Document server oppure ridurre il numero delle pagine che si desidera inviare.
"Il tipo carta selezionato non è supportato. Il lavoro è stato annullato."	La funzione Reset lavoro viene eseguita automaticamente se il formato di carta specificato non è corretto.	Specificare il formato di carta corretto e stampare nuovamente il file.
"Non si dispone dei privilegi per usare questa funzione. Il lavoro è stato annullato."	Errore nell'inserimento del Nome utente login o della Password login.	Controllare che il Nome utente login e la Password login siano corretti.
"Non si dispone dei privilegi per usare questa funzione. Il lavoro è stato annullato."	All'utente in sessione non è consentito di utilizzare la funzione selezionata.	Per dettagli su come impostare i permessi, vedere la Guida per la sicurezza  .
"Non si dispone dei privilegi per usare questa funzione. L'operazione è stata annullata."	L'utente accesso non ha i privilegi per registrare programmi o cambiare le impostazioni del vassoio di carta.	Per dettagli su come impostare i permessi, vedere la Guida per la sicurezza  .

### Messaggi durante la Stampa diretta da un dispositivo di memoria rimovibile

Messaggio	Cause	Soluzioni
"99: Errore"	Questi dati non possono essere stampati. I dati specificati sono corrotti o non supportati dalla funzione di stampa diretta dai dispositivi di memoria rimovibili.	Verificare che i dati siano validi. Per informazioni sui tipi di dati supportati dalla funzione di stampa diretta dai dispositivi di memoria rimovibili, vedere Stampante  .

Se la stampa non si avvia, contattare l'assistenza tecnica.

### Nota

- Il contenuto degli errori può essere stampato sulla Pagina di configurazione. Verificare la Pagina di configurazione insieme al registro errori. Per informazioni su come stampare la Pagina di configurazione, vedere Stampante .

## Messaggi visualizzati durante l'uso della funzione Scanner



Questa sezione illustra le possibili cause e soluzioni dei messaggi di errore che appaiono sul pannello di controllo. Se appare un messaggio non descritto in questa sezione, procedere attenendosi a quanto indicato nel messaggio.



Messaggio	Cause	Soluzioni
"L'autenticazione della destinazione non è riuscita. Controllare le impostazioni. Per controllare lo stato corrente, premere [Stampa/Stato comun]."	Il nome utente o la password immessi non sono validi.	<ul style="list-style-type: none"> <li>• Controllare che il nome utente e la password siano corretti.</li> <li>• Controllare che l'ID e la password per la cartella di destinazione siano corretti.</li> <li>• Non è possibile riconoscere una password di 128 caratteri o più.</li> </ul>
"Impossibile comunicare con il PC. Contattare l'amministratore."	Protocollo WSD (Dispositivo) o WSD (Scanner) disabilitato.	Per informazioni su come abilitare o disabilitare il protocollo WSD, vedere la Guida per la sicurezza  .
"La connessione con la destinazione non è riuscita. Controllare le impostazioni. Impossibile trovare il percorso specificato."	Il nome del computer di destinazione o il nome cartella non è valido.	Controllare se il nome del computer e quello della cartella di destinazione sono corretti.





Messaggio	Cause	Soluzioni
"La connessione con la destinazione non è riuscita. Controllare le impostazioni. Impossibile trovare il percorso specificato."	Un programma antivirus o firewall impedisce alla macchina di collegarsi al computer.	<p>I programmi antivirus e i firewall possono impedire ai computer di stabilire un collegamento con la macchina.</p> <ul style="list-style-type: none"> <li>• Se si stanno utilizzando software antivirus, aggiungere il programma all'elenco di esclusione nelle impostazioni dell'applicazione. Per dettagli su come aggiungere i programmi all'elenco di esclusione, vedere la Guida del software antivirus.</li> <li>• Per evitare che il firewall blocchi la connessione, registrare l'indirizzo IP nelle impostazioni di esclusione. Per dettagli sulla procedura per escludere un indirizzo IP, vedere la Guida del firewall.</li> </ul>
"Impossibile avviare la scansione perchè la comunicazione è fallita."	Il profilo di scansione non è impostato sul computer client.	Impostare il profilo di scansione. Per informazioni, vedere Scanner  .
"Impossibile avviare la scansione perchè la comunicazione è fallita."	L'impostazione [Nessuna azione] è stata selezionata sul computer, forzando il client a restare inattivo quando riceve dati acquisiti.	Aprire le proprietà dello scanner, fare clic sulla scheda [Eventi] e selezionare [Avvia il programma] come risposta del computer alla ricezione dei dati acquisiti. Per informazioni dettagliate, vedere la Guida del sistema operativo.
"Impossibile avviare la scansione. Controllare impostazioni sul PC."	Il profilo di scansione potrebbe non essere configurato correttamente.	Controllare la configurazione del profilo di scansione.

Messaggio	Cause	Soluzioni
"Impossibile scrivere sul dispositivo di memoria. Controllare le impostazioni del dispositivo e della macchina."	Il dispositivo di memoria è guasto o il nome file contiene un carattere che non può essere usato.	<ul style="list-style-type: none"> <li>• Controllare se il dispositivo è difettoso.</li> <li>• Controllare il dispositivo di memoria. Può essere non formattato o il formato può essere incompatibile con la macchina.</li> <li>• Controllare il nome del file impostato al momento della scansione. Per informazioni sui caratteri che possono essere usati nei nomi dei file, vedere Prima di iniziare .</li> </ul>
"Impossibile scrivere sul dispositivo di memoria perchè lo spazio libero rimanente è insufficiente."	<ul style="list-style-type: none"> <li>• Il dispositivo di memoria è pieno e i dati non possono essere salvati.</li> <li>• Anche se la memoria sembra avere sufficiente spazio, i dati possono non essere salvati se il numero di file è superiore al limite massimo.</li> </ul>	<ul style="list-style-type: none"> <li>• Sostituire il dispositivo di memoria.</li> <li>• Se il documento è scansionato come pagina singola o diviso per pagine multiple, i dati già scritti nella memoria sono salvati così come sono. Sostituire il dispositivo e premere [Riprova] per salvare i file rimanenti, o premere [Annulla] per eseguire di nuovo la scansione.</li> </ul>
"Impossibile scrivere sul dispositivo di memoria perchè il dispositivo è protetto da scrittura."	Il dispositivo di memoria è protetto da scrittura.	Sbloccare la protezione da scrittura sul dispositivo.

Messaggio	Cause	Soluzioni
"Connessione con il server LDAP fallita. Controllare lo stato del server."	Si è verificato un errore di rete e la connessione non è riuscita.	<ul style="list-style-type: none"> <li>• Ritentare l'operazione. Se il messaggio è ancora visualizzato, è possibile che la rete presenti molto traffico.</li> <li>• Controllare che in [Strumenti amministr.] di [Impostazioni di Sistema] siano elencate le impostazioni per il server LDAP corrette. Per informazioni sul server LDAP, vedere Collegamento della macchina/ Impostazioni di sistema .</li> </ul>
"Impossibile inviare i dati perché il PC ha eseguito il timeout prima dell'invio. "	Si è verificato un timeout durante l'utilizzo dello scanner WSD. I timeout si verificano quando trascorre troppo tempo tra la scansione di un originale e l'invio dei relativi dati. Le seguenti sono possibili cause di timeout: <ul style="list-style-type: none"> <li>• Troppi originali per gruppo.</li> <li>• Originali inceppati.</li> <li>• Trasmissione di altri lavori.</li> </ul>	<ul style="list-style-type: none"> <li>• Ridurre il numero di originali ed eseguire nuovamente la scansione.</li> <li>• Rimuovere gli originali inceppati ed eseguire nuovamente la scansione.</li> <li>• Utilizzare il giornale scanner per controllare che non ci siano lavori in attesa di trasmissione, quindi eseguire nuovamente la scansione.</li> </ul>
"Il codice di protezione per la destinazione inserito non è corretto. Reinserirlo."	Non è stato inserito il codice di protezione corretto.	Assicurarsi che il codice di protezione sia corretto e inserirlo nuovamente. Per informazioni sul codice di protezione, vedere Collegamento della macchina/ Impostazioni di sistema  .
"Il codice utente inserito non è corretto. Reinserirlo."	È stato immesso un codice utente errato.	Controllare le impostazioni di autenticazione, quindi specificare un codice utente corretto.

Messaggio	Cause	Soluzioni
"Superata dimensione max.e-mail. Invio e-mail annullato. Controll. [Dimensione max. e-mail] in Impostazioni Scanner."	Il formato file per pagina ha raggiunto il formato email massimo specificato in [Impostazioni Scanner].	Modificare le [Impostazioni Scanner] come segue: <ul style="list-style-type: none"> <li>• Incrementare il limite dimensione e-mail in [Dimensione max. e-mail].</li> <li>• Modificare l'impostazione [Dividi &amp; Invia e-mail] su [Sì (per pagina)] o su [Sì (per dims.max.)]. Per informazioni su queste impostazioni, vedere Scanner .</li> </ul>
"Superato numero max. visualizzabile. Nr. max.: n" (n. sta per un numero).	I risultati della ricerca hanno superato il numero massimo visualizzabile.	Cercare di nuovo dopo aver cambiato le condizioni di ricerca.
"Superata capacità dati max. Controllare risoluzione scansione, quindi premere di nuovo il tasto Avvio."	I dati acquisiti hanno superato la capacità massima di dati.	Specificare di nuovo il formato di scansione e la risoluzione. Potrebbe non essere possibile la scansione di originali di grandi dimensioni ad una risoluzione elevata. Per informazioni sulle impostazioni per la funzione di scansione, vedere Scanner  .
"Superata capacità dati max. Contr.risoluz., quindi riposiz. n orig." (n. sta per un numero).	L'originale acquisito ha superato la capacità massima di dati.	Specificare di nuovo il formato di scansione e la risoluzione. Potrebbe non essere possibile la scansione di originali di grandi dimensioni ad una risoluzione elevata. Per informazioni sulle impostazioni per la funzione di scansione, vedere Scanner  .
"Superato limite di caratteri alfanumerici per il percorso."	Il numero massimo dei caratteri alfanumerici specificabili in un percorso è stato superato.	Il numero massimo di caratteri che si può immettere per il percorso è di 256. Verificare il numero di caratteri immesso, e quindi reimmettere il percorso.

Messaggio	Cause	Soluzioni
"Superato numero max. di caratteri alfanumerici."	Il numero massimo di caratteri alfanumerici è stato superato.	Accertarsi del numero massimo di caratteri che possono essere inseriti, quindi immetterli nuovamente. Per informazioni sul numero massimo di caratteri che possono essere inseriti, vedere Scanner  .
"Superato numero max. di file che possono essere inviati contemporaneamente. Ridurre il numero di file selezionati."	Il numero di file ha superato il massimo numero possibile.	Ridurre il numero dei file e reinviarli.
"Superato limite di file utilizzabili nel Document server contemporaneamente."	È stato superato il numero massimo di file che possono essere memorizzati nel Document server.	Controllare i file memorizzati dalle altre funzioni, quindi eliminare i file inutili. Per informazioni su come eliminare i file, vedere Copiatrice/ Document server  .
"Superato numero max. di pagine per file. Memorizzare le pagine acquisite in un file?"	Il file memorizzato ha superato il numero massimo di pagine per un file.	Specificare se memorizzare i dati. Scansire le pagine non ancora acquisite, e memorizzarle come un nuovo file. Per informazioni su come memorizzare i file, vedere Scanner  .
"Superato numero max. di file in attesa. Riprovare dopo l'invio del file corrente."	Il numero massimo dei file in attesa è stato superato.	Ci sono 100 file in attesa nella coda di invio per e-mail, Scan to Folder o le funzioni di recapito. Attendere finché i file non sono stati inviati.
"Superato numero max. di file memorizzati. Impossibile inviare i dati scansionati perché l'acquisizione dei file non è disponibile."	Troppi file sono in attesa di recapito.	Ritentare dopo il loro recapito.
"Superata capacità max. per file. Premere [Invia] per inviare i dati acquisiti correnti, o premere [Annulla] per eliminarli."	Il numero delle pagine acquisite ha superato la capacità massima di pagine.	Selezionare se inviare i dati già acquisiti.

Messaggio	Cause	Soluzioni
"Superata capacità max. per file. Premere [Scrivi] per scrivere i dati acquisiti sul disp.memor., o premere [Annulla] per eliminarli."	La scansione non è stata completata perchè il numero massimo di pagine che possono essere acquisite dalla macchina è stato superato durante la scrittura sul dispositivo.	Ridurre il numero di documenti da scrivere sul dispositivo di memoria e riprovare.
"Superato il numero massimo di file da memorizzare. Eliminare tutti i file non necessari."	Troppi file sono in attesa di recapito.	Ritentare dopo il loro recapito.
"Scaduto il tempo per la ricerca del server LDAP. Controllare lo stato del server."	Si è verificato un errore di rete e la connessione non è riuscita.	<ul style="list-style-type: none"> <li>• Ritentare l'operazione. Se il messaggio è ancora visualizzato, è possibile che la rete presenti molto traffico.</li> <li>• Controllare che in [Strumenti amministr.] di [Impostazioni di Sistema] siano elencate le impostazioni per il server LDAP corrette. Per informazioni sul server LDAP, vedere Collegamento della macchina/ Impostazioni di sistema .</li> </ul>
"Autenticazione server LDAP fallita. Controllare impostaz."	Il nome utente e la password differiscono da quelli impostati per l'Autenticazione LDAP.	Per informazioni sull'Autenticazione LDAP, vedere la Guida per la sicurezza  .
"Errore dispositivo di memoria. Controllare il dispositivo di memoria."	Si sta utilizzando un supporto non scrivibile.	Utilizzare un supporto diverso.

Messaggio	Cause	Soluzioni
Appare il messaggio "La memoria è piena. Impossibile acquisire. I dati acquisiti verranno eliminati."	A causa dello spazio insufficiente sul disco rigido, la prima pagina potrebbe non essere scansionata.	<ul style="list-style-type: none"> <li>• Attendere e ritentare l'operazione di scansione.</li> <li>• Ridurre l'area di acquisizione o la risoluzione della scansione. Per informazioni su come modificare l'area di scansione e la risoluzione di scansione, vedere Scanner .</li> <li>• Eliminare i file memorizzati non necessari. Per informazioni su come eliminare i file memorizzati, vedere Scanner .</li> </ul>
Appare il messaggio "La memoria è piena. Memorizzare il file acquisito?"	Poiché non c'è abbastanza spazio libero sul disco rigido della macchina per la memorizzazione nel Document server, potrebbero essere acquisite solamente alcune pagine.	Specificare se utilizzare i dati.
Appare il messaggio "La memoria è piena. Premere [Scrivi] per scrivere i dati acquisiti sul dispositivo di memoria, o premere [Annulla] per eliminarli."	La scansione non può essere completata perché c'era poco spazio sul disco fisso al momento di salvare i dati nel dispositivo.	Selezionare se salvare il documento scansionato nel dispositivo di memoria.
Appare il messaggio "La memoria è piena. Scansione annullata. Premere [Invia] per inviare i dati acquisiti correnti, o premere [Annulla] per eliminarli."	Poiché non c'è abbastanza spazio libero sul disco fisso della macchina per il recapito o l'invio tramite e-mail durante la memorizzazione nel Document server, potrebbero essere acquisite solamente alcune pagine.	Specificare se utilizzare i dati.
"Dispositivo di memoria non rilevato. Inserire il dispositivo."	Non c'è alcun dispositivo inserito.	Inserire un dispositivo di memoria o controllare se il dispositivo di memoria è inserito correttamente nello slot.

Messaggio	Cause	Soluzioni
"Carta esaurita. Caricare carta di uno dei seguenti formati."	Non è stata sistemata della carta nel vassoio carta specificato.	Caricare carta del formato indicato nel messaggio. Per dettagli sul caricamento della carta, vedere Specifiche carta e caricamento carta  .
"Orig.in scansione per altra funz."	Viene utilizzata una funzione della macchina diversa dalla funzione scanner, ad esempio la funzione copiatrice.	Annullare il lavoro in corso. Ad esempio, premere [Esci], quindi premere il tasto [Home]. Premere l'icona [Copiatrice] nella schermata [Home], quindi premere il tasto [Stop]. Se il messaggio è visualizzato sullo schermo, seguire le istruzioni per annullare il lavoro.
"Buffer di uscita pieno. Invio dati annullato. Riprovare più tardi."	Vi sono troppi lavori in stato di attesa, e l'invio è stato cancellato.	Ritentare l'invio al termine dell'invio di lavori nello stato di attesa.
"Indirizzo e-mail autenticazione SMTP e indirizzo e-mail amministratore non corrispondenti."	L'indirizzo e-mail di autenticazione SMTP e l'indirizzo e-mail dell'amministratore non corrispondono.	Per informazioni su come impostare l'autenticazione SMTP, vedere Collegamento della macchina/ Impostazioni di sistema  .
"Giorn.scanner pieno. Imposs.inv.dat. Elim. giorn.scanner in Impost.Scanner."	"Stampa ed elimina giornale scanner" in [Impostazioni Scanner] è impostato su [Non stampare:Disabilita Invio], e il giornale scanner è pieno.	Stampare o eliminare il giornale scanner. Per informazioni su come stampare o eliminare il giornale dello scanner, vedere Scanner  .
"Il file selezionato è attualmente in uso. Impossibile cambiare il nome file."	Non si può modificare il nome di un file il cui stato è "In attesa di invio dati..." oppure che è in corso di modifica tramite DeskTopBinder.	Annullare la trasmissione (stato "In attesa di invio dati..." annullato) o l'impostazione DeskTopBinder, quindi modificare il nome del file.







Messaggio	Cause	Soluzioni
"Il file selezionato è attualmente in uso. Impossibile cambiare la password."	Non si può modificare la password di un file il cui stato è "In attesa di invio dati..." o che è in corso di modifica tramite DeskTopBinder.	Annullare la trasmissione (stato "In attesa di invio dati..." annullato), oppure l'impostazione di DeskTopBinder, quindi modificare la password.
"Il file selezionato è attualmente in uso. Impossibile cambiare il nome utente."	Non è possibile cambiare il nome di un mittente il cui stato è "In attesa di invio dati...", o che è in corso di modifica tramite DeskTopBinder.	Annullare la trasmissione (stato "In attesa di invio dati..." annullato), oppure l'impostazione di DeskTopBinder, quindi modificare il nome utente.
"Alcune dest.non possono ricevere file crittografati. L'invio a queste destinazioni potrebbe non essere sicuro."	Se sono state selezionate più destinazioni, fra cui ne figurano alcune per le quali non è stata configurata la crittografia, le e-mail inviate a tali destinazioni non verranno crittografate, anche se si specifica la crittografia.	Utilizzando Web Image Monitor, controllare le impostazioni di crittografia del file per tutte le destinazioni.
"Alcune dest.riceveranno autom. file crittografati. Tutti i file inviati a queste destinazioni verranno crittografati."	Se sono state selezionate più destinazioni, fra cui ne figurano alcune per le quali non è stata configurata la crittografia, le e-mail inviate a tali destinazioni verranno crittografate automaticamente.	Utilizzando Web Image Monitor, controllare le impostazioni di crittografia del file per tutte le destinazioni.
"Sono presenti destinazioni non valide. Selezionare solo le destinazioni valide?"	Il gruppo specificato contiene alcune destinazioni per l'invio tramite e-mail e alcune destinazioni per l'invio tramite Scan to Folder, entrambe le quali sono incompatibili con il metodo di trasmissione specificato.	Nel messaggio che appare ad ogni trasmissione, premere [Seleziona].





Messaggio	Cause	Soluzioni
"Alcuni dei file selezionati sono attualmente in uso. Impossibile eliminarli."	Non si può eliminare un file in attesa di essere trasmesso (stato visualizzato "In attesa di invio dati...") o le cui informazioni sono in corso di modifica tramite DeskTopBinder.	Annullare la trasmissione (stato "In attesa di invio dati..." annullato), oppure l'impostazione di DeskTopBinder, quindi eliminare il file.
"Alcune pagine sono quasi vuote. Per annullare premere il tasto Stop."	La prima pagina del documento è quasi vuota.	Potrebbe essere stato acquisito il lato vuoto dell'originale. Accertarsi di posizionare gli originali correttamente.
"Il nome file inserito contiene caratteri non validi. Inserire di nuovo il nome file utilizzando i seguenti caratteri a 1 byte. "da 0 a 9", "da A a Z", "da a a z", ". - _ ""	Il nome file contiene un carattere che non può essere usato.	<ul style="list-style-type: none"> <li>Controllare il nome del file impostato al momento della scansione. Per dettagli sui caratteri che possono essere utilizzati nei nomi dei file, vedere Prima di iniziare .</li> <li>Controllare il nome del file impostato al momento della scansione. Il nome file specificato nella funzione Invio file di scansione a cartelle non può contenere i seguenti caratteri:  \ / : * ? " &lt; &gt;    Il nome file non può iniziare o finire con un punto ".".</li> </ul>
"Il numero di destinazioni che possono essere inserite manualmente contemporaneamente è indicato sopra."	L'e-mail ha troppi destinatari.	Suddividere le destinazioni in due o più gruppi.
"Il numero di destinazioni che possono essere specificate contemporaneamente è indicato sopra."	L'e-mail ha troppi destinatari.	Suddividere le destinazioni in due o più gruppi.



Messaggio	Cause	Soluzioni
"Tra i file selezionati ci sono file senza privilegi d'accesso. Verranno eliminati solo i file con privilegi d'accesso."	Si è tentato di eliminare dei file senza essere in possesso dell'apposita autorizzazione.	Per controllare i privilegi di accesso ai documenti memorizzati, o per eliminare un documento che non si è autorizzati a rimuovere, vedere la Guida per la sicurezza  .
"Trasmissione fallita. La memoria sul disco fisso del destinatario non è sufficiente. Per controllare lo stato corrente, premere [Stampa/Stato comun]."	La trasmissione non ha avuto esito. Non c'era spazio libero a sufficienza sul disco fisso del server SMTP, del server FTP o del computer client di destinazione.	Allocare spazio sufficiente.
"Trasmissione fallita. Per controllare lo stato corrente, premere [Stampa/Stato comun]."	Durante l'invio di un file, si è verificato un errore di rete e non è stato possibile inviare correttamente il file.	Se lo stesso messaggio appare ancora dopo la scansione, la causa può essere una rete mista o le impostazioni di rete sono state cambiate durante la trasmissione scanner WSD. Per dettagli sugli errori di connessione di rete, contattare l'amministratore.

Messaggio	Cause	Soluzioni
"Aggiornamento lista destinazioni fallito. Riprovare?"	Si è verificato un errore di rete.	<ul style="list-style-type: none"> <li>• Controllare se il server è collegato.</li> <li>• I programmi antivirus e i firewall possono impedire ai computer di stabilire un collegamento con la macchina. <ul style="list-style-type: none"> <li>• Se si stanno utilizzando software antivirus, aggiungere il programma all'elenco di esclusione nelle impostazioni dell'applicazione. Per dettagli su come aggiungere i programmi all'elenco di esclusione, vedere la Guida del software antivirus.</li> <li>• Per evitare che il firewall blocchi la connessione, registrare l'indirizzo IP nelle impostazioni di esclusione. Per dettagli sulla procedura per escludere un indirizzo IP, vedere la Guida del firewall.</li> </ul> </li> </ul>
"Aggiornamento lista destinazioni in corso... Attendere. La destinazione o il mittente specificato è stato cancellato."	Una destinazione specificata o il nome di un mittente è stato annullato quando è stato aggiornato l'elenco destinazioni nel server di consegna.	Specificare nuovamente la destinazione o il nome del mittente.

Messaggio	Cause	Soluzioni
"Aggiornamento lista destinazioni in corso... Attendere. La destinazione o il mittente specificato è stato cancellato."	La lista destinazioni è in corso di aggiornamento dalla rete tramite Web Image Monitor.	Attendere che il messaggio scompaia. Non spegnere l'alimentazione mentre è visualizzato questo messaggio. A seconda del numero di destinazioni da aggiornare, potrebbe verificarsi un certo ritardo prima della ripresa dell'operazione. Le operazioni non sono possibili mentre è visualizzato questo messaggio.
"Non si dispone dei privilegi per usare questa funzione."	Il nome utente che ha effettuato l'accesso non dispone dei privilegi per l'uso della funzione selezionata.	Per dettagli su come impostare i permessi, vedere la Guida per la sicurezza  .
"Superata capacità dati max. Controllare risoluzione e rapporto, quindi premere di nuovo il tasto Avvio"	I dati da acquisire sono troppo grandi per il rapporto di scala specificato in [Specifica formato].	Ridurre la risoluzione o il valore in [Specifica formato] e poi ripetere la scansione dell'originale.
"Dimensione dati acquisiti troppo piccola. Controllare risoluzione scansione, quindi premere di nuovo il tasto Avvio."	I dati da acquisire sono troppo piccoli per il rapporto di scala specificato in [Specifica formato].	Specificare una risoluzione maggiore o un formato grande in [Specifica formato] e poi ripetere la scansione dell'originale.
"L'immagine non verrà acquisita interamente."	Se il fattore di scala specificato in "Rapporto di riproduzione" è troppo grande, parte dell'immagine potrebbe andare perduta.	<ul style="list-style-type: none"> <li>• Ridurre il fattore di scala in "Rapporto di riproduzione" e poi ripetere la scansione dell'originale.</li> <li>• Se non è necessario visualizzare l'intera immagine, premere il tasto [Avvio] per avviare la scansione con il fattore di scala corrente.</li> </ul>

Messaggio	Cause	Soluzioni
"L'immagine non verrà acquisita interamente."	Utilizzando "Rapporto di riproduzione" per ridurre un documento di grandi dimensioni, si potrebbe causare perdita di parte dell'immagine.	<ul style="list-style-type: none"> <li>• Specificare un formato grande in [Specifica formato] e poi ripetere la scansione dell'originale.</li> <li>• Se non è necessario visualizzare l'intera immagine, premere il tasto [Avvio] per avviare la scansione con il fattore di scala corrente.</li> </ul>
"Controllare l'orientamento originale."	Spesso i documenti non possono essere acquisiti per una combinazione di elementi, come fattore di scala e formato del documento specificati.	Cambiare orientamento dell'originale e poi ripetere la scansione dell'originale.
"Il certificato dispositivo della firma digitale non è valido. Impossibile inviare il file."	Il certificato dispositivo (PDF con firma digitale) è scaduto.	È necessario installare un nuovo certificato dispositivo (PDF con firma digitale). Per informazioni su come installare un certificato dispositivo (PDF con firma digitale), vedere la Guida per la sicurezza  .
"Impossibile selezionare la destinazione perché il certificato dispositivo della firma digitale non è valido al momento."  (XXX e YYY indicano l'azione dell'utente).	Il certificato dispositivo (PDF con firma digitale) è scaduto.	È necessario installare un nuovo certificato dispositivo (PDF con firma digitale). Per informazioni su come installare un certificato dispositivo (PDF con firma digitale), vedere la Guida per la sicurezza  .
"Il certificato dispositivo della firma digitale non è valido. Impossibile inviare il file."	Nessun certificato dispositivo (PDF con firma digitale), oppure il certificato non è valido.	È necessario installare un nuovo certificato dispositivo (PDF con firma digitale). Per informazioni su come installare un certificato dispositivo (PDF con firma digitale), vedere la Guida per la sicurezza  .

Messaggio	Cause	Soluzioni
"Impossibile selezionare la destinazione perché è presente un problema con il certificato dispositivo della firma digitale. Controllare il certificato dispositivo." (XXX e YYY indicano l'azione dell'utente).	Nessun certificato dispositivo (PDF con firma digitale), oppure il certificato non è valido.	È necessario installare un nuovo certificato dispositivo (PDF con firma digitale). Per informazioni su come installare un certificato dispositivo (PDF con firma digitale), vedere la Guida per la sicurezza  .
"Impossibile selezionare la destinazione perché è presente un problema con il certificato dispositivo usato per la firma S/MIME. Controllare il certificato dispositivo." (XXX e YYY indicano l'azione dell'utente).	Nessun certificato dispositivo disponibile (S/MIME), oppure il certificato non è valido.	È necessario installare un nuovo certificato dispositivo (S/MIME). Per informazioni su come installare un certificato dispositivo (S/MIME), vedere la Guida per la sicurezza  .
"Impossibile impostare [Firma] perché il certificato dispositivo usato per la firma S/MIME non è valido al momento." (XXX e YYY indicano l'azione dell'utente).	Il certificato dispositivo (S/MIME) è scaduto.	È necessario installare un nuovo certificato dispositivo (S/MIME). Per informazioni su come installare un certificato dispositivo (S/MIME), vedere la Guida per la sicurezza  .
"Impossibile eseguire la trasmissione perché il certificato usato per la firma S/MIME non è valido al momento."	Il certificato dispositivo (S/MIME) è scaduto.	È necessario installare un nuovo certificato dispositivo (S/MIME). Per informazioni su come installare un certificato dispositivo (S/MIME), vedere la Guida per la sicurezza  .
"Impossibile selezionare la destinazione perché il relativo certificato non è valido al momento."	Il certificato utente (certificato della destinazione) è scaduto.	È necessario installare un nuovo certificato utente. Per informazioni sul certificato utente (certificato della destinazione), vedere la Guida per la sicurezza  .



Messaggio	Cause	Soluzioni
"Impossibile selezionare la destinazione di gruppo perchè contiene una destinazione con un certificato non valido al momento."	Il certificato utente (certificato della destinazione) è scaduto.	È necessario installare un nuovo certificato utente. Per informazioni sul certificato utente (certificato della destinazione), vedere la Guida per la sicurezza  .
"Impossibile eseguire la trasmissione perchè il certificato per la crittografia non è valido al momento."	Il certificato utente (certificato della destinazione) è scaduto.	È necessario installare un nuovo certificato utente. Per informazioni sul certificato utente (certificato della destinazione), vedere la Guida per la sicurezza  .





# Messaggi visualizzati sulla schermata del computer

## Messaggi visualizzati durante l'uso della funzione Scanner

Questa sezione illustra le possibili cause e soluzioni dei messaggi di errore principali visualizzati sul computer client quando si utilizza il driver TWAIN. Se appare un messaggio non descritto in questa sezione, procedere attenendosi a quanto indicato nel messaggio.

Messaggio	Cause	Soluzioni
"Uno tra nome utente d'accesso, password d'accesso o codice crittografato del driver è errato."	Il Nome ut.acces., la Pwd. accesso oppure il Cod.critt.driv. non sono validi.	Verificare il Nome ut.acces., la Pwd. accesso oppure il Cod.critt.driv., quindi inserirli correttamente. Per informazioni su Nome ut.acces., Pwd. accesso e Cod.critt.driv., vedere la Guida per la sicurezza  .
"Autenticazione riuscita. I privilegi d'accesso per la funzione scanner sono stati negati."	Il nome utente che ha effettuato l'accesso non dispone dei privilegi per l'uso della funzione scanner.	Per dettagli su come impostare i permessi, vedere la Guida per la sicurezza  .
"Contattare il servizio di assistenza" "Si prega di contattare il rappresentante del proprio servizio di assistenza."	Si è verificato un errore irreversibile nella macchina.	Contattare l'assistenza.
"Impossibile aggiungere un altro modo di scansione."	Il numero massimo di modi di scansione registrabili è stato superato.	Il numero massimo dei modi memorizzabili è 100. Cancellare i modi inutili.
"Impossibile connettersi allo scanner. Controllare le impostazioni della maschera di accesso alla rete negli Strumenti Utente."	È stata impostata una maschera di accesso.	Per informazioni sulla maschera d'accesso, contattare l'amministratore.

Messaggio	Cause	Soluzioni
"Impossibile trovare lo scanner "XXX" utilizzato per la scansione precedente. Verrà utilizzato "YYY"." ( "XXX" e "YYY" indicano i nomi degli scanner.)	L'interruttore di alimentazione principale dello scanner utilizzato precedentemente non è stato impostato su "On".	Controllare se l'interruttore di alimentazione principale dello scanner utilizzato per la scansione precedente è acceso.
"Impossibile trovare lo scanner "XXX" utilizzato per la scansione precedente. Verrà utilizzato "YYY"." ( "XXX" e "YYY" indicano i nomi degli scanner.)	La macchina non è collegata correttamente alla rete.	<ul style="list-style-type: none"> <li>Controllare che lo scanner precedentemente utilizzato sia collegato correttamente alla rete.</li> <li>Annullare il firewall personale del computer client. Per informazioni sul firewall, vedere la Guida di Windows.</li> <li>Utilizzare un'applicazione come telnet per verificare che SNMPv1 o SNMPv2 sia impostato come protocollo della macchina. Per dettagli su come eseguire questo controllo, vedere Collegamento della macchina/Impostazioni di sistema .</li> <li>Selezionare lo scanner utilizzato per la precedente scansione.</li> </ul>
"Impossibile specificare un'ulteriore area di scansione."	Il numero massimo delle aree di scansione registrabili è stato superato.	Il numero massimo delle aree di scansione memorizzabili è 100. Eliminare le aree di scansione inutili.
"Rimuovere l'inceppamento nell'ADF."	Si è verificato un inceppamento all'interno dell'ADF.	<ul style="list-style-type: none"> <li>Rimuovere gli originali inceppati e riposizionarli. Per informazioni su come rimuovere la carta inceppata, vedere Risoluzione dei problemi .</li> <li>Quando si verifica un inceppamento, riposizionare gli originali inceppati.</li> <li>Controllare se gli originali sono adatti alla scansione da parte della macchina.</li> </ul>

Messaggio	Cause	Soluzioni
"Si è verificato un errore di comunicazione in rete."	Si è verificato un errore di comunicazione sulla rete.	Controllare se il computer client può utilizzare il protocollo TCP/IP.
"Errore nello scanner."	Si è verificato un errore nel driver.	<ul style="list-style-type: none"> <li>• Controllare se il cavo di rete è collegato correttamente al computer client.</li> <li>• Controllare se la scheda Ethernet del computer client è riconosciuta correttamente da Windows.</li> <li>• Controllare se il computer client può utilizzare il protocollo TCP/IP.</li> </ul>
"Nello scanner si è verificato un errore."	Le condizioni di scansione specificate dall'applicazione hanno superato il range di impostazione della macchina.	Controllare se le impostazioni di scansione configurate con l'applicazione hanno superato il range di impostazione della macchina.
"Nello scanner si è verificato un errore irreversibile."	Si è verificato un errore irreversibile nella macchina.	Si è verificato un errore irreversibile nella macchina. Contattare l'assistenza.
"Memoria insufficiente. Chiudere tutte le altre applicazioni e riprendere la scansione."	La memoria è insufficiente.	<ul style="list-style-type: none"> <li>• Chiudere tutte le applicazioni non necessarie in esecuzione nel computer client.</li> <li>• Disinstallare il driver TWAIN e reinstallarlo dopo aver riavviato il computer.</li> </ul>

Messaggio	Cause	Soluzioni
"Memoria insufficiente. Ridurre l'area di scansione."	La memoria dello scanner non è sufficiente.	<ul style="list-style-type: none"> <li>Reimpostare il formato di scansione.</li> <li>Abbassare la risoluzione.</li> <li>Non impostare alcuna compressione. Per dettagli sulle impostazioni, vedere la Guida del driver TWAIN.</li> </ul> <p>Il problema potrebbe anche derivare dalle seguenti cause:</p> <ul style="list-style-type: none"> <li>Non è possibile eseguire la scansione se sono impostati valori alti per la luminosità quando si utilizza una risoluzione a mezzitoni o elevata. Per dettagli sulla relazione tra le impostazioni di scansione, vedere Scanner .</li> <li>Se si verifica un inceppamento, potrebbe non essere possibile eseguire la scansione di un originale. Rimuovere l'inceppamento ed eseguire nuovamente la scansione dell'originale.</li> </ul>
"Versione di Winsock non valida. Usare la versione 1.1 o superiore."	Si sta utilizzando una versione non valida di Winsock.	Installare il sistema operativo del computer oppure copiare Winsock dal CD-ROM del sistema operativo.
"Non è registrato alcun Codice Utente. Consultare l'amministratore di sistema."	L'accesso è limitato tramite i codici utente.	Per informazioni sull'Autenticazione codice utente, vedere la Guida per la sicurezza  .
"Nessuna risposta dallo scanner."	La macchina o il computer client non sono collegati correttamente alla rete.	<ul style="list-style-type: none"> <li>Controllare che la macchina o il computer client sia collegato correttamente alla rete.</li> <li>Disattivare il firewall del computer client. Per dettagli sul firewall, vedere la Guida di Windows.</li> </ul>

Messaggio	Cause	Soluzioni
"Nessuna risposta dallo scanner."	La rete è sovraccarica.	Attendere, quindi ritentare il collegamento.
"Lo scanner è occupato. Attendere."	Viene utilizzata una funzione della macchina diversa dalla funzione scanner, ad esempio la funzione copiatrice.	<ul style="list-style-type: none"> <li>• Attendere e ricollegare.</li> <li>• Annullare il lavoro in corso. Ad esempio, premere [Esci], quindi premere il tasto [Home]. Premere l'icona [Copiatrice] nella schermata [Home], quindi premere il tasto [Stop]. Se il messaggio è visualizzato sullo schermo, seguire le istruzioni per annullare il lavoro.</li> </ul>
"Lo scanner non è disponibile sul dispositivo specificato."	Non è possibile utilizzare la funzione scanner TWAIN su questa macchina.	Contattare l'assistenza.
"Impossibile utilizzare lo scanner. Controllarne il collegamento."	L'interruttore di alimentazione principale della macchina è spento.	Accendere l'interruttore di alimentazione principale.
"Impossibile utilizzare lo scanner. Controllarne il collegamento."	La macchina non è collegata correttamente alla rete.	<ul style="list-style-type: none"> <li>• Controllare se la macchina è collegata correttamente alla rete.</li> <li>• Deselezionare la funzione firewall personale del computer client. Per informazioni sul firewall, vedere la Guida di Windows.</li> <li>• Utilizzare un'applicazione come telnet per verificare che SNMPv1 o SNMPv2 sia impostato come protocollo della macchina. Per dettagli su come eseguire questo controllo, vedere Collegamento della macchina/Impostazioni di sistema .</li> </ul>

Messaggio	Cause	Soluzioni
"Impossibile utilizzare lo scanner. Controllarne il collegamento."	La comunicazione di rete non è disponibile perché non è stato possibile ottenere l'indirizzo IP della macchina dal nome host. Se solo "IPv6" è impostato su [Attivo], potrebbe non essere possibile ottenere l'indirizzo IPv6.	<ul style="list-style-type: none"> <li>Controllare se il nome host della macchina è specificato nello strumento di connessione alla rete. Per il driver WIA, controllare la scheda [Connessione di rete] nelle proprietà.</li> <li>Usare Web Image Monitor per impostare "LLMNR" di "IPv6" su [Attivo].</li> <li>In Windows XP, gli indirizzi IPv6 non possono essere ottenuti dal nome host. Specificare l'indirizzo IPv6 della macchina nello strumento connessione di rete.</li> </ul>
"Scanner non pronto. Controllare lo scanner e gli accessori."	L'ADF è aperto.	Controllare se l'ADF è chiuso.
"Il nome è già utilizzato. Controllare i nomi registrati."	Si è tentato di registrare un nome già in uso.	Utilizzare un altro nome.

# 11. Appendice

Questo capitolo descrive i marchi di fabbrica.

## Marchi

Adobe, Acrobat, PostScript, PostScript 3, e Reader sono marchi registrati o marchi di fabbrica di Adobe Systems Incorporated negli Stati Uniti e/o in altri paesi.

Il marchio e i loghi Bluetooth® sono marchi registrati di proprietà di Bluetooth SIG, Inc. e qualsiasi utilizzo di tali marchi da parte di Ricoh Company, Ltd. avviene su licenza.

Microsoft, Windows, Windows Server e Windows Vista sono marchi registrati o marchi di fabbrica di Microsoft Corporation negli Stati Uniti e/o in altri paesi.

The SD è un marchio di fabbrica di SD-3C, LLC.

UNIX è un marchio registrato di The Open Group.

I nomi completi dei sistemi operativi Windows sono i seguenti:

- I nomi di prodotto di Windows XP sono i seguenti:
  - Microsoft® Windows® XP Professional
  - Microsoft® Windows® XP Home Edition
  - Microsoft® Windows® XP Media Center Edition
  - Microsoft® Windows® XP Tablet PC Edition
- I nomi di prodotto di Windows Vista sono i seguenti:
  - Microsoft® Windows Vista® Ultimate
  - Microsoft® Windows Vista® Business
  - Microsoft® Windows Vista® Home Premium
  - Microsoft® Windows Vista® Home Basic
  - Microsoft® Windows Vista® Enterprise
- I nomi di prodotto di Windows 7 sono i seguenti:
  - Microsoft® Windows® 7 Home Premium
  - Microsoft® Windows® 7 Professional
  - Microsoft® Windows® 7 Ultimate
  - Microsoft® Windows® 7 Enterprise
- I nomi di prodotto di Windows Server 2003 sono i seguenti:
  - Microsoft® Windows Server® 2003 Standard Edition
  - Microsoft® Windows Server® 2003 Enterprise Edition
- I nomi di prodotto di Windows Server 2003 R2 sono i seguenti:

Microsoft® Windows Server® 2003 R2 Standard Edition

Microsoft® Windows Server® 2003 R2 Enterprise Edition

- I nomi di prodotto di Windows Server 2008 sono i seguenti:

Microsoft® Windows Server® 2008 Standard

Microsoft® Windows Server® 2008 Enterprise

- I nomi di prodotto di Windows Server 2008 R2 sono i seguenti:

Microsoft® Windows Server® 2008 R2 Standard

Microsoft® Windows Server® 2008 R2 Enterprise

Gli altri nomi di prodotto citati in questo manuale hanno esclusivamente uno scopo identificativo e possono essere marchi di fabbrica delle rispettive case produttrici. Si dichiara di non avere alcun diritto su tali marchi.



# INDICE

Cartella condivisa.....102

## A

Accendere l'alimentazione.....49

Accesso alla macchina.....51

ADF.....8, 25, 28, 31, 33, 55

Alimentatore automatico originali..... 8, 25, 28, 31, 33, 55

Annullamento di una trasmissione.....82, 83

Autenticazione codice utente.....51

## B

Busta.....70

Buste.....141

## C

Capacità carta.....137

Caricamento carta a 2 facciate.....134

Caricamento carta a orientamento fisso.....134

Caricamento della carta.....129

Caricare la carta.....125, 126

Carta 2 facciate.....134

Carta a orientamento fisso.....134

Carta di formato personalizzato.....69

Carta spessa.....132, 140

Cartella SMB.....104, 106, 107

Combina.....9, 14, 64

Combina 1 facciata.....65

Combina 2 facciate.....66

Come leggere i manuali.....6

Controllare un file memorizzato.....114

Convertire i documenti in formati elettronici.....10

Copia fronte-retro.....9, 61

Copiatrice.....57

Coprioriginali.....25, 33

Cornetta telefonica.....34

Creazione di una cartella condivisa.....102

## D

Destinazione cartella.....104, 106, 107

Destinazione e-mail.....111, 112

Destinazione email.....110

Destinazione fax.....77, 78

Display informativo.....35

Document server.....10, 16, 74, 86, 87, 117, 119

## E

Estensione.....25, 26, 28, 29, 31, 32

## F

Fascicolazione.....14, 72

Fax senza carta.....9, 17

Fori di ventilazione.....26, 27, 28, 30, 31, 32

Formato carta.....137

Formato carta bypass stampante.....131, 132

Formato carta personalizzato.....132

Fronte-retro.....14, 61

Funzioni di sicurezza.....21

## G

Giornale.....89

Grammatura carta.....137

Guida carta.....26, 29, 32

Guida del vassoio interno.....26, 28, 31

## I

Icona.....38, 39, 40

Icona di collegamento.....12, 38, 39, 40

Impedire la perdita di informazioni.....21

Impostazioni di invio.....116

Indicatore.....147

Indicatore di alimentazione principale.....36

Indicatore Fax ricevuto.....36

Indicatore File riservato.....36

Indicatore In comunicazione.....36

Indicatore Ingresso dati.....37

Indirizzo e-mail.....111, 112

Indirizzo email.....110

Informazioni specifiche secondo il modello.....7

Installazione driver di stampa.....91

Installazione rapida.....91

Internet Fax.....19

Interruttore di alimentazione principale.....26, 28, 31, 49

Invio di documenti memorizzati.....87

IP-Fax.....19

---

## L

LAN-Fax.....	9, 17
Lucidi.....	132

## M

Marchi.....	213
Memoria.....	161, 175
Memorizzare un documento.....	86
Memorizzazione dati.....	74
Memorizzazione dei file acquisiti.....	113
Memorizzazione di documenti ricevuti.....	17
Messaggio.....	153, 159, 161, 175, 176, 180, 190, 207
Messaggio di errore.....	159, 161, 175, 176, 180, 190, 207
Messaggio di stato.....	175

## N

Nomi delle funzioni principali.....	8
-------------------------------------	---

## O

Opzioni.....	33
Opzioni esterne.....	33, 34
Orientamento copia.....	63

## P

Pannello di controllo.....	25, 28, 31, 35
Posizionare gli originali.....	53, 54, 55
Prevenzione copia non autorizzata.....	23
Problema.....	153
Programma.....	12, 44, 46
Programma come predefinite.....	12
Proprietà del driver di stampa.....	93

## R

Regione A.....	7
Regione B.....	7
Registrazione di destinazioni.....	11
Riduz./Ingrand.auto.....	14, 59
Risparmiare carta.....	9
Rubrica.....	11, 77, 78, 104, 106, 107, 110, 111

## S

Scan to E-mail.....	20, 109
Scan to Folder.....	20, 101

Schermata Controlla stato.....	148
Schermata di accesso.....	51
Schermata Home.....	13, 38, 39
Schermata informazioni.....	9
Scollegamento dalla macchina.....	52
Segnale acustico.....	151
Simboli.....	6
Slot supporti.....	37
Spegnere l'alimentazione.....	49
Spessore carta.....	137
Spia di accesso supporti.....	37
Sportello anteriore.....	26, 28, 31
Sportello destro.....	26, 29, 32
Sportello destro inferiore.....	27, 29, 32
Stampa di prova.....	15
Stampa memorizzata.....	15, 99, 100
Stampa riservata.....	15, 95
Stampa standard.....	94
Stampa su 2 facciate.....	9
Stampa trattenuta.....	15, 97
Stampante.....	94

## T

Tasti funzione.....	35
Tasti numerici.....	36
Tasto Avvio.....	36
Tasto Cancella.....	36
Tasto Contatore.....	36
Tasto Controlla stato.....	37, 148
Tasto Display semplificato.....	36
Tasto Home.....	35
Tasto Invio.....	36
Tasto Login.....	36
Tasto Login/Logout.....	36
Tasto Logout.....	36
Tasto Programma.....	36
Tasto Reset.....	35
Tasto Risparmio energia.....	36
Tasto Stop.....	36
Tasto Strumenti utente.....	36
Tasto Strumenti utente/Contatore.....	36
Tipo carta.....	137
Tipo file.....	115
Toner.....	144, 146

---

Toner esaurito.....	146
Toner usato.....	146
Trasmissione da memoria.....	75, 76
Trasmissione differita.....	85
Trasmissione immediata.....	80, 81

## U

---

Unità di sicurezza copia dati.....	23
Unità vassoio carta.....	26, 28, 31, 33, 34

## V

---

Vassoio 1.....	125
Vassoio 2.....	26, 28, 31, 33, 34, 126
Vassoio 3.....	26, 28, 31, 33, 34, 126
Vassoio bypass.....	26, 29, 32, 69, 129, 131
Vassoio carta.....	26, 28, 31, 125
Vassoio interno.....	25, 28, 31
Vetro di esposizione.....	26, 29, 32, 53, 54

## W

---

Web Image Monitor.....	22, 121, 123
------------------------	--------------

---

MEMO

---

MEMO

---

MEMO



