

SONY[®]

Guida per l'utente

SmartBand Talk

SWR30

Indice

Informazioni di base.....	3
Introduzione.....	3
Panoramica sull'hardware.....	3
Informazioni sul display.....	4
Interagire con SmartBand Talk.....	4
Caricamento di SmartBand Talk.....	4
Montaggio.....	5
Accensione e spegnimento.....	6
Modalità Immobile.....	6
Configurazione di SmartBand Talk.....	7
Preparazione all'utilizzo di SmartBand Talk.....	7
Riconnessione di SmartBand Talk.....	8
Ripristino di SmartBand Talk.....	8
Impostazioni di SmartBand Talk.....	9
Utilizzo di Applicazione SmartBand Talk.....	9
Controllo delle applicazioni con SmartBand Talk.....	9
Sveglia di SmartBand Talk.....	10
Notifiche.....	11
Gestione delle chiamate.....	13
Non disturbare.....	13
Gestione alimentazione.....	14
Stile di indossabilità.....	15
Colore del display.....	15
Monitoraggio del sonno.....	15
Google Fit.....	15
Ricerca vocale.....	16
Individuazione di SmartBand Talk.....	16
Selezione di un quadrante per SmartBand Talk.....	17
Registrazione delle attività tramite l'applicazione Lifelog.....	18
Utilizzo dell'applicazione Lifelog.....	18
Impostazione degli obiettivi.....	20
Registrazione del sonno con SmartBand Talk.....	20
Creazione di Life Bookmark.....	21
Sincronizzazione dei dati con l'applicazione Lifelog.....	21
Informazioni importanti.....	22
Utilizzo di SmartBand Talk in presenza di umidità e polvere.....	22
Informazioni legali.....	23

Informazioni di base

Introduzione

SmartBand Talk è un dispositivo autonomo ma può anche essere utilizzato come accessorio che si connette in wireless tramite Bluetooth® con smartphone e tablet Android™. Indossato al polso, consente di monitorare i movimenti del corpo e interagire con il dispositivo Android™ al fine di creare dati relativi alle abitudini e attività giornaliere. Ad esempio, SmartBand Talk conta i passi effettuati e registra i dati relativi allo stato fisico mentre si dorme, si cammina o si corre. Con l'applicazione Lifelog, è possibile impostare obiettivi personali e tenere traccia dei propri progressi in un formato dettagliato e di facile consultazione.

L'accessorio inoltre semplifica l'organizzazione e la gestione delle comuni attività giornaliere. Ad esempio, è possibile utilizzarlo per gestire le sveglie, le chiamate e gli SMS e per registrare note vocali. Inoltre, grazie alle decine di applicazioni disponibili per SmartBand Talk su Google Play™, è possibile aggiungere sempre nuove funzionalità.

Prima di iniziare a utilizzare SmartBand Talk, occorre scaricare Applicazione SmartBand Talk e configurare l'accessorio in modo che possa essere utilizzato con il telefono o il tablet. Per ulteriori dettagli, fare riferimento alle informazioni relative alla configurazione. Inoltre, il dispositivo Android™ deve eseguire il software Android™ 4.4 o una versione successiva e deve supportare la versione 3.0 del profilo Bluetooth®.

Panoramica sull'hardware

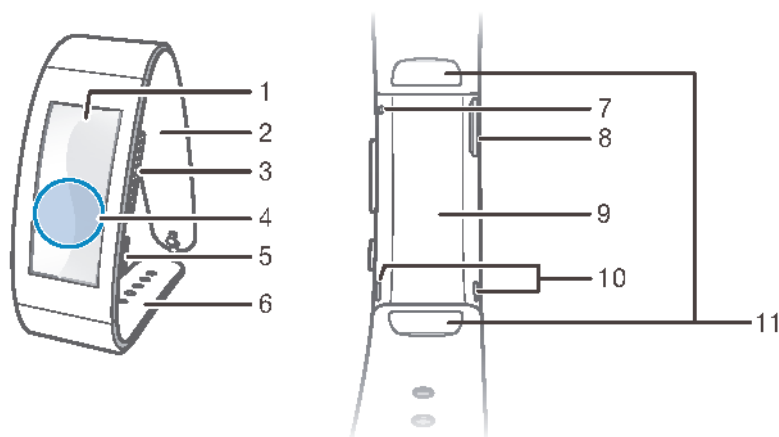

1	Schermo
2	Cinturino 1
3	Tasto Volume
4	Area di rilevamento NFC
5	Tasto di accensione/tasto funzione
6	Cinturino 2
7	Microfono
8	Porta micro USB
9	Unità centrale
10	Altoparlanti
11	Ganci di chiusura

Informazioni sul display

SmartBand Talk è caratterizzato da un display E Ink® che utilizza la tecnologia e-ink per riprodurre l'aspetto del normale inchiostro sulla carta. In un display E Ink®, non viene utilizzata la retroilluminazione. Al contrario, l'illuminazione dell'ambiente viene riflessa dalla superficie del display, rendendone più agevole la lettura. L'immagine sullo schermo E Ink® viene mantenuta anche quando l'alimentazione dello schermo è disattivata. Tenere inoltre presente che quando il contenuto visualizzato sul display cambia, si ha una breve interruzione. Si tratta del normale comportamento di un display E Ink®.

Interagire con SmartBand Talk

È possibile controllare le applicazioni sfiorando con fermezza su SmartBand Talk e passare da una schermata all'altra premendo il tasto funzione. Se lo schermo è inattivo per 30 secondi, la modalità schermo inattivo diventa attiva.

Sfioramento

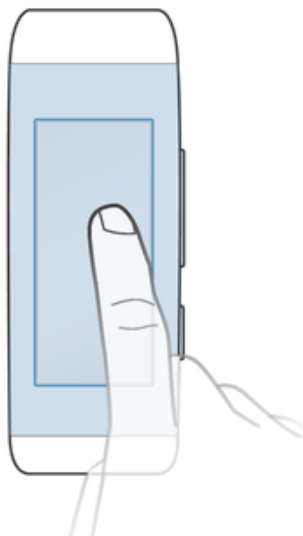

- Gestire le applicazioni installate, ad esempio, aggiungere segnalibri.
- ! Il display di SmartBand Talk non è sensibile al tatto. Pertanto, è necessario sfiorare con fermezza su SmartBand Talk affinché il dispositivo registri un comando. Inoltre, tenere presente che lo schermo non riconosce i movimenti di scorrimento.

Tasto funzione

È possibile utilizzare il tasto funzione per spostarsi tra applicazioni e schermate diverse.

Per passare da una schermata all'altra

- Premere brevemente il tasto funzione.

Per uscire da un'applicazione

- Premere a lungo il tasto funzione. Una volta chiusa l'applicazione, la schermata inattiva diventa attiva.

Caricamento di SmartBand Talk

Prima di utilizzare SmartBand Talk per la prima volta, è necessario caricarlo per circa 30 minuti. Si consiglia di utilizzare caricabatterie Sony.

Se SmartBand Talk non viene utilizzato durante il caricamento, occorrono dai 45 ai 70 minuti per caricarlo completamente. I tempi dipendono dal tipo di caricabatterie utilizzato.

Per caricare SmartBand Talk

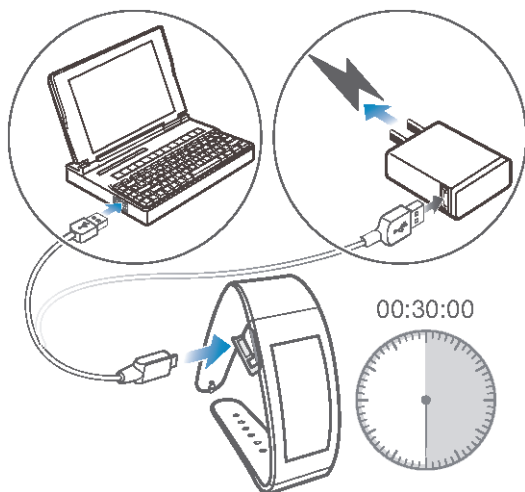

- 1 Collegare un'estremità del cavo USB al caricabatterie o alla porta USB di un computer.
 - 2 Collegare l'altra estremità del cavo nella porta micro USB di SmartBand Talk.
- 💡 Se è la prima volta che si carica il dispositivo, accertarsi di caricarlo per almeno 30 minuti.

Per verificare il livello della batteria di SmartBand Talk

- Dalla schermata principale delle applicazioni del dispositivo Android™, trovare e sfiorare **SmartBand™ Talk > STATO**

Notifica livello della batteria basso

Quando SmartBand Talk è attivo e il livello della batteria scende sotto il 15%, il dispositivo emette una breve vibrazione e viene visualizzata una notifica di avvertenza che indica che la batteria è in esaurimento. L'avvertenza viene ripetuta quando la batteria raggiunge livelli del 10 e 5 per cento. Quando la batteria è esaurita, viene visualizzato  in modo permanente su SmartBand Talk, per indicare che è necessario caricarla.

Per ignorare una notifica di avvertenza relativa alla batteria

- Premere brevemente il tasto funzione.

Montaggio

Per personalizzare SmartBand Talk, è possibile sostituire il cinturino con fasce di colori e lunghezza diversi, da acquistare separatamente.

- ! Una volta cambiato il cinturino, potrebbe essere necessario sostituire i ganci di chiusura con dei gancetti di tipo e dimensioni adatti.

Per rimuovere il cinturino

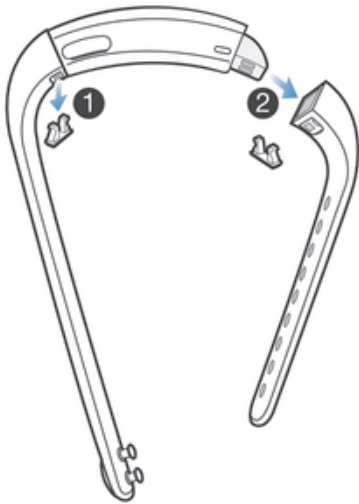

- 1 Inserire un'unghia, o un oggetto simile, nella fessura accanto al gancio di chiusura, quindi estrarre e rimuovere completamente i ganci.
- 2 Rimuovere il cinturino dall'unità centrale dell'accessorio.

Accensione e spegnimento

Per accendere SmartBand Talk

- Tenere premuto il tasto di accensione finché il dispositivo vibra.

Per spegnere SmartBand Talk

- Tenere premuto il tasto di accensione fino a quando SmartBand Talk il dispositivo vibra e lo schermo risulta vuoto.

Modalità Immobile

SmartBand Talk presenta una modalità chiamata Immobile. Se SmartBand Talk non viene mosso e non riceve notifiche o chiamate per 20 minuti, entra in modalità Immobile e lo schermo si disattiva. Non appena SmartBand Talk viene mosso o riceve una chiamata o una notifica, esce dalla modalità Immobile.

- ! La modalità Immobile è attiva in SmartBand Talk per impostazione predefinita e non può essere avviata o disattivata.

Configurazione di SmartBand Talk

Preparazione all'utilizzo di SmartBand Talk

Affinché SmartBand Talk funzioni correttamente, è necessario installare la versione più recente di Applicazione SmartBand Talk sul dispositivo Android™, quindi associarlo e connetterlo al dispositivo Android™. Inoltre, è necessario installare l'applicazione Lifelog che aggiunge ulteriori caratteristiche e funzioni al dispositivo. Queste ultime consentono, ad esempio, di visualizzare informazioni dettagliate sulle attività giornaliere.

È possibile configurare SmartBand Talk tramite NFC, che avvia le procedure di associazione, connessione e configurazione automaticamente, oppure tramite l'opzione Bluetooth® manuale che richiede alcuni passaggi in più, ad esempio, per scaricare e installare delle applicazioni necessarie.

Una procedura d'installazione guidata in Applicazione SmartBand Talk assisterà l'utente nella configurazione di SmartBand Talk per la prima volta.

- ! Tutte le applicazioni richieste per il funzionamento di SmartBand Talk sono disponibili in Google Play™.

Per configurare SmartBand Talk tramite NFC

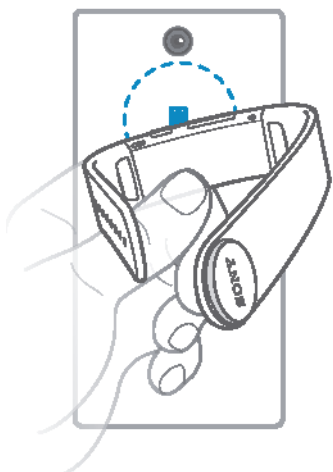

- 1 Verificare che SmartBand Talk venga caricato per almeno 30 minuti.
 - 2 **Dispositivo Android™**: verificare che la funzione NFC sia attiva e che lo schermo sia attivo e sbloccato.
 - 3 Posizionare il dispositivo Android™ su SmartBand Talk in modo che le aree NFC di ciascun dispositivo siano in contatto tra loro.  viene brevemente visualizzato nella barra di stato e in modo permanente nel pannello di notifica quando la connessione SmartBand Talk è attiva.
- ! È possibile configurare SmartBand Talk utilizzando NFC anche quando SmartBand Talk è disattivato.
 - 💡 È possibile trascinare verso il basso la barra di stato per aprire il pannello di notifica e ottenere accesso rapido alle applicazioni SmartBand e Lifelog.

Per impostare SmartBand Talk tramite Bluetooth®

- 1 Verificare che SmartBand Talk venga caricato per almeno 30 minuti.
 - 2 **Dispositivo Android™**: accertarsi di avere installato o aggiornato Applicazione SmartBand Talk alla versione più recente.
 - 3 Accendere SmartBand Talk.
 - 4 **Dispositivo Android™**: attivare la funzione Bluetooth®, quindi eseguire la ricerca dei dispositivi Bluetooth® e selezionare **SWR30** dall'elenco dei dispositivi disponibili.
 - 5 **Dispositivo Android™**: attenersi alle istruzioni visualizzate.  viene brevemente visualizzato nella barra di stato e in modo permanente nel pannello di notifica quando una connessione SmartBand Talk è attiva.
-  È possibile trascinare verso il basso la barra di stato per aprire il pannello di notifica e ottenere accesso rapido alle applicazioni SmartBand e Lifelog.

Per installare Applicazione SmartBand Talk

- 1 Dalla schermata principale delle applicazioni del dispositivo Android™, trovare e sfiorare **Play Store** per aprire l'applicazione **Google Play™**.
 - 2 Sfiore l'icona di ricerca, quindi cercare "SmartBand Talk".
 - 3 Una volta visualizzati i risultati della ricerca, sfiorare **SmartBand™ Talk**, quindi attenersi alle relative istruzioni per scaricare e installare l'applicazione.
-  È possibile installare l'applicazione **SmartBand™ Talk** solo su un dispositivo Android™, ad esempio, su uno smartphone o un tablet Android™.

Riconnessione di SmartBand Talk

Nel caso in cui si perda la connessione, ad esempio, quando il dispositivo Android™ connesso esce dal raggio di copertura, SmartBand Talk esegue automaticamente una serie di tentativi di riconnessione. In questo caso, è possibile utilizzare il tasto funzione per forzare i tentativi di riconnessione dell'accessorio oppure NFC per riconnettere i due dispositivi.

Per forzare i tentativi di riconnessione di SmartBand Talk

- Premere il tasto multifunzione.

Per riconnettere SmartBand Talk tramite NFC

- 1 **Dispositivo Android™**: verificare che la funzione NFC sia attiva e che lo schermo sia attivo e sbloccato.
- 2 Posizionare il dispositivo Android™ su SmartBand Talk in modo che le aree di rilevamento NFC dei dispositivi siano a contatto.

Ripristino di SmartBand Talk

Ripristinare SmartBand Talk in caso di comportamenti imprevisti o se si desidera collegarlo a un nuovo dispositivo.

Per eseguire un ripristino dei dati di fabbrica

- 1 Spegnere SmartBand Talk.
- 2 Tenere premuti il tasto di accensione e i tasti di aumento/diminuzione del volume contemporaneamente, fino a sentire tre brevi vibrazioni seguite da una vibrazione più lunga, quindi rilasciare i tasti.

-  È necessario associare SmartBand Talk al dispositivo Android™ di nuovo.

Per forzare l'arresto di SmartBand Talk

- Premere a lungo il tasto di accensione.

Impostazioni di SmartBand Talk

Utilizzo di Applicazione SmartBand Talk

È possibile visualizzare e modificare le impostazioni di SmartBand Talk utilizzando Applicazione SmartBand Talk sul dispositivo Android™.

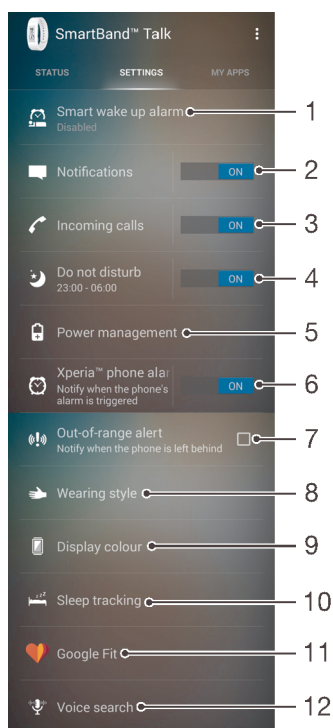

- 1 Attivare o disattivare le sveglie intelligenti nonché aggiungerle, modificarle o eliminarle.
- 2 Attivare o disattivare la funzione di notifica in arrivo. Selezionare le notifiche da inoltrare a SmartBand Talk.
- 3 Selezionare se si desidera gestire le chiamate in arrivo direttamente tramite SmartBand Talk.
- 4 Attivare o disattivare la funzione "Non disturbare" oppure modificare l'intervallo.
- 5 Attivare o disattivare la modalità STAMINA.
- 6 Abilitare le notifiche relative alle sveglie del telefono Xperia™.
- 7 Scegliere di ricevere una notifica quando il dispositivo viene dimenticato.
- 8 Impostare l'orientamento del testo.
- 9 Selezionare il colore dello sfondo del display.
- 10 Selezionare il tipo di monitoraggio del sonno.
- 11 Sincronizzare SmartBand Talk con l'applicazione Google Fit.
- 12 Aprire le impostazioni relative all'input vocale di Android™ per modificare la lingua e altre opzioni.

💡 È possibile sfiorare o trascinare lo slider nella posizione ON/OFF se si desidera ricevere le notifiche e le chiamate in arrivo oppure attivare la funzione "Non disturbare" e altre ancora. È inoltre possibile sfiorare il nome di ogni funzione per visualizzare ulteriori informazioni su come regolare le relative impostazioni.

Controllo delle applicazioni con SmartBand Talk

È possibile aggiungere fino a nove applicazioni per volta e utilizzarle con SmartBand Talk. È possibile utilizzare SmartBand Talk per controllare la modalità di funzionamento delle applicazioni selezionate sul dispositivo Android™ connesso. Ad esempio, se si aggiunge

l'applicazione del lettore musicale, è possibile utilizzare SmartBand Talk per controllare la riproduzione dei file multimediali sul dispositivo Android™ connesso. Per ogni applicazione aggiunta, è possibile modificare le impostazioni in qualsiasi momento.

Per selezionare un'applicazione da utilizzare con SmartBand Talk

- 1 Dalla schermata principale delle applicazioni del dispositivo Android™, trovare e sfiorare **SmartBand™ Talk > LE MIE APP > AGGIUNGI APP.**
- 2 Tenere premuta l'applicazione che si desidera selezionare, quindi trascinarla in "Aggiungi app" e seguire le istruzioni visualizzate sullo schermo.
- 3 Per scaricare altre applicazioni, sfiorare **SCARICA ALTRE APP**, quindi attenersi alle istruzioni relative al download.

Per riordinare l'elenco di applicazioni selezionate

- 1 Dalla schermata principale delle applicazioni del dispositivo Android™, trovare e sfiorare **SmartBand™ Talk > LE MIE APP.**
- 2 Tenere premuta l'applicazione che si desidera spostare, quindi trascinarla nella posizione desiderata.

Per modificare le impostazioni di un'applicazione selezionata

- 1 Dalla schermata principale delle applicazioni del dispositivo Android™, trovare e sfiorare **SmartBand™ Talk > LE MIE APP.**
- 2 Selezionare un'applicazione, quindi modificarne le impostazioni come desiderato.

Per eliminare un'applicazione selezionata

- 1 Dalla schermata principale delle applicazioni del dispositivo Android™, trovare e sfiorare **SmartBand™ Talk > LE MIE APP.**
- 2 Tenere premuta l'applicazione che si desidera eliminare, quindi trascinarla in **X**.

Sveglia di SmartBand Talk

SmartBand Talk dispone di due differenti funzioni di sveglia. Una è la regolare funzione di sveglia, che funziona solo quando SmartBand Talk è connesso a un dispositivo Xperia™. L'altra è la funzione di risveglio intelligente, che entra in funzione all'interno di un determinato intervallo di tempo dopo che l'utente ha raggiunto uno stato di sonno leggero in modo da svegliarsi riposato. La funzione risveglio intelligente funziona a prescindere dalla connessione del dispositivo Android™.

Notifiche sveglia da un dispositivo Xperia™

Your SmartBand Talk vibra quando vengono disattivate le sveglie preimpostate su un dispositivo Xperia™ connesso.

Per abilitare le notifiche della sveglia di un dispositivo Xperia™

- 1 Dalla schermata principale relativa alle applicazioni del dispositivo Xperia™, trovare e sfiorare **SmartBand™ Talk > IMPOSTAZIONI.**
- 2 Trascinare verso destra lo slider accanto a **Sveglia telefono Xperia™.**
- 3 Sfiore **Sveglia telefono Xperia™ > Suono e vibrazione sveglia** e selezionare un'opzione.

Per posticipare una sveglia sul dispositivo Xperia™ quando SmartBand Talk vibra

- Premere brevemente il tasto funzione.

Per disattivare una sveglia mentre SmartBand Talk vibra

- Premere a lungo il tasto funzione.

Svegli intelligenti

È possibile impostare una o più sveglie intelligenti nell'applicazione SmartBand Talk SWR30. La sveglia intelligente entra in funzione svegliando l'utente nel momento migliore in base al ciclo di sonno. La sveglia invia notifiche con una vibrazione continua. Dopo

aver impostato un intervallo di tempo in cui si desidera essere svegliati, SmartBand Talk registra il momento in cui l'utente ha raggiunto uno stato di sonno leggero (dopo una fase di sonno profondo) e poi entra in funzione.

Ad esempio, se l'utente ha impostato una sveglia intelligente tra le 06:30 e le 07:00, la sveglia entra in funzione tra le 06:30 e le 07:00, appena si raggiunge la fase di sonno leggero. Se non viene raggiunta una fase di sonno leggero in questo periodo, la sveglia intelligente entra in funzione alle ore 07:00.

- ! Se si desidera aggiungere, rimuovere o modificare una sveglia intelligente, è necessario che SmartBand Talk sia connesso al dispositivo Android™.

Per aggiungere una sveglia intelligente

- 1 Dalla schermata principale delle applicazioni del dispositivo Android™, trovare e sfiorare **SmartBand™ Talk > IMPOSTAZIONI**.
- 2 Sfiore **Sveglia intelligente**, quindi sfiorare **+**.
- 3 Sfiore **Ora**, quindi scorrere verso l'alto o il basso per regolare l'orario e sfiorare **Imposta**.
- 4 Sfiore **Ripeti**, quindi contrassegnare i giorni di ripetizione della sveglia e sfiorare **OK**.
- 5 Sfiore **Finestra della sveglia** e selezionare un'opzione.
- 6 Contrassegnare la casella di controllo **Suono sveglia** per ricevere un avviso sonoro.
- 7 Al termine, sfiorare **Fine**.

- 💡 Se la casella di controllo **Suono sveglia** è selezionata, il volume della suoneria della sveglia su SmartBand Talk all'inizio è basso e poi aumenta gradualmente.

Per modificare una sveglia intelligente esistente

- 1 Dalla schermata principale delle applicazioni del dispositivo Android™, trovare e sfiorare **SmartBand™ Talk > IMPOSTAZIONI**.
- 2 Sfiore **Sveglia intelligente**, quindi sfiorare la sveglia che si desidera modificare.
- 3 Modificare le opzioni come desiderato.
- 4 Al termine, sfiorare **Fine**.

Per eliminare una sveglia intelligente

- 1 Dalla schermata principale delle applicazioni del dispositivo Android™, trovare e sfiorare **SmartBand™ Talk > IMPOSTAZIONI**.
- 2 Sfiore **Sveglia intelligente**, quindi toccare e tenere premuta la sveglia che si desidera eliminare.
- 3 Sfiore **X**, quindi **Sì**.

Per attivare una sveglia intelligente

- 1 Dalla schermata principale delle applicazioni del dispositivo Android™, trovare e sfiorare **SmartBand™ Talk > IMPOSTAZIONI**.
- 2 Sfiore **Sveglia intelligente**.
- 3 Scorrere fino alla sveglia che si desidera attivare, quindi trascinare il relativo slider verso destra.

Notifiche

Tutte le notifiche visualizzate nella barra di stato su un dispositivo Android™ connesso possono essere inoltrate a SmartBand Talk. Per selezionare le notifiche da inoltrare, è possibile utilizzare Applicazione SmartBand Talk.

A seconda del tipo di messaggio, è possibile leggerne un'anteprima o il testo completo sfiorando con decisione SmartBand Talk. È inoltre possibile eseguire azioni quali "Apri nel telefono", "Segna come già letto", "Blocca", "Ignora" e così via.

Per attivare la funzione di notifica

- 1 Dalla schermata principale delle applicazioni del dispositivo Android™, trovare e sfiorare **SmartBand™ Talk > IMPOSTAZIONI**.
- 2 Trascinare verso destra lo slider accanto a **Notifiche**.
- 3 Se si sta attivando la funzione di notifica per la prima volta, attenersi alle istruzioni visualizzate sullo schermo per fornire a Applicazione SmartBand Talk l'accesso alle notifiche.

Per selezionare le notifiche da inoltrare a SmartBand Talk

- 1 Dalla schermata principale delle applicazioni del dispositivo Android™, trovare e sfiorare **SmartBand™ Talk > IMPOSTAZIONI > Notifiche**.
- 2 Sfiore **Ricevi notifica da**.
- 3 Nell'elenco a comparsa, contrassegnare o deselezionare le opzioni desiderate.

Per nascondere il nome del mittente dal messaggio di notifica in SmartBand Talk

- 1 Dalla schermata principale delle applicazioni del dispositivo Android™, trovare e sfiorare **SmartBand™ Talk > IMPOSTAZIONI > Notifiche**.
- 2 Selezionare la casella di controllo **Privacy**.

Per selezionare la dimensione relativa al testo delle notifiche di SmartBand Talk

- 1 Dalla schermata principale delle applicazioni del dispositivo Android™, trovare e sfiorare **SmartBand™ Talk > IMPOSTAZIONI > Notifiche**.
- 2 Sfiore **Dimensioni testo delle notifiche**, quindi selezionare un'opzione.

Per leggere una notifica visualizzata sullo schermo di SmartBand Talk

- 1 Sfiore con decisione la notifica oppure premere brevemente il tasto del volume per aprirla.
- 2 Premere brevemente il tasto del volume verso l'alto o verso il basso per scorrere nella notifica.

Per leggere una notifica dall'estensione di notifica di SmartBand Talk

- 1 Premere brevemente il tasto funzione per accedere all'estensione di notifica.
- 2 Premere brevemente il tasto del volume verso l'alto o verso il basso per evidenziare la notifica che si desidera leggere.
- 3 Sfiore con decisione la notifica evidenziata per aprirla.
- 4 Premere brevemente il tasto del volume verso l'alto o verso il basso per scorrere nella notifica.

Per uscire da una notifica oppure chiuderla in SmartBand Talk

- Premere brevemente il tasto funzione.

Per ignorare tutte le notifiche dall'estensione di notifica

- 1 Premere brevemente il tasto funzione per accedere all'estensione di notifica.
- 2 Premere brevemente il tasto del volume verso il basso per evidenziare la voce "Ignora tutte le notifiche".
- 3 Sfiore con decisione la scritta "Ignora tutte le notifiche" evidenziata.

Azioni relative alle notifiche in SmartBand Talk

È possibile eseguire azioni specifiche in seguito alla ricezione di notifiche inoltrate a SmartBand Talk. Le azioni disponibili dopo la ricezione di una notifica dipendono dal tipo di applicazione che invia la notifica. Nell'elenco seguente sono riportate le azioni più comuni che è possibile eseguire:

- Segna come già letto: contrassegnare una notifica come già letta nell'applicazione di notifica, quindi rimuoverla dall'elenco delle notifiche in SmartBand Talk e nella barra di stato del dispositivo Android™.
- Rispondi: rispondere a un messaggio con una breve risposta vocale (circa 5 secondi) o con le risposte rapide predefinite utilizzando SmartBand Talk.

- Apri nel telefono: aprire una notifica e la relativa applicazione nel dispositivo Android™ collegato.
- Blocca: impedire alla relativa applicazione di inoltrare le notifiche a SmartBand Talk.
- Ignora: eliminare una notifica dall'elenco delle notifiche in SmartBand Talk e nella barra di stato nel dispositivo Android™ collegato.

Per eseguire un'azione in una notifica aperta utilizzando SmartBand Talk

- 1 Premere brevemente il tasto del volume verso l'altro o verso il basso per evidenziare l'azione che si desidera eseguire.
- 2 Sfiorare con decisione l'azione evidenziata, quindi seguire le eventuali istruzioni visualizzate sullo schermo.

Gestione delle chiamate

SmartBand Talk avvisa l'utente tramite vibrazioni continue quando si riceve una chiamata. È possibile scegliere di rispondere alla chiamata dal dispositivo Android™ oppure rispondere e gestirla direttamente da SmartBand Talk, parlando nel microfono del dispositivo. È inoltre possibile utilizzare SmartBand Talk per rifiutare una chiamata in arrivo e interrompere una chiamata in corso. Per gestire le chiamate e ricevere le notifiche sulle chiamate direttamente su SmartBand Talk, è necessario innanzitutto attivare le relative impostazioni nell'applicazione SmartBand Talk.

Per abilitare la ricezione delle chiamate in arrivo su SmartBand Talk

- 1 Dalla schermata principale delle applicazioni del dispositivo Android™, trovare e sfiorare **SmartBand™ Talk > IMPOSTAZIONI**.
- 2 Trascinare verso destra lo slider accanto a **Chiamate in arrivo**.

Per rispondere a una chiamata in arrivo utilizzando SmartBand Talk

- 1 Quando si riceve una chiamata, premere brevemente il tasto funzione. È possibile sentire la voce del chiamante dagli altoparlanti di SmartBand Talk.
 - 2 Per parlare al chiamante, tenere l'accessorio a 20 cm di distanza dalla bocca e parlare nel microfono.
- 💡 Se si desidera rispondere a una chiamata in arrivo utilizzando l'auricolare, è possibile selezionare l'opzione nella schermata della chiamata in corso del dispositivo Android™; quindi, la chiamata si effettua nel dispositivo con cui si sceglie di rispondervi.

Per rifiutare una chiamata in arrivo utilizzando SmartBand Talk

- Premere a lungo il tasto funzione.

Per disattivare l'audio di una chiamata in arrivo utilizzando SmartBand Talk

- Premere a lungo il tasto del volume in alto o in basso.

Per interrompere una chiamata in corso utilizzando SmartBand Talk

- Premere brevemente il tasto funzione.

Per disattivare o attivare l'audio di una chiamata in corso utilizzando SmartBand Talk

- Durante la chiamata, premere a lungo il tasto funzione.

Non disturbare

È possibile disattivare il suono o la vibrazione per eventi e notifiche attivando la funzione "Non disturbare". Tuttavia, quando tale funzione è attiva, le funzioni di avviso, ad esempio la sveglia intelligente, la sveglia del telefono Xperia™ e la funzione di individuazione di SmartBand Talk, rimangono attivate.

Per attivare la funzione "Non disturbare"

- 1 Dalla schermata principale delle applicazioni del dispositivo Android™, trovare e sfiorare **SmartBand™ Talk > IMPOSTAZIONI**.
- 2 Trascinare verso destra lo slider accanto a **Non disturbare**.

Per impostare l'intervallo relativo a "Non disturbare"

- 1 Dalla schermata principale delle applicazioni del dispositivo Android™, trovare e sfiorare **SmartBand™ Talk > IMPOSTAZIONI > Non disturbare**.
- 2 Trascinare verso destra lo slider accanto a **Non disturbare**.
- 3 Toccare **Ripeti**.
- 4 Sfiore l'ora di inizio, quindi scorrere verso l'alto o il basso per modificarla e sfiorare **Imposta**.
- 5 Sfiore l'ora di fine, quindi scorrere verso l'alto o il basso per modificarla e sfiorare **Imposta**.
- 6 Toccare **Fine**.

Gestione alimentazione

Per prolungare la durata della batteria di SmartBand Talk, è possibile attivare la modalità STAMINA dalle impostazioni. Se questa modalità è attivata, delle linee diagonali si sovrappongono sullo schermo e l'icona della modalità STAMINA  viene visualizzata nell'angolo superiore destro di SmartBand Talk. In modalità STAMINA, diverse funzioni sono disattivate e non è possibile eseguire le operazioni seguenti:

- Ricevere chiamate su SmartBand Talk.
- Inoltrare notifiche a SmartBand Talk.
- Ricevere notifiche quando SmartBand Talk e il dispositivo Android™ sono fuori dal raggio di connessione.

Tuttavia, la registrazione delle attività e le funzioni di sveglia intelligente continuano a funzionare normalmente.

Per attivare la modalità STAMINA

- 1 Dalla schermata principale delle applicazioni del dispositivo Android™, trovare e sfiorare **SmartBand™ Talk > IMPOSTAZIONI**.
- 2 Sfiore **Gestione alimentazione**.
- 3 Trascinare verso destra lo slider accanto a **Modalità STAMINA**.

Per disattivare la modalità STAMINA

- 1 Dalla schermata principale delle applicazioni del dispositivo Android™, trovare e sfiorare **SmartBand™ Talk > IMPOSTAZIONI**.
- 2 Sfiore **Gestione alimentazione**.
- 3 Trascinare verso sinistra lo slider accanto a **Modalità STAMINA**.
- 4 Premere brevemente il tasto funzione di SmartBand Talk.

Per disattivare temporaneamente la modalità STAMINA

- Premere brevemente il tasto funzione.
- ! Quando si disattiva temporaneamente la modalità STAMINA su SmartBand Talk, tutte le funzionalità continuano ad essere disponibili. Se non si effettuano operazioni su SmartBand Talk per 20 secondi, lo schermo si disattiva e viene abilitata di nuovo la modalità STAMINA.

Per attivare la modalità risparmio energetico

- 1 Dalla schermata principale delle applicazioni del dispositivo Android™, trovare e sfiorare **SmartBand™ Talk > IMPOSTAZIONI**.
 - 2 Sfiore **Gestione alimentazione**.
 - 3 Trascinare verso destra lo slider accanto a **Modalità batteria scarica**.
- 💡 Se la modalità risparmio energetico è attiva, SmartBand Talk entra in modalità STAMINA automaticamente quando la batteria è in esaurimento.

Stile di indossabilità

È possibile impostare l'orientamento del display di SmartBand Talk in base al braccio su cui viene indossato.

Per selezionare l'orientamento del display

- 1 Dalla schermata principale delle applicazioni del dispositivo Android™, trovare e sfiorare **SmartBand™ Talk > IMPOSTAZIONI**.
- 2 Sfiore **Stile di indossabilità**, quindi selezionare un'opzione.
- 3 Sfiore **OK**.

Colore del display

È possibile modificare il colore del display di SmartBand Talk da nero a bianco o viceversa.

Per modificare il colore del display

- 1 Dalla schermata principale delle applicazioni del dispositivo Android™, trovare e sfiorare **SmartBand™ Talk > IMPOSTAZIONI**.
- 2 Sfiore **Colore del display**, quindi selezionare un'opzione.
- 3 Sfiore **OK**.

Monitoraggio del sonno

SmartBand Talk monitora lo stato di sonno in base a un determinato tipo di inattività. Per una maggiore precisione è possibile scegliere il tipo di monitoraggio del sonno, nel caso in cui SmartBand Talk dovesse registrare per errore qualsiasi stato di inattività interpretandolo come fase del sonno. Se, ad esempio, si rimane fermi davanti alla TV oppure se si legge un libro prima di addormentarsi.

Per attivare il monitoraggio automatico del sonno

- 1 Dalla schermata principale delle applicazioni del dispositivo Android™, trovare e sfiorare **SmartBand™ Talk > IMPOSTAZIONI**.
 - 2 Sfiore **Monitoraggio del sonno > Monitoraggio automatico del sonno**.
- ! Il monitoraggio automatico del sonno rappresenta la modalità predefinita della funzione di monitoraggio del sonno.

Per personalizzare il periodo di monitoraggio del sonno

- 1 Dalla schermata principale delle applicazioni del dispositivo Android™, trovare e sfiorare **SmartBand™ Talk > IMPOSTAZIONI**.
- 2 Sfiore **Monitoraggio del sonno > Monitoraggio personalizzato del sonno > Monitora sonno solo tra**.
- 3 Sfiore l'ora di inizio, quindi scorrere verso l'alto o il basso per modificarla e sfiorare **Imposta**.
- 4 Sfiore l'ora di fine, quindi scorrere verso l'alto o il basso per modificarla e sfiorare **Imposta**.
- 5 Sfiore **Fine**.

Google Fit

Google Fit è una piattaforma per il monitoraggio della salute sviluppata da Google. Sincronizzando SmartBand Talk con Google Fit, è possibile integrare facilmente i dati sulle attività di fitness da varie origini al fine di avere una visione migliore dei progressi ottenuti.

Quando si attiva Google Fit in SmartBand Talk, è possibile visualizzare i dati registrati da SmartBand Talk nell'applicazione Google Fit, che può essere scaricata da Google Play™.

- ! SmartBand Talk è ottimizzato per essere utilizzato con l'applicazione Lifelog in modo che le due interfacce consentano di visualizzare gli stessi dati sulle attività di fitness. Tuttavia, a causa della diversa programmazione e dei diversi intervalli di sincronizzazione, i dati visualizzati nell'applicazione Google Fit potrebbero differire da quelli mostrati su SmartBand Talk e nell'applicazione Lifelog. Si consiglia di utilizzare l'applicazione più adatta alle proprie necessità.

Per sincronizzare SmartBand Talk con l'applicazione Google Fit

- 1 Dalla schermata principale delle applicazioni del dispositivo Android™, trovare e sfiorare **SmartBand™ Talk > IMPOSTAZIONI > Google Fit**.
- 2 Trascinare verso destra lo slider accanto a **Effettua la connessione a Google Fit**.

Ricerca vocale

È possibile utilizzare i comandi vocali per rispondere a un messaggio, determinare l'ubicazione, controllare il meteo, confermare gli appuntamenti e così via. La ricerca vocale consente di inoltrare i comandi all'applicazione di ricerca vocale predefinita per il dispositivo Android™. La funzionalità di ricerca vocale e le lingue supportate variano in base all'applicazione installata sul dispositivo Android™ connesso. Per utilizzare la funzionalità di ricerca vocale in SmartBand Talk, è innanzitutto necessario installare un'applicazione di ricerca vocale sul dispositivo Android™, ad esempio, Google Now.

Per selezionare le opzioni di input vocale

- 1 Dalla schermata principale delle applicazioni del dispositivo Android™, trovare e sfiorare **SmartBand™ Talk > IMPOSTAZIONI > Ricerca vocale**.
 - 2 Sfiore **Impostazioni** e attenersi alle istruzioni e alle opzioni visualizzate sullo schermo.
- ! Se viene modificata la lingua relativa alla ricerca vocale, è necessario riavviare il dispositivo Android™.

Per attivare la ricerca vocale

- 1 Accedere alla schermata Home.
 - 2 Tenere premuto il tasto del volume verso l'alto per 2 secondi, fino a quando sullo schermo viene visualizzata l'immagine dell'altoparlante.
 - 3 Pronunciare un comando, subito dopo il segnale acustico.
- ! Se il comando vocale viene accettato oppure se si verifica un errore, SmartBand Talk torna alla schermata Home.

Individuazione di SmartBand Talk

Se non si ricorda il posto in cui è stato lasciato SmartBand Talk, è possibile trovarlo attivando la suoneria in remoto.

Per utilizzare la funzione di suoneria in remoto

- 1 Dalla schermata principale delle applicazioni del dispositivo Android™, trovare e sfiorare **SmartBand™ Talk > STATO**.
- 2 Sfiore **INDIVIDUA SMARTBAND™**. SmartBand Talk inizia a squillare a volume alto.
- 3 Per smettere di squillare, premere un tasto su SmartBand Talk o sfiorare **Interrompi avviso sonoro** sul dispositivo Android™.

Selezione di un quadrante per SmartBand Talk

È possibile scegliere tra diversi tipi di quadranti per SmartBand Talk e personalizzarli. È possibile selezionare le differenti informazioni da visualizzare per ogni quadrante impostato. È possibile scegliere informazioni quali la data, la temperatura o il meteo. È inoltre possibile selezionare l'immagine dello sfondo del quadrante dall'album del dispositivo Android™ collegato a SmartBand Talk.

Per selezionare un quadrante per SmartBand Talk

- 1 Dalla schermata principale delle applicazioni del dispositivo Android™, trovare e sfiorare **SmartBand™ Talk > LE MIE APP**.
- 2 Sfiare **SELEZIONA QUADRANTE**, quindi selezionare un quadrante.
- 3 Se si desidera modificare il formato del display per il quadrante, sfiorare ✕ e selezionare un'opzione.

Per selezionare un'immagine del quadrante

- 1 Dalla schermata principale delle applicazioni del dispositivo Android™, trovare e sfiorare **SmartBand™ Talk > LE MIE APP**.
 - 2 Sfiare **SELEZIONA QUADRANTE > Immagine personalizzata > ✕**.
 - 3 Sfiare **SELEZIONA IMMAGINE**, quindi selezionare un'immagine.
 - 4 Decidere la posizione e la dimensione della cornice per ritagliare l'immagine, quindi sfiorare **Ritaglia**.
- ! Per ritagliare le immagini, Applicazione SmartBand Talk utilizza lo strumento di selezione delle immagini predefinito di Android™. Pertanto, l'interfaccia utente relativa alla modifica o alla selezione delle immagini potrebbe variare in base al dispositivo.

Registrazione delle attività tramite l'applicazione Lifelog

Utilizzo dell'applicazione Lifelog

L'applicazione Applicazione Lifelog registra le attività fisiche, sociali e i divertimenti dell'utente. Ad esempio, l'utente può visualizzare quanto ha camminato, corso e in che modo ha comunicato con i suoi amici. È anche possibile visualizzare le foto acquisite e la musica ascoltata. Per iniziare a utilizzare l'applicazione Lifelog, è necessario scaricarla da Google Play™ e impostare un account.

- ! Le statistiche generate dall'applicazione Applicazione Lifelog in merito alle attività fisiche dell'utente (ad esempio, la distanza percorsa a piedi e le calorie bruciate) sono basate sulle informazioni di altezza e peso fornite. I risultati potrebbero essere differenti, a seconda dell'utente. Inoltre, tenere presente che è necessaria una connessione Internet attiva per sincronizzare i dati dell'applicazione Lifelog sul dispositivo Android™.

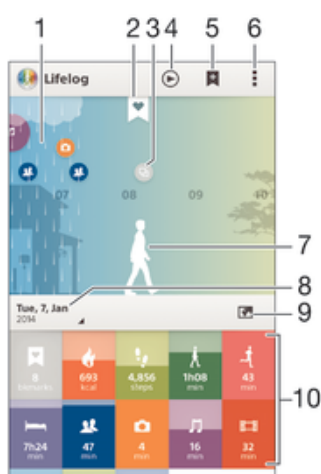

- 1 Consente di visualizzare tutte le attività registrate e i Life Bookmark
- 2 Visualizza informazioni dettagliate su un Life Bookmark
- 3 Visualizza informazioni sull'utilizzo dell'applicazione
- 4 Visualizza tutte le attività registrate dall'inizio del giorno
- 5 Aggiungere un Life Bookmark
- 6 Visualizzare opzioni menu
- 7 Registro delle attività fisiche
- 8 Visualizza tutte le attività registrate per il giorno selezionato
- 9 Cambia visualizzazione da dashboard a mappa
- 10 Dashboard delle attività

Per impostare un account relativo all'applicazione Lifelog

- 1 Dalla **Schermata Home** del dispositivo Android™, sfiorare , quindi trovare e sfiorare **Lifelog**.
- 2 Attenersi alle istruzioni che appaiono sullo schermo e accettare i termini e le condizioni.
- 3 Creare un nuovo account o selezionare quello esistente per utilizzarlo. Possono essere utilizzati anche gli account di rete Sony PlayStation®.
- 4 Attenersi alle istruzioni visualizzate sullo schermo per creare un account Lifelog.



Per accedere all'applicazione Lifelog

- 1 Dalla **Schermata Home** del dispositivo Android™, sfiorare , quindi trovare e sfiorare **Lifelog**.
- 2 Attenersi alle istruzioni che appaiono sullo schermo e accettare i termini e le condizioni.

Regolazione lunghezza del passo per camminate e corsa

Applicazione Lifelog utilizza il numero di passi effettuati e la lunghezza del passo per calcolare la distanza percorsa camminando o correndo. La lunghezza del passo automatica utilizzata per l'impostazione predefinita si basa su sesso e altezza. Se le distanze misurate da Applicazione Lifelog non sembrano abbastanza accurate, è possibile regolare la lunghezza del passo.

Per regolare la lunghezza del passo per la camminata

- 1 Dalla **Schermata Home** del dispositivo Android™, sfiorare , quindi trovare e sfiorare **Lifelog**.
- 2 Sfiore  > **Impostazioni** > **Profilo**.
- 3 Trovare e sfiorare **Lunghezza passo**.
- 4 Deselezionare la casella di controllo **Automatica**, nel caso sia selezionata, quindi scorrere verso l'alto o verso il basso per regolare le impostazioni e sfiorare **Imposta**.

Per regolare la lunghezza del passo per la corsa

- 1 Dalla **Schermata Home** del dispositivo Android™, sfiorare , quindi trovare e sfiorare **Lifelog**.
- 2 Sfiore  > **Impostazioni** > **Profilo**.
- 3 Trovare e sfiorare **Lunghezza passo in corsa**.
- 4 Deselezionare la casella di controllo **Automatica**, nel caso sia selezionata, quindi scorrere verso l'alto o verso il basso per regolare le impostazioni e sfiorare **Imposta**.

Panoramica sul riquadro delle attività

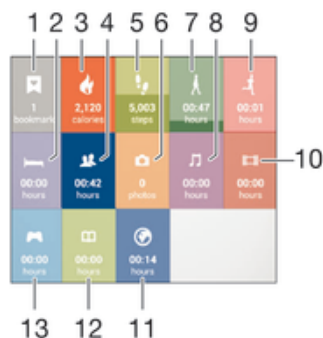

- 1 Consente di visualizzare tutti i Life Bookmark registrati
- 2 Consente di visualizzare le ore di sonno e di controllarne la qualità, in base alle informazioni raccolte
- 3 Consente di visualizzare il numero di calorie attive bruciate durante l'allenamento e le calorie passive bruciate a riposo
- 4 Consente di visualizzare per quanto tempo sono state utilizzate le applicazioni di comunicazione di Google Play™ e altre applicazioni di Sony, ad esempio Telefono e Messaggi
- 5 Consente di visualizzare il numero di passi percorsi e registrati nell'applicazione Lifelog
- 6 Consente di visualizzare le foto scattate
- 7 Consente di visualizzare la durata totale di una camminata abbastanza lunga
- 8 Consente di visualizzare per quanto tempo l'utente ha ascoltato musica utilizzando le applicazioni di Google Play™ e di altro tipo, ad esempio "WALKMAN"

- 9 Consente di visualizzare la durata totale di una corsa abbastanza lunga, espressa con la proporzione passi al minuto
- 10 Consente di visualizzare il tempo totale trascorso a guardare film, programmi TV e altri contenuti video utilizzando le applicazioni di Google Play™ e di altro tipo
- 11 Consente di visualizzare la durata totale della navigazione su Internet utilizzando le applicazioni di Google Play™ e altri browser Web
- 12 Consente di visualizzare il tempo totale trascorso a leggere libri o fumetti utilizzando le applicazioni di Google Play™ o di altro tipo
- 13 Consente di visualizzare il tempo totale trascorso a giocare utilizzando le applicazioni di Google Play™ e PlayStation® Store

Panoramica sulle attività

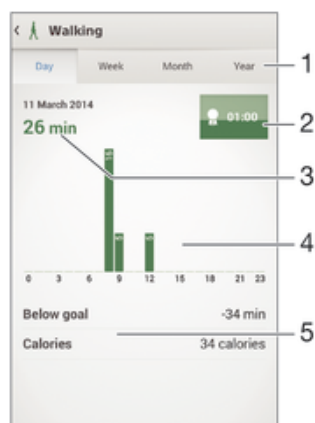

- 1 Visualizzare i dati in una visualizzazione giornaliera, settimanale, mensile o annuale.
- 2 Consente di visualizzare lo stato degli obiettivi correnti
- 3 Consente di visualizzare l'attività attuale in unità differenti
- 4 Consente di visualizzare l'attività utilizzando il tipo di unità selezionata dall'utente
- 5 Dettagli relativi alle attività dell'utente

Impostazione degli obiettivi

Impostare gli obiettivi relativi alle attività giornaliere, ad esempio la distanza da percorrere a piedi e il numero di passi o le calorie che si desidera bruciare.

Per impostare un obiettivo

- 1 Nell'applicazione Lifelog, sfiorare l'attività per la quale si desidera impostare un obiettivo.
- 2 Sfiore **Giorno**, quindi sfiorare il dashboard degli obiettivi.
- 3 Scorrere verso l'alto o verso il basso per regolare il valore relativo all'obiettivo, quindi sfiorare **Imposta**.

Registrazione del sonno con SmartBand Talk

SmartBand Talk è in grado di registrare le ore di sonno dell'utente, nonché la fase di sonno leggero, profondo e di risveglio per consentire all'utente di valutare la qualità del sonno. I dati monitorati da SmartBand Talk vengono registrati nell'applicazione Lifelog.

Per visualizzare i dati relativi al sonno

- Nell'applicazione Lifelog, sfiorare **Sveglia con i dati sul sonno** dal dashboard delle attività.

Creazione di Life Bookmark

Utilizzare SmartBand Talk per creare Life Bookmark. I Life Bookmark conservano le informazioni su ora, posizione e note audio e consentono di ricordare gli eventi speciali. Per raccogliere i dati sulla posizione è necessario disporre di una connessione Internet attiva.

Per utilizzare la funzionalità delle note audio, è necessario selezionare l'applicazione Life Bookmark da utilizzare con l'accessorio.

Per creare un Life Bookmark su un dispositivo Android™ tramite l'applicazione Lifelog

- 1 **Dispositivo Android™**: nell'applicazione Lifelog, sfiorare .
- 2 Seguire le istruzioni sullo schermo.
- 3 Se necessario, aggiungere note di testo, quindi sfiorare **OK**.

Per selezionare l'applicazione Life Bookmark e utilizzarla con SmartBand Talk

- 1 Dalla schermata principale delle applicazioni del dispositivo Android™, trovare e sfiorare **SmartBand™ Talk > LE MIE APP**.
- 2 Sfiore **AGGIUNGI APP** e selezionare **Life Bookmark**.

Per creare un Life Bookmark utilizzando SmartBand Talk

- 1 Accertarsi che SmartBand Talk sia attivo e che l'applicazione Life Bookmark sia abilitata in Applicazione SmartBand Talk sul dispositivo Android™.
- 2 Tramite il tasto funzione, passare alla schermata di Life Bookmark.
- 3 Per registrare l'orario e il luogo, nonché una nota audio, sfiorare con fermezza su  in SmartBand Talk e parlare a SmartBand Talk. È possibile registrare un audio di 10 secondi.

Sincronizzazione dei dati con l'applicazione Lifelog

Quando SmartBand Talk è connesso al dispositivo Android™, i dati vengono sincronizzati automaticamente con l'applicazione Lifelog. Quando SmartBand Talk viene disconnesso dal dispositivo Android™, è possibile continuare a raccogliere dati finché la memoria non è piena. Pertanto, si consiglia di sincronizzare i dati tra i due dispositivi regolarmente per liberare spazio nella memoria in SmartBand Talk.

Informazioni importanti

Utilizzo di SmartBand Talk in presenza di umidità e polvere

SmartBand Talk è impermeabile e resistente alla polvere secondo la valutazione IP (Ingress Protection) IP65 e IP68, come illustrato nella tabella seguente.

Queste specifiche valutazioni IP indicano che SmartBand Talk è resistente alla polvere ed è protetto contro flussi d'acqua a bassa pressione ed è idoneo a immersioni superiori ai 30 minuti in acqua dolce (non salata) fino a 1,5 metri di profondità.

SmartBand Talk può essere utilizzato:

- In ambienti polverosi, ad esempio, una spiaggia ventilata.
- Con le dita bagnate.
- In condizioni atmosferiche critiche, ad esempio, quando nevicata o piove.
- In acqua dolce (non salata) a una profondità massima di 1,5 metri, ad esempio, in un lago o in un fiume.
- In piscine con presenza di cloro.

Dopo un utilizzo in acqua con cloro, è necessario risciacquare l'unità con acqua dolce.

Dopo essere entrato a contatto con l'acqua, le prestazioni acustiche del dispositivo potrebbero essere ridotte finché le porte di uscita dell'audio non vengono asciugate.

Sebbene lo SmartBand Talk sia impermeabile e resistente alla polvere, si consiglia di evitare esposizioni non necessarie ad ambienti eccessivamente polverosi, sabbiosi, umidi o fangosi con temperature troppo alte o troppo basse. L'impermeabilità della porta USB micro non può essere garantita in tutti gli ambienti o condizioni.

Non immergere mai il dispositivo SmartBand Talk in acqua salata e non far entrare in contatto la porta USB micro con acqua salata. Ad esempio, se ci si trova in una spiaggia, ricordarsi di tenere lo SmartBand Talk lontano dall'acqua di mare. Inoltre, non far mai entrare in contatto lo SmartBand Talk con sostanze chimiche. Ad esempio, durante il lavaggio dei piatti a mano con detergente liquido, evitare di far entrare in contatto lo SmartBand Talk con il detergente. Dopo il contatto con acqua non dolce, risciacquare l'accessorio SmartBand Talk con acqua dolce.

La normale usura e l'utilizzo non appropriato assieme al danneggiamento del telefono possono ridurre l'abilità dello SmartBand Talk di resistere alla polvere e all'umidità. Dopo l'utilizzo dello SmartBand Talk in acqua, asciugare le aree intorno alla porta micro USB.

Tutti gli accessori compatibili, tra cui batterie, caricatori e cavi micro USB, non sono autonomamente impermeabili e resistenti alla polvere.

La garanzia non copre danni o difetti causati dall'abuso o dall'uso improprio dell'accessorio SmartBand Talk (tra cui l'utilizzo in ambienti dove sono state superate le restrizioni della valutazione IP pertinente). Per ulteriori domande sull'utilizzo dell'accessorio, contattare il Supporto clienti per ottenere assistenza. Per visualizzare informazioni più dettagliate sull'impermeabilità, visitare support.sonymobile.com.

Valutazione IP (Ingress Protection)

SmartBand Talk ha una valutazione IP, che significa che ha superato test certificati per misurare i livelli di resistenza alla polvere e all'acqua. La prima cifra della valutazione IP a due cifre indica il livello di protezione da oggetti solidi inclusa la polvere. La seconda cifra indica quanto il dispositivo è resistente all'acqua.

Resistenza ad oggetti solidi e polvere	Resistenza all'acqua
IP0X: Nessuna speciale protezione	IPX0: Nessuna speciale protezione
IP1X: Protetto da oggetti solidi di diametro maggiore di 50 mm	IPX1: Protetto da gocce d'acqua
IP2X: Protetto da oggetti solidi di diametro maggiore di 12,5 mm	IPX2: Protetto da gocce d'acqua quando inclinato di 15 gradi rispetto alla posizione normale

IP3X. Protetto da oggetti solidi di diametro maggiore di 2,5 mm	IPX3. Protetto da spruzzi d'acqua
IP4X. Protetto da oggetti solidi di diametro maggiore di 1 mm	IPX4. Protetto da schizzi d'acqua
IP5X. Protetto da polvere, ingresso limitato (deposito non pericoloso)	IPX5. Protetto contro gli spruzzi d'acqua nebulizzati per almeno 3 minuti
IP6X. Resistente alla polvere	IPX6. Protetto contro gli spruzzi d'acqua nebulizzati forti per almeno 3 minuti
	IPX7. Protetto contro gli effetti dell'immersione nell'acqua fino a 1 metro di profondità per 30 minuti
	IPX8. Protetto contro gli effetti dell'immersione continua in acqua di profondità superiore a 1 metro. Le condizioni esatte per ogni dispositivo sono specificate dal fabbricante.

Informazioni legali

Sony SWR30



Prima dell'utilizzo, leggere il documento *Informazioni importanti* fornito separatamente.

Questa Guida per l'utente è pubblicata da Sony Mobile Communications Inc. o da una società affiliata, senza alcuna garanzia. Sony Mobile Communications Inc. si riserva il diritto di apportare in qualsiasi momento e senza preavviso eventuali modifiche e miglioramenti alla presente Guida per l'utente, dovuti a errori tipografici, imprecisioni delle informazioni correnti oppure aggiornamenti di programmi e/o dispositivi. Tali modifiche verranno inserite nelle edizioni successive della presente Guida per l'utente.

Tutti i diritti riservati.

© 2015 Sony Mobile Communications Inc.

L'interoperabilità e la compatibilità tra i dispositivi Bluetooth® possono variare. In genere il dispositivo supporta i prodotti che utilizzano la versione Bluetooth 1.2 o superiore, Headset o il profilo Handsfree.

Sony è un marchio o un marchio registrato di Sony Corporation. Bluetooth è un marchio registrato di Bluetooth (SIG) Inc. ed è autorizzato. Tutti gli altri marchi sono proprietà dei rispettivi proprietari. Tutti i diritti riservati.

Tutti i nomi di prodotti e società citati nel presente documento sono marchi o marchi registrati dei rispettivi proprietari. Qualsiasi diritto non espressamente garantito nel presente documento è riservato. Tutti gli altri marchi registrati appartengono ai rispettivi proprietari.

Per ulteriori informazioni, visitare il sito Web www.sonymobile.com.

Tutte le illustrazioni vengono fornite a titolo puramente indicativo e potrebbero non rappresentare esattamente l'accessorio.

Declaration of Conformity

We, Sony Mobile Communications AB of

Nya Vattentorget

SE-221 88 Lund, Sweden

declare under our sole responsibility that our product

Sony type RD-0140

and in combination with our accessories, to which this declaration relates is in conformity with the appropriate standards **EN 300 328:V1.8.1, EN 301 489-17:V2.2.1, EN 301 489-3:V1.6.1 and EN 60 950-1:2006 +A11:2009 +A1:2010+A12:2011+A12:2011** following the provisions of, Radio Equipment and Telecommunication Terminal Equipment directive 1999/5/EC.

Lund, July 2014

CE 0682



Pär Thuresson,
Quality Officer, SVP, Quality & Customer Services

FCC Statement

This device complies with Part 15 of the FCC rules. Operation is subject to the following two conditions: (1) This device may not cause harmful interference, and (2) This device must accept any interference received, including interference that may cause undesired operation.



Any change or modification not expressly approved by Sony may void the user's authority to operate the equipment.

This equipment has been tested and found to comply with the limits for a Class B digital device, pursuant to Part 15 of the FCC Rules. These limits are designed to provide reasonable protection against harmful interference in a residential installation. This equipment generates, uses and can radiate radio frequency energy and, if not installed and used in accordance with the instructions, may cause harmful interference to radio communications. However, there is no guarantee that interference will not occur in a particular installation.

If this equipment does cause harmful interference to radio or television reception, which can be determined by turning the equipment off and on, the user is encouraged to try to correct the interference by one or more of the following measures:

- Reorient or relocate the receiving antenna.
- Increase the separation between the equipment and receiver.
- Connect the equipment into an outlet on a circuit different from that to which the receiver is connected.
- Consult the dealer or an experienced radio/TV technician for help.

AVISO IMPORTANTE PARA MÉXICO

La operación de este equipo está sujeta a las siguientes dos condiciones: (1) es posible que este equipo o dispositivo no cause interferencia perjudicial y (2) este equipo o dispositivo debe aceptar cualquier interferencia, incluyendo la que pueda causar su operación no deseada.

Para consultar la información relacionada al número del certificado, refiérase a la etiqueta del empaque y/o del producto.

Alimentación: 5,0 Vcc

Industry Canada Statement

This device complies with RSS-210 of Industry Canada.

Operation is subject to the following two conditions: (1) this device may not cause interference, and (2) this device must accept any interference, including interference that may cause undesired operation of the device.

This Class B digital apparatus complies with Canadian ICES-003.

Cet appareil numérique de la classe B est conforme à la norme NMB-003 du Canada.

Avis d'industrie Canada

Le présent appareil est conforme aux CNR d'Industrie Canada applicables aux appareils radio exempts de licence.

L'exploitation est autorisée aux deux conditions suivantes: (1) l'appareil ne doit pas produire de brouillage, et, and (2) l'utilisateur de l'appareil doit accepter tout brouillage radioélectrique subi, même si le brouillage est susceptible d'en compromettre le fonctionnement.