



Guida per l'utente

Prima di iniziare	1
Stampa	2
Risoluzione dei problemi	3
Rifornimento e sostituzione di consumabili	4

Per le informazioni non contenute in questo manuale, fare riferimento ai file HTML/PDF nel CD-ROM fornito con la macchina.



Leggere il manuale con attenzione prima di utilizzare la macchina e tenerlo a portata di mano per poterlo consultare in futuro. Per un uso corretto e sicuro, leggere le Informazioni sulla sicurezza riportate nel manuale "Leggere prima di iniziare" prima di utilizzare la macchina.

SOMMARIO

1. Prima di iniziare

Prima di iniziare.....	5
Come leggere i manuali.....	5
Elenco delle opzioni.....	6
Informazioni relative ad un modello specifico.....	7
Guida a nomi e funzioni dei componenti.....	9
Guida ai componenti.....	9
Guida a nomi e funzioni del pannello di controllo della stampante.....	12
Schermate sul pannello di controllo.....	14
Come utilizzare la schermata [Home].....	14
Come utilizzare le schermate del pannello di controllo.....	16
Modifica delle schermate.....	18
Aggiungere icone alla schermata [Home]	19
Effettuare il login alla stampante.....	21
Autenticazione codice utente dal pannello di controllo.....	21
Autenticazione codice utente dal driver della stampante.....	21
Login dal pannello di controllo.....	22
Logout dal pannello di controllo.....	22
Login da un driver di stampa.....	23
Login da Web Image Monitor.....	24
Effettuare il logout da Web Image Monitor.....	24
Accendere/Spengere la macchina.....	25
Accendere l'alimentazione.....	25
Spengere l'alimentazione.....	26
Risparmio di energia.....	26
Visualizzazione delle schermate di configurazione della stampante.....	28
Visualizzazione delle proprietà del driver di stampa con Windows.....	28
Visualizzazione delle proprietà del driver di stampa con MAC OS X.....	30

2. Stampa

Specifiche della carta.....	31
Carta supportata per ciascun vassoio di alimentazione.....	31
Carta supportata per ciascun vassoio d'uscita.....	37
Note relative allo spessore della carta.....	43

Area di stampa.....	44
Caricamento della carta.....	46
Precauzioni per il caricamento della carta.....	46
Carta non utilizzabile.....	46
Conservazione della carta.....	47
Caricamento della carta nei vassoi.....	48
Caricamento della carta nel vassoio bypass.....	50
Caricamento della carta nel vassoio 3 (LCT).....	52
Caricamento della carta nel vassoio a grande capacità (LCT).....	53
Caricamento di carta a orientamento fisso o carta a due facciate.....	54
Stampa standard.....	56
Stampa con Windows (PCL 6/PostScript 3).....	56
Stampa con Windows (PCL 5c/5e).....	56
Stampa con Mac OS X.....	57
Stampa su entrambi i lati della carta.....	58
Combinazione di più pagine su un unico foglio.....	59
Stampa su buste.....	61
Caricare le buste.....	61
Stampa su buste con Windows (PCL 6/PostScript 3).....	63
Stampa su buste con Windows (PCL 5c/5e).....	64
Stampa su buste con Mac OS X.....	64
Memorizzare un documento.....	66
Memorizzare un documento con Windows.....	66
Memorizzare un documento con Mac OS X.....	67

3. Risoluzione dei problemi

Quando vengono visualizzati gli indicatori.....	69
Quando la macchina emette un segnale acustico.....	70
Verifica dello stato e delle impostazioni della stampante.....	71
Quando l'indicatore del tasto [Controlla stato] è acceso.....	73
Problemi nell'utilizzo della stampante.....	75
Quando la densità dell'immagine cambia.....	81
Se la connessione USB non riesce.....	82
Visualizzazione di messaggi.....	83

Messaggi di stato.....	83
Messaggi di allerta (visualizzati sul pannello di controllo).....	84
Messaggi di allerta (stampati su registri di errore e rapporti).....	88
Verifica del registro errori.....	98
Quando non si riesce a stampare.....	99
Quando la spia di ricezione dati non si accende o non lampeggia	102
Altri problemi di stampa.....	103
Rimozione della carta inceppata.....	119
Individuare la carta inceppata.....	120
Quando appare R1-R5 per il finisher da 1000 fogli.....	121
Quando appare R1-R4 per il finisher da 3000 fogli.....	122
Quando appare R5-R8 per il finisher da 3000 fogli	123
Rimozione dei punti pinzatrice inceppati.....	124
Finisher da 1000 fogli.....	125
Finisher da 3000 fogli.....	126
Rimozione dei residui di perforazione.....	127

4. Rifornimento e sostituzione di consumabili

Aggiunta di toner.....	129
Sostituzione di altri consumabili.....	132
Aggiunta di punti pinzatrice.....	133
Marchi di fabbrica.....	134



1. Prima di iniziare

Questa sezione descrive i simboli usati nei manuali forniti con la stampante, le opzioni disponibili, i nomi e le funzioni dei componenti nonché le procedure d'installazione.

Prima di iniziare

Come leggere i manuali

Simboli usati nei manuali

In questo manuale sono utilizzati i seguenti simboli:

Importante

Indica i punti cui prestare attenzione quando si utilizza la macchina e le spiegazioni sulle probabili cause di inceppamenti carta, danni agli originali o perdita di dati. Assicurarsi di leggere tali spiegazioni.

Nota

Indica spiegazioni supplementari delle funzioni della macchina e istruzioni sulla risoluzione degli errori utente.

Riferimento

Questo simbolo si trova alla fine delle sezioni. Indica dove reperire ulteriori informazioni importanti.

[]

Indica i nomi dei tasti presenti sul display o sul pannello di controllo della macchina.

 **Regione A** (principalmente Europa e Asia)

 **Regione B** (principalmente Nord America)

Le differenze tra le funzioni dei modelli destinati alla regione A e alla regione B sono indicate da due simboli. Leggere le informazioni indicate dal simbolo corrispondente alla regione del modello in uso. Per informazioni su quale simbolo corrisponde al modello utilizzato, vedere P.7 "Informazioni relative ad un modello specifico".

Dichiarazione di non responsabilità

I contenuti di questo manuale sono soggetti a modifiche senza preavviso.

Nella misura massima consentita dalle leggi applicabili, in nessun caso il produttore è responsabile per qualsiasi danno derivante da guasti di questa macchina, perdite di documenti o dati, o dall'uso di questa macchina e dei manuali di istruzioni forniti con essa.

Assicurarsi sempre di effettuare la copia o il backup dei dati registrati in questa macchina. I documenti o i dati potrebbero venire cancellati in seguito a errori operativi o malfunzionamenti della macchina.

In nessun caso il produttore è responsabile dei documenti creati dall'utente con questa macchina o dei risultati di dati elaborati con essa.

1

Note

Il produttore non potrà essere ritenuto responsabile per danni o spese risultanti dall'uso, per le proprie apparecchiature da ufficio, di parti diverse dalle parti originali fornite dal produttore.

Il produttore consiglia di utilizzare toner originale per ottenere stampe di buona qualità.

Alcune illustrazioni di questo manuale possono differire leggermente dalla macchina.





Informazioni sull'indirizzo IP

In questo manuale, l'"Indirizzo IP" ricopre entrambi gli ambienti IPv4 e IPv6. Leggere le istruzioni relative all'ambiente che si sta utilizzando.

Elenco delle opzioni

Questa sezione fornisce un elenco di opzioni per questa stampante e i nomi usati comunemente in questo manuale.

Nome opzione	Descrizione
Paper Feed Unit PB3130	Unità di alimentazione carta da 1000 fogli
LCIT PB3140	Unità di alimentazione carta da 2000 fogli
LCIT RT3020	Unità di alimentazione carta da 1200 fogli
Bridge Unit BU3060	Unità di collegamento
Finisher SR3090	Finisher da 1000 fogli
Finisher SR3120	Finisher da 3000 fogli
Punch Unit PU 3030 NA Punch Unit PU 3030 EU Punch Unit PU 3030 SC	Unità di perforazione
Output Jogger Unit Type 9002A	Pareggiatore stampe
Memory Unit Type L 512MB	Modulo SDRAM

Nome opzione	Descrizione
Hard Disk Drive Option Type 8300	Disco fisso
<p> Regione A</p> <p>Gigabit Ethernet Board Type A</p> <p> Regione B</p> <p>Gigabit Ethernet Board Type C</p>	Scheda Gigabit Ethernet
<p> Regione A</p> <p>IEEE802.11 a/g Interface Unit Type M</p> <p>IEEE802.11 Interface Unit Type P</p> <p> Regione B</p> <p>IEEE802.11 a/g Interface Unit Type L</p>	Scheda di interfaccia wireless LAN
IEEE 1284 Interface Board Type A	Scheda di interfaccia IEEE 1284
SD card for NetWare printing Type N	Scheda NetWare
VM Card Type U	Scheda VM

Informazioni relative ad un modello specifico

Questa sezione spiega come identificare la regione di appartenenza della stampante.

Sul retro della stampante è presente un'etichetta che si trova nella posizione mostrata di seguito. L'etichetta contiene dettagli che identificano la regione di appartenenza della stampante. Leggere l'etichetta.

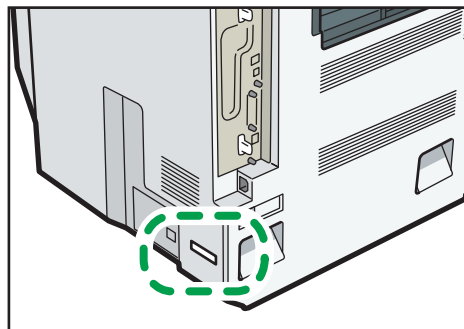

CQT652

Le informazioni seguenti sono specifiche della regione. Leggere le informazioni sotto il simbolo corrispondente alla regione della stampante.

 **Regione A** (principalmente Europa e Asia)

Se l'etichetta contiene quanto segue, la stampante è un modello destinato alla regione A:

- CODICE XXXX -22, -27
- 220 - 240 V

 **Regione B** (principalmente Nord America)

Se l'etichetta contiene quanto segue, la stampante è un modello destinato alla regione B:

- CODICE XXXX -17
- 120 - 127 V

 **Nota**

- In questo manuale, le dimensioni sono indicate in due unità di misura: metrica e in pollici. Se la stampante è un modello regione A, fare riferimento alle unità di misura metriche. Se la stampante è un modello regione B, fare riferimento alle unità di misura in pollici.

Guida a nomi e funzioni dei componenti

Guida ai componenti

1

★ Importante

- Non ostruire i fori di ventilazione collocando degli oggetti in loro prossimità o contro di essi. Se la stampante si surriscalda, si potrebbero verificare degli errori.

Vista anteriore destra

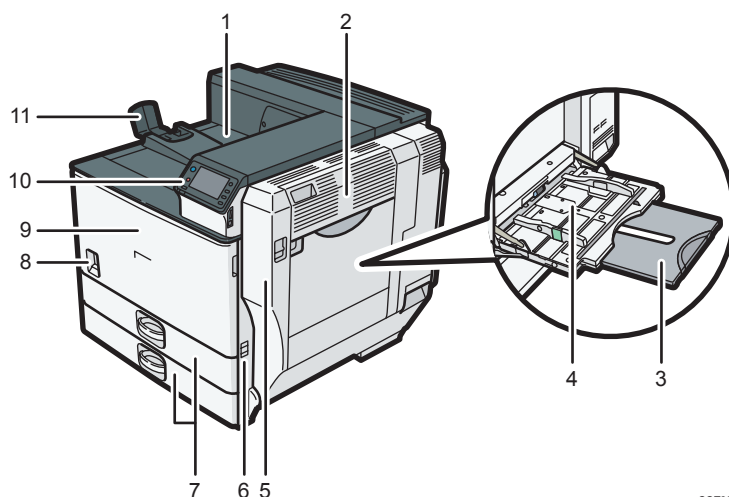

CQT300

1. Vassoio di uscita standard

Le pagine stampate escono su questo vassoio.

2. Sportello superiore destro

Aprire questo sportello per rimuovere la carta inceppata.

3. Estensione del vassoio bypass

Nel caso in cui la carta da caricare eccede il formato A4, estrarre l'estensione del Vassoio bypass.

4. Vassoio bypass

Possono essere caricati fino a 100 fogli di carta comune.

5. Sportello destro (unità fronte-retro)

Aprire questo sportello per rimuovere la carta inceppata o per sostituire il kit di manutenzione B (l'unità di fusione e l'unità di trasferimento).

6. Maniglia

Estrarre questa maniglia per sollevare la stampante.

7. Vassoio 1, Vassoio 2

Ciascun vassoio può contenere fino a 550 fogli di carta comune.

8. Interruttore principale

Utilizzare questo interruttore per accendere e spegnere la stampante.

Eseguire la procedura di chiusura, prima di disinserire l'alimentazione elettrica. Per informazioni dettagliate su come spegnere la stampante, vedere P.26 "Spegnere l'alimentazione".

9. Sportello anteriore

Aprire questo sportello per sostituire il kit di manutenzione A (l'unità di sviluppo).

10. Pannello di controllo

Vedere P.12 "Guida a nomi e funzioni del pannello di controllo della stampante".

11. Supporto carta

Estendere il supporto carta se il formato della carta da stampare eccede il formato A3☐.

Vista posteriore sinistra

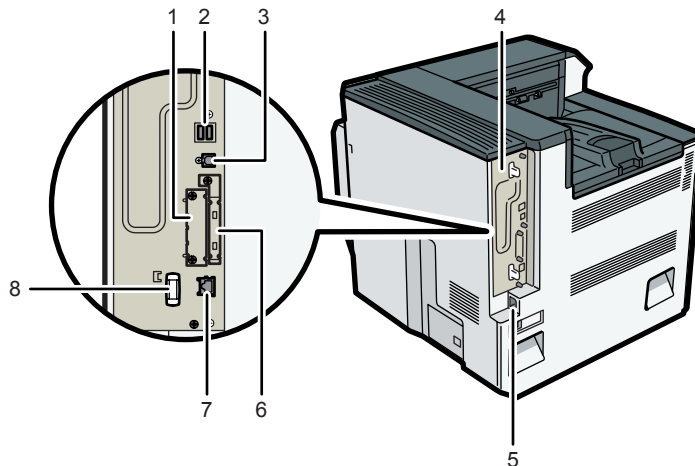

COT302

1. Slot scheda di interfaccia opzionale

È possibile inserire delle schede di interfaccia opzionali.

Inserire una scheda Gigabit Ethernet, una scheda di interfaccia wireless LAN o una scheda di interfaccia IEEE 1284 opzionali.

2. Porta USB A

Consente di collegare periferiche esterne alla stampante, come ad esempio un dispositivo di autenticazione tramite scheda.

3. Porta USB B

Utilizzare un cavo USB per connettere la stampante ad un computer.

4. Scheda controller

Estrarre questa scheda per installare il disco fisso o il modulo SDRAM.

5. Connettore di alimentazione

Collegare il cavo di alimentazione alla stampante. Inserire l'altra estremità del cavo in una presa elettrica.

6. Slot schede di espansione

Rimuovere il coperchio e installare le schede SD.

7. Porta Ethernet

Utilizzare un cavo di interfaccia di rete per collegare la stampante a una rete.

8. Maniglia

Afferrare questa maniglia per estrarre la scheda controller.

Interno

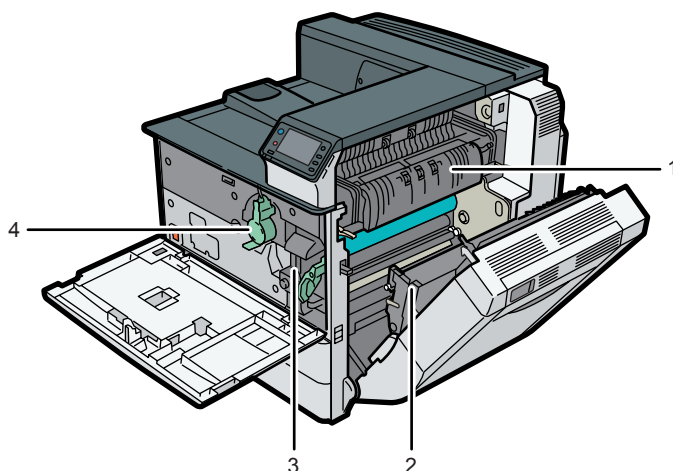

CQT301

1. Unità di fusione

Sostituire l'unità di fusione quando sul display vengono visualizzati i messaggi seguenti:

- "È necessario sostituire il kit di manutenzione B. Sostituire il kit di manutenzione B."
L'unità di fusione è inclusa nel kit di manutenzione B.

2. Unità di trasferimento

Sostituire l'unità di trasferimento quando vengono visualizzati i seguenti messaggi:

- "È necessario sostituire il kit di manutenzione B. Sostituire il kit di manutenzione B."
L'unità di trasferimento è inclusa nel kit di manutenzione B.

3. Unità di sviluppo

Sostituire l'unità di sviluppo quando vengono visualizzati i seguenti messaggi:

- "È necessario sostituire il kit di manutenzione A. Sostituire il kit di manutenzione A."
L'unità di sviluppo è inclusa nel kit di manutenzione A.

4. Toner

Sostituire il toner quando viene visualizzato il seguente messaggio:

-  Toner esaurito. Sostituire la cartuccia toner. "

Guida a nomi e funzioni del pannello di controllo della stampante

L'immagine illustra il pannello di controllo della stampante con tutte le opzioni installate.

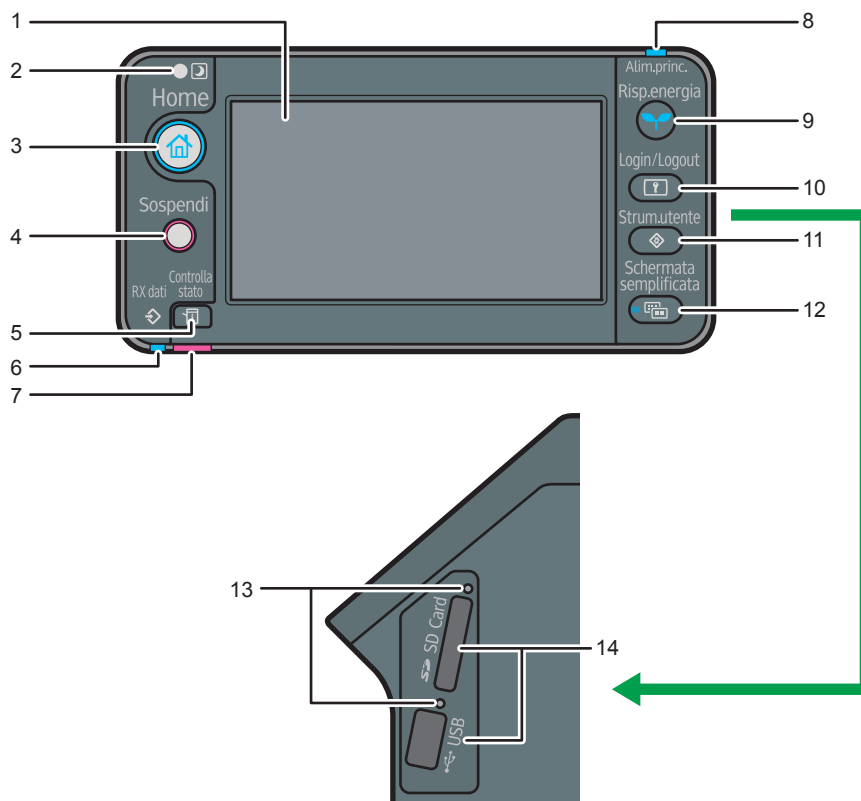

IT CQT135

1. Display informativo

Visualizza i pulsanti disponibili per ciascuna funzione, lo stato operativo o i messaggi. Vedere P.16 "Come utilizzare le schermate del pannello di controllo".

2. Sensore illuminazione

Il sensore che rileva il livello dell'illuminazione ambientale quando è attivata la funzione ECO Night Sensor.

3. Tasto [Home]

Premere per mostrare la schermata [Home]. Per informazioni, vedere P.14 "Come utilizzare la schermata [Home]".

4. Tasto [Sospendi]

Premere questo tasto per sospendere un lavoro di stampa. Quando il lavoro è sospeso, il tasto si accende.

5. Tasto [Controlla stato]

Premere per verificare lo stato del sistema stampante, lo stato di funzionamento di tutte le funzioni e i lavori correnti. È possibile visualizzare anche informazioni sulla cronologia lavori e sulla manutenzione della stampante.

6. Indicatore Ricezione dati

Lampeggia quando la stampante riceve lavori di stampa da un computer. Se sono presenti dei dati da stampare, rimane acceso con luce fissa.

7. Indicatore Controlla stato

Si accende o lampeggia quando si verifica un errore della stampante.

Rosso: impossibile stampare.

Giallo lampeggiante: la stampante richiede a breve un intervento di manutenzione o la sostituzione di materiale di consumo, ad esempio della cartuccia di stampa. È possibile stampare, ma non è garantita la qualità di stampa.

Seguire le istruzioni che vengono visualizzate sul display.

8. Indicatore di alimentazione

Rimane illuminato se la stampante è accesa. È spento quando la stampante è spenta oppure è in modalità risparmio energetico.

9. Tasto [Risparmio energia]

Premere questo tasto per attivare o disattivare il modo Sospensione. Vedere P.26 "Risparmio di energia". Quando la stampante si trova in modo Sospensione, il tasto [Risparmio energia] lampeggia lentamente.

10. Tasto [Login/Logout]

Premere questo tasto per collegarsi o scollegarsi.

11. Tasto [Strumenti utente]

Premere per modificare le impostazioni predefinite in base alle proprie esigenze. Consultare le Istruzioni per l'uso.

12. Tasto [Display semplificato]

Premere per passare alla schermata semplificata. Vedere P.18 "Modifica delle schermate".

13. Spia di accesso supporto esterno

Si accende quando un dispositivo di memoria rimovibile viene inserito nello slot per supporti o quando si accede a tale dispositivo.

14. Slot per supporti

Utilizzare per inserire una scheda SD o un dispositivo di memoria flash USB.

Schermate sul pannello di controllo

Questa sezione descrive come usare le schermate del pannello di controllo.

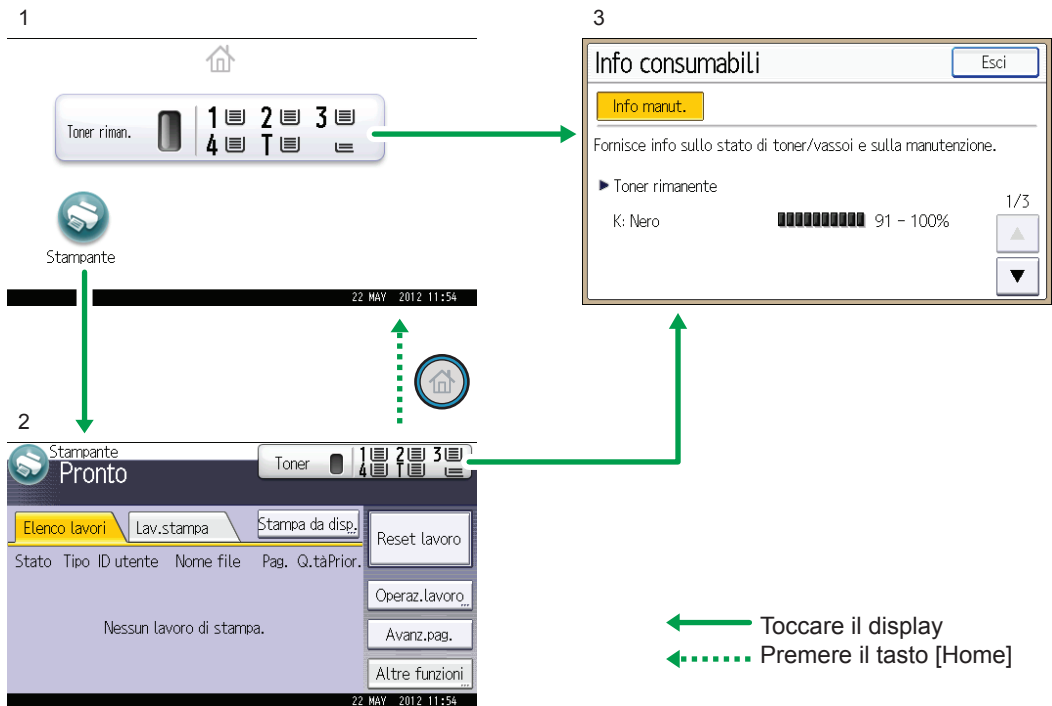

IT CQT659

1. Schermata [Home]

Illustra le funzioni e le icone di collegamento. Per informazioni, vedere P.14 "Come utilizzare la schermata [Home]".

2. Schermata [Stampante]

Mostra lo stato di funzionamento, i messaggi e i menu della funzione. Per informazioni, vedere P.16 "Come utilizzare le schermate del pannello di controllo".

3. Schermata [Info consumabili]

Consente di verificare lo stato della stampante, come il livello di toner e della carta.

Nota

- La schermata [Home] è la schermata predefinita all'accensione della macchina. È possibile modificare questa impostazione predefinita in Priorità funzione. Consultare le Istruzioni per l'uso.

Come utilizzare la schermata [Home]

Per visualizzare la schermata [Home], premere il tasto [Home].

Nella schermata [Home] sono visualizzate le icone di ciascuna funzione.

Alla schermata [Home] è possibile aggiungere collegamenti relativi alle applicazioni software embedded utilizzate frequentemente. Le icone dei collegamenti aggiunti compaiono nella schermata [Home]. Le applicazioni software embedded possono essere facilmente richiamate facendo clic sulle icone di collegamento.

★ Importante

- **Non premere con forza lo schermo. In caso contrario potrebbe essere danneggiato. La massima forza ammessa è di circa 30 N (circa 3 kgf). (N = Newton, kgf = chilogrammi forza. 1 kgf = 9,8 N).**

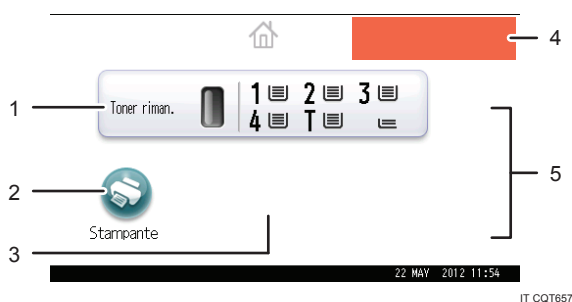

1. Icona informazioni consumabili

Premere per visualizzare la schermata [Info consumabili] per verificare i livelli di toner e della carta.

2. [Stampante]

Premere per visualizzare la schermata [Stampante].

3. Area icone di collegamento

È possibile aggiungere collegamenti alle applicazioni software embedded nella schermata [Home]. Per informazioni dettagliate su come registrare i collegamenti, consultare le Istruzioni per l'uso.

4. Immagine schermata Home

Nella schermata [Home] è possibile visualizzare un'immagine come un logo aziendale. Per modificare l'immagine, consultare le Istruzioni per l'uso.

5. ▲/▼

Premere per cambiare pagina quando le icone non sono visualizzate sulla pagina.

↓ Nota

- Se è stata installata un'applicazione software, nella schermata [Home] viene visualizzata l'icona di funzione per quell'applicazione.
- È possibile cambiare l'ordine delle icone. Per informazioni dettagliate, consultare le Istruzioni per l'uso.

Reset del sistema

Dopo aver concluso un lavoro, la macchina attende un intervallo di tempo specifico e poi ripristina le impostazioni ai valori predefiniti specificati in Priorità funzione. Questa funzione è chiamata "Reset sistema". Per la procedura su come specificare le impostazioni predefinite in Priorità funzione, consultare le Istruzioni per l'uso.

Per modificare l'intervallo di attesa della stampante prima di ripristinare le impostazioni ai valori predefiniti, utilizzare Timer auto reset sistema. Consultare le Istruzioni per l'uso.

Come utilizzare le schermate del pannello di controllo

Il display informativo mostra lo stato della stampante, i messaggi di errore e i menu di funzione.

Le voci delle funzioni visualizzate servono come tasti di selezione. È possibile selezionare o specificare una voce premendo leggermente su di essa.

Quando viene selezionata o specificata una voce sul display, questa viene evidenziata come **Cambia**. I tasti che appaiono come **Cambia** non possono essere utilizzati.

★ Importante

- **Non premere con forza lo schermo. In caso contrario potrebbe essere danneggiato. La massima forza ammessa è di circa 30N (circa 3 kgf). (N = Newton, kgf = chilogrammi forza. 1 kgf = 9,8 N)**

La schermata [Home] è la schermata predefinita all'accensione della macchina.

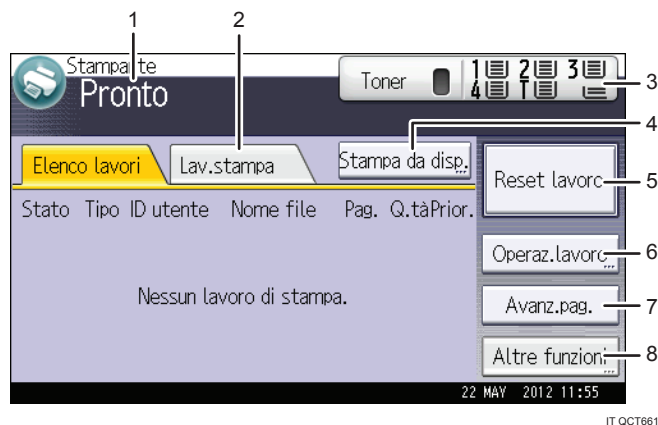

1. Stato operativo o messaggi

Visualizza lo stato corrente della stampante, come "Pronto", "Offline" e "Stampa...". Le informazioni sul lavoro di stampa (ID utente e nome documento) appaiono in questa sezione.

2. [Lav.stampa]

Premere per visualizzare i lavori di stampa inviati da un computer.

3. Informazioni consumabili

È possibile controllare il livello di toner e di carta rimanenti. Premere per visualizzare la schermata [Info consumabili].

4. [Stampa da disp.]

Premere per visualizzare la schermata per stampare i file memorizzati su dispositivi di memoria rimovibili.

5. [Reset lavoro]

Premere questo tasto per annullare il lavoro di stampa corrente.

Se questo tasto viene premuto quando è selezionato il modo Hex Dump, quest'ultimo verrà annullato.

6. [Operaz.lavoro]

Premere per sospendere l'elaborazione del lavoro di stampa.

7. [Avanz.pag.]

Premere questo tasto per stampare tutti i dati rimasti nel buffer di ingresso della stampante.

8. [Altre funzioni]

Premere per visualizzare i registri errori e lo stato dei lavori in spool.

Come utilizzare la schermata [Informazioni]

Per migliorare la consapevolezza ambientale dell'utente, è possibile configurare la stampante in modo da notificare agli utenti quanta carta hanno risparmiato utilizzando le diverse funzioni di risparmio carta della stampante.

Se l'autenticazione utente è attiva, quando viene eseguito il login alla stampante viene visualizzata la schermata. Se l'autenticazione utente non è attiva, la schermata appare dopo il ripristino dalla modalità sospensione, o dopo il riavvio del sistema. La schermata [Informazioni] appare quando si accende l'alimentazione, a prescindere dalle impostazioni di autenticazione.

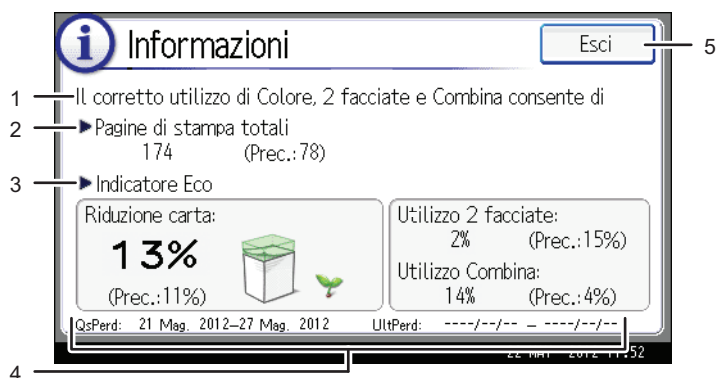

IT CQT201

1. Messaggio

Viene mostrato un messaggio dell'amministratore.

2. Pagine di stampa totali

Viene mostrato il numero totale di pagine stampate nei periodi di conteggio attuale e precedente.

3. Indicatore Eco

- Riduzione carta:
Mostra la quantità di carta risparmiata grazie alle funzioni Fronte-retro e Combina. Il valore indica la percentuale di carta risparmiata sul totale di tutta la carta utilizzata. All'aumentare della percentuale, la pila di carta diminuisce e il fiore cresce. Quando la percentuale è pari o superiore al 76%, il fiore inizia a sbocciare.
- Utilizzo 2 facciate:
Viene mostrato il rapporto delle stampe a due facciate sul numero totale di stampe.
- Utilizzo Combina:
Viene visualizzato il rapporto delle stampe combinate sul numero totale di stampe.

4. Periodi conteggio

Vengono visualizzati i periodi di conteggio attuale e precedente.

5. [Esci]

Premere questo tasto per chiudere la schermata [Informazioni] e tornare al normale funzionamento.

Nota

- A seconda delle impostazioni della stampante, la schermata [Informazioni] potrebbe non essere visualizzata. Per informazioni, vedere la Guida per la sicurezza.
- Per verificare lo stato di utilizzo, si può anche utilizzare Web Image Monitor. Per i dettagli su come verificarlo, vedere la Guida di Web Image Monitor.
- Sotto [Periodo/Messaggio amministratore contatore Eco] in [Impostazioni di Sistema], è possibile selezionare "Periodo conteggio", "Messaggio amministratore", "Visualizza schermata info" e "Tempo di visualizzazione". Solo l'amministratore può modificare le impostazioni. Per informazioni, vedere la Guida per la sicurezza.

Modifica delle schermate

Questa sezione illustra come passare al display semplificato e i tasti visualizzati.

Premendo il tasto [Schermata semplificata], lo schermo passa dalla schermata iniziale alla schermata semplificata.

Nel display semplificato sono presenti solo le funzioni principali.

Le lettere e i tasti sono visualizzati in formato più grande, rendendo più semplice l'utilizzo.

1. Premere il tasto [Schermata semplificata].

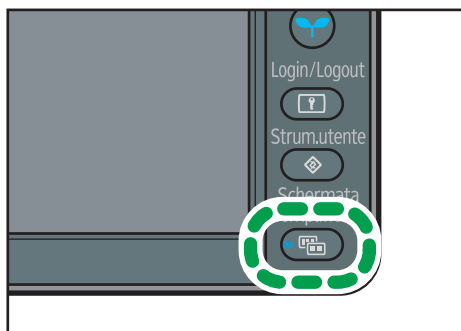

IT CQT663

Questa illustrazione mostra il display semplificato della schermata [Stampante].

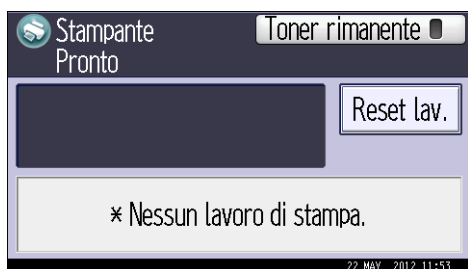

Per aumentare il contrasto del display, premere nuovamente [Schermata semplificata].

↓ Nota

- Per tornare alla schermata iniziale dalla schermata a contrasto elevato, premere nuovamente [Schermata semplificata].
- Alcuni tasti non compaiono sul display semplificato.

Aggiungere icone alla schermata [Home]

È possibile anche rivedere le icone di funzioni e applicazioni software embedded che sono state eliminate dalla schermata [Home].

↓ Nota

- Nella schermata standard possono essere visualizzati solo 32 caratteri. Se il nome del collegamento supera i 32 caratteri, il 32° carattere viene sostituito con "...". Nella schermata semplificata possono essere visualizzati solo 30 caratteri. Se il nome del collegamento supera i 30 caratteri, il 30° carattere viene sostituito con "...".
- Si possono registrare fino a 72 icone di funzioni e di collegamenti. Eliminare le icone non utilizzate se è stato raggiunto il limite. Per informazioni dettagliate consultare le Istruzioni per l'uso.
- È possibile modificare la posizione delle icone. Per informazioni dettagliate, consultare le Istruzioni per l'uso.

Nella procedura che segue viene registrato un collegamento a un'applicazione software embedded nella schermata [Home].

Per utilizzare Web Image Monitor

1. **Accedere a Web Image Monitor come amministratore.**
Per informazioni dettagliate, consultare le Istruzioni per l'uso.
2. **Puntare il mouse su [Gestione dispositivo] e fare clic su [Gestione Home dispositivo].**
3. **Fare clic su [Modifica icone].**
4. **Puntare il mouse su [+È possibile aggiungere l'icona.] nella posizione dove si desidera aggiungerla, quindi fare clic su [+Aggiungi].**
5. **Selezionare l'icona del collegamento o della funzione da aggiungere.**
6. **Fare clic su [OK] quattro volte.**

Per utilizzare Strumenti utente

1. **Premere [Aggiungi icone] nella schermata [Modifica Home].**
Per informazioni dettagliate su come accedere alla schermata [Modifica Home], consultare le Istruzioni per l'uso.
2. **Premere [Seleziona icone da aggiungere].**
3. **Premere [Applicazione].**
4. **Selezionare l'applicazione da aggiungere.**
5. **Premere [Seleziona destinazione].**
6. **Specificare la posizione in cui è visualizzato [Vuoto].**
7. **Premere [Esci].**
8. **Premere il tasto [Strumenti utente].**

↓ Nota

- Premere [☰] nell'angolo in alto a destra della schermata [Seleziona destinazione] per verificare la posizione nella schermata semplificata.

Effettuare il login alla stampante

Questa sezione spiega come effettuare il login alla stampante.

Se è attivata l'opzione Autenticazione base, Autenticazione Windows, Autenticazione LDAP o Autenticazione server integrazione, sul display appare la schermata di autenticazione. La stampante è operativa solo dopo aver inserito il proprio Nome utente login e la propria Password login. Se l'Autenticazione codice utente è attiva, non è possibile usare la stampante fino a quando non viene inserito il Codice utente.

Se è possibile utilizzare la stampante, significa che il login è riuscito. Quando si effettua il logout, la stampante non è più operativa. Assicurarsi di effettuare il logout per impedire l'uso non autorizzato della stampante.

★ Importante

- **Richiedere all'amministratore utenti il Nome utente login, la Password login e il Codice utente. Per informazioni sull'autenticazione utente, consultare la Guida per la sicurezza.**

Autenticazione codice utente dal pannello di controllo

Questa sezione spiega la procedura per effettuare il login alla stampante mediante il pannello di controllo quando l'autenticazione codice utente è attiva.

Se l'autenticazione codice utente è attiva, appare una schermata che richiede di inserire un codice utente.

1. **Inserire un codice utente (massimo otto cifre) e premere [OK].**

↓ Nota

- Per eseguire il logout, premere il tasto [Risparmio energia] dopo che i lavori sono stati completati.

Autenticazione codice utente dal driver della stampante

Questa sezione illustra la procedura per effettuare il login alla stampante da un driver di stampa quando l'Autenticazione codice utente è attiva.

Se l'Autenticazione codice utente è attiva, specificare il Codice utente nelle proprietà del driver di stampa. Per informazioni, vedere la Guida del driver di stampa.

↓ Nota

- Il driver di stampa PCL supporta l'autenticazione codice utente.
- Quando l'accesso viene effettuato tramite l'Autenticazione codice utente, non è necessario effettuare il logout.

Login dal pannello di controllo

Questa sezione illustra la procedura per effettuare il login quando è impostata l'Autenticazione base, Autenticazione Windows, Autenticazione LDAP o Autenticazione server integrazione.

1. Premere [Login].

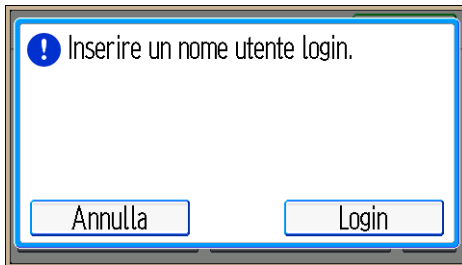

2. Inserire un Nome utente login e premere [OK].

3. Inserire la Password login e premere [OK].

Dopo l'autenticazione dell'utente appare la schermata relativa alla funzione in uso.

Logout dal pannello di controllo

Questa sezione illustra la procedura per effettuare il logout quando è impostata l'Autenticazione base, Autenticazione Windows, Autenticazione LDAP o Autenticazione server integrazione.

★ Importante

- Per evitare l'uso della stampante da parte di persone non autorizzate, disconnettersi sempre quando si è terminato di utilizzare la stampante.

1. Premere il tasto [Login/Logout].

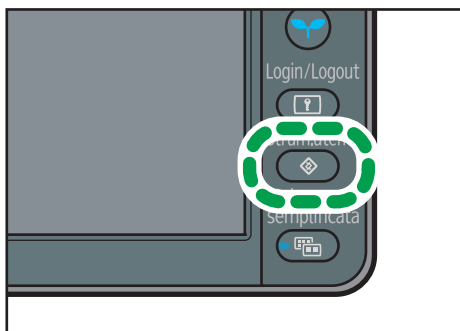

2. Premere [Si].

Login da un driver di stampa

Inserire il proprio nome utente e la password di login registrati nella stampante. Quest'operazione è necessaria solo per il primo accesso alla stampante.

Il driver di stampa PCL supporta l'autenticazione codice utente.

La procedura è spiegata utilizzando Windows 7 come esempio.

- 1. Aprire la finestra di dialogo con le proprietà della stampante e poi fare clic sulla scheda [Opzioni avanzate].**

Per informazioni dettagliate sulla visualizzazione della finestra di dialogo Proprietà stampante, vedere P.28 "Visualizzazione delle proprietà del driver di stampa con Windows".

- 2. Selezionare la casella di controllo [Autenticazione utente].**

- 3. Per crittografare la password di login, fare clic su [Codice crittografia driver...].**

Per non crittografare la password, procedere al punto 6.

- 4. Inserire il codice crittografia driver già impostato nella stampante.**

- 5. Fare clic su [OK] per chiudere la finestra di dialogo "Codice crittografia driver".**

- 6. Fare clic su [OK] per chiudere la finestra di dialogo delle proprietà della stampante.**

- 7. Aprire la finestra di dialogo delle preferenze di stampa.**

- 8. Specificare l'impostazione di autenticazione utente.**

Quando si utilizza il driver di stampa PCL 5e, fare clic sulla scheda [Accesso valido] e poi su [Autenticazioni...].

Quando si utilizza il driver di stampa PCL 6, fare clic sulla scheda [Impostaz. dettagliate], su [Impost. Lav.] e poi su [Autenticazione...] nell'area [Impost. Lav.].

- 9. Inserire il nome utente e la password di login già impostati nella stampante o nel server per l'autenticazione utente.**

Assicurarsi di inserire lo stesso nome utente e la stessa password di login registrati nella macchina o nel server.

Se non s'inseriscono un nome utente e una password di accesso validi la stampa non comincerà.

- 10. Fare clic su [OK] per chiudere la finestra di dialogo [Autenticazione].**

- 11. Fare clic su [OK] per chiudere la finestra di dialogo con le preferenze di stampa.**

Nota

- In relazione all'applicazione aperta al momento, le proprietà specificate dalla procedura potrebbero non funzionare.
- Se il login viene effettuato tramite il driver di stampa, non è necessario eseguire il logout alla fine.

Login da Web Image Monitor

1

Per informazioni dettagliate su come effettuare il login tramite Web Image Monitor, consultare le Istruzioni per l'uso.

Nota

- Per l'Autenticazione codice utente inserire un Codice utente nella casella [Nome utente login], quindi fare clic su [Login].
- La procedura può variare a seconda del browser web usato.

Effettuare il logout da Web Image Monitor

Questa sezione illustra la procedura per effettuare il logout dalla stampante tramite Web Image Monitor.

1. Fare clic su [Logout] per uscire.

Nota

- Cancellare la memoria cache del browser web dopo essersi scollegati.

Accendere/Spegnere la macchina

Questa sezione spiega come accendere/spegnere la stampante.

Nota

- La stampante passa automaticamente al modo Sospensione se non viene usata per un certo periodo. Per specificare il tempo di attesa della macchina prima di passare al modo Sospensione, configurare l'impostazione Timer modo sospensione. Consultare le Istruzioni per l'uso.

Accendere l'alimentazione

Importante

- **Non spegnere l'interruttore di alimentazione immediatamente dopo averlo acceso. In questo modo si possono provocare danni al disco fisso o alla memoria, con conseguenti problemi di funzionamento.**

1. Assicurarsi che il cavo di alimentazione sia correttamente collegato alla presa a muro.
2. Posizionare l'interruttore di alimentazione su On.

L'indicatore di alimentazione si accende.

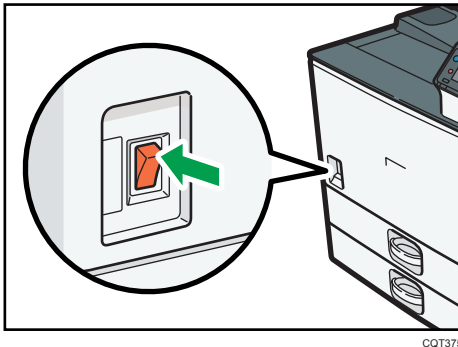

CQT375

Nota

- Dopo l'accensione, può comparire una schermata per indicare che la stampante è in fase di inizializzazione. Non spegnere la stampante durante questo processo. L'inizializzazione richiede circa due minuti.

Spegnere l'alimentazione

AVVERTIMENTO

- Quando si scollega il cavo di alimentazione dalla presa a muro, afferrare sempre la spina e non il cavo. Se si afferra il cavo, si rischia di danneggiarlo. L'utilizzo di cavi di alimentazione danneggiati può provocare incendi o scosse elettriche.

Importante

- Dopo aver spento la stampante, attendere almeno qualche secondo prima di riaccenderla. Se compare il messaggio "Turn main Power Switch off", spegnere la macchina, attendere almeno 10 secondi e riaccenderla. Non riaccendere la macchina immediatamente dopo averla spenta.
- Prima di scollegare il cavo di alimentazione, spegnere l'interruttore di alimentazione e controllare che l'indicatore dell'interruttore sia spento. Altrimenti, si potrebbe danneggiare il disco fisso o la memoria.
- Non spegnere la stampante mentre è in funzione.

1. Spegnere l'interruttore di alimentazione.

L'indicatore di alimentazione si spegne.

Risparmio di energia

Questa stampante è dotata delle seguenti funzioni di risparmio energetico.

Modo Sospensione

Se la stampante rimane inattiva per un certo periodo dopo essere entrata nel modo Basso consumo, passerà al modo Sospensione per consumare ancora meno energia. La stampante entra nel modo Sospensione anche nelle seguenti condizioni:

- Quando viene premuto il tasto [Risparmio energia]
- L'intervallo atteso dalla stampante prima di entrare nel modo Sospensione viene impostato in [Timer modo sospensione]
- Quando l'ECO Night Sensor rileva il livello di luminosità dell'ambiente

Per informazioni dettagliate su come impostare il [Timer modo sospensione] e l'[ECO Night Sensor], consultare le Istruzioni per l'uso.

Per uscire dal modo Sospensione, procedere con una delle azioni seguenti:

- Premere il tasto [Risparmio energia].
- Premere il tasto [Controlla stato].

Modo Spegnimento con il timer settimanale

Specificare l'ora in cui la stampante passa al modo Spegnimento e in cui viene riavviata. Questo timer può essere impostato da Lunedì a Domenica. Per informazioni dettagliate su come impostare il [Timer settimanale], consultare le Istruzioni per l'uso.

Modo Spegnimento con l'ECO Night Sensor

La stampante rileva il livello d'illuminazione ambientale ed entra automaticamente nella modalità Spegnimento di notte. Per informazioni su come impostare l'[ECO Night Sensor], consultare le Istruzioni per l'uso.

Nota

- Quando la stampante si trova in modo Sospensione, il tasto [Risparmio energia] lampeggia lentamente.
- Le funzioni di risparmio energetico non si attivano nei seguenti casi:
 - Durante la comunicazione con dispositivi esterni
 - Quando il disco fisso è attivo
 - Quando appare un messaggio di avviso
 - Quando appare il messaggio che indica di rivolgersi all'assistenza tecnica
 - In caso di inceppamento della carta
 - Quando vengono aperti gli sportelli della stampante
 - Quando è visualizzato il messaggio "Toner esaurito. Sostituire la cartuccia toner."
 - Durante il rifornimento di toner
 - Quando appare la schermata [Strumenti utente]
 - Durante il tempo di riscaldamento prestabilito
 - Quando i dati sono in elaborazione
 - Durante la sospensione delle operazioni in fase di stampa
 - Quando l'indicatore di ricezione dati è illuminato o lampeggia
 - Quando è visualizzata la schermata della stampa di prova, stampa riservata, stampa trattenuta o stampa memorizzata
 - Quando appare la schermata relativa a un documento memorizzato
- La stampante consuma meno energia quando si trova nel modo Sospensione, ma impiega più tempo per avviare la stampa.
- Se sono impostate due o più funzioni di risparmio energetico, la prima funzione ad essere attivata sarà quella le cui condizioni predefinite per entrare nel modo Risparmio energia vengono soddisfatte per prime.

Visualizzazione delle schermate di configurazione della stampante

Questa sezione spiega come visualizzare le schermate di configurazione della stampante.

Visualizzazione delle proprietà del driver di stampa con Windows

Questa sezione spiega come aprire le proprietà del driver di stampa dalla finestra [Dispositivi e stampanti].

★ Importante

- Per modificare le impostazioni della stampante sono necessarie le autorizzazioni di **Gestione stampanti**. Accedere come membro del gruppo **Amministratori**.
- Non è possibile modificare le impostazioni predefinite per i singoli utenti. Le impostazioni configurate nelle finestre di dialogo delle proprietà della stampante sono applicate a tutti gli utenti.

1. Dal menu [Start] fare clic su [Dispositivi e stampanti].
2. Fare clic con il pulsante destro sull'icona della stampante da utilizzare.
3. Fare clic su [Proprietà stampante].

Visualizzazione della finestra di dialogo Preferenze stampa dal menu [Start]

Questa sezione illustra come aprire la finestra di dialogo [Preferenze stampa] da [Dispositivi e stampanti].

★ Importante

- Quando il driver di stampa viene distribuito dal server di stampa, i valori di impostazione specificati dal server sono visualizzati come predefiniti per [Predefinite...].
- Non è possibile configurare impostazioni di stampa diverse per ogni utente. Le impostazioni configurate in questa finestra di dialogo vengono utilizzate come impostazioni predefinite.

1. Dal menu [Start] fare clic su [Dispositivi e stampanti].
2. Fare clic con il pulsante destro sull'icona della stampante da utilizzare.
3. Fare clic su [Preferenze stampa].

Visualizzazione della finestra di dialogo Preferenze stampa da un'applicazione

È possibile configurare le impostazioni della stampante per un'applicazione specifica. Per configurare le impostazioni della stampante per un'applicazione specifica, aprire la finestra di dialogo [Preferenze stampa] dall'applicazione.

Le impostazioni visualizzate nella finestra di dialogo [Preferenze stampa] aperta tramite la finestra [Dispositivi e stampanti] vengono applicate come impostazioni predefinite nella finestra di dialogo [Preferenze stampa] aperta in un'applicazione. Quando la stampa viene eseguita da un'applicazione, modificare le impostazioni necessarie.

Le schermate visualizzate possono variare in base all'applicazione. Il seguente procedimento illustra come stampare documenti da un'applicazione utilizzando WordPad in Windows 7 a titolo esemplificativo.

1. **Fare clic sul pulsante di menu WordPad nell'angolo superiore sinistro della finestra, quindi fare clic su [Stampa].**
2. **Nell'elenco [Seleziona stampante], selezionare la stampante che si desidera utilizzare.**
3. **Fare clic su [Preferenze].**

Nota

- La procedura per aprire la finestra di dialogo [Preferenze stampa] varia a seconda dell'applicazione. Per ulteriori informazioni consultare la Guida del driver di stampa o i manuali forniti con l'applicazione.

Utilizzare le impostazioni one click

Alcune delle funzioni utilizzate frequentemente sono registrate in "Elenco impostazioni one click:" nella scheda [Impostazioni one click].

È possibile applicare le impostazioni facendo clic sul nome dell'impostazione one click. Questo permette di evitare errori di stampa e di impostazione.

È possibile aggiungere, modificare e cancellare le impostazioni one click in base alle proprie necessità. Utilizzando le impostazioni one click memorizzate, gli utenti che non hanno una conoscenza avanzata del driver di stampa possono utilizzare facilmente funzioni di stampa avanzate.

Seguire la procedura per registrare le impostazioni one click.

1. **Aprire la finestra di dialogo delle preferenze di stampa.**
2. **Configurare le impostazioni necessarie.**
3. **Fare clic su [Registra impostazioni correnti...].**
4. **Inserire un nome e un commento che descrivano l'impostazione e fare clic su [OK].**
5. **Fare clic su [OK].**

Nota

- Per informazioni su come modificare ed eliminare le impostazioni one click, vedere la Guida in linea del driver di stampa.

Visualizzazione della Guida del driver di stampa

Visualizzazione della Guida del driver di stampa

1 Facendo clic su [Guida] nella finestra di dialogo delle impostazioni del driver di stampa, compare la guida corrispondente alla scheda visualizzata.

Visualizzazione della descrizione delle voci della finestra impostazioni del driver di stampa

Facendo clic sul tasto con il punto interrogativo nell'angolo superiore destro della finestra di dialogo delle impostazioni del driver di stampa, il puntatore del mouse diventa un punto interrogativo. Spostare il punto interrogativo sulla voce di cui visualizzare la Guida, quindi fare clic con il tasto sinistro per visualizzare le informazioni della Guida.

Visualizzazione delle proprietà del driver di stampa con MAC OS X

Questa sezione spiega come visualizzare la schermata delle impostazioni del driver di stampa con MAC OS X. A seconda dell'applicazione, le schermate visualizzate potrebbero differire da quelle illustrate nei seguenti passaggi. Nella procedura seguente, Text Edit fornito con MAC OS X 10.6 viene utilizzato a titolo esemplificativo.

1. **Avviare le Preferenze di sistema.**
2. **Fare clic su [Stampa e Fax].**
3. **Fare clic sull'icona della stampante da utilizzare.**

Visualizzazione della schermata delle preferenze di stampa da un'applicazione

È possibile configurare le impostazioni della stampante per un'applicazione specifica. Per configurare le impostazioni di stampa per un'applicazione specifica, aprire la schermata Preferenze stampa dall'applicazione.

1. **Selezionare [Stampa] nel menu [File].**
2. **Selezionare la stampante utilizzata dal menu pop-up [Stampante:].**

2. Stampa

Questo capitolo illustra come impostare la stampante prima dell'uso, come caricare la carta nei vassoi e configurare le impostazioni di stampa, nonché come stampare i documenti utilizzando diverse funzioni di stampa. A titolo esemplificativo vengono mostrate le procedure mediante i driver di stampa in Windows 7 e MAC OS X 10.6.

Specifiche della carta

Questa sezione illustra i formati, i tipi e le grammature della carta raccomandati per ciascun vassoio.



Carta supportata per ciascun vassoio di alimentazione



Le seguenti tabelle forniscono dettagli sui formati, i tipi, le direzioni di alimentazione e il numero massimo di fogli che possono essere caricati in ciascun vassoio di alimentazione della stampante. Sono fornite inoltre informazioni sulla carta supportata quando viene specificata la stampa fronte-retro.

★ Importante



- **Le capacità carta descritte nelle tabelle sottostanti sono indicative. Le capacità effettive della carta possono essere inferiori in base al tipo di carta.**



Vassoio 1

Tipo di carta	Carta comune, Carta riciclata, Carta colorata, Carta speciale da 1 a 3, Carta intestata, Carta prestampata, Carta perforata, Carta di alta qualità, Etichette, Spessa: Retro, Spessa 2: Retro, Busta
Formati carta selezionati automaticamente	 Regione A A3, A4, A5, B4 JIS, B5 JIS, 8 1/2 x 11  Regione B 11 x 17, 8 1/2 x 14, 8 1/2 x 11, 7 1/4 x 10 1/2, A4, A5, B5 JIS



Formati carta che richiedono l'impostazione manuale	<p>Formato standard:</p> <p> Regione A 11 × 17□, 8¹/₂ × 14□, 8¹/₂ × 13□, 8¹/₂ × 11□, 8¹/₄ × 14□, 8¹/₄ × 13□, 8 × 13□, 8 × 10¹/₂□, 8 × 10□</p> <p>7¹/₄ × 10¹/₂□, 11 × 15□, 11 × 14□, 10 × 15□, 10 × 14□, 4¹/₈ × 9¹/₂□, Busta C5□, Busta DL□</p> <p> Regione B A3□, A4□, B4 JIS□, B5 JIS□, 8¹/₂ × 13□, 8¹/₄ × 14□, 8¹/₄ × 13□, 8 × 13□, 8 × 10¹/₂□, 8 × 10□</p> <p>7¹/₄ × 10¹/₂□, 11 × 15□, 11 × 14□, 10 × 15□, 10 × 14□, 4¹/₈ × 9¹/₂□, Busta C5□, Busta DL□</p> <p>Formato personalizzato:</p> <ul style="list-style-type: none"> • Verticale: 182,0-297,0 mm (7,17-11,69 pollici) • Orizzontale: 148,0-432,0 mm (5,83-17,00 pollici)
Grammatura	60–216 g/m ² (16 lb. Alta qualità – 80 lb. Copertine)
Capacità carta	80 g/m ² (20 lb. Alta qualità): 550 fogli Buste: 50 fogli
Nota	Caricare le buste con i lembi completamente aperti.



Vassoio 2

Tipo di carta	Carta comune, Carta riciclata, Carta colorata, Carta speciale da 1 a 3, Carta intestata, Carta prestampata, Carta perforata, Carta di alta qualità, Etichette, Spessa: Retro, Spessa 2: Retro, Busta
Formati carta selezionati automaticamente	<p> Regione A A3□, A4□, A5□, B4 JIS□, B5 JIS□, 8¹/₂ × 11□</p> <p> Regione B 11 × 17□, 8¹/₂ × 14□, 8¹/₂ × 11□, 7¹/₄ × 10¹/₂□, A4□, A5□, B5 JIS□</p>



<p>Formati carta che richiedono l'impostazione manuale</p>	<p>Formato standard:</p> <p> Regione A 11 × 17\square, 8$\frac{1}{2}$ × 14\square, 8$\frac{1}{2}$ × 13\square, 8$\frac{1}{2}$ × 11\square, 8$\frac{1}{4}$ × 14\square, 8$\frac{1}{4}$ × 13\square, 8 × 13\square, 8 × 10$\frac{1}{2}$$\square$, 8 × 10$\square$, 7$\frac{1}{4}$ × 10$\frac{1}{2}$$\square$, 11 × 15$\square$, 11 × 14$\square$, 10 × 15$\square$, 10 × 14$\square$, 4$\frac{1}{8}$ × 9$\frac{1}{2}$$\square$, Busta C5$\square$, Busta DL$\square$</p> <p> Regione B A3\square, A4\square, B4 JIS\square, B5 JIS\square, 8$\frac{1}{2}$ × 13\square, 8$\frac{1}{4}$ × 14\square, 8$\frac{1}{4}$ × 13\square, 8 × 13\square, 8 × 10$\frac{1}{2}$$\square$, 8 × 10$\square$, 7$\frac{1}{4}$ × 10$\frac{1}{2}$$\square$, 11 × 15$\square$, 11 × 14$\square$, 10 × 15$\square$, 10 × 14$\square$, 4$\frac{1}{8}$ × 9$\frac{1}{2}$$\square$, Busta C5$\square$, Busta DL$\square$</p> <p>Formato personalizzato:</p> <ul style="list-style-type: none"> • Verticale: 182,0-297,0 mm (7,17-11,69 pollici) • Orizzontale: 148,0-432,0 mm (5,83-17,00 pollici)
<p>Grammatura</p>	<p>60–216 g/m² (16 lb. Alta qualità – 80 lb. Copertine)</p>
<p>Capacità carta</p>	<p>80 g/m² (20 lb. Alta qualità): 550 fogli Buste: 50 fogli</p>
<p>Nota</p>	<ul style="list-style-type: none"> • Caricare le buste con i lembi completamente aperti.



Vassoio bypass

<p>Tipo di carta</p>	<p>Carta comune, Carta riciclata, Carta colorata, Carta speciale da 1 a 3, Carta intestata, Carta prestampata, Carta perforata, Carta di alta qualità, Cartoncino, Lucidi, Etichette, Spessa: Retro, Spessa: Retro 2, Busta</p>
<p>Formati carta selezionati automaticamente</p>	<p> Regione A A3\square, A4\square, A5\square, A6\square  Regione B 11 × 17\square, 8$\frac{1}{2}$ × 11\square, 5$\frac{1}{2}$ × 8$\frac{1}{2}$$\square$</p>



Formati carta che richiedono l'impostazione manuale	<p>Formato standard:</p> <p> Regione A B4 JIS, B5 JIS, B6 JIS, 11 × 17, 8¹/₂ × 14, 8¹/₂ × 13, 8¹/₂ × 11, 8¹/₄ × 14, 8¹/₄ × 13, 8 × 13,</p> <p>8 × 10¹/₂, 8 × 10, 7¹/₄ × 10¹/₂, 5¹/₂ × 8¹/₂, 4¹/₈ × 9¹/₂, 3⁷/₈ × 7¹/₂, C5 Env, Busta C6, Busta DL, 12 × 18, 11 × 15, 11 × 14, 10 × 15, 10 × 14</p> <p> Regione B A3, A4, A5, A6, B4 JIS, B5 JIS, B6 JIS, 8¹/₂ × 14, 8¹/₂ × 13, 8¹/₄ × 14, 8¹/₄ × 13, 8 × 13,</p> <p>8 × 10¹/₂, 8 × 10, 7¹/₄ × 10¹/₂, 4¹/₈ × 9¹/₂, 3⁷/₈ × 7¹/₂, Busta C5, Busta C6, Busta DL, 12 × 18, 11 × 15, 11 × 14, 10 × 15, 10 × 14</p> <p>Formato personalizzato</p> <ul style="list-style-type: none"> • Verticale: 90,0-305,0 mm (3,55-12,00 pollici) • Orizzontale: 148,0-600,0 mm (5,83-23,62 pollici)
Grammatura	52-216 g/m ² (14 lb. Alta qualità-80 lb. Copertina)
Capacità carta	<ul style="list-style-type: none"> • 80 g/m² (20 lb. Alta qualità) : 100 fogli • Carta spessa 1: 40 fogli • Carta spessa 2: 20 fogli • Etichette: 1 foglio

Unità di alimentazione carta da 1000 fogli





Tipo di carta	Carta comune, Carta riciclata, Carta colorata, Carta speciale da 1 a 3, Carta intestata, Carta prestampata, Carta perforata, Carta di alta qualità, Etichette Spessa: Retro, Spessa 2: Retro, Busta
Formati carta selezionati automaticamente	<p> Regione A A3, A4, A5, B4 JIS, B5 JIS, 8¹/₂ × 11</p> <p> Regione B 11 × 17, 8¹/₂ × 14, 8¹/₂ × 11, 7¹/₄ × 10¹/₂, A4, A5, B5 JIS</p>

Formati carta che richiedono l'impostazione manuale	<p>Formato standard:</p> <p> Regione A 11 × 17□, 8¹/₂ × 14□, 8¹/₂ × 13□, 8¹/₂ × 11□, 8¹/₄ × 14□, 8¹/₄ × 13□, 8 × 13□, 8 × 10¹/₂□, 8 × 10□, 7¹/₄ × 10¹/₂□, 11 × 15□, 11 × 14□, 10 × 15□, 10 × 14□, 4¹/₈ × 9¹/₂□, Busta C5□, Busta DL□</p> <p> Regione B A3□, A4□, B4 JIS□, B5 JIS□, 8¹/₂ × 13□, 8¹/₄ × 14□, 8¹/₄ × 13□, 8 × 13□, 8 × 10¹/₂□, 8 × 10□, 7¹/₄ × 10¹/₂□, 11 × 15□, 11 × 14□, 10 × 15□, 10 × 14□, 4¹/₈ × 9¹/₂□, Busta C5□, Busta DL□</p> <p>Formato personalizzato:</p> <ul style="list-style-type: none"> • Verticale: 182,0-297,0 mm (7,17-11,69 pollici) • Orizzontale: 148,0-432,0 mm (5,83-17,00 pollici)
Grammatura	60–216 g/m ² (16 lb. Alta qualità – 80 lb. Copertine)
Capacità carta (80 g/m ² , 20 lb. Alta qualità)	550 fogli x 2 vassoi























Unità di alimentazione carta da 2000 fogli

Tipo di carta	Carta comune, Carta riciclata, Carta colorata, Carta speciale da 1 a 3, Carta intestata, Carta prestampata, Carta perforata, Carta di alta qualità, Spessa: Retro, Spessa 2: Retro
Formati carta	<p> Regione A A4□</p> <p> Regione B 8¹/₂ × 11□</p>
Grammatura	60–216 g/m ² (16 lb. Alta qualità – 80 lb. Copertine)
Capacità carta (80 g/m ² , 20 lb. Alta qualità)	1.000 fogli x 2 vassoi
Nota	<ul style="list-style-type: none"> • Non è supportata carta di formato personalizzato. • La guida del vassoio è fissa. Se si vuole modificare il formato della carta da caricare in questo vassoio, contattare il centro di assistenza tecnica.

Unità di alimentazione carta da 1200 fogli

Tipo di carta	Carta comune, Carta riciclata, Carta colorata, Carta speciale da 1 a 3, Carta intestata, Carta prestampata, Carta perforata, Carta di alta qualità, Etichette, Spessa: Retro, Spessa 2: Retro
Formati carta	 Regione A A4   Regione B 8 ¹ / ₂ × 11 
Grammatura	60–216 g/m ² (16 lb. Alta qualità – 80 lb. Copertine)
Capacità carta (80 g/m ² , 20 lb. Alta qualità)	1.200 fogli
Nota	<ul style="list-style-type: none"> • Non è supportata carta di formato personalizzato. • La guida del vassoio è fissa. Se si vuole modificare il formato della carta da caricare in questo vassoio, contattare il centro di assistenza tecnica.

Stampa fronte-retro

Tipo di carta	Carta comune, Carta riciclata, Carta colorata, Carta speciale da 1 a 3, Carta intestata, Carta prestampata, Carta perforata, Carta di alta qualità, Spessa: Retro, Spessa 2: Retro
Formati carta	<p>Formato standard:</p> <p>A3 , A4 , A5 , A6 , B4 JIS , B5 JIS , B6 JIS , 11 × 17 , 8¹/₂ × 14 , 8¹/₂ × 13 , 8¹/₂ × 11 , 8¹/₄ × 14 , 8¹/₄ × 13 , 8 × 13 , 8 × 10¹/₂ , 8 × 10 , 7¹/₄ × 10¹/₂ , 5¹/₂ × 8¹/₂ , 11 × 15 , 11 × 14 , 10 × 15 , 10 × 14 </p> <p>Formato personalizzato:</p> <ul style="list-style-type: none"> • Verticale: 90,0-297,0 mm (3,55-11,69 pollici) • Orizzontale: 148,0-432,0 mm (5,83-17,00 pollici)
Grammatura	60–160 g/m ² (16 lb. Alta qualità – 60 lb. Copertina)

Carta supportata per ciascun vassoio d'uscita

Le seguenti tabelle forniscono dettagli sui formati, i tipi, le direzioni di alimentazione e il numero massimo di fogli che possono essere caricati in ciascun vassoio di uscita della stampante. Inoltre illustrano le specifiche della funzione pinzatura del finisher opzionale.

★ Importante

- Le capacità carta descritte nelle tabelle sottostanti sono indicative. Le capacità effettive della carta possono essere inferiori in base al tipo di carta.

Vassoio di uscita standard

Capacità carta (80 g/m², 20 lb. Alta qualità):

- 500 fogli (A4, 8 1/2 × 11 o inferiore)
- 250 fogli (B4 JIS, 8 1/2 × 14 o superiore)

Unità di collegamento

Capacità carta (80 g/m², 20 lb. Alta qualità):

- 250 fogli: A4, 8 1/2 × 11 o più piccolo
- 125 fogli: B4 JIS, 8 1/2 × 14 o più grande

Finisher da 1000 fogli

Vassoio superiore finisher

Formati carta	<p>Formato standard: A3, B4 JIS, A4, B5 JIS, A5, B6 JIS, A6, 12 × 18, 11 × 17, 11 × 15, 10 × 14, 8 1/2 × 14, 8 1/2 × 13, 8 1/2 × 11, 8 1/4 × 14, 8 1/4 × 13, 8 × 13, 8 × 10 1/2, 8 × 10, 5 1/2 × 8 1/2, 7 1/4 × 10 1/2, 11 × 14, 10 × 15</p> <p>Formato personalizzato:</p> <ul style="list-style-type: none"> • Verticale: 100,0-305,0 mm (3,94-12,00 pollici) • Orizzontale: 148,0-460,0 mm (5,83-18,11 pollici)
Grammatura	52–216 g/m ² (14 lb. Alta qualità–80 lb. Copertina)
Capacità impilamento (80 g/m ² , 20 lb. Alta qualità)	<ul style="list-style-type: none"> • 250 fogli: A4, 8 1/2 × 11 o più piccolo • 50 fogli: B4 JIS, 8 1/2 × 14 o più grande

Vassoio basculante finisher

Formati carta	A3, B4 JIS, A4, B5 JIS, A5, 12 × 18, 11 × 17, 11 × 15, 10 × 14, 8 ¹ / ₂ × 14, 8 ¹ / ₂ × 13, 8 ¹ / ₂ × 11, 8 ¹ / ₄ × 14, 8 ¹ / ₄ × 13, 8 × 13, 8 × 10 ¹ / ₂ , 8 × 10, 5 ¹ / ₂ × 8 ¹ / ₂ , 7 ¹ / ₄ × 10 ¹ / ₂ , 11 × 14, 10 × 15
Grammatura	52-160 g/m ² (14 lb. Alta qualità – 60 lb. Copertina)
Formati carta che possono essere sfalsati durante la consegna al vassoio basculante del finisher	A3, A4, B4 JIS, B5 JIS, 12 × 18, 11 × 17, 11 × 15, 10 × 14, 8 ¹ / ₂ × 14, 8 ¹ / ₂ × 13, 8 ¹ / ₂ × 11, 8 ¹ / ₄ × 14, 8 ¹ / ₄ × 13, 8 × 13, 8 × 10 ¹ / ₂ , 8 × 10, 7 ¹ / ₄ × 10 ¹ / ₂ , 11 × 14, 10 × 15
Grammature carta che possono essere sfalsate durante la consegna al vassoio basculante del finisher	52-160 g/m ² (14 lb. Alta qualità – 60 lb. Copertina)
Capacità carta (80 g/m ² , 20 lb. Alta qualità)	1.000 fogli: A4, 8 ¹ / ₂ × 11 o più piccolo 500 fogli: B4 JIS, 8 ¹ / ₂ × 14 o più grande

Pinzatura

Formati carta	A3, B4 JIS, A4, B5 JIS, 12 × 18, 11 × 17, 11 × 15, 11 × 14, 10 × 15, 10 × 14, 8 ¹ / ₂ × 14, 8 ¹ / ₂ × 11, 7 ¹ / ₄ × 10 ¹ / ₂ , 8 × 13, 8 ¹ / ₂ × 13, 8 ¹ / ₄ × 14, 8 ¹ / ₄ × 13, 8 × 10 ¹ / ₂ , 8 × 10
Grammatura	64-90 g/m ² (17-24 lb. Alta qualità)

<p>Capacità di pinzatura (80 g/m², 20 lb. Alta qualità)</p>	<p>Senza Formati misti:</p> <ul style="list-style-type: none"> • 30 fogli: A3, B4 JIS, 11 × 17, 8¹/₂ × 14, 8 × 13, 8¹/₂ × 13, 8¹/₄ × 14, 8¹/₄ × 13, 11 × 15, 10 × 14, 11 × 14, 10 × 15, 12 × 18 • 50 fogli: A4, B5 JIS, 8¹/₂ × 11, 8 × 10¹/₂, 8 × 10, 7¹/₄ × 10¹/₂ <p>Con Formati misti:</p> <p>16 fogli (A3/A4, B4 JIS/B5 JIS, 11 × 17, 8¹/₂ × 11)</p>
<p>Capacità di impilamento dopo la pinzatura (80 g/m², 20 lb. Alta qualità)</p>	<ul style="list-style-type: none"> • 2–9 fogli: 100 fascicoli (A4, B5 JIS, 8¹/₂ × 11) • 10–50 fogli: 100–20 fascicoli (A4, 8¹/₂ × 11) • 10–50 fogli: 50–10 fascicoli (A4, B5 JIS, 8¹/₂ × 11) • 2–9 fogli: 50 fascicoli (A3, B4 JIS, 11 × 17, 8¹/₂ × 14) • 10–30 fogli: 50–10 fascicoli (A3, B4 JIS, 11 × 17, 8¹/₂ × 14)

Finisher da 3000 fogli

Vassoio superiore finisher

Formati carta *	<p>Formato standard:</p> <p>A3, B4 JIS, A4, B5 JIS, A5, B6 JIS, A6, 12 × 18, 11 × 17, 11 × 15, 10 × 14, 8¹/₂ × 14, 8¹/₂ × 13, 8¹/₂ × 11, 8¹/₄ × 14, 8¹/₄ × 13, 8 × 13,</p> <p>8 × 10, 8 × 10¹/₂, 5¹/₂ × 8¹/₂, 7¹/₄ × 10¹/₂, 11 × 14, 10 × 15</p> <p>Formato personalizzato:</p> <ul style="list-style-type: none"> • Verticale: 100,0-305,0 mm (3,94-12,00 pollici) • Orizzontale: 148,0-600,0 mm (5,83-23,62 pollici) <p>Quando viene installata l'unità pareggiatore in uscita, i formati carta per il vassoio superiore del finisher sono elencati di seguito:</p> <p>A3, B4 JIS, A4, B5 JIS, A5, 11 × 17, 8¹/₂ × 14, 8¹/₂ × 11, 5¹/₂ × 8¹/₂.</p>
Grammatura	52-160 g/m ² (14 lb. Alta qualità - 60 lb. Copertina)
Capacità impilamento (80 g/m ² , 20 lb. Alta qualità)	<ul style="list-style-type: none"> • A4, 8¹/₂ × 11 o inferiore: 250 fogli • B4 JIS, 8¹/₂ × 14 o superiore: 50 fogli

Vassoio basculante finisher

Formati carta	<p>Formato standard:</p> <p>A3, B4 JIS, A4, B5 JIS, A5, B6 JIS, A6, 12 × 18, 11 × 17, 11 × 15, 10 × 14, 8¹/₂ × 14, 8¹/₂ × 13, 8¹/₂ × 11, 8¹/₄ × 14, 8¹/₄ × 13, 8 × 13,</p> <p>8 × 10, 8 × 10¹/₂, 5¹/₂ × 8¹/₂, 7¹/₄ × 10¹/₂, 11 × 14, 10 × 15</p> <p>Formato personalizzato:</p> <ul style="list-style-type: none"> • Verticale: 100,0-305,0 mm (3,94-12,00 pollici) • Orizzontale: 148,0-600,0 mm (5,83-23,62 pollici)
---------------	--

Grammatura	52–216 g/m ² (14 lb. Alta qualità–80 lb. Copertina)
Formati carta che possono essere sfalsati durante la consegna al vassoio basculante del finisher	<p>Formato standard:</p> <p>A3, A4, A5, A6, B4 JIS, B5 JIS, 12 × 18, 11 × 17, 11 × 15, 10 × 14, 8¹/₂ × 14, 8¹/₂ × 13, 8¹/₂ × 11,</p> <p>8¹/₄ × 14, 8¹/₄ × 13, 11 × 14, 10 × 15, 5¹/₂ × 8¹/₂, 8 × 13, 8 × 10, 8 × 10¹/₂, 7¹/₄ × 10¹/₂</p> <p>Formato personalizzato:</p> <ul style="list-style-type: none"> • Verticale: 148,0–305,0 mm (5,83–12,00 pollici) • Orizzontale: 148,0–600,0 mm (5,83–23,62 pollici)
Grammature carta che possono essere sfalsate durante la consegna al vassoio basculante del finisher	60-105 g/m ² (16-28 lb. Alta qualità)
Capacità impilamento (80 g/m ² , 20 lb. Alta qualità):	<ul style="list-style-type: none"> • 3.000 fogli: A4, 8¹/₂ × 11 • 1.500 fogli: A3, B4 JIS, A4, B5 JIS, 12 × 18, 11 × 17, 8¹/₂ × 14, 8¹/₂ × 11 • 500 fogli: A5 • 100 fogli: A5, B6 JIS, A6, 5¹/₂ × 8¹/₂

Pinzatura

Formati carta	<p>A3, B4 JIS, A4, B5 JIS, 12 × 18, 11 × 17, 11 × 15, 10 × 14, 8¹/₂ × 14, 8¹/₂ × 11, 7¹/₄ × 10¹/₂,</p> <p>8 × 13, 8¹/₂ × 13, 8¹/₄ × 14, 8¹/₄ × 13, 8 × 10, 8 × 10¹/₂, 11 × 14, 10 × 15</p>
Grammatura	60–81 g/m ² (16-20 lb. Alta qualità)

<p>Capacità di pinzatura (80 g/m², 20 lb. Alta qualità)</p>	<p>Senza Formati misti:</p> <ul style="list-style-type: none"> • 30 fogli: A3☐, B4 JIS☐, 11 × 17☐, 8¹/₂ × 14☐, 8 × 13☐, 8¹/₂ × 13☐, 8¹/₄ × 14☐, 8¹/₄ × 13☐, 12 × 18☐, 11 × 15☐, 10 × 14☐, 11 × 14☐, 10 × 15☐ • 50 fogli: A4☐☐, B5 JIS☐☐, 8¹/₂ × 11☐☐, 8 × 10¹/₂☐☐, 8 × 10☐☐, 7¹/₄ × 10¹/₂☐☐ <p>Con Formati misti:</p> <ul style="list-style-type: none"> • 30 fogli (A3☐/A4☐, B4 JIS☐/B5 JIS☐, 11 × 17☐/8¹/₂ × 11☐)
<p>Capacità di impilamento dopo la pinzatura (80 g/m², 20 lb. Alta qualità)</p>	<p>Senza Formati misti:</p> <ul style="list-style-type: none"> • 2-19 fogli: 150 fascicoli (A4☐, 8¹/₂ × 11☐) • 20-50 fogli: 150-60 fascicoli (A4☐, 8¹/₂ × 11☐) • 2-14 fogli: 100 fascicoli (A4☐, B5 JIS☐☐, 8¹/₂ × 11☐) • 15-50 fogli: 100-30 fascicoli (A4☐, B5 JIS☐☐, 8¹/₂ × 11☐) • 2-14 fogli: 100 fascicoli (carta di altro formato) • 15-30 fogli: 100-33 fascicoli (carta di altro formato) <p>Con Formati misti:</p> <ul style="list-style-type: none"> • 2-30 fogli: 50 fascicoli (A3☐/A4☐, B4 JIS☐/B5 JIS☐, 11 × 17☐/8¹/₂ × 11☐)

Unità di perforazione

<p>Formati carta per tipo 2 e 4 fori: 2 fori</p>	<p>Formato standard:</p> <p>☐: A3, B4 JIS, A4, B5 JIS, 11 × 17, 8¹/₂ × 14, 8¹/₂ × 11, 11 × 14, 10 × 15, 7¹/₄ × 10¹/₂, 8 × 13, 8¹/₂ × 13, 8¹/₄ × 13, 8¹/₄ × 14, 8 × 10¹/₂, 8 × 10, 11 × 15, 10 × 14</p> <p>☐: A4, B5 JIS, A5, 8 × 10¹/₂, 8¹/₂ × 11, 7¹/₄ × 10¹/₂</p> <p>Formato personalizzato:</p> <ul style="list-style-type: none"> • Verticale: 100,0-305,0 mm (3,94-12,00 pollici) • Orizzontale: 148,0-600,0 mm (5,83-23,62 pollici)
--	---

Formati carta per tipo 2 e 4 fori: 4 fori	<p>Formato standard:</p> <p>☐: A3, B4 JIS, 11 × 17, 11 × 15, 11 × 14</p> <p>☐: A4, B5 JIS, 8 × 10^{1/2}, 8^{1/2} × 11, 7^{1/4} × 10^{1/2}</p> <p>Formato personalizzato:</p> <ul style="list-style-type: none"> • Verticale: 255,0–305,0 mm (10,04–12,00 pollici) • Orizzontale: 148,0–600,0 mm (5,83–23,62 pollici)
Formati carta per tipo 4 fori: 4 fori	<p>Formato standard:</p> <p>☐: A3, B4 JIS, 11 × 17, 11 × 14, 10 × 15, 11 × 15, 10 × 14</p> <p>☐: A4, B5 JIS, 8^{1/2} × 11, 7^{1/4} × 10^{1/2}, 8 × 10^{1/2}</p> <p>Formato personalizzato:</p> <ul style="list-style-type: none"> • Verticale: 125,0–305,0 mm (4,93–12,00 pollici) • Orizzontale: 148,0–600,0 mm (5,83–23,62 pollici)
Formati carta per tipo 2 e 3 fori: 2 fori	<p>Formato standard:</p> <p>☐: A3, B4 JIS, B5 JIS, 11 × 17, 8^{1/2} × 14, 8^{1/2} × 11, 11 × 14, 10 × 15, 7^{1/4} × 10^{1/2}, 8 × 13, 8^{1/2} × 13, 8^{1/4} × 13, 8^{1/4} × 14, 8 × 10^{1/2}, 8 × 10, 11 × 15, 10 × 14</p> <p>☐: A4, B5 JIS, A5, 8 × 10^{1/2}, 8^{1/2} × 11, 7^{1/4} × 10^{1/2}</p> <p>Formato personalizzato:</p> <ul style="list-style-type: none"> • Verticale: 100,0–305,0 mm (3,94–12,00 pollici) • Orizzontale: 148,0–600,0 mm (5,83–23,62 pollici)
Formati carta per tipo 2 e 3 fori: 3 fori	<p>Formato standard:</p> <p>☐: A3, B4 JIS, 11 × 17, 11 × 15, 10 × 14, 11 × 14, 10 × 15</p> <p>☐: A4, B5 JIS, 8^{1/2} × 11, 8 × 10^{1/2}, 7^{1/4} × 10^{1/2}</p> <p>Formato personalizzato:</p> <ul style="list-style-type: none"> • Verticale: 230,0–305,0 mm (9,06–12,00 pollici) • Orizzontale: 148,0–600,0 mm (5,83–23,62 pollici)
Grammatura	60-163 g/m ² (16 lb. Alta qualità - 90 lb. Indice)

Note relative allo spessore della carta

Le seguenti tabelle definiscono la grammatura della carta per il menu dello spessore carta sul pannello di controllo.

Spessore carta ^{*1}	Grammatura
Carta sottile ^{*2}	52-59 g/m ² (14-15 lb. Alta qualità)
Carta comune	60-81 g/m ² (16-20 lb. Alta qualità)
Spessore medio	82-105 g/m ² (20-28 lb. Alta qualità)
Carta spessa 1	106-160 g/m ² (28 lb. Alta qualità-60 lb. Copertina)
Carta spessa 2	161-216 g/m ² (60-80 lb. Copertina)

^{*1} La qualità di stampa diminuisce se la grammatura della carta utilizzata è vicina al valore minimo o massimo. Modificare l'impostazione di grammatura della carta su un valore più sottile o più spesso.

^{*2} A seconda del tipo di carta sottile, i bordi potrebbero sgualcirsi o potrebbero verificarsi inceppamenti.

Spessore della carta per ciascun tipo di carta

Le seguenti tabelle indicano lo spessore predefinito della carta per ciascun tipo di carta. A seconda del tipo di carta, lo spessore della carta viene visualizzato in *Impostaz.vass.carta* nel menu [Strumenti utente]. Configurare lo spessore carta adeguato per il tipo di carta caricato.

Per informazioni dettagliate su come specificare l'impostazione, consultare le Istruzioni per l'uso.

Tipo di carta	Spessore carta predefinito
Carta comune, Carta riciclata, Carta colorata, Carta intestata, Carta speciale 1, Carta speciale 2, Carta speciale 3, Carta prestampata, Carta perforata, Carta di alta qualità	Carta comune
Etichette	Carta spessa 1
Busta	Spessore medio

Se si seleziona *Cartoncino*, *Lucido*, *Spessa:Retro* o *Spessa 2:Retro* per il tipo di carta, "Spessore carta" non è disponibile.

Area di stampa

Di seguito viene illustrata l'area di stampa raccomandata per questa stampante.

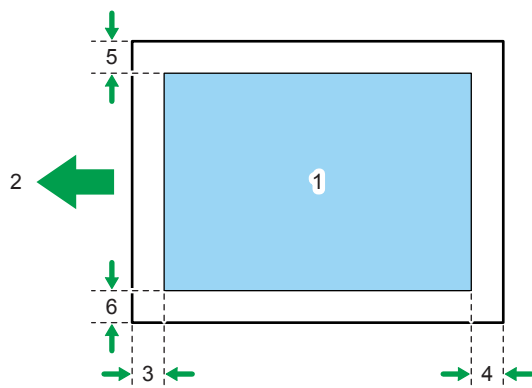

CLD001

1. Area di stampa
2. Direzione di alimentazione
3. Da 1,0 a 5,0 mm (da 0,04 a 0,20 pollici)
4. Da 0,0 a 4,0 mm (da 0,00 a 0,16 pollici)
5. Da 0,5 a 4,0 mm (da 0,02 a 0,16 pollici)
6. Da 0,5 a 3,5 mm (da 0,02 a 0,14 pollici)

Nota

- L'area di stampa può variare a seconda del formato della carta, del linguaggio della stampante e delle impostazioni del driver di stampa.
- A seconda delle impostazioni del driver di stampa, potrebbe essere possibile stampare al di fuori dell'area di stampa raccomandata. Tuttavia il risultato finale potrebbe non essere quello desiderato o potrebbe verificarsi un errore di alimentazione carta.
- Quando è abilitato [Stampa con margini al vivo] in [Sistema] in [Impostazioni Stampante], i margini sinistro, destro e inferiore rispetto alla direzione di alimentazione saranno di 0 mm. Per informazioni sulla [Stampa con margini al vivo] consultare le Istruzioni per l'uso.

Caricamento della carta

Questa sezione spiega come caricare la carta nei vassoi carta.

Precauzioni per il caricamento della carta

AVVERTIMENTO

- Quando si carica la carta, fare attenzione a non incastrare o ferirsi le dita.

Quando si carica la carta, fare attenzione a non incastrare o ferirsi le dita.

Importante

- **Non impilare la carta oltre l'indicatore del limite massimo.**

Nota

- Dopo aver cambiato il formato della carta, assicurarsi di specificare il formato carta corretto nel menu [Impostaz.vass.carta]. In caso contrario, potrebbero verificarsi inceppamenti. Per informazioni dettagliate consultare le Istruzioni per l'uso.
- Per evitare che siano alimentati più fogli contemporaneamente, sfogliare la carta prima di posizionarla nel vassoio.
- Se si aggiunge della carta nel vassoio contenente ancora alcuni fogli residui, potrebbero essere alimentati più fogli contemporaneamente. Togliere gli eventuali fogli residui, aggiungerli ai nuovi fogli di carta e quindi smazzare l'intera risma prima di caricarla nel vassoio.
- Lisciare la carta arricciata o incurvata prima di caricarla.
- Per informazioni dettagliate relative ai formati e ai tipi di carta per ciascun vassoio carta, vedere P.31 "Carta supportata per ciascun vassoio di alimentazione".
- A seconda dell'ambiente in cui è utilizzata la stampante, può accadere di sentire un fruscio proveniente dalla carta che si muove nella macchina. Questo rumore non è indice di guasto.

Carta non utilizzabile

AVVERTIMENTO

- Evitare di stampare su fogli pinzati, pellicola di alluminio, carta carbone o qualsiasi altro tipo di carta conduttiva. In caso contrario, si rischia di provocare ustioni.

Evitare di stampare su fogli pinzati, pellicola di alluminio, carta carbone o qualsiasi altro tipo di carta conduttiva. In caso contrario, si rischia di provocare ustioni.

★ Importante

- Per evitare problemi, non utilizzare nessuno dei seguenti tipi di carta trattata:
 - Carta per stampanti a getto di inchiostro
 - Carta termica per fax
 - Carta patinata
 - Carta metallizzata
 - Carta carbone
 - Carta conduttiva
 - Carta con tratteggio perforato
 - Carta con bordo orlato
 - Lucidi per la stampa a colori
 - Buste con finestra
- Potrebbero verificarsi dei problemi se si stampa su lati già stampati. Fare attenzione a stampare solo su lati non stampati.

↓ Nota

- Per evitare inceppamenti, non utilizzare nessuno dei seguenti tipi di carta:
 - Carta incurvata, piegata o increspata
 - Carta perforata
 - Carta scivolosa
 - Carta strappata
 - Carta ruvida
 - Carta sottile con scarsa rigidità
 - Carta con superficie polverosa
- Anche i tipi di carta supportati possono causare inceppamenti e malfunzionamenti se la carta non è in buone condizioni. (Se sono stati conservati in maniera inadeguata i fogli possono incollarsi tra loro).
- Se si stampa su carta a grana grossa, l'immagine ottenuta potrebbe risultare offuscata.
- Non caricare fogli che sono stati già stampati da un'altra stampante.

Conservazione della carta

Per conservare la carta, osservare sempre le precauzioni riportate di seguito.

- Non conservare la carta in luoghi dove sarà esposta alla luce diretta del sole.
- Non conservare la carta in luoghi umidi (umidità non superiore al 70%).

- Riporla su una superficie piana.
- Non conservare la carta in verticale.
- Dopo l'apertura della risma, conservare la carta in sacchetti di plastica.

Caricamento della carta nei vassoi

2

Nella seguente procedura esemplificativa, la carta viene caricata nel vassoio 2.

★ Importante

- Verificare che gli angoli della carta siano allineati a destra.
- Far scivolare le guide laterali fino ad allinearle con i lati della carta, quindi bloccare nuovamente le guide laterali. Se c'è spazio tra le guide laterali e la carta, l'immagine stampata potrebbe essere disallineata e la carta sottile potrebbe stropicciarsi.
- Quando si caricano pochi fogli, prestare attenzione a non chiudere eccessivamente le guide laterali. Se le guide laterali sono troppo strette per il formato carta, i bordi potrebbero piegarsi, la carta potrebbe sgualcirsi o potrebbero verificarsi inceppamenti.
- Se il vassoio della carta viene reinserito con troppa forza, le guide laterali del vassoio potrebbero andare fuori posto.

1. Estrarre lentamente il vassoio carta finché non si ferma.

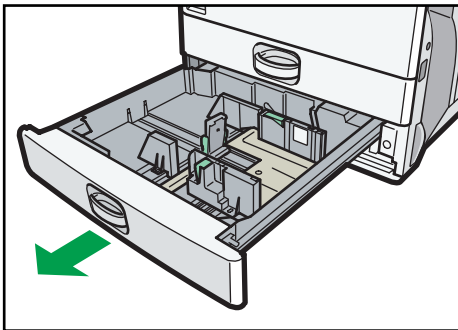

CQT346

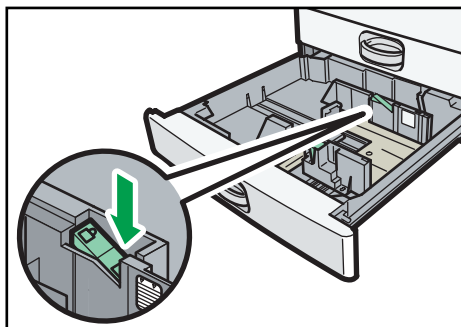
2. Rilasciare il blocco sulle guide laterali.

CQT349

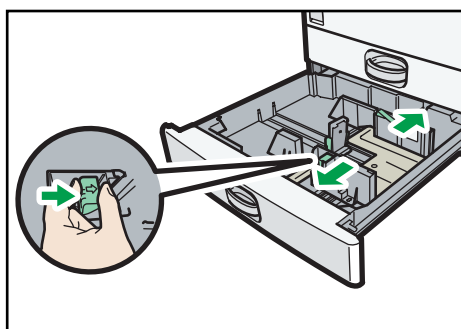
3. Tenendo premuta la levetta di sblocco, fare scorrere le guide laterali verso l'esterno.

CQT350

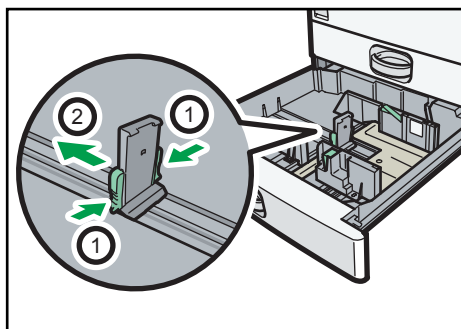
4. Far scorrere la guida posteriore verso l'esterno.

CQT351

1. Premere le leve di rilascio delle guide.
 2. Far scorrere la guida posteriore verso l'esterno.
- 5. Allineare la carta e caricarla con il lato da stampare rivolto verso l'alto.**
Non impilare la carta oltre l'indicatore del limite massimo.

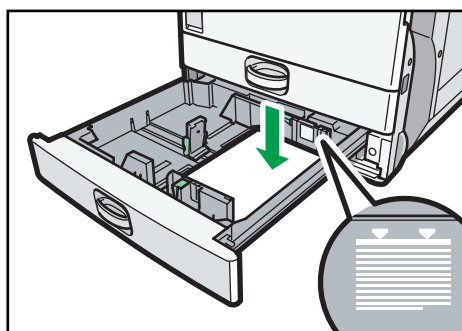

CGT352

6. Allineare delicatamente la guida posteriore e le guide laterali contro la carta caricata.

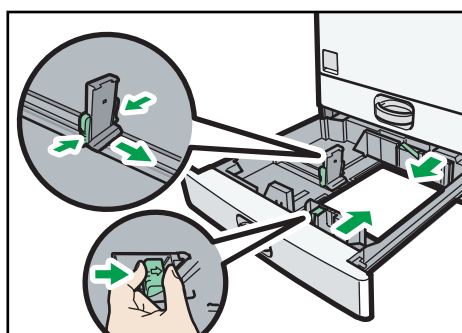

CGT353

7. Bloccare nuovamente le guide laterali.

8. Spingere con delicatezza il vassoio all'interno.

9. Controllare il formato della carta sul display.

↓ Nota

- Nei vassoi della carta si possono caricare buste. Le buste vanno caricate con un orientamento specifico. Per informazioni, vedere P.61 "Caricare le buste".

Caricamento della carta nel vassoio bypass

Usare il vassoio bypass per lucidi, etichette adesive, carta traslucida e carta che non può essere caricata nei vassoi carta.

★ **Importante**

- Il numero massimo di fogli che è possibile caricare contemporaneamente dipende dal tipo di carta. Caricare solo la quantità di carta che può essere contenuta tra le guide della carta sul vassoio bypass. Per il numero massimo di fogli che è possibile caricare vedere P.31 "Carta supportata per ciascun vassoio di alimentazione".

1. Aprire il vassoio bypass.

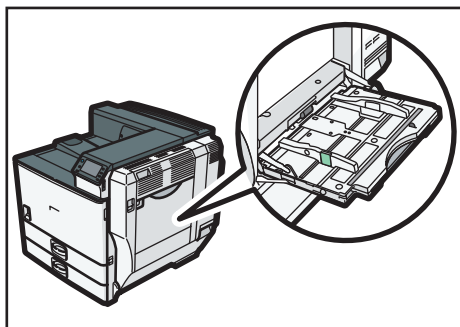

CQT676

2. Inserire la carta rivolta verso il basso fin quando si ode il suono.

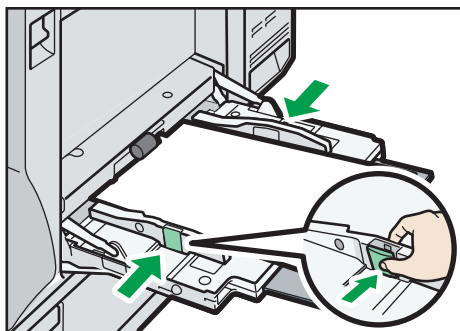

3. Abbassando la leva di sblocco, allineare le guide al formato della carta.

Se le guide non sono a filo della carta da copia, le immagini potrebbero apparire oblique o potrebbero verificarsi inceppamenti.



CJW014

Nota

- Quando viene utilizzato il vassoio bypass, si raccomanda di impostare la direzione della carta su .
- Alcuni tipi di carta potrebbero non essere rilevati correttamente se posizionati sul vassoio bypass. In questo caso, rimuovere la carta e posizionarla nuovamente sul vassoio bypass.
- Estrarre l'estensione del vassoio bypass per caricare fogli più grandi del formato A4 , $8\frac{1}{2} \times 11$ .
- Quando il [Segnale acustico tasti pannello] è disattivato, non si sentirà alcun suono se si inserisce la carta nel vassoio bypass. Per informazioni dettagliate sul [Segnale acustico tasti pannello], consultare le Istruzioni per l'uso.
- Se la stampante non riesce a rilevare i formati carta durante la stampa, rimuovere la carta e ricaricarla.
- La carta intestata va caricata con un orientamento specifico. Per informazioni, vedere P.54 "Caricamento di carta a orientamento fisso o carta a due facciate".

- Nel vassoio bypass si possono caricare buste. Le buste vanno caricate con un orientamento specifico. Per informazioni, vedere P.61 "Caricare le buste".

Caricamento della carta nel vassoio 3 (LCT)

★ Importante

- Quando la carta nel lato destro del vassoio 3 (LCT) è esaurita, la carta presente sul lato sinistro viene automaticamente trasferita sul lato destro. Non estrarre il vassoio 3 (LCT) mentre è in corso lo spostamento della carta; attendere il termine dell'operazione.
- Per impilare la carta a destra, allineare l'angolo destro della carta all'angolo destro del vassoio. Per impilare la carta a sinistra, allineare l'angolo sinistro della carta all'angolo sinistro del vassoio.

1. Estrarre delicatamente il vassoio 3 (LCT) finché non si ferma.

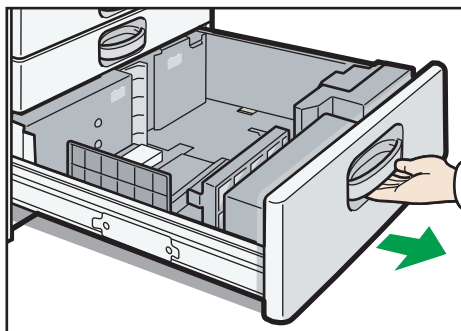

CJW320

2. Allineare la carta e caricarla con il lato da stampare rivolto verso l'alto.

Non impilare la carta oltre l'indicatore del limite massimo.

- Vassoio estratto interamente

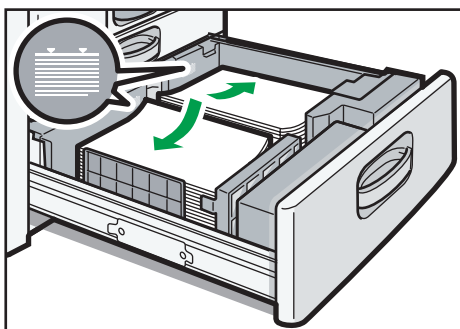

CJW016

- Vassoio estratto per metà

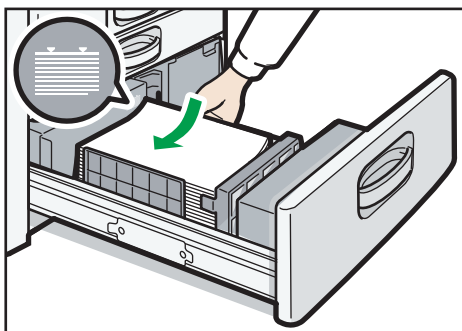

CJW017

3. Spingere con delicatezza il vassoio all'interno.

Nota

- È possibile caricare carta anche se il vassoio 3 (LCT) è in uso. È consentito estrarre la metà sinistra del vassoio mentre il vassoio 3 (LCT) è in uso.

Caricamento della carta nel vassoio a grande capacità (LCT)

1. Aprire lo sportello destro del vassoio a grande capacità (LCT).

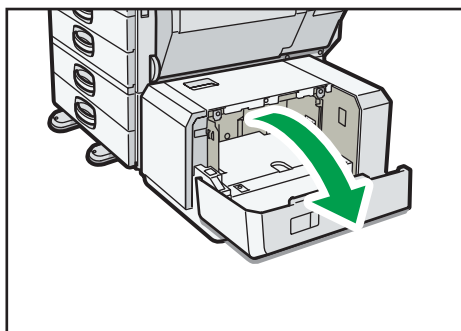

CJW018

2. Caricare la carta nel vassoio con il lato di stampa rivolto verso il basso e posizionarla contro il lato sinistro del vassoio.

Non impilare la carta oltre l'indicatore del limite massimo.

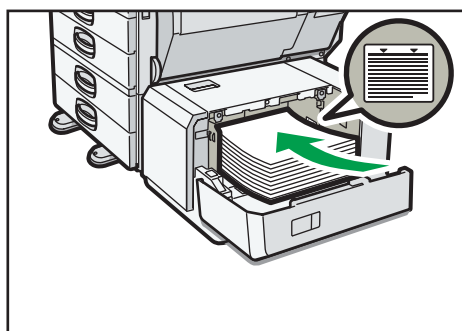

CJW019

3. Premere il tasto [Giù].

La base scende verso il basso.

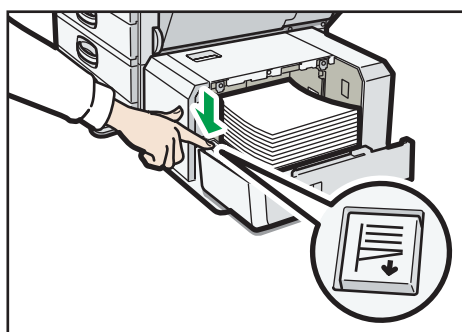

CJW020

4. Caricare la carta aggiuntiva ripetendo i passaggi 2 e 3.

5. Chiudere lo sportello destro del vassoio a grande capacità (LCT).

Caricamento di carta a orientamento fisso o carta a due facciate

La carta a orientamento fisso (dall'alto verso il basso) o a due facciate (ad esempio carta intestata, carta perforata o carta copiata) potrebbe non essere stampata correttamente, a seconda di come è posizionata.



Impostazioni per Strumenti utente













Specificare [Rilevamento auto] o [Attivo (sempre)] per [Impostazione carta intestata] in [Sistema] nel menu Impostazioni Stampante, quindi posizionare la carta come mostrato di seguito.

Per informazioni dettagliate sulle impostazioni della carta intestata, consultare le Istruzioni per l'uso.

Orientamento carta

Le icone hanno i seguenti significati:

Icona	Significato
	Posizionare o caricare la carta con il lato stampato rivolto verso l'alto.
	Posizionare o caricare la carta con il lato stampato rivolto verso il basso.

Lato di stampa	Vassoio 3 (LCT)	Vassoi 1-4	Vassoio a grande capacità (LCT)	Vassoio bypass
Una facciata		 		 
Due facciate		 		 

Nota

- Per stampare su carta intestata quando [Rilevamento auto] è specificato per [Impostazione carta intestata], specificare [Carta intestata] come tipo carta nelle impostazioni del driver di stampa.
- Se un lavoro di stampa viene modificato da 1 a 2 facciate durante la stampa, la stampa a 1 facciata dopo la prima copia può essere rivolta in una direzione diversa. Per accertarsi che la carta sia emessa nella stessa direzione, selezionare diversi vassoi di alimentazione per la stampa a 1 e 2 facciate. Notare anche che la stampa a 2 facciate deve essere disabilitata per il vassoio specificato per la stampa a 1 facciata.
- Per informazioni dettagliate su come effettuare copie a due facciate, vedere P.58 "Stampa su entrambi i lati della carta".

Stampa standard

Stampa con Windows (PCL 6/PostScript 3)

★ Importante

- L'impostazione predefinita è la stampa fronte-retro. Per stampare solo su una facciata, selezionare [Disattivo] per l'impostazione fronte-retro.
- Se un lavoro di stampa viene inviato tramite USB 2.0 mentre la macchina è nella modalità Basso consumo o Sospensione, potrebbe apparire un messaggio di errore al termine della stampa. In tal caso, controllare che il lavoro venga stampato.

1. Dopo aver creato un documento, aprire la finestra di dialogo [Preferenze stampa] dall'applicazione utilizzata per la creazione del documento.

Per informazioni dettagliate relative all'apertura della finestra di dialogo [Preferenze stampa], vedere P.28 "Visualizzazione della finestra di dialogo Preferenze stampa da un'applicazione".

2. Dalla lista "Tipo lavoro:", selezionare [Stampa normale].
3. Selezionare il formato del documento da stampare dalla lista "Formato documento:".
4. Dalla lista "Orientamento:" selezionare [Verticale] o [Orizzontale] come orientamento del documento.
5. Dalla lista "Vassoio di alimentazione:", selezionare il vassoio che contiene la carta su cui stampare.

Se viene selezionato [Selez. auto. vassoio] dalla lista "Vassoio di alimentazione:", il vassoio carta viene selezionato automaticamente in base al formato e al tipo di carta specificati.

6. Dalla lista "Tipo carta:" selezionare il tipo di carta caricata nel vassoio carta.
7. Per stampare più copie, specificare il numero di fascicoli nella casella "Copie:".
8. Modificare le impostazioni di stampa secondo necessità.

Nella scheda [Impostaz. dettagliate] sono disponibili varie funzioni di stampa utili. Per informazioni dettagliate consultare le Istruzioni per l'uso.

9. Fare clic su [OK].
10. Avviare la stampa dalla finestra di dialogo [Stampa] dell'applicazione.

Stampa con Windows (PCL 5c/5e)

★ Importante

- L'impostazione predefinita è la stampa fronte-retro. Per stampare solo su una facciata, selezionare [Disattivo] per l'impostazione fronte-retro.

- Se un lavoro di stampa viene inviato tramite USB 2.0 mentre la macchina è nella modalità Basso consumo o Sospensione, potrebbe apparire un messaggio di errore al termine della stampa. In tal caso, controllare che il lavoro venga stampato.
1. Dopo aver creato un documento, aprire la finestra di dialogo [Preferenze stampa] dall'applicazione utilizzata per la creazione del documento.
Per informazioni dettagliate relative all'apertura della finestra di dialogo [Preferenze stampa], vedere P.28 "Visualizzazione della finestra di dialogo Preferenze stampa da un'applicazione".
 2. Dalla lista "Tipo lavoro:", selezionare [Stampa normale].
 3. Per stampare più copie, specificare il numero di fascicoli nella casella "Copie:".
 4. Dalla lista "Orientamento:" selezionare [Verticale] o [Orizzontale] come orientamento del documento.
 5. Fare clic sulla scheda [Carta].
 6. Selezionare il formato del documento da stampare dalla lista "Formato documento:".
 7. Dalla lista "Vassoio di alimentazione:", selezionare il vassoio che contiene la carta su cui stampare.
Se viene selezionato [Selez. auto. vassoio] dalla lista "Vassoio di alimentazione:", il vassoio carta viene selezionato automaticamente in base al formato e al tipo di carta specificati.
 8. Dalla lista "Tipo:", selezionare il tipo di carta caricato nel vassoio carta.
 9. Modificare le impostazioni di stampa secondo necessità.
È possibile impostare funzioni di stampa utili nelle schede del driver di stampa. Per informazioni dettagliate consultare le Istruzioni per l'uso.
 10. Fare clic su [OK].
 11. Avviare la stampa dalla finestra di dialogo [Stampa] dell'applicazione.

Stampa con Mac OS X

Per stampare con il driver di stampa PostScript 3 per Mac OS X, procedere come segue.

1. Dopo aver creato un documento, aprire la finestra di dialogo delle preferenze di stampa nell'applicazione originale del documento.
Per informazioni dettagliate su come visualizzare la schermata Preferenze stampa, vedere P.30 "Visualizzazione della schermata delle preferenze di stampa da un'applicazione"
2. Nel menu "Formato carta:", selezionare il formato del documento da stampare.
3. Nel menu "Orientamento:", selezionare l'orientamento del documento.
4. Selezionare [Alimentazione carta] nel menu a comparsa.

5. Selezionare il vassoio carta che contiene la carta su cui stampare.

Selezionando [Selezione auto], il vassoio carta viene selezionato automaticamente in base al formato e al tipo di carta specificati.

6. Selezionare [Impostazioni stampante] nel menu a comparsa.**7. Nel menu "Feature Sets:", selezionare la serie adeguata di caratteristiche per visualizzare il menu "Tipo carta:".****8. Nel menu "Tipo carta:", selezionare il tipo di carta caricata nel vassoio di alimentazione.****9. Per stampare più copie, specificare il numero di fascicoli nella casella "Copie:".****10. Selezionare la casella di controllo [Fascicolazione].**

Per alcune versioni di Mac OS X, selezionare [Gestione carta] o [Copie e pagine] nel menu a comparsa, quindi selezionare la casella di controllo [Fascicola:].

11. Modificare le impostazioni di stampa secondo necessità.

È possibile selezionare le funzioni di stampa più adatte alle proprie necessità dai menu a comparsa del driver di stampa. Per informazioni dettagliate consultare le Istruzioni per l'uso.

12. Avviare la stampa.**Nota**





- Per ulteriori dettagli sulla funzione di fascicolazione, consultare le Istruzioni per l'uso.
- Se l'applicazione ha una funzione di fascicolazione, disabilitarla per utilizzare quella della stampante.

Stampa su entrambi i lati della carta

Questa sezione illustra come stampare su entrambi i lati di ogni pagina utilizzando il driver di stampa.

Tipi di stampa fronte-retro

Specificando quale margine rilegare, è possibile scegliere il lato di apertura delle pagine rilegate.

Orientamento	Apertura a sinistra	Apertura in alto
Verticale		
Orizzontale		

Precauzioni per la stampa fronte-retro

- È possibile stampare su entrambi i lati del foglio con i seguenti tipi di carta:

Comune (60 - 81 g/m²), Riciclata, Speciale, Speciale 2, Speciale 3, Spessore medio (82 - 105 g/m²), Spessa 1 (da 106 a 169 g/m²), Colore, Cart.intes., Prestampata, Preforata, Carta di alta qualità

- Se il documento contiene delle pagine con formati originali diversi, potrebbero verificarsi delle interruzioni di pagina.

↓ Nota

- Per informazioni dettagliate su come impostare la funzione stampa fronte-retro mediante il driver di stampa PCL 6 o PostScript 3 per Windows, consultare le Istruzioni per l'uso.
- Per informazioni dettagliate su come impostare la funzione stampa fronte-retro mediante il driver di stampa PCL 5c/5e, consultare le Istruzioni per l'uso.
- Per informazioni dettagliate su come impostare la funzione di stampa fronte-retro mediante il driver di stampa PostScript 3 per Mac OS X, consultare le Istruzioni per l'uso.

2

Combinazione di più pagine su un unico foglio



Questa sezione illustra come stampare più pagine su un foglio singolo. La funzione di stampa combinata consente di risparmiare carta stampando più fogli in formato ridotto su un foglio singolo.

Tipi di stampa combinata

Questa funzione consente di stampare 2, 4, 6, 9 o 16 pagine a formato ridotto su un singolo foglio e di specificare un modello di ordine delle pagine per la combinazione. Sono disponibili quattro modelli quando si combinano 4 o più pagine su un singolo foglio.

Le seguenti illustrazioni mostrano una pagina di esempio per la combinazione di 2 e 4 pagine.

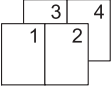
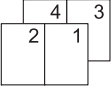
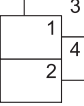
- 2 pagine per foglio

Orientamento	Da sinistra a destra/Alto con basso	Da destra a sinistra/Alto con basso
Verticale		
Orizzontale		

- 4 pagine per foglio

Destra, poi giù	Giù, poi destra	Sinistra, poi giù	Giù, poi sinistra																
<table border="1"> <tr><td>1</td><td>2</td></tr> <tr><td>3</td><td>4</td></tr> </table>	1	2	3	4	<table border="1"> <tr><td>1</td><td>3</td></tr> <tr><td>2</td><td>4</td></tr> </table>	1	3	2	4	<table border="1"> <tr><td>2</td><td>1</td></tr> <tr><td>4</td><td>3</td></tr> </table>	2	1	4	3	<table border="1"> <tr><td>3</td><td>1</td></tr> <tr><td>4</td><td>2</td></tr> </table>	3	1	4	2
1	2																		
3	4																		
1	3																		
2	4																		
2	1																		
4	3																		
3	1																		
4	2																		

Precauzioni per la stampa combinata

- Se il documento contiene delle pagine con formati originali diversi, potrebbero verificarsi delle interruzioni di pagina.
- Se anche l'applicazione in uso dispone di una funzione di combinazione, disabilitarla. Se oltre alla funzione combina dell'applicazione è abilitata anche la funzione combina del driver, la stampa potrebbe non essere corretta.
- Combinando le funzioni di stampa combinata e di stampa libretti, è possibile stampare più pagine su un unico foglio e rilegarle a libretto. Per informazioni dettagliate sulla stampa di un libretto, consultare le Istruzioni per l'uso.

↓ Nota





- Per informazioni dettagliate su come impostare la funzione di stampa combinata mediante il driver di stampa PCL 6 o PostScript 3 per Windows, consultare le Istruzioni per l'uso.
- Per informazioni dettagliate su come impostare la funzione di stampa combinata mediante il driver di stampa PCL 5c/5e, consultare le Istruzioni per l'uso.
- Per informazioni dettagliate su come impostare la funzione di stampa combinata mediante il driver di stampa PostScript 3 per Mac OS X, consultare le Istruzioni per l'uso.

Stampa su buste



Caricare le buste

Questa sezione fornisce dettagli e consigli sull'utilizzo delle buste.

★ Importante

- Non usare buste con finestra.
- Le buste consegnate nel vassoio interno potrebbero cadere se vengono consegnate altre buste. In questo caso, rimuovere le buste appena vengono consegnate.
- Far passare aria tra le buste prima di caricarle, per separarle ed evitare che la colla le faccia aderire tra loro. Se il problema persiste, caricarle i supporti uno alla volta. Alcuni tipi di buste non possono essere utilizzati con questa stampante.
- La lunghezza e la forma delle alette possono provocare inceppamenti.
- Solo le buste larghe almeno 139 mm (5,5 pollici) e con alette aperte si possono caricare con orientamento .
- Quando si caricano le buste, posizionarle con orientamento . Se si caricano buste con orientamento , queste possono piegarsi.
- Quando si caricano buste con orientamento , posizionarle con le alette aperte. Altrimenti le buste possono non essere alimentate.
- Caricare le buste nei vassoi carta come illustrato di seguito se con le alette aperte sono larghe tra 139 mm (5,5 pollici) e 148 mm (5,9 pollici):
 - Allineare le buste al bordo destro del vassoio carta.
 - Le buste possono incepparsi se tra le buste e la guida resta uno spazio. In questo caso ricaricare le buste.
 - Inserire lentamente il vassoio carta fino in fondo.
- Prima di caricare le buste, premere su di esse per far uscire l'aria ed appiattire i quattro bordi. Se piegati o arricciati, appiattire i bordi entranti (il bordo della busta che entra nella macchina) usando una matita o un righello.

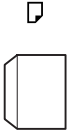
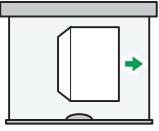
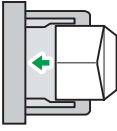
Il metodo di caricamento delle buste varia in base al loro orientamento. Assicurarsi di caricare le buste con l'orientamento corretto.

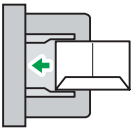
Tipi di buste	Vassoi carta 1-4	Vassoio bypass
Buste con apertura laterale 	 <ul style="list-style-type: none"> • Alette: aperte • Lato inferiore delle buste: verso il lato destro della stampante • Lato da stampare: rivolto verso l'alto 	 <ul style="list-style-type: none"> • Alette: aperte • Lato inferiore delle buste: verso il lato sinistro della stampante • Lato da stampare: rivolto verso il basso
Buste con apertura laterale 	Sconsigliato	 <ul style="list-style-type: none"> • Alette: chiuse • Lato inferiore delle buste: verso il retro della stampante • Lato da stampare: rivolto verso il basso

Quando vengono caricate le buste, utilizzare gli Strumenti utente e il driver di stampa per selezionare "Busta" come tipo di carta e specificare lo spessore delle buste. Per informazioni, vedere P.61 "Stampa su buste", Stampante.

Per stampare su buste caricate con i lati corti contro la stampante, ruotare l'immagine di stampa di 180 gradi mediante il driver di stampa.

Buste consigliate

Per informazioni sulle buste consigliate, rivolgersi al proprio rivenditore.

Il formato delle buste che si possono caricare dipende dal vassoio utilizzato. Per informazioni, vedere P.31 "Carta supportata per ciascun vassoio di alimentazione".

Nota

- Caricare insieme soltanto buste dello stesso formato e tipo.
- La funzione Fronte-retro non può essere utilizzata con le buste.
- Per ottenere una migliore qualità di stampa, si consiglia di impostare i margini destro, sinistro, superiore e inferiore ad almeno 15 mm (0,6 pollici) ognuno.
- Se nella busta sono presenti punti di spessore diverso, la qualità di stampa potrebbe risultare non uniforme. Verificare la qualità di stampa stampando una o due buste di prova.

- I fogli stampati vengono inviati al vassoio interno anche se è stato specificato un vassoio diverso.
- Appiattire le stampe se risultano piegate o arricciate.
- Controllare che le buste non siano umide.
- Condizioni di temperatura e umidità elevate possono ridurre la qualità della stampa e sgualcire le buste.
- In base all'ambiente, la stampa potrebbe sgualcire le buste anche se sono del tipo consigliato.
- Alcuni tipi di buste potrebbero risultare increspate, macchiate o stampati male. Se si stampa un'immagine o un colore pieno su una busta, possono apparire delle linee dove i bordi sovrapposti della busta la rendono più spessa.

Stampa su buste con Windows (PCL 6/PostScript 3)

1. **Dopo aver creato un documento, aprire la finestra di dialogo [Preferenze stampa] dall'applicazione utilizzata per la creazione del documento.**

Per informazioni dettagliate relative all'apertura della finestra di dialogo [Preferenze stampa], vedere P.28 "Visualizzazione della finestra di dialogo Preferenze stampa da un'applicazione".
2. **Nella lista "Vassoio di alimentazione:" selezionare il vassoio carta in cui sono caricate le buste.**
3. **Nella lista "Formato documento:" selezionare le dimensioni della busta.**
4. **Nella lista "Tipo carta:" selezionare [Busta].**
5. **Modificare le impostazioni di stampa secondo necessità. Per informazioni, vedere la Guida del driver di stampa.**
6. **Fare clic su [OK].**
7. **Avviare la stampa dalla finestra di dialogo [Stampa] dell'applicazione.**

Nota

- Configurare correttamente le impostazioni della carta utilizzando il driver di stampa e il pannello di controllo. Per informazioni dettagliate su come configurare le impostazioni dal pannello controllo, consultare le Istruzioni per l'uso.
- Le buste vanno caricate con un orientamento specifico. Per informazioni, vedere P.61 "Caricare le buste".

Stampa su buste con Windows (PCL 5c/5e)

1. Dopo aver creato un documento, aprire la finestra di dialogo [Preferenze stampa] dall'applicazione utilizzata per la creazione del documento.
Per informazioni dettagliate relative all'apertura della finestra di dialogo [Preferenze stampa], vedere P.28 "Visualizzazione della finestra di dialogo Preferenze stampa da un'applicazione".
2. Fare clic sulla scheda [Carta].
3. Nella lista "Vassoio di alimentazione:" selezionare il vassoio carta in cui sono caricate le buste.
4. Nella lista "Formato documento:" selezionare le dimensioni della busta.
5. Dalla lista "Tipo:" selezionare [Busta].
6. Modificare le impostazioni di stampa secondo necessità. Per informazioni, vedere la Guida del driver di stampa.
7. Fare clic su [OK].
8. Avviare la stampa dalla finestra di dialogo [Stampa] dell'applicazione.

Nota

- Configurare correttamente le impostazioni della carta utilizzando il driver di stampa e il pannello di controllo. Per informazioni dettagliate su come configurare le impostazioni dal pannello controllo, consultare le Istruzioni per l'uso.
- Le buste vanno caricate con un orientamento specifico. Per informazioni, vedere P.61 "Caricare le buste".

Stampa su buste con Mac OS X

1. Dopo aver creato un documento, aprire la finestra di dialogo delle preferenze di stampa nell'applicazione originale del documento.
Per informazioni dettagliate su come visualizzare la schermata Preferenze stampa, vedere P.28 "Visualizzazione della finestra di dialogo Preferenze stampa da un'applicazione".
2. Deselezionare la casella di controllo [Fronte-retro:] per disabilitare la stampa fronte-retro.
3. Nel menu "Formato carta:", selezionare il formato della busta.
4. Nel menu "Orientamento:", selezionare l'orientamento della busta.
5. Selezionare [Alimentazione carta] nel menu a comparsa.
6. Selezionare il vassoio carta in cui sono state caricate le buste.
7. Selezionare [Impostazioni stampante] nel menu a comparsa.

8. Nel menu "Feature Sets:", selezionare la serie adeguata di caratteristiche per visualizzare il menu "Tipo carta:".
9. Nel menu "Tipo carta:", selezionare [Busta].
10. Modificare le impostazioni di stampa secondo necessità.
11. Avviare la stampa.

 **Nota**

- Configurare correttamente le impostazioni della carta utilizzando il driver di stampa e il pannello di controllo. Per informazioni dettagliate su come configurare le impostazioni dal pannello controllo, consultare le Istruzioni per l'uso.
- Le buste vanno caricate con un orientamento specifico. Per informazioni, vedere P.61 "Caricare le buste".

Memorizzare un documento

Memorizzare un documento con Windows

2

1. Dopo aver creato un documento, aprire la finestra di dialogo [Preferenze stampa] dall'applicazione utilizzata per la creazione del documento.

Per informazioni dettagliate relative all'apertura della finestra di dialogo [Preferenze stampa], vedere P.28 "Visualizzazione della finestra di dialogo Preferenze stampa da un'applicazione".

2. Dalla lista "Tipo lavoro:", selezionare un tipo di lavoro.

- Selezionare [Stampa di prova] per memorizzare un documento come file di Stampa di prova.
- Selezionare [Stampa riservata] per memorizzare un documento come file di Stampa riservata.
- Selezionare [Stampa trattenuta] per memorizzare un documento come file di Stampa trattenuta.
- Sono disponibili due opzioni per memorizzare un file di Stampa memorizzata:
Selezionare [Stampa memorizzata] per memorizzare il documento nella stampante e stamparlo in seguito tramite il pannello di controllo.
Selezionare [Memorizza e stampa] per memorizzare e stampare contemporaneamente il documento.

3. Fare clic su [Dettagli...].

4. Digitare un ID utente nella finestra "ID utente":

- Quando viene memorizzato un file di Stampa riservata, inserire una password nella casella "Password":.
- Quando viene memorizzato un file di Stampa trattenuta, specificare il nome del file e l'ora di stampa in base alle necessità.
Per specificare l'ora di stampa del documento, selezionare la casella di controllo [Imposta ora stampa], quindi specificare l'ora.
- Quando viene memorizzato un file di Stampa memorizzata, specificare il nome del file e la password in base alle necessità.

5. Fare clic su [OK].

6. Modificare le impostazioni di stampa secondo necessità.

7. Fare clic su [OK].

8. Avviare la stampa dalla finestra di dialogo [Stampa] dell'applicazione.

Nota

- La stampante potrebbe non essere in grado di stampare un file di Stampa trattenuta all'ora specificata nelle seguenti condizioni:
 - Se l'ora specificata è prossima all'ora dell'orologio interno della stampante, la stampa potrebbe iniziare immediatamente.
 - Se la stampante viene spenta, la stampa non comincerà all'ora specificata per la stampa. Per stampare un documento la cui ora di stampa è già trascorsa, impostare [Lavori non stamp.per macch.spenta] su [Attivo] in [Sistema] in [Impostazioni Stampante]. Per informazioni dettagliate consultare le Istruzioni per l'uso.
 - Se viene visualizzato un messaggio di errore sul pannello di controllo, la stampa non comincerà anche quando è l'ora specificata per la stampa.
- Se [Stampa memorizzata (condivisa)] o [Memorizza e stampa (condivisa)] sono selezionate quando viene memorizzato un file di Stampa memorizzata, l'utente che ha creato il documento e tutti gli utenti con privilegi di stampa possono stampare il documento mediante il pannello di controllo. Questa impostazione è disponibile quando l'Autenticazione utente è abilitata ed è in uso il driver di stampa PCL 6. Per informazioni, vedere la Guida per la sicurezza.

Memorizzare un documento con Mac OS X

1. Dopo aver creato un documento, aprire la finestra di dialogo delle preferenze di stampa nell'applicazione originale del documento.

Per informazioni dettagliate su come visualizzare la schermata Preferenze stampa, vedere P.30 "Visualizzazione della schermata delle preferenze di stampa da un'applicazione".

2. Selezionare [Registro dei lavori] nel menu a comparsa.

3. Nella casella "ID utente:" inserire un ID utente utilizzando fino a otto caratteri alfanumerici.

4. Nel menu a comparsa "Tipo lavoro:", selezionare un tipo di lavoro.

- Selezionare [Stampa di prova] per memorizzare un documento come un file di Stampa di prova.
- Selezionare [Stampa riservata] per memorizzare un documento come un file di Stampa riservata, quindi inserire la password nella casella "Password:".
La password dev'essere composta un numero di cifre compreso tra quattro e otto.
- Selezionare [Stampa trattenuta] per memorizzare un documento come un file di Stampa trattenuta.

È possibile aggiungere un nome al documento utilizzando fino a 16 caratteri alfanumerici.

Per stampare il documento ad un orario stabilito, selezionare la casella di controllo [Imposta ora stampa].

- Sono disponibili due opzioni per memorizzare un file di Stampa memorizzata:
Selezionare [Stampa memorizzata] per memorizzare il documento nella stampante e stamparlo in seguito tramite il pannello di controllo.
Selezionare [Memorizza e stampa] per memorizzare e stampare contemporaneamente il documento.
È possibile aggiungere un nome al documento utilizzando fino a 16 caratteri alfanumerici.
È possibile impostare una password per il documento utilizzando da quattro a otto cifre.

5. Modificare le impostazioni di stampa secondo necessità.

6. Avviare la stampa.

⬇ Nota

- La stampante non sarà in grado di stampare un file di Stampa trattenuta all'ora specificata nelle seguenti condizioni:
 - Se l'ora specificata è prossima all'ora dell'orologio interno della stampante, la stampa potrebbe iniziare immediatamente.
 - Se la stampante viene spenta, la stampa non comincerà all'ora specificata per la stampa. Per stampare un documento la cui ora di stampa è già trascorsa, impostare [Lavori non stamp.per macch.spenta] su [Attivo] in [Sistema] in [Impostazioni Stampante]. Per informazioni dettagliate consultare le Istruzioni per l'uso.
 - Se viene visualizzato un messaggio di errore sul pannello di controllo, la stampa non comincerà anche quando è l'ora specificata per la stampa.







3. Risoluzione dei problemi

Questa sezione fornisce le soluzioni ai problemi più comuni e descrive anche come correggere i risultati di stampa indesiderati.

Quando vengono visualizzati gli indicatori

Questa sezione descrive gli indicatori che appaiono quando la stampante richiede all'utente di rimuovere la carta inceppata, di caricare carta oppure di eseguire altre procedure.

3

Indicatore	Stato
 : Indicatore Inceppamento carta	Appare in caso di inceppamento della carta. Per dettagli sulla rimozione della carta inceppata, vedere P. 119 "Rimozione della carta inceppata".
 : Indicatore Caricare carta	Appare quando la carta è terminata. Per ulteriori informazioni sul caricamento della carta, vedere P.46 "Caricamento della carta".
 : Indicatore Aggiungere toner	Appare quando il toner è terminato. Per dettagli su come aggiungere il toner, vedere P.129 "Aggiunta di toner".
 : Indicatore Aggiungere punti pinzatrice	Appare quando i punti pinzatrice sono terminati. Per dettagli su come aggiungere i punti pinzatrice, vedere P.133 "Aggiunta di punti pinzatrice".
 : indicatore Contenitore residui di perforazione pieno	Appare quando il contenitore dei residui di perforazione è pieno. Per maggiori dettagli sulla rimozione dei residui di perforazione, vedere P.127 "Rimozione dei residui di perforazione".
 : Indicatore Chiamata di assistenza	Appare quando la stampante non funziona correttamente o necessita di manutenzione.
 : Indicatore Sportello aperto	Appare quando uno o più sportelli della stampante sono aperti.

Quando la macchina emette un segnale acustico

La seguente tabella descrive i vari segnali acustici che la stampante emette per avvisare gli utenti in merito ai problemi della stampante e il significato di ogni segnale acustico.

3

Tipo segnale acustico	Significato	Cause
Un bip breve singolo	Inserimento su pannello/ schermo accettato.	È stato premuto un tasto valido sul pannello di controllo o sullo schermo.
Un bip breve, poi uno lungo	Inserimento su pannello/ schermo rifiutato.	È stato premuto un tasto non valido sul pannello di controllo o sullo schermo, oppure la password inserita non è corretta.
Due bip lunghi	La stampante si è riscaldata.	Quando viene accesa o esce dal modo Sospensione, la stampante ha completato il riscaldamento ed è pronta per l'uso.
Cinque bip lunghi ripetuti per quattro volte	Avviso non urgente.	Sul pannello di controllo appare un messaggio di errore se nessun vassoio contiene il formato carta selezionato o se il vassoio è vuoto.
Cinque bip brevi ripetuti cinque volte	Avviso urgente.	La carta è inceppata, dev'essere aggiunto del toner o si sono verificati altri problemi.

Nota

- Non è possibile interrompere un segnale acustico. Se gli sportelli della stampante vengono aperti e chiusi ripetutamente in un breve lasso di tempo durante un segnale di carta inceppata o toner non sufficiente, l'allarme acustico potrebbe continuare anche dopo aver ripristinato le condizioni normali.
- È possibile abilitare o disabilitare i segnali acustici. Per informazioni dettagliate sul Segnale acustico tasti pannello, consultare le Istruzioni per l'uso.

Verifica dello stato e delle impostazioni della stampante

Info manut.

È possibile controllare i seguenti elementi in [Info manut.]:

- Toner rimanente
Visualizza la quantità di toner rimanente.
Punti pinzat. esauriti
Indica se vi sono ancora dei punti pinzatrice.
Cont.perfor.pieno
Visualizza se il contenitore residui di perforazione è pieno.
- Vassoio carta
Visualizza il tipo e il formato della carta caricata nel vassoio carta.
Vassoio di uscita pieno
Visualizza se il vassoio di uscita è pieno.
- Inceppamento carta
Visualizza lo stato degli inceppamenti carta e le relative soluzioni.
- Sportello aperto
Indica se uno o più sportelli della stampante sono aperti.

Memorizz.dati

È possibile controllare i seguenti elementi in [Memorizz.dati]:

- Mem.disco fisso rim.
Visualizza la quantità di memoria disponibile dell'unità disco fisso.
- File nel disco fisso
Visualizza il numero totale dei lavori memorizzati nell'unità disco fisso.
- Lavori di stampa
Mostra il numero di lavori per "Stampe trattenute:", "Stampe memorizzate:", "Stampe riservate:" e "Stampe di prova:".

Info indir.macch.

È possibile controllare i seguenti elementi in [Info indir.macch.]:

- Indirizzo IPv4 macchina
Visualizza l'indirizzo IPv4 della stampante.
- Indirizzo IPv6 macchina

Visualizza l'indirizzo IPv6 della stampante.

1. Premere il tasto [Controlla stato].

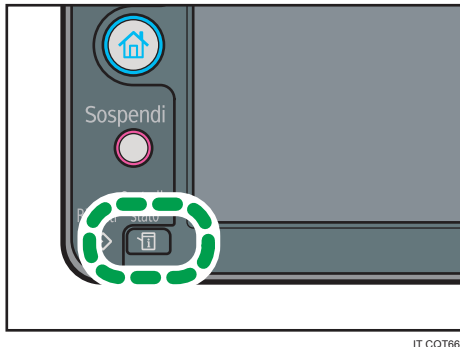

2. Selezionare la scheda [Info manut./macc.].

3. Premere ciascuna scheda e verificarne il contenuto.

4. Dopo aver controllato le informazioni, premere [Esci].

↓ Nota

- [Inceppamento carta], [Punti pinzat.esauriti], [Cont.perfor.pieno], [Vassoio uscita pieno] e [Sportello aperto] appaiono in [Info manut.] solo se si verificano questi errori.
- A seconda delle impostazioni di sicurezza, [Info indir.macch.] potrebbe non essere visualizzato.
- Per dettagli su come individuare e rimuovere gli inceppamenti, vedere P.119 "Rimozione della carta inceppata".

Quando l'indicatore del tasto [Controlla stato] è acceso

Se l'indicatore del tasto [Controlla stato] è acceso, premere il tasto [Controlla stato] per visualizzare la schermata [Controlla stato]. Controllare lo stato della stampante nella schermata [Controlla stato].

Schermata [Controlla stato]

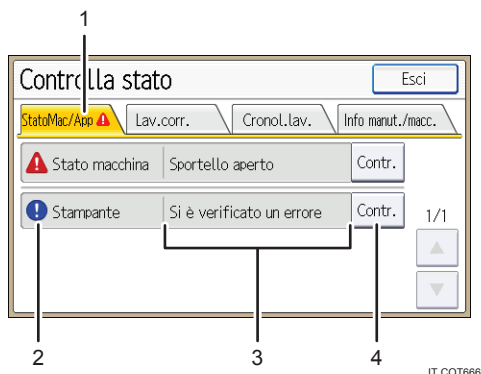

1. Scheda [StatoMac/App]

Indica lo stato della stampante.

2. Icone di stato

Le icone che possono essere visualizzate sono descritte di seguito:

: la funzione stampante sta eseguendo un lavoro.

: nella stampante si è verificato un errore.

: si è verificato un errore nella funzione stampante oppure la funzione stampante non può essere usata perché si è verificato un errore nella stampante.

3. Messaggi

Visualizza un messaggio che indica lo stato della stampante.

4. [Contr.]

Se si verifica un errore, premere [Contr.] per visualizzare i dettagli.

Premendo [Contr.] viene visualizzato un messaggio di errore o la schermata della stampante. Controllare il messaggio di errore visualizzato nella schermata della stampante e agire di conseguenza. Per dettagli sui messaggi di errore e le rispettive risoluzioni, vedere P.83 "Visualizzazione di messaggi".

La seguente tabella descrive i problemi che causano l'illuminazione dell'indicatore:

Problema	Causa	Soluzione
I documenti e i rapporti non vengono stampati.	Il vassoio di uscita carta è pieno.	Rimuovere le stampe dal vassoio.

Problema	Causa	Soluzione
I documenti e i rapporti non vengono stampati.	Manca la carta da copia.	Caricare la carta. Per ulteriori informazioni sul caricamento della carta, vedere P.46 "Caricamento della carta".
Si è verificato un errore.	La funzione che presenta lo stato "Errore" nella schermata [Controlla stato] ha un problema.	Premere [Contr.], quindi controllare il messaggio visualizzato e agire di conseguenza. Per dettagli sui messaggi di errore e le rispettive risoluzioni, vedere P.83 "Visualizzazione di messaggi".
La stampante non è in grado di collegarsi alla rete.	Si è verificato un errore di rete.	<ul style="list-style-type: none">• Premere [Contr.], quindi controllare il messaggio visualizzato e agire di conseguenza. Per informazioni dettagliate sui messaggi di errore e sulle relative soluzioni, consultare le Istruzioni per l'uso.• Controllare che la stampante sia collegata alla rete e impostata correttamente. Per informazioni dettagliate sulla connessione alla rete, consultare le Istruzioni per l'uso.• Per dettagli sulla connessione alla rete, contattare l'amministratore.• Se l'indicatore è ancora acceso anche se si è tentato di risolvere il problema nel modo descritto, contattare il centro di assistenza tecnica.

Problemi nell'utilizzo della stampante

Questo paragrafo descrive alcuni problemi e messaggi comuni. Se compaiono altri messaggi, seguire le istruzioni visualizzate.

Problema	Cause	Soluzioni
La spia rimane accesa e la stampante non entra nel Modo sospensione anche se è stato premuto il tasto [Risparmio energia].	<ul style="list-style-type: none"> • La stampante sta comunicando con apparecchiature esterne. • Il disco fisso è attivo. 	<ul style="list-style-type: none"> • Controllare se la stampante comunica con l'apparecchiatura esterna. • Attendere ancora.
Il display è spento.	La stampante è nel Modo sospensione.	Premere il tasto [Risparmio energia] oppure il tasto [Controlla stato] per annullare il Modo sospensione.
Non succede niente quando si preme il tasto [Controlla stato] o il tasto [Risparmio energia].	L'interruttore dell'alimentazione è spento.	Accendere l'interruttore di alimentazione principale.
Compare il messaggio "Please wait. ".	Questo messaggio viene visualizzato quando si preme il tasto [Risparmio energia].	Attendere qualche istante. Se la stampante non è pronta entro cinque minuti, contattare il servizio di assistenza tecnica.
Appare il messaggio "Attendere. ".	Questo messaggio appare quando la stampante si sta riscaldando.	<ul style="list-style-type: none"> • Attendere che il messaggio scompaia. Non spegnere l'interruttore di alimentazione principale mentre è visualizzato il messaggio. • Se la stampante non è pronta entro cinque minuti, contattare il servizio di assistenza tecnica.

Problema	Cause	Soluzioni
Appare il messaggio "Attendere."	Questo messaggio appare quando si cambia la cartuccia di toner.	<ul style="list-style-type: none"> • Attendere che il messaggio scompaia. Non spegnere l'interruttore di alimentazione principale mentre è visualizzato il messaggio. • Se il messaggio non scompare entro cinque minuti, contattare il servizio di assistenza tecnica.
La macchina va improvvisamente in modalità standby.	ECO Night Sensor è attivato e il sensore di luminosità ha rilevato un livello basso di luce nell'ambiente.	Cambiare le impostazioni dell'ECO Night Sensor. Per informazioni dettagliate su ECO Night Sensor, consultare le Istruzioni per l'uso.
Appare il messaggio "Autodiagnosi in corso..."	La stampante sta eseguendo operazioni di regolazione immagine.	La stampante potrebbe eseguire regolari interventi di manutenzione durante l'uso. La frequenza e la durata della manutenzione dipendono dall'umidità, dalla temperatura e da fattori di stampa come il numero di stampe, il formato carta e il tipo carta. Attendere finché la stampante non è pronta.
Appare la schermata per inserire il codice utente.	I limiti per gli utenti sono definiti mediante l'Autenticazione codice utente.	Per dettagli su come accedere quando l'Autenticazione codice utente è attiva, vedere P.21 "Effettuare il login alla stampante".
Appare la schermata di autenticazione.	È impostata l'opzione Autenticazione base, Autenticazione Windows, Autenticazione LDAP o Autenticazione server integrazione.	Inserire il proprio Nome utente login e la Password login. Per informazioni dettagliate sulla schermata Autenticazione, vedere P.21 "Effettuare il login alla stampante".
Appare il messaggio "Autenticazione fallita."	Errore nell'inserimento del Nome utente login o della Password login.	Per maggiori dettagli su Nome utente login e Password login corretti, vedere la Guida per la sicurezza.

Problema	Cause	Soluzioni
Appare il messaggio "Autenticazione fallita."	La stampante non riesce ad eseguire l'autenticazione.	Per maggiori dettagli sull'autenticazione, consultare la Guida per la sicurezza.
Il messaggio "Non si dispone dei privilegi per usare questa funzione." continua ad essere visualizzato, anche se è stato immesso un nome utente valido.	Il nome utente che ha effettuato l'accesso non dispone dei privilegi per l'uso della funzione selezionata.	Per dettagli su come impostare i privilegi, vedere la Guida per la sicurezza.
Il messaggio di errore rimane visualizzato, anche se la carta inceppata è stata rimossa.	<ul style="list-style-type: none"> Per annullare la visualizzazione di un messaggio di inceppamento della carta, è necessario aprire e chiudere lo sportello. Nel vassoio c'è ancora della carta inceppata. 	Rimuovere la carta inceppata, quindi aprire e chiudere lo sportello. Per dettagli sulla rimozione della carta inceppata, vedere P.119 "Rimozione della carta inceppata".
Le immagini di stampa vengono stampate sul retro dei fogli.	È possibile che la carta non sia stata caricata correttamente.	<ul style="list-style-type: none"> Sistemare la carta nel suo vassoio oppure nel vassoio 3 (LCT), con il lato da stampare verso l'alto. Caricare la carta nel vassoio ad alta capacità (LCT) o nel vassoio bypass, con il lato da stampare verso il basso.

Problema	Cause	Soluzioni
Si verificano spesso inceppamenti.	È possibile che le guide laterali o finale del vassoio non siano regolate correttamente.	<ul style="list-style-type: none"> • Rimuovere la carta inceppata. Per dettagli sulla rimozione della carta inceppata, vedere P.119 "Rimozione della carta inceppata". • Verificare che le guide laterali o quella finale siano regolate correttamente. Verificare inoltre che le guide laterali siano bloccate. Per dettagli sull'impostazione delle guide laterali e terminali, vedere P.46 "Caricamento della carta".
Si verificano spesso inceppamenti.	Impostazione formato carta non corretta.	<ul style="list-style-type: none"> • Rimuovere la carta inceppata. Per dettagli sulla rimozione della carta inceppata, vedere P.119 "Rimozione della carta inceppata". • Se si carica un formato carta non rilevato automaticamente, sarà necessario specificare il formato utilizzando il pannello di controllo. Per dettagli su come specificare il formato carta dal pannello di controllo, consultare le Istruzioni per l'uso.
Si verificano spesso inceppamenti.	C'è un oggetto estraneo sul vassoio del finisher.	<ul style="list-style-type: none"> • Rimuovere la carta inceppata. Per dettagli sulla rimozione della carta inceppata, vedere P.119 "Rimozione della carta inceppata". • Non posizionare oggetti sul vassoio del finisher.

Problema	Cause	Soluzioni
Impossibile stampare in modo fronte-retro.	È stato selezionato un vassoio carta non impostato per la stampa fronte-retro.	Cambiare le impostazioni per "Applica 2 facciate" in [Impost.di Sistema] per attivare la stampa fronte-retro per il vassoio carta. Per informazioni dettagliate sull'impostazione di "Applica 2 facciate", consultare le Istruzioni per l'uso.
Impossibile stampare in modo fronte-retro.	È stato selezionato un tipo carta che non può essere usato per la stampa fronte-retro.	In [Impostaz.vass.carta], selezionare un tipo di carta che può essere usato per la stampa fronte-retro. Per informazioni dettagliate sui tipi di carta che possono essere utilizzati, consultare le Istruzioni per l'uso.
Compare il messaggio "Il vassoio di uscita è pieno. Rimuovere la carta."	Il vassoio di uscita è pieno.	Rimuovere la carta dal vassoio di uscita per riprendere la stampa. Se la carta è indirizzata al vassoio basculante finisher, premere il tasto [Sospendi] per sospendere la stampa ed evitare che la carta cada dal vassoio, quindi rimuovere la carta. Premere [Continua] sul display per riprendere la stampa.
Compare il messaggio "Turn main Power Switch off".	La stampante non si spegne normalmente quando l'alimentazione principale viene spenta e riaccesa subito dopo.	Spegnere l'interruttore di alimentazione principale. Dopo lo spegnimento attendere almeno dieci secondi, quindi riaccendere.
Appare il messaggio "Chiusura in corso... Attendere. L'alimentazione verrà spenta automaticamente."	È iniziata la procedura di spegnimento perché l'alimentazione principale è stata spenta mentre la stampante era in standby o eseguiva un'operazione.	Seguire il messaggio che appare e aspettare che la stampante si spenga. Non spegnere l'alimentazione mentre è visualizzato questo messaggio. Se l'interruttore principale è spento, seguire il messaggio che appare. Per dettagli su come accendere e spegnere la stampante, vedere P.25 "Accendere/Spegnere la macchina".

Problema	Cause	Soluzioni
Si è verificato un errore durante la modifica della Rubrica dal display o da Web Image Monitor.	La Rubrica non può essere cambiata mentre si eliminano i documenti memorizzati.	Attendere e ritentare l'operazione.
Compare "Home è in uso da un'altra funzione."	È in corso la modifica della schermata [Home] da un'altra funzione.	Attendere qualche secondo, quindi riprovare a creare il collegamento sulla schermata [Home].
Compare il messaggio "La dimensione dei dati immagine non è valida. Vedere il manuale per i dati richiesti. ".	I dati immagine non sono validi.	Per dettagli sulla dimensione del file dell'immagine del collegamento, consultare le Istruzioni per l'uso.
Compare "Il formato dei dati immagine non è valido." .	Il formato file dell'immagine del collegamento da aggiungere non è supportato.	Il formato file delle immagini da aggiungere deve essere JPEG. Specificare nuovamente l'immagine.

↓ Nota

- L'uso di carta arricciata spesso provoca degli inceppamenti, sporca i bordi della carta o crea spostamenti imprevisti durante l'esecuzione della stampa. Quando viene utilizzata carta arricciata, provare ad appiattire la carta o a caricarla al contrario. Per evitare che la carta si arricci, posizionarla su una superficie piana e non appoggiarla contro una parete.
- Se non è possibile stampare nel modo desiderato a causa di problemi relativi al tipo, al formato o alla capacità della carta, utilizzare la carta consigliata. Per dettagli sulla carta consigliata, vedere P.31 "Specifiche della carta".

Quando la densità dell'immagine cambia

Dopo aver spostato la stampante, stampato su carta spessa o stampato numerose copie per parecchio tempo, è possibile che la qualità delle immagini diminuisca. Effettuando una regolazione automatica delle immagini, è possibile ripristinare la qualità di stampa ottimale.

1. Premere [Regola densità immagine] sulla schermata [Manutenzione:Immagine].

Per informazioni dettagliate su come accedere alla schermata [Manutenzione:Immagine], consultare le Istruzioni per l'uso.

Premere il tasto [▼] per cambiare schermata.

2. Premere [Più chiaro] o [Più scuro] per regolare la densità dell'immagine, quindi premere [OK].

Immettere un valore compreso tra -3 e 3.

3. Premere il tasto [Strumenti utente].

Se la connessione USB non riesce

Problema	Causa	Soluzione
La stampante non viene riconosciuta automaticamente.	Il cavo USB non è stato collegato correttamente.	Scollegare il cavo USB, quindi spegnere l'interruttore di alimentazione principale. Accendere l'interruttore di alimentazione principale. Quando la stampante si è riavviata, ricollegare il cavo USB.
Le impostazioni USB sono già state configurate in Windows.	Controllare se il computer ha identificato la stampante come dispositivo non supportato.	Aprire Risorse del computer di Windows e, sotto [Controller USB (Universal Serial Bus)], rimuovere le periferiche che provocano conflitti. Le periferiche in conflitto sono contrassegnate dall'icona [!] o [?]. Fare attenzione a non rimuovere periferiche necessarie. Per informazioni, consultare la Guida di Windows.
La stampante non riconosce il collegamento USB anche se il cavo USB è inserito.	Se il cavo USB viene collegato mentre la stampante è spenta, quest'ultima può non riconoscere il collegamento USB.	Premere il tasto [Risparmio energia] e poi scollegare il cavo USB. Premere di nuovo il tasto [Risparmio energia]. Quando la stampante è pronta, ricollegare il cavo USB.

Visualizzazione di messaggi

Questa sezione illustra i messaggi principali che appaiono sul pannello di visualizzazione, i registri degli errori stampa e i rapporti degli errori. Se appaiono altri messaggi, seguire le relative istruzioni.

Messaggi di stato

Messaggio	Stato
"Modo Hex Dump"	In modalità Hex Dump, la stampante riceve i dati in formato esadecimale. Premere [Reset lavoro] per annullare il modo Hex Dump.
"Lavoro sospeso."	La stampa è stata sospesa temporaneamente perchè è stato premuto il tasto [Operazione lavoro] o il tasto [Sospendi].
"Offline"	La stampante è offline.
"Attendere."	Questo messaggio può apparire per un secondo o due mentre la stampante si prepara, esegue le regolazioni iniziali o aggiunge il toner. Attendere qualche istante.
"Stampa in corso..."	La stampante sta stampando. Attendere qualche istante.
"Pronto"	Questo è il messaggio di Pronto predefinito. La stampante è pronta per l'uso. Non è necessario intraprendere alcuna azione.
"Reset lavoro..."	La stampante sta annullando il lavoro di stampa. Attendere finché sul display non appare "Pronto".
"Cambio impostazione..."	La stampante sta cambiando le impostazioni. Non si può utilizzare il pannello di controllo fino a quando questo messaggio è visualizzato. Attendere qualche istante.
"Lavoro sospeso presente."	La stampa è stata interrotta temporaneamente da SmartDeviceMonitor for Client. È possibile riprendere la stampa tramite [Elenco lavori] in SmartDeviceMonitor per Client, oppure tramite Web Image Monitor. Per riprendere a stampare tramite Web Image Monitor, rivolgersi prima all'amministratore di sistema.
"Aggiornamento certificato..."	Il certificato @Remote si sta aggiornando. Attendere qualche istante.

Messaggio	Stato
"Attesa dati stam."	La stampante è in attesa dei dati di stampa successivi. Attendere qualche istante.

Messaggi di allerta (visualizzati sul pannello di controllo)

Nota

- Prima di spegnere, vedere P.25 "Accendere/Spegnere la macchina".

Messaggio	Causa	Soluzione
"Impossibile collegarsi con la wireless card. Spegnere l'interruttore principale, quindi controllare la card."	<ul style="list-style-type: none"> • La scheda wireless LAN non era inserita quando la stampante è stata accesa. • La scheda wireless LAN è stata estratta dopo l'accensione della stampante. • Le impostazioni non sono aggiornate, anche se l'unità è stata rilevata. 	<ul style="list-style-type: none"> • Spegnere l'interruttore di alimentazione principale e verificare che la scheda wireless LAN sia inserita correttamente. Per maggiori dettagli sull'installazione della scheda, consultare le Istruzioni per l'uso. • Se il messaggio appare nuovamente, rivolgersi all'assistenza.
"Problema hardware: Ethernet"	Si è verificato un errore nell'interfaccia Ethernet.	Spegnere l'interruttore di alimentazione principale, quindi riaccenderlo. Se il messaggio appare nuovamente, rivolgersi all'assistenza.

Messaggio	Causa	Soluzione
"Problema hardware: Disco fisso"	Si è verificato un errore nell'unità disco fisso.	<ul style="list-style-type: none"> • Spegnere l'interruttore di alimentazione principale, quindi riaccenderlo. Se il messaggio appare nuovamente, rivolgersi all'assistenza. • Il disco fisso potrebbe non essere stato installato correttamente se è stato installato dall'utente. Verificare che sia installato correttamente. Per informazioni dettagliate su come installare l'unità, consultare le Istruzioni per l'uso.
"Problema hardware: Interfaccia parallela"	Si è verificato un errore nella scheda di interfaccia IEEE 1284.	<ul style="list-style-type: none"> • Spegnere l'interruttore di alimentazione principale e verificare che la scheda interfaccia IEEE 1284 sia inserita correttamente. Per maggiori dettagli sull'installazione della scheda, consultare le Istruzioni per l'uso. • Se il messaggio appare nuovamente, rivolgersi all'assistenza.
"Problema hardware: USB"	Si è verificato un errore nell'interfaccia USB.	Spegnere l'interruttore di alimentazione principale, quindi riaccenderlo. Se il messaggio appare nuovamente, rivolgersi all'assistenza.
"Problema hardware: Wireless Card"	È possibile accedere alla scheda wireless LAN, ma è stato rilevato un errore.	<ul style="list-style-type: none"> • Spegnere l'interruttore di alimentazione principale e verificare che la scheda wireless LAN sia inserita correttamente. Per maggiori dettagli sull'installazione della scheda, consultare le Istruzioni per l'uso. • Se il messaggio appare nuovamente, rivolgersi all'assistenza.

Messaggio	Causa	Soluzione
"Carta esaurita in n. Caricare carta del seguente formato e tipo. Per annullare il lavoro corrente, premere [Reset lavoro]." ("n" è un numero.)	Le impostazioni del driver di stampa non sono corrette o il vassoio non contiene carta del formato selezionato nel driver di stampa.	Controllare che le impostazioni del driver della stampante siano corrette, quindi caricare la carta del formato selezionato nel driver della stampante, nel vassoio di alimentazione. Per ulteriori dettagli su come cambiare formato di carta, vedere P.46 "Caricamento della carta".
"Imp.vass.non corrisp.form./ tipo specif. Selez.altro vass.o usa form./tipo seg."	Le impostazioni del driver di stampa non sono corrette o il vassoio non contiene la carta del formato o tipo selezionato nel driver di stampa.	<ul style="list-style-type: none"> Controllare che le impostazioni del driver della stampante siano corrette, quindi caricare la carta del formato selezionato nel driver della stampante, nel vassoio di alimentazione. Per ulteriori informazioni su come caricare la carta, vedere P.46 "Caricamento della carta". Selezionare manualmente il vassoio per continuare a stampare o annullare il lavoro di stampa. Per informazioni dettagliate su come selezionare il vassoio manualmente o come annullare un lavoro di stampa, consultare le Istruzioni per l'uso.
"Errore form.carta n Selez.altro vass.o usa form.carta seg." ("n" è il nome di un vassoio.)	Le dimensioni della carta nel vassoio specificato non corrispondono al formato di carta specificato nel driver stampante.	Selezionare un vassoio che contiene carta che è dello stesso formato del formato di carta specificato.
"Problema: Errore font stampante"	Si è verificato un errore nelle impostazioni del font.	Contattare l'assistenza.
"Tra i file selezionati ci sono file senza privilegi d'accesso. Verranno eliminati solo i file con privilegi d'accesso. "	Si è tentato di eliminare dei file senza essere in possesso dell'apposita autorizzazione.	Per controllare i privilegi di accesso ai documenti memorizzati, o per eliminare un documento che non si è autorizzati ad eliminare, vedere la Guida per la sicurezza.

Messaggio	Causa	Soluzione
"Impossibile selezionare lo stesso vassoio per i fogli principali e per i divisori ([Designa]). Controllare l'impostazione. "	Il vassoio selezionato per le altre pagine è lo stesso di quello previsto per i divisori.	Reimpostare il lavoro. Assicurarsi che il vassoio selezionato per i divisori non stia fornendo carta per le altre pagine.
"Non si dispone dei privilegi per usare questa funzione. "	Il nome utente che ha effettuato l'accesso non dispone dei privilegi per l'uso della funzione selezionata.	Per dettagli su come impostare i privilegi, vedere la Guida per la sicurezza.

Messaggi durante la stampa diretta da un dispositivo di memoria rimovibile

Messaggio	Cause	Soluzioni
"Impossibile accedere al dispositivo di memoria specificato."	Il dispositivo di memoria usato non può essere riconosciuto.	Per informazioni sui dispositivi di memoria consigliati per la funzione di stampa diretta dai dispositivi di memoria rimovibili contattare il servizio di assistenza. La memoria flash USB con protezione password o altre funzioni di sicurezza potrebbe non funzionare normalmente.
"Superato il valore limite per la dimensione dati totale dei file selezionati. Impossibile selezionare altri file. "	<ul style="list-style-type: none"> Le dimensioni del file selezionato superano 1 GB. Le dimensioni totali dei file selezionati superano 1 GB. 	<p>I file o i gruppi di file più grandi di 1 GB non possono essere stampati.</p> <ul style="list-style-type: none"> Quando le dimensioni totali dei file selezionati superano 1 GB, selezionare i file separatamente. Quando le dimensioni del file selezionato superano 1 GB, per stampare dai dispositivi di memoria rimovibili utilizzare una funzione diversa dalla funzione Stampa diretta. <p>Non è possibile selezionare file di formati diversi contemporaneamente.</p>

Messaggi di allerta (stampati su registri di errore e rapporti)

Questa sezione illustra le cause probabili dei messaggi di errore stampati sui registri e rapporti di errore e le possibili soluzioni.

Messaggio	Causa	Soluzione
"84:Errore"	Non è disponibile alcuna area di lavoro per elaborazioni di immagini.	<ul style="list-style-type: none"> • In [Impostazioni Stampante], [Sistema], impostare [Utilizzo memoria] su [Priorità font]. • Ridurre il numero di file inviati alla stampante o installare il modulo opzionale SDRAM. Per informazioni dettagliate sull'installazione del modulo SDRAM, consultare le Istruzioni per l'uso.
"85: Errore"	La libreria di grafica specificata non è disponibile.	<ul style="list-style-type: none"> • Verificare che i dati siano validi. • Ridurre il numero di file inviati alla stampante o installare il modulo opzionale SDRAM. Per informazioni dettagliate sull'installazione del modulo SDRAM, consultare le Istruzioni per l'uso.
"86: Errore"	I parametri del codice di controllo non sono validi.	Controllare le impostazioni di stampa.
"91: Errore"	La stampa è stata annullata dalla funzione automatica di cancellazione dei lavori, a causa di un errore nel comando.	Verificare che i dati siano validi.
"92: Errore"	La stampa è stata annullata poiché è stato premuto [Reset lavoro] oppure il tasto [Sospendi] sul pannello di controllo della stampante.	Eseguire di nuovo l'operazione di stampa in base alle necessità.

Messaggio	Causa	Soluzione
"98: Errore"	La stampante non può accedere al disco fisso correttamente.	Spegnere l'interruttore di alimentazione principale, quindi riaccenderlo. Se il messaggio appare frequentemente, contattare il servizio assistenza.
"La Rubrica è attualmente in uso da un'altra funzione. Autenticazione fallita. "	Attualmente la stampante non può eseguire l'autenticazione poiché la Rubrica è utilizzata da un'altra funzione.	Attendere e ritentare l'operazione.
"La registrazione automatica delle informazioni utente non è riuscita."	La registrazione automatica delle informazioni per Autenticazione LDAP o Autenticazione Windows non è riuscita perché la Rubrica è piena.	Per i dettagli sulla registrazione automatica delle informazioni utente, vedere la Guida per la sicurezza.
"Codice classificazione non corretto."	Il codice di classificazione non è stato inserito o il codice di classificazione inserito non è corretto.	Inserire il codice di classificazione corretto.
"Codice classificazione non corretto."	Il codice classificazione non è supportato dal driver di stampa.	Selezionare Opzionale per il codice di classificazione. Per informazioni dettagliate su come specificare le impostazioni del codice di classificazione, consultare le Istruzioni per l'uso.
"Fascicolazione annullata."	La Fascicolazione è stata annullata.	Ridurre il numero di file inviati alla stampante o installare il modulo opzionale SDRAM. Per informazioni dettagliate sull'installazione del modulo SDRAM, consultare le Istruzioni per l'uso.
"Errore comando"	Si è verificato un errore di comando RPCS.	Verificare che la comunicazione tra un dispositivo e la stampante funzioni correttamente.

Messaggio	Causa	Soluzione
"Errore dati compressi."	La stampante ha rilevato dei dati compressi corrotti.	<ul style="list-style-type: none"> Controllare la connessione tra il computer e la stampante. Controllare che il programma utilizzato per comprimere i dati funzioni correttamente.
"Errore memorizzazione dati."	Si è cercato di stampare un file di stampa di prova, stampa riservata, stampa trattenuta o stampa memorizzata quando il disco fisso non era installato.	<p>È necessario il disco fisso quando si stampa un file di stampa di prova, stampa riservata, stampa trattenuta o stampa memorizzata.</p> <p>Se il messaggio appare dopo l'installazione del disco fisso, contattare il servizio di assistenza.</p>
"Fronte-retro annullato."	La stampa fronte-retro è stata annullata.	<ul style="list-style-type: none"> Selezionare il formato di carta appropriato per la funzione di stampa fronte-retro. Per dettagli sul formato carta, vedere P.31 "Carta supportata per ciascun vassoio di alimentazione". Cambiare le impostazioni per "Applica 2 facciate" in [Impost.di Sistema] per attivare la stampa fronte-retro per il vassoio carta. Per informazioni dettagliate sull'impostazione di "Applica 2 facciate", consultare le Istruzioni per l'uso.
"Si è verificato un errore. "	È presente un errore di sintassi o altro.	Controllare che il file PDF sia valido.
"Errore. Lavoro stampato con impostaz.modificate o annullato."	Si è verificato un errore durante la stampa, ma è stato ignorato.	Verificare che i dati siano validi.

Messaggio	Causa	Soluzione
"Superato numero max. di file da stampare per lavori temporanei/memorizzati."	Durante l'esecuzione di una stampa di prova, stampa riservata, stampa trattenuta o stampa memorizzata, la capacità massima dei file è stata superata.	Eliminare i file inutili memorizzati nella stampante.
"Superato numero max. di file. (Auto)"	Durante l'utilizzo della funzione di memorizzazione lavoro con errore per memorizzare lavori di stampa normali come file di stampa trattenuta, la capacità file massima per la memorizzazione file o per la gestione di file di stampa trattenuta (automatica) è stata superata.	Eliminare i file di stampa trattenuta (automatica) o i file non necessari memorizzati nella stampante.
"Superato numero max. di pagine da stampare per lavori temporanei/memorizzati."	Durante l'esecuzione di una stampa di prova, stampa riservata, stampa trattenuta o stampa memorizzata, è stata superata la capacità massima di pagine.	<ul style="list-style-type: none"> • Eliminare i file inutili memorizzati nella stampante. • Ridurre il numero delle pagine da stampare.
"Superato nr.max. di pagine. Fascicolazione incompleta."	Il numero delle pagine supera il numero massimo di fogli utilizzabili con la funzione Fascicolazione.	Ridurre il numero delle pagine da stampare.
"Superato numero max. di pagine. (Auto)"	Durante l'utilizzo della funzione di memorizzazione lavoro con errore per memorizzare i lavori di stampa normale come file di stampa trattenuta, la capacità di pagine massima è stata superata.	<ul style="list-style-type: none"> • Eliminare i file inutili memorizzati nella stampante. • Ridurre il numero delle pagine da stampare.

Messaggio	Causa	Soluzione
"Superato il conteggio unità max.per Uso volume stampe. Il lavoro è stato annullato."	Il numero di pagine che l'utente ha il permesso di copiare è stato superato.	Per maggiori dettagli su Limit.uso vol.stampe , vedere Guida per la sicurezza.
"Impossibile ottenere file system."	Non è stato possibile eseguire la stampa diretta PDF, dato che è stato impossibile ottenere il file system.	Spegnere l'interruttore di alimentazione principale, quindi riaccenderlo. Se il messaggio appare nuovamente, rivolgersi all'assistenza.
"File system pieno."	Il file PDF non può essere stampato perché è stata raggiunta la capacità massima del file system.	Eliminare tutti i file superflui dal disco rigido oppure ridurre le dimensioni del file inviato alla stampante.
"Disco fisso pieno."	Il disco fisso si è riempito durante la stampa di un file stampa di prova, stampa riservata, stampa trattenuta o stampa memorizzata.	<ul style="list-style-type: none"> • Eliminare i file inutili memorizzati nella stampante. • Ridurre la dimensione dei dati del file di stampa di prova, stampa riservata, stampa trattenuta o stampa memorizzata.
"Disco fisso pieno."	Durante la stampa con il driver della stampante PostScript 3, è stata superata la capacità del disco fisso per font e form.	Eliminare form o font non necessari registrati nella stampante.
"Disco fisso pieno. (Auto)"	Il disco fisso si riempie mentre si utilizza la funzione di memorizzazione lavoro con errore per memorizzare i lavori di stampa normale come file di stampa trattenuta.	<ul style="list-style-type: none"> • Eliminare i file inutili memorizzati nella stampante. • In alternativa, ridurre la dimensione dei dati del file di stampa temporanea e/o del file di stampa memorizzata.

Messaggio	Causa	Soluzione
"Overflow buffer I/O."	Si è verificato un overflow del buffer di ingresso.	<ul style="list-style-type: none"> • In [Impostazioni Stampante], [Sistema], impostare [Utilizzo memoria] su [Priorità font]. • In [Impostazioni Stampante], sotto [Interfaccia host], selezionare [Buffer I/O] e impostare la dimensione massima del buffer su un valore più elevato. • Ridurre il numero di file che vengono inviati alla stampante.
"Le informazioni per l'autenticazione utente sono già registrate per un altro utente."	Il nome utente per l'Autenticazione LDAP o per l'Autenticazione server integrazione è stato già registrato in un server diverso con un ID diverso e si è verificata una duplicazione del nome utente a causa di una commutazione di domini (server), ecc.	Per maggiori dettagli sull'autenticazione utente, vedere la Guida per la sicurezza.

Messaggio	Causa	Soluzione
"Memoria insufficiente"	Si è verificato un errore di allocazione di memoria.	<p>PCL 5 / PostScript 3</p> <p>Selezionare una risoluzione inferiore sul driver di stampa. Per dettagli sulle modalità di modifica dell'impostazione di risoluzione, vedere la Guida del driver di stampa.</p> <p>PCL 6</p> <p>Selezionare una risoluzione inferiore sul driver di stampa. Per dettagli sulle modalità di modifica dell'impostazione di risoluzione, vedere la Guida del driver di stampa.</p> <p>Nella scheda [Impostaz. dettagliate] del driver della stampante, fare clic su [Qualità di stampa] in "Menu:", e quindi selezionare [Raster] nell'elenco "Vettoriale/Raster:". In alcuni casi, il lavoro di stampa verrà completato dopo molto tempo.</p> <ul style="list-style-type: none"> • Installare il modulo opzionale SDRAM. Per informazioni dettagliate sull'installazione del modulo SDRAM, consultare le Istruzioni per l'uso.
"Errore recupero da memoria"	Si è verificato un errore di allocazione di memoria.	<p>Spegnere l'interruttore di alimentazione principale, quindi riaccenderlo. Se il messaggio dovesse riapparire, installare o sostituire la RAM. Per informazioni dettagliate sull'installazione del modulo SDRAM, consultare le Istruzioni per l'uso.</p>

Messaggio	Causa	Soluzione
"Il server non risponde. Autenticazione non riuscita."	Si è verificato un errore di timeout durante la connessione al server per l'autenticazione LDAP o l'autenticazione Windows.	Verificare lo stato del server.
"Vassoio di uscita cambiato."	Il vassoio di uscita è stato cambiato a causa del fatto che il formato carta del vassoio di uscita specificato era limitato.	Specificare il vassoio di uscita corretto.
"Stampe in eccesso."	Delle immagini sono state scartate durante la stampa.	Selezionare una risoluzione inferiore sul driver di stampa. Per dettagli sulle modalità di modifica dell'impostazione di risoluzione, vedere la Guida del driver di stampa.
"Privilegi di stampa non impostati per il documento."	Il documento PDF che si è tentato di stampare non ha privilegi di stampa.	Contattare il proprietario del documento.
"Perforazione annullata."	La stampa con perforazione è stata annullata.	Verificare l'orientamento della carta, l'orientamento della stampa e la posizione di perforazione. Certe impostazioni possono produrre risultati di stampa diversi da quelli previsti.
"Ricezione dati fallita."	La ricezione dei dati è stata interrotta.	Rispedire i dati.
"Il formato carta selezionato non è supportato. Lavoro annullato."	La funzione Reset lavoro viene eseguita automaticamente se il formato di carta specificato non è corretto.	Specificare il formato di carta corretto, e stampare nuovamente il file.
"Invio dati fallito."	La stampante ha ricevuto un comando di arresto della trasmissione a partire dal driver di stampa.	Verificare che il computer stia funzionando correttamente.

Messaggio	Causa	Soluzione
"Pinzatura annullata."	La stampa con pinzatura è stata annullata.	Verificare l'orientamento della carta, la quantità di carta, l'orientamento della stampa e la posizione di pinzatura. Certe impostazioni possono produrre risultati di stampa diversi da quelli previsti.
"Lavoro di stampa annullato perché i file acquisiti non possono essere memorizzati: Superato limite memoria. "	Il disco fisso si è riempito dopo la memorizzazione di un file.	Selezionare il formato del file da inviare.
"Il tipo carta selezionato non è supportato. Il lavoro è stato annullato."	La funzione Reset lavoro viene eseguita automaticamente se il formato di carta specificato non è corretto.	Specificare il formato di carta corretto e stampare nuovamente il file.
"Si è verificato un errore prevenzione copia non autorizzata. Lavoro annullato. "	Il campo [Inserire il testo utente:] nella schermata [Dettagli prevenzione copia non autorizzata per modello] è vuoto.	PCL 6 / PostScript 3 Nella scheda [Impostaz. dettagliate] del driver della stampante, fare clic su [Effetti] in "Menu:". Selezionare [Prevenzione copia non autorizzata] e poi fare clic su [Dettagli] per visualizzare [Dettagli prevenzione copia non autorizzata per modello]. Inserire il testo in [Inserire il testo utente:].
"Si è verificato un errore prevenzione copia non autorizzata. Lavoro annullato. "	La risoluzione viene impostata su un valore minore di 600 dpi quando si specifica [Prevenzione copia non autorizzata] .	Sul driver di stampa impostare la risoluzione a 600 dpi o maggiore, oppure deselezionare [Prevenzione copia non autorizzata].

Messaggio	Causa	Soluzione
"Errore tipo carta utente"	La stampante non riconosce il tipo di carta specificato mediante il driver di stampa.	Verificare che la stampante sia connessa correttamente alla rete e che la comunicazione bidirezionale sia attiva. Se il problema persiste verificare le impostazioni del tipo di carta della stampante. Per informazioni dettagliate, consultare le Istruzioni per l'uso.
"Non si dispone dei privilegi per usare questa funzione. Questo lavoro è stato annullato. "	Errore nell'inserimento del Nome utente login o della Password login.	Controllare che il Nome utente login e la Password login siano corretti.
"Non si dispone dei privilegi per usare questa funzione. Questo lavoro è stato annullato. "	All'utente in sessione non è consentito di utilizzare la funzione selezionata.	Per dettagli su come impostare i privilegi, vedere la Guida per la sicurezza.
"Non si dispone dei privilegi per usare questa funzione. L'operazione è stata annullata. "	L'utente accesso non ha i privilegi per registrare programmi o cambiare le impostazioni del vassoio di carta.	Per dettagli su come impostare i privilegi, vedere la Guida per la sicurezza.

Messaggi durante la stampa diretta da un dispositivo di memoria rimovibile

Messaggio	Cause	Soluzioni
"99: Errore"	Questi dati non possono essere stampati. I dati specificati sono corrotti o non supportati dalla funzione di stampa diretta dai dispositivi di memoria rimovibili.	Verificare che i dati siano validi. Per informazioni dettagliate sui tipi di dati supportati dalla funzione di stampa diretta dai dispositivi di memoria rimovibili, consultare le Istruzioni per l'uso.

Se la stampa non si avvia, contattare l'assistenza tecnica.

↓ Nota

- Il contenuto degli errori può essere stampato sulla Pagina configurazione. Verificare la Pagina configurazione insieme al registro errori. Per ulteriori dettagli su come stampare la Pagina configurazione, consultare le Istruzioni per l'uso.

Verifica del registro errori

Se alcuni file non sono stati salvati a causa di errori di stampa, è possibile individuare la causa degli errori verificando il registro errori sul pannello di controllo.

★ Importante

- Nel registro errori sono memorizzati i 30 errori più recenti. Se viene aggiunto un nuovo errore quando ci sono 30 errori già memorizzati, l'errore più datato sarà eliminato. Tuttavia se l'errore più datato riguarda una stampa di prova, una stampa riservata, una stampa trattenuta o una stampa memorizzata, non sarà eliminato. L'errore viene memorizzato separatamente, fino a che il numero di questi errori non raggiunge il valore 30.
- Se si spegne l'interruttore principale, il registro viene cancellato.
- Non si può visualizzare il [Registro errori] sul display semplificato.

1. Premere l'icona [Stampante] nella schermata [Home].

Per informazioni dettagliate su come accedere alla schermata [Home], vedere P. 14 "Come utilizzare la schermata [Home]".

2. Premere [Altre funzioni].

3. Premere [Registro errori].

4. Selezionare il registro errori da verificare, quindi premere [Dettagli].

Quando non si riesce a stampare

Problema	Causa	Soluzione
La stampa non si avvia.	La macchina è spenta.	Per informazioni dettagliate su come accendere l'interruttore principale, vedere P.25 "Accendere/Spengere la macchina".
La stampa non si avvia.	La causa è visualizzata sul display del pannello di controllo.	Controllare il messaggio di errore o lo stato di avviso sul display informativo e intervenire di conseguenza. Per dettagli sulle soluzioni, vedere P.83 "Visualizzazione di messaggi".
La stampa non si avvia.	Il cavo di interfaccia non è stato collegato correttamente.	Per informazioni dettagliate su come connettere i cavi d'interfaccia correttamente, consultare le Istruzioni per l'uso.
La stampa non si avvia.	Non è stato utilizzato il cavo di interfaccia corretto.	Il tipo di cavo di interfaccia da utilizzare dipende dal computer. Assicurarsi di usare il tipo corretto. Se il cavo è danneggiato o logoro, sostituirlo. Per informazioni dettagliate sul cavo d'interfaccia, consultare le Istruzioni per l'uso.
La stampa non si avvia.	Il cavo di interfaccia è stato collegato dopo l'accensione della stampante.	Collegare il cavo di interfaccia prima di accendere l'interruttore di alimentazione principale.

Problema	Causa	Soluzione
La stampa non si avvia.	Se la stampante funziona mediante LAN wireless, potrebbero verificarsi errori di stampa causati da un segnale wireless debole.	Controllare lo stato del segnale radio della LAN wireless in [Impost.di Sistema]. Se la qualità del segnale non è soddisfacente, spostare la stampante in una posizione raggiunta dalle onde radio o rimuovere oggetti che potrebbero causare interferenze. È possibile controllare lo stato del segnale solo quando si utilizza un LAN wireless nel modo infrastruttura. Per informazioni dettagliate sullo stato dei segnali radio del LAN wireless, consultare le Istruzioni per l'uso.
La stampa non si avvia.	Se la stampante utilizza una LAN wireless (IEEE802.11g/b), quando vicino al dispositivo si trovano un forno microonde, un telefono cellulare, una macchina industriale, uno strumento scientifico o un dispositivo medico che utilizzano la stessa banda di frequenza, le onde radio potrebbero interferire con la comunicazione LAN wireless.	Spegnere il forno microonde, il telefono cellulare, la macchina industriale, lo strumento scientifico o il dispositivo medico che utilizzano la stessa banda di frequenza, quindi riprovare a stampare. Se la stampa viene eseguita con successo, spostare il dispositivo in una posizione lontana da interferenze.
La stampa non si avvia.	Se la stampante utilizza una LAN wireless, le impostazioni SSID potrebbero non essere corrette.	Verificare che l'SSID sia impostato correttamente mediante il display della stampante. Per informazioni dettagliate sull'Impostazione SSID, consultare le Istruzioni per l'uso.

Problema	Causa	Soluzione
La stampa non si avvia.	Se la stampante utilizza una LAN wireless, l'indirizzo MAC del ricevente potrebbe impedire la comunicazione con il punto di accesso.	Verificare le impostazioni del punto d'accesso quando viene utilizzato il modo infrastruttura. In base al tipo di punto d'accesso, l'accesso del cliente potrebbe essere filtrato dall'indirizzo MAC. Inoltre, controllare che non vi siano problemi di trasmissione tra il punto di accesso e i client connessi tramite cavo e tra il punto di accesso e i client wireless.
La stampa non si avvia.	L'interfaccia LAN wireless non funziona.	Verificare che il LED arancione sia acceso e che il LED verde sia acceso o lampeggi durante la trasmissione.
La stampa non si avvia.	Il Nome utente login, la Password login oppure il Codice crittografia driver non è valido.	Controllare il Nome utente login, la Password login e il Codice crittografia driver.
La stampa non si avvia.	È stata impostata una crittografia avanzata tramite la funzione Sicurezza estesa.	Controllare le impostazioni della funzione Sicurezza estesa. Per maggiori dettagli sulla funzione Sicurezza estesa, vedere Guida per la sicurezza.
La [Stampa lista/prova] è disabilitata.	Potrebbe essersi verificato un errore meccanico.	Contattare l'assistenza.

Problema	Causa	Soluzione
La stampa non si avvia quando si utilizza la LAN wireless estesa in Modo Ad-hoc.	Non è stato impostato il Modo comunicazione corretto.	<ul style="list-style-type: none"> • Spegnere l'interruttore di alimentazione principale, quindi riaccenderlo. Per informazioni dettagliate su come accendere e spegnere l'interruttore di alimentazione principale, vedere P.25 "Accendere/Spegnere la macchina". • Portare [Modo comunicazione] in [Impostazioni di Sistema] su [Modo Ad hoc 802.11] e poi selezionare [Disattivo] per [Metodo sicurezza]. Per informazioni dettagliate relative al Modo comunicazione, consultare le Istruzioni per l'uso.

Se la stampa non si avvia, contattare l'assistenza tecnica.

Quando la spia di ricezione dati non si accende o non lampeggia

Quando la spia di ricezione dati non si accende o non lampeggia dopo l'avvio di un lavoro di stampa, significa che i dati non vengono inviati alla stampante.

Quando la stampante è collegata al computer utilizzando il cavo di interfaccia

Verificare che l'impostazione della porta di stampa sia corretta. Quando la connessione avviene mediante un'interfaccia parallela, connettersi utilizzando LPT1 o LPT2.

1. Aprire la finestra di dialogo con le proprietà della stampante, quindi fare clic sulla scheda [Porte].

Per maggiori dettagli sulla visualizzazione della finestra di dialogo con le proprietà della stampante, vedere "Visualizzazione delle proprietà del driver di stampa con Windows".

2. Nella lista [Invia stampa alle seguenti porte], verificare che sia stata selezionata la porta corretta.

Connessione di rete

Per informazioni dettagliate sulla connessione di rete, contattare l'amministratore.

Altri problemi di stampa

Questo paragrafo illustra le probabili cause di problemi che possono verificarsi durante la stampa da un computer e le soluzioni possibili.

Quando non si riesce a stampare chiaramente

Problema	Cause	Soluzioni
L'immagine stampata è macchiata.	Non sono state configurate le impostazioni per la stampa su carta spessa dal vassoio bypass.	<p>PCL 5e</p> <p>Nella scheda [Carta] del driver della stampante, selezionare [Vassoio bypass] dall'elenco "Vassoio di alimentazione:". Nell'elenco "Tipo:", selezionare un tipo di carta adatto.</p> <p>PCL 6 / PostScript 3</p> <p>Nella scheda [Impostaz. dettagliate] del driver della stampante, fare clic su [Carta] in "Menu:" e selezionare [Vassoio bypass] dall'elenco "Vassoio di alimentazione:". Nell'elenco "Tipo carta:", selezionare un tipo di carta adatto.</p>
Le immagini stampate contengono macchie o sono a chiazze.	La carta è umida.	Utilizzare carta conservata nelle condizioni di temperatura e umidità consigliate. Per informazioni dettagliate sulla conservazione corretta della carta, vedere P.47 "Conservazione della carta".
Le immagini stampate contengono macchie o sono a chiazze.	La stampante non si trova su una superficie piana.	La stampante deve essere posizionata su una superficie stabile e piana. Controllare l'ambiente della macchina e scegliere una posizione appropriata. Per informazioni dettagliate sull'ambiente della stampante, consultare le Istruzioni per l'uso.

Problema	Cause	Soluzioni
Le immagini stampate contengono macchie o sono a chiazze.	La carta è sgualcita, incurvata o presenta imperfezioni.	Spianare le grinze oppure sostituire la carta. Per informazioni dettagliate sulla carta, vedere P.31 "Specifiche della carta".
L'immagine stampata è sbiadita su tutto il foglio.	La carta è umida.	Utilizzare carta conservata nelle condizioni di temperatura e umidità consigliate. Per informazioni dettagliate sulla conservazione corretta della carta, vedere P.47 "Conservazione della carta".
L'immagine stampata è sbiadita su tutto il foglio.	La carta non è adatta. La stampa su carta ruvida o trattata può produrre immagini stampate sbiadite.	Utilizzare la carta consigliata. Per dettagli sulla carta consigliata, vedere P.31 "Specifiche della carta".
L'immagine stampata è sbiadita su tutto il foglio.	Se si seleziona [Attivo] nell'elenco "Risparmio toner:" tra le impostazioni del driver della stampante, l'intera pagina sarà stampata sbiadita.	<p>PCL 5e</p> <p>Nella scheda [Qualità di stampa] del driver della stampante, nell'area "Risparmio toner", selezionare [Disattivo].</p> <p>PCL 6 / PostScript 3</p> <p>Nella scheda [Impostaz. dettagliate] del driver della stampante, fare clic su [Qualità stampa] in "Menu:", quindi selezionare [Disattivo] nell'elenco "Risparmio toner:".</p>

Problema	Cause	Soluzioni
Le immagini si macchiano se strofinate. (Toner non fissato.)	Il formato e tipo specificati possono essere differenti dal formato e tipo attualmente caricati. Ad esempio, può essere stata caricata una carta spessa, ma non specificata come tale nel tipo carta.	<p>PCL 5e</p> <p>Nella scheda [Carta] del driver della stampante, selezionare un tipo di carta appropriato nella casella [Tipo:].</p> <p>PCL 6 / PostScript 3</p> <p>Nella scheda [Impostaz. dettagliate] del driver della stampante, fare clic su [Carta] in "Menu:", quindi selezionare un tipo di carta appropriato dall'elenco "Tipo carta:".</p>
L'immagine stampata è diversa dall'immagine che appare sul display del computer.	Con alcune funzioni, quali ingrandimento e riduzione, il layout dell'immagine potrebbe variare rispetto a quello sul display del computer.	<p>PCL 6</p> <p>Nella scheda [Impostaz. dettagliate] del driver della stampante, fare clic su [Qualità di stampa] in "Menu:", e quindi selezionare [Raster] nell'elenco "Vettoriale/Raster:".</p>
L'immagine è troppo scura o troppo chiara.	Non sono state eseguite le impostazioni corrette per il tipo di carta.	Controllare che la carta caricata nel vassoio carta o nel vassoio bypass corrisponda al tipo di carta impostato sul display informativo. Per informazioni dettagliate relative alle impostazioni del tipo di carta, vedere P.31 "Specifiche della carta".
L'immagine è troppo scura o troppo chiara.	La carta è stata caricata con il retro rivolto verso l'alto. La stampa su superfici non idonee riduce la qualità di stampa e può danneggiare i componenti interni della stampante.	Prima di stampare su carta speciale, controllarne attentamente la superficie. Per informazioni dettagliate sulla carta speciale, vedere P.31 "Specifiche della carta" e P.46 "Carta non utilizzabile".

Problema	Cause	Soluzioni
L'immagine è sporca.	L'utilizzo di toner non raccomandato può provocare una diminuzione della qualità di stampa e altri problemi.	Utilizzare il toner originale del produttore. Contattare l'assistenza.
La grafica stampata non corrisponde a quella visualizzata sullo schermo.	Se il driver di stampa è configurato per utilizzare il comando grafica, tale comando della stampante sarà utilizzato per stampare.	Se si desidera stampare con precisione, impostare il driver della stampante per stampare senza l'utilizzo del comando grafica. Per maggiori dettagli sulle impostazioni del driver della stampante, vedere la Guida del driver della stampante.
Il risultato di stampa è diverso da quanto visualizzato.	Si utilizza un sistema operativo diverso da Windows.	Controllare che l'applicazione supporti il driver di stampa.
Il risultato di stampa è diverso da quanto visualizzato.	La stampante corretta non è stata selezionata per la stampa.	Utilizzare il driver di stampa della stampante e verificare che la stampante sia quella specificata. Per informazioni dettagliate su come aprire la schermata delle impostazioni del driver di stampa, vedere P.28 "Visualizzazione della finestra di dialogo Preferenze stampa dal menu [Start]".
Il risultato di stampa è diverso da quanto visualizzato.	La trasmissione dei dati non è riuscita o è stata annullata durante la stampa.	Controllare se sono rimasti dati non trasmessi o annullati. Per informazioni dettagliate su come identificare la causa dell'errore, vedere P.98 "Verifica del registro errori".
I caratteri sono diversi da quelli visualizzati.	La carta caricata è inadatta.	La stampa su carta di tipo consigliato produce una risoluzione migliore. Per dettagli sulla carta consigliata, vedere P.31 "Specifiche della carta".

Problema	Cause	Soluzioni
La posizione dell'immagine è diversa da quella visualizzata.	Le impostazioni di layout della pagina non sono configurate correttamente.	Controllare le impostazioni per il layout della pagina configurate tramite l'applicazione. Per maggiori dettagli sulle impostazioni del layout di pagina, vedere la guida dell'applicazione.
La posizione dell'immagine è diversa da quella visualizzata.	Le impostazioni del layout della pagina non sono state configurate correttamente.	<p>PCL 5e</p> <p>Nella scheda [Carta] del driver di stampa, selezionare la casella [Stampa su], quindi selezionare il formato desiderato.</p> <p>PCL 6 / PostScript 3</p> <p>Nella scheda [Impostaz. dettagliate] del driver della stampante, fare clic su [Base] in "Menu:", quindi selezionare il formato desiderato dall'elenco "Stampa su:".</p>
Compaiono righe contenenti caratteri confusi o alfanumerici.	Probabilmente è stato selezionato un linguaggio di stampa non corretto.	Selezionare il driver di stampa corretto e stampare di nuovo il file.
Le immagini sono tagliate oppure sono stampate pagine in più.	È possibile che il formato della carta che si sta utilizzando sia inferiore a quello selezionato nell'applicazione.	Utilizzare lo stesso formato carta di quello selezionato. Se non è possibile caricare il formato corretto, utilizzare la funzione di riduzione per ridurre l'immagine, quindi stampare. Per informazioni dettagliate sulla funzione di riduzione, consultare la Guida del driver di stampa.
Le immagini tipo foto sono sgranate.	Alcune applicazioni stampano con una risoluzione inferiore.	Utilizzare le impostazioni dell'applicazione o del driver della stampante per specificare una risoluzione maggiore. Per maggiori dettagli sulle impostazioni del driver della stampante, vedere la Guida del driver della stampante.

Problema	Cause	Soluzioni
<p>Una linea solida è stampata come linea tratteggiata o sfocata.</p>	<p>I motivi di retinatura non corrispondono.</p>	<p>PostScript 3</p> <p>Configurare le impostazioni di retinatura sul driver della stampante. Per maggiori dettagli sulle impostazioni di retinatura, vedere la Guida del driver della stampante.</p>
<p>Le linee sottili sono sfocate, di spessore non regolare oppure non appaiono affatto.</p>	<p>Nell'applicazione sono state specificate linee superfini.</p>	<p>PostScript 3</p> <p>Configurare le impostazioni di retinatura sul driver della stampante. Per maggiori dettagli sulle impostazioni di retinatura, vedere la Guida del driver della stampante.</p> <p>Se il problema continua a presentarsi una volta regolata l'impostazione della retinatura, utilizzare le impostazioni dell'applicazione in cui era stata creata l'immagine per modificare lo spessore delle linee.</p>

Quando la carta non è alimentata correttamente

Problema	Causa	Soluzione
La carta non è alimentata dal vassoio selezionato.	Se viene utilizzato Windows, le impostazioni del driver di stampa prevalgono sulle impostazioni configurate tramite il display.	<p>PCL 5</p> <p>Nella scheda [Carta] del driver della stampante, selezionare il vassoio di alimentazione desiderato dall'elenco "Vassoio di alimentazione".</p> <p>PCL 6 / PostScript 3</p> <p>Nella scheda [Impostaz. dettagliate] del driver della stampante, fare clic su [Carta] in "Menu:", quindi selezionare il vassoio di alimentazione desiderato dall'elenco "Vassoio di alimentazione:".</p>
Le immagini sono stampate inclinate.	Le guide laterali del vassoio potrebbero non essere bloccate.	Controllare che le guide laterali siano bloccate. Per ulteriori dettagli su come regolare le guide laterali, vedere P.46 "Caricamento della carta".
Le immagini sono stampate inclinate.	La carta è alimentata inclinata.	Caricare la carta correttamente. Per ulteriori informazioni sul caricamento della carta, vedere P.46 "Caricamento della carta".
Si verificano spesso inceppamenti.	Il numero dei fogli caricati supera la capacità della stampante.	Caricare la carta senza superare i segni sulle guide laterali del vassoio carta o i segni sulle guide del vassoio bypass.
Si verificano spesso inceppamenti.	Le guide laterali del vassoio carta sono troppo strette.	Allargare leggermente le guide laterali e risistamarle in posizione.
Si verificano spesso inceppamenti.	La carta è umida.	Utilizzare carta conservata nelle condizioni di temperatura e umidità consigliate. Per informazioni dettagliate sulla conservazione corretta della carta, vedere P.47 "Conservazione della carta".

Problema	Causa	Soluzione
Si verificano spesso inceppamenti.	La carta è troppo spessa o troppo sottile.	Utilizzare la carta consigliata. Per dettagli sulla carta consigliata, vedere P.31 "Specifiche della carta".
Si verificano spesso inceppamenti.	La carta da copia è piegata o è stata incurvata/sgualcita.	<ul style="list-style-type: none"> • Utilizzare la carta consigliata. Per dettagli sulla carta consigliata, vedere P.31 "Specifiche della carta". • Utilizzare carta conservata nelle condizioni di temperatura e umidità consigliate. Per informazioni dettagliate sulla conservazione corretta della carta, vedere P.47 "Conservazione della carta".
Si verificano spesso inceppamenti.	Si utilizza carta stampata.	Non caricare fogli che sono stati già copiati o stampati da un'altra stampante.
Si verificano spesso inceppamenti.	I fogli sono appiccicati.	Smazzare i fogli prima di caricarli. In alternativa, alimentare i fogli nella stampante uno alla volta.
I fogli sono alimentati insieme e causano inceppamenti.	I fogli sono appiccicati.	Smazzare i fogli prima di caricarli. In alternativa, alimentare i fogli nella stampante uno alla volta.
La carta stampata si sgualcisce.	La carta è umida.	Utilizzare carta conservata nelle condizioni di temperatura e umidità consigliate. Per informazioni dettagliate sulla conservazione corretta della carta, vedere P.47 "Conservazione della carta".
La carta stampata si sgualcisce.	La carta è troppo sottile.	Utilizzare la carta consigliata. Per dettagli sulla carta consigliata, vedere P.31 "Specifiche della carta".

Problema	Causa	Soluzione
I lati dei fogli sono stropicciati.	La carta è umida.	Utilizzare carta conservata nelle condizioni di temperatura e umidità consigliate. Per informazioni dettagliate sulla conservazione corretta della carta, vedere P.47 "Conservazione della carta".
I lati dei fogli sono stropicciati.	Si sta utilizzando carta non consigliata.	Utilizzare la carta consigliata. Per dettagli sulla carta consigliata, vedere P.31 "Specifiche della carta".
La stampa fronte-retro non funziona correttamente.	È stata caricata carta spessa di grammatura superiore a 160 g/m ² (60 lb. copertina).	Cambiare carta.
La stampa fronte-retro non funziona correttamente.	È stato selezionato un vassoio carta non impostato per la stampa fronte-retro.	Cambiare le impostazioni per "Applica 2 facciate" in [Impost.di Sistema] per attivare la stampa fronte-retro per il vassoio carta. Per informazioni dettagliate sull'impostazione di "Applica 2 facciate", consultare le Istruzioni per l'uso.
La stampa fronte-retro non funziona correttamente.	È stato selezionato un tipo carta che non può essere usato per la stampa fronte-retro.	In [Impostaz.vass.carta], selezionare un tipo di carta che può essere usato per la stampa fronte-retro. Per dettagli sui tipi di carta utilizzabili, vedere P.58 "Stampa su entrambi i lati della carta".

Problema	Causa	Soluzione
L'immagine sul retro delle stampe fronte-retro ha chiazze bianche o è sbavata.	Le sbavature e le macchie bianche sono causate dall'umidità della carta.	<ul style="list-style-type: none"> • Non installare la stampante in aree esposte a basse temperature. • Utilizzare carta conservata nelle condizioni di temperatura e umidità consigliate. Per informazioni dettagliate sulla conservazione corretta della carta, vedere P.47 "Conservazione della carta". • Installare il riscaldatore anti-umidità opzionale. Per dettagli sul riscaldatore, contattare l'assistenza.
Sul lucido appaiono strisce bianche.	Sul lucido sono attaccati frammenti di carta.	Usare un panno asciutto per eliminare i frammenti di carta dal lucido.

Altri problemi di stampa

Problema	Cause	Soluzioni
La stampante impiega troppo tempo per completare il lavoro di stampa.	Potrebbe essere impostato il "Modo sospensione".	La macchina richiede tempo per riscaldarsi quando si trova in "Modo sospensione". In [Impostazioni di Sistema], sotto [Impostazioni timer], selezionare [Timer modo sospensione] e specificare il "Modo sospensione".

Problema	Cause	Soluzioni
La stampante impiega troppo tempo per completare il lavoro di stampa.	Le fotografie e le pagine contenenti molti dati richiedono un tempo di elaborazione più lungo: pertanto, per la stampa di questi dati, è necessario attendere.	<p>Se l'indicatore di ricezione dati lampeggia, i dati sono stati ricevuti dalla stampante. Attendere un istante.</p> <p>Le seguenti modifiche alle impostazioni tramite il driver di stampa possono aiutare a rendere più veloce la stampa:</p> <ul style="list-style-type: none"> • Selezionare [Velocità] nella lista "Priorità di stampa". • Selezionare una risoluzione più bassa. <p>Per maggiori dettagli sulle modalità di modifica delle impostazioni di risoluzione, vedere la Guida del driver di stampa.</p>
Le immagini sono stampate secondo l'orientamento sbagliato.	L'orientamento di alimentazione attualmente selezionato e l'orientamento di alimentazione selezionato dall'impostazione del driver della stampante potrebbero non risultare gli stessi.	Impostare lo stesso orientamento di alimentazione nella macchina e nel driver di stampa. Per informazioni dettagliate sulle impostazioni del driver di stampa, consultare la Guida del driver di stampa.
I componenti opzionali collegati alla stampante non vengono riconosciuti.	La comunicazione bidirezionale non funziona.	Impostare i dispositivi opzionali nelle Proprietà della stampante. Per dettagli su come configurare i dispositivi opzionali, vedere la Guida del driver della stampante.
Stampa combinata, stampa libretto o riduzione/ingrandimento auto non riescono come previsto.	L'applicazione o le impostazioni del driver di stampa non sono configurate correttamente.	Accertarsi che le impostazioni del formato e dell'orientamento carta dell'applicazione corrispondano a quelle del driver della stampante. Se sono impostati orientamento e formato carta diversi, selezionare lo stesso formato e lo stesso orientamento.

Problema	Cause	Soluzioni
<p>Alcuni tipi di dati, quali dati grafici o dati di alcune applicazioni, non sono stampati.</p>	<p>Le impostazioni del driver di stampa non sono configurate correttamente.</p>	<p>PCL 5e</p> <p>Nella scheda [Qualità stampa] del driver della stampante, selezionare [600 dpi] nell'area "Risoluzione".</p> <p>PCL 6</p> <ul style="list-style-type: none"> • Nella scheda [Impostaz. dettagliate] del driver della stampante, fare clic su [Qualità stampa] in "Menu:", quindi selezionare [Qualità] dall'elenco "Priorità di stampa:". • Nella scheda [Impostaz. dettagliate] del driver della stampante, fare clic su [Qualità di stampa] in "Menu:", e quindi selezionare [Raster] nell'elenco "Vettoriale/Raster:". <p>PostScript 3</p> <p>Nella scheda [Impostaz. dettagliate] del driver della stampante, fare clic su [Qualità stampa] in "Menu:", quindi selezionare [Fotografico] dall'elenco "Retinatura:".</p> <p>Per informazioni dettagliate sulle impostazioni del driver di stampa, consultare la Guida del driver di stampa.</p>

Problema	Cause	Soluzioni
<p>Alcuni caratteri non sono stampati o hanno un aspetto strano.</p>	<p>Le impostazioni del driver di stampa non sono configurate correttamente.</p>	<p>PCL 5e</p> <p>Nella scheda [Qualità stampa] del driver della stampante, selezionare [600 dpi] nell'area "Risoluzione".</p> <p>PCL 6</p> <ul style="list-style-type: none"> • Nella scheda [Impostaz. dettagliate] del driver della stampante, fare clic su [Qualità stampa] in "Menu:", quindi selezionare [Qualità] dall'elenco "Priorità di stampa:". • Nella scheda [Impostaz. dettagliate] del driver della stampante, fare clic su [Qualità di stampa] in "Menu:", e quindi selezionare [Raster] nell'elenco "Vettoriale/Raster:". <p>PostScript 3</p> <p>Nella scheda [Impostaz. dettagliate] del driver della stampante, fare clic su [Qualità stampa] in "Menu:", quindi selezionare [Testo] dall'elenco "Retinatura:".</p> <p>Per informazioni dettagliate sulle impostazioni del driver di stampa, consultare la Guida del driver di stampa.</p>

Problema	Cause	Soluzioni
La velocità di stampa o la velocità di uscita dall'applicazione è lenta.	Le impostazioni del driver di stampa non sono configurate correttamente.	<p>Solo quando si utilizza PCL 6</p> <p>Nella scheda [Impostaz. dettagliate] del driver della stampante, fare clic su [Qualità stampa] in "Menu:", quindi selezionare [Velocità] dall'elenco "Priorità di stampa:".</p> <p>Per informazioni dettagliate sulle impostazioni del driver di stampa, consultare la Guida del driver di stampa.</p> <p>Chiudere tutte le altre applicazioni.</p>
La stampa termina a metà lavoro.	Potrebbe essersi verificato un errore.	Controllare il display della stampante per vedere se si è verificato un errore.
Il computer ha emesso un'indicazione di stampa, ma la stampa non si è avviata.	Potrebbe essere stata impostata l'Autenticazione utente.	Per maggiori dettagli sull'autenticazione utente, vedere la Guida per la sicurezza.
I file PDF non vengono stampati/impossibile eseguire la stampa diretta PDF.	I file PDF sono protetti da password.	Per stampare file PDF protetti da password, inserire la password in [Menu PDF] sotto [Impostazioni Stampante], oppure su Web Image Monitor. Per informazioni dettagliate sulla stampa di file PDF, consultare le Istruzioni per l'uso o la Guida di Web Image Monitor.
I file PDF non vengono stampati/impossibile eseguire la stampa diretta PDF.	Non è possibile stampare i file PDF se sono stati disattivati per la stampa tramite l'impostazione di sicurezza dei file PDF.	Cambiare l'impostazione di sicurezza dei file PDF.

Problema	Cause	Soluzioni
I file PDF non vengono stampati/impossibile eseguire la stampa diretta PDF.	I file PDF ad alta compressione creati mediante la funzione di scansione della stampante, non possono essere stampati direttamente.	Aprire l'applicazione utilizzata per creare il file PDF, e quindi stampare il file utilizzando il driver dell'applicazione. Salvare di nuovo il file in formato PDF normale (non compresso). Alcuni tipi di file PDF ad alta compressione non sono compatibili. Consultare il proprio venditore a proposito dei tipi di file compatibili.
La stampa diretta PDF produce caratteri strani o malformati.	I font non sono incorporati.	Incorporare i font nel file PDF che si desidera stampare, quindi stampare.
Appare il messaggio "Reset lavoro. . ." e la stampa viene sospesa.	La memoria è insufficiente.	In [Impostazioni Stampante], [Sistema], impostare [Utilizzo memoria] su [Priorità font].
La stampa non inizia anche se l'orario specificato per la stampa è già passato.	[Lavori non stamp.per macch.spenta] è stato impostato su [Non stampare] in [Impostazioni Stampante], ma al momento specificato per la stampa l'interruttore principale era spento o la macchina si trovava in Modo bas.consumo.	Impostare [Lavori non stamp.per macch.spenta] su [Stampa ad accens.] in [Impostazioni Stampante].
La stampa non inizia anche se l'orario specificato per la stampa è già passato.	L'orario impostato sulla stampante o sul computer non è corretto.	Impostare l'orario corretto sulla stampante o sul computer.
La stampa mediante LAN wireless è lenta.	Il numero dei lavori supera la capacità della stampante.	Ridurre il numero dei lavori.

Problema	Cause	Soluzioni
La stampa mediante LAN wireless è lenta.	<ul style="list-style-type: none">• Potrebbe essersi verificato un errore di comunicazione.• Le interferenze provenienti da altri dispositivi wireless LAN possono ridurre la velocità di comunicazione.• Se la stampante utilizza una LAN wireless, le onde radio potrebbero interferire con la comunicazione wireless. Questo potrebbe verificarsi in presenza di forni a microonde, telefoni cordless, stampanti industriali, strumenti scientifici o dispositivi medici che usano lo stesso intervallo di frequenza.	<ul style="list-style-type: none">• Allontanare la stampante dal dispositivo LAN wireless.• Se sono presenti dei dispositivi wireless LAN attivi nelle vicinanze, spostare la stampante oppure disattivare tali dispositivi.• Spegnerne altre stampanti o strumenti che usano la stessa banda di frequenza, quindi riprovare a stampare. Se la stampa viene eseguita con successo, spostare i dispositivi in una posizione in cui non interferiscano con la stampante.

Se non è possibile risolvere il problema, contattare il centro di assistenza tecnica.

Rimozione della carta inceppata

Rimuovere la carta inceppata seguendo le procedure indicate nell'animazione mostrata sullo schermo e sull'etichetta all'interno dello sportello anteriore. La sezione descrive come rimuovere la carta inceppata se la procedura non è mostrata sullo schermo.

AVVERTIMENTO

- L'interno della macchina può diventare molto caldo. Non toccare i componenti contrassegnati dall'etichetta "superficie calda". In caso contrario, si rischia un infortunio.

AVVERTIMENTO

- Alcuni dei componenti interni di questa macchina diventano molto caldi. Per questo motivo, prestare attenzione quando si rimuove la carta inceppata. In caso contrario, si potrebbero riportare ustioni.

AVVERTIMENTO

- Tenere le mani lontane dal vassoio del finisher libretti quando si toglie la carta inceppata o si estrae / si inserisce l'unità pinzatrice del finisher. In caso contrario, è possibile che le dita restino incastrate.

AVVERTIMENTO

- Quando si rimuove la carta inceppata, fare attenzione a non incastrare o ferirsi le dita.

Importante

- Per prevenire inceppamenti, non lasciare frammenti di carta all'interno della stampante.
- Contattare il centro di assistenza tecnica in caso di inceppamenti frequenti.
- Se il messaggio di errore resta visualizzato dopo aver rimosso la carta inceppata, aprire e chiudere il coperchio anteriore.
- Se viene visualizzato il messaggio "Inceppamento carta (C)", far attenzione a quanto segue:
 - Durante la rimozione dei fogli inceppati, assicurarsi di toccare solo le aree esplicitamente indicate dal manuale.
 - Non rimuovere l'unità di fusione. Altrimenti si rischia una qualità di stampa inferiore.
 - Per recuperare un foglio che non è stato alimentato correttamente nella sezione, rimuovere la carta inceppata da sotto l'unità di fusione. Se la carta inceppata non può essere rimossa, rimuoverla dall'alto.

Nota

- Fare riferimento alle etichette adesive all'interno del finisher o all'interno dello sportello anteriore per istruzioni sulla rimozione dei fogli inceppati.

- Se a destra dello schermo appaiono istruzioni dettagliate per la rimozione, attenersi alle istruzioni.
- È possibile utilizzare anche la procedura indicata nella schermata [Controlla stato] per rimuovere la carta inceppata.

Individuare la carta inceppata

Se si verifica un inceppamento, rimuovere la carta o l'originale inceppato seguendo le procedure indicate sull'etichetta adesiva posta all'interno del finisher o dello sportello anteriore.

3

La lettera visualizzata sul pannello di controllo indica la posizione dell'inceppamento.

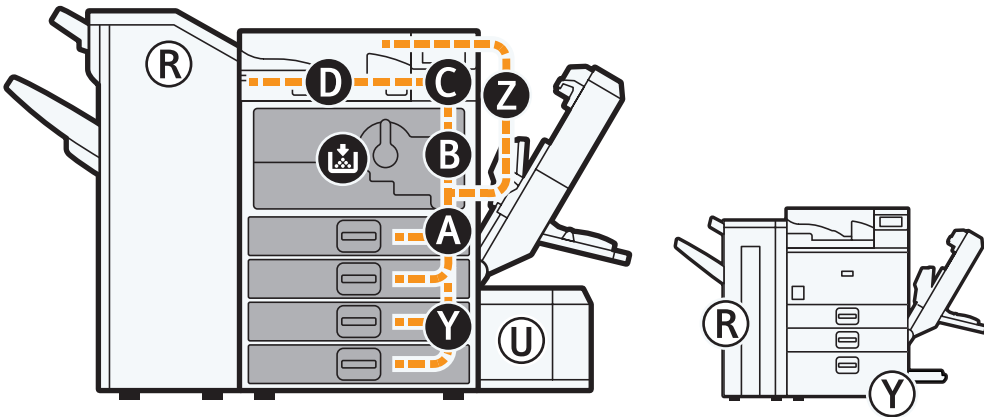

CQT681

1. Premere il tasto della sezione da cui si desidera rimuovere la carta inceppata.

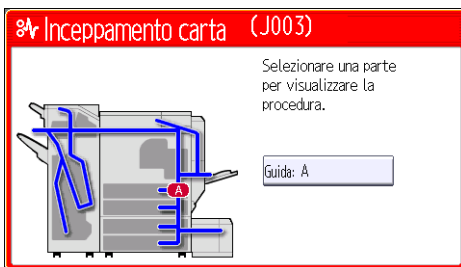

2. Una volta completato ciascun punto, premere [Successivo]. Per tornare al passaggio precedente, premere [Precedente].



3. Quando la carta inceppata è stata completamente rimossa, ripristinare lo stato originale della stampante.

Nota

- Può essere indicato più di un inceppamento. Quando accade, controllare tutte le aree indicate.
- Se non c'è carta inceppata nella prima area di controllo, vedere le altre aree indicate.

Quando appare R1-R5 per il finisher da 1000 fogli

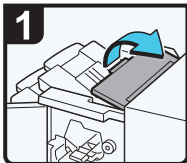

- Aprire lo sportello superiore del finisher.

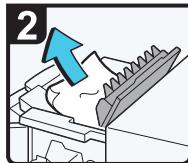

- Rimuovere la carta inceppata.
- Chiudere lo sportello superiore del finisher.

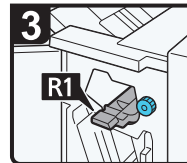

- Aprire lo sportello anteriore del finisher.

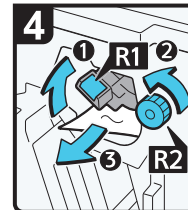

- Sollevare la leva R1, quindi girare in senso antiorario il pomello R2.
- Rimuovere la carta inceppata.

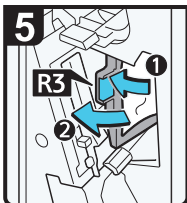

- Se non si riesce a rimuovere l'inceppamento, aprire la leva R3 verso sinistra, quindi rimuovere la carta inceppata.
- Riportare la leva R3 in posizione originale.

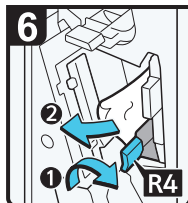

- Tirare la leva R4 verso destra, quindi rimuovere la carta inceppata.

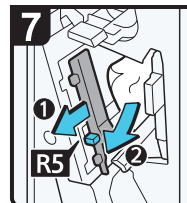

- Tirare la leva R5, quindi rimuovere la carta inceppata.
- Chiudere lo sportello anteriore del finisher.

Quando appare R1-R4 per il finisher da 3000 fogli

3

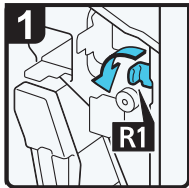

- Aprire lo sportello anteriore del finisher.
- Tirare la leva R1 verso sinistra.

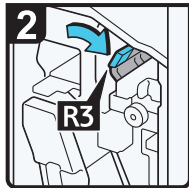

- Sollevare la leva R3 verso destra.

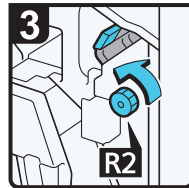

- Girare il pomello R2 in senso antiorario.

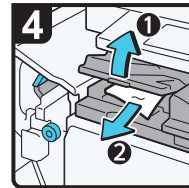

- Aprire lo sportello dell'unità di collegamento (sinistra), quindi rimuovere la carta inceppata.

- Chiudere lo sportello dell'unità di collegamento (sinistra).

- Riportare le leve R3 e R1 alle loro posizioni originali.

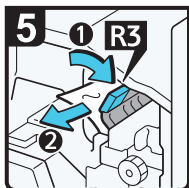

- Se non si riesce a rimuovere l'inceppamento, sollevare la leva R3 verso destra, quindi rimuoverlo.
- Riportare la leva R3 in posizione originale.

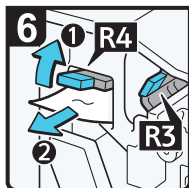

- Sollevare la leva R4 e rimuovere la carta inceppata.
- Riportare la leva R4 in posizione originale.
- Chiudere lo sportello anteriore del finisher.

IT CJH006

Quando appare R5-R8 per il finisher da 3000 fogli

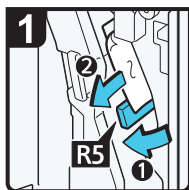

- Aprire lo sportello anteriore del finisher.
- Abbassare la leva R5 e rimuovere la carta inceppata.
- Riportare la leva R5 in posizione originale.

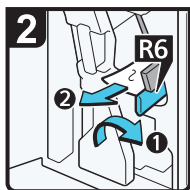

- Se non si riesce a rimuovere l'inceppamento, sollevare la leva R6, quindi rimuoverlo.
- Riportare la leva R6 in posizione originale.

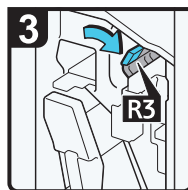

- Sollevare la leva R3 verso destra.

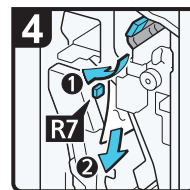

- Sollevare la leva R7 e rimuovere la carta inceppata.
- Riportare la leva R3 in posizione originale.

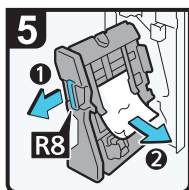

- Tirare la maniglia R8 ed estrarre l'unità pinzatrice.
- Rimuovere la carta inceppata.
- Riportare l'unità pinzatrice in posizione originale, quindi chiudere lo sportello anteriore del finisher.

IT CJH007

Rimozione dei punti pinzatrice inceppati

Se si verifica un inceppamento della pinzatura, rimuovere il punto inceppato seguendo le procedure indicate nell'animazione che compare sullo schermo. La sezione descrive come rimuovere i punti inceppati quando la procedura non compare sullo schermo.

AVVERTIMENTO

- Tenere le mani lontane dal vassoio del finisher libretti quando si toglie la carta inceppata o si estrae / si inserisce l'unità pinzatrice del finisher. In caso contrario, è possibile che le dita restino incastrate.

Importante

- La carta arricciata potrebbe causare l'inceppamento dei punti pinzatrice. Per evitare ciò, capovolgere la carta da copia nel vassoio.
- Se si installa il finisher, dopo aver rimosso i punti pinzatrice inceppati, le prime volte in cui si tenta di utilizzare la pinzatrice i punti non verranno espulsi.

Nota

- Rimuovere i punti pinzatrice inceppati in base al tipo di finisher. Verificare il tipo, in caso di incertezza. Per informazioni dettagliate sul tipo di finisher, consultare le Istruzioni per l'uso.

Finisher da 1000 fogli

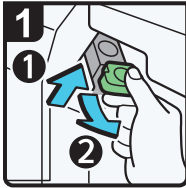

- Aprire lo sportello anteriore del finisher.
- Afferrare la leva, quindi estrarre delicatamente la cartuccia.

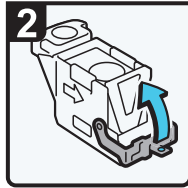

- Aprire il frontalino della cartuccia.

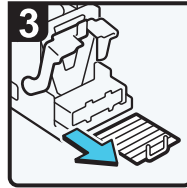

- Rimuovere i punti pinzatrice inceppati.

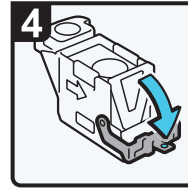

- Abbassare il frontalino della cartuccia finché scatta.



- Afferrare la leva e spingere la cartuccia verso l'interno finché scatta.
- Chiudere lo sportello anteriore del finisher.

Finisher da 3000 fogli

3

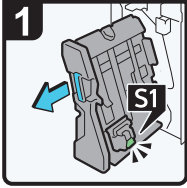

- Aprire lo sportello anteriore del finisher.
- Estrarre l'unità pinzatrice.

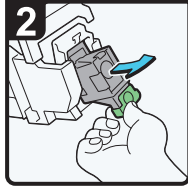

- Estrarre delicatamente la cartuccia.

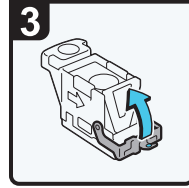

- Aprire lo sportellino anteriore della cartuccia.

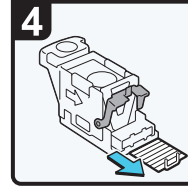

- Rimuovere i punti pinzatrice inceppati.

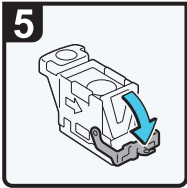

- Tirare lo sportellino anteriore finché scatta.

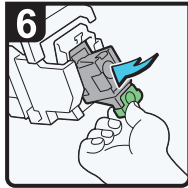

- Tirare verso il basso la cartuccia finché scatta.
- Riportare l'unità pinzatrice in posizione originale, quindi chiudere lo sportello anteriore del finisher.

IT CJH014

Rimozione dei residui di perforazione

Se il contenitore è pieno, rimuovere i residui della perforazione seguendo la procedura indicata nell'animazione che compare sullo schermo.

Nota

- Mentre è visualizzato il messaggio "Contenitore residui perforazione pieno.", non è possibile utilizzare la funzione di perforazione.
- Il messaggio "Il contenitore dei residui perforazione è pieno." è visualizzato fino a quando il contenitore residui di perforazione non viene reinstallato.
- Se il messaggio continua ad essere visualizzato sul display, reinserire il contenitore dei residui della perforazione.
- Il messaggio "Il contenitore dei residui perforazione è pieno." potrebbe essere visualizzato anche quando il contenitore dei residui perforazione non è ancora pieno. In questo caso, la posizione del contenitore (indicata dalla freccia) potrebbe essere bloccata da un residuo. Rimuovere i residui di perforazione.
 - Finisher da 3000 fogli:

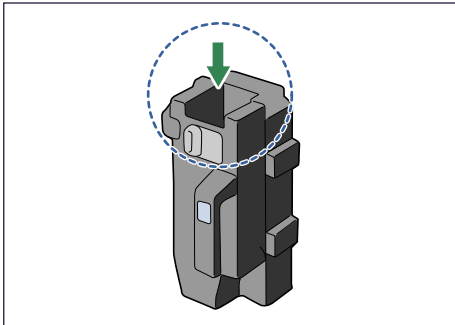

BEK131S

4. Rifornimento e sostituzione di consumabili

Questa sezione spiega come rifornire i consumabili e i punti pinzatrice quando si esauriscono.

Aggiunta di toner

Questa sezione spiega le precauzioni da seguire per aggiungere il toner quando è esaurito e come smaltire il toner usato.

ATTENZIONE

- Non bruciare il toner (nuovo o usato) o i contenitori del toner. In caso contrario, si rischia di bruciarsi. Il toner si incendia a contatto con fiamme libere.

ATTENZIONE

- Non conservare il toner (nuovo o usato) o i contenitori del toner in prossimità di fiamme libere. In caso contrario, potrebbero verificarsi incendi o ustioni. Il toner si incendia a contatto con fiamme libere.

ATTENZIONE

- Non utilizzare aspiratori per rimuovere il toner rovesciato (anche usato). Il toner aspirato potrebbe incendiarsi o esplodere a causa del contatto elettrico all'interno dell'aspiratore. Tuttavia, è possibile utilizzare l'aspiratore apposito per l'uso con polveri simili. Se si rovescia del toner sul pavimento, raccoglierlo lentamente con una scopa e rimuovere la polvere rimasta con un panno umido.

AVVERTIMENTO

- Non schiacciare né comprimere i contenitori del toner. In caso contrario, il toner può fuoriuscire e macchiare la pelle, i vestiti e il pavimento o essere accidentalmente ingerito.

AVVERTIMENTO

- Tenere fuori dalla portata dei bambini il toner (nuovo o usato), i contenitori del toner e i componenti che sono stati a contatto con il toner.

AVVERTIMENTO

- In caso di inalazione di toner o toner usato, praticare gargarismi con abbondante acqua e recarsi all'aria aperta. Se necessario, consultare un medico.

AVVERTIMENTO

- Se il toner, nuovo o usato, entra in contatto con gli occhi, sciacquarli immediatamente con abbondante acqua. Se necessario, consultare un medico.

AVVERTIMENTO

- In caso di ingestione di toner (nuovo o usato), diluirlo assumendo abbondanti quantità di acqua. Se necessario, consultare un medico.

AVVERTIMENTO

- Quando si rimuove la carta inceppata o si sostituisce il toner, evitare che il toner (nuovo o usato) macchi i vestiti. Se il toner entra in contatto con i vestiti, lavare l'area macchiata con acqua fredda. L'acqua calda fissa il toner nel tessuto, rendendo impossibile la rimozione della macchia.

AVVERTIMENTO

- Quando si rimuove la carta inceppata o si sostituisce il toner, evitare che il toner (nuovo o usato) macchi la pelle. Se la pelle entra in contatto con il toner, lavare accuratamente con acqua e sapone la zona interessata.

Importante

- Sostituire sempre la cartuccia di toner quando sulla macchina viene visualizzata una notifica.
- Possono verificarsi guasti in caso di uso di toner diversi dal tipo raccomandato.
- Quando si aggiunge il toner, non spegnere l'alimentazione principale. In caso contrario le impostazioni andranno perse.
- Conservare il toner al riparo dalla luce solare diretta, evitando luoghi con temperature maggiori di 35 °C (95 °F) o elevata umidità.
- Riporre il toner su una superficie piana.
- Non scuotere la cartuccia del toner con l'apertura rivolta verso il basso dopo averla rimossa. I residui di toner potrebbero spargersi.
- Non installare e rimuovere ripetutamente le cartucce di toner. Altrimenti potrebbero verificarsi delle perdite di toner.



Sostituire la cartuccia del toner quando sul display vengono visualizzati i seguenti messaggi. Per sostituire la cartuccia del toner seguire le istruzioni visualizzate sul display.

 Toner esaurito. Sostituire la cartuccia toner. "

Quando appare il seguente messaggio, il toner è quasi esaurito. Tenere a portata di mano una cartuccia di toner di ricambio.

 Cartuccia toner quasi vuota. Sostituire la cartuccia toner. "

Nota

- Se appare  quando c'è ancora del toner nella cartuccia, afferrare la cartuccia con l'apertura verso l'alto, agitarla bene e reinstallarla.
- È possibile verificare il nome del toner richiesto e la procedura di sostituzione dalla schermata [ Aggiungere toner].
- Premere il tasto [Controlla stato] per controllare il numero da contattare per ordinare i prodotti. Vedere P.71 "Verifica dello stato e delle impostazioni della stampante".

Smaltimento del toner usato

Di seguito viene illustrato cosa fare con il toner usato.

Non è possibile riutilizzare il toner. Imballare le cartucce di toner usato nella confezione della cartuccia o in un sacchetto per evitare la fuoriuscita di toner quando si getta la cartuccia.

Consegnare i contenitori usati al rappresentante di vendita o all'assistenza tecnica per lo smaltimento attraverso il sistema di riciclo del produttore. Se smaltiti per proprio conto, devono essere trattati come normali rifiuti in plastica.

Sostituzione di altri consumabili

Consultare la guida di manutenzione fornita con i componenti per la sostituzione.

AVVERTIMENTO

- L'unità di fusione si scalda notevolmente. Quando si installa una nuova unità di fusione, spegnere la stampante ed attendere almeno un'ora prima di sostituire le parti. Il mancato raffreddamento della stampante può causare ustioni.

Importante

- Quando si estrae l'unità di sviluppo dalla scatola, afferrarla per la maniglia nella parte superiore. Non toccare alcun componente dell'unità di sviluppo.
- L'esposizione alla luce riduce le prestazioni dell'unità di sviluppo. Sostituire l'unità il più velocemente possibile.
- Non estrarre l'unità di sviluppo troppo velocemente o con forza, altrimenti potrebbe cadere.
- Fare attenzione affinché nulla entri in contatto con l'area del gruppo fotoconduttore.
- Non collocare alcun oggetto sullo sportello anteriore o sullo sportello interno.

Kit di manutenzione A

Sostituire il kit di manutenzione A se viene visualizzato sul display il seguente messaggio:

"È necessario sostituire il kit di manutenzione A. Sostituire il kit di manutenzione A."

Quando viene visualizzato sul display il seguente messaggio, è necessario sostituire a breve il kit di manutenzione A.

"Sostituire il kit di manutenzione A. Premere il tasto Controlla stato o controllare l'area consumabili rimanenti per informazioni sui consumabili."

Kit di manutenzione B

Sostituire il kit di manutenzione B se viene visualizzato sul display il seguente messaggio:

"È necessario sostituire il kit di manutenzione B. Sostituire il kit di manutenzione B."

Quando viene visualizzato sul display il seguente messaggio è necessario sostituire a breve il kit di manutenzione B.

"Sostituire il kit di manutenzione B. Premere il tasto Controlla stato o controllare l'area consumabili rimanenti per informazioni sui consumabili."

Aggiunta di punti pinzatrice

AVVERTIMENTO

- Tenere le mani lontane dal vassoio del finisher libretti quando si toglie la carta inceppata o si estrae / si inserisce l'unità pinzatrice del finisher. In caso contrario, è possibile che le dita restino incastrate.

Importante

- **Si possono verificare errori di pinzatura o inceppamenti se si usano cartucce diverse da quelle raccomandate.**

Sostituire la cartuccia di punti pinzatura se sul display appare il seguente messaggio. Per sostituire una cartuccia di punti seguire le istruzioni visualizzate sul display.

"Aggiung.punti pinz."

Nota

- Se non è possibile estrarre l'unità superiore della cartuccia punti pinzatrice, alcuni punti sono rimasti all'interno della cartuccia. Utilizzare tutti i punti e non aggiungerne altri.
- Rifornire la pinzatrice secondo il tipo di finisher. Verificare il tipo, in caso di incertezza. Per i dettagli sul tipo di finisher, consultare le Istruzioni per l'uso.

Marchi di fabbrica

Adobe, Acrobat, PageMaker, PostScript, PostScript 3 e Reader sono marchi registrati o marchi di fabbrica di Adobe Systems Incorporated negli Stati Uniti e/o in altri paesi.

Citrix, Citrix Presentation Server and Citrix XenApp sono marchi registrati o marchi di fabbrica di Citrix Systems, Inc.

Firefox® è un marchio registrato di Mozilla Foundation.

IPS è un marchio di fabbrica o un marchio registrato di Zoran Corporation e/o affiliati negli Stati Uniti o in altri paesi.

Java è un marchio registrato di Oracle e/o affiliati.

JAWS® è un marchio registrato di Freedom Scientific, Inc., St. Petersburg, Florida e/o altri paesi.

Macintosh, Mac OS, Bonjour e Safari sono marchi di Apple Inc., registrati negli Stati Uniti e in altri paesi.

Microsoft®, Windows®, Windows Server®, Windows Vista® e Internet Explorer® sono marchi registrati o marchi di fabbrica di Microsoft Corporation negli Stati Uniti e/o in altri paesi.

Monotype è un marchio registrato di Monotype Imaging, Inc.

NetWare, IPX, IPX/SPX, NCP e NDS sono marchi registrati o marchi di fabbrica di Novell, Inc.

OpenLDAP è un marchio registrato di OpenLDAP Foundation.

PCL® è un marchio registrato di Hewlett-Packard Company.

UNIX è un marchio registrato di Open Group.

UPnP™ è un marchio di fabbrica di UPnP™ Implementers Corporation.

Il nome completo di Internet Explorer 6 è Microsoft® Internet Explorer® 6.

Il nome completo di Internet Explorer 8 è Windows® Internet Explorer® 8.

I nomi completi dei sistemi operativi Windows sono i seguenti:

- I nomi di prodotto di Windows XP sono i seguenti:

Microsoft® Windows® XP Professional Edition

Microsoft® Windows® XP Home Edition

Microsoft® Windows® XP Media Center Edition

Microsoft® Windows® XP Tablet PC Edition

- I nomi di prodotto di Windows Vista sono i seguenti:

Microsoft® Windows Vista® Ultimate

Microsoft® Windows Vista® Business

Microsoft® Windows Vista® Home Premium

Microsoft® Windows Vista® Home Basic

Microsoft® Windows Vista® Enterprise

- I nomi di prodotto di Windows 7 sono i seguenti:

Microsoft® Windows® 7 Home Premium

Microsoft® Windows® 7 Professional

Microsoft® Windows® 7 Ultimate

Microsoft® Windows® 7 Enterprise

- I nomi di prodotto di Windows Server 2003 sono i seguenti:

Microsoft® Windows Server® 2003 Standard Edition

Microsoft® Windows Server® 2003 Enterprise Edition

- I nomi di prodotto di Windows Server 2003 R2 sono i seguenti:

Microsoft® Windows Server® 2003 R2 Standard Edition

Microsoft® Windows Server® 2003 R2 Enterprise Edition

- I nomi di prodotto di Windows Server 2008 sono i seguenti:

Microsoft® Windows Server® 2008 Standard

Microsoft® Windows Server® 2008 Enterprise

- I nomi di prodotto di Windows Server 2008 R2 sono i seguenti:

Microsoft® Windows Server® 2008 R2 Standard

Microsoft® Windows Server® 2008 R2 Enterprise

Gli altri nomi di prodotto citati in questo manuale hanno esclusivamente uno scopo identificativo e possono essere marchi di fabbrica delle rispettive case produttrici. Si dichiara di non avere alcun diritto su tali marchi.

Le schermate dei prodotti Microsoft sono riprodotte con l'autorizzazione di Microsoft Corporation.

MEMO

