



ITA – Prima di iniziare

Siamo lieti di darvi il benvenuto nel mondo Rizoma, e ci complimentiamo con voi per l'ottima scelta effettuata. Vi invitiamo a seguire scrupolosamente le indicazioni riportate in questa guida, che consentono di montare e utilizzare correttamente il prodotto e sfruttare appieno tutte le funzionalità di cui dispone. Per la Vostra tutela e sicurezza, Rizoma consiglia espressamente di far eseguire il montaggio del prodotto da personale Tecnico specializzato. Installare, riparare o fare manutenzione in maniera impropria, può essere causa di incidenti. Conservare la presente guida per l'utente quale riferimento per il futuro.

ENG – Before you start

We are pleased to welcome you into the world of RIZOMA, and we congratulate you for your excellent choice. Please carefully follow the instructions in this guide, which will allow you to mount and use the product correctly and enjoy all the features it has. For your protection and safety, RIZOMA expressly recommends that you have the installation of the product performed by skilled personnel. Improper installation, repair or maintenance, can cause accidents. Keep this user guide as a reference for the future.

FRA – Avant de commencer

Nous sommes heureux de vous accueillir dans le monde Rizoma, et nous vous félicitons de votre excellent choix. Nous vous invitons à suivre scrupuleusement les instructions de ce guide, qui vous permettrons de monter et utiliser le produit correctement et profiter de toutes les fonctionnalités dont il dispose. Pour votre protection et votre sécurité, Rizoma recommande expressément l'installation du produit par une personne techniquement spécialisée. Installer, réparer ou entretenir de façon inadaptée, peuvent causer des accidents. Conserver ce guide de référence pour l'historique de ce produit.

DEU – Bitte beachten Sie

Vielen Dank zu Ihrer Kaufentscheidung für ein Qualitäts-Produkt aus dem Hause RIZOMA. Damit Sie das maximale Fahrvergnügen durch den Neuerwerb genießen können, bitten wir Sie den Anweisungen in diesem Handbuch zu befolgen und dieses als Referenz aufbewahren. Zu Ihrer eigenen Sicherheit empfiehlt RIZOMA ausdrücklich, die Montage des Produktes durch Fachpersonal durchführen zu lassen. Bitte beachten Sie, dass eine unsachgemäße Montage, Wartung / Pflege oder Reparaturen zu Unfällen bzw. Erlöschen der Gewährleistung zur Folge haben kann.

ESP – Antes de empezar

Nos complace darle la bienvenida al mundo Rizoma, y le felicitamos por su excelente elección. Por favor siga cuidadosamente las instrucciones de esta guía. Hacer uso de estas, garantiza una correcta instalación, para un mayor disfrute y durabilidad del producto. Para su protección y seguridad, Rizoma recomienda expresamente, que se haga uso de personal especializado para la correcta instalación del producto. Instalación, reparación o mantenimiento de forma inadecuada, pueden causar accidentes. Conserve este manual como referencia para el futuro.

ITA ⚠ – La non osservanza delle istruzioni precedute da questo simbolo, può creare situazioni di pericolo e causare gravi lesioni personali e anche la morte.

1. Leggere e seguire attentamente le presenti istruzioni, parte essenziale del prodotto. Per qualsiasi dubbio riguardo l'installazione e l'utilizzo del prodotto, contattare un rivenditore autorizzato RIZOMA (su www.rizoma.com).

2-Per una corretta installazione tutti i serraggi devono essere effettuati dopo il posizionamento corretto degli accessori e senza forzare i punti mobili una volta bloccati, per non compromettere la tenuta e il corretto funzionamento del prodotto.

3-Dopo l'installazione dei prodotti Rizoma è importante controllare il corretto funzionamento di tutte le parti del motoveicolo, incluso ma non limitato a freni, frizione, luci, acceleratore, sterzo. Inoltre è estremamente consigliato ripetere periodicamente questi controlli, anche dopo lunghi viaggi e periodi di fermo.

Tutti i prodotti Rizoma richiedono regolare ispezione e manutenzione. Maggiore è il loro utilizzo maggiore deve essere la frequenza dei controlli. In caso si rilevino parti mancanti, danneggiate, consumate o con un'aspetto irregolare consultare immediatamente il rivenditore Rizoma prima di utilizzare il motoveicolo. In ogni caso mai cercare di riparare o modificare i prodotti Rizoma o le sue parti, in ogni caso sostituire con componenti originali Rizoma.

I prodotti Rizoma possono non essere compatibili con il vostro motoveicolo o con altri accessori after market precedentemente installati. Per la vostra sicurezza Rizoma consiglia di contattare sempre il rivenditore Autorizzato di fiducia.

ENG ⚠ – Descriptions preceded by this symbol contain information, instructions, or procedures, which, if not followed, may result in death or serious injury.

1. Carefully read, understand and follow these instructions, they are an essential part of the product. If you have any doubt whatsoever regarding the installation or use of your RIZOMA product, please see your authorized RIZOMA dealer for assistance (on www.rizoma.com).

2- For correct installation, all tightening has to be done after the correct positioning of the accessories without restricting the moving parts, to not compromise the correct functioning of the product.

3-After installing of any Rizoma product, check the operation of all related component of motorcycle, including but not limited to brakes, throttle, clutch, lights and steering. It's extremely suggested to repeat periodically these checks also after long trips and periods of not riding.

Your RIZOMA products require regular inspection and maintenance. The more you ride, the more often you must inspect and perform maintenance on your RIZOMA products. If your products are leaking, bent, deformed, cracked, chipped or worn, no matter how slight, immediately have a RIZOMA dealer inspect the products before you ride again. In any case never try to repair or modify the Rizoma products or their components, always replace with Rizoma original components.

Rizoma products may not be compatible with your motorcycle or with other aftermarket equipment installed before. For your safety Rizoma suggest to always contact your RIZOMA dealer.

PART NUMBER

PER317

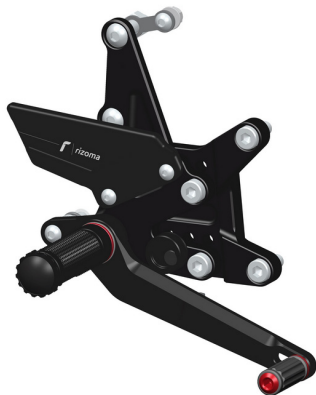

ITA – I comandi arretrati sono stati creati e sviluppati per offrire 12 possibilità di regolazioni.
Cambio rovesciato **INCLUSO**.

ENG – The rear set control kit have been created and developed to offer the possibility of 12 adjustments.
Reverse gear change lever **INCLUDED**.

rizoma

**Comandi arretrati
Rear set control kit**

PART NUMBER
PER317

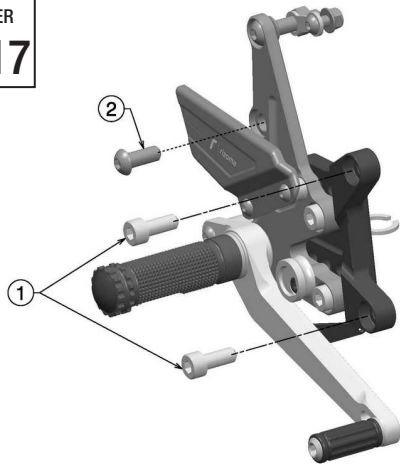

ITA ⚠ – Prima di iniziare il montaggio verificare la completezza del kit. Il livello di difficoltà e il tempo di montaggio non comprendono lo smontaggio dei componenti OEM.





ENG ⚠ – Before you start mounting the product please check the completeness of the kit on the part list. The difficulty level and the time of assemblage shown do not include the removal of OEM components.

ITA ⚠ – Verificare il funzionamento della leva freno, della luce freno posteriore e della leva cambio prima di guidare. Un'installazione non corretta potrebbe portare alla perdita di funzionamento o di controllo del motociclo, causando incidenti, lesioni fisiche o morte.

⚠ Saltare, caricare le pedane eccessivamente con una guida acrobatica (posizione in piedi) può portare alla rottura dei controlli poggiapiedi, con conseguente perdita di controllo della moto, causando incidenti, lesioni fisiche o morte.

ENG ⚠ – Verify the operation of the foot brake, the brake light, and the shift lever before riding. Improper installation could lead to loss of function and loss of motorcycle control, resulting in an accident, personal injury or death.

⚠ Jumping, stunt riding and excessive standing will lead to breakage of the rear set controls, resulting in loss of motorcycle control, an accident, personal injury or death.

	2.5-3-4-5-6 mm		13 mm
	LIVELLO DI DIFFICOLTÀ DIFFICULTY LEVEL	Medio Medium	
	TEMPO DI MONTAGGIO TIME OF ASSEMBLAGE	30/40 min	

MONTAGGIO PEDIVELLA *INSTALL PEG*

PART NUMBER

PER317

Step 1

APPLICARE UNA LEGGERA PRESSIONE
PER INSERIRE IL TAPPO DI
PROTEZIONE NELLA PEDIVELLA
*APPLY A LIGHT PRESSURE TO INSERT
THE CRASH PAD IN THE PEG*

MOLLA
SPRING

DISTANZIALE
SPACER

VITE/SCREW
M8X55

Comandi arretrati
Rear set control kit

rizoma

PART NUMBER
PER317

Step 2

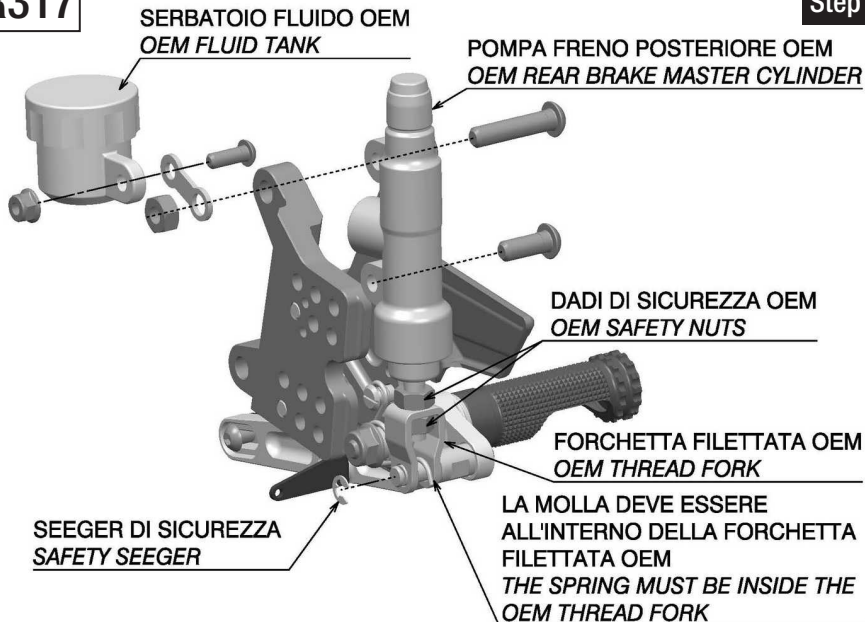

MONTAGGIO SWITCH LUCE STOP OEM *INSTALL OEM STOP LIGHT SWITCH*

PART NUMBER

PER317

Step 3

SWITCH LUCE STOP OEM
OEM STOP LIGHT SWITCH

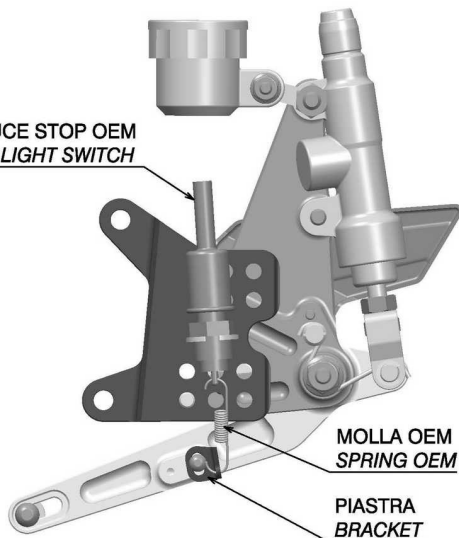

MOLLA OEM
SPRING OEM

PIASTRA
BRACKET



ATTENZIONE: PER UN CORRETTO FUNZIONAMENTO DELLA LUCE STOP REGOLARE E IN SEGUITO FISSARE LA PIASTRA.

WARNING: FOR PROPER OPERATION OF LIGHT STOP ADJUST AND FIX THE BRACKET.

rizoma

Comandi arretrati
Rear set control kit

PART NUMBER
PER317

MONTAGGIO COMANDI ARRETRATI *INSTALL REAR SET CONTROL*

Step 4

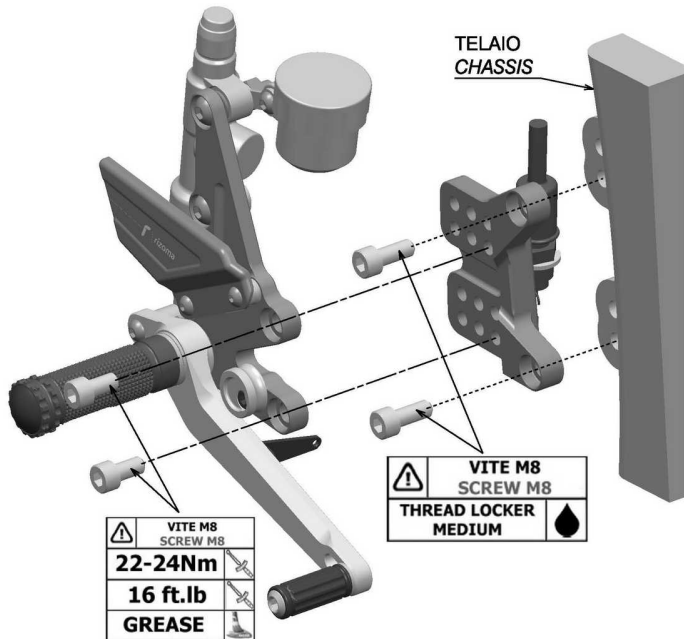

ITA △ – Per trovare la posizione desiderata del pedale del freno avvitare o svitare la forchetta filettata OEM (2) e infine stringere i dadi OEM di sicurezza (1).

ENG △ – To find the right position of the brake pedal screw or unscrew the OEM thread fork (2) and finally tighten the OEM safety nuts (1).

Step 5

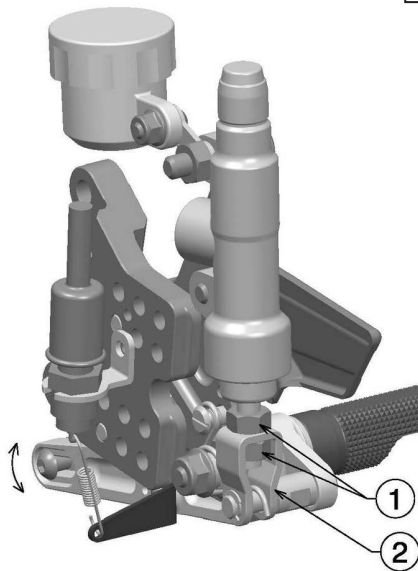

PART NUMBER
PER317

MONTAGGIO ECCENTRICO *INSTALL ECCENTRIC*

Step 6

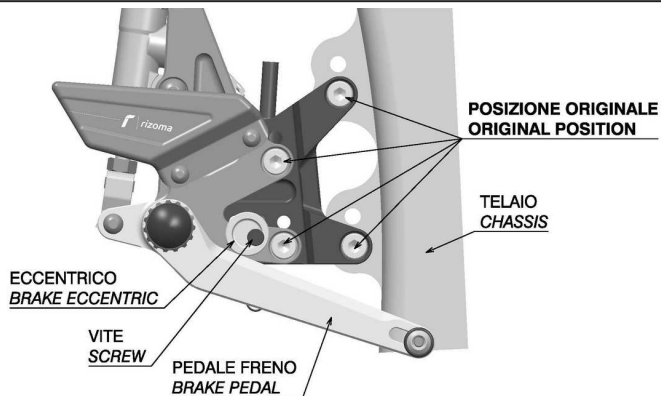

- ITA** △ – Dopo aver regolato il pedale del freno nella posizione corretta, portare a contatto l'eccentrico con il pedale del freno e serrare la vite.
- ENG** △ – After having adjusted the brake pedal to the correct position, lead to contact the brake eccentric with the brake pedal mating face and tighten the screw.

PART NUMBER
PER317

ITA – I comandi arretrati sono stati creati e sviluppati per offrire 12 possibilità di regolazioni.
Cambio rovesciato **INCLUSO**.

ENG – The rear set control kit have been created and developed to offer the possibility of 12 adjustments.
Reverse gear change lever **INCLUDED**.

PART NUMBER
PER317

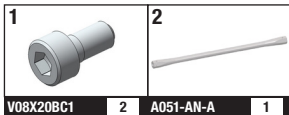

ITA ⚠ – Prima di iniziare il montaggio verificare la completezza del kit. Il livello di difficoltà e il tempo di montaggio non comprendono lo smontaggio dei componenti OEM.





ENG ⚠ – Before you start mounting the product please check the completeness of the kit on the part list. The difficulty level and the time of assemblage shown do not include the removal of OEM components.

ITA ⚠ – Verificare il funzionamento della leva freno, della luce freno posteriore e della leva cambio prima di guidare. Un'installazione non corretta potrebbe portare alla perdita di funzionamento o di controllo del motociclo, causando incidenti, lesioni fisiche o morte.

⚠ Saltare, caricare le pedane eccessivamente con una guida acrobatica (posizione in piedi) può portare alla rottura dei controlli poggiapiedi, con conseguente perdita di controllo della moto, causando incidenti, lesioni fisiche o morte.

ENG ⚠ – Verify the operation of the foot brake, the brake light, and the shift lever before riding. Improper installation could lead to loss of function and loss of motorcycle control, resulting in an accident, personal injury or death.

⚠ Jumping, stunt riding and excessive standing will lead to breakage of the rear set controls, resulting in loss of motorcycle control, an accident, personal injury or death.

	
3-4-5-6 mm	8-10 mm
 LIVELLO DI DIFFICOLTÀ DIFFICULTY LEVEL	Medio Medium
 TEMPO DI MONTAGGIO TIME OF ASSEMBLAGE	30/40 min

MONTAGGIO SUL TELAIO *INSTALL ON THE CHASSIS*

PART NUMBER

PER317

rizoma

Step 1

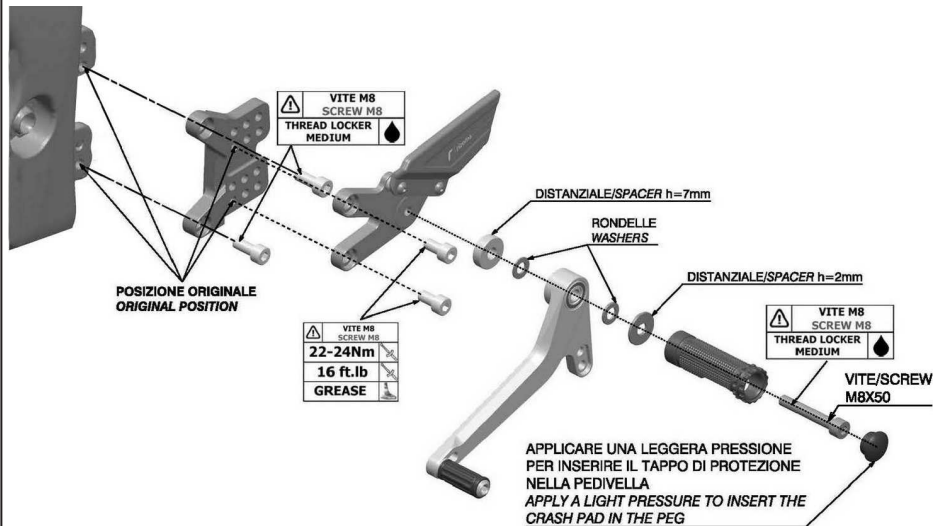

Comandi arretrati
Rear set control kit

PART NUMBER
PER317

MONTAGGIO CAMBIO STANDARD *INSTALL STANDARD GEARCHANGE*

Step 2

AVVERTENZE/WARNING

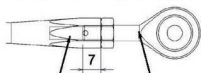

ASTA
SHAFT

TESTA SNODO
UNIBALL BEARING

LA TESTA SNODATA DEVE ESSERE
AVVITATA NELL'ASTA MINIMO 7mm.
THE UNIBALL BEARING MUST BE
SCREWED IN THE SHAFT AT LEAST
7mm.

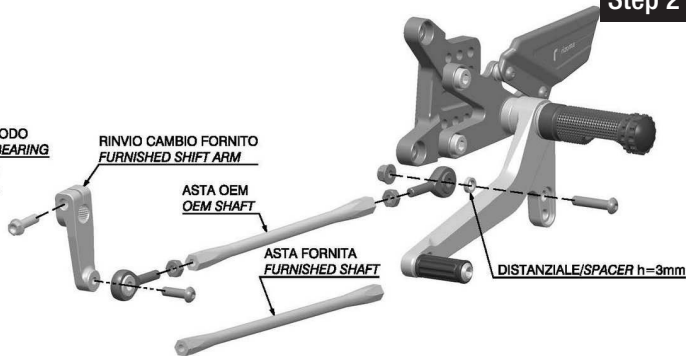

ITA ⚠ – Per un corretto funzionamento della leva del cambio utilizzare l'asta lunga per il montaggio dei comandi nelle posizioni più arretrate.

ENG ⚠ – Use the long shaft for the mounting of the rear set control in the backward positions for a correct operation of the shift lever.

MONTAGGIO CAMBIO ROVESCiato *INSTALL REVERSED GEARCHANGE*

PART NUMBER

PER317

Step 3

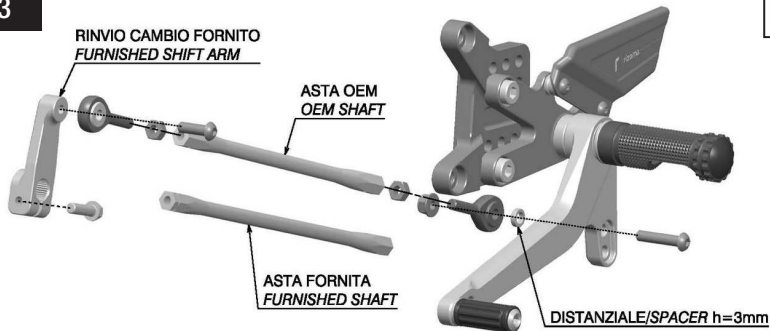

⚠ ATTENZIONE: PER IL MONTAGGIO DEL CAMBIO ROVESCiato RUOTARE VERSO L'ALTO IL RINVIO CAMBIO FORNITO.
WARNING: TO INSTALL THE REVERSED GEARCHANGE TURN UP THE FURNISHED SHIFT ARM.

ITA ⚠ – Per un corretto funzionamento della leva del cambio utilizzare l'asta lunga per il montaggio dei comandi nelle posizioni più arretrate.

ENG ⚠ – Use the long shaft for the mounting of the rear set control in the backward positions for a correct operation of the shift lever.

rizoma

Comandi arretrati
Rear set control kit

PART NUMBER
PER317

REGOLAZIONE DELLA CORSA DELLA LEVA CAMBIO *ADJUSTMENT GEAR LEVER STROKE*

Step 4

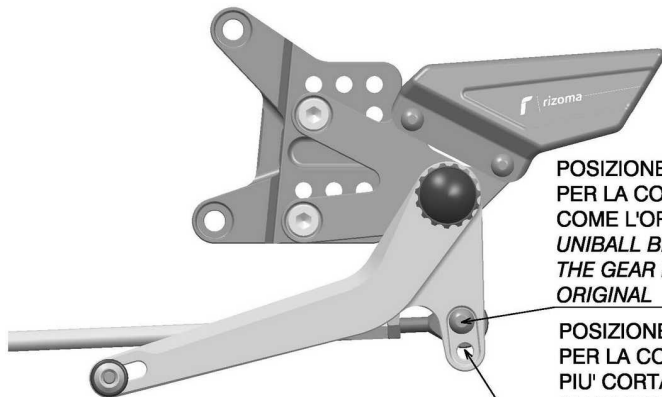

POSIZIONE DELLA TESTA SNODO
PER LA CORSA DELLA LEVA CAMBIO
COME L'ORIGINALE
*UNIBALL BEARING POSITION TO GET
THE GEAR LEVER STROKE SAME TO
ORIGINAL*

POSIZIONE DELLA TESTA SNODO
PER LA CORSA DELLA LEVA CAMBIO
PIU' CORTA DEL 20% RISPETTO
ALL'ORIGINALE
*UNIBALL BEARING POSITION TO GET
THE GEAR LEVER STROKE SHORT OF
20% RESPECT TO ORIGINAL*

ITA – RIZOMA si riserva il diritto, a sua esclusiva discrezione, di apportare modifiche al prodotto e a queste informazioni in qualsiasi momento e senza preavviso.

Anche se molti cataloghi e pubblicità rappresentano piloti impegnati in guida estrema o stunt, questa attività è estremamente pericolosa, aumenta il rischio d'incidente e aumenta la gravità di qualsiasi lesione. L'azione descritta viene effettuata da professionisti sotto stretto controllo delle condizioni di guida.

Solo voi sapete i limiti della vostra abilità di guida e solo voi potete controllare le vostre condizioni di guida. Da e in considerazione del suo acquisto e uso del prodotto RIZOMA, l'utente espressamente riconosce e concorda che, in caso di qualsiasi rivendicazione derivante dall'uso di questo prodotto RIZOMA, se tale rivendicazione si basa in contratto, garanzia, illecito civile (lesioni personali o morte colposa) o in altro modo, si applicano le leggi della Repubblica d'Italia e la giurisdizione e sede per tale azione deve essere il tribunale di Busto Arsizio (VA), Italia.

Tutti i piloti dovrebbero frequentare un corso formale prima della guida su strada. In alcuni Stati una scuola di guida è necessaria per ottenere un'abilitazione per la guida della moto.

Indossare sempre un casco da motociclista correttamente allacciato, e (RIZOMA raccomanda sempre un modello integrale), che sia stato certificato ANSI, SNELL, CE o qualsiasi altra autorità competente, e qualsiasi altro dispositivo di sicurezza adeguato al vostro stile di guida, come guanti, stivali e tuta.

Assicurarsi di leggere e seguire attentamente tutte le istruzioni e le avvertenze fornite con la vostra moto, così come la indicazioni che accompagnano ogni altro componente installato sulla vostra moto.

Assicurarsi che i pneumatici siano gonfiati alla giusta pressione e che non vi siano danni di sorta nel battistrada o sui fianchi del pneumatico.

ENG – RIZOMA reserves the right, in its sole discretion, to make changes to the product and this information at any time and without prior notice. Although many catalogs and advertisements depict riders engaged in extreme or stunt riding, this activity is extremely dangerous, increases the risk of an accident, and increases the severity of any injury.

The action depicted is performed by professionals under strictly controlled riding conditions.

Only you know the limits of your riding ability and only you can control the conditions under which you ride. By and in consideration for his/her purchase and use of the RIZOMA product, the user expressly recognizes and agrees that in the event of any claim arising out of the use of this RIZOMA product, whether such claim is based in contract, warranty, tort (personal injury or wrongful death) or otherwise, the laws of the Republic of Italy shall apply and jurisdiction and venue for any such action shall be in the Courts of Ferno, Italy.

All riders are strongly urged to take a motorcycle rider safety clinic. Always wear a properly fitted and fastened motorcycle helmet (RIZOMA recommends a full face helmet), that has been approved by ANSI , SNELL, CE, or any other relevant authority, and any other safety equipment necessary for your riding style, such as full finger gloves, boots, and body armor.

Be sure to read and follow all the instructions and warnings that originally accompanied your motorcycle, as well as the literature that accompanied any other component parts installed on your motorcycle.

Be sure that your tires are inflated to the correct pressure and that there is no damage whatsoever in the tread or sidewall of the tire.

