



Unità multifunzione Lexmark 4800 Series

Guida per l'utente



Giugno 2007

www.lexmark.com

Sommario

Informazioni sulle norme di sicurezza.....	5
Collegamento in rete della stampante.....	6
Collegamento in rete generale.....	6
Collegamento in rete wireless.....	9
Installazione wireless avanzata.....	15
Stampa.....	16
Guida introduttiva.....	16
Informazioni sulle opzioni di stampa software.....	20
Esecuzione della stampa e attività correlate.....	22
Gestione dei processi di stampa.....	31
Copia.....	32
Guida introduttiva.....	32
Esecuzione della copia e attività correlate.....	33
Acquisizione.....	40
Guida introduttiva.....	40
Informazioni sulle opzioni di acquisizione del Centro multifunzione.....	40
Esecuzione dell'acquisizione e di attività correlate.....	47
Acquisizione in una rete.....	54
Operazioni con le foto.....	57
Collegamento di dispositivi di conservazione delle foto.....	57
Operazioni sulle foto utilizzando il pannello di controllo.....	60
Operazioni sulle foto utilizzando il computer.....	67
Informazioni sulla stampante.....	76
Informazioni sulle parti della stampante.....	76
Informazioni sul software.....	84
Manutenzione della stampante.....	97
Cartucce di stampa.....	97
Miglioramento della qualità di stampa.....	102
Ordinazione dei materiali di consumo.....	103
Pulizia del vetro dello scanner.....	104
Pulizia della parte esterna della stampante.....	104
Ricerca di informazioni sulla stampante.....	104

Come contattare l'assistenza clienti.....	107
Risoluzione dei problemi.....	109
Risoluzione dei problemi di installazione.....	109
Risoluzione dei problemi wireless.....	115
Risoluzione dei problemi di stampa.....	126
Risoluzione dei problemi di copia.....	135
Risoluzione dei problemi di acquisizione.....	137
Risoluzione dei problemi di inceppamento e di alimentazione non corretta.....	140
Risoluzione dei problemi relativi al lettore di schede di memoria e compatibilità PictBridge.....	144
Messaggi di errore.....	147
Salvataggio delle impostazioni.....	152
Disinstallazione e reinstallazione del software.....	152
Avvisi.....	154
Avviso edizione.....	154
Informazioni sui prodotti.....	155
Dichiarazione di conformità alle direttive dell'Unione Europea per i prodotti radio.....	158
Consumo elettrico.....	161
Glossario.....	168

Informazioni sulle norme di sicurezza

Utilizzare esclusivamente l'alimentatore e il cavo forniti in dotazione o un alimentatore e un cavo di ricambio autorizzati dal produttore.

Collegare il cavo di alimentazione a una presa elettrica posta in prossimità dell'apparecchio e facile da raggiungere.

 **ATTENZIONE:** Non attorcigliare, legare, schiacciare o posizionare oggetti pesanti sul cavo di alimentazione. Evitare abrasioni o tensioni. Non stringere il cavo di alimentazione tra oggetti quali mobili o pareti. Se il cavo di alimentazione non viene utilizzato correttamente, potrebbero verificarsi incendi o corto circuiti. Ispezionare regolarmente il cavo di alimentazione per verificare eventuali segni di usi non corretti. Rimuovere il cavo di alimentazione dalla presa elettrica prima di ispezionarlo.

Per riparazioni di tipo diverso dagli interventi descritti nella documentazione per l'utente, rivolgersi a un tecnico specializzato.

Questo prodotto è stato progettato, testato e approvato per essere conforme con i rigidi standard di sicurezza globali con l'uso di specifici componenti Lexmark. Le funzioni di sicurezza di alcune parti possono non sempre risultare ovvie. Lexmark non è responsabile per l'uso di altre parti sostitutive.

 **ATTENZIONE:** non utilizzare il fax durante un temporale. Non eseguire l'installazione del prodotto o collegamenti di cavi elettrici, come quelli dell'alimentatore o dell'apparecchio telefonico, durante un temporale.

Collegamento in rete della stampante

Collegamento in rete generale

Panoramica sulle operazioni di rete

Una *rete* è un insieme di periferiche quali computer, stampanti, hub Ethernet, punti di accesso wireless e router connessi insieme per comunicare tramite collegamenti via cavo o una connessione wireless. Una rete può essere cablata, wireless o progettata per disporre di entrambi i tipi di periferiche.

Le periferiche di una rete cablata usano i cavi per comunicare tra loro.

Le periferiche in una rete wireless utilizzano le onde radio invece dei cavi per comunicare tra loro. Per consentire a una periferica di comunicare in modalità wireless, è necessario che un server di stampa wireless sia collegato o installato per consentire la ricezione e la trasmissione delle onde radio.

Configurazioni di reti locali comuni

Per fare comunicare tra loro i computer desktop, i laptop e le stampanti in una rete, queste devono essere connesse tramite cavi e/o disporre di adattatori di rete wireless incorporati o installati.

Esistono diversi sistemi per configurare una rete. Di seguito sono riportati cinque esempi comuni

Nota: Le stampanti nei seguenti diagrammi rappresentano le stampanti Lexmark con i server di stampa interni Lexmark incorporati o installati all'interno in modo che possano comunicare in rete. I server di stampa interni Lexmark sono periferiche create da Lexmark per consentire alle stampanti Lexmark di essere connesse a reti cablate o wireless.

Esempio di rete cablata

- Un computer, un laptop e una stampante sono connessi tramite cavi Ethernet a un hub, un router o un commutatore.
- La rete è connessa a Internet tramite un modem DSL o via cavo.

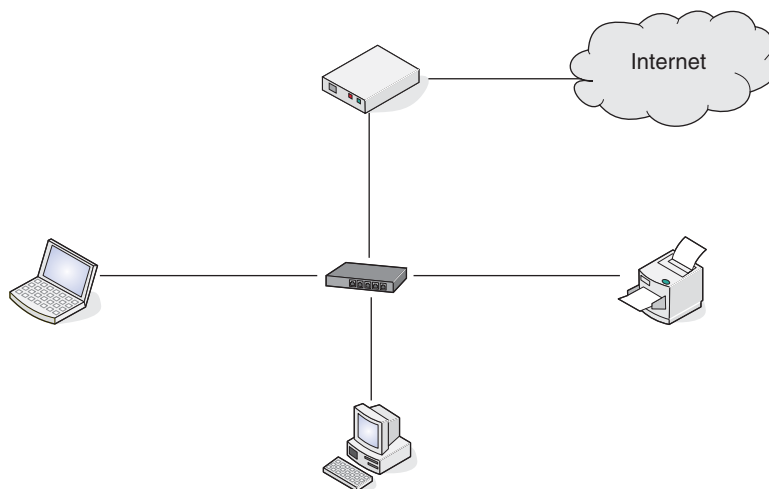

Esempi di rete wireless

Di seguito sono riportati quattro reti wireless comuni:

- Scenario 1: Connessione wireless di laptop e stampante con Internet
- Scenario 2: Connessione wireless di computer, laptop e stampante con Internet

- Scenario 3: Connessione wireless di computer, laptop e stampante senza Internet
- Scenario 4: Laptop connesso in modalità wireless alla stampante senza Internet

Scenario 1: Connessione wireless di laptop e stampante con Internet

- Un computer è connesso a un router wireless da un cavo Ethernet.
- Un laptop e una stampante sono connessi in modalità wireless al router.
- La rete è connessa a Internet tramite un modem DSL o via cavo.

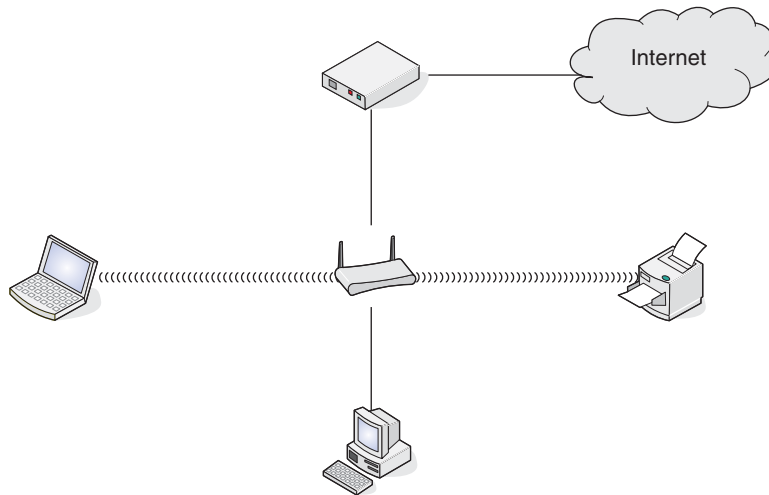

Scenario 2: Connessione wireless di computer, laptop e stampante con Internet

- Un computer, un laptop e una stampante sono connessi in modalità wireless a un router wireless.
- La rete è connessa a Internet tramite un modem DSL o via cavo.

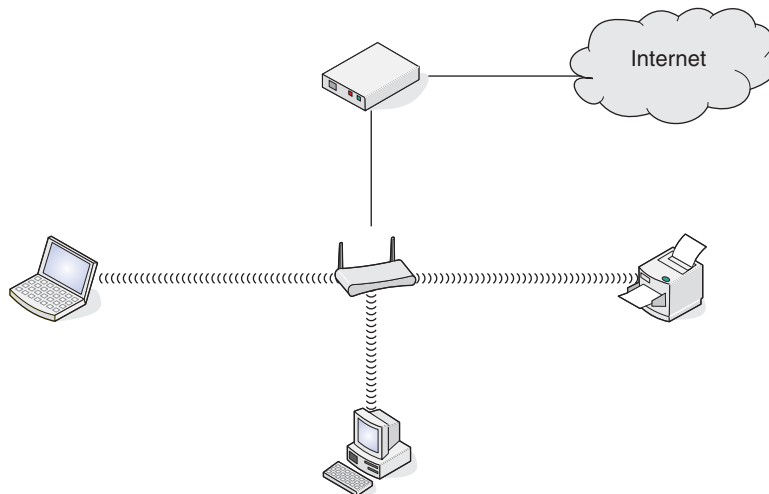

Scenario 3: Connessione wireless di computer, laptop e stampante senza Internet

- Un computer, un laptop e una stampante sono connessi in modalità wireless a un punto di accesso wireless.
- La rete non dispone di connessione a Internet.

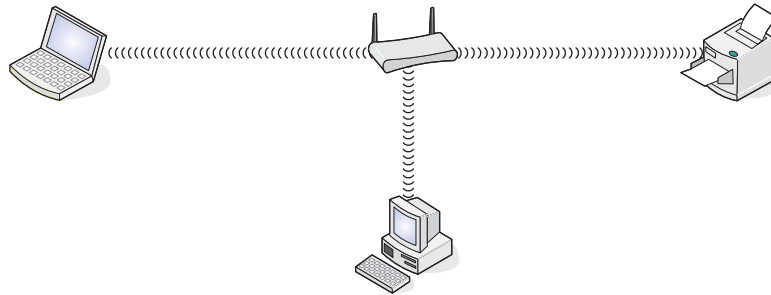

Scenario 4: Laptop connesso in modalità wireless alla stampante senza Internet

- Un laptop è connesso direttamente in modalità wireless a una stampante senza utilizzare un router wireless.
- La rete non dispone di connessione a Internet.

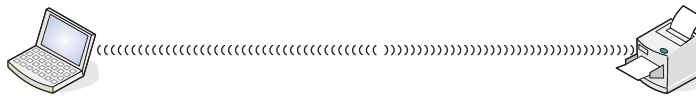

Individuazione dell'indirizzo MAC

La maggior parte delle apparecchiature di rete dispongono di un numero identificativo dell'hardware univoco per distinguerla dalle altre periferiche nella rete. Viene definito indirizzo *MAC* (*Media Access Control*).

Se nella stampante è installato un server di stampa wireless interno, l'indirizzo MAC è costituito da una serie di lettere e numeri ed è posizionato sul retro della stampante.

Se il server di stampa wireless interno è stato acquistato separatamente, l'indirizzo MAC è presente su un'etichetta adesiva fornita con il server di stampa wireless. Attaccare l'etichetta adesiva sulla stampante in modo da trovare l'indirizzo MAC quando necessario.

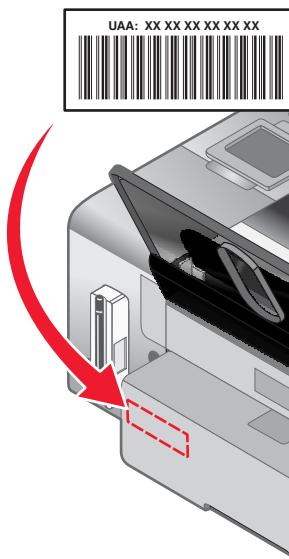

Nota: Un elenco di indirizzi MAC può essere impostato in un router in modo che solo le periferiche con indirizzi MAC possono operare nella rete. Viene definito *filtraggio MAC*. Se nel router è attivato il filtraggio MAC e si desidera aggiungere una stampante alla rete, l'indirizzo MAC della stampante deve essere incluso nell'elenco del filtro MAC.

Stampa di una pagina di configurazione di rete

In una pagina di configurazione di rete sono elencate le impostazioni di configurazione della rete.

Nota: È possibile stampare una pagina di configurazione di rete solo quando un server di stampa wireless interno è installato nella stampante.

Per stampare una pagina di configurazione di rete:

- 1 Dal pannello di controllo della stampante, premere ▲ o ▼ più volte fino a evidenziare **Impostazione**.
- 2 Premere ✓.
- 3 Premere ▲ o ▼ più volte fino a visualizzare **Impostazione della rete**.
- 4 Premere ✓.
- 5 Premere ▲ o ▼ più volte fino a visualizzare **Stampa pagina impostazione di rete**.
- 6 Premere ✓

Viene stampata una pagina di configurazione di rete.

Collegamento in rete wireless

Indirizzi IP

Ricerca degli indirizzi IP

Un *indirizzo IP* è un numero univoco utilizzato dalle periferiche in una rete IP per individuare e comunicare tra di loro. Le periferiche in una rete IP possono comunicare tra loro se dispongono di indirizzi IP univoci e validi. Un indirizzo IP univoco significa che non esistono due periferiche sulla stessa rete con lo stesso indirizzo IP.

Come individuare un indirizzo IP della stampante

È possibile individuare l'indirizzo IP della stampante effettuando la stampa della pagina di configurazione di rete della stampante.

Come individuare un indirizzo IP del computer

- 1 Fare clic sul **menu Apple → Preferenze di Sistema**.
- 2 Fare clic su **Rete**.
- 3 Dal menu a comparsa **Mostra**, selezionare **AirPort**.
- 4 Fare clic su **TCP/IP**.

L'indirizzo IP è composto da una quattro serie di numeri separati da punti, ad esempio 192.168.0.100.

Assegnazione di un indirizzo IP

È possibile assegnare un indirizzo IP da una rete che utilizza DHCP. L'oggetto della stampa, creato al termine dell'installazione, utilizza questo indirizzo per inviare tutti i processi di stampa in rete alla stampante.

Numerose reti sono in grado di assegnare un indirizzo IP automaticamente. Si definisce Auto-IP la capacità delle singole periferiche di assegnarsi autonomamente un indirizzo IP univoco. La maggior parte delle reti utilizzano DHCP per assegnare indirizzi.

Argomenti correlati:

- "Installazione della stampante in rete" a pagina 12

Tipi di reti wireless

Le reti possono funzionare in due modi: infrastruttura e ad hoc. Lexmark consiglia di configurare una rete in modalità infrastruttura utilizzando il CD di installazione fornito con la stampante.

Una rete wireless dove ogni periferica comunica con altre tramite un punto di accesso wireless (router wireless) viene configurata in modalità infrastruttura. Tutte le periferiche devono disporre di indirizzi IP validi e condividere lo stesso SSID e il canale. Inoltre, devono condividere lo stesso SSID e il canale come punto di accesso wireless (router wireless).

In un tipo semplice di rete wireless un PC con una scheda wireless comunica direttamente con una stampante predisposta per la connessione in rete wireless. Questa modalità di comunicazione viene definita *ad hoc*. Una periferica in questo tipo di rete deve disporre di un indirizzo IP valido ed essere impostata per la modalità ad hoc. Il server di stampa wireless deve essere anche configurato con lo stesso SSID e lo stesso canale.

	Infrastruttura	Ad hoc
<i>Caratteristiche</i>		
Comunicazione	Tramite il punto di accesso wireless (router wireless)	Direttamente tramite le periferiche
Sicurezza	Altre opzioni di sicurezza	
Gamma	Determinato dalla gamma e dal numero di punti di accesso	Limitato alla gamma di periferiche individuali nella rete
Velocità	Generalmente più veloce	Generalmente più lento
<i>Requisiti per tutte le periferiche nella rete</i>		
Indirizzo IP univoco per ogni periferica	Sì	Sì
Modalità impostata	Modalità infrastruttura	Modalità ad hoc
Stesso SSID	Sì, compreso punto di accesso wireless (router wireless)	Sì
Stesso canale	Sì, compreso punto di accesso wireless (router wireless)	Sì

Modalità infrastruttura è il metodo di configurazione consigliato poiché garantisce:

- Maggiore sicurezza della rete
- Maggiore affidabilità
- Prestazioni migliori
- Facilità di configurazione

Ricerca della potenza del segnale

Le periferiche wireless dispongono di antenne incorporate per la trasmissione e la ricezione dei segnali radio. La forza del segnale elencato nella pagina di configurazione di rete della stampante indica con quale intensità un segnale trasmesso viene ricevuto. Molti fattori possono influire sulla potenza del segnale. Un fattore è rappresentato dall'interferenza da parte di altre periferiche wireless oppure altri dispositivi come i forni a microonde. Un altro fattore è la distanza. Maggiore è la distanza tra due periferiche wireless, minore sarà la potenza del segnale di comunicazione.

Operazioni di rete con la stampante

L'installazione e la configurazione di una stampante per l'uso in una rete consente agli utenti di diversi computer di stampare su un'unica stampante. Esistono due metodi per la connessione in rete dalla stampante:

- Configurare una connessione di rete wireless per la stampante.

Nota: per installare la stampante, utilizzare un computer con connessione wireless alla rete. La stampante deve essere accanto al computer utilizzato per la configurazione. Dopo la configurazione, è possibile spostare la stampante nella posizione definitiva.

- Connettere la stampante direttamente a un computer di rete utilizzando il cavo USB e consentendone la condivisione nella rete (condivisione della stampante).

Nota: fare riferimento all'Aiuto Mac per informazioni su come condividere la stampante nella rete.

Codici di sicurezza

Per impostare la stampante per la stampa wireless, sono necessarie le seguenti informazioni:

- Conoscere il nome della rete wireless (SSID)
- Se la rete wireless utilizza uno schema di protezione, accertarsi di conoscere la password utilizzata per proteggere la rete. Questa password viene definita anche codice di sicurezza, chiave WEP o chiave WPA.

Nota: se non si conosce questa informazione, vedere la documentazione fornita con la rete wireless o contattare la persona che ha configurato la rete wireless.

Utilizzare la seguente tabella per annotare le informazioni che è necessario conoscere.

Articolo	Descrizione
SSID (name della rete)	
Codice di sicurezza (password)	

- accertarsi di annotare il codice di sicurezza esattamente, incluse eventuali maiuscole, e conservarlo in un luogo sicuro per utilizzarlo in futuro.

Il codice di sicurezza deve rispettare i seguenti criteri:

Chiave WEP

- Esattamente 10 o 26 caratteri esadecimale. I caratteri esadecimale sono A-F e 0-9.
- Esattamente 5 o 13 caratteri ASCII. I caratteri ASCII comprendono lettere, numeri e simboli presenti su una tastiera.

Codice WPA-PSK o WPA2-PSK

- Fino a 64 caratteri esadecimale. I caratteri esadecimale sono A-F e 0-9.
- Tra 8 e 64 caratteri ASCII. I caratteri ASCII comprendono lettere, numeri e simboli presenti su una tastiera.

Perché è necessario un cavo di installazione?

Quando si configura la stampante nella rete wireless, sarà necessario collegare temporaneamente la stampante a un computer utilizzando il cavo di installazione. Questo collegamento temporaneo viene utilizzato per configurare le impostazioni wireless della stampante.

Un cavo di installazione viene definito anche *cavo USB*.

Installazione della stampante in rete

Seguire le istruzioni per il metodo di connessione in rete che si desidera utilizzare. Accertarsi che la rete selezionata sia configurata e che funzioni correttamente, nonché che tutte le principali periferiche siano attivate. Per ulteriori informazioni su una rete specifica, vedere la documentazione di rete o consultare la persona che ha configurato la rete.

Installazione della stampante su computer di rete aggiuntivi

Se si sta installando una stampante di rete per utilizzarla con più computer nella rete, inserire il CD di installazione in ogni computer aggiuntivo e seguire le istruzioni sullo schermo del computer.

- Non è necessario ripetere la procedura di connessione per ogni computer se si desidera utilizzare la stampante.
- La stampante deve essere evidenziata durante l'installazione. Se nell'elenco sono presenti più stampanti, accertarsi di selezionare la stampante con l'indirizzo IP/MAC corretto.

Argomenti correlati:

- "Individuazione dell'indirizzo MAC" a pagina 8
- "Ricerca degli indirizzi IP" a pagina 9

Condivisione della stampante in rete

Per consentire agli altri computer Macintosh nella rete che utilizzano Mac OS X versione 10.3 o successiva di utilizzare la stampante collegata al computer Macintosh in uso:

- 1** Fare clic sul **menu Apple → Preferenze di Sistema**.
- 2** Fare clic su **Stampa e fax**.
- 3** Nella scheda Condivisione, selezionare **Condividi le stampanti con altri computer**.
Nota: se necessario, fare clic sul blocco per apportare modifiche.
- 4** Selezionare le stampante che si desidera condividere con gli altri computer.

Per consentire ai computer Windows nella rete di utilizzare le stampante connesse al computer Macintosh:

- 1** Fare clic sul **menu Apple → Preferenze di Sistema**.
- 2** Fare clic su **Stampa e fax**.
- 3** Nella scheda Condivisione, selezionare **Condividi le stampanti con altri computer**.
Nota: se necessario, fare clic sul blocco per apportare modifiche.
- 4** Selezionare le stampante che si desidera condividere con gli altri computer.
- 5** Fare clic su **Mostra tutto**, quindi fare clic su **Condivisione**.
- 6** Nella scheda Servizi, selezionare **Condivisione di Windows**.

Nota: Gli utenti di Windows devono consultare la documentazione di Windows per informazioni sull'aggiunte di una stampante di rete collegata al computer Macintosh.

Selezione di una stampante di rete

È possibile stampare o acquisire utilizzando una stampante di rete collegata a una subnet locale o remota.

- 1 Aprire l'applicazione che si desidera utilizzare. È possibile accedere al foglio di selezione di rete tramite due percorsi diversi:

Se si utilizza	Effettuare la seguente operazione
Assistente all'installazione Lexmark (durante l'installazione)	<ol style="list-style-type: none">a Installare il software della stampante. Per ulteriori informazioni, vedere "Installazione del software della stampante" a pagina 84.b Dopo aver visualizzato la schermata di selezione della stampante, scegliere Aggiungi remota dal menu a discesa.
Centro multifunzione	<ol style="list-style-type: none">a Dal Finder, fare doppio clic sulla cartella Lexmark 4800 Series.b Fare doppio clic sull'icona Centro Lexmark 4800 Series.c Dal menu, scegliere Avanzate → Accesso acquisizione rete. Viene visualizzata la finestra di dialogo Accesso acquisizione rete.d Fare clic su +.

Viene visualizzato il foglio per la selezione di rete.

- 2 Selezionare una stampante dalla subnet locale o remota.
 - L'applicazione ricerca le stampanti supportate nella rete o le stampanti collegate al computer.
 - Se si desidera selezionare una stampante particolare in una subnet remota, digitare l'indirizzo IP del server di stampa al quale è collegato la stampante nel campo Ricerca per IP, quindi premere **Invio** sulla tastiera. Se non si conosce l'indirizzo IP del server di stampa, consultare la persona che ha installato la rete.
 - Se si desiderano ricercare le stampanti supportate in una subnet remota, digitare un indirizzo IP che appartiene alla subnet specifica nel campo Ricerca per IP e la maschera della subnet nella notazione CIDR, quindi premere **Invio** sulla tastiera. Se non si conosce l'indirizzo IP del server di stampa, consultare la persona che ha installato la rete.
- 3 Nell'elenco di stampanti, selezionare il nome della stampante che si desidera utilizzare.
- 4 Fare clic su **Seleziona**.

Individuazione di una stampante/server di stampa su subnet remote

Il CD del software della stampante è in grado di individuare automaticamente le stampanti che si trovano sulla stessa rete del computer. Se la stampante e il server di stampa si trovano su un'altra rete (denominata subnet), è necessario immettere manualmente un indirizzo IP durante l'installazione del software della stampante.

Utilizzo di una connessione di rete wireless

La stampante contiene un server di stampa wireless interno, che ne consente l'utilizzo in una rete wireless. Le seguenti impostazioni da una rete wireless esistente potrebbero essere necessarie per configurare correttamente la stampante per l'uso nella rete:

- Il nome della rete, definito anche SSID
- Il tipo di protezione utilizzato nella rete (WEP, WPA, WPA2)

- Gli eventuali codici di sicurezza o le password utilizzati con il tipo di crittografia di protezione della rete

- 1 Inserire il CD del software della stampante.
- 2 Dal Finder, fare doppio clic sull'icona **Programma di installazione Lexmark 4800 Series**.
- 3 Fare doppio clic su **Installa**.
- 4 Fare clic su **Continua**.
- 5 Seguire le istruzioni visualizzate sullo schermo del computer.

Se la stampante è già installata ma non è stata impostata per l'utilizzo nella rete wireless, è necessario aggiungerla all'elenco stampanti.

- 1 Dal Finder, scegliere **Applicazioni**.
- 2 Da Applicazioni, fare doppio clic su **Utilità**.
- 3 Fare doppio clic su **Utilità impostazione stampante**.

Viene visualizzata la finestra di dialogo dell'elenco delle stampanti.

- 4 Dalla barra dei menu, fare clic su **Aggiungi**.

Viene visualizzata la finestra di dialogo Elenco stampanti.

- 5 Selezionare **XXXX Series <MAC:nnnnnn>**, quindi fare clic su **Aggiungi**.

L'Elenco stampanti si chiude e la stampante viene visualizzata nella finestra di dialogo dell'elenco.

Nota: **XXXX** rappresenta il numero di serie della stampante e **nnnnnn** sono le ultime sei cifre dell'indirizzo MAC della stampante.

- 6 Eseguire l'assistente all'impostazione wireless per configurare la stampante in modo da utilizzarla nella rete wireless.

Per ulteriori informazioni, vedere "Esecuzione dell'assistente all'impostazione wireless" a pagina 125.

Argomenti correlati:

- "Modifica delle impostazioni wireless dopo l'installazione" a pagina 124

Suggerimenti per l'utilizzo delle schede di rete

- Assicurarsi che le schede di rete siano collegate in modo corretto.
- Assicurarsi che il computer sia acceso.
- Assicurarsi che sia stato inserito l'indirizzo IP corretto.

Perché è necessario scollegare il cavo di installazione?

È necessario scollegare il cavo di installazione per completare l'installazione wireless.

Cosa indicano le spie dell'indicatore Wi-Fi?

- **Disattivato** indica che la stampante non è accesa o che non è installato alcun server di stampa wireless.

Selezionare l'opzione:

- Se si desidera collegare la stampante al computer mediante un cavo USB.
- Se nella stampante non è installato un server di stampa wireless e si desidera collegare la stampante al computer tramite un cavo USB.

- **Arancione** indica che la stampante è pronta per la configurazione per la connessione wireless ma non è connessa a una rete wireless
Selezionare questa opzione se si desidera configurare la stampante nella rete wireless.
- **Spia arancione lampeggiante** indica che la stampante è configurata ma non è in grado di comunicare con la rete wireless.
Selezionare questa opzione se si desidera modificare l'impostazione wireless della stampante.
- **Verde** indica che la stampante è collegata a una rete wireless
Selezionare questa opzione per iniziare a usare la stampante già configurata nella rete wireless.

Installazione wireless avanzata

Creazione di una rete wireless ad hoc utilizzando Mac

Il modo consigliato di configurare la rete wireless è utilizzando un punto di accesso wireless (router wireless). Una configurazione di rete di questo tipo viene definita una *rete a infrastruttura*. Se si dispone di una rete a infrastruttura, è necessario configurare la stampante per utilizzarla nella rete.

Se non si dispone di un punto di accesso wireless (router wireless) o si desidera installare una rete autonoma tra la stampante e un computer con una scheda di rete wireless, è possibile installare una *rete ad hoc*.

- 1 Accertarsi che il computer sia acceso.
- 2 Dal Finder, scegliere **Applicazioni**.
- 3 Da Applicazioni, fare doppio clic su **Connessione Internet**.
- 4 Dalla barra degli strumenti, fare clic su **AirPort**.
- 5 Dal menu a comparsa Rete, fare clic su **Crea rete**.
- 6 Creare un nome per la rete ad hoc, quindi fare clic su **OK**.
- 7 Inserire il CD per Macintosh per eseguire la configurazione wireless.
- 8 Dal Finder, fare doppio clic sull'icona **Programma di installazione Lexmark 4800 Series**.
- 9 Fare doppio clic sull'icona **Installa**.
- 10 Fare clic su **Continua**.
- 11 Seguire le istruzioni visualizzate sullo schermo del computer.

Nota: Conservare il nome di rete e la password in un luogo sicuro per utilizzarlo in futuro.

Aggiunta di una stampante a una rete wireless ad hoc esistente utilizzando Mac

- 1 Dal Finder, fare doppio clic sulla cartella **Lexmark 4800 Series**.
- 2 Fare doppio clic su **Assistente all'impostazione wireless**.
- 3 Seguire le istruzioni visualizzate sullo schermo del computer.

Stampa

Guida introduttiva

Caricamento della carta

1 Accertarsi che:

- La carta sia adatta per le stampanti a getto d'inchiostro.
- Se si utilizza la carta fotografica, lucida oppure opaca di spessore maggiore, caricarla con il lato lucido o stampabile rivolto verso l'alto. Se non si è certi su quale sia il lato stampabile, vedere le istruzioni fornite con la carta.
- La carta non sia usata o danneggiata.
- Se si utilizza carta speciale, le istruzioni fornite con la carta speciale siano state lette.
- La carta non sia stata forzata nella stampante.

2 Prima di caricare la carta per la prima volta, far scorrere le guide della carta verso i bordi del supporto carta. È possibile caricare fino a:

- 100 fogli di carta normale
- 25 fogli di carta opaca di spessore maggiore
- 25 fogli di carta fotografica
- 25 fogli di carta lucida

Nota: le foto richiedono un tempo di asciugatura maggiore. Rimuovere ciascuna foto appena esce e lasciarla asciugare per evitare sbavature d'inchiostro.

3 Caricare la carta verticalmente nel centro del supporto carta e regolare le guide della carta in modo che siano appoggiate ai bordi di questa.



Nota: per evitare inceppamenti della carta, accertarsi che la carta non si incurvi mentre si regolano le relative guide.

Argomenti correlati:

- "Utilizzo del sensore automatico del tipo di carta" a pagina 16

Utilizzo del sensore automatico del tipo di carta

La stampante viene fornita con un dispositivo di rilevamento automatico del tipo di carta. Il sensore del tipo di carta rileva automaticamente il tipo di carta caricato nella stampante e regola le impostazioni. Se, ad esempio, si desidera stampare una foto, è sufficiente caricare la carta fotografica nella stampante. La stampante rileva il tipo di carta e regola automaticamente le impostazioni per offrire una stampa ottimale della fotografia.

Caricamento delle buste

È possibile stampare fino a 10 buste alla volta.

Avvertenza: non utilizzare buste con fermagli metallici, lacci o barre di rilegatura metalliche.

- 1 Caricare le buste al centro del supporto carta in modo che lo spazio per il francobollo si trovi nell'angolo superiore sinistro.
- 2 Accertarsi che:
 - Il lato di stampa delle buste sia rivolto verso l'alto.
 - Le buste siano adatte per l'utilizzo con le stampanti a getto d'inchiostro.
 - Le guide della carta siano appoggiate contro i bordi delle buste.



Note:

- Non caricare buste che presentino fori, perforazioni, ritagli o rilievi molto spessi.
- Non utilizzare buste con lembi adesivi esposti.
- Le buste richiedono un tempo di asciugatura maggiore. Rimuovere ciascuna busta appena esce e lasciarla asciugare per evitare sbavature d'inchiostro.

Argomenti correlati:

- "Stampa di buste" a pagina 24

Caricamento di etichette

È possibile caricare fino a 25 fogli di etichette alla volta.

- 1 Caricare le etichette con il lato di stampa rivolto verso l'alto e alimentando prima la parte superiore del foglio.
- 2 Accertarsi che:
 - Il lato di stampa delle etichette sia rivolto verso l'alto.
 - La parte superiore delle etichette venga alimentata per prima nella stampante.
 - L'adesivo sulle etichette non si estenda oltre 1 mm dal bordo.
 - Siano utilizzati fogli di etichette completi. I fogli con parti esposte di etichette mancanti potrebbero causare lo scollamento delle etichette durante la stampa con conseguente inceppamento della carta.
 - Le etichette siano caricate al centro del supporto carta.
 - Le guide della carta siano appoggiate ai bordi delle etichette.

Nota: le etichette richiedono un tempo di asciugatura maggiore. Rimuovere ciascuna etichetta appena esce e lasciarla asciugare per evitare sbavature d'inchiostro.

Caricamento di biglietti d'auguri, schede, cartoline e cartoline fotografiche

È possibile caricare fino a 25 biglietti d'auguri, schede, cartoline o cartoline fotografiche alla volta.

- 1 Caricare i biglietti d'auguri con il lato di stampa rivolto verso l'alto.
- 2 Accertarsi che:
 - Le cartoline siano caricate al centro del supporto carta.
 - Le guide della carta siano appoggiate contro i bordi delle cartoline.



Nota: le cartoline fotografiche richiedono un tempo di asciugatura maggiore. Rimuovere ciascuna cartolina fotografica appena esce e lasciarla asciugare per evitare sbavature d'inchiostro.

Argomenti correlati:

- "Stampa di biglietti" a pagina 23

Caricamento di lucidi

È possibile stampare fino a 50 lucidi alla volta.

- 1 Caricarli con la parte ruvida rivolta verso l'alto. Se i lucidi includono un nastro rimovibile, accertarsi che ciascun nastro sia rivolto in basso, verso la stampante.
- 2 Accertarsi che:
 - I lucidi siano caricati al centro del supporto carta.
 - Le guide della carta siano appoggiate contro i bordi dei lucidi.

Note:

- Si consiglia di non utilizzare lucidi con fogli di separazione.
- I lucidi richiedono un tempo di asciugatura maggiore. Rimuovere ciascun lucido appena esce e lasciarlo asciugare per evitare sbavature d'inchiostro.

Argomenti correlati:

- "Stampa di lucidi" a pagina 25

Caricamento di trasferibili a caldo

È possibile caricare fino a 10 trasferibili a caldo alla volta, ma per ottenere risultati migliori si consiglia di caricarli uno alla volta.

- 1 Caricare i trasferibili a caldo con il lato di stampa (vuoto) rivolto verso l'alto.
- 2 Accertarsi che:
 - Siano state seguite le istruzioni per il caricamento fornite con i trasferibili a caldo.
 - I trasferibili a caldo siano caricati al centro del supporto carta.
 - Le guide della carta siano appoggiate contro i bordi dei trasferibili.

Argomenti correlati:

- "Stampa di trasferibili a caldo" a pagina 25

Caricamento della carta di formato personalizzato

È possibile caricare fino a 100 fogli di carta di formato personalizzato alla volta.

- 1 Caricare la carta con il lato di stampa rivolto verso l'alto.
- 2 Accertarsi che:
 - Il formato carta rientri entro queste dimensioni:
Larghezza:
 - 76,0–216,0 mm
 - 3,0–8,5 polliciLunghezza:
 - 127,0–432,0 mm
 - 5,0–17,0 pollici
 - L'altezza della pila non superi 10 mm.
 - La carta sia caricata al centro del supporto carta.
 - Le guide della carta siano appoggiate ai bordi della carta.

Caricamento della carta per striscioni

È possibile caricare fino a 20 fogli di carta per striscioni alla volta.

- 1 Rimuovere tutta la carta dal relativo supporto prima di caricare la carta per striscioni.
- 2 Strappare solo il numero di pagine necessario per stampare lo striscione.
- 3 Posizionare la pila di carta per striscioni richiesta sul coperchio superiore.
- 4 Alimentare il lato iniziale della carta per striscioni per primo nella stampante.

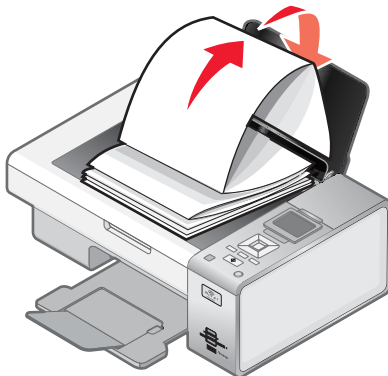

- 5 Accertarsi che:
 - La carta sia caricata al centro del supporto carta.
 - Le guide della carta siano appoggiate ai bordi della carta.

Argomenti correlati:

- "Stampa di striscioni" a pagina 26

Scelta di tipi di carta speciale compatibili

- **Carta opaca di spessore maggiore:** carta fotografica con finitura opaca utilizzata per la stampa di elementi grafici di alta qualità.
- **Carta fotografica LexmarkPerfectFinish™:** carta fotografica pesante di qualità elevata ideata specificatamente per le stampanti a getto di inchiostro Lexmark, ma compatibile con tutte le stampanti a getto di inchiostro. Viene utilizzata in particolare per stampare foto di qualità professionale con una finitura lucida. I risultati migliori si ottengono se utilizzata con l'inchiostro Lexmark evercolor™ 2 originale, garantendo foto che non si scoloriscono e non temono l'acqua.
- **Carta fotografica Lexmark:** una sorprendente carta fotografica per stampanti a getto d'inchiostro di spessore maggiore per gli usi comuni creata per le stampanti Lexmark, ma compatibile con tutti i marchi di stampanti a getto d'inchiostro. Sebbene sia economica, garantisce un'eccellente qualità delle immagini e un valore notevole.
- **Lucido:** supporto di plastica trasparente utilizzato soprattutto per le lavagne luminose.
- **Biglietti d'auguri:** carta molto spessa utilizzata per la stampa di elementi molto resistenti quali i biglietti d'auguri.
- **Trasferibile a caldo:** tipo di supporto sul quale è possibile stampare un'immagine invertita che viene poi stirata a caldo su un tessuto.

Informazioni sulle opzioni di stampa software

Selezione del formato carta

1 Con il documento aperto, fare clic su **Archivio → Formato di stampa**.

2 Dal menu a comparsa "Formato per", scegliere **4800 Series**.

Nota: Quando si seleziona Qualsiasi stampante, la scelta dei formati carta è limitata. Se si seleziona il nome della stampante, è possibile scegliere una gamma più ampia di formati carta.

3 Dal menu a comparsa Formato carta, scegliere un formato carta.

4 Fare clic su **OK**.

Argomenti correlati:

- "Utilizzo della finestra di dialogo Impostazioni pagina" a pagina 86

Scelta del tipo di carta

L'impostazione predefinita del sensore del tipo di carta è Automatica. È possibile rilevare e regolare le impostazioni del tipo di carta per la carta normale, opaca di spessore maggiore, patinata/fotografica e lucida. Per scegliere manualmente il tipo di carta:

1 Con il documento aperto, fare clic su **File → Stampa**.

2 Dal menu a comparsa Copie e pagine, scegliere **Qualità e Tipo di carta**.

3 Dal menu a comparsa Tipo di carta, scegliere un tipo di carta.

4 Fare clic su **Stampa**.

Note:

- La scelta manuale di un tipo di carta disattiva il sensore del tipo di carta per il processo di stampa corrente.
- Per processi di più pagine, la stampante considera il tipo di carta delle pagine successive uguale alla prima.

Argomenti correlati:

- "Utilizzo della finestra di dialogo Stampa" a pagina 87

Scelta della qualità di stampa

- 1 Con il documento aperto, fare clic su **Archivio → Stampa**.
- 2 Dal menu a comparsa Stampante, scegliere **4800 Series**.
- 3 Dal terzo menu a comparsa dall'alto, scegliere **Qualità e Tipo di carta**.
- 4 Nel menu Qualità di stampa, selezionare la qualità di stampa adatta per il documento:
 - **Automatico**: selezione predefinita.
 - **Bozza**: è l'impostazione più indicata per documenti di solo testo, per i quali è sufficiente una ridotta qualità di stampa con una velocità maggiore.
 - **Normale**: è l'impostazione consigliata per la maggior parte dei documenti.
 - **Massima**: questa opzione è più adatta a foto e documenti contenenti grafica.
- 5 Fare clic su **Stampa**.

Argomenti correlati:

- "Utilizzo della finestra di dialogo Stampa" a pagina 87

Fascicolazione delle copie tramite il computer

La stampante è in grado di ordinare più processi di copia. Ad esempio, se si stampano due copie di un documento composto da tre pagine e si sceglie di non fascicolarle, le pagine vengono stampate nell'ordine seguente: 1, 1, 2, 2, 3, 3. Se invece si sceglie di fascicolarle, le pagine vengono stampate nell'ordine seguente: 1, 2, 3, 1, 2, 3.

- 1 Con il documento aperto, fare clic su **File → Stampa**.
- 2 Nel campo Copie, immettere il numero di copie che si desidera stampare.
- 3 Scegliere **Fascicola**.

Argomenti correlati:

- "Caricamento degli originali sul vetro dello scanner" a pagina 32
- "Fascicolazione delle copie tramite il pannello di controllo" a pagina 35
- "Utilizzo della finestra di dialogo Stampa" a pagina 87

Aumento del contrasto di un'immagine

- 1 Dal Finder, fare doppio clic sulla cartella **Lexmark 4800 Series**.
- 2 Fare doppio clic sull'icona **Centro Lexmark 4800 Series**.
- 3 Fare clic su **Anteprima/Modifica** per aprire la finestra di dialogo Acquisisci.
- 4 Nella finestra di dialogo Acquisisci, fare clic su  per aprire la casella di analisi dell'installazione.
- 5 Fare clic sulla scheda **Regolazioni**.
- 6 Da Sfocato/Nitido, spostare il cursore della barra per regolare il livello di nitidezza dell'immagine acquisita.

Argomenti correlati:

- "Personalizzazione delle impostazioni di acquisizione dalla finestra di dialogo Acquisisci" a pagina 42
- "Miglioramento della qualità di stampa fotografica tramite il software" a pagina 73

Ripristino dei valori predefiniti delle impostazioni software dell'unità multifunzione

- 1 Dal Finder, fare doppio clic sulla cartella **Lexmark 4800 Series**.
- 2 Fare doppio clic sull'icona **Centro Lexmark 4800 Series**.
- 3 Fare clic su **Predefinite**.

Argomenti correlati:

- "Uso del Centro multifunzione" a pagina 91
- "Personalizzazione delle impostazioni di acquisizione dalla finestra di dialogo Acquisisci" a pagina 42

Esecuzione della stampa e attività correlate

Stampa di un documento

- 1 Caricare la carta.
- 2 Con il documento aperto, fare clic su **Archivio → Stampa**.
- 3 Dal menu a comparsa Stampante, scegliere **4800 Series**.
- 4 Dal terzo menu a comparsa dall'alto, selezionare le impostazioni che si desidera regolare e modificare i valori.
È possibile specificare la qualità di stampa, il numero di copie da stampare, il tipo di carta su cui si esegue la stampa e come si desidera stampare le pagine.
- 5 Fare clic su **Stampa**.

Argomenti correlati:

- "Caricamento della carta" a pagina 16
- "Utilizzo della finestra di dialogo Stampa" a pagina 87

Stampa di foto

- 1 Caricare la carta fotografica con il lato lucido o stampabile rivolto verso l'alto. Se non si è certi su quale sia il lato stampabile, vedere le istruzioni fornite con la carta.
Nota: Per risultati ottimali, utilizzare la carta fotografica Lexmark o PerfectFinish Lexmark. *Non* utilizzare carta fotografica premium Lexmark. Le cartucce di stampa non sono compatibili con questo tipo di carta.
- 2 Personalizzare le impostazioni come desiderato nella finestra di dialogo Impostazioni pagina.
 - a Dopo avere aperto la foto, scegliere **Archivio → Formato di stampa**.
 - b Dal menu a comparsa "Formato per", scegliere **4800 Series**.
 - c Dal menu a comparsa Dimensioni, scegliere il formato carta caricato.
 - d Scegliere un orientamento.
 - e Fare clic su **OK**.
- 3 Personalizzare le impostazioni come desiderato nella finestra di dialogo Stampa.
 - a Dopo avere aperto la foto, scegliere **Archivio → Stampa**.
 - b Dal menu a comparsa Stampante, scegliere **4800 Series**.
 - c Per Mac OS X versione 10.4 o successiva, fare clic su **Avanzate**. Diversamente, proseguire con il passo successivo.
 - d Dal menu a comparsa Copie e pagine, digitare il numero di copie da stampare nel campo Copie.

- e Dallo stesso menu a comparsa, scegliere **Qualità e tipo di carta**.
 - Dal menu a comparsa Tipo di carta, scegliere il tipo di carta utilizzato.
 - Dal menu Qualità di stampa, scegliere **Automatica** o **Massima**.
- f Fare clic su **Stampa**.

Argomenti correlati:

- "Caricamento della carta" a pagina 16
- "Miglioramento della qualità di stampa fotografica tramite il software" a pagina 73

Stampa di foto senza bordi

- 1 Caricare la carta fotografica o lucida con il lato lucido o stampabile rivolto verso l'alto. Se non si è certi su quale sia il lato stampabile, vedere le istruzioni fornite con la carta.

Note:

- Utilizzare solo i seguenti formati di carta per stampare le foto senza bordi: Letter, A4, A5, B5, A6, Hagaki, 3,5 x 5 poll., 4 x 6 poll., 5 x 7 poll., 10 x 15 cm, 13 x 18 cm, L e 2L.
- Se si utilizza carta normale invece della carta fotografica, la foto stampata potrebbe essere stampata con dei piccoli margini intorno.

- 2 Personalizzare le impostazioni come desiderato nella finestra di dialogo Impostazioni pagina.

a Dopo avere aperto la foto, scegliere **Archivio → Formato di stampa**.

b Dal menu a comparsa "Formato per", scegliere **4800 Series**.

c Dal menu a comparsa Dimensioni, scegliere il formato carta caricato.

Nota: accertarsi che l'opzione scelta contenga (Senza bordi). Ad esempio, se è stata caricata una cartolina fotografica 4 x 6, scegliere **US 4 x 6 poll. (Senza bordi)**.

d Scegliere un orientamento.

e Fare clic su **OK**.

- 3 Personalizzare le impostazioni come desiderato nella finestra di dialogo Stampa.

a Dopo avere aperto la foto, scegliere **Archivio → Stampa**.

b Dal menu a comparsa Stampante, scegliere **4800 Series**.

c Per Mac OS X versione 10.4 o successiva, fare clic su **Avanzate**. Diversamente, proseguire con il passo successivo.

d Dal menu a comparsa Copie e pagine, digitare il numero di copie da stampare.

e Dallo stesso menu a comparsa, scegliere **Qualità e tipo di carta**.

- Dal menu a comparsa Tipo di carta, scegliere il tipo di carta utilizzato.
- Dal menu Qualità di stampa, scegliere **Automatica** o **Massima**.

f Fare clic su **Stampa**.

Argomenti correlati:

- "Caricamento della carta" a pagina 16
- "Miglioramento della qualità di stampa fotografica tramite il software" a pagina 73

Stampa di biglietti

- 1 Caricare biglietti d'auguri, schede o cartoline.

Note:

- Accertarsi che lo spessore di ciascuna cartolina *non* sia superiore a 0,50 mm (0,020 pollici).
- Verificare che il lato di stampa della cartolina sia rivolto verso l'alto.

2 Personalizzare le impostazioni come desiderato nella finestra di dialogo Impostazioni pagina.

- a** Con il documento aperto, fare clic su **Archivio → Formato di stampa**.
- b** Dal menu a comparsa "Formato per", scegliere **4800 Series**.
- c** Dal menu a comparsa Dimensioni, scegliere un formato di cartoncino.
- d** Scegliere un orientamento.
- e** Fare clic su **OK**.

3 Personalizzare le impostazioni come desiderato nella finestra di dialogo Stampa.

- a** Dall'applicazione software, fare clic su **Archivio → Stampa**.
- b** Dal menu a comparsa Stampante, scegliere **4800 Series**.
- c** Fare clic su **Stampa**.

Note:

- Per evitare inceppamenti della carta, non forzare i cartoncini all'interno della stampante.
- Per evitare il verificarsi di macchie, rimuovere ciascun cartoncino non appena esce dalla stampante e attendere che si asciughi prima di impilarlo.

Argomenti correlati:

- "Caricamento di biglietti d'auguri, schede, cartoline e cartoline fotografiche" a pagina 18

Stampa di buste

1 Caricare le buste.

Note:

- *Non* caricare buste con fori, perforazioni, ritagli, stampe in rilievo, fermagli metallici, barre di rilegatura metalliche, lacci o lembi adesivi esposti.
- Accertarsi che il lato delle buste da stampare sia rivolto verso l'alto.

2 Personalizzare le impostazioni come desiderato nella finestra di dialogo Impostazioni pagina.

- a** Con il documento aperto, fare clic su **File → Formato di stampa**.
- b** Dal menu a comparsa "Formato per", scegliere **4800 Series**.
- c** Dal menu a comparsa Dimensioni, scegliere il formato della busta caricata.
- d** Scegliere un orientamento.

Note:

- L'orientamento della maggior parte delle buste è orizzontale.
- Accertarsi che lo stesso orientamento sia selezionato anche nell'applicazione software.

e Fare clic su **OK**.

3 Personalizzare le impostazioni come desiderato nella finestra di dialogo Stampa.

- a** Dall'applicazione software, fare clic su **Archivio → Stampa**.
- b** Dal menu a comparsa Stampante, scegliere **4800 Series**.
- c** Fare clic su **Stampa**.

Argomenti correlati:

- "Caricamento delle buste" a pagina 17

Stampa di trasferibili a caldo

- 1 Caricare trasferibili a caldo.
- 2 Personalizzare le impostazioni come desiderato nella finestra di dialogo Impostazioni pagina.
 - a Con il documento aperto, fare clic su **Archivio → Formato di stampa**.
 - b Dal menu a comparsa "Formato per", scegliere **4800 Series**.
 - c Dal menu a comparsa Impostazioni, scegliere **Attributi di pagina**.
 - d Scegliere un formato carta.
 - e Scegliere un orientamento.
 - f Fare clic su **OK**.
- 3 Personalizzare le impostazioni come desiderato nella finestra di dialogo Stampa.
 - a Dall'applicazione software, fare clic su **Archivio → Stampa**.
 - b Dal menu a comparsa Stampante, scegliere **4800 Series**.
 - c Dal terzo menu a comparsa dall'alto, scegliere **Qualità e Tipo di carta**.
 - d Dal menu a comparsa Tipo di carta, scegliere **Trasferibile a caldo**.

Nota: se si sceglie Trasferibili a caldo, verrà visualizzata automaticamente una copia speculare dell'immagine che si desidera stampare.
 - e Selezionare una qualità di stampa utilizzando un'impostazione diversa da Bozza. Si consiglia di utilizzare Massima.
- 4 Fare clic su **Stampa**.

Nota: per evitare una stampa confusa, rimuovere ciascun trasferibile a caldo non appena esce e attendere che si asciughi prima di impilarlo.

Argomenti correlati:

- "Caricamento di trasferibili a caldo" a pagina 18
- "Utilizzo della finestra di dialogo Impostazioni pagina" a pagina 86
- "Utilizzo della finestra di dialogo Stampa" a pagina 87

Stampa di lucidi

- 1 Caricare i lucidi.
- 2 Personalizzare le impostazioni come desiderato nella finestra di dialogo Impostazioni pagina.
 - a Con il documento aperto, fare clic su **Archivio → Impostazioni pagina**.
 - b Dal menu a comparsa "Formato per", scegliere **4800 Series**.
 - c Dal menu a comparsa Formato carta, scegliere un formato carta.
 - d Scegliere un orientamento.
 - e Fare clic su **OK**.
- 3 Personalizzare le impostazioni come desiderato nella finestra di dialogo Stampa.
 - a Dall'applicazione software, fare clic su **Archivio → Stampa**.
 - b Dal menu a comparsa Stampante, scegliere **4800 Series**.

c Dal terzo menu a comparsa dall'alto, scegliere **Qualità/Tipo di carta**.

- Dal menu a comparsa Tipo di carta, scegliere **Lucido**.
- Impostare la qualità di stampa.

Nota: impostazioni più elevate della qualità di stampa consentono di ottenere documenti di migliore qualità, ma i tempi di stampa risultano più lunghi.

d Fare clic su **Stampa**.

Nota: per evitare il verificarsi di macchie, rimuovere ciascun lucido non appena esce dalla stampante e attendere che si asciughi prima di impilarlo. In genere, è necessario attendere fino a 15 minuti prima che i lucidi siano completamente asciutti.

Argomenti correlati:

- "Caricamento di lucidi" a pagina 18

Stampa di striscioni

- 1** Rimuovere tutta la carta dal supporto carta.
- 2** Strappare solo il numero di pagine necessario per lo striscione (fino a 20 fogli).
- 3** Posizionare la pila di carta per striscioni richiesta sul coperchio superiore.
- 4** Caricare nel supporto carta solo la prima pagina della carta per striscioni con il bordo iniziale dello striscione rivolto verso la stampante.

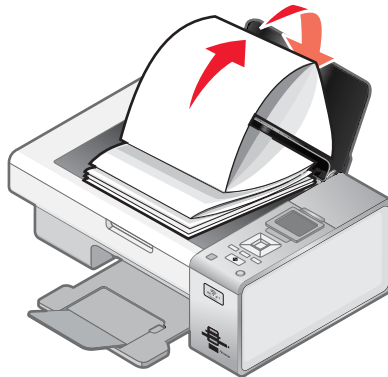

- 5** Regolare le guide sinistra e destra della carta.
- 6** Personalizzare le impostazioni nella finestra di dialogo Formato di stampa.
 - a** Con il documento aperto, scegliere **Archivio → Formato di stampa**.
 - b** Dal menu a comparsa Impostazioni, scegliere **Attributi di pagina**.
 - c** Dal menu a comparsa "Formato per", scegliere la stampante.
 - d** Dal menu a comparsa Formato carta, scegliere **Striscione A4** o **Lettera USA (Striscione)**.
 - e** Selezionare l'orientamento.
 - f** Fare clic su **OK**.
- 7** Personalizzare le impostazioni nella finestra di dialogo Stampa.
 - a** Con il documento aperto, scegliere **Archivio → Stampa**.
 - b** Dal menu a comparsa Stampante, scegliere la stampante.

c Dal terzo menu a comparsa dall'alto, scegliere **Qualità e supporti**.

- Dal menu a comparsa Tipo di carta, scegliere **Normale**.
- Impostare la qualità di stampa.

Nota: impostazioni più elevate della qualità di stampa consentono di ottenere documenti di migliore qualità, ma i tempi di stampa risultano più lunghi.

d Fare clic su **OK**.

Argomenti correlati:

- "Caricamento della carta per striscioni" a pagina 19
- "Utilizzo della finestra di dialogo Stampa" a pagina 87

Stampa di più pagine su un foglio

1 Caricare la carta.

2 Personalizzare le impostazioni come desiderato nella finestra di dialogo Impostazioni pagina.

a Con un documento aperto, scegliere **File → Formato di stampa**.

b Dal menu a comparsa "Formato per", scegliere **4800 Series**.

c Dal menu a comparsa Impostazioni, scegliere **Attributi pagina**.

d Scegliere un formato carta.

e Scegliere un orientamento.

f Fare clic su **OK**.

3 Personalizzare le impostazioni come desiderato nella finestra di dialogo Stampa.

a Con il documento aperto, fare clic su **File → Stampa**.

b Dal menu a comparsa Stampante, scegliere **4800 Series**.

c Dal terzo menu a comparsa dall'alto, scegliere **Layout**.

- Dal menu a comparsa Pagine per foglio, scegliere il numero di pagine da stampare su un singolo foglio.
- Nell'area relativa alla direzione di layout, fare clic sull'icona che mostra l'ordine in cui si desidera che vengano stampate le pagine su un foglio.
- Se si desidera stampare un bordo intorno a ciascuna immagine della pagina, scegliere un'opzione dal relativo menu di scelta rapida.

d Fare clic su **Stampa**.

Argomenti correlati:

- "Caricamento della carta" a pagina 16

Stampa di immagini a colori in bianco e nero

Questa impostazione è disponibile solo se è installata una cartuccia di stampa nera.

1 Caricare carta.

2 Personalizzare le impostazioni come desiderato nella finestra di dialogo Impostazioni pagina.

3 Con il documento aperto, fare clic su **File → Stampa**.

4 Dal menu a comparsa Stampante, scegliere **4800 Series**.

5 Dal terzo menu a comparsa dall'alto, scegliere **Opzioni colore**.

6 Dal menu a comparsa Colore per documento, scegliere **Solo nera**.

7 Fare clic su **Stampa**.

Argomenti correlati:

- "Caricamento della carta" a pagina 16

Stampa di più copie di un documento memorizzato

1 Con il documento aperto, fare clic su **File → Stampa**.

2 Dal menu a comparsa Stampante, scegliere **4800 Series**.

3 Dal terzo menu a comparsa, scegliere **Copie e pagine**.

4 Immettere il numero di copie che si desidera stampare.

Argomenti correlati:

- "Caricamento della carta" a pagina 16
- "Utilizzo della finestra di dialogo Stampa" a pagina 87

Stampa dell'ultima pagina per prima (in ordine inverso)

Per Mac OS X versione 10.4.2 o successiva:

1 Con il documento aperto, fare clic su **File → Stampa**.

2 Dal terzo menu a comparsa, scegliere **Gestione carta**.

3 Dal menu Ordine pagine, selezionare **Invertito**.

4 Fare clic su **Stampa**.

Per Mac OS X versione 10.3.9:

1 Con il documento aperto, fare clic su **File → Stampa**.

2 Dal terzo menu a comparsa, scegliere **Gestione carta**.

3 Selezionare **Ordine inverso**.

4 Fare clic su **Stampa**.

Argomenti correlati:

- "Caricamento della carta" a pagina 16
- "Utilizzo della finestra di dialogo Stampa" a pagina 87

Stampa su entrambi i lati della carta (duplex)

La stampante dispone di un'unità duplex incorporata che consente di stampare su entrambi i lati della carta automaticamente per la carta normale Letter o A4.

Se è necessario stampare con il sistema duplex utilizzando carta diversa dalla carta normale di formato Letter o A4, vedere "Stampa su entrambi i lati della carta (fronte retro) manualmente" a pagina 29.

Stampa su entrambi i lati della carta (fronte retro) automaticamente

La stampante dispone di un'unità duplex incorporata che consente di stampare su entrambi i lati della carta automaticamente utilizzando le impostazioni del menu Su due lati della finestra di dialogo Stampa.

Nota: Utilizzare solo carta normale in formato Letter o A4.

- 1 Caricare carta.
- 2 Con il documento aperto, fare clic su **Archivio → Stampa**.
- 3 Dal menu a comparsa Stampante, scegliere **4800 Series**.
- 4 Dal terzo menu a comparsa dall'alto, scegliere **Layout**.
- 5 Nel menu Su due lati, selezionare **Rilegatura sul bordo lungo** o **Rilegatura sul bordo corto**.
 - Per Rilegatura sul bordo lungo, le pagine vengono rilegate lungo il bordo lungo (a sinistra se verticale, in alto se orizzontale).

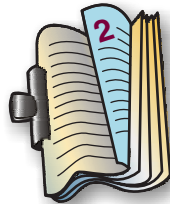

- Per Rilegatura sul bordo corto, le pagine vengono rilegate lungo il bordo corto (a sinistra se orizzontale, in alto se verticale).



- 6 Fare clic su **Stampa**.

Argomenti correlati:

- "L'unità duplex non funziona correttamente" a pagina 133
- "Inceppamento della carta nell'unità duplex" a pagina 141

Stampa su entrambi i lati della carta (fronte retro) manualmente

Nota: Se si utilizza carta normale Letter o A4, utilizzare un'unità duplex automatica. Per ulteriori informazioni, vedere "Stampa su entrambi i lati della carta (fronte retro) automaticamente" a pagina 29.

- 1 Con il documento aperto, fare clic su **Archivio → Stampa**.
- 2 Dal terzo menu a comparsa dall'alto, scegliere **Gestione carta**.
- 3 Dal menu Stampa, selezionare **Pagine dispari**.

- 4 Fare clic su **Stampa**.
- 5 Dopo aver stampato la prima serie di pagine, capovolgere la pila di fogli stampati.
Caricare la pila di fogli nuovamente nel supporto carta con il lato vuoto rivolto verso l'alto.
- 6 Ripetere i passaggi 1 e 2.
- 7 Dal menu Stampa, selezionare **Pagine pari**.
- 8 Fare clic su **Stampa**.



Stampa di documenti da una scheda di memoria o un'unità flash

Per utilizzare la funzione Stampa file, la stampante deve essere collegata a un computer ed entrambi devono essere accesi. Il computer deve contenere applicazioni che supportano i formati di file desiderati.

- 1 Inserire una scheda di memoria o un'unità flash contenente i file di documenti nella stampante.

Vengono riconosciuti i seguenti tipi di file:

- .doc (Microsoft Word)
- .xls (Microsoft Excel)
- .ppt (Microsoft Powerpoint)
- .pdf (Adobe Portable Document Format)
- .rtf (Rich Text Format)
- .docx (Microsoft Word Open Document Format)
- .xlsx (Microsoft Excel Open Document Format)
- .pptx (Microsoft Powerpoint Open Document Format)
- .wps (Microsoft Works)
- .wpd (WordPerfect)

- 2 Premere  per selezionare **Stampa file**.
- 3 Premere ▲ o ▼ per selezionare un file da stampare.
- 4 Premere .

Argomenti correlati:

- "Inserimento di una scheda di memoria" a pagina 57
- "Inserimento di un'unità flash" a pagina 58

Stampa di una pagina di prova tramite il computer

- 1 Caricare carta normale.
- 2 Dal Finder, fare doppio clic sulla cartella **Lexmark 4800 Series**.
- 3 Fare doppio clic sull'icona **Utilità Lexmark 4800 Series**.
- 4 Dalla scheda Manutenzione, fare clic su **Stampa pagina prova**.

Viene stampata una pagina.

Se la pagina di prova non è stata stampata per nulla o presenta problemi di qualità, controllare eventuali messaggi di errori visualizzati sullo schermo.

Argomenti correlati:

- "Uso dell'utilità" a pagina 95
- "La pagina di prova non viene stampata" a pagina 113

Gestione dei processi di stampa

Interruzione dei processi di stampa

- 1 Durante la stampa del documento, fare clic sull'icona della stampante sul dock.
- 2 Dalla finestra della coda, selezionare il processo che si desidera sospendere.
- 3 Fare clic sull'icona **Sospendi**.

Nota: è inoltre possibile fare clic sull'icona **Interrompi stampe** per interrompere tutti i processi di stampa.

Argomenti correlati:

- "Utilizzo della finestra di dialogo Stampa" a pagina 87
- "Ripresa dei processi di stampa" a pagina 31
- "Annullamento di un processo di stampa" a pagina 31

Annullamento di un processo di stampa

Per annullare un processo di stampa tramite il pannello di controllo:

- 1 Premere .

La stampa si interrompe e il supporto della cartuccia di stampa ritorna nella posizione iniziale.

- 2 Premere  per spegnere la stampante.

Per annullare un processo di stampa tramite il computer:

- 1 Durante la stampa del documento, fare clic sull'icona della stampante sul dock.
- 2 Dalla finestra della coda, selezionare il processo che si desidera annullare.
- 3 Fare clic sull'icona **Elimina**.

Argomenti correlati:

- "Uso del pannello di controllo" a pagina 79
- "Interruzione dei processi di stampa" a pagina 31

Ripresa dei processi di stampa

- 1 Dal Finder, scegliere **Applicazioni → Utility → Centro Stampa** o **Utility Configurazione stampante**, in base alla versione del sistema operativo in uso.
- 2 Dall'elenco delle stampanti, fare doppio clic sulla stampante desiderata.
- 3 Dal menu a comparsa della stampante, fare clic su **Inizia Stampa** se si desidera riprendere tutti i processi di stampa in coda. Se si desidera riprendere un processo di stampa in particolare, selezionare il nome del documento e fare clic su **Riprendi**.

Argomenti correlati:

- "Interruzione dei processi di stampa" a pagina 31
- "Annullamento di un processo di stampa" a pagina 31

Copia

Guida introduttiva

Caricamento della carta

1 Accertarsi che:

- La carta sia adatta per le stampanti a getto d'inchiostro.
- Se si utilizza la carta fotografica, lucida oppure opaca di spessore maggiore, caricarla con il lato lucido o stampabile rivolto verso l'alto. Se non si è certi su quale sia il lato stampabile, vedere le istruzioni fornite con la carta.
- La carta non sia usata o danneggiata.
- Se si utilizza carta speciale, le istruzioni fornite con la carta speciale siano state lette.
- La carta non sia stata forzata nella stampante.

2 Prima di caricare la carta per la prima volta, far scorrere le guide della carta verso i bordi del supporto carta. È possibile caricare fino a:

- 100 fogli di carta normale
- 25 fogli di carta opaca di spessore maggiore
- 25 fogli di carta fotografica
- 25 fogli di carta lucida

Nota: le foto richiedono un tempo di asciugatura maggiore. Rimuovere ciascuna foto appena esce e lasciarla asciugare per evitare sbavature d'inchiostro.

3 Caricare la carta verticalmente nel centro del supporto carta e regolare le guide della carta in modo che siano appoggiate ai bordi di questa.



Nota: per evitare inceppamenti della carta, accertarsi che la carta non si incurvi mentre si regolano le relative guide.

Argomenti correlati:

- "Utilizzo del sensore automatico del tipo di carta" a pagina 16

Caricamento degli originali sul vetro dello scanner

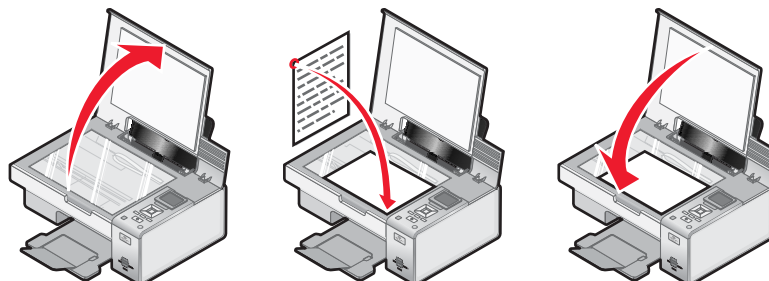

È possibile eseguire la copia, l'acquisizione e quindi la stampa di fotografie, documenti di testo, articoli di riviste, giornali e altre pubblicazioni. È inoltre possibile eseguire l'acquisizione di un documento per l'invio tramite fax.

- 1 Verificare che la stampante sia accesa.
- 2 Aprire il coperchio superiore.
- 3 Posizionare il documento originale in corrispondenza dell'angolo inferiore destro del vetro dello scanner, con il lato da acquisire rivolto verso il basso.
- 4 Chiudere il coperchio superiore per evitare ombre scure sull'immagine acquisita.

Argomenti correlati:

- "Informazioni sulle parti della stampante" a pagina 77
- "Esecuzione di una copia" a pagina 33
- "Acquisizione di un documento" a pagina 47

Esecuzione della copia e attività correlate

Esecuzione di una copia



- 1 Caricare carta.
- 2 Caricare un documento originale rivolto verso il basso sul vetro dello scanner.
- 3 Dal pannello di controllo, premere ▲ o ▼ più volte fino a evidenziare **Copia**.
- 4 Premere ◀ o ▶ per selezionare il numero delle copie.
Il numero delle copie viene impostato automaticamente su 1.
- 5 Premere .

Argomenti correlati:

- "Caricamento degli originali sul vetro dello scanner" a pagina 32
- "Uso del pannello di controllo" a pagina 79
- "Informazioni sul menu Modalità copia" a pagina 80

Esecuzione di una copia a colori o in bianco e nero



- 1 Caricare carta.
- 2 Caricare un documento originale rivolto verso il basso sul vetro dello scanner.
- 3 Dal pannello di controllo, premere ▲ o ▼ più volte fino a evidenziare **Copia**.
- 4 Premere ◀ o ▶ per selezionare il numero delle copie.
Il numero delle copie viene impostato automaticamente su 1.
- 5 Premere √.
- 6 Premere ▼ più volte fino a evidenziare **Colore**.
- 7 Premere ◀ o ▶ per scegliere **Colore** o **Bianco e nero**.
- 8 Premere √ per visualizzare la copia in anteprima.
- 9 Premere  per continuare a regolare le impostazioni.

- 10 Ripetere passo 8 fino a passo 9 .
- 11 Premere  per salvare le impostazioni temporaneamente.
- 12 Premere .

Argomenti correlati:

- "Caricamento degli originali sul vetro dello scanner" a pagina 32
- "Uso del pannello di controllo" a pagina 79
- "Informazioni sul menu Modalità copia" a pagina 80

Regolazione della luminosità di una copia



- 1 Caricare carta.
- 2 Caricare un documento originale rivolto verso il basso sul vetro dello scanner.
- 3 Dal pannello di controllo, premere ▲ o ▼ più volte fino a evidenziare **Copia**.
- 4 Premere ◀ o ▶ per selezionare il numero delle copie.
Il numero delle copie viene impostato automaticamente su 1.
- 5 Premere ✓.
- 6 Premere ▼ più volte fino a evidenziare **Chiaro/Scuro**.
- 7 Premere ◀ o ▶ per regolare la luminosità della copia.
- 8 Premere ✓ per visualizzare la copia in anteprima.
- 9 Premere  per continuare a regolare le impostazioni.
- 10 Ripetere passo 8 fino a passo 9 .
- 11 Premere  per salvare le impostazioni temporaneamente.
- 12 Premere .

Argomenti correlati:

- "Caricamento degli originali sul vetro dello scanner" a pagina 32
- "Uso del pannello di controllo" a pagina 79
- "Informazioni sul menu Modalità copia" a pagina 80

Copia di foto

- 1 Caricare la carta fotografica con il lato lucido o stampabile rivolto verso l'alto. Se non si è certi su quale sia il lato stampabile, vedere le istruzioni fornite con la carta.
- 2 Posizionare la foto rivolta verso il basso sul vetro dello scanner.
- 3 Dal pannello di controllo, premere ▲ o ▼ più volte fino a evidenziare **Copia**.
- 4 Premere ◀ o ▶ per selezionare il numero delle copie.
Il numero delle copie viene impostato automaticamente su 1.
- 5 Premere ✓.



- 6 Regolare le impostazioni di copia come desiderato. Per effettuare una copia senza bordi, scegliere Senza bordi in Ridimensiona. Per ulteriori informazioni, vedere "Informazioni sul menu Modalità copia" a pagina 80.
- 7 Dopo aver effettuato le scelte, premere  per salvare le impostazioni temporaneamente.
- 8 Premere .

Nota: per evitare sbavature o graffi, evitare di toccare la superficie stampata con le dita o con oggetti appuntiti. Per risultati ottimali, rimuovere uno per uno i fogli dal vassoio di uscita della carta e lasciare asciugare le stampe almeno 24 ore prima di impilarle, esporle o conservarle.

Argomenti correlati:

- "Caricamento degli originali sul vetro dello scanner" a pagina 32
- "Uso del pannello di controllo" a pagina 79
- "Informazioni sul menu Modalità copia" a pagina 80

Regolazione della qualità della copia

- 1 Caricare carta.
- 2 Caricare un documento originale rivolto verso il basso sul vetro dello scanner.
- 3 Dal pannello di controllo, premere ▲ o ▼ più volte fino a evidenziare **Copia**.
- 4 Premere ◀ o ▶ per selezionare il numero delle copie.
Il numero delle copie viene impostato automaticamente su 1.
- 5 Premere ✓.
- 6 Premere ▼ più volte fino a evidenziare **Qualità**.
- 7 Premere ◀ o ▶ per scegliere una delle seguenti opzioni: Normale, Foto, Automatico o Bozza.
- 8 Premere ✓ per visualizzare il processo in anteprima.
- 9 Premere  per regolare le impostazioni.
- 10 Ripetere passo 8 fino a passo 9 .
- 11 Premere  per salvare le impostazioni temporaneamente.
- 12 Premere .

Argomenti correlati:



- "Caricamento degli originali sul vetro dello scanner" a pagina 32
- "Uso del pannello di controllo" a pagina 79
- "Informazioni sul menu Modalità copia" a pagina 80

Fascicolazione delle copie tramite il pannello di controllo

Se si stampano più copie di un documento, è possibile scegliere di stampare ogni copia come un set (fascicolata) o stampare le copie come gruppi di pagine (non fascicolata).

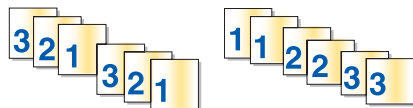
Fascicola copie Non fascicolate



- 1 Caricare carta.
- 2 Caricare un documento originale rivolto verso il basso sul vetro dello scanner.
- 3 Dal pannello di controllo, premere ▲ o ▼ più volte fino a evidenziare **Copia**.
- 4 Premere ◀ o ▶ per selezionare il numero delle copie.
Il numero delle copie viene impostato automaticamente su 1.
- 5 Premere ✓.
- 6 Premere ▼ più volte fino a evidenziare **Fascicola**.
- 7 Premere ◀ o ▶ per scegliere **Attivata**.
- 8 Premere  per salvare l'immagine della pagina nella memoria della stampante.
- 9 Quando viene richiesto se si desidera copiare un'altra pagina, premere ✓ per scegliere **Si**.
- 10 Caricare la seconda pagina del documento originale rivolto verso il basso sul vetro dello scanner, quindi premere ✓.
- 11 Ripetere passo 9 e passo 10 finché:
 - Tutte le pagine che si desidera copiare sono state salvate nella memoria della stampante. (Passare a passo 12.)
 - Lo spazio nella memoria è esaurito.
 Vengono stampate automaticamente le pagine copiate. L'ultima pagina copiata viene stampata per prima.
- 12 Premere  per stampare prima l'ultima pagina copiata.



Argomenti correlati:

- "Caricamento degli originali sul vetro dello scanner" a pagina 32
- "Fascicolazione delle copie tramite il computer" a pagina 21
- "Uso del pannello di controllo" a pagina 79
- "Informazioni sul menu Modalità copia" a pagina 80

Ripetizione di un'immagine su una pagina

È possibile stampare la stessa immagine più volte su un foglio di carta. Questa opzione è utile nella creazione di etichette, decalcomanie, volantini e così via.



- 1 Caricare carta.
- 2 Caricare un documento originale rivolto verso il basso sul vetro dello scanner.
- 3 Dal pannello di controllo, premere ▲ o ▼ più volte fino a evidenziare **Copia**.
- 4 Premere ◀ o ▶ per selezionare il numero delle copie.
Il numero delle copie viene impostato automaticamente su 1.
- 5 Premere ✓.
- 6 Premere ▼ più volte fino a evidenziare **Layout**.
- 7 Premere ◀ o ▶ per scegliere per quante volte un'immagine viene ripetuta su una pagina: una volta, quattro volte, nove volte o 16 volte.
- 8 Premere ✓ per visualizzare il processo in anteprima.

- 9 Premere  per regolare le impostazioni.
- 10 Ripetere passo 8 e passo 9 .
- 11 Premere  per salvare le impostazioni temporaneamente.
- 12 Premere .

Argomenti correlati:

- "Caricamento della carta" a pagina 16
- "Caricamento degli originali sul vetro dello scanner" a pagina 32
- "Informazioni sul menu Modalità copia" a pagina 80

Ingrandimento o riduzione delle immagini

- 1 Caricare carta.
- 2 Caricare un documento originale rivolto verso il basso sul vetro dello scanner.
- 3 Dal pannello di controllo, premere ▲ o ▼ più volte fino a evidenziare **Copia**.
- 4 Premere ◀ o ▶ per selezionare il numero delle copie.
Il numero delle copie viene impostato automaticamente su 1.
- 5 Premere ✓.
- 6 Premere ▼ più volte fino a evidenziare **Ridimensiona**.
- 7 Premere ◀ o ▶ per scegliere una delle seguenti opzioni: 50 percento, 100 percento, 200 percento, Personalizzato, Adatta alla pagina, Poster 2x2, Poster 3x3, Poster 4x4 o Senza bordi.
- 8 Premere ✓ per visualizzare il processo in anteprima.
- 9 Premere  per regolare le impostazioni.
- 10 Ripetere passo 8 fino a passo 9 .
- 11 Premere  per salvare le impostazioni temporaneamente.
- 12 Premere .

Argomenti correlati:

- "Caricamento degli originali sul vetro dello scanner" a pagina 32
- "Uso del pannello di controllo" a pagina 79
- "Informazioni sul menu Modalità copia" a pagina 80

Copia su entrambi i lati della carta (fronte retro)

La stampante dispone di un'unità duplex incorporata che consente di stampare su entrambi i lati senza dover capovolgere la carta manualmente. È utile quando si stampano documenti lunghi che devono essere compilati.

Note:

- Utilizzare solo carta normale in formato Letter o A4. *Non* eseguire copie duplex su buste, biglietti d'auguri o carta fotografica.
- Non è possibile stampare in duplex tramite la porta PictBridge.

1 Caricare carta.

2 Caricare un documento originale rivolto verso il basso sul vetro dello scanner.

3 Dal pannello di controllo, premere .

La spia del pulsante duplex si accende.

4 Dal pannello di controllo, premere ▲ o ▼ più volte fino a evidenziare **Copia**.

5 Premere ◀ o ▶ per selezionare il numero delle copie.

Il numero delle copie viene impostato automaticamente su 1.

6 Premere ✓.

7 Regolare le impostazioni di copia.

Nota: se si sta copiando un documento originale su due lati, impostare la voce del menu su Originale su 2 lati su **Attivato**.

8 Premere  per salvare le impostazioni temporaneamente.

9 Premere .

La stampante elabora la prima pagina del documento originale.

10 Quando viene richiesto se si desidera copiare un'altra pagina, premere ✓ per scegliere **Sì**.

11 Caricare la seconda pagina del documento originale rivolto verso il basso sul vetro dello scanner, quindi premere ✓.

La stampante elabora la seconda pagina del documento originale.

Viene quindi stampata la prima pagina della copia, viene alimentata la carta e viene stampata la seconda pagina della copia.

Avvertenza: *non* toccare la carta mentre è in corso la stampa.

Argomenti correlati:

- "Caricamento degli originali sul vetro dello scanner" a pagina 32
- "Uso del pannello di controllo" a pagina 79
- "Informazioni sul menu Modalità copia" a pagina 80

Copia di più pagine su un foglio (Multi-up)

1 Caricare carta.

2 Caricare un documento originale rivolto verso il basso sul vetro dello scanner.

3 Dal pannello di controllo, premere ▲ o ▼ più volte fino a evidenziare **Copia**.

4 Premere ◀ o ▶ per selezionare il numero delle copie.

Il numero delle copie viene impostato automaticamente su 1.

5 Premere ✓.

6 Premere ▼ più volte fino a evidenziare **Multi-up**.

7 Premere ◀ o ▶ per scegliere il numero di pagine da copiare su un singolo foglio di carta. È possibile scegliere di copiare una pagina, due pagine o quattro pagine su un foglio.

8 Premere .

La stampante salva l'immagine della prima pagina del documento originale nella memoria della stampante.

9 Quando viene richiesto se si desidera copiare un'altra pagina, premere ✓ per scegliere **Si**.

10 Caricare la seconda pagina del documento originale rivolto verso il basso sul vetro dello scanner, quindi premere ✓.

11 Ripetere passo 9 fino a passo 10 finché tutte le pagine che si desidera copiare non sono state salvate nella memoria della stampante.

La copia viene stampata automaticamente.

Argomenti correlati:

- "Caricamento degli originali sul vetro dello scanner" a pagina 32
- "Uso del pannello di controllo" a pagina 79
- "Informazioni sul menu Modalità copia" a pagina 80

Modifica delle impostazioni di copia predefinite

1 Dal pannello di controllo, premere ▲ o ▼ più volte fino a evidenziare **Copia**.

2 Premere ✓.

3 Premere ▼ più volte fino a selezionare **Modifica impostazioni predefinite**.

4 Premere ✓.

Da qui	È possibile
Colore	Scegliere di copiare a colori o in bianco e nero.
Qualità	Regolare la qualità di una copia. È possibile scegliere tra le seguenti opzioni: Normale, Foto, Automatico o Bozza.
Contenuto	Specificare il tipo del documento da copiare: Testo e grafica, Foto, Solo testo e Disegno a tratto.
Orig. su 2 lati	Specificare se il documento originale è su due lati.
Gestione carta	Specificare il formato e il tipo di carta caricato.

5 Utilizzare i pulsanti del pannello di controllo per scorrere le voci del menu ed effettuare la scelta.

6 Premere  per salvare le impostazioni.

Argomenti correlati:

- "Uso del pannello di controllo" a pagina 79
- "Informazioni sul menu Modalità copia" a pagina 80

Acquisizione

Guida introduttiva

Caricamento degli originali sul vetro dello scanner

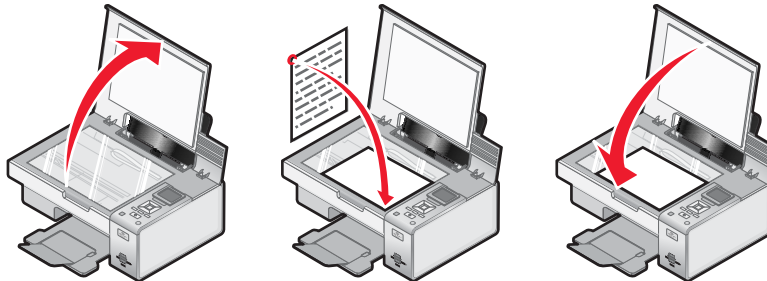

È possibile eseguire la copia, l'acquisizione e quindi la stampa di fotografie, documenti di testo, articoli di riviste, giornali e altre pubblicazioni. È inoltre possibile eseguire l'acquisizione di un documento per l'invio tramite fax.

- 1 Verificare che la stampante sia accesa.
- 2 Aprire il coperchio superiore.
- 3 Posizionare il documento originale in corrispondenza dell'angolo inferiore destro del vetro dello scanner, con il lato da acquisire rivolto verso il basso.
- 4 Chiudere il coperchio superiore per evitare ombre scure sull'immagine acquisita.

Argomenti correlati:

- "Informazioni sulle parti della stampante" a pagina 77
- "Esecuzione di una copia" a pagina 33
- "Acquisizione di un documento" a pagina 47

Informazioni sulle opzioni di acquisizione del Centro multifunzione

Selezione della destinazione delle immagini acquisite

- 1 Dal Finder, fare doppio clic sulla cartella **Lexmark 4800 Series**.
- 2 Fare doppio clic sull'icona **Centro Lexmark 4800 Series**.
- 3 Dal menu a comparsa "Invia immagine acquisita a", scegliere una destinazione di acquisizione.
 - **Archivio:** consente di salvare l'immagine acquisita come file che è possibile aprire in seguito.
 - **Appunti:** consente di salvare l'immagine acquisita negli Appunti in modo da poterla incollare in un altro documento. Le acquisizioni di grandi dimensioni potrebbero essere troppo grandi per gli Appunti.
Nota: L'acquisizione con una risoluzione elevata negli Appunti richiede una grande quantità di memoria del sistema e ne riduce sensibilmente le prestazioni.
 - **Un'applicazione:** consente di aprire l'immagine acquisita nell'applicazione specificata.

Argomenti correlati:

- "Salvataggio di un'immagine acquisita" a pagina 52
- "Uso del Centro multifunzione" a pagina 91

Modifica dell'elenco Personalizza

All'atto dell'installazione del software dell'unità multifunzione, viene generato un elenco di applicazioni nell'elenco Personalizza. L'elenco può comprendere un massimo di 50 applicazioni. È possibile aggiungere, rimuovere o modificare le applicazioni dell'elenco Personalizza.

- 1 Dal Finder, fare doppio clic sulla cartella **Lexmark 4800 Series**.
- 2 Fare doppio clic sull'icona **Centro Lexmark 4800 Series**.
- 3 Dal menu a comparsa "Invia immagine acquisita a", scorrere fino alla parte finale dell'elenco e scegliere **Personalizza elenco**. Viene visualizzata la finestra di dialogo Personalizza, che mostra tutte le applicazioni disponibili.

Per aggiungere un'applicazione all'elenco, procedere come indicato.

- 1 Fare clic su **+**.
- 2 Fare clic su **Sfoggia** per visualizzare l'elenco di applicazioni disponibili nel computer. Fare clic sull'applicazione che si desidera aggiungere all'elenco delle applicazioni disponibili.
- 3 Fare clic su **OK**.
- 4 Dal menu a comparsa Tipo file, scegliere il tipo di file che si desidera inviare all'applicazione scelta.
- 5 Se si desidera, modificare il nome visualizzato. Questo è il nome che verrà visualizzato nel menu a comparsa "Invia immagine acquisita a:".
- 6 Fare clic su **OK**.

Per rimuovere un'applicazione dall'elenco, procedere come indicato.

- 1 Dall'elenco delle applicazioni, scegliere l'applicazione da rimuovere.
- 2 Fare clic su **-**.
- 3 Se si intende confermare l'operazione, quando richiesto fare clic su **OK**. In caso contrario, fare clic su **Annulla**.

Per modificare un'applicazione dell'elenco, procedere come indicato.

- 1 Dall'elenco delle applicazioni, scegliere l'applicazione da modificare.
- 2 Fare clic su **Modifica**.
- 3 Modificare il nome da visualizzare nel menu di scelta rapida "Invia immagine acquisita a":
 - Fare clic su **Sfoggia** per scegliere un nuovo percorso per l'applicazione.
 - Dal menu a comparsa Tipo file, scegliere il tipo di file che si desidera inviare all'applicazione scelta. È possibile sceglierne solo uno.
 - Fare clic su **OK**.

Argomenti correlati:

- "Selezione dell'impostazione delle preferenze Centro multifunzione" a pagina 46

Regolazione delle impostazioni del colore per l'acquisizione

È possibile regolare manualmente le impostazioni del colore per risultati ottimali.

- 1 Dal Finder, fare doppio clic sulla cartella **Lexmark 4800 Series**.
- 2 Fare doppio clic sull'icona **Centro Lexmark 4800 Series**.

3 Dal Centro multifunzione, fare clic su **Anteprima/Modifica** per aprire la finestra di dialogo Acquisisci.

4 Nella finestra di dialogo Acquisisci, fare clic su  per aprire la casella di analisi dell'installazione.

5 Dalla scheda Impostazioni:

- Selezionare un'impostazione di acquisizione predefinita corrispondente al documento.
- Se non si è soddisfatti delle impostazioni predefinite, è possibile personalizzare le impostazioni di acquisizione regolando l'intensità del colore, la risoluzione e selezionando l'opzione di descreening per rimuovere i motivi ondulati dalle immagini acquisite da riviste o giornali.
- Ridurre il rumore di fondo, se necessario. Selezionare **Riduci rumore di fondo** e spostare la barra a scorrimento per regolare la riduzione del livello di rumore.

6 Dalla scheda Regolazioni:

- Regolare la luminosità, il contrasto e la gamma (curva di correzione del colore). Spostare le barre di scorrimento per regolare i livelli.
- Aumentare il contrasto dell'immagine. Spostare la barra di scorrimento per aumentare il contrasto dell'immagine.
- Invertire i colori. Selezionare **Inversione colori** per invertire i colori dell'immagine. L'effetto prodotto è simile a quello del negativo di un film.

Argomenti correlati:

- "Personalizzazione delle impostazioni di acquisizione dalla finestra di dialogo Acquisisci" a pagina 42
- "Regolazione della luminosità dell'immagine" a pagina 45

Personalizzazione delle impostazioni di acquisizione dalla finestra di dialogo Acquisisci

È possibile regolare le impostazioni di acquisizione e realizzare lavori creativi nella finestra di dialogo Acquisisci.

1 Dal Finder, fare doppio clic sulla cartella **Lexmark 4800 Series**.

2 Fare doppio clic sull'icona **Centro Lexmark 4800 Series**.

3 Fare clic su **Anteprima/Modifica** per aprire la finestra di dialogo Acquisisci.

4 Fare clic su  per aprire la casella di analisi dell'installazione e modificare eventualmente le impostazioni.





Nella finestra di dialogo Acquisisci sono disponibili tre sezioni principali: la scheda Impostazioni, la scheda Regolazioni e l'area di anteprima.

Da qui	Passare a	Per
Scheda Impostazioni	Imp. acquisizione	Selezionare una delle impostazioni di acquisizione predefinite in base al colore e al tipo del documento che si desidera acquisire. Nota: selezionare un'impostazione per personalizzare manualmente l'impostazione di acquisizione anziché utilizzarne una preimpostata.
	Riduci rumore di fondo	Rimuovere sbavature e ombreggiature chiare sullo sfondo nei documenti a colori.

Da qui	Passare a	Per
Scheda Regolazioni	Luminosità	Regolare la luminosità dell'immagine acquisita.
	Contrasto	Regolare il tono dell'immagine rispetto a uno sfondo chiaro o scuro.
	Gamma	Aumentare o ridurre la curva di correzione del colore. Se si attiva la gamma, è possibile regolare il quantitativo di inchiostro sulla pagina.
	Sfocato/Nitido	Regolare il livello di nitidezza dell'immagine acquisita con l'acquisizione.
	Ruota immagine	Ruotare l'immagine di 90 gradi in senso orario facendo un clic.
	Inversione colori	Invertire i colori dell'immagine mediante l'inversione dei dati RGB. L'effetto prodotto è simile a quello del negativo di un film.
	Speculare	Produrre un'immagine speculare del documento o dell'immagine.
	Predefinite	Ripristinare le impostazioni predefinite delle regolazioni.
Area di anteprima		Visualizzare un'anteprima dell'immagine. Alcune impostazioni della finestra di dialogo sono interattive e pertanto consentono di visualizzare immediatamente le modifiche apportate all'immagine mentre si regolano le impostazioni. Fare clic su  per acquisire nuovamente il documento originale e visualizzare le modifiche recenti nell'area di anteprima.
	Precisione ritaglio automatico	Selezionare o deselezionare l'opzione di precisione del ritaglio automatico per attivarla o disattivarla. Spostare la barra di controllo a scorrimento per ottimizzare il ritaglio.
	Visualizzazione della larghezza, dell'altezza e della dimensione del file	Visualizzare le dimensioni dell'immagine acquisita. Selezionare dal menu a comparsa l'unità di misura desiderata.

La parte superiore dell'area di anteprima presenta i seguenti pulsanti:

Fare clic su	Per
	Mostrare o nascondere la casella di analisi dell'installazione.
	Aggiornare l'immagine nell'area di anteprima.
	Avviare l'acquisizione.

Argomenti correlati:

- "Uso del Centro multifunzione" a pagina 91

Ritaglio di foto tramite il software

È possibile utilizzare la funzione di ritaglio automatico per mettere in risalto determinati punti focali o visualizzare solo una parte specifica dell'immagine.

- 1 Dal Finder, fare doppio clic sulla cartella **Lexmark 4800 Series**.
- 2 Fare doppio clic sull'icona **Centro Lexmark 4800 Series**.
- 3 Dal Centro multifunzione, fare clic su **Anteprima/Modifica**.
- 4 Selezionare **Precisione ritaglio automatico**.

Nota: se si seleziona **Precisione ritaglio automatico** viene selezionata automaticamente l'area da acquisire.

- 5 Quando si è soddisfatti del risultato, fare clic su .

Se non si è soddisfatti del risultato, apportare delle modifiche.

- a Per apportare modifiche, utilizzare uno di questi metodi:

- Spostare il cursore.

Nota: il cursore regola il formato, la larghezza e l'altezza dell'immagine. La mancata visualizzazione del bordo tratteggiato indica che l'impostazione dell'area di ritaglio supera la dimensione dell'immagine.

- Trascinare i nodi per espandere o contrarre l'area di ritaglio.
- Fare clic sull'area di ritaglio e trascinarla su una parte dell'immagine che si desidera copiare.

Nota: queste operazioni disattiveranno Precisione ritaglio automatico.

- b Fare clic su  per visualizzare l'immagine in anteprima.

- c Fare clic su  per acquisire l'immagine.

Argomenti correlati:

- "Uso del Centro multifunzione" a pagina 91

Regolazione della luminosità dell'immagine

- 1 Dal Finder, fare doppio clic sulla cartella **Lexmark 4800 Series**.
- 2 Fare doppio clic sull'icona **Centro Lexmark 4800 Series**.
- 3 Dal Centro multifunzione, fare clic su **Anteprima/Modifica** per aprire la finestra di dialogo Acquisisci.
- 4 Fare clic su  per aprire la casella di analisi dell'installazione.
- 5 Selezionare la scheda **Regolazioni**.
- 6 Dall'area Luminosità, spostare il cursore della barra per aumentare o diminuire la luminosità dell'immagine.

Argomenti correlati:

- "Personalizzazione delle impostazioni di acquisizione dalla finestra di dialogo Acquisisci" a pagina 42
- "Regolazione delle impostazioni del colore per l'acquisizione" a pagina 41

Aumento del contrasto di un'immagine

- 1 Dal Finder, fare doppio clic sulla cartella **Lexmark 4800 Series**.
- 2 Fare doppio clic sull'icona **Centro Lexmark 4800 Series**.

- 3 Fare clic su **Anteprima/Modifica** per aprire la finestra di dialogo Acquisisci.
- 4 Nella finestra di dialogo Acquisisci, fare clic su  per aprire la casella di analisi dell'installazione.
- 5 Fare clic sulla scheda **Regolazioni**.
- 6 Da Sfocato/Nitido, spostare il cursore della barra per regolare il livello di nitidezza dell'immagine acquisita.

Argomenti correlati:



- "Personalizzazione delle impostazioni di acquisizione dalla finestra di dialogo Acquisisci" a pagina 42
- "Miglioramento della qualità di stampa fotografica tramite il software" a pagina 73

Selezione dell'impostazione delle preferenze Centro multifunzione

Quando si esegue l'acquisizione dal pannello di controllo, esistono due opzioni:

- È possibile indicare che si desidera visualizzare la finestra di dialogo Acquisisci sullo schermo del computer quando si preme  sul pannello di controllo. Questa opzione consente di visualizzare un'anteprima del documento acquisito, quindi di regolare le impostazioni di acquisizione tramite il Centro multifunzione. Per ulteriori informazioni, vedere "Uso del Centro multifunzione" a pagina 91.
- È possibile indicare se si desidera ignorare la finestra di dialogo Acquisisci e inviare direttamente il documento acquisito all'applicazione selezionata.

Per modificare l'impostazione Preferenze, procedere come indicato:

- 1 Dal Finder, fare doppio clic sulla cartella **Lexmark 4800 Series**.
 - 2 Fare doppio clic sull'icona **Centro Lexmark 4800 Series**.
 - 3 Dalla barra dei menu, fare clic su **Centro multifunzione Lexmark**.
 - 4 Scegliere **Preferenze**.
 - 5 Per indicare l'opzione di acquisizione desiderata, selezionare o deselezionare **Mostra l'anteprima se il pulsante Acquisisci viene premuto sulla stampante**.
 - Se si seleziona **Mostra l'anteprima se il pulsante Acquisisci viene premuto sulla stampante**, la finestra di dialogo Acquisisci viene visualizzata sullo schermo del computer premendo  sul pannello di controllo.
 - Se si deseleziona tale opzione, il documento acquisito viene inviato direttamente all'applicazione selezionata quando si preme  sul pannello di controllo.
- Nota:** per impostazione predefinita, l'opzione **Mostra l'anteprima se il pulsante Acquisisci viene premuto sulla stampante** è selezionata.
- 6 Per chiudere la finestra di dialogo Preferenze dopo l'applicazione dell'impostazione di acquisizione e tornare al processo di acquisizione, fare clic su **OK** oppure sull'icona **Personalizza elenco** per modificare l'elenco delle applicazioni disponibili.

Fare clic su  per aprire il Centro Aiuti per ulteriori informazioni.

Argomenti correlati:

- "Modifica dell'elenco Personalizza" a pagina 41
- "Esecuzione dell'acquisizione e di attività correlate" a pagina 47

Ripristino dei valori predefiniti delle impostazioni software dell'unità multifunzione

- 1 Dal Finder, fare doppio clic sulla cartella **Lexmark 4800 Series**.
- 2 Fare doppio clic sull'icona **Centro Lexmark 4800 Series**.

3 Fare clic su **Predefinite**.

Argomenti correlati:

- "Uso del Centro multifunzione" a pagina 91
- "Personalizzazione delle impostazioni di acquisizione dalla finestra di dialogo Acquisisci" a pagina 42

Esecuzione dell'acquisizione e di attività correlate

Acquisizione di un documento

1 Accertarsi che la stampante sia collegata a un computer e che siano entrambi accesi.

2 Caricare un documento originale rivolto verso il basso sul vetro dello scanner.

3 Dal pannello di controllo, premere ▲ o ▼ fino a evidenziare **Acquisisci**.

4 Premere .

5 Se la stampante è collegata a più computer:

- a Premere ▲ o ▼ fino a evidenziare il computer su cui si desidera eseguire l'acquisizione.
- b Premere ✓.

Se è stato definito un PIN durante l'impostazione della rete, viene richiesto di indicarlo:

- 1 Immettere il PIN utilizzando ◀ e ▶ per selezionare la posizione di una cifra e ▲ e ▼ per scegliere un valore per quella cifra.
- 2 Premere ✓.

6 Attendere che la stampante abbia completato di scaricare l'elenco delle applicazioni di acquisizione.

7 Apportare le selezioni utilizzando i pulsanti del pannello di controllo.

8 Premere .

Argomenti correlati:

- "Caricamento degli originali sul vetro dello scanner" a pagina 32
- "Informazioni sul menu Modalità acquisizione" a pagina 84
- "Uso del pannello di controllo" a pagina 79
- "Informazioni sulle parti della stampante" a pagina 77

Esecuzione di un'acquisizione a colori o in bianco e nero

1 Accertarsi che la stampante sia collegata a un computer e che siano entrambi accesi.

2 Caricare un documento originale rivolto verso il basso sul vetro dello scanner.

3 Dal pannello di controllo, premere ▲ o ▼ fino a evidenziare **Acquisisci**.

4 Premere ✓.

5 Se la stampante è collegata a più computer:

- a Premere ▲ o ▼ fino a evidenziare il computer su cui si desidera eseguire l'acquisizione.
- b Premere ✓.

Se è stato definito un PIN durante l'impostazione della rete, viene richiesto di indicarlo:

- 1 Immettere il PIN utilizzando ◀ e ▶ per selezionare la posizione di una cifra e ▲ e ▼ per scegliere un valore per quella cifra.
- 2 Premere ✓.

6 Attendere che la stampante abbia completato di scaricare l'elenco delle applicazioni di acquisizione.

7 Premere ▼ più volte fino a evidenziare **Colore**.

8 Premere ◀ o ▶ per scegliere **Colore** o **Bianco e nero**.

9 Premere ✓ per visualizzare la copia in anteprima.

10 Premere  per continuare a regolare le impostazioni.

11 Ripetere passo 9 fino a passo 10 .

12 Premere .

13 Seguire le istruzioni visualizzate sullo schermo del computer.

Argomenti correlati:

- "Caricamento degli originali sul vetro dello scanner" a pagina 32
- "Informazioni sul menu Modalità acquisizione" a pagina 84
- "Uso del pannello di controllo" a pagina 79

Acquisizione di più pagine tramite il vetro dello scanner

1 Caricare un documento originale rivolto verso il basso sul vetro dello scanner.

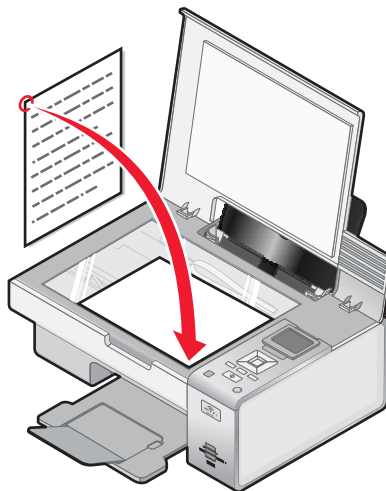

2 Dal Finder, fare doppio clic sulla cartella **Lexmark 4800 Series**.

3 Fare doppio clic sull'icona **Centro Lexmark 4800 Series**.

4 Selezionare **Richiesta di conferma per più pagine**.

5 Fare clic su **Acquisisci**.

6 Nella finestra di dialogo Salva, immettere un nome file per il processo di acquisizione.

7 Dal menu a comparsa Posizione, scegliere una destinazione per gli elementi acquisiti.

- 8 Dal menu a comparsa "Formato per", scegliere un tipo di file.
- 9 Fare clic su **Salva**.
- 10 Quando viene richiesto, posizionare sullo scanner l'elemento successivo e, nella finestra di dialogo, fare clic su **Acquisisci**. Seguire questa procedura per tutti le pagine da acquisire.
- 11 Al termine dell'acquisizione di tutti gli elementi, fare clic su **Fine**.

Note:

- È inoltre possibile selezionare **Richiedi di assegnare un nome a ogni pagina** se si desidera salvare ogni elemento acquisito con un nome file diverso. Altrimenti, agli elementi acquisiti verrà assegnato il nome file specificato e un numero appropriato.
- Quando un processo di acquisizione viene salvato come PDF, nella finestra di dialogo Salva verrà richiesto una sola volta. Tutte le pagine acquisite vengono salvate solo in file poiché PDF supporta l'acquisizione di più pagine.

Argomenti correlati:

- "Caricamento degli originali sul vetro dello scanner" a pagina 32

Acquisizione di documenti di solo testo

- 1 Accertarsi che la stampante sia collegata a un computer e che siano entrambi accesi.
- 2 Caricare un documento originale rivolto verso il basso sul vetro dello scanner.
- 3 Dal Finder, fare doppio clic sulla cartella **Lexmark 4800 Series**.
- 4 Fare doppio clic sull'icona **Centro Lexmark 4800 Series**.
- 5 Dal menu "Specificare il tipo di acquisizione", scegliere **Testo in nero**.
- 6 Regolare le impostazioni in base alle proprie esigenze.
- 7 Fare clic su **Acquisisci**.

Argomenti correlati:

- "Caricamento degli originali sul vetro dello scanner" a pagina 32

Acquisizione di documenti con testo e grafica

- 1 Accertarsi che la stampante sia collegata a un computer e che siano entrambi accesi.
- 2 Caricare un documento originale rivolto verso il basso sul vetro dello scanner.
- 3 Dal Finder, fare doppio clic sulla cartella **Lexmark 4800 Series**.
- 4 Fare doppio clic sull'icona **Centro Lexmark 4800 Series**.
- 5 Scegliere **Combinazione di grafica e testo** dal menu relativo al tipo di acquisizione.
- 6 Regolare le impostazioni in base alle proprie esigenze.
- 7 Fare clic su **Acquisisci**.

Argomenti correlati:

- "Caricamento degli originali sul vetro dello scanner" a pagina 32

Acquisizione di un elemento per la visualizzazione su pagine Web

- 1 Accertarsi che la stampante sia collegata a un computer e che siano entrambi accesi.
- 2 Caricare un documento originale rivolto verso il basso sul vetro dello scanner.
- 3 Dal Finder, fare doppio clic sulla cartella **Lexmark 4800 Series**.
- 4 Fare doppio clic sull'icona **Centro Lexmark 4800 Series**.
- 5 Dal menu di scelta rapida "Specificare la modalità di utilizzo dell'acquisizione", scegliere **Visualizzazione su monitor/pagina Web**.
- 6 Regolare le impostazioni in base alle proprie esigenze.
- 7 Fare clic su **Acquisisci**.

Argomenti correlati:

- "Caricamento degli originali sul vetro dello scanner" a pagina 32

Acquisizione di immagini per la modifica



- 1 Accertarsi che la stampante sia collegata a un computer e che siano entrambi accesi.
- 2 Caricare un'immagine originale rivolta verso il basso sul vetro dello scanner.
- 3 Dal Finder, fare doppio clic sulla cartella **Lexmark 4800 Series**.
- 4 Fare doppio clic sull'icona **Centro Lexmark 4800 Series**.
- 5 Dal menu "Specificare il tipo di acquisizione", scegliere **Foto o Rivista o giornale**.
- 6 Dal menu a comparsa "Specificare la modalità di utilizzo dell'acquisizione", selezionare **Stampa o Visualizzazione su monitor/pagina Web**.
- 7 Dal menu a comparsa Invia immagine acquisita a, scegliere una cartella di destinazione o l'applicazione a cui inviare la fotografia acquisita.
- 8 Per acquisire più fotografie, selezionare **Richiesta di conferma per più pagine**.
- 9 Fare clic su **Anteprima/Modifica** per aprire la finestra di dialogo Acquisisci e regolare le impostazioni.
Dalla scheda Impostazioni, è possibile selezionare un'impostazione di acquisizione predefinita, eseguire il descreening di riviste o giornali acquisiti e ridurre il rumore di fondo.
Dalla scheda Regolazioni, è possibile personalizzare le impostazioni come desiderato.
- 10 Se necessario, eseguire il ritaglio delle fotografie. Per altre informazioni, vedere "Ritaglio di foto tramite il software" a pagina 45.
- 11 Fare clic su .

Argomenti correlati:

- "Caricamento degli originali sul vetro dello scanner" a pagina 32

Acquisizione di porzioni di immagini

È possibile acquisire determinate porzioni di un'immagine o di un documento mediante la funzione di ritaglio della finestra di dialogo Acquisisci. Questa opzione è indicata per l'acquisizione di logo, parti di pagina di riviste o sezioni di fotografie.



- 1 Accertarsi che la stampante sia collegata a un computer e che siano entrambi accesi.
- 2 Caricare un documento o un'immagine originale rivolto verso il basso sul vetro dello scanner.
- 3 Dal Finder, fare doppio clic sulla cartella **Lexmark 4800 Series**.
- 4 Fare doppio clic sull'icona **Centro Lexmark 4800 Series**.
- 5 Fare clic su **Anteprima/Modifica**.
- 6 Fare clic all'interno del documento o dell'immagine nell'area di anteprima.
- 7 Trascinare i nodi nell'area di ritaglio per selezionare la parte dell'immagine da acquisire.
Nota: trascinare i nodi sul bordo tratteggiato per ingrandire o ridurre l'area di ritaglio.
- 8 Fare clic su .
- 9 Fare clic su . Viene salvata o inviata a un'applicazione solo l'area di ritaglio prescelta.

Argomenti correlati:

- "Caricamento degli originali sul vetro dello scanner" a pagina 32
- "Ritaglio di foto tramite il software" a pagina 45

Acquisizione di immagini nitide da riviste o giornali

La funzione di descreening consente di rimuovere i motivi ondulati dalle immagini acquisite da riviste o giornali.

- 1 Accertarsi che la stampante sia collegata a un computer e che siano entrambi accesi.
- 2 Caricare un documento originale in corrispondenza dell'angolo inferiore destro del vetro dello scanner, con il lato da acquisire rivolto verso il basso.
- 3 Dal Finder, fare doppio clic sulla cartella **Lexmark 4800 Series**.
- 4 Fare doppio clic sull'icona **Centro Lexmark 4800 Series**.
- 5 Selezionare l'opzione relativa a **Riviste o giornali** dal menu relativo al tipo di acquisizione.
- 6 Fare clic su **Anteprima/Modifica**.
- 7 Fare clic su  per aprire la casella di analisi dell'installazione.
- 8 Dal menu a comparsa Descreening sulla scheda Impostazioni, scegliere **Rivista o Giornale**.
- 9 Fare clic su .

Argomenti correlati:

- "Caricamento degli originali sul vetro dello scanner" a pagina 32

Acquisizione di testo per la modifica

Utilizzare la funzione software di riconoscimento ottico dei caratteri (OCR) per acquisire un documento e produrre del testo che è possibile modificare con un'applicazione di elaborazione testi.

Nota: è possibile utilizzare questa funzione solo se nel sistema in uso è installato ABBYY FineReader 5 SprintX.

- 1 Caricare un documento originale rivolto verso il basso sul vetro dello scanner.
- 2 Dal Finder, fare doppio clic sulla cartella **Lexmark 4800 Series**.
- 3 Fare doppio clic sull'icona **Centro Lexmark 4800 Series**.
- 4 Dal menu "Specificare il tipo di acquisizione:", selezionare un tipo di documento diverso da Foto.
- 5 Dal menu di scelta rapida "Specificare la modalità di utilizzo dell'acquisizione", scegliere **Modifica del testo (OCR)**.
- 6 Dal menu "Invia immagine acquisita a", scegliere l'applicazione da utilizzare per modificare il testo.
- 7 Fare clic su **Acquisisci**.
- 8 Aprire il documento acquisito dall'applicazione di elaborazione testi per l'anteprima e la modifica.
- 9 Modificare e salvare il documento.

Argomenti correlati:

- "Caricamento degli originali sul vetro dello scanner" a pagina 32

Acquisizione di documenti o immagini per l'invio via e-mail

Per acquisire un nuovo elemento da inviare tramite e-mail, procedere come indicato.

- 1 Caricare un documento originale rivolto verso il basso sul vetro dello scanner.
- 2 Dal Finder, fare doppio clic sulla cartella **Lexmark 4800 Series**.
- 3 Fare doppio clic sull'icona **Centro Lexmark 4800 Series**.
- 4 Dal menu "Specificare il tipo di acquisizione:", selezionare un tipo di documento diverso da Foto.
- 5 Dal menu "Specificare la modalità di utilizzo dell'acquisizione", scegliere **Da visualizzare su monitor/pagina Web**.
- 6 Dal menu "Invia immagine acquisita a", scegliere un'applicazione.
- 7 Fare clic su **Acquisisci**.
- 8 Recuperare l'immagine acquisita dall'applicazione e inviarla tramite e-mail come allegato.

Argomenti correlati:

- "Caricamento degli originali sul vetro dello scanner" a pagina 32

Salvataggio di un'immagine acquisita

- 1 Accertarsi che la stampante sia collegata a un computer e che siano entrambi accesi.
- 2 Caricare un documento originale rivolto verso il basso sul vetro dello scanner.
- 3 Dal Finder, fare doppio clic sulla cartella **Lexmark 4800 Series**.
- 4 Fare doppio clic sull'icona **Centro Lexmark 4800 Series**.
- 5 Nel menu a comparsa "Invia immagine acquisita a", scegliere l'applicazione in cui si desidera salvare l'immagine acquisita.
- 6 Regolare le impostazioni in base alle proprie esigenze.

7 Fare clic su **Acquisisci**.

L'immagine acquisita viene aperta nell'applicazione specificata.

8 Dall'applicazione software, fare clic su **File** → **Registra col nome**.

9 Immettere il nome del file, il formato e la posizione in cui si desidera salvare l'immagine acquisita.

10 Fare clic su **Salva**.

Argomenti correlati:

- "Caricamento degli originali sul vetro dello scanner" a pagina 32

Annullamento di un processo di acquisizione

Per annullare un'acquisizione tramite il pannello di controllo:

1 Premere .

L'acquisizione si interrompe e la barra dello scanner ritorna nella posizione iniziale.

2 Premere  per spegnere la stampante.

Per annullare un'acquisizione tramite il software:

1 Dal Finder, fare doppio clic sulla cartella **Lexmark 4800 Series**.

2 Fare doppio clic sull'icona **Centro Lexmark 4800 Series**.

3 Dalla finestra di dialogo Avanzamento, fare clic su **Annulla**.

Argomenti correlati:

- "Uso del pannello di controllo" a pagina 79

Modifica delle impostazioni di acquisizione predefinite

1 Dal pannello di controllo, premere ▲ o ▼ più volte fino a evidenziare **Acquisisci**.

2 Premere ✓.

3 Se la stampante è collegata a più computer:

- a Premere ▲ o ▼ fino a evidenziare il computer su cui si desidera eseguire l'acquisizione.
- b Premere ✓.

Se è stato definito un PIN durante l'impostazione della rete, viene richiesto di indicarlo:

- 1 Immettere il PIN utilizzando ◀ e ▶ per selezionare la posizione di una cifra e ▲ e ▼ per scegliere un valore per quella cifra.
- 2 Premere ✓.

4 Attendere che la stampante abbia completato di scaricare l'elenco delle applicazioni di acquisizione.

5 Premere ▼ più volte fino a evidenziare **Modifica impostazioni predefinite**.

6 Premere ✓.

Da qui	È possibile
Colore	Scegliere se acquisire il documento a colori o in bianco e nero.
Qualità	Scegliere una qualità di acquisizione: Automatico, 150 dpi, 300 dpi o 600 dpi.

Da qui	È possibile
Dimensioni originali	Impostare il formato del documento originale: Rilevamento auto, L, 2L, A6, A5, B5, A4, Tascabile, 3 poll. x 5 poll., 4 poll. x 6 poll., 4 poll. x 8 poll., 5 poll. x 7 poll., 8 poll. x 10 poll. o Letter.

7 Utilizzare i pulsanti del pannello di controllo per scorrere le voci del menu ed effettuare la scelta.

8 Premere  per salvare le impostazioni.

Argomenti correlati:

- "Uso del pannello di controllo" a pagina 79
- "Informazioni sul menu Modalità acquisizione" a pagina 84

Acquisizione in una rete

Impostazione di una stampante di rete per l'acquisizione

Assegnazione di un nome al computer

È possibile assegnare un nome al computer quando si installa il software della stampante per la prima volta. Scegliere il nome quando si acquisisce un elemento sulla stampante di rete e si desidera inviare l'immagine acquisita al computer. È possibile modificare il nome del computer come desiderato.

- 1 Dal Finder, fare doppio clic sulla cartella **Lexmark 4800 Series**.
- 2 Fare doppio clic sull'icona **Centro Lexmark 4800 Series**.
- 3 Dal menu, scegliere **Avanzate → Impostazioni di acquisizione di rete**.
- 4 Nel campo Nome computer, digitare il nome del computer.
- 5 Fare clic su **Salva**.

Argomenti correlati:

- "Impostazione di un'acquisizione sul PIN di rete" a pagina 54

Impostazione di un'acquisizione sul PIN di rete

L'assegnazione di un'acquisizione sul PIN di rete consente di controllare l'invio di elementi acquisiti al proprio computer. È possibile assegnare un'acquisizione al PIN di rete quando si installa il software della stampante per la prima volta. Inoltre è possibile modificarlo come desiderato.

- 1 Dal Finder, fare doppio clic sulla cartella **Lexmark 4800 Series**.
- 2 Fare doppio clic sull'icona **Centro Lexmark 4800 Series**.
- 3 Dal menu, scegliere **Avanzate → Impostazioni di acquisizione di rete**.
- 4 Selezionare la casella di controllo per specificare un PIN.
- 5 Immettere un codice PIN di quattro cifre. Utilizzare una combinazione di numeri da 1 a 9.
- 6 Fare clic su **Salva**.

Argomenti correlati:



- "Assegnazione di un nome al computer" a pagina 54

Selezione delle stampanti in grado di stampare sul computer

- 1 Dal Finder, fare doppio clic sulla cartella **Lexmark 4800 Series**.
- 2 Fare doppio clic sull'icona **Centro Lexmark 4800 Series**.
- 3 Dal menu, scegliere **Avanzate → Accesso acquisizione in rete**.
Viene visualizzata la finestra di dialogo Accesso acquisizione in rete.
- 4 Premere **+** per ricercare le stampanti collegate alla subnet locale.
Viene visualizzata la finestra di dialogo che consente di selezionare l'unità multifunzione di rete.
- 5 Nel campo di ricerca, immettere l'indirizzo IP del server di stampa. Consultare l'amministratore di rete per informazioni su come trovare l'indirizzo di rete del server di stampa.
Se si desidera restringere la ricerca a una subnet specifica, immettere l'indirizzo IP del server di stampa e la maschera della subnet nella notazione CIDR.
- 6 Sulla tastiera, premere **Invio**.
- 7 Nella finestra di dialogo per la selezione dell'unità multifunzione di rete, scegliere la stampante su cui si desidera eseguire l'acquisizione sul computer.
- 8 Fare clic su **Seleziona**.
- 9 Ripetere passo 4 fino a passo 8 per ogni stampante su cui si desidera eseguire l'acquisizione sul computer.
- 10 Al termine, fare clic su **Fine**.

Nota: per rimuovere una stampante dall'elenco, selezionarla e fare clic su **—**.

Acquisizione su un computer in una rete utilizzando il pannello di controllo

- 1 Accertarsi che:
 - La stampante sia connessa a una rete tramite un server di stampa o tramite un connessione di rete wireless.
 - La stampante, il server di stampa (se utilizzato) e il computer che riceve l'acquisizione siano tutti accesi.
 - La stampante sia configurata per eseguire l'acquisizione tramite la rete.
- 2 Caricare un documento originale rivolto verso il basso sul vetro dello scanner.
- 3 Dal pannello di controllo, premere **▲** o **▼** più volte fino a evidenziare **Acquisisci**.
- 4 Premere .
- 5 Premere **▲** o **▼** fino a evidenziare il computer su cui si desidera eseguire l'acquisizione.
- 6 Premere **✓**.
Se è stato definito un PIN durante l'impostazione della rete, viene richiesto di indicarlo:
 - a Immettere il PIN utilizzando **◀** e **▶** per selezionare la posizione di una cifra e **▲** e **▼** per scegliere un valore per quella cifra.
 - b Premere **✓**.
- 7 Attendere che la stampante abbia completato di scaricare l'elenco delle applicazioni di acquisizione.
- 8 Apportare le selezioni utilizzando i pulsanti del pannello di controllo.
- 9 Premere .

Argomenti correlati:

- "Caricamento degli originali sul vetro dello scanner" a pagina 32
- "Impostazione di una stampante di rete per l'acquisizione" a pagina 54
- "Informazioni sul menu Modalità acquisizione" a pagina 84

Operazioni con le foto

Note:

- Per risultati ottimali quando si stampano le foto o altre immagini di qualità elevata, utilizzare la carta fotografica Lexmark o Lexmark PerfectFinish. *Non* utilizzare carta fotografica premium Lexmark. Le cartucce di stampa non sono compatibili con questo tipo di carta.
- Per evitare sbavature o graffi, evitare di toccare la superficie stampata con le dita o con oggetti appuntiti. Per risultati ottimali, rimuovere uno per uno i fogli dal vassoio di uscita della carta e lasciare asciugare le stampe almeno 24 ore prima di impilarle, esporle o conservarle.

Collegamento di dispositivi di conservazione delle foto

Inserimento di una scheda di memoria

1 Inserire una scheda di memoria.

- Inserire la scheda con il nome del marchio rivolto verso l'alto.
- Se sulla scheda è presente una freccia, accertarsi che tale freccia sia rivolta verso la stampante.
- Se necessario, accertarsi che la scheda di memoria venga collegata alla scheda in dotazione prima di inserirla nell'alloggiamento.

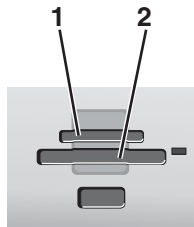

Alloggiamento	Scheda di memoria
1	<ul style="list-style-type: none">• xD Picture Card• xD-Picture Card (Tipo H)• xD-Picture Card (Tipo M)• Secure Digital (SD)• Mini Secure Digital (con scheda)• Micro Secure Digital (con scheda)• MultiMedia Card (MMC)• Scheda MultiMedia di dimensioni ridotte (con scheda)• MultiMedia Card mobile (con scheda)• Memory Stick (MS)• Memory Stick PRO• Memory Stick Duo (con scheda) o Memory Stick Duo PRO (con scheda)
2	<ul style="list-style-type: none">• Compact Flash Type I e Type II• Microdrive

- 2 Attendere che la spia situata alla destra degli alloggiamenti della memoria superiore sulla stampante si accenda. Quando la spia lampeggia significa che è in corso l'analisi della scheda di memoria o la trasmissione dei dati che vi sono contenuti.

Avvertenza: non toccare i cavi, le schede di rete, la scheda di memoria o la stampante nell'area mostrata durante la stampa, la lettura o la scrittura da una scheda di memoria. Si potrebbero perdere dei dati. Inoltre, non rimuovere la scheda di memoria durante la stampa, la lettura o la scrittura dalla stessa scheda.



Quando la stampante rileva la scheda di memoria, viene visualizzato il messaggio **Rilevata scheda di memoria** sul display del pannello di controllo.

Se la stampante non è in grado di leggere la scheda di memoria, rimuoverla e reinserirla.

Note:

- La stampante riconosce solo una scheda di memoria alla volta. Se si inseriscono più schede di memoria, viene visualizzato un messaggio sul display che richiede di rimuovere tutte le schede di memoria inserite.
- Se un'unità flash USB viene inserita insieme alla scheda di memoria, viene visualizzato un messaggio sul display che richiede di scegliere quale dispositivo di memorizzazione utilizzare.

Argomenti correlati:

- "Inserimento di un'unità flash" a pagina 58
- "Uso del pannello di controllo" a pagina 79

Inserimento di un'unità flash

- 1 Inserire l'unità flash nella porta PictBridge posizionata sulla parte anteriore della stampante.

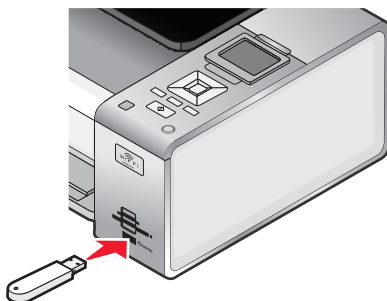

Nota: potrebbe essere necessario un adattatore se non è possibile connettere l'unità flash direttamente alla porta.

- 2 Attendere che la stampante riconosca che è installata un'unità flash. Quando l'unità flash viene riconosciuta, viene visualizzato il messaggio **Rilevata perif. di mem..**

Se la stampante non è in grado di leggere l'unità flash, rimuoverla e reinserirla.

Avvertenza: non toccare i cavi, le schede di rete, l'unità flash o la stampante nell'area mostrata durante la stampa, la lettura o la scrittura da un'unità flash. Si potrebbero perdere dei dati. Inoltre, non rimuovere l'unità flash durante la stampa, la lettura o la scrittura dalla stessa unità.



Nota: la stampante riconosce solo una periferica attiva alla volta. Se si inseriscono più dispositivi di memorizzazione, viene visualizzato un messaggio sul display che richiede di indicare il dispositivo che si desidera far riconoscere alla stampante.

Argomenti correlati:

- "Inserimento di una scheda di memoria" a pagina 57
- "Uso del pannello di controllo" a pagina 79

Rimozione di una scheda di memoria o un'unità flash

Una scheda di memoria o un'unità flash deve essere rimossa correttamente dalla stampante per evitare che la periferica si danneggi o la perdita dei dati memorizzati.

Avvertenza: non rimuovere una scheda di memoria dalla stampante durante la stampa, la lettura o la scrittura.

Se la stampante è collegata al computer tramite un cavo USB:



1 Fare clic su  sul Finder, quindi trascinarlo sull'icona del cestino sul dock.

2 Rimuovere la scheda di memoria o l'unità flash.

Se la stampante è connessa al computer tramite una rete wireless e si sta utilizzando un lettore di schede di rete per visualizzare e scaricare le foto da una scheda di memoria:



1 Fare clic su .

2 Rimuovere la scheda di memoria o l'unità flash.















Argomenti correlati:

- "Inserimento di un'unità flash" a pagina 58
- "Inserimento di una scheda di memoria" a pagina 57

Operazioni sulle foto utilizzando il pannello di controllo

Nota: per evitare sbavature o graffi, evitare di toccare la superficie stampata con le dita o con oggetti appuntiti. Per risultati ottimali, rimuovere uno per uno i fogli dal vassoio di uscita della carta e lasciare asciugare le stampe almeno 24 ore prima di impilarle, esporle o conservarle.

Stampa di una foto o delle foto selezionate



- 1 Caricare la carta fotografica con il lato lucido o stampabile rivolto verso l'alto. Se non si è certi su quale sia il lato stampabile, vedere le istruzioni fornite con la carta.
- 2 Inserire una scheda di memoria o un'unità flash.
- 3 Dal pannello di controllo, premere .
- 4 Premere  per selezionare **Seleziona e stampa foto**.
- 5 Premere  o  per scorrere attraverso le foto.
- 6 Premere  per selezionare una foto da stampare.
- 7 Se si desidera modificare le foto, visualizzarle in modalità a schermo intero, modificare le impostazioni di stampa o visualizzare in anteprima di stampa:
 - a Premere .
 - b Apportare le selezioni utilizzando i pulsanti del pannello di controllo.
 - c Premere  per salvare le modifiche.
 - d Premere .
- 8 Premere  o  per selezionare il numero delle copie da stampare.
- 9 È possibile selezionare più foto da stampare e modificare ripetendo il passo 5 fino al passo 8.
- 10 Premere  per accedere alla schermata Anteprima di stampa.
- 11 Se si desidera regolare le impostazioni di stampa:
 - a Premere .
 - b Effettuare le selezioni.
 - c Premere  per salvare le selezioni e tornare alla schermata Anteprima di stampa.
- 12 Premere  per stampare.

Nota: per evitare sbavature o graffi, evitare di toccare la superficie stampata con le dita o con oggetti appuntiti. Per risultati ottimali, rimuovere uno per uno i fogli dal vassoio di uscita della carta e lasciare asciugare le stampe almeno 24 ore prima di impilarle, esporle o conservarle.

Argomenti correlati:

- "Caricamento della carta" a pagina 16
- "Inserimento di una scheda di memoria" a pagina 57
- "Inserimento di un'unità flash" a pagina 58
- "Informazioni sul menu Modalità cartoline fotografiche" a pagina 81
- "Informazioni sul menu Modalità modifica foto" a pagina 82

Stampa di tutte le foto da un dispositivo di memorizzazione

- 1 Caricare la carta fotografica con il lato lucido o stampabile rivolto verso l'alto. Se non si è certi su quale sia il lato stampabile, vedere le istruzioni fornite con la carta.
- 2 Inserire una scheda di memoria o un'unità flash.
- 3 Dal pannello di controllo, premere ✓.
- 4 Premere ▼ ripetutamente finché non viene evidenziato **Stampa tutte le foto**.
- 5 Premere ✓.
- 6 Premere ▲ o ▼ per selezionare il numero di foto da stampare su una pagina.
- 7 Premere ✓.
- 8 Se si desidera regolare le impostazioni di stampa:
 - a Premere .
 - b Apportare le selezioni utilizzando i pulsanti del pannello di controllo.
 - c Premere  per salvare le selezioni.
- 9 Premere  per stampare.

Nota: per evitare sbavature o graffi, evitare di toccare la superficie stampata con le dita o con oggetti appuntiti. Per risultati ottimali, rimuovere uno per uno i fogli dal vassoio di uscita della carta e lasciare asciugare le stampe almeno 24 ore prima di impilarle, esporle o conservarle.

Argomenti correlati:

- "Caricamento della carta" a pagina 16
- "Inserimento di una scheda di memoria" a pagina 57
- "Inserimento di un'unità flash" a pagina 58
- "Informazioni sul menu Modalità cartoline fotografiche" a pagina 81

Stampa di foto memorizzate su una periferica di memoria tramite il foglio di prova

- 1 Caricare carta normale in formato Letter o A4.
- 2 Inserire una scheda di memoria o un'unità flash.
- 3 Dal pannello di controllo, premere ✓.
- 4 Premere ▼ più volte fino a evidenziare **Foglio provini foto**.
- 5 Premere ✓.
- 6 Premere ▲ o ▼ per specificare la categoria di foto che si desidera stampare.

È possibile stampare un foglio di prova:

- Per tutte le fotografie nella scheda di memoria
- Per le ultime 20 foto, se sono presenti 20 o più foto sulla scheda
- In base alla data, se le foto sulla scheda sono state scattate in giorni diversi. Se si sceglie questa opzione, utilizzare i pulsanti freccia sul pannello di controllo per scegliere l'intervallo di date, quindi premere ✓ per salvare le selezioni.

- 7 Premere ✓.

8 Premere di nuovo **✓**.

Viene stampato uno o più fogli di prova.

9 Seguire le istruzioni contenute nel foglio di prova per selezionare le fotografie da stampare, il numero di copie per foto, la riduzione dell'effetto occhi rossi, il layout di pagina, le opzioni di stampa e il formato della carta.

Nota: quando si effettuano delle selezioni, accertarsi di aver compilato in modo corretto i cerchi.

10 Caricare il foglio di prova rivolto verso il basso sul vetro dello scanner.

11 Dal pannello di controllo, premere **✓** per selezionare **Acquisisci foglio provini**.

12 Premere .

La stampante acquisisce il foglio di prova.

13 Caricare la carta fotografica con il lato lucido o stampabile rivolto verso l'alto. Se non si è certi su quale sia il lato stampabile, vedere le istruzioni fornite con la carta.

Nota: accertarsi che il formato della carta corrisponda a quello selezionato sul foglio di prova.

14 Premere  per stampare le foto.

Nota: per evitare sbavature o graffi, evitare di toccare la superficie stampata con le dita o con oggetti appuntiti. Per risultati ottimali, rimuovere uno per uno i fogli dal vassoio di uscita della carta e lasciare asciugare le stampe almeno 24 ore prima di impilarle, esporle o conservarle.

Argomenti correlati:

- "Caricamento della carta" a pagina 16
- "Inserimento di una scheda di memoria" a pagina 57
- "Inserimento di un'unità flash" a pagina 58
- "Informazioni sul menu Modalità cartoline fotografiche" a pagina 81

Stampa di foto da una fotocamera digitale compatibile PictBridge

PictBridge è una tecnologia disponibile nella maggior parte delle fotocamere digitali e consente di stampare direttamente dalla fotocamera digitale senza l'utilizzo di un computer. È possibile collegare una fotocamera digitale PictBridge alla stampante e utilizzare la fotocamera per controllare la stampa delle foto.

1 Inserire un'estremità del cavo USB nella fotocamera.

Nota: Utilizzare solo il cavo USB fornito con la fotocamera.

2 Inserire l'altra estremità del cavo nella porta PictBridge posizionata sul pannello anteriore della stampante.

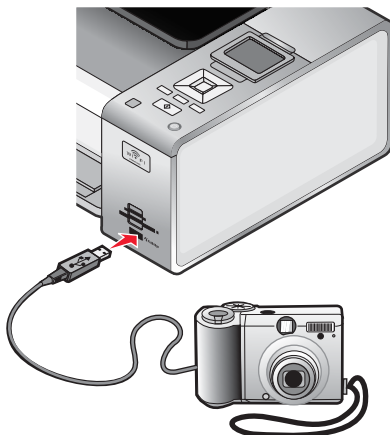

Operazioni con le foto

Note:

- Accertarsi che la fotocamera digitale PictBridge sia impostata sulla modalità USB corretta. Se la selezione USB della fotocamera non è corretta, viene rilevata come dispositivo di memorizzazione USB oppure viene visualizzato un messaggio di errore sul pannello di controllo della stampante. Per ulteriori informazioni, vedere la documentazione della fotocamera.
- La stampante legge solo una scheda alla volta.

Avvertenza: non toccare il cavo USB, eventuali schede di rete o la stampante nell'area mostrata durante la stampa da una fotocamera digitale PictBridge. Si potrebbero perdere dei dati. Inoltre, non rimuovere il cavo USB o la scheda di rete mentre si stampa da una fotocamera digitale PictBridge.



- 3** Se la connessione PictBridge è riuscita, sul display viene visualizzato il seguente messaggio: **Fotocamera collegata. Per ulteriori informazioni, fare riferimento al display della fotocamera o al manuale del proprietario della fotocamera.**

Dopo pochi secondi, viene visualizzato il seguente messaggio: **Utilizzare la fotocamera per scegliere e stampare le foto. Premere  per selezionare le impostazioni predefinite della stampante.**

- 4** Se si desidera utilizzare la fotocamera per controllare la stampa delle foto, vedere le istruzioni fornite nella documentazione della fotocamera.

Premere  sul pannello di controllo per specificare le impostazioni di stampa predefinite PictBridge, utilizzate se non state effettuate selezioni nella fotocamera.

Argomenti correlati:

- "Informazioni sul menu Impostazioni di stampa predefinite PictBridge" a pagina 83

Stampa di fotografie da una fotocamera digitale utilizzando la funzione DPOF

Su alcune fotocamere digitali è disponibile la funzione DPOF (Digital Print Order Format). Se si utilizza una fotocamera che supporta la funzione DPOF, è possibile specificare le foto e il numero di copie per ogni foto da stampare e impostazioni stampa quando la scheda di memoria è ancora inserita nella fotocamera. La stampante riconosce queste impostazioni quando vi si inserisce la scheda di memoria.

Nota: se sono state specificate le dimensioni di una foto quando la scheda di memoria è ancora inserita nella fotocamera, accertarsi che le dimensioni della carta caricata non siano inferiori a quelle specificate nella selezione del DPOF.

- 1** Caricare la carta fotografica con il lato lucido o stampabile rivolto verso l'alto. Se non si è certi su quale sia il lato stampabile, vedere le istruzioni fornite con la carta.
- 2** Inserire una scheda di memoria.
- 3** Dal pannello di controllo, premere .

- 4 Premere ▼ ripetutamente finché non viene evidenziato **Stampa selezione fotocamera**.
- 5 Premere ✓.
- 6 Premere di nuovo ✓.
- 7 Premere ◀ o ▶ per visualizzare l'anteprima delle foto.
- 8 Premere  per stampare.

Nota: per evitare sbavature o graffi, evitare di toccare la superficie stampata con le dita o con oggetti appuntiti. Per risultati ottimali, rimuovere uno per uno i fogli dal vassoio di uscita della carta e lasciare asciugare le stampe almeno 24 ore prima di impilarle, esporle o conservarle.



Argomenti correlati:

- "Caricamento della carta" a pagina 16
- "Inserimento di una scheda di memoria" a pagina 57
- "Informazioni sul menu Modalità cartoline fotografiche" a pagina 81

Modifica di foto tramite il pannello di controllo

- 1 Caricare la carta fotografica con il lato lucido o stampabile rivolto verso l'alto. Se non si è certi su quale sia il lato stampabile, vedere le istruzioni fornite con la carta.
- 2 Inserire una scheda di memoria o un'unità flash.
- 3 Dal pannello di controllo, premere ✓.
- 4 Premere ✓ per selezionare **Seleziona e stampa foto**.
- 5 Premere ◀ o ▶ per scorrere attraverso le foto.
- 6 Premere ✓ per selezionare una foto da modificare e stampare.
- 7 Premere .
- 8 Premere ✓ per selezionare **Modifica foto**.

Da qui	È possibile
Luminosità	Regolare la luminosità di una foto.
Ruota	Ruotare una foto per incrementi di 90 gradi in senso orario o antiorario.
Ritagliare la foto.	Ritagliare una foto.
Miglioramento automatico	Migliorare automaticamente una foto.
Rimuovi occhi rossi	Rimuovere l'effetto occhi rossi provocato dal riflesso della luce.
Effetto viraggio	Selezionare se stampare un foto in bianco e nero, seppia, marrone antico o grigio antico.
Cornici	Selezionare una cornice per la foto.

- 9 Apportare le selezioni utilizzando i pulsanti del pannello di controllo.
- 10 Premere  per salvare le modifiche.
- 11 Premere  per tornare alla foto.

12 Premere ▲ o ▼ per selezionare il numero delle copie da stampare.

Nota: Il numero delle copie viene impostato automaticamente su 1.

13 È possibile selezionare più foto da stampare e modificare ripetendo il passo 5 fino al passo 12.

14 Premere  per accedere alla schermata Anteprima di stampa.

15 Se si desidera regolare le impostazioni di stampa:

a Premere .

b Apportare le selezioni utilizzando i pulsanti del pannello di controllo.

c Premere  per salvare le selezioni e tornare alla schermata Anteprima di stampa.

16 Premere  per stampare.

Nota: per evitare sbavature o graffi, evitare di toccare la superficie stampata con le dita o con oggetti appuntiti. Per risultati ottimali, rimuovere uno per uno i fogli dal vassoio di uscita della carta e lasciare asciugare le stampe almeno 24 ore prima di impilarle, esporle o conservarle.

Argomenti correlati:

- "Inserimento di una scheda di memoria" a pagina 57
- "Inserimento di un'unità flash" a pagina 58
- "Informazioni sul menu Modalità modifica foto" a pagina 82
- "Informazioni sul menu Modalità cartoline fotografiche" a pagina 81

Trasferimento di foto da una scheda di memoria a un'unità flash

1 Inserire una scheda di memoria che contiene le immagini da trasferire.

2 Una volta che la scheda di memoria è stata rilevata, premere ✓.

3 Premere ▼ più volte fino a evidenziare **Salva foto**.

4 Premere ✓.

5 Premere ▲ o ▼ per selezionare **Unità flash USB**.

6 Inserire l'unità flash.

7 Premere ✓.

8 Premere ▲ o ▼ per evidenziare la selezione tra le seguenti opzioni:

- Salva tutte le "N" foto (dove "N" è il numero di foto sulla scheda di memoria rilevata dalla stampante).
- Salva le foto più recenti
- Salva intervallo di date

9 Premere ✓.

10 Seguire le istruzioni sul display del pannello di controllo della stampante.

Note:

- Se la memoria sull'unità flash non è sufficiente, viene visualizzato un messaggio sul display.
- Non rimuovere l'unità flash fino a quando non viene visualizzato un messaggio sul display che indica che la copia è completa.

Argomenti correlati:

- "Inserimento di una scheda di memoria" a pagina 57
- "Inserimento di un'unità flash" a pagina 58
- "Informazioni sul menu Modalità cartoline fotografiche" a pagina 81

Trasferimento di foto da una scheda di memoria a un computer tramite il pannello di controllo

Se la stampante è collegata direttamente o tramite una connessione di rete wireless a un computer, è possibile trasferire le foto da una scheda di memoria o un'unità flash al computer.

Note:

- Non è possibile trasferire le foto da una scheda di memoria a un computer tramite una scheda di rete esterna che non supporta la connessione alla periferica di memorizzazione.
- La stampante potrebbe richiedere la selezione di un computer (e un numero PIN se richiesto dal computer).

1 Inserire una scheda di memoria o un'unità flash che contiene le immagini da trasferire.

2 Una volta che il dispositivo di memorizzazione è stato rilevato, premere **✓**.

3 Premere **▼** più volte fino a evidenziare **Salva foto**.

4 Premere **✓**.

5 Premere **▲** o **▼** per selezionare **Computer**.

6 Premere **✓**.

Se il computer è collegato direttamente alla stampante tramite un cavo USB:

a Premere  per iniziare a salvare le foto sul computer.

b Seguire le istruzioni visualizzate sullo schermo del computer.

Se la stampante è connessa a una rete wireless, viene richiesto di selezionare il computer da utilizzare.

a Premere **▲** o **▼** per selezionare un computer.

b Premere **✓**.

Se è stato definito un PIN durante l'impostazione della rete, viene richiesto di indicarlo:

1 Immettere il PIN utilizzando **◀** e **▶** per selezionare la posizione di una cifra e **▲** e **▼** per scegliere un valore per quella cifra.

2 Premere **✓**.

c Premere  per iniziare a salvare le foto sul computer.

d Seguire le istruzioni visualizzate sullo schermo del computer.

Argomenti correlati:

- "Inserimento di una scheda di memoria" a pagina 57
- "Inserimento di un'unità flash" a pagina 58
- "Trasferimento di foto da una scheda di memoria a un computer in una rete wireless" a pagina 75
- "Utilizzo del lettore di schede di rete" a pagina 93
- "Informazioni sul menu Modalità cartoline fotografiche" a pagina 81

Visualizzazione di una presentazione di foto sul display del pannello di controllo

- 1 Inserire una scheda di memoria o un'unità flash.
- 2 Dal pannello di controllo, premere **✓**.
- 3 Premere **▼** più volte fino a evidenziare **Visualizza presentazione**.
- 4 Premere **✓**.
- 5 Premere **▲** o **▼** per selezionare una velocità per la presentazione.
- 6 Premere **✓**.

Nota: Se si preme  mentre si visualizza una foto, questa viene selezionata per la stampa.

Argomenti correlati:

- "Inserimento di una scheda di memoria" a pagina 57
- "Inserimento di un'unità flash" a pagina 58
- "Informazioni sul menu Modalità cartoline fotografiche" a pagina 81

Operazioni sulle foto utilizzando il computer

Nota: per evitare sbavature o graffi, evitare di toccare la superficie stampata con le dita o con oggetti appuntiti. Per risultati ottimali, rimuovere uno per uno i fogli dal vassoio di uscita della carta e lasciare asciugare le stampe almeno 24 ore prima di impilarle, esporle o conservarle.

Stampa di foto

- 1 Caricare la carta fotografica con il lato lucido o stampabile rivolto verso l'alto. Se non si è certi su quale sia il lato stampabile, vedere le istruzioni fornite con la carta.

Nota: Per risultati ottimali, utilizzare la carta fotografica Lexmark o PerfectFinish Lexmark. *Non* utilizzare carta fotografica premium Lexmark. Le cartucce di stampa non sono compatibili con questo tipo di carta.

- 2 Personalizzare le impostazioni come desiderato nella finestra di dialogo Impostazioni pagina.
 - a Dopo avere aperto la foto, scegliere **Archivio → Formato di stampa**.
 - b Dal menu a comparsa "Formato per", scegliere **4800 Series**.
 - c Dal menu a comparsa Dimensioni, scegliere il formato carta caricato.
 - d Scegliere un orientamento.
 - e Fare clic su **OK**.
- 3 Personalizzare le impostazioni come desiderato nella finestra di dialogo Stampa.
 - a Dopo avere aperto la foto, scegliere **Archivio → Stampa**.
 - b Dal menu a comparsa Stampante, scegliere **4800 Series**.
 - c Per Mac OS X versione 10.4 o successiva, fare clic su **Avanzate**. Diversamente, proseguire con il passo successivo.
 - d Dal menu a comparsa Copie e pagine, digitare il numero di copie da stampare nel campo Copie.

- e Dallo stesso menu a comparsa, scegliere **Qualità e tipo di carta**.
 - Dal menu a comparsa Tipo di carta, scegliere il tipo di carta utilizzato.
 - Dal menu Qualità di stampa, scegliere **Automatica** o **Massima**.
- f Fare clic su **Stampa**.

Argomenti correlati:

- "Caricamento della carta" a pagina 16
- "Miglioramento della qualità di stampa fotografica tramite il software" a pagina 73

Stampa di biglietti

- 1 Caricare biglietti d'auguri, schede o cartoline.

Note:

- Accertarsi che lo spessore di ciascuna cartolina *non* sia superiore a 0,50 mm (0,020 pollici).
- Verificare che il lato di stampa della cartolina sia rivolto verso l'alto.

- 2 Personalizzare le impostazioni come desiderato nella finestra di dialogo Impostazioni pagina.

- a Con il documento aperto, fare clic su **Archivio → Formato di stampa**.
- b Dal menu a comparsa "Formato per", scegliere **4800 Series**.
- c Dal menu a comparsa Dimensioni, scegliere un formato di cartoncino.
- d Scegliere un orientamento.
- e Fare clic su **OK**.

- 3 Personalizzare le impostazioni come desiderato nella finestra di dialogo Stampa.

- a Dall'applicazione software, fare clic su **Archivio → Stampa**.
- b Dal menu a comparsa Stampante, scegliere **4800 Series**.
- c Fare clic su **Stampa**.

Note:

- Per evitare inceppamenti della carta, non forzare i cartoncini all'interno della stampante.
- Per evitare il verificarsi di macchie, rimuovere ciascun cartoncino non appena esce dalla stampante e attendere che si asciughi prima di impilarlo.

Argomenti correlati:

- "Caricamento di biglietti d'auguri, schede, cartoline e cartoline fotografiche" a pagina 18

Stampa di foto senza bordi

- 1 Caricare la carta fotografica o lucida con il lato lucido o stampabile rivolto verso l'alto. Se non si è certi su quale sia il lato stampabile, vedere le istruzioni fornite con la carta.

Note:

- Utilizzare solo i seguenti formati di carta per stampare le foto senza bordi: Letter, A4, A5, B5, A6, Hagaki, 3,5 x 5 poll., 4 x 6 poll., 5 x 7 poll., 10 x 15 cm, 13 x 18 cm, L e 2L.
- Se si utilizza carta normale invece della carta fotografica, la foto stampata potrebbe essere stampata con dei piccoli margini intorno.

- 2 Personalizzare le impostazioni come desiderato nella finestra di dialogo Impostazioni pagina.

- a Dopo avere aperto la foto, scegliere **Archivio → Formato di stampa**.
- b Dal menu a comparsa "Formato per", scegliere **4800 Series**.

c Dal menu a comparsa Dimensioni, scegliere il formato carta caricato.

Nota: accertarsi che l'opzione scelta contenga (Senza bordi). Ad esempio, se è stata caricata una cartolina fotografica 4 x 6, scegliere **US 4 x 6 poll. (Senza bordi)**.

d Scegliere un orientamento.

e Fare clic su **OK**.

3 Personalizzare le impostazioni come desiderato nella finestra di dialogo Stampa.

a Dopo avere aperto la foto, scegliere **Archivio → Stampa**.

b Dal menu a comparsa Stampante, scegliere **4800 Series**.

c Per Mac OS X versione 10.4 o successiva, fare clic su **Avanzate**. Diversamente, proseguire con il passo successivo.

d Dal menu a comparsa Copie e pagine, digitare il numero di copie da stampare.

e Dallo stesso menu a comparsa, scegliere **Qualità e tipo di carta**.

- Dal menu a comparsa Tipo di carta, scegliere il tipo di carta utilizzato.
- Dal menu Qualità di stampa, scegliere **Automatica** o **Massima**.

f Fare clic su **Stampa**.

Argomenti correlati:

- "Caricamento della carta" a pagina 16
- "Miglioramento della qualità di stampa fotografica tramite il software" a pagina 73

Stampa di immagini a colori in bianco e nero

Questa impostazione è disponibile solo se è installata una cartuccia di stampa nera.

1 Caricare carta.

2 Personalizzare le impostazioni come desiderato nella finestra di dialogo Impostazioni pagina.

3 Con il documento aperto, fare clic su **File → Stampa**.

4 Dal menu a comparsa Stampante, scegliere **4800 Series**.

5 Dal terzo menu a comparsa dall'alto, scegliere **Opzioni colore**.

6 Dal menu a comparsa Colore per documento, scegliere **Solo nera**.

7 Fare clic su **Stampa**.

Argomenti correlati:

- "Caricamento della carta" a pagina 16

Acquisizione di immagini per la modifica

1 Accertarsi che la stampante sia collegata a un computer e che siano entrambi accesi.

2 Caricare un'immagine originale rivolta verso il basso sul vetro dello scanner.

3 Dal Finder, fare doppio clic sulla cartella **Lexmark 4800 Series**.

4 Fare doppio clic sull'icona **Centro Lexmark 4800 Series**.

5 Dal menu "Specificare il tipo di acquisizione", scegliere **Foto** o **Rivista o giornale**.

6 Dal menu a comparsa "Specificare la modalità di utilizzo dell'acquisizione", selezionare **Stampa** o **Visualizzazione su monitor/pagina Web**.

- 7 Dal menu a comparsa Invia immagine acquisita a, scegliere una cartella di destinazione o l'applicazione a cui inviare la fotografia acquisita.
- 8 Per acquisire più fotografie, selezionare **Richiesta di conferma per più pagine**.
- 9 Fare clic su **Anteprima/Modifica** per aprire la finestra di dialogo Acquisisci e regolare le impostazioni.
Dalla scheda Impostazioni, è possibile selezionare un'impostazione di acquisizione predefinita, eseguire il descreening di riviste o giornali acquisiti e ridurre il rumore di fondo.
Dalla scheda Regolazioni, è possibile personalizzare le impostazioni come desiderato.
- 10 Se necessario, eseguire il ritaglio delle fotografie. Per altre informazioni, vedere "Ritaglio di foto tramite il software" a pagina 45.
- 11 Fare clic su .

Argomenti correlati:

- "Caricamento degli originali sul vetro dello scanner" a pagina 32

Acquisizione di documenti o immagini per l'invio via e-mail

Per acquisire un nuovo elemento da inviare tramite e-mail, procedere come indicato.

- 1 Caricare un documento originale rivolto verso il basso sul vetro dello scanner.
- 2 Dal Finder, fare doppio clic sulla cartella **Lexmark 4800 Series**.
- 3 Fare doppio clic sull'icona **Centro Lexmark 4800 Series**.
- 4 Dal menu "Specificare il tipo di acquisizione:", selezionare un tipo di documento diverso da Foto.
- 5 Dal menu "Specificare la modalità di utilizzo dell'acquisizione", scegliere **Da visualizzare su monitor/pagina Web**.
- 6 Dal menu "Invia immagine acquisita a", scegliere un'applicazione.
- 7 Fare clic su **Acquisisci**.
- 8 Recuperare l'immagine acquisita dall'applicazione e inviarla tramite e-mail come allegato.

Argomenti correlati:

- "Caricamento degli originali sul vetro dello scanner" a pagina 32

Acquisizione di più pagine tramite il vetro dello scanner

- 1 Caricare un documento originale rivolto verso il basso sul vetro dello scanner.

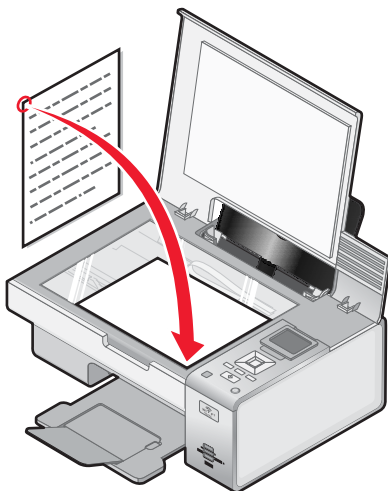

- 2 Dal Finder, fare doppio clic sulla cartella **Lexmark 4800 Series**.
- 3 Fare doppio clic sull'icona **Centro Lexmark 4800 Series**.
- 4 Selezionare **Richiesta di conferma per più pagine**.
- 5 Fare clic su **Acquisisci**.
- 6 Nella finestra di dialogo Salva, immettere un nome file per il processo di acquisizione.
- 7 Dal menu a comparsa Posizione, scegliere una destinazione per gli elementi acquisiti.
- 8 Dal menu a comparsa "Formato per", scegliere un tipo di file.
- 9 Fare clic su **Salva**.
- 10 Quando viene richiesto, posizionare sullo scanner l'elemento successivo e, nella finestra di dialogo, fare clic su **Acquisisci**. Seguire questa procedura per tutti le pagine da acquisire.
- 11 Al termine dell'acquisizione di tutti gli elementi, fare clic su **Fine**.

Note:

- È inoltre possibile selezionare **Richiedi di assegnare un nome a ogni pagina** se si desidera salvare ogni elemento acquisito con un nome file diverso. Altrimenti, agli elementi acquisiti verrà assegnato il nome file specificato e un numero appropriato.
- Quando un processo di acquisizione viene salvato come PDF, nella finestra di dialogo Salva verrà richiesto una sola volta. Tutte le pagine acquisite vengono salvate solo in file poiché PDF supporta l'acquisizione di più pagine.

Argomenti correlati:

- "Caricamento degli originali sul vetro dello scanner" a pagina 32

Salvataggio di un'immagine acquisita

- 1 Accertarsi che la stampante sia collegata a un computer e che siano entrambi accesi.
- 2 Caricare un documento originale rivolto verso il basso sul vetro dello scanner.
- 3 Dal Finder, fare doppio clic sulla cartella **Lexmark 4800 Series**.

- 4 Fare doppio clic sull'icona **Centro Lexmark 4800 Series**.
- 5 Nel menu a comparsa "Invia immagine acquisita a", scegliere l'applicazione in cui si desidera salvare l'immagine acquisita.
- 6 Regolare le impostazioni in base alle proprie esigenze.
- 7 Fare clic su **Acquisisci**.
L'immagine acquisita viene aperta nell'applicazione specificata.
- 8 Dall'applicazione software, fare clic su **File → Registra col nome**.
- 9 Immettere il nome del file, il formato e la posizione in cui si desidera salvare l'immagine acquisita.
- 10 Fare clic su **Salva**.

Argomenti correlati:

- "Caricamento degli originali sul vetro dello scanner" a pagina 32

Regolazione delle impostazioni del colore per l'acquisizione

È possibile regolare manualmente le impostazioni del colore per risultati ottimali.

- 1 Dal Finder, fare doppio clic sulla cartella **Lexmark 4800 Series**.
- 2 Fare doppio clic sull'icona **Centro Lexmark 4800 Series**.
- 3 Dal Centro multifunzione, fare clic su **Anteprima/Modifica** per aprire la finestra di dialogo Acquisisci.
- 4 Nella finestra di dialogo Acquisisci, fare clic su  per aprire la casella di analisi dell'installazione.
- 5 Dalla scheda Impostazioni:
 - Selezionare un'impostazione di acquisizione predefinita corrispondente al documento.
 - Se non si è soddisfatti delle impostazioni predefinita, è possibile personalizzare le impostazioni di acquisizione regolando l'intensità del colore, la risoluzione e selezionando l'opzione di descreening per rimuovere i motivi ondolati dalle immagini acquisite da riviste o giornali.
 - Ridurre il rumore di fondo, se necessario. Selezionare **Riduci rumore di fondo** e spostare la barra a scorrimento per regolare la riduzione del livello di rumore.
- 6 Dalla scheda Regolazioni:
 - Regolare la luminosità, il contrasto e la gamma (curva di correzione del colore). Spostare le barre di scorrimento per regolare i livelli.
 - Aumentare il contrasto dell'immagine. Spostare la barra di scorrimento per aumentare il contrasto dell'immagine.
 - Invertire i colori. Selezionare **Inversione colori** per invertire i colori dell'immagine. L'effetto prodotto è simile a quello del negativo di un film.

Argomenti correlati:

- "Personalizzazione delle impostazioni di acquisizione dalla finestra di dialogo Acquisisci" a pagina 42
- "Regolazione della luminosità dell'immagine" a pagina 45

Regolazione della luminosità dell'immagine

- 1 Dal Finder, fare doppio clic sulla cartella **Lexmark 4800 Series**.
- 2 Fare doppio clic sull'icona **Centro Lexmark 4800 Series**.
- 3 Dal Centro multifunzione, fare clic su **Anteprima/Modifica** per aprire la finestra di dialogo Acquisisci.

- 4 Fare clic su  per aprire la casella di analisi dell'installazione.
- 5 Selezionare la scheda **Regolazioni**.
- 6 Dall'area Luminosità, spostare il cursore della barra per aumentare o diminuire la luminosità dell'immagine.

Argomenti correlati:

- "Personalizzazione delle impostazioni di acquisizione dalla finestra di dialogo Acquisisci" a pagina 42
- "Regolazione delle impostazioni del colore per l'acquisizione" a pagina 41

Ritaglio di foto tramite il software

È possibile utilizzare la funzione di ritaglio automatico per mettere in risalto determinati punti focali o visualizzare solo una parte specifica dell'immagine.

- 1 Dal Finder, fare doppio clic sulla cartella **Lexmark 4800 Series**.
- 2 Fare doppio clic sull'icona **Centro Lexmark 4800 Series**.
- 3 Dal Centro multifunzione, fare clic su **Anteprima/Modifica**.
- 4 Selezionare **Precisione ritaglio automatico**.

Nota: se si seleziona **Precisione ritaglio automatico** viene selezionata automaticamente l'area da acquisire.

- 5 Quando si è soddisfatti del risultato, fare clic su .

Se non si è soddisfatti del risultato, apportare delle modifiche.

- a Per apportare modifiche, utilizzare uno di questi metodi:

- Spostare il cursore.

Nota: il cursore regola il formato, la larghezza e l'altezza dell'immagine. La mancata visualizzazione del bordo tratteggiato indica che l'impostazione dell'area di ritaglio supera la dimensione dell'immagine.

- Trascinare i nodi per espandere o contrarre l'area di ritaglio.
- Fare clic sull'area di ritaglio e trascinarla su una parte dell'immagine che si desidera copiare.

Nota: queste operazioni disattiveranno Precisione ritaglio automatico.

- b Fare clic su  per visualizzare l'immagine in anteprima.

- c Fare clic su  per acquisire l'immagine.

Argomenti correlati:

- "Uso del Centro multifunzione" a pagina 91

Miglioramento della qualità di stampa fotografica tramite il software

- 1 Dal Finder, fare doppio clic sulla cartella **Lexmark 4800 Series**.
- 2 Fare doppio clic sull'icona **Centro Lexmark 4800 Series**.
- 3 Dal menu "Specificare il tipo di acquisizione", scegliere **Foto**.
- 4 Dal menu a comparsa "Specificare la modalità di utilizzo dell'acquisizione", selezionare **Stampa o Visualizzazione su monitor/pagina Web**. L'acquisizione viene regolata in modo ottimale a seconda dell'opzione scelta.
- 5 Fare clic su **Anteprima/Modifica** per aprire la finestra di dialogo Acquisisci.
- 6 Nella finestra di dialogo Acquisisci, fare clic su  per aprire la casella di analisi dell'installazione.

7 Dalla scheda Impostazioni, selezionare l'impostazione di acquisizione predefinita più appropriata per la fotografia.

È inoltre possibile personalizzare le impostazioni di acquisizione regolando l'intensità del colore, la risoluzione e selezionando l'opzione di descreening.

8 Per regolare con precisione le impostazioni di acquisizione, selezionare la scheda **Regolazioni**.

Argomenti correlati:

- "Uso del Centro multifunzione" a pagina 91
- "Personalizzazione delle impostazioni di acquisizione dalla finestra di dialogo Acquisisci" a pagina 42

Ingrandimento o riduzione delle immagini

1 Caricare carta.

2 Caricare un documento originale rivolto verso il basso sul vetro dello scanner.

3 Dal pannello di controllo, premere ▲ o ▼ più volte fino a evidenziare **Copia**.

4 Premere ◀ o ▶ per selezionare il numero delle copie.

Il numero delle copie viene impostato automaticamente su 1.

5 Premere ✓.

6 Premere ▼ più volte fino a evidenziare **Ridimensiona**.

7 Premere ◀ o ▶ per scegliere una delle seguenti opzioni: 50 percento, 100 percento, 200 percento, Personalizzato, Adatta alla pagina, Poster 2x2, Poster 3x3, Poster 4x4 o Senza bordi.

8 Premere ✓ per visualizzare il processo in anteprima.

9 Premere  per regolare le impostazioni.

10 Ripetere passo 8 fino a passo 9 .

11 Premere  per salvare le impostazioni temporaneamente.

12 Premere .

Argomenti correlati:

- "Caricamento degli originali sul vetro dello scanner" a pagina 32
- "Uso del pannello di controllo" a pagina 79
- "Informazioni sul menu Modalità copia" a pagina 80

Aumento del contrasto di un'immagine

1 Dal Finder, fare doppio clic sulla cartella **Lexmark 4800 Series**.

2 Fare doppio clic sull'icona **Centro Lexmark 4800 Series**.

3 Fare clic su **Anteprima/Modifica** per aprire la finestra di dialogo Acquisisci.

4 Nella finestra di dialogo Acquisisci, fare clic su  per aprire la casella di analisi dell'installazione.

5 Fare clic sulla scheda **Regolazioni**.

6 Da Sfocato/Nitido, spostare il cursore della barra per regolare il livello di nitidezza dell'immagine acquisita.

Argomenti correlati:

- "Personalizzazione delle impostazioni di acquisizione dalla finestra di dialogo Acquisisci" a pagina 42
- "Miglioramento della qualità di stampa fotografica tramite il software" a pagina 73

Trasferimento di foto da una scheda di memoria a un computer in una rete wireless

Se la stampante è collegata a un computer tramite una connessione di rete wireless, è possibile trasferire le foto sul computer da una scheda di memoria o un'unità flash.

Nota: potrebbe essere necessario selezionare un computer (e un PIN, se richiesto dal computer).

- 1 Inserire una scheda di memoria o un'unità flash che contiene le immagini da trasferire.
- 2 Dal Finder, fare doppio clic sulla cartella **Lexmark 4800 Series**.
- 3 Fare doppio clic sull'icona **Lettole schede di rete**.
- 4 Selezionare la stampante che si desidera utilizzare.

Nota: è necessario aggiungere una stampante all'elenco di origini prima di poterne selezionare una da utilizzare. Per ulteriori informazioni, vedere "Utilizzo del lettore di schede di rete" a pagina 93.



- 5 Fare clic su .

Attendere che la relativa finestra di dialogo venga aperta.

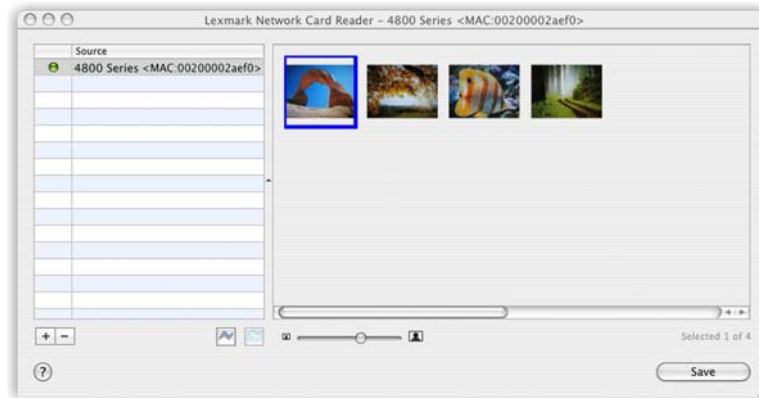

- 6 Selezionare le immagini da salvare.
- 7 Fare clic su **Salva**.
- 8 Scegliere la cartella in cui si desidera salvare le immagini selezionate.
- 9 Fare clic su **Salva**.

Argomenti correlati:

- "Inserimento di una scheda di memoria" a pagina 57
- "Inserimento di un'unità flash" a pagina 58
- "Trasferimento di foto da una scheda di memoria a un computer tramite il pannello di controllo" a pagina 66
- "Utilizzo del lettore di schede di rete" a pagina 93

Informazioni sulla stampante

Informazioni sulle parti della stampante

Controllo del contenuto della confezione

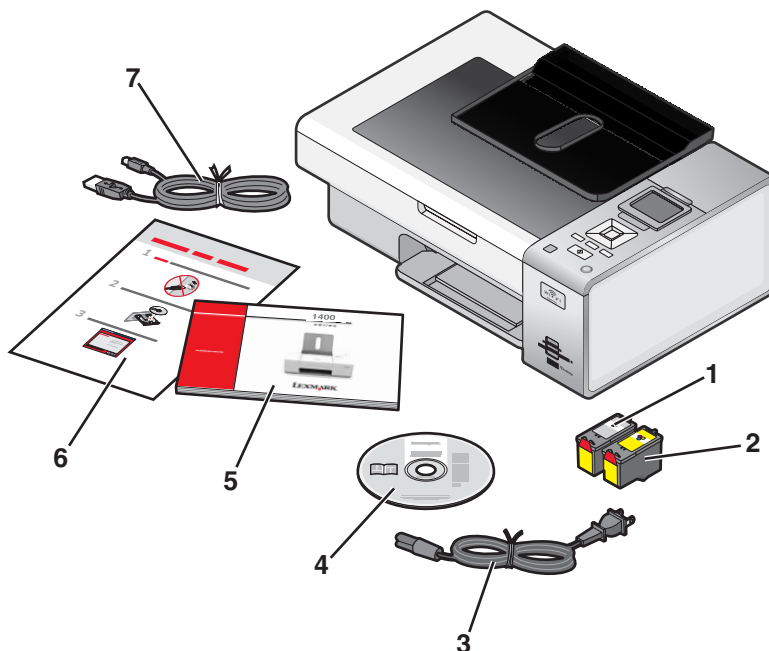

	Nome	Descrizione
1	Cartuccia di stampa nera	Cartucce da installare nella stampante.
2	Cartuccia di stampa a colori	Nota: le combinazioni di cartucce variano in base al prodotto acquistato.
3	Cavo di alimentazione	Viene collegato alla porta di alimentazione nella parte posteriore della stampante. Nota: il cavo di alimentazione potrebbe essere diverso da quello presente nell'illustrazione.
4	CD del software di installazione per Windows e Macintosh	<ul style="list-style-type: none">• Software di installazione per la stampante• Guida in line di Windows• <i>Guida per l'utente</i> in formato elettronico• <i>Aiuto di Mac</i>
5	<i>Guida introduttiva</i>	Opuscolo stampato utilizzabile come guida. Nota: è possibile trovare informazioni complete sull'utente (<i>Guida per l'utente</i> o <i>Aiuto di Mac</i>) nei CD del software di installazione.
6	<i>Documentazione di installazione rapida</i>	Istruzioni di installazione iniziale
7	Cavo di installazione	Collegare la stampante al computer temporaneamente per alcuni metodi di installazione.

Argomenti correlati:

- "Informazioni sulle parti della stampante" a pagina 77

Informazioni sulle parti della stampante

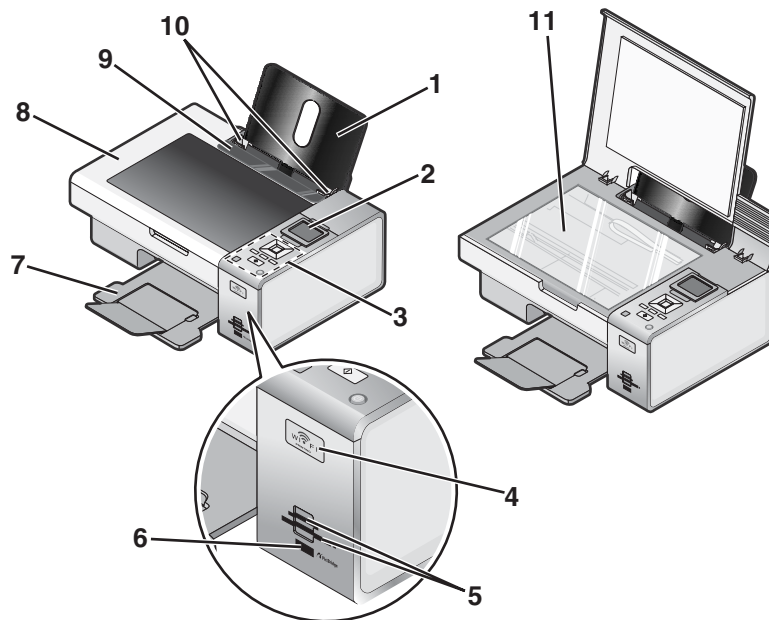

	Utilizzare	Per
1	Supporto carta	Caricare carta.
2	Display pannello di controllo	Visualizzare i menu.
3	Pannello di controllo	Eeguire operazioni sulla stampante. Per ulteriori informazioni, vedere "Uso del pannello di controllo" a pagina 79.
4	Indicatore Wi-Fi	Verificare lo stato wireless: <ul style="list-style-type: none">• Disattivato: indica che non è installata alcuna opzione wireless.• Arancione: indica che la stampante è pronta per la connessione wireless, ma non è connessa.• Spia arancione lampeggiante: indica che la stampante è configurata ma non è in grado di comunicare con la rete wireless.• Verde: indica che la stampante è collegata a una rete wireless
5	Alloggiamenti delle schede di memoria	Inserire una scheda di memoria.
6	Porta PictBridge	Collegare una fotocamera digitale PictBridge o un'unità flash alla stampante.
7	Vassoio di uscita carta	Contenere la carta quando esce.
8	Coperchio superiore	Accedere al vetro dello scanner.
9	Protezione dell'alimentazione carta	Impedire a degli elementi di cadere nell'alloggiamento della carta.
10	Guida carta	Evitare che la carta si pieghi durante l'alimentazione.

	Utilizzare	Per
11	Vetro dello scanner	Copiare o rimuovere un elemento.

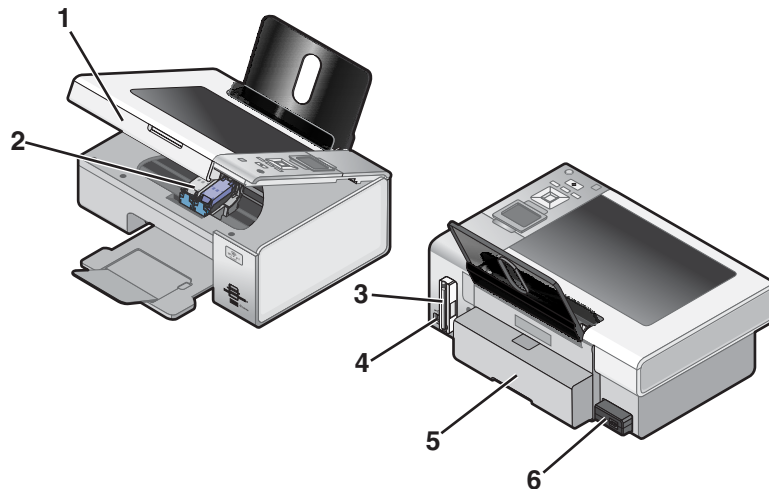

	Utilizzare	Per
1	Unità scanner	Accedere alle cartucce di stampa.
2	Supporto delle cartucce di stampa	Installare, sostituire o rimuovere una cartuccia di stampa.
3	Lexmark N2050 (server di stampa interno wireless)	Collegare la stampante a una rete wireless.
4	Porta USB	Collegare la stampante a un computer tramite un cavo USB. Avvertenza: non toccare la porta USB eccetto durante il collegamento o la rimozione del cavo USB o di installazione.
5	Coperchio duplex	<ul style="list-style-type: none"> Stampare su entrambi i lati della carta Rimuovere gli inceppamenti della carta. Per ulteriori informazioni, vedere "Inceppamento della carta nell'unità duplex" a pagina 141.
6	Porta di alimentazione	Collegare la stampante all'alimentazione.

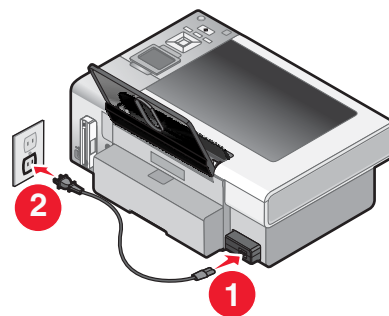

Argomenti correlati:











- "Controllo del contenuto della confezione" a pagina 76
- "Uso del pannello di controllo" a pagina 79

Uso dei pulsanti e dei menu del pannello di controllo

Uso del pannello di controllo

Sul display viene visualizzato:

- Indicatori di modalità
- Menu principale - Messaggi artistici
- Icone
- Livelli di inchiostro delle cartucce

	Modalità	Menu principale - Messaggio area
1		<ul style="list-style-type: none">• Scorrere i sottomenu.• Aumentare il numero di copie da stampare.
2		<ul style="list-style-type: none">• Scorrere attraverso i menu, i sottomenu e le opzioni sul display.• Aumentare un numero.
3		<ul style="list-style-type: none">• Annullare un processo di stampa, copia o acquisizione in corso.• Uscire da un menu o un sottomenu e ritornare alla schermata predefinita per la copia, l'acquisizione o le cartoline fotografiche.• Cancellare le impostazioni o messaggi di errore correnti e ritornare alle impostazioni predefinite.
4		Visualizzare i menu Copia, Foto, Stampa file, Acquisizione, Installazione e Manutenzione in base alla modalità selezionata. Selezionare i sottomenu (quali il menu Foto quando si visualizzano foto).
5		<ul style="list-style-type: none">• Accendere e spegnere la stampante.• Interrompere il processo di stampa, copia o acquisizione.
6		Selezionare la stampa duplex (due lati). Nota: questo pulsante non funziona con un sistema operativo Macintosh. Per stampare documenti su due lati con un sistema operativo Macintosh, utilizzare le impostazioni del menu Su due lati della finestra di dialogo Stampa.
7		Avviare copie, acquisizioni o processi di stampa fotografica a colori, in base alla modalità selezionata.
8		<ul style="list-style-type: none">• Salvare le impostazioni temporanee.• Ritornare alla schermata precedente.
9		<ul style="list-style-type: none">• Scorrere i sottomenu.• Diminuire il numero di copie da stampare.
10		<ul style="list-style-type: none">• Scegliere una voce di menu o sottomenu visualizzata sul display.• Salvare le impostazioni.• Alimentare o far espellere la carta.• In modalità Foto, selezionare o deselezionare una fotografia.
11		<ul style="list-style-type: none">• Scorrere attraverso i menu, i sottomenu e le opzioni sul display.• Diminuire un numero.

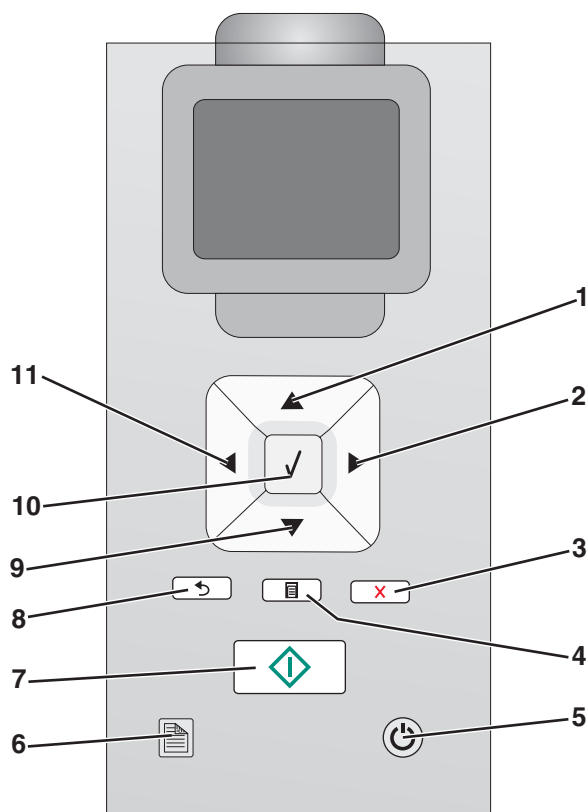

Argomenti correlati:

- "Informazioni sul menu Modalità copia" a pagina 80
- "Informazioni sul menu Modalità acquisizione" a pagina 84
- "Informazioni sul menu Modalità cartoline fotografiche" a pagina 81

Informazioni sul menu Modalità copia

Per accedere al menu Modalità copia:

- 1 Dal pannello di controllo, premere ▲ o ▼ più volte fino a evidenziare **Copia**.
- 2 Premere ✓.

Da qui	È possibile
Colore	Scegliere di copiare a colori o in bianco e nero.
Copie	Specificare il numero di copie da stampare.
Ridimensiona	Scegliere di ridimensionare la copia utilizzando le seguenti opzioni: 50 per cento, 100 per cento, 200 per cento, Personalizzato, Adatta alla pagina, Poster 2x2, Poster 3x3, Poster 4x4 o Senza bordi.
Qualità	Regolare la qualità di una copia. È possibile scegliere tra le seguenti opzioni: Normale, Foto, Automatico o Bozza.
Più chiara/Più scura	Regolare la luminosità di una copia.
Gestione carta	Specificare il formato e il tipo di carta caricato.
Fascicola	Copia di più pagine come un set. L'ultima pagina copiata viene stampata per prima.

Da qui	È possibile
Orig. su 2 lati	Specificare se il documento originale è su due lati. Se si sceglie Attivato consente di stampare in duplex o su entrambi i lati della carta.
Multi-up	Scegliere il numero di pagine da stampare su una pagina.
Layout	Scegliere il numero di copie di un'immagine da stampare su una pagina.
Dimensioni originali	Specificare il formato del documento da copiare.
Contenuto	Specificare il tipo del documento da copiare: Testo e grafica, Foto, Solo testo e Disegno a tratto.
Modifica impostazioni predefinite	Modificare le impostazioni di copia predefinite. Queste impostazioni comprendono Colore, Qualità, Tipo di contenuto, Originale su 2 lati e Gestione carta.

Argomenti correlati:

- "Uso del pannello di controllo" a pagina 79

Informazioni sul menu Modalità cartoline fotografiche

Per accedere al menu Modalità cartolina fotografica:

- 1 Inserire una scheda di memoria o un'unità flash.
- 2 Una volta che il dispositivo di memorizzazione è stato rilevato, premere **✓**.

Nota: Se si collega una fotocamera digitale impostata su un formato di memorizzazione di massa supportato alla stampante, verrà richiesto se si desidera utilizzare PictBridge. Scegliere **No** per visualizzare il menu Modalità cartolina fotografica.

Da qui	È possibile
Cerca e stampa foto	<ul style="list-style-type: none"> • Visualizzare le foto • Scegliere le foto da modificare e stampare. • Specificare il numero di copie da stampare.
Selezionare il computer	<p>Scegliere un computer host di rete.</p> <p>Questa selezione viene visualizzata solo se la scheda di rete della stampante è configurata in modo corretto.</p>
Foglio di prova per le foto	<p>Stampare, quindi acquisire un foglio di prova:</p> <ul style="list-style-type: none"> • Per tutte le foto • Per le ultime 20 foto, se sono presenti 20 o più foto sul dispositivo di memoria. • In base alla data
Stampa tutte le foto	<p>Scegliere come stampare tutte le foto:</p> <ul style="list-style-type: none"> • 1 per pagina • 2 per pagina • 3 per pagina • 4 per pagina • Stampa indice

Da qui	È possibile
Visualizza presentazione	<ul style="list-style-type: none"> • Visualizzare una presentazione delle foto. • Selezionare una foto o più foto per la stampa.
Salva foto	Scegliere di salvare le foto su un computer o un'unità flash.
Modifica impostazioni predefinite	Scegliere le impostazioni predefinite per il formato della foto, il layout, la qualità e la gestione della carta.
Stampare selezione fotocamera	Stampare selezioni in formato DPOF. Questa opzione viene visualizzata solo quando nella scheda di memoria è presente un file in formato DPOF valido.

Argomenti correlati:

- "Inserimento di una scheda di memoria" a pagina 57
- "Inserimento di un'unità flash" a pagina 58
- "Uso del pannello di controllo" a pagina 79

Informazioni sul menu Modalità modifica foto

Per accedere al menu Modalità modifica foto:

- 1 Inserire una scheda di memoria o un'unità flash.
- 2 Dal pannello di controllo, premere \checkmark .
- 3 Premere \checkmark per selezionare **Selezione e stampa foto**.
- 4 Premere \blacktriangleleft o \blacktriangleright per scorrere attraverso le foto.
- 5 Premere \checkmark per selezionare una fotografia.
- 6 Premere .
- 7 Premere \checkmark per selezionare **Modifica foto**.

Da qui	È possibile
Luminosità	Regolare la luminosità di una foto.
Ruota	Ruotare una foto per incrementi di 90 gradi in senso orario o antiorario.
Ritagliare la foto.	Ritagliare una foto.
Miglioramento automatico	Migliorare automaticamente una foto.
Rimuovi occhi rossi	Rimuovere l'effetto occhi rossi provocato dal riflesso della luce.
Effetto viraggio	Selezionare se stampare un foto in bianco e nero, seppia, marrone antico o grigio antico.
Cornici	Selezionare una cornice per la foto.

Argomenti correlati:

- "Inserimento di una scheda di memoria" a pagina 57
- "Inserimento di un'unità flash" a pagina 58
- "Uso del pannello di controllo" a pagina 79

Informazioni sul menu Impostazioni di stampa predefinite PictBridge

Il menu Impostazioni di stampa predefinite PictBridge consente di selezionare le impostazioni predefinite della stampante utilizzate se sono selezionate delle impostazioni dalla fotocamera digitale. Per ulteriori informazioni su come effettuare le selezioni della fotocamera, vedere la documentazione fornita con la fotocamera.

Per accedere al menu Impostazioni di stampa predefinite PictBridge:

- 1 Collegare una fotocamera digitale PictBridge alla stampante.
- 2 Quando viene indicato dal display del pannello di controllo, premere .

Da qui	È possibile
Formato foto	Specificare il formato della foto o delle foto da stampare.
Layout	Scegliere il formato della foto o delle foto da stampare.
Qualità	Scegliere la qualità della foto o delle foto da stampare.
Gestione carta	Impostare il formato e il tipo di carta predefiniti.

Argomenti correlati:

- "Stampa di foto da una fotocamera digitale compatibile PictBridge" a pagina 62
- "Uso del pannello di controllo" a pagina 79

Informazioni sul menu Opzioni stampa file

Per utilizzare la funzione Stampa file, la stampante deve essere collegata a un computer ed entrambi devono essere accesi.

- 1 Inserire una scheda di memoria o un'unità flash contenente i file di documenti nella stampante.

Sono supportati i seguenti tipi di file:

- .doc (Microsoft Word)
- .xls (Microsoft Excel)
- .ppt (Microsoft Powerpoint)
- .pdf (Adobe Portable Document Format)
- .rtf (Rich Text Format)
- .docx (Microsoft Word Open Document Format)
- .xlsx (Microsoft Excel Open Document Format)
- .pptx (Microsoft Powerpoint Open Document Format)
- .wps (Microsoft Works)
- .wpd (WordPerfect)

- 2 Una volta che il dispositivo di memorizzazione è stato rilevato, premere .

Da qui	È possibile
Gestione carta	Scegliere il formato e il tipo di carta.

- 3 Utilizzare i pulsanti del pannello di controllo per effettuare le selezioni.
- 4 Premere  per salvare le impostazioni temporaneamente.

Argomenti correlati:

- "Inserimento di una scheda di memoria" a pagina 57
- "Inserimento di un'unità flash" a pagina 58
- "Uso del pannello di controllo" a pagina 79

Informazioni sul menu Modalità acquisizione

Per accedere al menu Modalità acquisizione:

- 1 Dal pannello di controllo, premere ▲ o ▼ più volte fino a evidenziare **Acquisisci**.
- 2 Premere √.
- 3 Se la stampante è collegata a più computer:
 - a Premere ▲ o ▼ fino a evidenziare il computer su cui si desidera eseguire l'acquisizione.
 - b Premere √.

Se è stato definito un PIN durante l'impostazione della rete, viene richiesto di indicarlo:

- 1 Immettere il PIN premendo ◀ e ▶ per selezionare la posizione di una cifra, quindi ▲ e ▼ per selezionare un valore per quella cifra.
- 2 Premere √.

- 4 Attendere che la stampante abbia completato di scaricare l'elenco delle applicazioni di acquisizione.

Da qui	È possibile
Acquisisci su	Scegliere il computer per salvare l'acquisizione se sono collegati più computer alla stampante.
Colore	Scegliere se acquisire il documento a colori o in bianco e nero.
Qualità	Scegliere una qualità di acquisizione: 150 dpi, 300 dpi o 600 dpi.
Dimensioni originali	Impostare il formato del documento originale: Rilevamento auto, L, 2L, A6, A5, B5, A4, Tascabile, 3x5 poll., 4x6 poll., 4x8 poll., 5x7 poll., 8x10 poll. o Letter.
Modifica impostazioni predefinite acquisizione	Modificare le impostazioni di acquisizione predefinite. Queste impostazioni comprendono: Colore, Qualità e Dimensioni originali.

Argomenti correlati:

- "Uso del pannello di controllo" a pagina 79

Informazioni sul software

Installazione del software della stampante

Mediante il CD fornito con la stampante:

- 1 Chiudere tutte le applicazioni software.
- 2 Inserire il CD del software della stampante.
- 3 Dal Finder, fare doppio clic sull'icona del CD della stampante che viene visualizzata automaticamente.
- 4 Fare doppio clic sull'icona **Installa**.
- 5 Seguire le istruzioni visualizzate sullo schermo del computer.

Mediante il World Wide Web:

- 1 Accedere al sito Web di Lexmark all'indirizzo **www.lexmark.com**.
- 2 Dalla home page, spostandosi tra i menu, fare clic su **Drivers & Downloads**.
- 3 Scegliere la stampante e il relativo driver per il proprio sistema operativo.
- 4 Per scaricare il driver e installare il software della stampante, seguire le istruzioni visualizzate sullo schermo del computer.

Argomenti correlati:

- "Rimozione del software della stampante" a pagina 85
- "Disinstallazione e reinstallazione del software" a pagina 152

Rimozione del software della stampante

Se il software della stampante non è installato correttamente, quando si tenta di stampare viene visualizzato un messaggio di errore di comunicazione. Disinstallare il software della stampante e reinstallarlo.

- 1 Dal Finder, fare doppio clic sulla cartella **Lexmark 4800 Series**.

Se non si riesce a trovare la cartella della stampante sul desktop o è stata eliminata accidentalmente:

- a Andare nell'unità Mac OS X in cui è stato installato il software.
- b Scegliere **Libreria → Stampanti → Lexmark → 2007 → Lexmark 4800 Series**.

- 2 Fare doppio clic sull'icona di disinstallazione della stampante.

- 3 Inserire le informazioni richieste e fare clic su **OK**.

Nota: per informazioni sulle password, fare clic su  e vedere Centro Aiuti.

- 4 Scegliere **Disinstalla**.

- 5 Fare clic su **OK**.

Argomenti correlati:

- "Installazione del software della stampante" a pagina 84

Utilizzo della finestra di dialogo Selezione stampante

Nella finestra di dialogo Selezione stampante vengono elencate tutte le stampanti disponibili e condivise collegate al computer in uso. Consente inoltre di selezionare una stampante da utilizzare. Procedere come segue:

- 1 Dal primo menu a comparsa, scegliere **Stampanti disponibili** o **Usa condivisa** (per le stampanti condivise).
- 2 Nella finestra Nome stampante, scegliere la stampante in uso.
- 3 Fare clic su **Continua**.

Argomenti correlati:

- "Installazione del software della stampante" a pagina 84

Utilizzo della finestra di dialogo Installazione stampante completata

In questa finestra di dialogo vengono fornite opzioni utili al termine del completamento dell'installazione. Da qui, è possibile:

- Verificare offerte speciali.
- Stampare una pagina di prova.

Argomenti correlati:

- "Installazione del software della stampante" a pagina 84

Utilizzo della finestra di dialogo Impostazioni pagina

È possibile aprire la finestra di dialogo Formato di stampa da quasi tutte le applicazioni.

- 1 Con un documento o una foto aperta, scegliere **File → Formato di stampa**.

Viene visualizzata la finestra di dialogo Impostazioni pagina.

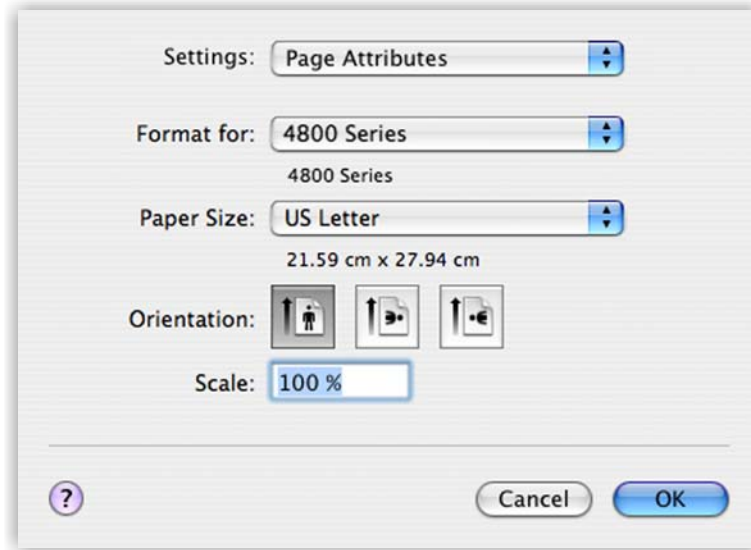

- 2 Regolare le impostazioni.

Da qui	Scegliere	Per
Impostazioni	Attributi di pagina	Scegliere il formato carta, l'orientamento o il valore di adattamento del documento.
	Registra come Default	Salvare le impostazioni personalizzate come impostazioni predefinite.
Formato per	Il nome della stampante	Formattare una pagina per la stampa con la stampante.
Dimensioni		Scegliere il formato carta dall'elenco.
Orientamento		Scegliere un orientamento.
Scala		Ridurre o ingrandire una foto di una determinata percentuale rispetto alla dimensione originale. Nota: i valori consigliati sono tra 25% e 400% della dimensione originale.

Questi pulsanti si trovano nella parte inferiore della finestra di dialogo Impostazioni pagina:

Fare clic su	Per
	Passare a Centro Aiuti per ulteriori informazioni.
Annulla	Uscire dalla finestra di dialogo Impostazioni pagina senza applicare modifiche alle impostazioni.
OK	Salvare le impostazioni e uscire dalla finestra di dialogo Impostazioni pagina.

Argomenti correlati:

- "Utilizzo della finestra di dialogo Stampa" a pagina 87

Utilizzo della finestra di dialogo Stampa

È possibile aprire la finestra di dialogo Stampa da quasi tutte le applicazioni.

1 Con un documento aperto, scegliere **Archivio → Stampa**.

Viene visualizzata la finestra di dialogo Stampa.

- Per Mac OS X versione 10.3:

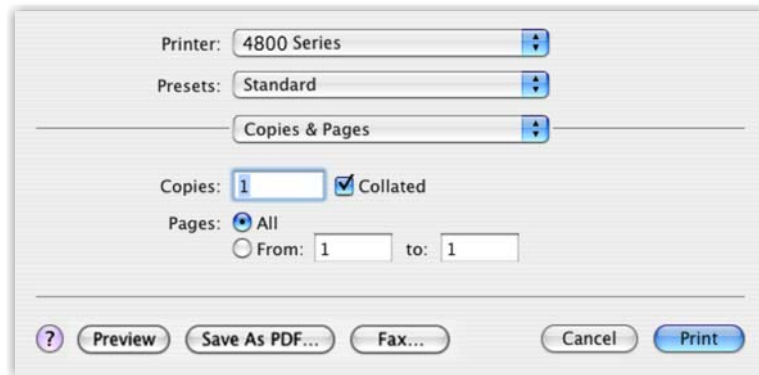

- Per Mac OS X versione 10.4 o successiva:

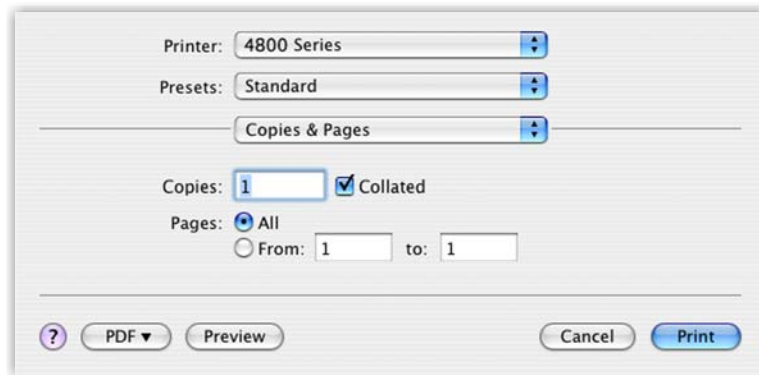

2 Dal menu a comparsa Stampante, scegliere **4800 Series**.

3 Modificare le impostazioni in base alle esigenze.

Da qui	Scegliere	Per
Copie e pagine	Copie	Specificare il numero di copie che si desidera stampare.
	Fascicola copie	Ordinare più processi di copia.
	Pagine	<ul style="list-style-type: none">• Stampare tutte le pagine.• Stampare un intervallo di pagine.• Stampare la pagina corrente.

Da qui	Scegliere	Per
Layout	Pagine per foglio	Stampare più pagine su un singolo foglio di carta.
	Orientamento	Specificare la disposizione di più pagine su un singolo foglio.
	Bordi	Stampare un bordo intorno a ciascuna pagina.
	Su due lati	Stampare su entrambi i lati della carta. Scegliere una delle seguenti opzioni: <ul style="list-style-type: none"> • Spenta • Rilegatura sul bordo lungo (le pagine vengono rilegate lungo il bordo lungo) • Rilegatura sul bordo corto (le pagine vengono rilegate lungo il bordo corto)
Opzioni di stampa Nota: questa opzione è disponibile solo in Mac OS X versione 10.3.	Salva come file	Salvare il processo di stampa come file.
	Formato Nota: è attiva solo quando viene selezionata l'opzione "Salva come file".	Scegliere una delle seguenti opzioni: <ul style="list-style-type: none"> • PDF • Postscript
Pianificatore	Stampa documento	Pianificare un processo di stampa. È possibile scegliere di stampare un file immediatamente, sospenderne la stampa o specificare un orario in cui la stampante può avviare la stampa.
	Priorità	Specificare una priorità di stampa.
Gestione carta	Ordine pagine	Scegliere una delle seguenti opzioni: <ul style="list-style-type: none"> • Automatico • Normale • Invertito
	Stampa	Scegliere una delle seguenti opzioni di stampa: <ul style="list-style-type: none"> • Tutte le pagine • Pagine dispari • Pagine pari
	Dimensioni foglio di stampa	Scegliere una delle seguenti opzioni: <ul style="list-style-type: none"> • Usa dimensioni documento cartaceo • Adatta in scala al foglio Nota: l'opzione di sola riduzione è attivata solo quando è selezionata l'opzione "Adatta al formato carta".

Da qui	Scegliere	Per
ColorSync	Conversione colore	Scegliere Standard .
	Filtro al Quarzo	Scegliere un'opzione di filtraggio.
Copertina Nota: questa opzione è disponibile solo in Mac OS X versione 10.4 o successiva.	Stampa frontespizio	Scegliere una delle seguenti opzioni: <ul style="list-style-type: none"> • Nessuno • Prima del documento • Dopo il documento
	Tipo di copertina	Scegliere una delle seguenti opzioni: <ul style="list-style-type: none"> • Standard • Classificato • Confidenziale • Segreto • Segretissimo • Non classificato
	Informazioni di addebito	Immettere le informazioni di fatturazione.
Qualità e tipo di carta	Tipo di carta	Specificare il tipo di carta caricato.
	Qualità di stampa	Scegliere la qualità di stampa.
Opzioni colore	Colore documento	Scegliere l'impostazione del colore. Scegliere Colore o Solo nero .
Opzioni avanzate	Speculare	Stampare un'immagine speculare del documento.
	Aumento contrasto immagine autom.	Aumentare la nitidezza dell'immagine.
Servizi stampante	Utilità Lexmark 4800 Series	Accedere all'Utilità.
	Risoluzione dei problemi	Aprire Centro Aiuti.
	Ordina materiali di consumo	Visitare il nostro sito Web per ordinare materiali di consumo per la stampante.
	Contatta Lexmark	Visitare il sito Web.
	Versione del software	Visualizzare la versione software dei file installati.

Da qui	Scegliere	Per
Anteprima Nota: questa opzione è disponibile solo se il file aperto è una foto.	Ruota	Scegliere l'orientamento della foto.
	Filtro al Quarzo	Scegliere una delle seguenti opzioni: <ul style="list-style-type: none"> • Black & White • Blue Tone • Gray • Diminuzione luminosità • Aumento Luminosità • Riduci dimensione file • Seppia
Sommaro		Visualizzare un riepilogo delle impostazioni di stampa correnti.

Questi pulsanti sono situati nella parte inferiore della finestra di dialogo Stampa:

Fare clic su	Per
	Passare a Centro Aiuti per ulteriori informazioni.
Anteprima	Visualizzare l'immagine completa della foto e le altre opzioni di controllo prima della stampa.
Salva come PDF (per Mac OS X versione 10.3)	Stampare un documento su file e creare un PDF.
PDF (in Mac OS X versione 10.4 o successiva)	Scegliere varie opzioni PDF per il file.
PDF (in Mac OS X versione 10.3)	Inviare un documento tramite fax.
Annulla	Uscire dalla finestra di dialogo Stampa senza applicare modifiche alle impostazioni.
Stampa	Stampare un documento.

Argomenti correlati:

- "Utilizzo della finestra di dialogo Impostazioni pagina" a pagina 86

Uso di Servizi stampante

Servizi stampante fornisce collegamenti Web e informazioni utili. Da qui, è possibile:

- Accedere all'utilità.
- Accedere alla risoluzione dei problemi.
- Ordinare materiali di consumo.
- Contattare l'assistenza clienti.
- Visualizzare informazioni sulla versione del software.

Per accedere a Servizi stampante:

- 1 Con il documento aperto, fare clic su **File → Stampa**.
- 2 Dal terzo menu a comparsa dall'alto, scegliere **Servizi stampante**.



Argomenti correlati:

- "Utilizzo della finestra di dialogo Stampa" a pagina 87
- "Uso dell'utilità" a pagina 95

Uso del Centro multifunzione

Il Centro multifunzione fornisce le funzioni di base per la maggior parte dei processi di acquisizione. È possibile personalizzare le impostazioni di questa finestra di dialogo in base al tipo di progetto che si desidera creare. La finestra di dialogo è impostata sui seguenti valori predefiniti:

Specificare il tipo di acquisizione	Foto
Specificare la modalità di utilizzo dell'acquisizione	Stampa
Invia immagine acquisita a:	File
Richiesta di conferma per più pagine	Non selezionata
Richiedi di assegnare un nome a ogni pagina	Non selezionata

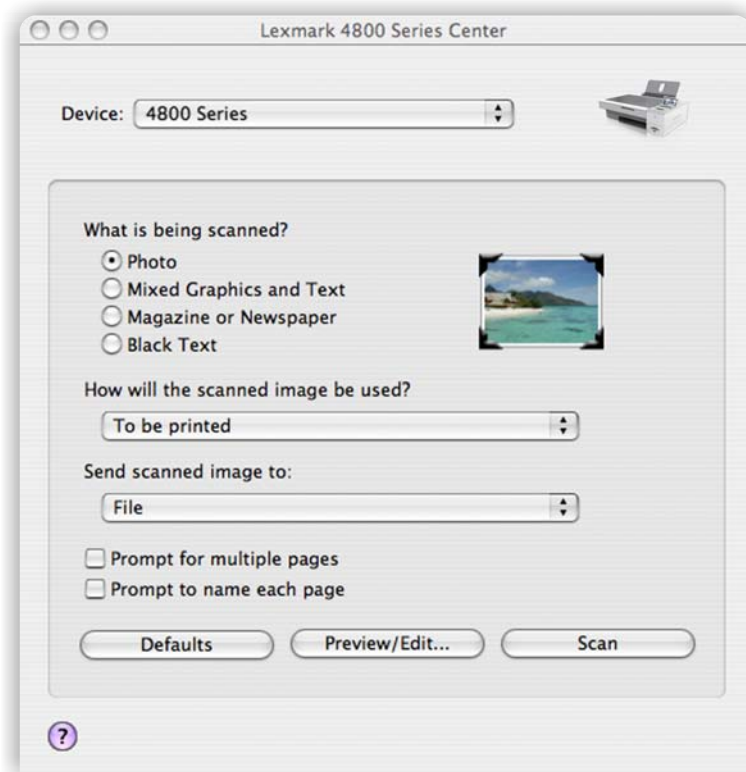

Da qui	È possibile
Specificare il tipo di acquisizione	<p>Selezionare l'opzione più appropriata per il tipo di immagine che si desidera acquisire. Le impostazioni vengono ottimizzate in base alla selezione effettuata:</p> <ul style="list-style-type: none"> • Foto • Combinazione di grafica e testo • Rivista o giornale • Testo in nero
Specificare la modalità di utilizzo dell'acquisizione	<p>Scegliere la modalità di utilizzo dell'acquisizione. La risoluzione e le altre impostazioni vengono ottimizzate in base alla selezione effettuata:</p> <ul style="list-style-type: none"> • Stampa • Visualizzazione su monitor/pagina Web • Fax • Modifica del testo (OCR)
Invia immagine acquisita a	<p>Scegliere la destinazione a cui inviare le immagini acquisite, ad esempio file, appunti o un'applicazione. Per aggiungere, rimuovere o modificare un'applicazione nell'elenco, vedere "Modifica dell'elenco Personalizza" a pagina 41. Per ulteriori informazioni, vedere "Selezione della destinazione delle immagini acquisite" a pagina 40</p>

Da qui	È possibile
Richiesta di conferma per più pagine	Acquisire più pagine utilizzando le impostazioni di acquisizione correnti. Dopo la prima acquisizione, viene richiesto di posizionare sul vetro dello scanner il successivo elemento da acquisire. Se si desidera procedere con l'acquisizione di altre pagine, fare clic su Acquisisci . Se il processo di acquisizione di più pagine è completato, fare clic su Chiudi . Per acquisire un singolo elemento, deselezionare Richiesta di conferma per più pagine .
Richiedi di assegnare un nome a ogni pagina	Immettere un nome file per ogni pagina o elemento acquisito.
Impostazioni predefinite	Ripristinare le impostazioni predefinite.
Anteprima/Modifica	Aprire la finestra di dialogo Acquisisci per visualizzare l'immagine e regolare le impostazioni di acquisizione.
Acquisisci	Avviare l'acquisizione.

Fare clic su  per aprire il Centro Aiuti per ulteriori informazioni.







Argomenti correlati:

- "Acquisizione" a pagina 40
- "Operazioni sulle foto utilizzando il computer" a pagina 67



Utilizzo del lettore di schede di rete

Quando nella stampante è inserito un dispositivo di memorizzazione, il software del lettore di schede di rete consente di connettersi a una stampante di rete, visualizzare miniature di foto o immagini sul dispositivo di memorizzazione e trasferire le immagini sul computer.

Esistono tre sistemi per aprire il lettore di schede di rete:

- Dal Finder, fare doppio clic sulla cartella **Lexmark 4800 Series**.
Fare doppio clic sull'icona **Lexmark Network Card Reader**.
- Andare nell'unità Mac OS X in cui è stato installato il software.
Scegliere **Libreria** → **Stampanti** → **Lexmark** → **2007** → **Lexmark 4800 Series**.
Fare doppio clic sull'icona **Lexmark Network Card Reader**.
- Inserire una scheda di memoria o un'unità flash nella stampante.
 - 1 Una volta che il dispositivo di memorizzazione è stato rilevato, premere .
 - 2 Premere  più volte fino a evidenziare **Salva foto**.
 - 3 Premere .
 - 4 Premere  o  fino a visualizzare **Computer**.
 - 5 Premere .

Se più computer sono connessi alla rete, viene richiesto di selezionare il computer da utilizzare.

 - a Premere  o  per selezionare un computer.
 - b Premere .

Se è stato definito un PIN durante l'impostazione della rete, viene richiesto di indicarlo:

- 1 Immettere il PIN utilizzando ◀ e ▶ per selezionare la posizione di una cifra e ▲ e ▼ per scegliere un valore per quella cifra.
 - 2 Premere ✓.
- c Premere  per iniziare a salvare le foto sul computer.



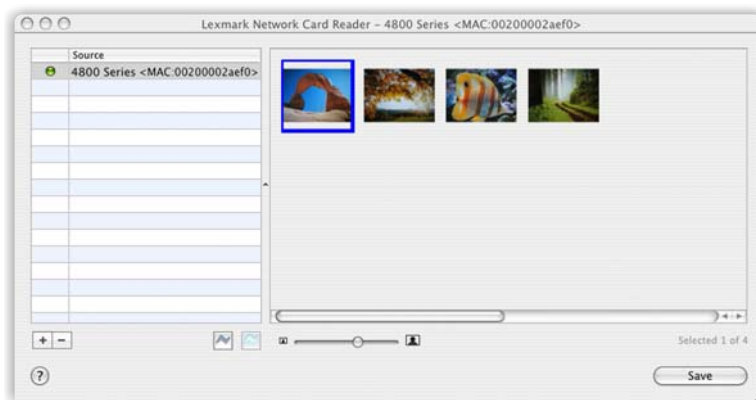

La finestra di dialogo Lexmark Network Card Reader viene visualizzata sullo schermo del computer.



Per regolare le impostazioni di Lexmark Network Card Reader:

- 1 Scegliere **Lexmark Network Card Reader → Preferenze**.
- 2 Se necessario, fare clic su **Generale**.
- 3 Scegliere se visualizzare una finestra di dialogo di notifica quando viene inserito un dispositivo di memorizzazione nella stampante.
- 4 Fare clic su **Impostazioni**.
- 5 Assegnare un nome al computer
- 6 Scegliere se specificare un PIN per attivare l'accesso al computer in uso.
Nota: Il PIN deve essere una combinazione di quattro cifre da 1 a 9.
- 7 Fare clic su **Applica**.

Questi pulsanti sono situati nella parte inferiore della finestra di dialogo Lexmark Network Card Reader:

Fare clic su	Per
+	Aggiungere una stampante di rete all'elenco.
-	Rimuovere una stampante di rete dall'elenco.
	Effettuare il collegamento a una stampante di rete nell'elenco.
	Scollegare una stampante di rete nell'elenco.
	Regolare le dimensioni delle miniature nella finestra di dialogo Lexmark Network Card Reader.
	Passare a Centro Aiuti per ulteriori informazioni.

Fare clic su	Per
Salva	Salvare le immagini selezionate sul computer.

Argomenti correlati:

- "Trasferimento di foto da una scheda di memoria a un computer tramite il pannello di controllo" a pagina 66
- "Trasferimento di foto da una scheda di memoria a un computer in una rete wireless" a pagina 75

Uso dell'utilità

L'Utilità è il punto di riferimento principale per la manutenzione della stampante e utili collegamenti Web. È possibile eseguire le operazioni indicate:

- Installare le cartucce di stampa.
- Stampare una pagina di prova.
- Stampare una pagina di allineamento.
- Pulire gli ugelli delle cartucce di stampa.
- Ordinare inchiostro o materiali di consumo.
- Registrare la stampante.
- Contattare l'assistenza clienti.
- Verificare offerte speciali.

Esistono due modi per aprire l'Utilità:

- Dal Finder, fare doppio clic sulla cartella **Lexmark 4800 Series**.

Fare doppio clic sull'icona **Utilità Lexmark 4800 Series**.

- Da un'applicazione:

Per Mac OS X versione 10.3 o successiva:

- 1 Con il documento aperto, fare clic su **Archivio → Stampa**.
- 2 Dal terzo menu a comparsa dall'alto, scegliere **Servizi stampante**.
- 3 Fare clic sull'**Utilità Lexmark 4800 Series**.

Per Mac OS X versione 10,4 o successiva:

- 1 Con il documento aperto, fare clic su **Archivio → Stampa**.
- 2 Fare clic su **Avanzate**.
- 3 Dal terzo menu a comparsa dall'alto, scegliere **Servizi stampante**.
- 4 Fare clic sull'**Utilità Lexmark 4800 Series**.

L'Utilità è dotata di due schede che contengono diversi collegamenti:

- Scheda Manutenzione



- Scheda Collegamenti Web

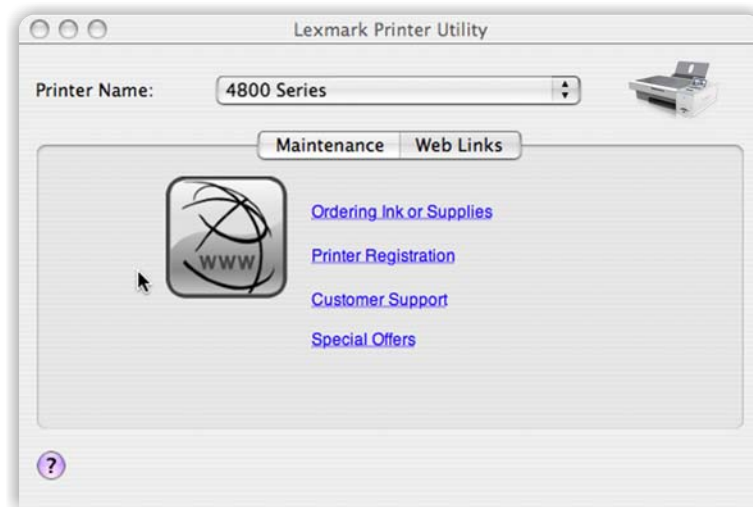

Argomenti correlati:

- "Uso di Servizi stampante" a pagina 90

Manutenzione della stampante

Cartucce di stampa

Installazione delle cartucce di stampa

- 1 Rimuovere la cartuccia o le cartucce di stampa usata(e). Per ulteriori informazioni, vedere "Rimozione di una cartuccia di stampa usata" a pagina 98.
- 2 Se si installano nuove cartucce di stampa, rimuovere il nastro dal fondo e dal retro della cartuccia nera e inserire la cartuccia nel supporto di sinistra.

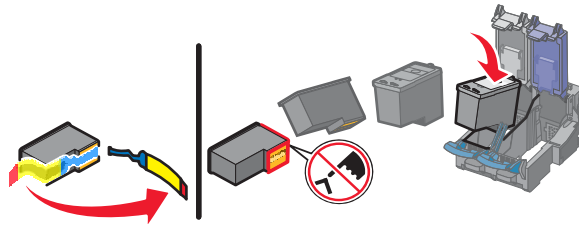

Avvertenza: *non* toccare l'area dei contatti dorata sulla parte posteriore o sugli ugelli metallici nella parte inferiore della cartuccia.

- 3 Chiudere il coperchio del supporto della cartuccia nera.

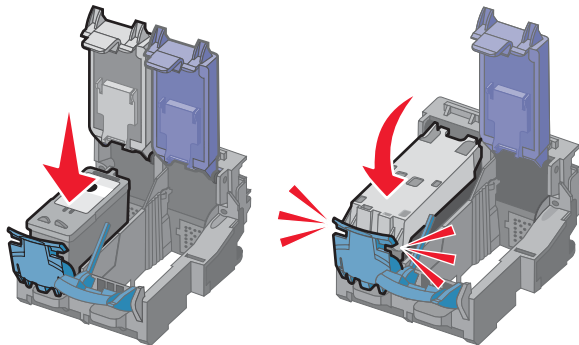

- 4 Rimuovere il nastro dal retro e dal fondo della cartuccia a colori, quindi inserire la cartuccia nel supporto di destra.

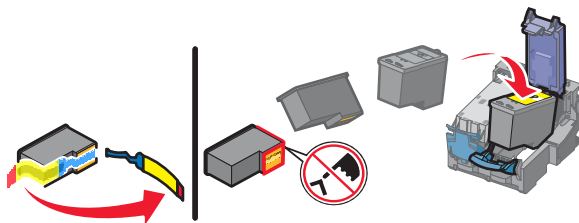

Avvertenza: *non* toccare l'area dei contatti dorata sulla parte posteriore o sugli ugelli metallici nella parte inferiore della cartuccia.

5 Chiudere il coperchio del supporto della cartuccia a colori.

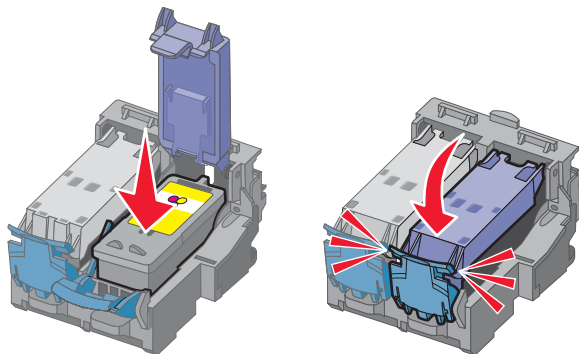

6 Chiudere l'unità scanner, evitando di mettere le mani al di sotto di essa.

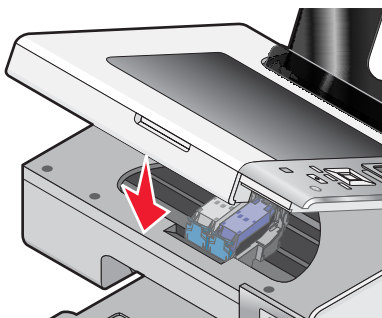

Sul display del pannello di controllo verrà visualizzata la richiesta di caricare carta e premere ✓ per stampare una pagina di allineamento.

Nota: per avviare un nuovo processo di acquisizione, stampa o copia, l'unità scanner deve essere chiusa.

Argomenti correlati:

- "Allineamento delle cartucce di stampa" a pagina 100

Rimozione di una cartuccia di stampa usata

- 1 Verificare che la stampante sia accesa.
- 2 Sollevare l'unità scanner.

Il supporto delle cartucce di stampa si sposta e si arresta nella posizione di caricamento, a meno che la stampante non sia occupata.

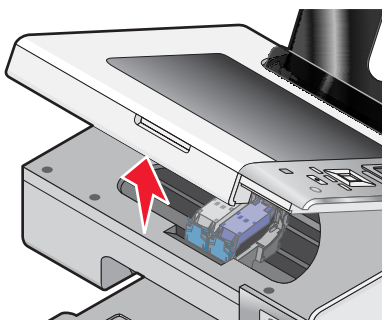

3 Premere verso il basso la leva del supporto della cartuccia per sollevare il relativo coperchio.

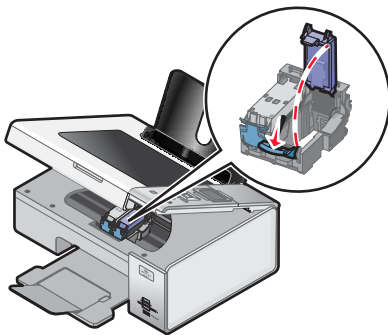

4 Rimuovere la cartuccia di stampa usata.

Nota: se si sostituiscono entrambe le cartucce, ripetere i passi 3 e 4 per la seconda cartuccia.

Argomenti correlati:

- "Installazione delle cartucce di stampa" a pagina 97

Ricarica delle cartucce di stampa

La garanzia non copre le riparazioni di danni o guasti provocati da una cartuccia ricaricata. Lexmark sconsiglia l'uso di cartucce ricaricate. La ricarica della cartuccia può influire sulla qualità di stampa e causare danni alla stampante. Per risultati ottimali, utilizzare materiali di consumo Lexmark.

Argomenti correlati:

- "Ordinazione della carta e di altri materiali di consumo" a pagina 103

Uso di cartucce di stampa Lexmark originali

Le stampanti, le cartucce di stampa e la carta fotografica Lexmark sono progettati per essere utilizzati insieme per fornire una qualità di stampa superiore.

Se si visualizza un messaggio **Inchiostro originale Lexmark esaurito** l'inchiostro originale Lexmark nelle cartucce indicate è stato consumato.

Se si ritiene di avere acquistato una cartuccia di stampa originale Lexmark ma il messaggio **Inchiostro originale Lexmark esaurito** viene visualizzato:

- 1** Fare clic su **Ulteriori informazioni** sul messaggio.
- 2** Fare clic su **Rileva una cartuccia di stampa non Lexmark**.

Per non visualizzare nuovamente il messaggio per le cartucce indicate:

- Sostituire le cartucce di stampa con altre nuove Lexmark.
- Se si stampa su un computer, fare clic su **Ottenere ulteriori informazioni** sul messaggio, selezionare la casella di controllo e fare clic su **Chiudi**.
- Se si utilizza la stampante senza un computer, premere **Annulla**.

La garanzia Lexmark non copre le riparazioni dovute a danni provocati da inchiostro o cartucce di stampa non Lexmark.

Argomenti correlati:

- "Ordinazione della carta e di altri materiali di consumo" a pagina 103

Allineamento delle cartucce di stampa

- 1 Caricare carta normale.
- 2 Premere ▼ più volte fino a evidenziare **Manutenzione**.
- 3 Premere ✓.
- 4 Premere ▼ più volte fino a evidenziare **Allinea cartucce**.
- 5 Premere ✓.

Viene stampata una pagina di allineamento.

Se le cartucce sono state allineate per migliorare la qualità di stampa, ristampare il documento. Se la qualità di stampa non è migliorata, pulire gli ugelli delle cartucce di stampa.

Argomenti correlati:

- "Pulizia degli ugelli delle cartucce di stampa" a pagina 100
- "Pulizia manuale degli ugelli e dei contatti delle cartucce di stampa" a pagina 100
- "Conservazione delle cartucce di stampa" a pagina 101
- "Miglioramento della qualità di stampa" a pagina 102

Pulizia degli ugelli delle cartucce di stampa

- 1 Caricare carta normale.
- 2 Dal Finder, fare doppio clic sulla cartella **Lexmark 4800 Series**.
- 3 Fare doppio clic sull'icona **Utilità Lexmark 4800 Series**.
- 4 Dalla scheda **Manutenzione**, fare clic su **Pulisci ugelli**.

Viene stampata una pagina spingendo l'inchiostro attraverso gli ugelli della cartuccia di stampa per pulirli.

- 5 Stampare nuovamente il documento per verificare che la qualità di stampa sia migliorata.
- 6 Se la qualità di stampa non risulta migliorata, provare a pulire gli ugelli per altre due volte.

Argomenti correlati:

- "Pulizia manuale degli ugelli e dei contatti delle cartucce di stampa" a pagina 100
- "Miglioramento della qualità di stampa" a pagina 102

Pulizia manuale degli ugelli e dei contatti delle cartucce di stampa

- 1 Rimuovere le cartucce di stampa.
- 2 Inumidire con acqua un panno pulito e privo di lanugine e posizionarlo su una superficie piana.
- 3 Premere delicatamente gli ugelli contro il panno per circa tre secondi, quindi spingere nella direzione indicata.

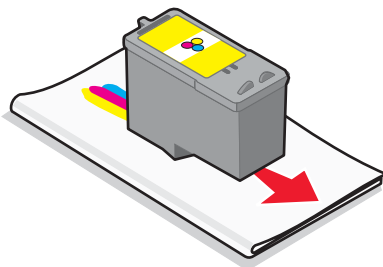

- 4 Premere delicatamente con un'altra parte pulita del panno contro i contatti per circa tre secondi, quindi pulire nella direzione mostrata.

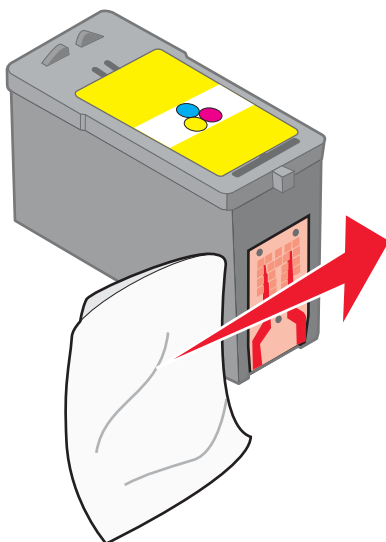

- 5 Utilizzando un'altra sezione pulita del panno, ripetere passo 3 e passo 4.
- 6 Lasciare asciugare completamente gli ugelli e i contatti.
- 7 Reinserire le cartucce di stampa.
- 8 Stampare di nuovo il documento.
- 9 Se la qualità di stampa non è migliorata, pulire gli ugelli di stampa. Per ulteriori informazioni, vedere "Pulizia degli ugelli delle cartucce di stampa" a pagina 100.
- 10 Ripetere passo 9 ancora due volte.
- 11 Se la qualità di stampa non è ancora soddisfacente, sostituire le cartucce di stampa.

Argomenti correlati:

- "Pulizia degli ugelli delle cartucce di stampa" a pagina 100
- "Conservazione delle cartucce di stampa" a pagina 101
- "Miglioramento della qualità di stampa" a pagina 102

Conservazione delle cartucce di stampa

- Conservare la nuova cartuccia nella confezione originale fino al momento dell'installazione.
- Rimuovere una cartuccia dalla stampante solo per eseguirne la sostituzione, la pulizia o per conservarla in un contenitore a tenuta stagna. Il corretto funzionamento delle cartucce è compromesso da una prolungata esposizione all'aria.

- Quando la cartuccia fotografica non viene utilizzata, custodirla nell'apposita custodia.

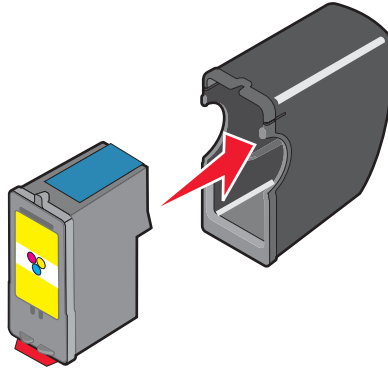

Argomenti correlati:

- "Pulizia degli ugelli delle cartucce di stampa" a pagina 100
- "Pulizia manuale degli ugelli e dei contatti delle cartucce di stampa" a pagina 100
- "Miglioramento della qualità di stampa" a pagina 102

Miglioramento della qualità di stampa

Queste sono le possibili soluzioni. Provare una o più delle soluzioni indicate di seguito:

Controllare la carta

- Utilizzare la carta appropriata per il documento. Se si stanno stampando delle foto o immagini di qualità superiore, per risultati migliori usare carta fotografica Lexmark o Lexmark PerfectFinish. *Non* utilizzare carta fotografica premium Lexmark. Le cartucce di stampa non sono compatibili con questo tipo di carta.
- Utilizzare carta più pesante o bianca.

Controllare le cartucce di stampa

Se la qualità di stampa dei documenti risulta ancora imperfetta, attenersi alla procedura seguente.

- 1** Allineare le cartucce di stampa. Per ulteriori informazioni, vedere "Allineamento delle cartucce di stampa" a pagina 100.
Se la qualità di stampa non è migliorata, continuare con passo 2.
- 2** Pulire gli ugelli delle cartucce di stampa. Per ulteriori informazioni, vedere "Pulizia degli ugelli delle cartucce di stampa" a pagina 100.
Se la qualità di stampa non è migliorata, continuare con passo 3.
- 3** Rimuovere e reinserire le cartucce di stampa. Per ulteriori informazioni, vedere "Rimozione di una cartuccia di stampa usata" a pagina 98 e "Installazione delle cartucce di stampa" a pagina 97.
Se la qualità di stampa non è migliorata, continuare con passo 4.
- 4** Pulire gli ugelli e i contatti delle cartucce di stampa. Per ulteriori informazioni, vedere "Pulizia manuale degli ugelli e dei contatti delle cartucce di stampa" a pagina 100.
Se la qualità di stampa non è ancora soddisfacente, sostituire le cartucce di stampa. Per ulteriori informazioni, vedere "Ordinazione delle cartucce di stampa." a pagina 103.

Ordinazione dei materiali di consumo

Ordinazione delle cartucce di stampa.

Modelli di Lexmark 4800 Series

Articolo	Numero parte	Il numero di pagine standard per cartuccia è fino a ¹
Cartuccia nera	42A	220
Cartuccia nera ²	42	220
Cartuccia nera ad alta capacità	44	540
Cartuccia a colori	41A	210
Cartuccia a colori ²	41	210
Cartuccia a colori ad alta capacità	43	350
Cartuccia fotografica	40	Non applicabile

¹ Valori ottenuti con stampa continua. Il valore di capacità viene dichiarato in conformità alla direttiva ISO/IEC 24711

² Programma di restituzione delle cartucce con licenza

Ordinazione della carta e di altri materiali di consumo

Per ordinare materiali di consumo per la stampante o per individuare un rivenditore vicino, visitare il sito Web all'indirizzo www.lexmark.com.

Note:

- Per risultati ottimali, utilizzare solo le cartucce di stampa Lexmark.
- Per risultati ottimali, se si sta stampando una fotografia o altre immagini di qualità elevata, utilizzare la carta fotografica Lexmark o la carta fotografica Lexmark Perfectfinish™. Non utilizzare carta fotografica premium Lexmark. Le cartucce di stampa non sono compatibili con questo tipo di carta.
- Per evitare sbavature o graffi, evitare di toccare la superficie stampata con le dita o con oggetti appuntiti. Per risultati ottimali, rimuovere uno per uno i fogli dal vassoio di uscita della carta e lasciare asciugare le stampe almeno 24 ore prima di impilarle, esporle o conservarle.

Articolo	Numero parte
Cavo USB	1021294
Per ulteriori informazioni, vedere www.lexmark.com .	

Carta	Formato carta
Carta fotografica Lexmark	<ul style="list-style-type: none">• Letter• A4• 4 x 6 poll.• 10 x 15 cm
Nota: la disponibilità potrebbe variare in base al paese.	

Carta	Formato carta
Carta fotografica PerfectFinish Lexmark	<ul style="list-style-type: none"> • Letter • A4 • 4 x 6 poll. • 10 x 15 cm • L
Nota: la disponibilità potrebbe variare in base al paese.	

Per informazioni sull'acquisto di carta fotografica Lexmark o di carta fotografica Lexmark PerfectFinish nel proprio paese o regione, accedere all'indirizzo www.lexmark.com.

Pulizia del vetro dello scanner

- 1 Inumidire con acqua un panno pulito privo di filacce.
- 2 Strofinare delicatamente la superficie di vetro dello scanner.

Nota: prima di posizionare un foglio sul vetro dello scanner, accertarsi che l'inchiostro ed altri eventuali fluidi presenti sul documento siano asciutti.

Argomenti correlati:

- "Miglioramento della qualità di stampa" a pagina 102

Pulizia della parte esterna della stampante

- 1 Accertarsi che la stampante sia spenta e scollegata dalla presa a muro.



ATTENZIONE: per evitare il rischio di scosse elettriche, scollegare il cavo di alimentazione dalla presa a muro e scollegare tutti i cavi della stampante prima di procedere.

- 2 Rimuovere la carta dal relativo supporto e dal vassoio di uscita della carta.
- 3 Inumidire con acqua un panno pulito privo di filacce.

Avvertenza: non utilizzare detersivi e detergenti comuni, poiché potrebbero danneggiare la finitura della stampante.

- 4 Pulire solo la parte esterna della stampante, accertandosi di rimuovere i residui di inchiostro che si sono accumulati sul vassoio di uscita della carta.

Avvertenza: l'uso di un panno umido per pulire l'interno potrebbe danneggiare la stampante.

- 5 Accertarsi che il supporto e il vassoio di uscita della carta siano asciutti prima di iniziare un nuovo processo di stampa.

Ricerca di informazioni sulla stampante

Documentazione di *installazione rapida*

Descrizione	Posizione
Nel documento <i>Istruzioni di installazione rapida</i> vengono fornite istruzioni relative all'installazione di hardware e software.	È possibile trovare questo documento nella confezione della stampante o sul sito Web Lexmark all'indirizzo www.lexmark.com .

Guida per l'utente

Descrizione	Posizione
<p>L'opuscolo <i>Guida per l'utente</i> fornisce istruzioni per l'impostazione della stampante e alcune istruzioni di base per l'uso della stampante.</p> <p>Nota: se la stampante supporta i sistemi operativi Macintosh, consultare l'Aiuto Mac:</p> <ol style="list-style-type: none">1 Dal Finder, fare doppio clic sulla cartella Lexmark 4800 Series.2 Fare doppio clic sull'icona ? della stampante.	<p>È possibile trovare questo documento nella confezione della stampante o sul sito Web Lexmark all'indirizzo www.lexmark.com.</p>

Utilità e servizi stampante

Descrizione	Posizione
<p>Utilità e servizi stampante fornisce informazioni sulla manutenzione generale e altre attività correlate.</p>	<p>È possibile aprire la finestra di dialogo Stampa da tutte le applicazioni. Per ulteriori informazioni, vedere "Uso dell'utilità" a pagina 95.</p>

Guida in linea

Descrizione	Posizione
<p>Se la stampante è collegata a un computer, nella Guida in linea vengono fornite istruzioni sull'utilizzo della stampante e altre informazioni relative a:</p> <ul style="list-style-type: none">• Utilizzo del software• Caricamento della carta• Stampa• Operazioni su fotografie• Acquisizione (se supportata dalla stampante)• Esecuzione di copie (se supportata dalla stampante)• Invio di fax (se supportato dalla stampante)• Manutenzione della stampante• Connessione della stampante a una rete (se supportato dalla stampante)• Risoluzione di problemi relativi a stampa, copia, acquisizione, invio di fax nonché inceppamenti della carta e alimentazione non corretta	<p>Quando si installa il software della stampante, viene installata anche la relativa Guida in linea.</p> <ol style="list-style-type: none">1 Dal Finder, fare doppio clic sulla cartella Lexmark 4800 Series.2 Fare doppio clic sull'icona della guida della stampante.

Assistenza clienti

Descrizione	Posizione (America del nord)	Posizione (resto del mondo)
<p>Assistenza telefonica</p>	<p>Chiamare il numero</p> <ul style="list-style-type: none"> • Stati Uniti: 1-800-332-4120 Dal lunedì al venerdì, dalle 8:00 alle 23:00 (ora Costa orientale) Sabato (mezzogiorno - 18.00 fuso orario orientale) • Canada: 1-800-539-6275 <i>Inglese</i> Dal lunedì al venerdì, dalle 8.00.00 alle 23:00 (ora Costa orientale) Sabato (mezzogiorno - 18.00 fuso orario orientale) <i>Francese</i> Dal lunedì al venerdì, dalle 09:00 alle 19:00 (ora Costa orientale) • Messico: 01-800-253-9627 Dal lunedì al venerdì, dalle 8:00 alle 20:00 (ora Costa orientale) <p>Nota: i numeri e gli orari del supporto possono variare senza preavviso. per informazioni sui numeri di telefono più recenti disponibili, vedere la dichiarazione di garanzia stampata spedita con la stampante.</p>	<p>I numeri di telefono e gli orari di supporto variano da paese a paese.</p> <p>Visitare il sito Web all'indirizzo www.lexmark.com. Selezionare un paese, quindi selezionare il collegamento dell'assistenza clienti.</p> <p>Nota: per informazioni aggiuntive su come contattare Lexmark, vedere la dichiarazione di garanzia stampata spedita con la stampante.</p>
<p>Supporto tramite e-mail</p>	<p>Per il supporto tramite e-mail, visitare il sito Web all'indirizzo www.lexmark.com.</p> <ol style="list-style-type: none"> 1 Fare clic su CONTATTI E CUSTOMER CARE. 2 Fare clic su Supporto tecnico. 3 Selezionare il tipo di stampante. 4 Selezionare il modello di stampante. 5 Nella sezione relativa agli strumenti di supporto, fare clic su Supporto tramite e-mail. 6 Compilare il modulo e fare clic su Invia richiesta. 	<p>Il supporto tramite e-mail varia da paese a paese e in alcuni casi potrebbe non essere disponibile.</p> <p>Visitare il sito Web all'indirizzo www.lexmark.com. Selezionare un paese, quindi selezionare il collegamento dell'assistenza clienti.</p> <p>Nota: per informazioni aggiuntive su come contattare Lexmark, vedere la dichiarazione di garanzia stampata spedita con la stampante.</p>

Garanzia limitata

Descrizione	Posizione (Stati Uniti)	Posizione (resto del mondo)
Informazioni sulla garanzia limitata Lexmark International, Inc. fornisce una garanzia limitata relativa ai difetti nei materiali e di fabbricazione per un periodo di 12 mesi dalla data di acquisto.	Per consultare i termini e le condizioni di questa garanzia limitata, vedere la Dichiarazione di garanzia limitata inclusa con la stampante contattare Lexmark all'indirizzo www.lexmark.com . 1 Fare clic su CONTATTI E CUSTOMER CARE . 2 Fare clic su Informazioni sulla garanzia . 3 Nella sezione Dichiarazione di garanzia limitata, fare clic su Stampanti a getto d'inchiostro e unità multifunzione . 4 Scorrere la pagina Web per leggere la garanzia.	Le informazioni sulla garanzia variano in base al paese. Vedere la garanzia stampata fornita con la stampante.

Annotare le seguenti informazioni (che è possibile trovare sulla ricevuta del negozio e sul retro della stampante) e tenerle a disposizione prima di contattare il supporto per velocizzare il servizio:

- Numero tipo macchina
- Numero di serie
- Data di acquisto
- Punto vendita

Argomenti correlati:

- "Uso dell'utilità" a pagina 95
- "Riciclaggio dei prodotti Lexmark" a pagina 154
- "Come contattare l'assistenza clienti" a pagina 107

Come contattare l'assistenza clienti

Come contattare l'assistenza clienti Lexmark?

Chiamare il numero

- Stati Uniti: 1-800-332-4120

Dal lunedì al venerdì, dalle 8:00 alle 23:00 (ora Costa orientale)

Sabato (dalle 12 alle 18)

- Canada: 1-800-539-6275

Inglese Dal lunedì al venerdì, dalle 08:00:00 alle 23:00 (ora Costa orientale)

Sabato (dalle 12 alle 18)

Francese Dal lunedì al venerdì, dalle 09:00:00 alle 19:00 (ora Costa orientale)

- Messico: 01-800-253-9627

Dal lunedì al venerdì, dalle 8:00 alle 20:00 (ora Costa orientale)

Nota: i numeri di telefono e gli orari del supporto possono variare senza preavviso.

Le informazioni sui contatti sono disponibili sul Web?

Sì. È possibile accedere alla home page Lexmark sul Web all'indirizzo www.lexmark.com.

Risoluzione dei problemi

Risoluzione dei problemi di installazione

Sul display è visualizzata una lingua non corretta

Queste sono le possibili soluzioni. Provare una delle seguenti opzioni:

Modifica di una selezione della lingua durante l'installazione iniziale

Una volta selezionata la lingua, sul display viene nuovamente visualizzato **Lingua**. Per modificare la selezione:

- 1 Premere ◀ o ▶ più volte fino a visualizzare la lingua sul display.
- 2 Premere ✓ per salvare.

Selezione di una lingua diversa dopo l'installazione iniziale

- 1 Dal pannello di controllo, premere ▼ o più volte fino a evidenziare **Imposta**.
- 2 Premere ✓.
- 3 Premere ▼ più volte fino a evidenziare **Modifica impostazioni predefinite stampante**.
- 4 Premere ✓.
- 5 Premere ▼ più volte fino a evidenziare **Lingua**.
- 6 Premere ◀ o ▶ più volte fino a visualizzare la lingua sul display.
- 7 Premere  per salvare.
- 8 Premere ✓ per selezionare **Sì** quando il display richiede **Continuare?**

Il pulsante di alimentazione non è acceso

Queste sono le possibili soluzioni. Provare una o più delle soluzioni indicate di seguito:



Premere il pulsante di alimentazione

Verificare che la stampante sia accesa premendo .

Scollegare e ricollegare il cavo di alimentazione

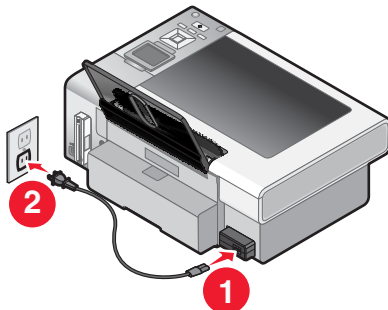
- 1 Scollegare il cavo di alimentazione dalla presa a muro e dalla stampante.
- 2 Inserire completamente il connettore nell'alimentazione della stampante.



- 3 Collegare il cavo a una presa elettrica che è stata utilizzata da altri dispositivi elettrici.
- 4 Se la spia  non è accesa, premere .

L'installazione del software non viene completata

Queste sono le possibili soluzioni. Provare una o più delle soluzioni indicate di seguito:

Verificare il sistema operativo

I seguenti sistemi operativi sono supportati:

- Windows Vista
- Windows XP
- Windows 2000 con Service Pack 3 o successivo
- Mac OS X

Verificare i requisiti di sistema

Verificare che il computer soddisfi i requisiti minimi di sistema elencati sulla confezione della stampante.



Verificare la connessione USB

Attenersi alla seguente procedura se non si utilizza la stampante in una rete wireless:

- 1 Verificare che nel cavo USB non siano presenti danni evidenti.
- 2 Collegare saldamente l'estremità quadrata del cavo USB alla parte posteriore della stampante.
- 3 Inserire saldamente l'estremità rettangolare del cavo USB nella porta USB del computer.

La porta USB è contrassegnata con il simbolo USB .

Ricollegare l'alimentazione

- 1 Premere  per spegnere la stampante.
- 2 Scollegare il cavo di alimentazione dalla presa a muro.
- 3 Rimuovere delicatamente il cavo di alimentazione dalla stampante.
- 4 Ricollegare il cavo di alimentazione alla stampante.
- 5 Collegare il cavo di alimentazione alla presa a muro.
- 6 Premere  per accendere la stampante.

Disinstallare e reinstallare il software

Disinstallare il software della stampante e reinstallarlo. Per ulteriori informazioni, vedere "Disinstallazione e reinstallazione del software" a pagina 152.

La stampante non è presente nella finestra di dialogo Selezione stampante



La finestra di dialogo Selezione stampante viene visualizzata nell'Assistente all'installazione Lexmark durante l'installazione. Se la stampante non viene visualizzata in questa finestra di dialogo, provare una o più delle seguenti soluzioni.

La stampante è collegata a una rete wireless?

- Accertarsi che la stampante di rete si trovi sulla stessa rete del computer.
- Accertarsi che l'antenna del server di stampa wireless interno sia sollevata.

- Se si sta effettuando una connessione a una rete wireless protetta, accertarsi di aver immesso il numero SSID, il tipo BSS, le informazioni WEP o WPA corretti.
- Fare clic su  per aggiornare l'elenco.

La stampante è collegata al computer mediante un cavo USB?

- Accertarsi che il cavo USB sia collegato saldamente alla stampante e al computer.
- Accertarsi che il cavo USB utilizzato non sia danneggiato.
- Verificare che la stampante sia accesa. Collegare la stampante a una presa elettrica funzionante, quindi premere  per accendere il computer.
- Fare clic su .

Si sta collegando una stampante a una subnet remota?

Per ulteriori informazioni, vedere "Selezione di una stampante di rete" a pagina 13.

Vengono visualizzate più stampanti di rete?

Le stampanti Lexmark connesse alla rete devono essere visualizzate nella finestra di dialogo Selezione stampante. Se nella rete esistono più stampanti dello stesso modello, è necessario conoscere l'indirizzo MAC della stampante di rete a cui si desidera effettuare la connessione e selezionare la stampante che presenta tale indirizzo MAC. Per ulteriori informazioni, vedere "Individuazione dell'indirizzo MAC" a pagina 8.

La pagina non viene stampata

Queste sono le possibili soluzioni. Provare una o più delle soluzioni indicate di seguito:

Verificare l'alimentazione

Se la spia  non è accesa, vedere "Il pulsante di alimentazione non è acceso" a pagina 109.

Eeguire correttamente il caricamento della carta

Rimuovere la carta dal relativo supporto, quindi ricaricarla.

Verifica dei livelli d'inchiostro

Verificare i livelli di inchiostro e, se necessario, installare nuove cartucce di stampa.

Rimuovere il nastro sulle cartucce

- 1 Rimuovere le cartucce di stampa.
- 2 Accertarsi che l'adesivo e il nastro siano stati rimossi.

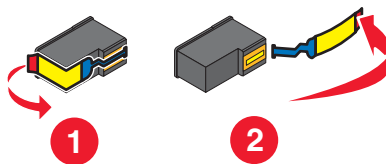

- 3 Reinstallare le cartucce.

Accertarsi che la stampante sia impostata come predefinita e che non sia in attesa o in pausa.



Per impostare la stampante come predefinita

- 1 Dal Finder, scegliere **Applicazioni → Utility → Centro Stampa** o **Utility Configurazione stampante**, in base alla versione del sistema operativo in uso.
- 2 Nella finestra di dialogo dell'elenco delle stampanti, selezionare la stampante.
- 3 Fare clic sull'icona **Rendi default**.

Per riprendere i processi di stampa

- 1 Dal Finder, scegliere **Applicazioni → Utility → Centro Stampa** o **Utility Configurazione stampante**, in base alla versione del sistema operativo in uso.
- 2 Dall'elenco delle stampanti, fare doppio clic sulla stampante desiderata.
Viene visualizzato il menu a comparsa della stampante.
- 3 Se si desidera riprendere tutti i processi di stampa in coda, fare clic su **Inizia Stampa**.
Se si desidera riprendere un processo di stampa in particolare, selezionare il nome del documento e fare clic su **Riprendi**.

Ricollegare l'alimentazione

- 1 Premere  per spegnere la stampante.
- 2 Scollegare il cavo di alimentazione dalla presa a muro.
- 3 Rimuovere delicatamente il cavo di alimentazione dalla stampante.
- 4 Ricollegare il cavo di alimentazione alla stampante.
- 5 Collegare il cavo di alimentazione alla presa a muro.
- 6 Premere  per riaccendere la stampante.

Installare nuovamente il software

- 1 Disinstallare il software della stampante e reinstallarlo. Per ulteriori informazioni, vedere "Disinstallazione e reinstallazione del software" a pagina 152.
- 2 Se il software non è stato ancora installato correttamente, visitare il sito Web all'indirizzo **www.lexmark.com** per verificare la versione più recente.
 - a In tutti i paesi, eccetto gli Stati Uniti, selezionare il paese.
 - b Fare clic sui collegamenti relativi ai driver o ai download.
 - c Selezionare il tipo di stampante.
 - d Selezionare il modello di stampante.
 - e Selezionare il sistema operativo.
 - f Selezionare il file che si desidera scaricare e seguire le istruzioni visualizzate sullo schermo del computer.

La pagina di prova non viene stampata



Queste sono le possibili soluzioni. Provare una o più delle soluzioni indicate di seguito:

Verificare i messaggi

Se viene visualizzato un messaggio di errore, vedere "Messaggi di errore" a pagina 147.

Verificare che la stampante sia alimentata

Se la spia  non è accesa, è possibile che la stampante non riceva alimentazione.

- Se necessario, premere  per spegnere la stampante.
- Collegare la stampante a una presa diversa.
- Se la stampante è collegata a un dispositivo di protezione dalle sovralimentazioni, scollegarla e collegarla direttamente a una presa elettrica.
- Premere nuovamente  per riaccendere la stampante.

Accertarsi che il nastro e l'adesivo sono stati rimossi dalle cartucce di stampa

- 1 Sollevare l'unità scanner.
- 2 Rimuovere le cartucce di stampa dal relativo supporto.
- 3 Accertarsi che l'adesivo e il nastro siano stati rimossi dal fondo e dal retro delle cartucce di stampa.

Accertarsi che le cartucce siano state installate correttamente

Stando di fronte alla stampante, controllare che le cartucce di stampa siano installate in modo corretto. Se si utilizza una cartuccia a colori, accertarsi che sia installata correttamente nel supporto di destra. Se si utilizza una cartuccia nera o fotografica, assicurarsi che sia installata correttamente nel supporto di sinistra.

Per ulteriori informazioni, vedere l'argomento correlato di seguito.

Accertarsi che il driver della stampante Lexmark sia impostata come stampante predefinita e che non sia in attesa o in pausa.

Per impostare la stampante come predefinita:

- 1 Dal Finder, scegliere **Applicazioni → Utilità → Centro Stampa** o **Utilità impostazione stampante**.
- 2 Nella finestra di dialogo dell'elenco delle stampanti, selezionare la stampante.
- 3 Fare clic sull'icona **Rendi default**.

Per riprendere i processi di stampa

- 1 Dal Finder, scegliere **Applicazioni → Utilità → Centro Stampa** o **Utilità impostazione stampante**.
- 2 Dall'elenco delle stampanti, fare doppio clic sulla stampante desiderata.
- 3 Dal menu a comparsa della stampante, fare clic su **Inizia stampa** se si desidera riprendere tutti i processi di stampa nella coda; se si desidera riprendere un particolare processo di stampa, selezionare il nome del documento, quindi fare clic su **Riprendi**.

Verificare la connessione USB

- 1 Verificare che nel cavo USB non siano presenti danni evidenti.
- 2 Collegare saldamente l'estremità quadrata del cavo USB alla parte posteriore della stampante.

3 Inserire saldamente l'estremità rettangolare del cavo USB nella porta USB del computer.

La porta USB è contrassegnata con il simbolo USB .

Non è possibile stampare dalla fotocamera digitale mediante PictBridge

Queste sono le possibili soluzioni. Provare una o più delle soluzioni indicate di seguito:

Attivare la stampa PictBridge dalla fotocamera

Attivare la stampa mediante PictBridge sulla fotocamera selezionando la modalità USB corretta. Se la selezione USB della fotocamera non è corretta, viene rilevata come dispositivo di memorizzazione USB oppure viene visualizzato un messaggio di errore sul pannello di controllo della stampante. Per ulteriori informazioni, vedere la documentazione della fotocamera digitale.

Accertarsi che la fotocamera sia una fotocamera digitale compatibile con PictBridge

- 1** Scollegare la fotocamera.
- 2** Collegare una fotocamera digitale PictBridge alla porta PictBridge. Per determinare la compatibilità PictBridge, vedere la documentazione della fotocamera digitale.

Controllare il cavo USB

Utilizzare solo il cavo USB fornito con la fotocamera.

Rimuovere le schede di memoria

Rimuovere le schede di memoria dalla stampante.

Verificare i messaggi

Se viene visualizzato un messaggio di errore sul display, vedere "Messaggi di errore" a pagina 147.

La stampante non riesce a comunicare con il computer

La stampante e il computer non sono in grado di scambiarsi dati. Verificare che la stampante sia connessa e che la spia  sia accesa. Per ulteriori informazioni, vedere l'argomento correlato di seguito.

Controllo delle cartucce di stampa

Le cartucce di stampa sono installate correttamente?

Per ulteriori informazioni, vedere "Installazione delle cartucce di stampa" a pagina 97.

Il nastro e l'adesivo sono stati rimossi dalle cartucce?

Sollevare il coperchio di accesso. Premere verso il basso le leve del supporto della cartuccia per sollevare i relativi coperchi.

L'inchiostro delle cartucce di stampa si sta esaurendo?

- 1** Dal Finder, fare doppio clic sulla cartella **Lexmark 4800 Series**.
- 2** Fare doppio clic sull'icona **Utilità Lexmark 4800 Series**.

3 Nella scheda Manutenzione, verificare i livelli di inchiostro delle cartucce.



Se viene visualizzato un punto esclamativo (!) accanto a una cartuccia, il livello di inchiostro è basso. Installare una nuova cartuccia. Per ulteriori informazioni, vedere "Installazione delle cartucce di stampa" a pagina 97.

Per informazioni sull'ordinazione delle cartucce, vedere "Ordinazione delle cartucce di stampa." a pagina 103.

Risoluzione dei problemi wireless

Controllare i codici di sicurezza

Un codice di sicurezza è come una password. Tutte le periferiche sulla stessa rete condividono lo stesso codice di sicurezza.

Nota: accertarsi di annotare il codice di sicurezza esattamente, incluse eventuali maiuscole, e conservarlo in un luogo sicuro per utilizzarlo in futuro.

Il codice di sicurezza deve rispettare i seguenti criteri.

Chiave WEP

- Esattamente 10 o 26 caratteri esadecimali. I caratteri esadecimali sono A-F e 0-9.
- Esattamente 5 o 13 caratteri ASCII. I caratteri ASCII comprendono lettere, numeri e simboli presenti su una tastiera.

Codice WPA-PSK o WPA2-PSK

- Fino a 64 caratteri esadecimali. I caratteri esadecimali sono A-F e 0-9.
- Tra 8 e 64 caratteri ASCII. I caratteri ASCII comprendono lettere, numeri e simboli presenti su una tastiera.

Come si trova il tipo di protezione utilizzato dalla rete?

È necessario conoscere i codici di sicurezza e la modalità di protezione per installare correttamente la stampante per l'uso nella rete wireless. Per ottenere queste impostazioni, vedere la documentazione fornita con il router wireless, vedere la pagina Web associata al router o consultare la persona che ha installato la rete wireless.

La stampante è configurata correttamente, ma non è possibile trovarla nella rete

Accertarsi che:

- La stampante riceva l'alimentazione e che la spia  sia accesa.
- La stampante si trovi nella portata della rete wireless.
- La stampante si trovi lontana da dispositivi elettronici che potrebbero interferire con il segnale wireless.
- La rete wireless utilizzi un nome di rete univoco (SSID). In caso contrario, è possibile che la stampante/il server di stampa comunichi su una rete diversa, prossima che utilizza lo stesso nome di rete.
- La stampante disponga di un indirizzo IP valido nella rete.

La stampante di rete wireless non stampa

Queste sono le possibili soluzioni. Provare una o più delle soluzioni indicate di seguito:

Verificare l'alimentazione

Accertarsi che la spia  sia accesa.

Verificare il cavo

- Accertarsi che il cavo di alimentazione si colleghi alla stampante e alla presa elettrica.
- Accertarsi che il cavo USB o di installazione non sia collegato.

Verificare la spia dell'indicatore Wi-Fi

Accertarsi che la spia dell'indicatore Wi-Fi sia verde.

Verificare che il driver della stampante sia installato

Accertarsi che il driver della stampante sia installato sul computer da cui si sta inviando il processo di stampa.

- 1 Verificare se la cartella della stampante si trova sul desktop.
Se la cartella della stampante si trova sul desktop, il driver della stampante è installato.
- 2 Se il driver della stampante non è installato, inserire il CD del software della stampante nel computer.
- 3 Seguire le istruzioni visualizzate sullo schermo.

Nota: è necessario installare il driver della stampante su ogni computer che utilizza la stampante di rete.

Verificare se la stampante è collegata a una rete wireless

- 1 Stampare una pagina di configurazione di rete.
- 2 Verificare se "Stato: connesso" viene visualizzato nella scheda di rete.

Riavviare il computer

Spegnere e riaccendere il computer.

Verificare le porte della stampante

Accertarsi che sia stata selezionata la porta della stampante corretta.

Reinstallare il software

Disinstallare e quindi reinstallare il software della stampante.

Nota: se più stampanti vengono visualizzate nell'elenco di selezione della stampante, scegliere la stampante con l'indirizzo MAC che corrisponde all'indirizzo sul retro della stampante.

La spia dell'indicatore Wi-Fi è spenta

Verificare l'alimentazione

Se la spia  non è accesa, vedere "Il pulsante di alimentazione non è acceso" a pagina 109.

Rimuovere e reinstallare il server di stampa interno

- 1 Spegnere la stampante e scollegare il cavo di alimentazione dalla presa a muro.

Avvertenza: se la stampante non viene scollegata potrebbero verificarsi dei danni alla stampante e al server di stampa interno wireless. Accertarsi che la stampante sia spenta e scollegare il cavo di alimentazione dalla presa a muro prima di procedere.

- 2 Mentre si tiene la stampante saldamente con una mano, tenere il server di stampa interno con l'altra mano ed estrarlo dalla stampante.

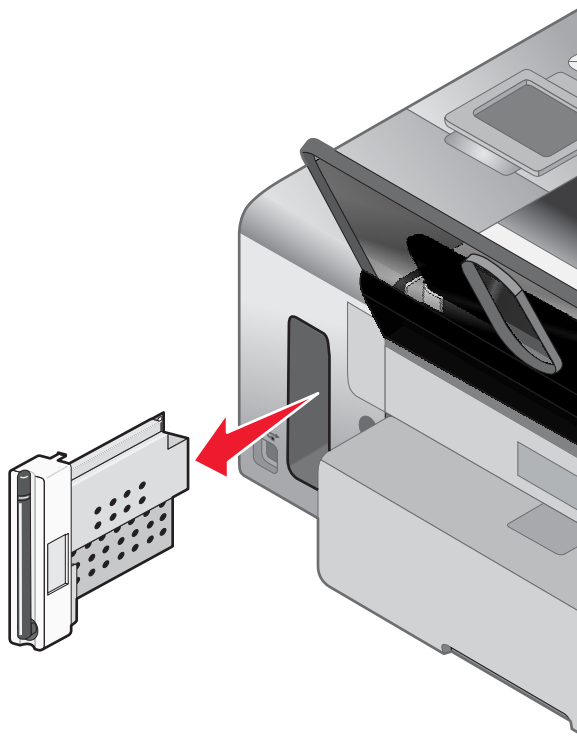

3 Reinstallare il server di stampa interno.

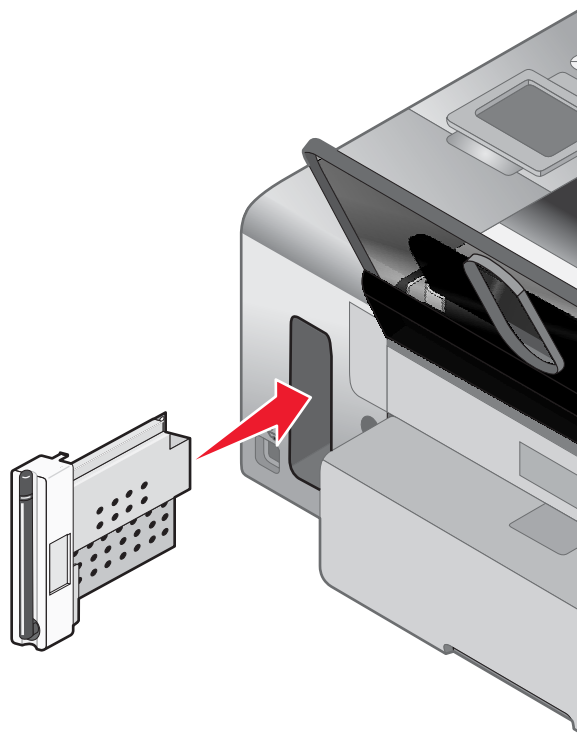

Avvertenza: i server di stampa wireless potrebbero essere facilmente danneggiati dall'elettricità statica. Toccare qualcosa in metallo come la struttura della stampante prima di toccare il server di stampa wireless.

La stampante di rete non viene visualizzata nell'elenco di selezione delle stampanti durante l'installazione

Verificare se la stampante si trova nella stessa rete wireless del computer

Il SSID della stampante deve corrispondere al SSID della rete wireless.

- 1** Se non si conosce il SSID della rete, attenersi alla seguente procedura per verificare lo stato di AirPort e ottenere il SSID prima di eseguire nuovamente l'Assistente all'impostazione wireless.
 - a** Dal Finder, scegliere **Applicazioni**.
 - b** Da Applicazioni, fare doppio clic su **Connessione Internet**.
 - c** Dalla barra degli strumenti, fare clic su **AirPort**.
Il SSID della rete a cui è connesso il computer viene visualizzato nel menu a comparsa Rete.
 - d** Annotare il SSID.
- 2** Riconfigurare le impostazioni della stampante.
- 3** Inserire il CD per Macintosh.
- 4** Dal Finder, fare doppio clic sull'icona **Programma di installazione Lexmark 4800 Series**.
- 5** Fare doppio clic su **Installa**.
- 6** Fare clic su **Continua**.
- 7** Seguire le istruzioni visualizzate sullo schermo del computer.

Nota: Conservare il SSID in un luogo sicuro per utilizzarlo in futuro.

La stampante wireless non funziona

Queste sono le possibili soluzioni. Provare una o più delle soluzioni indicate di seguito:

Verificare l'alimentazione

- Verificare che la spia della stampante sia accesa. Per ulteriori informazioni vedere "Il pulsante di accensione non è acceso" nel capitolo "Risoluzione dei problemi".
- Accertarsi che il punto di accesso wireless (router wireless) sia attivo.

Spostare il punto di accesso wireless (router wireless) per ridurre le interferenze

Potrebbero verificarsi delle interferenze temporanee da altre periferiche come forni a microonde o altri apparecchi, telefoni cordless, interfonni per neonati e videocamere dei sistemi di sicurezza. Accertarsi che il punto di accesso wireless (router wireless) non sia posizionato troppo vicino a una di queste periferiche.

Spostare il computer e/o la stampante

Spostare il computer e/o la stampante più vicino al punto di accesso wireless (router wireless). Sebbene la distanza massima tra le periferiche nelle reti 802.11b o 802.11g sia di circa 90 metri, la distanza ottimale per ottenere buone prestazioni è generalmente di 30–45 metri.

È possibile trovare la potenza del segnale della rete nella pagina di configurazione della rete. Per ulteriori informazioni, vedere "Stampa di una pagina di configurazione di rete" nel capitolo "Connessione in rete".

Provare a regolare le antenne esterne

In genere, le antenne funzionano meglio se sono puntate verso l'alto. È possibile, tuttavia, che la ricezione migliori provando diverse angolazioni delle antenne della stampante e/o del punto di accesso wireless (router wireless).

Verificare il nome di rete

Il nome di rete, o SSID (Service Set Identifier), è un'impostazione in una periferica wireless che consente ad altre periferiche di connettersi alla stessa rete wireless.

Per ulteriori informazioni, vedere "Verifica del nome di rete" per Windows o Mac nella sezione "Risoluzione dei problemi wireless".

Riavviare il computer

Spegnere e riaccendere il computer.

Ping del punto di accesso wireless

Eseguire il ping del punto di accesso wireless (router wireless) per accertarsi che la rete funzioni.

Per ulteriori informazioni, vedere "Ping del punto di accesso" per Windows o Mac nella sezione "Risoluzione dei problemi wireless".

Ping della stampante

Eseguire il ping della stampante per accertarsi che sia presente nella rete.

Per ulteriori informazioni, vedere "Ping della stampante" per Windows o Mac nella sezione "Risoluzione dei problemi wireless".

Eeguire nuovamente la configurazione wireless

Se le impostazioni wireless sono cambiate, è necessario eseguire nuovamente la configurazione wireless della stampante. Tra i motivi di tale cambiamento sono compresi la modifica manuale delle chiavi WEP o WAP, delle impostazioni del canale o della rete, oppure sono state ripristinate le impostazioni predefinite del punto di accesso wireless (router wireless).

Note:

- Se si cambiano le impostazioni di rete, è necessario modificarle in tutte le periferiche di rete prima di cambiarle per il punto di accesso wireless (router wireless).
- Se le impostazioni della rete wireless sono state già modificate nel punto di accesso wireless (router wireless), è necessario modificare le impostazioni in tutte le altre periferiche di rete prima di poterle vedere nella rete.

Per ulteriore informazioni, vedere "Esecuzione dell'utilità di impostazione wireless" per Windows o "Esecuzione dell'assistente all'impostazione wireless" per Mac.

La stampante non è in grado di connettersi alla rete wireless

Queste sono le possibili soluzioni. Provare una o più delle soluzioni indicate di seguito:

Accertarsi che il computer sia connesso al punto di accesso wireless (router wireless)

- Se non si conosce il SSID della rete, attenersi alla seguente procedura per verificare lo stato di AirPort e ottenere il SSID.
 - 1 Dal Finder, scegliere **Applicazioni**.
 - 2 Da Applicazioni, fare doppio clic su **Connessione Internet**.
 - 3 Dalla barra degli strumenti, fare clic su **AirPort**.
Il SSID della rete a cui è connesso il computer viene visualizzato nel menu a comparsa Rete.
 - 4 Annotare il SSID.
- Se esistono altri computer o risorse nella rete wireless, verificare se si è in grado di accedervi dal computer.

Spostare il computer e/o la stampante più vicino al router wireless

Sebbene la distanza massima tra le periferiche nelle reti 802.11b o 802.11g sia di circa 90 metri, la distanza ottimale per ottenere buone prestazioni è generalmente di 30–45 metri.

Provare a configurare nuovamente la stampante eseguendo ancora l'assistente di configurazione wireless.

Verificare se la stampante si trova nella stessa rete wireless del computer

Il SSID della stampante deve corrispondere al SSID della rete wireless.

Se non si conosce il SSID della rete, attenersi alla seguente procedura per ottenerlo e ritornare all'assistente di configurazione wireless per configurare nuovamente la stampante.

- 1 Immettere l'indirizzo IP del punto di accesso wireless (router wireless) nel campo dell'indirizzo Web del browser.

Se non si conosce l'indirizzo IP del punto di accesso wireless (router wireless):

- a Fare clic sul **menu Apple → Preferenze di Sistema**.
- b Fare clic su **Rete**.
- c Dal menu a comparsa Mostra, selezionare **AirPort**.
- d Fare clic su **TCP/IP**.

In genere il router corrisponde al punto di accesso wireless (router wireless).

- 2 Immettere il nome utente e la password quando richiesto.

- 3 Fare clic su **OK**.
- 4 Nella pagina principale, fare clic su **Wireless** o altra selezione dove le impostazioni non sono memorizzate. Verrà visualizzato il SSID.
- 5 Annotare il SSID, il tipo di protezione e i codici di sicurezza se vengono visualizzati.

Note:

- Accertarsi di annotare il codice di sicurezza esattamente, incluse eventuali maiuscole.
- Conservarlo in un luogo sicuro per utilizzarlo in futuro.

Controllare i codici di sicurezza

Un codice di sicurezza è come una password. Tutte le periferiche sulla stessa rete condivideranno lo stesso codice di sicurezza.

- Se si utilizza un tipo WPA di sicurezza, accertarsi di immettere il codice corretto. I codici di sicurezza fanno distinzione tra maiuscole e minuscole.
- Se si utilizza un tipo di sicurezza WEP, è necessario immettere il codice come una serie di cifre (0-9) e lettere (A-F).

Nota: se non si conosce questa informazione, vedere la documentazione fornita con la rete wireless o contattare la persona che ha configurato la rete wireless.

Verificare le impostazioni di sicurezza avanzate

- Se si utilizza un filtraggio di indirizzo MAC per limitare l'accesso alla rete wireless, è necessario aggiungere l'indirizzo MAC della stampante all'elenco di indirizzi a cui è consentito connettersi al punto di accesso wireless (router wireless).
- Se si imposta il punto di accesso wireless (router wireless) per autorizzare un numero di indirizzi IP limitato, è necessario modificarlo in modo da aggiungere la stampante.

Nota: se non si sa come apportare queste modifiche, vedere la documentazione fornita con la rete wireless o contattare la persona che ha configurato la rete wireless.

La spia dell'indicatore Wi-Fi è arancione

Queste sono le possibili soluzioni. Provare una o più delle soluzioni indicate di seguito:

Verificare il cavo

Accertarsi che il cavo di installazione non sia collegato alla stampante.

Configurare il server di stampa interno wireless opzionale

Nota: questa soluzione non è valida per le stampanti fornite con il server di stampa interno wireless già installato.

Se il server di stampa interno wireless è stato acquistato dopo che la stampante è stata configurata, vedere "Configurazione del server di stampa interno wireless opzionale" nel capitolo "Installazione della stampante".

Verificare il nome di rete

Accertarsi che la rete non abbia lo stesso nome di un'altra rete vicina. Ad esempio, se anche il vicino di casa utilizza il nome di rete predefinito del produttore, la stampante in uso potrebbe collegarsi alla rete del vicino.

Se non si utilizza un nome di rete univoco, consultare la documentazione del punto di accesso wireless (router wireless) per informazioni su come impostare un nome di rete.

Se si imposta un nuovo nome di rete, è necessario ripristinare lo stesso nome di rete nel SSID del computer e nella stampante.

Per ulteriori informazioni, vedere "Verifica del nome di rete" nella sezione "Risoluzione dei problemi wireless".

Controllare i codici di sicurezza

Accertarsi che i codici di sicurezza siano corretti. Per ulteriori informazioni, vedere "Controllare i codici di sicurezza" a pagina 115.

Spostare il computer e/o la stampante

Spostare il computer e/o la stampante più vicino al punto di accesso wireless (router wireless). Sebbene la distanza massima tra le periferiche nelle reti 802.11b o 802.11g sia di circa 90 metri, la distanza ottimale per ottenere buone prestazioni è generalmente di 30–45 metri.

È possibile trovare la potenza del segnale della rete nella pagina di configurazione della rete. Per informazioni su come stampare una pagina di configurazione, vedere "Stampa di una pagina di configurazione di rete" a pagina 9.

Controllare l'indirizzo MAC

Se la rete utilizza il filtraggio di indirizzi MAC, fornire l'indirizzo MAC della stampante alla rete. Se non si riesce a trovare l'indirizzo MAC, vedere "Individuazione dell'indirizzo MAC" a pagina 8.

La spia dell'indicatore Wi-Fi lampeggia arancione durante l'installazione

Quando la spia dell'indicatore Wi-Fi lampeggia arancione, indica che la stampante è stata configurata per la connessione in rete wireless ma non è in grado di connettersi alla rete per la quale è stata configurata. La stampante potrebbe non essere in grado di connettersi alla rete a causa di interferenze o della distanza dal punto di accesso wireless (router wireless) o fino a quando le impostazioni non saranno modificate.

Queste sono le possibili soluzioni. Provare una o più delle soluzioni indicate di seguito:

Verificare che il punto di accesso sia attivo.

Verificare il punto di accesso e, se necessario, attivarlo.

Spostare il punto di accesso wireless (router wireless) per ridurre le interferenze

Potrebbero verificarsi delle interferenze temporanee da altre periferiche come forni a microonde o altro apparecchi, telefoni cordless, interfonni per neonati e videocamere dei sistemi di sicurezza. Accertarsi che il punto di accesso wireless (router wireless) non sia posizionato troppo vicino a una di queste periferiche.

Provare a regolare le antenne esterne

In genere, le antenne funzionano meglio se sono puntate verso l'alto. È possibile, tuttavia, che la ricezione migliori provando diverse angolazioni delle antenne della stampante e/o del punto di accesso wireless (router wireless).

Spostare il computer e/o la stampante

Spostare il computer e/o la stampante più vicino al punto di accesso wireless (router wireless). Sebbene la distanza massima tra le periferiche nelle reti 802.11b o 802.11g sia di circa 90 metri, la distanza ottimale per ottenere buone prestazioni è generalmente di 30–45 metri.

È possibile trovare la potenza del segnale della rete nella pagina di configurazione della rete.

Controllare i codici di sicurezza

Accertarsi che i codici di sicurezza siano corretti.

Controllare l'indirizzo MAC

Se la rete utilizza il filtraggio di indirizzi MAC, fornire l'indirizzo MAC della stampante alla rete.

Ping del punto di accesso wireless (router wireless) per accertarsi che la rete funzioni

- 1 Verificare lo stato di AirPort e, se non si conosce già, trovare l'indirizzo IP del punto di accesso wireless (router wireless).
 - a Fare clic sul **menu Apple → Preferenze di Sistema**.
 - b Fare clic su **Rete**.
 - c Se necessario, selezionare **Stato della rete** nel menu a comparsa Mostra.
L'indicatore di stato di AirPort deve essere verde. Se è verde la porta è attiva e connessa.
Note:
 - Se è giallo la porta è attiva ma non connessa.
 - Se è rosso la porta non è stata configurata.
 - d Dal menu a comparsa Mostra, selezionare **AirPort**.
 - e Fare clic su **TCP/IP**.
 - L'indirizzo IP è composto da una quattro serie di numeri separati da punti, ad esempio 192.168.0.100.
 - In genere il router corrisponde al punto di accesso wireless (router wireless).
- 2 Eseguire il ping del punto di accesso wireless (router wireless).
 - a Dal Finder, scegliere **Applicazioni**.
 - b Da Applicazioni, fare doppio clic su **Utilità**.
 - c Fare doppio clic su **Utilità di rete**, quindi fare clic su **Ping**.
 - d Digitare l'indirizzo IP del punto di accesso wireless (router wireless) nel campo dell'indirizzo di rete. Ad esempio:
`10.168.0.100`
 - e Fare clic su **Ping**.
- 3 Se il punto di accesso wireless risponde (router wireless), verranno visualizzate diverse righe con il numero di byte ricevuti dal punto di accesso wireless (router wireless). Questo garantisce che il computer sia connesso al punto di accesso wireless (router wireless).
- 4 Se il punto di accesso wireless (router wireless) non risponde, non viene visualizzato nulla. È possibile utilizzare la diagnostica di rete per risolvere il problema.

Eseguire nuovamente l'assistente all'impostazione wireless

Se le impostazioni wireless sono cambiate, è necessario eseguire nuovamente la configurazione wireless della stampante. Tra i motivi di tale cambiamento sono compresi la modifica manuale delle chiavi WEP o WAP, delle impostazioni del canale o della rete, oppure sono state ripristinate le impostazioni predefinite del punto di accesso wireless (router wireless).

Note:

- Se si cambiano le impostazioni di rete, è necessario modificarle in tutte le periferiche di rete prima di cambiarle per il punto di accesso wireless (router wireless).
 - Se le impostazioni della rete wireless sono state già modificate nel punto di accesso wireless (router wireless), è necessario modificare le impostazioni in tutte le altre periferiche di rete prima di poterle vedere nella rete.
- 1 Dal Finder, fare doppio clic sulla cartella **Lexmark 4800 Series**.
 - 2 Fare doppio clic su **Assistente all'impostazione wireless**.
 - 3 Seguire le istruzioni visualizzate sullo schermo del computer.

L'assistente all'impostazione wireless non è in grado di comunicare con la stampante durante l'installazione

Queste sono le possibili soluzioni. Provare una o più delle soluzioni indicate di seguito:

Verificare l'alimentazione

Accertarsi che la spia  sia accesa.

Verificare il cavo di installazione

- 1 Scollegare il cavo di installazione e verificare che non sia danneggiato.
- 2 Inserire saldamente l'estremità rettangolare del cavo USB nella porta USB del computer.
La porta USB è contrassegnata con il simbolo USB .
- 3 Collegare saldamente l'estremità quadrata del cavo USB nella relativa porta sul lato posteriore della stampante.
- 4 Dal Finder, fare doppio clic sulla cartella **Lexmark 4800 Series**.
- 5 Fare doppio clic su **Assistente all'impostazione wireless**.
- 6 Seguire le istruzioni visualizzate sullo schermo del computer.

Modifica delle impostazioni wireless dopo l'installazione

Utilizzare l'assistente all'impostazione wireless per modificare la password, il nome di rete (SSID) o altre impostazioni wireless.

- 1 Dal Finder, fare doppio clic sulla cartella **Lexmark 4800 Series**.
- 2 Fare doppio clic su **Assistente all'impostazione wireless**.
- 3 Seguire le istruzioni visualizzate sullo schermo del computer.

Verifica del nome di rete

Accertarsi che la rete non abbia lo stesso nome di un'altra rete vicina. Ad esempio, se anche il vicino di casa utilizza il nome di rete predefinito del produttore, la stampante in uso potrebbe collegarsi alla rete del vicino.

Se non si utilizza un nome di rete univoco, consultare la documentazione del punto di accesso wireless (router wireless) per informazioni su come impostare un nome di rete.

Se si imposta un nuovo nome di rete, è necessario ripristinare lo stesso nome di rete nel SSID del computer e nella stampante.

- Per ripristinare il SSID del computer, vedere la documentazione fornita con il computer.
- Per ripristinare il SSID della stampante, procedere come indicato:
 - 1 Dal Finder, fare doppio clic sulla cartella **Lexmark 4800 Series**.
 - 2 Fare doppio clic su **Assistente all'impostazione wireless**.
 - 3 Seguire le istruzioni visualizzate sullo schermo del computer.

Ping del punto di accesso

- 1 Verificare lo stato di AirPort e, se non si conosce già, trovare l'indirizzo IP del punto di accesso wireless (router wireless).
 - a Fare clic sul **menu Apple → Preferenze di Sistema**.
 - b Fare clic su **Rete**.
 - c Se necessario, selezionare **Stato della rete** nel menu a comparsa Mostra.

L'indicatore di stato di AirPort deve essere verde. Se è verde la porta è attiva e connessa.

Note:

- Se è giallo la porta è attiva ma non connessa.
- Se è rosso la porta non è stata configurata.

d Dal menu a comparsa Mostra, selezionare **AirPort**.

e Fare clic su **TCP/IP**.

- L'indirizzo IP è composto da una quattro serie di numeri separati da punti, ad esempio 192.168.0.100.
- In genere il router corrisponde al punto di accesso wireless (router wireless).

2 Eseguire il ping del punto di accesso wireless (router wireless).

a Dal Finder, scegliere **Applicazioni**.

b Da Applicazioni, fare doppio clic su **Utilità**.

c Fare doppio clic su **Utilità di rete**, quindi fare clic su **Ping**.

d Digitare l'indirizzo IP del punto di accesso wireless (router wireless) nel campo dell'indirizzo di rete. Ad esempio:

10.168.0.100

e Fare clic su **Ping**.

3 Se il punto di accesso wireless risponde (router wireless), verranno visualizzate diverse righe con il numero di byte ricevuti dal punto di accesso wireless (router wireless). Questo garantisce che il computer sia connesso al punto di accesso wireless (router wireless).

4 Se il punto di accesso wireless (router wireless) non risponde, non viene visualizzato nulla. È possibile utilizzare la diagnostica di rete per risolvere il problema.

Ping della stampante

1 Dal Finder, scegliere **Applicazioni**.

2 Da Applicazioni, fare clic su **Utilità**.

3 Fare doppio clic su **Utilità di rete**, quindi fare clic su **Ping**.

4 Immettere l'indirizzo IP della stampante nel campo dell'indirizzo di rete. Ad esempio:

10.168.0.101

5 Fare clic su **Ping**.

6 Se la stampante risponde, verranno visualizzate diverse righe che indicano il numero di byte ricevuti dalla stampante. Questo garantisce che il computer comunica con la stampante.

7 Se la stampante non risponde, non viene visualizzato nulla.

- Il computer potrebbe non essere connesso alla rete. È possibile utilizzare la diagnostica di rete per risolvere il problema.
- Potrebbe essere necessario cambiare le impostazioni di rete wireless della stampante.

Esecuzione dell'assistente all'impostazione wireless

1 Dal Finder, fare doppio clic sulla cartella **Lexmark 4800 Series**.

2 Fare doppio clic su **Assistente all'impostazione wireless**.

3 Seguire le istruzioni visualizzate sullo schermo del computer.

Ripristino delle impostazioni predefinite di un server di stampa interno wireless

- 1 Dal pannello di controllo, premere ▲ o ▼ più volte fino a visualizzare **Impostazione**.
- 2 Premere ✓.
- 3 Premere ▲ o ▼ più volte fino a visualizzare **Impostazione della rete**.
- 4 Premere ✓.
- 5 Premere ▲ o ▼ più volte fino a visualizzare **Ripristina scheda di rete alle impostazioni predefinite**.
- 6 Premere ✓.

Viene visualizzato il seguente messaggio: **In questo modo verranno ripristinate tutte le impostazioni di rete wireless. Continuare?**

- 7 Premere ✓ per selezionare **sì**.

Viene visualizzato un messaggio che informa in merito alla **rimozione delle impostazioni di rete**.

Risoluzione dei problemi di stampa

Miglioramento della qualità di stampa

Queste sono le possibili soluzioni. Provare una o più delle soluzioni indicate di seguito:

Controllare la carta

- Utilizzare la carta appropriata per il documento. Se si stanno stampando delle foto o immagini di qualità superiore, per risultati migliori usare carta fotografica Lexmark o Lexmark PerfectFinish. *Non* utilizzare carta fotografica premium Lexmark. Le cartucce di stampa non sono compatibili con questo tipo di carta.
- Utilizzare carta più pesante o bianca.

Controllare le cartucce di stampa

Se la qualità di stampa dei documenti risulta ancora imperfetta, attenersi alla procedura seguente.

- 1 Allineare le cartucce di stampa. Per ulteriori informazioni, vedere "Allineamento delle cartucce di stampa" a pagina 100.
Se la qualità di stampa non è migliorata, continuare con passo 2.
- 2 Pulire gli ugelli delle cartucce di stampa. Per ulteriori informazioni, vedere "Pulizia degli ugelli delle cartucce di stampa" a pagina 100.
Se la qualità di stampa non è migliorata, continuare con passo 3.
- 3 Rimuovere e reinserire le cartucce di stampa. Per ulteriori informazioni, vedere "Rimozione di una cartuccia di stampa usata" a pagina 98 e "Installazione delle cartucce di stampa" a pagina 97.
Se la qualità di stampa non è migliorata, continuare con passo 4.
- 4 Pulire gli ugelli e i contatti delle cartucce di stampa. Per ulteriori informazioni, vedere "Pulizia manuale degli ugelli e dei contatti delle cartucce di stampa" a pagina 100.
Se la qualità di stampa non è ancora soddisfacente, sostituire le cartucce di stampa. Per ulteriori informazioni, vedere "Ordinazione delle cartucce di stampa." a pagina 103.

Qualità di testo e grafica non soddisfacente

- Pagine vuote
- Stampa scura
- Stampa sbiadita
- Colori errati
- Fasce alterne di stampa chiara e scura
- Linee distorte
- Sbavature
- Strisce
- Righe bianche in stampa

Queste sono le possibili soluzioni. Provare una o più delle soluzioni indicate di seguito:

Verificare l'inchiostro

Verificare i livelli di inchiostro e, se necessario, installare nuove cartucce di stampa.

Rivedere la procedura per migliorare la qualità di stampa

Vedere "Miglioramento della qualità di stampa" a pagina 102.

Rimuovere i fogli a mano a mano che vengono stampati

Per evitare le sbavature d'inchiostro quando si utilizzano i seguenti supporti, rimuovere ciascun foglio non appena esce dalla stampante e lasciare che asciughi completamente:

- Documento con grafici o immagini
- Carta fotografica
- Carta opaca di spessore maggiore o lucida
- Lucidi
- Etichette
- Buste
- Trasferibili a caldo

Nota: in genere, è necessario attendere fino a 15 minuti prima che i lucidi siano completamente asciutti.

Utilizzare carta di marca differente

Ogni marca di carta assorbe l'inchiostro in modo diverso e riproduce i colori con variazioni. Se si stanno stampando delle foto o immagini di qualità superiore, per risultati migliori usare carta fotografica Lexmark PerfectFinish o Lexmark. *Non* utilizzare carta fotografica premium Lexmark. Le cartucce di stampa non sono compatibili con questo tipo di carta.

Verificare le condizioni della carta

Utilizzare solo carta nuova e senza pieghe.

Rimuovere e reinstallare il software

Il software potrebbe non essere installato correttamente. Per ulteriori informazioni, vedere "Disinstallazione e reinstallazione del software" a pagina 152.

Qualità scadente lungo i bordi della pagina

Esistono varie cause e soluzioni. Provare una o più delle soluzioni indicate di seguito:

Verificare le impostazioni di stampa minime.

Se non è stata selezionata la stampa senza bordi, utilizzare le seguenti impostazioni per i margini di stampa minimi:

- Margini sinistro e destro:
 - 6,35 mm (0,25 poll.) per il formato Letter
 - 3,37 mm (0,133 poll.) per tutti i formati carta tranne il formato Letter
- Margine superiore: 1,7 mm (0,067 poll.)
- Margine inferiore: 12,7 mm (0,5 poll.)

Selezionare la funzione di stampa Senza bordi

1 Con un documento aperto, scegliere **Archivio → Formato di stampa**.

2 Dal menu a comparsa "Formato per", scegliere **4800 Series**.

3 Dal menu a comparsa Formato carta, scegliere il formato carta caricato.

Nota: accertarsi che l'opzione scelta contenga (Senza bordi). Ad esempio, se si carica carta fotografica di formato Letter, scegliere **US Letter (senza bordi)**.

4 Scegliere un orientamento.

5 Fare clic su **OK**.

Accertarsi che il formato carta corrisponda all'impostazione della stampante

1 Dall'applicazione software, fare clic su **File → Impostazioni pagina**.

2 Dal menu a comparsa "Formato per", scegliere **4800 Series**.

3 Dal menu a comparsa Formato carta, controllare il formato carta.

Pulire gli ugelli delle cartucce di stampa

Per ulteriori informazioni, vedere "Pulizia degli ugelli delle cartucce di stampa" a pagina 100.

La velocità di stampa è bassa

Queste sono le possibili soluzioni. Provare una o più delle soluzioni indicate di seguito:

Ottimizzare la velocità di elaborazione del computer

- Chiudere tutte le applicazioni non in uso.
- Provare a ridurre il numero e il formato delle immagini del documento.
- Eliminare i tipi di carattere non utilizzati dal sistema.

Aggiungere memoria al computer

Considerare l'acquisto di ulteriore RAM.

Selezionare una qualità di stampa inferiore

1 Dall'applicazione software, fare clic su **Archivio → Stampa**.

2 Dal terzo menu a comparsa dall'alto, scegliere **Qualità/Tipo di carta**.

3 Nel menu Qualità di stampa, selezionare **Normale**.

Rimuovere e reinstallare il software

Talvolta è utile rimuovere il software esistente della stampante e reinstallarlo. Per ulteriori informazioni, vedere "Disinstallazione e installazione del software" a pagina 152.

Stampa parziale di documenti o foto

Esistono varie cause e soluzioni. Provare una o più delle soluzioni indicate di seguito:

Verificare il posizionamento del documento

Accertarsi che il documento o la foto sia caricato rivolto verso il basso sul vetro dello scanner nell'angolo inferiore destro.

Verificare il formato carta

Accertarsi che il formato carta utilizzato corrisponda al formato selezionato.

Sbavature e graffi sulle foto

Per evitare sbavature o graffi sulle foto, evitare di toccare la superficie stampata con le dita o con oggetti appuntiti. Per risultati ottimali, rimuovere uno per uno i fogli dal vassoio di uscita della carta e lasciare asciugare le stampe almeno 24 ore prima di impilarle, esporle o conservarle.

Quando si utilizza una fotocamera digitale PictBridge viene stampata una foto 4 x 6 poll. (10 x 15 cm) parzialmente

Accertarsi che il formato carta sia stato impostato correttamente

La stampante restituisce l'**Errore formato foto o carta** quando si sceglie un formato foto che non corrisponde al formato carta impostato. In genere questo accade quando si prova a stampare da una fotocamera digitale compatibile con PictBridge. L'impostazione del menu Formato foto sul pannello di controllo della stampante potrebbe essere rimasta su **8,5 x 11 poll.** o **5 x 7 poll.**, ma nella fotocamera è impostato un formato di stampa di **4 x 6 poll.** o **L**. È necessario accertarsi che il formato foto scelto sia **4 x 6 poll.** o **10 x 15 cm**, in base al formato foto utilizzato di solito nel proprio paese.

- Accertarsi che la carta fotografica 4 x 6 poll. (10 x 15 cm) sia caricata correttamente nel Vassoio 1.
- Se la fotocamera consente di modificare l'impostazione del formato di stampa, impostare questa selezione su 4 x 6 poll. (10 x 15 cm) nella fotocamera digitale PictBridge.
- Se la fotocamera non consente di modificare l'impostazione del formato carta, utilizzare il pannello di controllo per modificare il formato carta in 4 x 6 poll. (10 x 15 cm).
 - 1 Inserire il cavo USB fornito con il prodotto nella fotocamera e inserire l'altra estremità nella porta PictBridge sulla parte anteriore della stampante.
 - 2 Accendere la fotocamera e scegliere la prima foto utilizzando il pannello di controllo della fotocamera.
 - 3 Attendere che venga visualizzata la schermata **Stampa PictBridge** sul pannello di controllo della stampante.
 - 4 Premere .
Viene visualizzato il menu **Imp. stampa pred. PictBridge**.
 - 5 Premere ◀ o ▶ fino a visualizzare per Formato foto **4 x 6 poll.** o **10 x 15 cm**.
 - 6 Premere ▲ o ▼ più volte fino a raggiungere **Gestione carta**.
 - 7 Premere ✓.

8 Premere ◀ o ▶ fino a visualizzare 4 x 6 poll. o 10 x 15 cm.

9 Premere  per salvare e uscire.

La carta fotografica lucida o i lucidi rimangono attaccati tra loro

Le fotografie o i lucidi si sono asciugati e attaccati tra loro sul vassoio di uscita carta?

Rimuovere le fotografie o i lucidi dal vassoio di uscita carta non appena escono dalla stampante. Lasciarli asciugare prima di sovrapporli. È necessario più tempo perché l'inchiostro si asciughi sulla superficie della carta fotografica e dei lucidi rispetto ad altri tipi di stampa.

Il lucido o la carta fotografica utilizzati sono progettati per stampanti a getto d'inchiostro?

Per informazioni sull'ordinazione di materiali di consumo, vedere "Scelta di tipi di carta speciale compatibili" a pagina 20.

La pagina viene stampata con tipi di carattere diversi

Accertarsi che sia stata selezionata la stampante corretta

Nella stampa da un'applicazione, accertarsi che la stampante selezionata sia quella desiderata per la stampa del processo.

È utile impostare come predefinita la stampante utilizzata più di frequente.

Accertarsi che il carattere TrueType sia disponibile nel computer

È possibile che il tipo di carattere che si tenta di stampare non sia disponibile nella casella di selezione del tipo di carattere dell'applicazione. Non tutti i tipi di carattere possono essere stampati; accertarsi che il carattere sia TrueType. Per ulteriori informazioni, consultare la documentazione dell'applicazione.

Accertarsi che i caratteri siano applicati in modo corretto nel programma

La maggior parte delle applicazioni non esegue la stampa di un tipo di carattere allungato o ridimensionato.

La stampa è troppo scura o confusa

Queste sono le possibili soluzioni. Provare una o più delle soluzioni indicate di seguito:

Accertarsi che l'inchiostro sia asciutto quando il foglio viene toccato

Rimuovere il foglio all'uscita dall'unità multifunzione e lasciare asciugare l'inchiostro prima di maneggiare il foglio.

Accertarsi che l'impostazione Qualità/Velocità sia appropriata al tipo di carta caricato nella stampante

L'impostazione Qualità/Velocità massima può causare la presenza di macchie se utilizzata con carta normale. Se si utilizza carta normale, scegliere l'impostazione Normale.

Accertarsi che gli ugelli della cartuccia di stampa siano puliti

Può essere necessario pulire gli ugelli delle cartucce di stampa.

Le linee rette verticali non sono uniformi

Regolazione delle impostazioni Qualità/Velocità

- 1 Con il documento aperto, fare clic su **Archivio → Stampa**.
- 2 Dal menu a comparsa Stampante, scegliere **4800 Series**.

- 3 Dal terzo menu a comparsa dall'alto, scegliere **Qualità e Tipo di carta**.
- 4 Nel menu Qualità di stampa, selezionare la qualità di stampa adatta per il documento:
 - **Automatica**: selezione predefinita.
 - **Bozza**: è l'impostazione più indicata per documenti di solo testo, per i quali è sufficiente una ridotta qualità di stampa con una velocità maggiore.
 - **Normale**: è l'impostazione consigliata per la maggior parte dei documenti.
 - **Massima**: questa opzione è più adatta a foto e documenti contenenti grafica.
- 5 Fare clic su **Stampa**.

Allineamento delle cartucce di stampa

- 1 Caricare carta normale.
- 2 Dal Finder, fare doppio clic sulla cartella **Lexmark 4800 Series**.
- 3 Fare doppio clic sull'icona **Utilità Lexmark 4800 Series**.
- 4 Dalla scheda Manutenzione, fare clic su **Stampa una pagina di allineamento**.
- 5 Seguire le istruzioni visualizzate sullo schermo del computer.

Nelle immagini grafiche o in aree nere uniformi appaiono linee bianche

Regolazione delle impostazioni Qualità/Velocità

- Per ottenere un'ottima qualità di stampa e una velocità ridotta, selezionare **Massima**.
- Per ottenere una buona qualità di stampa e una velocità media, selezionare **Normale**.
- Per ottenere una qualità di stampa ridotta e una velocità maggiore, selezionare **Bozza**.
- Per la qualità di stampa predefinita, selezionare **Automatico**. Il sensore del tipo di carta determina la qualità di stampa in base al tipo di carta che è stata caricata e viene rilevata nel supporto carta.

Regolazione delle impostazioni dell'applicazione per il documento

Utilizzare un altro motivo di riempimento nell'applicazione se si stanno stampando immagini grafiche. Per ulteriori informazioni, vedere la documentazione fornita con l'applicazione.

Manutenzione delle cartucce di stampa

Può essere necessario pulire gli ugelli delle cartucce di stampa.

I colori della stampa sono sbiaditi o diversi dai colori sullo schermo

Effettuare i controlli seguenti. Quando si ritiene di avere risolto il problema, verificare la soluzione inviando un documento in stampa.

Regolare il colore e la velocità di stampa

Può essere necessario modificare le impostazioni relative ai colori e alla velocità di stampa.

Verificare il livello di inchiostro nelle cartucce di stampa

- 1 Dal Finder, fare doppio clic sulla cartella **Lexmark 4800 Series**.
- 2 Fare doppio clic sull'icona **Utilità Lexmark 4800 Series**.

3 Nella scheda Manutenzione, verificare i livelli di inchiostro delle cartucce.

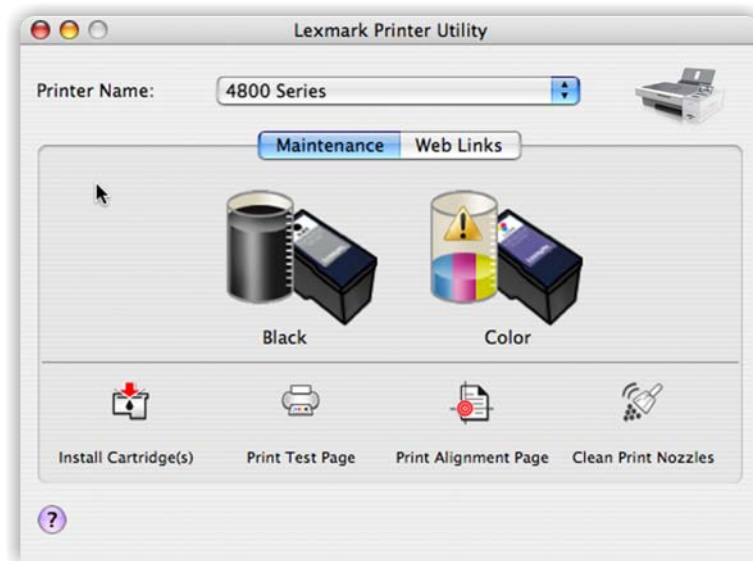

Se viene visualizzato un punto esclamativo (!) accanto a una cartuccia, il livello di inchiostro è basso. Installare una nuova cartuccia.

La stampante è collegata, ma non stampa

Queste sono le possibili soluzioni. Provare una o più delle soluzioni indicate di seguito:

Accertarsi che la stampante sia impostata come predefinita

Provare a stampare una pagina di prova.

Accertarsi che la cosa di stampa sia pronta per la stampa

Accertarsi che la stampante sia impostata come predefinita e che non sia in attesa o in pausa.

Non è possibile stampare dalla fotocamera digitale mediante PictBridge

Queste sono le possibili soluzioni. Provare una o più delle soluzioni indicate di seguito:

Attivare la stampa PictBridge dalla fotocamera

Attivare la stampa mediante PictBridge sulla fotocamera selezionando la modalità USB corretta. Se la selezione USB della fotocamera non è corretta, viene rilevata come dispositivo di memorizzazione USB oppure viene visualizzato un messaggio di errore sul pannello di controllo della stampante. Per ulteriori informazioni, vedere la documentazione della fotocamera digitale.

Accertarsi che la fotocamera sia una fotocamera digitale compatibile con PictBridge

- 1 Scollegare la fotocamera.
- 2 Collegare una fotocamera digitale PictBridge alla porta PictBridge. Per determinare la compatibilità PictBridge, vedere la documentazione della fotocamera digitale.

Controllare il cavo USB

Utilizzare solo il cavo USB fornito con la fotocamera.

Rimuovere le schede di memoria

Rimuovere le schede di memoria dalla stampante.

Verificare i messaggi

Se viene visualizzato un messaggio di errore sul display, vedere "Messaggi di errore" a pagina 147.

Impossibile stampare documenti dalla scheda di memoria o dall'unità flash

Verificare il tipo di file contenuti nella scheda di memoria o nell'unità flash

La stampante riconosce:

- Ai file sono associate le estensioni seguenti:
 - .doc (Microsoft Word)
 - .xls (Microsoft Excel)
 - .ppt (Microsoft PowerPoint)
 - .pdf (Adobe Portable Document Format)
 - .rtf (Rich Text Format)
 - .docx (Microsoft Word Open Document Format)
 - .xlsx (Microsoft Excel Open Document Format)
 - .pptx (Microsoft PowerPoint Open Document Format)
 - .wps (Microsoft Works)
 - .wpd (WordPerfect)
- Fotografie

Verificare la scheda di memoria o l'unità flash

Assicurarsi che la scheda di memoria o l'unità flash non sia danneggiata. Rimuovere i dispositivi di memoria correttamente dalla stampante per evitare danni o perdite di dati.

Verificare i collegamenti di rete e l'alimentazione

Accertarsi che la stampante sia collegata al computer utilizzando il cavo USB e che entrambi siano accesi. Non è possibile stampare documenti da una scheda di memoria o un'unità flash attraverso una rete wireless. Le applicazioni che supportano i formati sopraelencati devono trovarsi sul computer collegato.

L'unità duplex non funziona correttamente

Queste sono le possibili soluzioni. Provare una o più delle soluzioni indicate di seguito:

Verificare il formato e il tipo di carta

Verificare il formato e il tipo di carta per accertarsi che la carta sia supportata dalla stampante. Se si utilizza un'unità duplex automatica, usare solo carta normale Letter o A4.

Verificare la presenza di eventuali inceppamenti carta

Verificare ed eliminare eventuali inceppamenti della carta. Per ulteriori informazioni, vedere "Inceppamento della carta nell'unità duplex" a pagina 141.

Verificare che l'unità duplex sia installata correttamente

Rimuovere l'unità duplex e reinstallarla. Per ulteriori informazioni, vedere "Inceppamento della carta nell'unità duplex" a pagina 141.

Verifica dello stato della stampante

La stampante potrebbe non essere pronta per stampare. Effettuare i controlli seguenti. Quando si ritiene di avere risolto il problema, verificare la soluzione inviando un documento in stampa.

Accertarsi che nella stampante sia presente carta e che sia caricata correttamente

Accertarsi di essersi attenuti alle istruzioni di caricamento corrette per la stampante.

Rimuovere il nastro e l'adesivo dalle cartucce di stampa

- 1 Sollevare il coperchio di accesso.
- 2 Rimuovere le cartucce di stampa dal relativo supporto.
- 3 Accertarsi che l'adesivo e il nastro siano stati rimossi dal fondo e dal retro delle cartucce.

Il livello di inchiostro nelle cartucce è buono?



- 1 Dal Finder, fare doppio clic sulla cartella **Lexmark 4800 Series**.
- 2 Fare doppio clic sull'icona **Utilità Lexmark 4800 Series**.
- 3 Nella scheda Manutenzione, verificare i livelli di inchiostro delle cartucce.



Se viene visualizzato un punto esclamativo (!) accanto a una cartuccia, il livello di inchiostro è basso. Installare una nuova cartuccia. Per ulteriori informazioni, vedere "Installazione delle cartucce di stampa" a pagina 97.

Per informazioni sull'ordinazione delle cartucce, vedere "Ordinazione delle cartucce di stampa." a pagina 103.

Verificare la connessione USB

- 1 Verificare che il cavo USB sia collegato al computer. La porta USB sul retro del computer è contrassegnata dal simbolo USB . Inserire in questa porta l'estremità più larga e piatta del cavo USB.
- 2 Accertarsi di avere inserito nella parte posteriore della stampante l'estremità più piccola e quadrata del cavo USB.
- 3 Verificare che il cavo USB non sia danneggiato e che la spia  sia accesa.

Verificare le porte della stampante

Accertarsi che sia stata selezionata la porta della stampante corretta.

- 1** Dal Finder, scegliere **Applicazioni**.
- 2** Da Applicazioni, fare doppio clic su **Utilità**.
- 3** Fare doppio clic su **Utilità impostazione stampante**.
Viene visualizzata la finestra di dialogo dell'elenco delle stampanti.
- 4** Verificare che **XXXX Series <MAC:nnnnnnnnnnnn>** sia la stampante predefinita, dove XXXX è il numero di serie del modello della stampante e nnnnnnnnnnn è l'indirizzo MAC di 12 cifre della stampante.
- 5** Se invece è selezionato USB:
 - a** Selezionare **XXXX Series** dove XXXX è il numero di serie del modello della stampante.
 - b** Fare clic su **Rendi Default**.
 - c** Chiudere la finestra e riprovare a stampare.

Risoluzione dei problemi di copia

La copiatrice non risponde

Queste sono le possibili soluzioni. Provare una o più delle soluzioni indicate di seguito:

Verificare i messaggi

Se viene visualizzato un messaggio di errore, vedere "Messaggi di errore" a pagina 147.

Verificare l'alimentazione

Se la spia  non è accesa, vedere "Il pulsante di alimentazione non è acceso" a pagina 109.

Rimozione e reinstallazione del software

Per ulteriori informazioni, vedere "Disinstallazione e reinstallazione del software" a pagina 152.

L'unità scanner non si chiude

- 1** Sollevare l'unità scanner.
- 2** Rimuovere l'ostruzione che tiene l'unità scanner aperta.
- 3** Abbassare l'unità scanner.

Qualità della copia scadente

- Pagine vuote
- Linee distorte
- Motivo a scacchi
- Sbavature
- Grafici o immagini distorte
- Strisce
- Caratteri mancanti
- Caratteri inaspettati
- Stampa sbiadita
- Righe bianche in stampa
- Stampa scura

Queste sono le possibili soluzioni. Provare una o più delle soluzioni indicate di seguito:

Verificare i messaggi

Se viene visualizzato un messaggio di errore, vedere "Messaggi di errore" a pagina 147.

Verificare l'inchiostro

Verificare i livelli di inchiostro e, se necessario, installare una nuova cartuccia di stampa.

Pulire il vetro dello scanner

Se il vetro dello scanner è sporco, pulirlo delicatamente con un panno pulito, privo di lanugine e inumidito con acqua.

Regolare la luminosità della copia

- 1 Caricare il documento rivolto verso il basso sul vetro dello scanner.
- 2 Dal pannello di controllo, premere ▲ o ▼ più volte fino a evidenziare **Copia**.
- 3 Premere ✓.
- 4 Premere ▼ più volte fino a evidenziare **Chiaro/Scuro**.
- 5 Premere ◀ o ▶ più volte per regolare la luminosità della copia.
- 6 Premere .

Si sta eseguendo un'acquisizione da un giornale o una rivista?

Se si sta eseguendo una copia o un'acquisizione da un giornale o una rivista, vedere "Acquisizione di immagini nitide da riviste o giornali" a pagina 51.

Verificare la qualità del documento originale

Se la qualità dell'originale non è soddisfacente, provare a utilizzare una versione più nitida del documento o dell'immagine.

Verificare il posizionamento del documento

Accertarsi che il documento o la foto sia caricato rivolto verso il basso sul vetro dello scanner nell'angolo inferiore destro.

Copie di documenti parziali o foto

Queste sono le possibili soluzioni. Provare una o più delle soluzioni indicate di seguito:

Verificare il posizionamento del documento

Accertarsi che il documento o la foto sia caricato rivolto verso il basso sul vetro dello scanner nell'angolo inferiore destro.

Verificare il formato carta

Accertarsi che il formato carta utilizzato corrisponda al formato selezionato.

Verificare l'impostazione Dimensione originale

Accertarsi che il valore dell'impostazione Dimensione originale sia **Automatica** o che corrisponda alle dimensioni del documento originale da copiare.

L'elemento copiato non corrisponde all'originale

Il documento originale è caricato correttamente sul vetro dello scanner?

- Accertarsi che il documento originale sia posizionato nell'angolo inferiore destro del vetro dello scanner.
- Posizionare il documento da copiare rivolto verso il basso sul vetro dello scanner.
- Verificare che l'angolo inferiore destro del documento sia allineato con la freccia nell'angolo anteriore del vetro dello scanner.

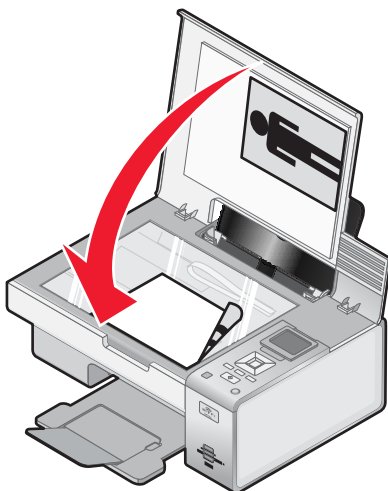

Risoluzione dei problemi di acquisizione

Lo scanner non risponde

Queste sono le possibili soluzioni. Provare una o più delle soluzioni indicate di seguito:

Verificare i messaggi

Se viene visualizzato un messaggio di errore, vedere "Messaggi di errore" a pagina 147.

Verificare l'alimentazione

Se la spia  non è accesa, vedere "Il pulsante di alimentazione non è acceso" a pagina 109.

Accertarsi che la stampante sia impostata come predefinita e che non sia in attesa o in pausa.

Per impostare la stampante come predefinita:

- 1 Dal Finder, scegliere **Applicazioni → Utilità → Centro Stampa** o **Utilità impostazione stampante**.
- 2 Nella finestra di dialogo dell'elenco delle stampanti, selezionare la stampante.
- 3 Fare clic sull'icona **Rendi default**.

Per riprendere i processi di stampa:

- 1 Dal Finder, scegliere **Applicazioni → Utilità → Centro Stampa** o **Utilità impostazione stampante**.
- 2 Dall'elenco delle stampanti, fare doppio clic sul nome della stampante desiderata.

- 3 Dal menu a comparsa della stampante, fare clic su **Inizia stampa** se si desidera riprendere tutti i processi di stampa nella coda; se si desidera riprendere un particolare processo di stampa, selezionare il nome del documento, quindi fare clic su **Riprendi**.

Disinstallare e reinstallare il software

Per ulteriori informazioni, vedere "Disinstallazione e reinstallazione del software" a pagina 152.

L'acquisizione non è riuscita

Queste sono le possibili soluzioni. Provare una o più delle soluzioni indicate di seguito:

Controllare il collegamento del cavo USB

Se la stampante è collegata al computer tramite una connessione USB:

- 1 Verificare che nel cavo USB non siano presenti danni evidenti.
- 2 Collegare saldamente l'estremità quadrata del cavo USB alla parte posteriore della stampante.
- 3 Inserire saldamente l'estremità rettangolare del cavo USB nella porta USB del computer.

La porta USB è contrassegnata con il simbolo USB .

Assicurarsi che la stampante comunichi con il computer corretto.

Se la stampante è collegata a una rete con più computer, è necessario selezionare il computer da cui si invia la scansione utilizzando il pannello di controllo della stampante.

Accertarsi che la stampante sia impostata come predefinita e che non sia in attesa o in pausa.

Per impostare la stampante come predefinita:

- 1 Dal Finder, scegliere **Applicazioni** → **Utility** → **Centro Stampa** o **Utility Configurazione stampante**.
- 2 Nella finestra di dialogo dell'elenco delle stampanti, selezionare la stampante.
- 3 Fare clic sull'icona **Rendi default**.

Per riprendere i processi di stampa:

- 1 Dal Finder, scegliere **Applicazioni** → **Utility** → **Centro Stampa** o **Utility Configurazione stampante**.
- 2 Dall'elenco delle stampanti, fare doppio clic sul nome della stampante desiderata.
- 3 Dal menu a comparsa della stampante, fare clic su **Inizia stampa** se si desidera riprendere tutti i processi di stampa in coda; se si desidera riprendere un particolare processo di stampa, selezionare il nome del documento, quindi fare clic su **Riprendi**.

Riavviare il computer

Spegnere e riaccendere il computer.

Disinstallare e reinstallare il software

Per ulteriori informazioni, vedere "Disinstallazione e reinstallazione del software" a pagina 152.

L'acquisizione richiede tempi troppo lunghi o causa il blocco del computer

Esistono varie cause e soluzioni. Provare una o più delle soluzioni indicate di seguito:

Chiudere tutte le applicazioni

Chiudere tutti i programmi non utilizzati per migliorare le prestazioni del computer.

Impostare un valore inferiore per la risoluzione di acquisizione

- 1 Nella finestra di dialogo Acquisizione Immagine, fare clic su **Impostazioni acquisizione**.
- 2 Dal menu a comparsa Risoluzione, selezionare una risoluzione inferiore.
- 3 Fare clic su **Acquisisci**.

Qualità scadente delle immagini acquisite

Queste sono le possibili soluzioni. Provare una o più delle soluzioni indicate di seguito:



Verificare i messaggi

Se viene visualizzato un messaggio di errore, vedere "Messaggi di errore" a pagina 147.

Pulire il vetro dello scanner

Se il vetro dello scanner è sporco, pulirlo delicatamente con un panno pulito, privo di lanugine e inumidito con acqua.

Impostare un valore superiore per la risoluzione di acquisizione

- 1 Dal Finder, fare doppio clic sulla cartella **Lexmark 4800 Series**.
- 2 Fare doppio clic sull'icona **Centro Lexmark 4800 Series**.
- 3 Fare clic su **Anteprima/Modifica** per aprire la finestra di dialogo Acquisisci.
- 4 Fare clic su  per aprire la casella di analisi dell'installazione.
- 5 Dal menu a comparsa Risoluzione (DPI) nella scheda Impostazioni, scegliere un valore di risoluzione di acquisizione superiore.
- 6 Fare clic su .

Si sta eseguendo un'acquisizione da un giornale o una rivista?

Se si sta eseguendo una copia o un'acquisizione da un giornale o una rivista, vedere "Acquisizione di immagini nitide da riviste o giornali" a pagina 51.

Verificare la qualità del documento originale

Se la qualità dell'originale non è soddisfacente, provare a utilizzare una versione più nitida del documento o dell'immagine.

Verificare il posizionamento del documento

Accertarsi che il documento o la foto sia caricato rivolto verso il basso sul vetro dello scanner nell'angolo inferiore destro.

L'unità scanner non si chiude

- 1 Sollevare l'unità scanner.
- 2 Rimuovere l'ostruzione che tiene l'unità scanner aperta.
- 3 Abbassare l'unità scanner.

Acquisizioni di documenti parziali o foto

Queste sono le possibili soluzioni. Provare una o più delle soluzioni indicate di seguito:

Verificare il posizionamento del documento

Accertarsi che il documento o la foto sia caricato rivolto verso il basso sul vetro dello scanner nell'angolo inferiore destro.

Verificare il formato carta

Accertarsi che il formato carta utilizzato corrisponda al formato selezionato.

Verificare l'impostazione Dimensione originale

Accertarsi che il valore dell'impostazione Dimensione originale sia **Rilevazione automatica** o che corrisponda alle dimensioni del documento originale da acquisire.

Impossibile acquisire su un'applicazione

Selezione di un'applicazione diversa

- 1 Dalla finestra di dialogo dell'errore, fare clic su **Annulla**.
- 2 Nel Centro multifunzione, scegliere una diversa applicazione dal menu a discesa "Invia immagini acquisite a".
- 3 Acquisire il documento.

Impossibile acquisire su un computer in rete

Vedere "Acquisizione su un computer in una rete utilizzando il pannello di controllo" a pagina 55.

Risoluzione dei problemi di inceppamento e di alimentazione non corretta



Inceppamento della carta nella stampante

Espellere automaticamente la carta



Per rimuovere l'inceppamento della carta, espellere la carta:

- 1 Tenere premuto .
- 2 Rimuovere la carta dal vassoio di uscita carta.

Rimuovere la carta manualmente

- 1 Premere  per spegnere la stampante.
- 2 Afferrare con fermezza la carta ed estrarla delicatamente.
- 3 Premere  per riaccendere la stampante.

Inceppamento della carta nel supporto carta

- 1 Premere  per spegnere la stampante.
- 2 Afferrare con fermezza la carta ed estrarla delicatamente.
- 3 Premere  per riaccendere la stampante.

Inceppamento della carta nell'unità duplex

- 1 Premere sul dispositivo di chiusura fronte/retro mentre si afferra l'unità fronte/retro.

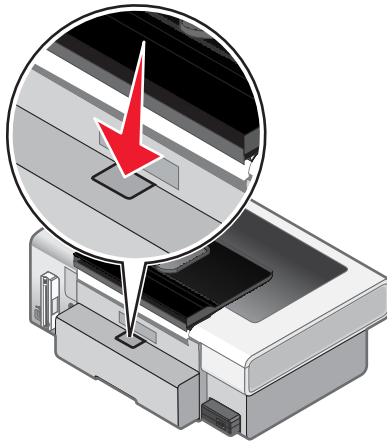

- 2 Estrarre l'unità duplex.

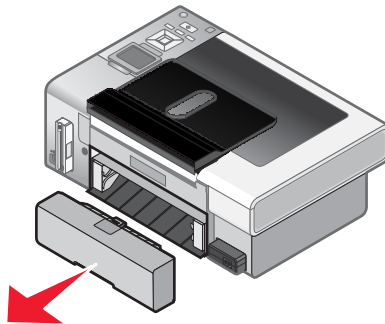

- 3 Afferrare con fermezza la carta ed estrarla delicatamente.

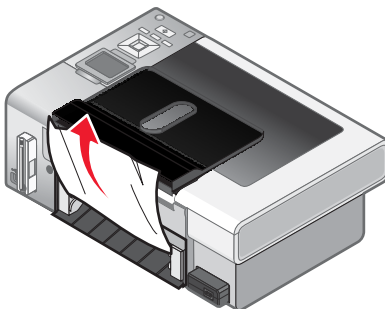

4 Premere sul dispositivo di chiusura fronte/retro mentre si reinstalla l'unità fronte/retro.

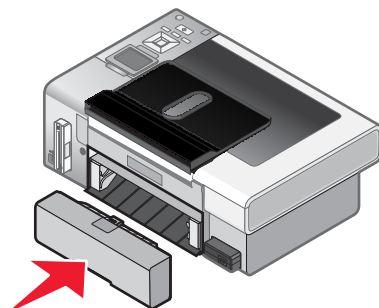

5 Premere ✓.

6 Nel computer, eliminare o arrestare il processo di stampa, quindi provare a inviarlo di nuovo.

Alimentazione non corretta della carta o dei supporti speciali

Queste sono le possibili soluzioni. Provare una o più delle soluzioni indicate di seguito:

Verificare le condizioni della carta

Utilizzare solo carta nuova e senza pieghe.

Verificare il caricamento della carta

- Caricare una quantità inferiore di carta nella stampante.
- Caricare la carta con il lato di stampa rivolto verso l'alto. Se non si è certi su quale sia il lato stampabile, vedere le istruzioni fornite con la carta.

Vedere la sezione "Guida introduttiva" nel capitolo "Stampa" per informazioni su:

- Quantità massima di caricamento per tipo di carta
- Istruzioni per il caricamento specifiche per i supporti speciali e la carta supportate

Rimuovere ogni pagina appena viene stampata

Rimuovere ciascuna pagina non appena esce e lasciarla asciugare completamente prima di impilarla.

Regolare le guide della carta

Regolare le guide della carta:

- Quando si utilizza un supporto largo meno di 215,9 mm (8,5 pollici)
- In modo che siano allineate al bordo della carta o del supporto, accertandosi che non si incurvi.



La carta, le buste o i supporti speciali non vengono alimentati

Queste sono le possibili soluzioni. Provare una o più delle soluzioni indicate di seguito:

Verificare la presenza di eventuali inceppamenti carta

Verificare ed eliminare eventuali inceppamenti della carta. Per ulteriori informazioni, vedere "Risoluzione dei problemi di inceppamento e di alimentazione non corretta" a pagina 140.

Verificare il caricamento del supporto

- Verificare che i supporti speciali siano caricati correttamente.
- Provare a caricare una pagina, una busta o un foglio di un supporto speciale alla volta.

Per ulteriori informazioni, vedere la sezione "Guida introduttiva" nel capitolo "Stampa".

Accertarsi che la stampante sia impostata come predefinita e che non sia in attesa o in pausa.

Per impostare la stampante come predefinita:

- 1 Dal Finder, scegliere **Applicazioni → Utilità → Centro Stampa** o **Utilità impostazione stampante**, in base alla versione del sistema operativo in uso.
- 2 Nella finestra di dialogo dell'elenco delle stampanti, selezionare la stampante.
- 3 Fare clic sull'icona **Rendi default**.

Per riprendere i processi di stampa:

- 1 Dal Finder, scegliere **Applicazioni → Utilità → Centro Stampa** o **Utilità impostazione stampante**, in base alla versione del sistema operativo in uso.
- 2 Dall'elenco delle stampanti, fare doppio clic sulla stampante desiderata.
Viene visualizzato il menu a comparsa della stampante.
- 3 Se si desidera riprendere tutti i processi di stampa in coda, fare clic su **Inizia Stampa**.
Se si desidera riprendere un processo di stampa in particolare, selezionare il nome del documento e fare clic su **Riprendi**.

La carta per striscioni si è inceppata

Esistono varie cause e soluzioni. Provare una o più delle soluzioni indicate di seguito:

Rimozione degli inceppamenti della carta per striscioni

- 1 Premere  per spegnere la stampante.
- 2 Rimuovere lo striscione inceppato dalla stampante.

Regolazione delle impostazioni del tipo di carta

Per evitare l'inceppamento durante la stampa di uno striscione:

- Utilizzare solo il numero di fogli necessari per lo striscione.
- Selezionare le seguenti impostazioni per consentire l'alimentazione della carta nella stampante senza inceppamenti:
 - 1 Con un documento aperto, scegliere **Archivio → Formato di stampa**.
 - 2 Dal menu a comparsa Impostazioni, scegliere **Attributi di pagina**.
 - 3 Dal menu a comparsa "Formato per", scegliere la stampante.

- 4 Dal menu a comparsa Dimensioni, scegliere **Striscione A4** o **Lettera USA (Striscione)**.
- 5 Selezionare l'orientamento.
- 6 Fare clic su **OK**.

Risoluzione dei problemi relativi al lettore di schede di memoria e compatibilità PictBridge

Impossibile inserire la scheda di memoria

Queste sono le possibili soluzioni. Provare una o più delle soluzioni indicate di seguito:

Verificare il tipo di scheda di memoria

Accertarsi che il tipo di scheda di memoria in uso sia compatibile con la stampante. Per ulteriori informazioni, vedere "Inserimento di una scheda di memoria" a pagina 57.

Verificare il posizionamento della scheda di memoria

Accertarsi di aver inserito la scheda di memoria nell'alloggiamento corretto. Per ulteriori informazioni, vedere "Inserimento di una scheda di memoria" a pagina 57.

Scheda di memoria non rilevata dopo l'inserimento

Queste sono le possibili soluzioni. Provare una o più delle soluzioni indicate di seguito:

Reinserire la scheda di memoria

La scheda di memoria potrebbe essere stata inserita troppo lentamente. Rimuovere e reinserire la scheda di memoria rapidamente.

Verificare il posizionamento della scheda di memoria

Accertarsi di aver inserito la scheda di memoria nell'alloggiamento corretto. Per ulteriori informazioni, vedere "Inserimento di una scheda di memoria" a pagina 57.

Verificare il tipo di scheda di memoria

Accertarsi che il tipo di scheda di memoria in uso sia compatibile con la stampante. Per ulteriori informazioni, vedere "Inserimento di una scheda di memoria" a pagina 57.

Verificare che la scheda di memoria non sia danneggiata

Verificare che la scheda di memoria non sia danneggiata.

Verificare se la scheda di memoria contiene foto

Inserire una scheda di memoria che contiene foto.

Accertarsi che il cavo USB sia collegato

Se la stampante è collegata al computer tramite un cavo USB:

- 1 Verificare che nel cavo USB non siano presenti danni evidenti.
- 2 Collegare saldamente l'estremità quadrata del cavo USB alla parte posteriore della stampante.
- 3 Inserire saldamente l'estremità rettangolare del cavo USB nella porta USB del computer.

La porta USB è contrassegnata con il simbolo USB .

Verificare la connessione di rete utilizzata.

Se la stampante e il computer sono collegati tramite una rete, assicurarsi che l'host e il dispositivo corretto stiano comunicando. Selezionare la stampante dal computer o il computer dalla stampante.

Non è possibile stampare dalla fotocamera digitale mediante PictBridge

Queste sono le possibili soluzioni. Provare una o più delle soluzioni indicate di seguito:

Attivare la stampa PictBridge dalla fotocamera

Attivare la stampa mediante PictBridge sulla fotocamera selezionando la modalità USB corretta. Se la selezione USB della fotocamera non è corretta, viene rilevata come dispositivo di memorizzazione USB oppure viene visualizzato un messaggio di errore sul pannello di controllo della stampante. Per ulteriori informazioni, vedere la documentazione della fotocamera digitale.

Accertarsi che la fotocamera sia una fotocamera digitale compatibile con PictBridge

- 1 Scollegare la fotocamera.
- 2 Collegare una fotocamera digitale PictBridge alla porta PictBridge. Per determinare la compatibilità PictBridge, vedere la documentazione della fotocamera digitale.

Controllare il cavo USB

Utilizzare solo il cavo USB fornito con la fotocamera.

Rimuovere le schede di memoria

Rimuovere le schede di memoria dalla stampante.

Verificare i messaggi

Se viene visualizzato un messaggio di errore sul display, vedere "Messaggi di errore" a pagina 147.

Impossibile stampare documenti dalla scheda di memoria o dall'unità flash

Verificare il tipo di file contenuti nella scheda di memoria o nell'unità flash

La stampante riconosce:

- Ai file sono associate le estensioni seguenti:
 - .doc (Microsoft Word)
 - .xls (Microsoft Excel)
 - .ppt (Microsoft PowerPoint)
 - .pdf (Adobe Portable Document Format)
 - .rtf (Rich Text Format)
 - .docx (Microsoft Word Open Document Format)
 - .xlsx (Microsoft Excel Open Document Format)
 - .pptx (Microsoft PowerPoint Open Document Format)
 - .wps (Microsoft Works)
 - .wpd (WordPerfect)
- Fotografie

Verificare la scheda di memoria o l'unità flash

Assicurarsi che la scheda di memoria o l'unità flash non sia danneggiata. Rimuovere i dispositivi di memoria correttamente dalla stampante per evitare danni o perdite di dati.

Verificare i collegamenti di rete e l'alimentazione

Accertarsi che la stampante sia collegata al computer utilizzando il cavo USB e che entrambi siano accesi. Non è possibile stampare documenti da una scheda di memoria o un'unità flash attraverso una rete wireless. Le applicazioni che supportano i formati sopraelencati devono trovarsi sul computer collegato.

Le foto non vengono trasferite da una scheda di memoria in una rete wireless

Queste sono le possibili soluzioni. Provare una o più delle soluzioni indicate di seguito:

Selezionare la stampante sulla rete wireless

- 1** Dal Finder, fare doppio clic sulla cartella **Lexmark 4800 Series**.
- 2** Fare doppio clic sull'icona **Lettore schede di rete**.
- 3** Selezionare la stampante wireless, quindi fare clic su **Connetti**.
- 4** Inserire la scheda di memoria nella stampante.
Le foto vengono scaricate e visualizzate come miniature.
- 5** Selezionare le miniature da salvare, quindi fare clic su **Salva**.
- 6** Aprire le immagini scaricate utilizzando un'applicazione come iPhoto o l'anteprima.
- 7** Dal menu dell'applicazione, fare clic su **Stampa**.

Verificare il posizionamento della scheda di memoria

Accertarsi di aver inserito la scheda di memoria nell'alloggiamento corretto. Per ulteriori informazioni, vedere l'argomento correlato di seguito.

Verificare il tipo di scheda di memoria

Accertarsi che il tipo di scheda di memoria in uso sia compatibile con la stampante. Per ulteriori informazioni, vedere l'argomento correlato di seguito.

Verificare che la scheda di memoria non sia danneggiata

Verificare che la scheda di memoria non sia danneggiata. Rimuovere le schede di memoria correttamente dalla stampante per evitare di danneggiare i dati. Per ulteriori informazioni, vedere l'argomento correlato di seguito.

Messaggi di errore

Errore di allineamento

Queste sono le possibili soluzioni. Provare una o più delle soluzioni indicate di seguito:

Rimuovere il nastro dalla cartuccia di stampa

- 1 Rimuovere la cartuccia di stampa.
- 2 Accertarsi che l'adesivo e il nastro siano stati rimossi.

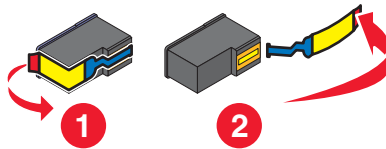

- 3 Reinserire la cartuccia.
- 4 Premere ✓ per allineare la cartuccia.

Per ulteriori informazioni, vedere "Allineamento delle cartucce di stampa" a pagina 100.

Utilizzare carta nuova



Per allineare la cartuccia, caricare solo carta bianca normale.

La stampante leggerà eventuali segni sulla carta utilizzata ed è possibile che venga generato un messaggio di errore.

Livello basso inchiostro nero/Livello basso inchiostro a colori/Livello basso inchiostro fotografico



- 1 Verificare il livello o i livelli di inchiostro indicati e, se necessario, installare delle cartucce di stampa nuove.
Per ordinare materiali di consumo, vedere "Ordinazione della carta e di altri materiali di consumo" a pagina 103.
- 2 Premere ✓ per continuare.

Errore cartuccia (1102, 1203, 1204 o 120F)

- 1 Rimuovere le cartucce di stampa e chiudere i coperchi dei supporti delle cartucce.
- 2 Chiudere l'unità scanner.
- 3 Scollegare il cavo di alimentazione dalla presa elettrica.
- 4 Ricollegare il cavo di alimentazione alla presa elettrica.
- 5 Se il pulsante  non è acceso, premere .
- 6 Reinserire le cartucce di stampa e chiudere i coperchi del supporto cartucce.
- 7 Chiudere l'unità scanner.

Se l'errore non viene più visualizzato, il problema è stato risolto.

Se il problema viene visualizzato nuovamente, una delle cartucce potrebbe essere danneggiata. Continuare con la seguente procedura per determinare quale cartuccia non funziona correttamente.

- 1 Rimuovere le cartucce di stampa e chiudere i coperchi dei supporti delle cartucce.
- 2 Chiudere l'unità scanner.
- 3 Scollegare il cavo di alimentazione dalla presa elettrica.
- 4 Ricollegare il cavo di alimentazione alla presa elettrica.
- 5 Se il pulsante  non è acceso, premere .
- 6 Reinscrivere la cartuccia di stampa nera (o fotografica) e chiudere il coperchio del supporto della cartuccia.
- 7 Chiudere l'unità scanner.
- 8 Se l'errore:
 - Se si ripresenta, sostituire la cartuccia di stampa nera (o fotografica) con una nuova, chiudere il coperchio del supporto della cartuccia e l'unità scanner.
 - Se non si ripresenta, reinserire la cartuccia di stampa a colori, chiudere il coperchio del supporto della cartuccia e l'unità scanner.
- 9 Se l'errore si ripresenta, sostituire la cartuccia di stampa a colori con una nuova, chiudere il coperchio del supporto della cartuccia e l'unità scanner.

Rimozione di un inceppamento del supporto

Queste sono le possibili soluzioni. Provare una o più delle soluzioni indicate di seguito:

Rimuovere eventuali ostruzioni

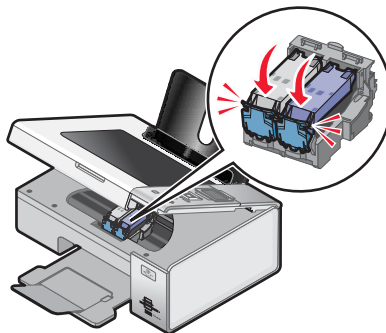

- 1 Sollevare l'unità scanner.
- 2 Rimuovere gli oggetti che ostruiscono il percorso del supporto della cartuccia di stampa.
- 3 Accertarsi che i coperchi dei supporti delle cartucce siano chiusi.





- 4 Chiudere l'unità scanner.
- 5 Premere .

Eeguire la rimozione delle cartucce di stampa

- 1 Verificare che la stampante sia accesa.
- 2 Sollevare l'unità scanner.
- 3 Rimuovere entrambe le cartucce di stampa.

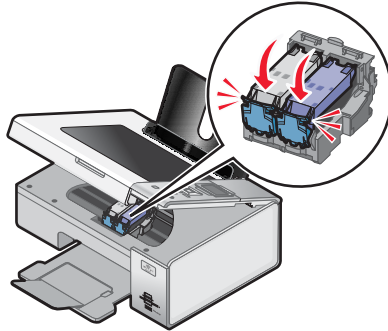
- 4 Accertarsi che i coperchi dei supporti delle cartucce siano chiusi.
- 5 Chiudere l'unità scanner.
- 6 Premere  per spegnere la stampante.
- 7 Scollegare il cavo di alimentazione dalla presa a muro.
- 8 Collegare nuovamente il cavo di alimentazione alla presa a muro.
- 9 Premere  per accendere la stampante.
- 10 Reinstallare le cartucce di stampa. Per ulteriori informazioni, vedere "Installazione delle cartucce di stampa" a pagina 97



- 11 Chiudere l'unità scanner.
- 12 Collegare il cavo di alimentazione alla presa a muro.
- 13 Premere  per accendere la stampante.
- 14 Reinstallare le cartucce di stampa. Per ulteriori informazioni, vedere "Installazione delle cartucce di stampa" a pagina 97.

Coperchio aperto

Accertarsi che l'unità scanner sia chiusa.

Carta esaurita

- 1 Caricare carta.
- 2 Premere .

Inceppamento carta

Per ulteriori informazioni, vedere "Risoluzione dei problemi di inceppamento e di alimentazione non corretta" a pagina 140.

Supporto stampante bloccato

- 1 Verificare eventuali ostruzioni sul supporto della stampante.
- 2 Premere .

Per ulteriori informazioni, vedere "Risoluzione dei problemi di inceppamento e di alimentazione non corretta" a pagina 140.



Cartuccia di sinistra mancante/Cartuccia di destra mancante

Una o entrambe cartucce risultano essere mancanti o non sono installate correttamente. Per ulteriori informazioni sull'installazione delle cartucce, vedere la sezione relativa alla manutenzione della stampante.

Note:

- È possibile eseguire una copia a colori con la sola cartuccia a colori installata.
- È possibile stampare un documento in bianco e nero con la sola cartuccia nera installata.
- Non è possibile eseguire la copia o la stampa con la sola cartuccia fotografica installata.
- Per rimuovere i messaggi di errore, premere .

Cartuccia di sinistra errata/Cartuccia di destra errata

- 1 Rimuovere la cartuccia di stampa indicata e chiudere il coperchio del supporto della cartuccia.
- 2 Chiudere l'unità scanner.
- 3 Scollegare il cavo di alimentazione dalla presa elettrica.
- 4 Ricollegare il cavo di alimentazione alla presa elettrica.
- 5 Se il pulsante  non è acceso, premere .
- 6 Reinserire la cartuccia di stampa e chiudere il coperchio del supporto della cartuccia.
- 7 Chiudere l'unità scanner.
- 8 Se l'errore:
 - Non viene più visualizzato, il problema è stato risolto.
 - Se si ripresenta, sostituire la cartuccia di stampa con una nuova, chiudere il coperchio del supporto della cartuccia e l'unità scanner.

Errore 1104

- 1 Rimuovere le cartucce di stampa.
- 2 Reinstallare la cartuccia nera o la cartuccia fotografica nel supporto di sinistra.
- 3 Reinstallare la cartuccia a colori nel supporto di destra.

Errore formato/tipo di carta

Il tipo di carta caricato sullo stampante non è supportato per la stampa fronte/retro.

Caricare carta normale in formato Letter o A4.

Non corrispondenza carta

Il formato della carta caricata sulla stampante non è supportato nella modalità corrente.

- 1 Caricare la carta corretta.
- 2 Premere .

Errore foglio di prova

L'errore può essere dovuto a una causa qualsiasi fra quelle elencate di seguito.

Causa	Soluzione
La stampante non è stata in grado di rilevare il foglio di prova.	Verificare che: <ul style="list-style-type: none">• Il foglio di prova è stato compilato interamente.• Il foglio di prova sia stato caricato rivolto verso il basso in corrispondenza dell'angolo inferiore destro del vetro dello scanner.• La carta non sia inclinata.
Nessuna immagine sia stata selezionata per la stampa.	Assicurarsi che siano selezionate delle immagini per la stampa.
Non sia stata effettuata alcuna selezione del formato della foto/carta.	Assicurarsi che sia selezionato un formato della foto/carta.
Non sia stato scelto più di un formato della foto/carta.	Selezionare solo un formato della foto/carta.
Non siano indicate selezioni in alcuna posizione del foglio di prova.	Assicurarsi che il foglio di prova sia stato compilato interamente.
Una o più foto non siano state rimosse dalla periferica di memoria del computer.	Selezionare una foto diversa.
Non siano stati scelti più miglioramenti per la foto.	Selezionare solo un'opzione di miglioramento foto.

Errore file di stampa

Per utilizzare la funzione Stampa file, la stampante deve essere collegata a un computer ed entrambi devono essere accesi.

L'errore può essere dovuto a una causa qualsiasi fra quelle elencate di seguito.

Causa	Soluzione
La stampante non riesce a individuare un'applicazione o un software sul computer per stampare i file presenti sul dispositivo di memorizzazione.	Assicurarsi che sul computer sia installato un software in grado di aprire i file con le estensioni desiderate.
La stampante non riesce a recuperare i file contenuti nel dispositivo di memorizzazione.	Verificare che: <ul style="list-style-type: none">• Il dispositivo di memorizzazione non sia stato rimosso.• La scheda di memoria o l'unità flash non sia danneggiata o inutilizzabile.

Non è stato rilevato alcun file di immagine fotografica

Nella scheda di memoria o nell'unità flash non sono state trovate immagini supportate.

La stampante supporta file JPEG della linea di base (incluso Exif) che terminano con le estensioni JPEG, JPE e JPG.

Sono supportati i formati file TIFF seguenti da una scheda per fotocamera o da un'unità flash USB:

- Dati RGB non compressi: immagini in tutti i colori RGB TIFF Rev. 6.0 linea di base
- Dati YCbCr non compressi: immagini YCbCr con estensioni TIFF Rev. 6.0

Sono supportati solo i file TIFF creati direttamente dalle fotocamere digitali e non modificati dal software del computer.

Errore di formato carta o foto

Il formato di una o più foto selezionate per la stampa non corrisponde a quello della carta caricata nella stampante.

Modificare il formato delle foto per renderlo corrispondente a quello della carta caricata nella stampante o modificare il formato della carta per farlo corrispondere a quello delle foto.

Errore di comunicazione PictBridge

Rimuovere e reinserire l'altra estremità del cavo USB fornito con la fotocamera nella porta PictBridge posizionata nella parte anteriore della stampante.

Periferica non valida

Il dispositivo collegato alla stampante non è supportato.

Collegare un dispositivo supportato o utilizzare altre funzioni della stampante.

Si è verificato un problema di lettura della scheda di memoria.

- Vedere "Impossibile inserire la scheda di memoria" a pagina 144.
- Vedere "Scheda di memoria non rilevata dopo l'inserimento" a pagina 144.

Salvataggio delle impostazioni

In un menu di impostazione, viene visualizzato * accanto all'impostazione predefinita. Per modificare l'impostazione:

1 Dal pannello di controllo, premere ▲ o ▼ più volte per scegliere **Copia**, **Foto**, **Stampa file**, **Acquisisci**, **Imposta** o **Manutenzione**.

2 Premere ✓.

3 Premere ▲ o ▼, oppure premere ◀ o ▶ più volte per scegliere l'impostazione desiderata.

4 Premere ✓ per selezionare ogni opzione desiderata.

Nota: Premere ✓ per visualizzare un'anteprima nella modalità **Copia**.

5 Premere ✓ mentre è evidenziato **sì** oppure premere  più volte per salvare tutte le impostazioni temporanee e ritornare al menu principale. Viene visualizzato il simbolo * accanto all'impostazione salvata.

Nota: Le impostazioni predefinite della stampante vengono ripristinate dopo due minuti di inattività o se la stampante viene spenta. Le impostazioni di Foto non saranno sospese dopo due minuti di inattività o spegnendo la stampante ma verranno ripristinati i valori predefiniti quando viene rimossa una scheda di memoria o un'unità flash.

Argomenti correlati:

- "Uso del pannello di controllo" a pagina 79

Disinstallazione e reinstallazione del software

Se la stampante non funziona correttamente o se viene visualizzato un messaggio di errore di comunicazione quando si prova a utilizzare la stampante, potrebbe essere necessario disinstallare e reinstallare il software della stampante.

- 1 Chiudere tutte le applicazioni software.
- 2 Dal Finder, fare doppio clic sulla cartella **Lexmark 4800 Series**.

- 3** Fare doppio clic sull'**icona di disinstallazione**.
- 4** Per disinstallare il software della stampante, attenersi alle istruzioni visualizzate sullo schermo.
- 5** Riavviare il computer prima di reinstallare il software della stampante.
- 6** Inserire il CD, quindi seguire le istruzioni visualizzate per reinstallare il software.

Argomenti correlati:

- "Installazione delle cartucce di stampa" a pagina 97

Avvisi

Riciclaggio dei prodotti Lexmark

Per restituire a Lexmark i prodotti Lexmark per il riciclaggio:

- 1 Visitare il sito Web all'indirizzo www.lexmark.com/recycle.
- 2 Seguire le istruzioni visualizzate sullo schermo del computer.

Avviso edizione

Giugno 2007

Le informazioni incluse nel seguente paragrafo non si applicano a tutti quei paesi in cui tali disposizioni non risultano conformi alle leggi locali: LA PRESENTE DOCUMENTAZIONE VIENE FORNITA DA LEXMARK INTERNATIONAL, INC. NEL SUO STATO DI FATTO, SENZA ALCUNA GARANZIA IMPLICITA O ESPLICITA, INCLUSE LE GARANZIE IMPLICITE DI COMMERCIALIZZABILITÀ O IDONEITÀ A SCOPI SPECIFICI. In alcuni paesi non è consentita la rinuncia di responsabilità esplicita o implicita in determinate transazioni, pertanto la presente dichiarazione potrebbe non essere valida.

La presente pubblicazione potrebbe includere inesattezze di carattere tecnico o errori tipografici. Le presenti informazioni sono soggette a modifiche periodiche che vengono incluse nelle edizioni successive. Miglioramenti o modifiche ai prodotti o ai programmi descritti nel presente documento possono essere apportati in qualsiasi momento.

I riferimenti a prodotti, programmi o servizi contenuti in questa pubblicazione non sottintendono alcuna intenzione del produttore di renderli disponibili in tutti i paesi in cui opera. Qualsiasi riferimento a un prodotto, programma o servizio non implica alcun uso esclusivo di tale prodotto, programma o servizio. Ogni prodotto, programma o servizio funzionalmente equivalente che non violi diritti di proprietà intellettuale può essere utilizzato in sostituzione. La valutazione e la verifica del funzionamento insieme ad altri prodotti, programmi o servizi, tranne quelli espressamente progettati dal produttore, sono di responsabilità dell'utente.

Per il supporto tecnico Lexmark, visitare support.lexmark.com.

Per informazioni sui materiali di consumo e i download, visitare www.lexmark.com.

Se non si è in grado di accedere a Internet, è possibile contattare Lexmark tramite posta:

Lexmark International, Inc.
Bldg 004-2/CSC
740 New Circle Road NW
Lexington, KY 40550

© 2007 Lexmark International, Inc.

Tutti i diritti riservati.

UNITED STATES GOVERNMENT RIGHTS

This software and any accompanying documentation provided under this agreement are commercial computer software and documentation developed exclusively at private expense.

Marchi

Lexmark e Lexmark con il simbolo del diamante sono marchi di Lexmark International, Inc., registrati negli Stati Uniti e/o in altri Paesi.

PerfectFinish è un marchio di Lexmark International, Inc.

Tutti gli altri marchi appartengono ai rispettivi proprietari.

Convenzioni

Nota: una *Nota* identifica informazioni che possono essere di aiuto per l'utente.

Avvertenza: un messaggio di *Avvertenza* identifica una situazione che può provocare danni all'hardware o al software del prodotto.



ATTENZIONE: un messaggio di *ATTENZIONE* identifica una situazione che può provocare danni alle persone.



ATTENZIONE: questo tipo di *messaggio di attenzione* indica che *non si deve toccare* l'area evidenziata.



ATTENZIONE: questo tipo di *messaggio di attenzione* indica che si tratta di *superficie molto calda*.



ATTENZIONE: questo tipo di *messaggio di attenzione* indica un *pericolo di scossa*.



ATTENZIONE: questo tipo di *messaggio di attenzione* indica un *pericolo di pungersi*.

Informazioni sui prodotti

Nome del prodotto:

Lexmark 4800 Series

Tipo di macchina:

4428

Modelli:

W22

W2E

Dichiarazione di conformità di FCC (Federal Communications Commission)

Il prodotto è stato testato ed è risultato conforme ai limiti previsti per i dispositivi digitali di Classe B, in base alla Parte 15 della regolamentazione FCC. Tale riconoscimento è legato alle seguenti condizioni: (1) questo apparecchio non deve causare interferenze nocive e (2) questo apparecchio deve accettare qualsiasi interferenza ricevuta, incluse interferenze che possono causare operazioni indesiderate.

I limiti FCC per la Classe B sono stabiliti per fornire una protezione adeguata contro le interferenze dannose in un'installazione residenziale. Le presenti apparecchiature generano, utilizzano e possono irradiare energia in radiofrequenza e, se non installate in conformità alle istruzioni, possono causare interferenze dannose con le comunicazioni radio. Tuttavia, non esiste alcuna garanzia che le interferenze non si verifichino in una particolare installazione. Qualora le presenti apparecchiature provocassero interferenze dannose con segnali radiofonici o televisivi, si consiglia di tentare di correggere l'inconveniente mediante una o più delle seguenti misure:

- Cambiare l'orientamento o la posizione dell'antenna di ricezione.
- Aumentare la distanza tra l'apparecchiatura e l'apparecchio ricevente.
- Collegare l'apparecchiatura a una presa elettrica su un circuito diverso da quello a cui è collegato l'apparecchio ricevente.
- Per ulteriori informazioni, rivolgersi al proprio rivenditore o al rappresentante dell'assistenza.

Il produttore non è responsabile di interferenze con segnali radiofonici o televisivi causati dall'utilizzo di cavi diversi da quelli consigliati o da modifiche non autorizzate all'apparecchiatura. Le modifiche non autorizzate possono annullare i diritti dell'utente a utilizzare questa apparecchiatura.

Nota: per assicurare la conformità con le normative della FCC sull'interferenza elettromagnetica dei dispositivi informatici di Classe B, utilizzare un appropriato cavo schermato e con messa a terra, quale il cavo Lexmark numero parte 1021294 per collegamenti USB. L'utilizzo di un cavo non schermato o senza messa a terra adeguata può rappresentare una violazione di tali normative.

Eventuali domande relative alla presente dichiarazione di conformità devono essere indirizzate a:

Director of Lexmark Technology & Services
Lexmark International, Inc.
740 West New Circle Road
Lexington, KY 40550
(859) 232-3000

Esposizione alle radiazioni di radiofrequenza

Il seguente avviso è valido se nella stampante è installata una scheda di rete wireless.

La potenza delle radiazioni emesse da questo apparecchio sono sensibilmente al di sotto dei limiti di esposizione alle frequenze radio FCC e di altre agenzie normative. Una distanza minima di 20 cm (8 pollici) deve essere mantenuta tra l'antenna e le persone in conformità con i requisiti di esposizione RF dell'FCC e di altre agenzie normative.

Industry Canada compliance statement

This Class B digital apparatus meets all requirements of the Canadian Interference-Causing Equipment Standard ICES-003.

Avis de conformité aux normes de l'industrie du Canada

Cet appareil numérique de classe B est conforme aux exigences de la norme canadienne relative aux équipements pouvant causer des interférences NMB-003.

Avvertenza VCCI giapponese

製品にこのマークが表示されている場合、
次の要件を満たしています。



この装置は、情報処理装置等電波障害自主規制協議会(VCCI)の基準に基づくクラスB情報技術装置です。この装置は、家庭環境で使用することを目的としていますが、この装置がラジオやテレビジョン受信機に近接して使用されると、受信障害を引き起こすことがあります。
取扱説明書に従って正しい取り扱いをしてください。

Dichiarazione MIC coreana

제품에 이 기호가 있는 경우 다음 문구가 적용됩니다.



B급 기기 (가정용 정보통신기기)

이 기기는 가정용으로 전자파적합등록을 한 기기로서
주거지역에서는 물론 모든 지역에서 사용할 수 있습니다.

Industry Canada notice

The following notices are applicable if your printer has a wireless network card installed.

Industry Canada (Canada)

This device complies with Industry Canada specification RSS-210. Operation is subject to the following two conditions: (1) this device may not cause interference, and (2) this device must accept any interference, including interference that may cause undesired operation of the device.

This device has been designed to operate only with the antenna provided. Use of any other antenna is strictly prohibited per regulations of Industry Canada.

To prevent radio interference to the licensed service, this device is intended to be operated indoors and away from windows to provide maximum shielding. Equipment (or its transmit antenna) that is installed outdoors is subject to licensing.

The installer of this radio equipment must ensure that the antenna is located or pointed such that it does not emit RF fields in excess of Health Canada limits for the general population; consult Safety Code 6, obtainable from Health Canada's Web site www.hc-sc.gc.ca/rpb.

The term "IC:" before the certification/registration number only signifies that the Industry Canada technical specifications were met.

Industry Canada (Canada)

Cet appareil est conforme à la norme RSS-210 d'Industry Canada. Son fonctionnement est soumis aux deux conditions suivantes :

(1) cet appareil ne doit pas provoquer d'interférences et (2) il doit accepter toute interférence reçue, y compris celles risquant d'altérer son fonctionnement.

Cet appareil a été conçu pour fonctionner uniquement avec l'antenne fournie. L'utilisation de toute autre antenne est strictement interdite par la réglementation d'Industry Canada.

En application des réglementations d'Industry Canada, l'utilisation d'une antenne de gain supérieur est strictement interdite.

Pour empêcher toute interférence radio au service faisant l'objet d'une licence, cet appareil doit être utilisé à l'intérieur et loin des fenêtres afin de garantir une protection optimale.

Si le matériel (ou son antenne d'émission) est installé à l'extérieur, il doit faire l'objet d'une licence.

L'installateur de cet équipement radio doit veiller à ce que l'antenne soit implantée et dirigée de manière à n'émettre aucun champ HF dépassant les limites fixées pour l'ensemble de la population par Santé Canada. Reportez-vous au Code de sécurité 6 que vous pouvez consulter sur le site Web de Santé Canada www.hc-sc.gc.ca/rpb.

Le terme « IC » précédant le numéro de d'accréditation/inscription signifie simplement que le produit est conforme aux spécifications techniques d'Industry Canada.

Conformità alle direttive dell'Unione Europea (UE)

Questo prodotto è conforme ai requisiti di protezione stabiliti dalle direttive del Consiglio dell'UE 89/336/EEC e 2006/95/EC sull'approssimazione e l'armonizzazione della legislazione degli Stati membri in relazione alla compatibilità elettromagnetica e alla sicurezza delle apparecchiature elettriche progettate per l'uso entro determinati limiti di tensione.

Una dichiarazione di conformità con i requisiti della Direttiva è stata siglata dal Director of Manufacturing and Technical Support, Lexmark International, Inc., S.A., Boigny, France.

Questo prodotto è conforme ai limiti per la Classe B stabiliti dalla direttiva EN 55022 e ai requisiti di sicurezza stabiliti dalla direttiva EN 60950.

Dichiarazione di conformità alle direttive dell'Unione Europea per i prodotti radio

I seguenti avvisi sono validi se nella stampante è installata una scheda di rete wireless.

Questo prodotto è conforme ai requisiti di protezione stabiliti dalle direttive del Consiglio dell'UE 89/336/EEC, 2006/95/EC e 1999/5/EC sull'approssimazione e l'armonizzazione della legislazione degli Stati membri in relazione alla compatibilità elettromagnetica e alla sicurezza delle apparecchiature elettriche progettate per l'uso entro determinati limiti di tensione.

La conformità è indicata dalla presenza del marchio CE.



Il simbolo di avvertimento indica l'esistenza di limitazioni all'interno di alcuni stati membri.

È possibile richiedere una copia della dichiarazione di conformità ai requisiti delle direttive al Direttore della produzione e dell'assistenza tecnica di Lexmark International, S. A., Boigny, Francia.

Sono valide le limitazioni riportate di seguito:

Paese/regione	Limitazione
Tutti i paesi/regioni	Questo prodotto è destinato all'uso in interni e non può essere utilizzato all'esterno.
L'Italia	Si fa presente inoltre che l'uso degli apparati in esame è regolamentato da: <ul style="list-style-type: none">• D.Lgs 1.8.2003, n.259, articoli 104 (attività soggette ad autorizzazione generale) e 105 (libero uso), per uso privato;• D.M. 28.5.03, per la fornitura al pubblico dell'accesso R-LAN alle reti e ai servizi di telecomunicazioni.

Questo prodotto è conforme ai limiti stabiliti dalla direttiva EN 55022, ai requisiti sulla sicurezza stabiliti dalla direttiva EN 60950, ai requisiti sullo spettro radio stabiliti dalla direttiva ETSI EN 300 328 e ai requisiti di compatibilità elettromagnetica stabiliti dalle direttive EN 55024, ETSI EN 301 489-1 e ETSI EN 301 489-17.

Česky	Společnost Lexmark International, Inc. tímto prohlašuje, že výrobek tento výrobek je ve shodě se základními požadavky a dalšími příslušnými ustanoveními směrnice 1999/5/ES.
Dansk	Lexmark International, Inc. erklærer herved, at dette produkt overholder de væsentlige krav og øvrige relevante krav i direktiv 1999/5/EF.
Deutsch	Hiermit erklärt Lexmark International, Inc., dass sich das Gerät dieses Gerät in Übereinstimmung mit den grundlegenden Anforderungen und den übrigen einschlägigen Bestimmungen der Richtlinie 1999/5/EG befindet.
Ελληνική	ΜΕ ΤΗΝ ΠΑΡΟΥΣΑ Η LEXMARK INTERNATIONAL, INC. ΔΗΛΩΝΕΙ ΟΤΙ ΑΥΤΟ ΤΟ ΠΡΟΪΟΝ ΣΥΜΜΟΡΦΩΝΕΤΑΙ ΠΡΟΣ ΤΙΣ ΟΥΣΙΩΔΕΙΣ ΑΠΑΙΤΗΣΕΙΣ ΚΑΙ ΤΙΣ ΛΟΙΠΕΣ ΣΧΕΤΙΚΕΣ ΔΙΑΤΑΞΕΙΣ ΤΗΣ ΟΔΗΓΙΑΣ 1999/5/ΕΚ.
English	Hereby, Lexmark International, Inc., declares that this type of equipment is in compliance with the essential requirements and other relevant provisions of Directive 1999/5/EC.
Español	Por medio de la presente, Lexmark International, Inc. declara que este producto cumple con los requisitos esenciales y cualesquiera otras disposiciones aplicables o exigibles de la Directiva 1999/5/CE.

Eesti	Käesolevaga kinnitab Lexmark International, Inc., et seade see toode vastab direktiivi 1999/5/EÜ põhinõuetele ja nimetatud direktiivist tulenevatele muudele asjakohastele sätetele.
Suomi	Lexmark International, Inc. vakuuttaa täten, että tämä tuote on direktiivin 1999/5/EY oleellisten vaatimusten ja muiden sitä koskevien direktiivin ehtojen mukainen.
Français	Par la présente, Lexmark International, Inc. déclare que l'appareil ce produit est conforme aux exigences fondamentales et autres dispositions pertinentes de la directive 1999/5/CE.
Magyar	Alulírott, Lexmark International, Inc. nyilatkozom, hogy a termék megfelel a vonatkozó alapvető követelményeknek és az 1999/5/EC irányelv egyéb előírásainak.
Íslenska	Hér með lýsir Lexmark International, Inc. yfir því að þessi vara er í samræmi við grunnkröfur og aðrar kröfur, sem gerðar eru í tilskipun 1999/5/EC.
Italiano	Con la presente Lexmark International, Inc. dichiara che questo prodotto è conforme ai requisiti essenziali ed alle altre disposizioni pertinenti stabilite dalla direttiva 1999/5/CE.
Latviski	Ar šo Lexmark International, Inc. deklarē, ka šis izstrādājums atbilst Direktīvas 1999/5/EK būtiskajām prasībām un citiem ar to saistītajiem noteikumiem.
Lietuvių	Šiuo Lexmark International, Inc. deklaruoja, kad šis produktas atitinka esminius reikalavimus ir kitas 1999/5/EB direktyvos nuostatas.
Malti	Bil-preżenti, Lexmark International, Inc., jiddikjara li dan il-prodott huwa konformi mal-ħtiġijiet essenzjali u ma dispożizzjonijiet oħrajn rilevanti li jinsabu fid-Direttiva 1999/5/KE.
Nederlands	Hierbij verklaart Lexmark International, Inc. dat het toestel dit product in overeenstemming is met de essentiële eisen en de andere relevante bepalingen van richtlijn 1999/5/EG.
Norsk	Lexmark International, Inc. erklærer herved at dette produktet er i samsvar med de grunnleggende krav og øvrige relevante krav i direktiv 1999/5/EF.
Polski	Niniejszym Lexmark International, Inc. oświadcza, że niniejszy produkt jest zgodny z zasadniczymi wymogami oraz pozostałymi stosownymi postanowieniami Dyrektywy 1999/5/EC.
Português	A Lexmark International Inc. declara que este produto está conforme com os requisitos essenciais e outras disposições da Diretiva 1999/5/CE.
Slovensky	Lexmark International, Inc. týmto vyhlasuje, že tento produkt spĺňa základné požiadavky a všetky príslušné ustanovenia smernice 1999/5/ES.
Slovensko	Lexmark International, Inc. izjavlja, da je ta izdelek v skladu z bistvenimi zahtevami in ostalimi relevantnimi določili direktive 1999/5/ES.
Svenska	Härmed intygar Lexmark International, Inc. att denna produkt står i överensstämmelse med de väsentliga egenskapskrav och övriga relevanta bestämmelser som framgår av direktiv 1999/5/EG.

Livelli di emissione dei rumori

Le seguenti misurazioni sono state effettuate in conformità con ISO 7779 e riportate in base a ISO 9296.

Nota: alcune modalità potrebbero non essere applicabili al prodotto acquistato.

Pressione sonora media a un metro, dBA	
Stampa	48
Acquisizione	35
Copia	41
Pronta	non presente

I valori sono soggetti a modifiche. Vedere www.lexmark.com per i valori correnti.

Direttiva WEEE (Waste from Electrical and Electronic Equipment)



Il logo WEEE indica programmi e procedure di riciclaggio specifici per i prodotti di elettronica nei paesi dell'Unione Europea. Il riciclaggio dei prodotti viene incoraggiato. Per ottenere ulteriori informazioni sulle opzioni di riciclaggio, visitare il sito Web Lexmark all'indirizzo www.lexmark.com per i numeri di telefono degli uffici vendita locali.

Smaltimento dei prodotti

Lo smaltimento della stampante o dei materiali di consumo non può essere eseguito come per i normali rifiuti domestici. Per le possibilità di smaltimento e riciclaggio, consultare le autorità locali.

Informazioni sulle temperature

Temperatura dell'ambiente	15° ~ 32° C (60° ~ 90° F)
Temperatura di trasporto e di conservazione	-40° ~ 60° C (-40° ~ 140° F), 1° ~ 60° C (34° ~ 140° F)

Informazioni sul programma RoHS cinese

Nome parte	Sostanze o elementi tossici e pericolosi					
	Piombo (Pb)	Mercurio (Hg)	Cadmio (Cd)	Cromo esavalente (Cr VI)	Bifenile polibrominato (PBB)	Difenile polibrominato (PBDE)
Pannelli dei circuiti	X	O	O	O	O	O
Alimentatore	X	O	O	O	O	O
Cavi di alimentazione	X	O	O	O	O	O
Connettori	X	O	O	O	O	O
Assembly meccanici, assi, rulli	X	O	O	O	O	O
Assembly meccanici, motori	X	O	O	O	O	O
Assembly meccanici, altro	X	O	O	O	O	O

Assembly scanner	O	O	O	O	O	O
display LCD	O	O	O	O	O	O

O: indica che il contenuto della sostanza tossica e pericolosa in tutti i materiali omogenei della parte è al di sotto dei limiti di concentrazione consentiti come indicato in SJ/T11363-2006.
X: indica che il contenuto della sostanza tossica e pericolosa in almeno uno dei materiali omogenei della parte supera i limiti di concentrazione consentiti come indicato in SJ/T11363-2006.
Questo prodotto è conforme alla direttiva dell'Unione europea 2002/95/EC relativa alle restrizioni di uso di certe sostanze pericolose.

ENERGY STAR



Consumo elettrico

Consumo elettrico del prodotto

Nella tabella seguente sono documentate le caratteristiche di consumo energetico del prodotto.

Nota: alcune modalità potrebbero non essere applicabili al prodotto acquistato.

Modalità	Descrizione	Consumo elettrico (Watt)
Stampa	Il prodotto sta generando output stampato da input elettronici.	16.4
Copia	Il prodotto sta generando output stampato da originali stampati.	13.6
Acquisizione	Il prodotto sta acquisendo documenti stampati.	10.3
Pronta	Il prodotto è in attesa di un processo di stampa.	9.2
Risparmio energetico	Il prodotto è in modalità di consumo ridotto.	6.2
Spegnimento attivo	Il prodotto è collegato a una presa a muro, ma l'interruttore di alimentazione è spento.	non applicabile
Spegnimento completo (<1 W)	Il prodotto è collegato a una presa a muro, l'interruttore di alimentazione è spento ed è nella modalità di consumo minimo possibile.	non applicabile
Disattivato	Il prodotto è collegato a una presa a muro, ma l'interruttore di alimentazione è spento.	0.2

I livelli di consumo elettrico elencati nella tabella precedente rappresentano misurazioni medie nel tempo. Richieste momentanee possono risultare sostanzialmente superiori alla media.

I valori sono soggetti a modifiche. Vedere www.lexmark.com per i valori correnti.

Risparmio energetico

Questo prodotto è progettato con una modalità di risparmio energetico definita Risparmio energetico. La modalità risparmio energetico è equivalente alla modalità basso consumo EPA. Questa modalità consente di risparmiare energia riducendo il consumo elettrico nei periodi di inattività prolungati. Questa modalità viene attivata automaticamente dopo un periodo di inattività del prodotto specificato, denominato timeout risparmio energetico.

Impostazioni predefinite del timeout di risparmio energetico per questo prodotto (in minuti):	60
---	----

Modalità di spegnimento

Se questo prodotto dispone di una modalità di spegnimento che consuma comunque una minima quantità di corrente, per interrompere completamente il consumo elettrico del prodotto, scollegare l'alimentazione dalla presa a muro.

Utilizzo totale di energia

A volte può risultare utile calcolare l'utilizzo totale di energia del prodotto. Poiché le dichiarazioni sui consumi elettrici sono fornite in Watt, per calcolare l'utilizzo di energia il consumo va moltiplicato per il tempo speso dal prodotto in ciascuna modalità. L'utilizzo totale di energia del prodotto è la somma dell'utilizzo di ciascuna modalità.

CONTRATTO DI LICENZA LEXMARK

LEGGERE ATTENTAMENTE: UTILIZZANDO IL PRODOTTO, L'UTENTE ACCETTA DI ESSERE VINCOLATO DA TUTTI I TERMINI E LE CONDIZIONI DEL PRESENTE CONTRATTO DI LICENZA. SE NON SI ACCETTANO I TERMINI DELLA PRESENTE LICENZA, RESTITUIRE IMMEDIATAMENTE IL PRODOTTO NON UTILIZZATO E RICHIEDERE UN RIMBORSO DELLE SPESE SOSTENUTE. SE SI INSTALLA QUESTO SOFTWARE PER L'USO DA PARTE DI TERZI, SI ACCETTA DI INFORMARE GLI UTENTI CHE L'USO DEL PRODOTTO COMPORTA L'ACCETTAZIONE DEI PRESENTI TERMINI.

CONTRATTO DI LICENZA DELLA CARTUCCIA

L'utente accetta che le cartucce di stampa brevettate spedite con il presente dispositivo di stampa sono vendute in conformità al presente contratto di licenza: le cartucce di stampa brevettate contenute all'interno vengono concesse in licenza esclusivamente per uso singolo e sono state progettate per smettere di funzionare dopo l'erogazione di una quantità di inchiostro prestabilita. Al momento della sostituzione, una quantità di inchiostro variabile permarrà nella cartuccia. Dopo l'utilizzo, la licenza relativa all'utilizzo delle cartucce di stampa termina e la cartuccia usata deve essere restituita esclusivamente a Lexmark per operazioni di ricarica o riciclo. Se si acquista un'altra cartuccia in futuro soggetta ai termini riportati in precedenza, l'utente si impegna ad accettare tali termini. Se non vengono accettati i termini relativi a questo contratto/licenza di uso singolo, restituire il prodotto nella confezione originale presso il punto vendita. Una cartuccia sostitutiva in vendita esente da tali condizioni è disponibile all'indirizzo www.lexmark.com.

CONTRATTO DI LICENZA DEL SOFTWARE LEXMARK

Il presente Contratto di licenza del software ("Contratto di licenzat") rappresenta un contratto legale tra l'utente (un privato o una singola entità) e Lexmark International, Inc. ("Lexmark") che, nella misura in cui il prodotto Lexmark o il programma software non è in altro modo soggetto a un contratto di licenza del software scritto tra l'utente e Lexmark o i suoi fornitori, regola l'uso dei programmi software installati o forniti da Lexmark da utilizzare con il prodotto Lexmark. Il termine "Programma software" comprende le istruzioni leggibili dal computer, il contenuto audio/video (quali immagini e registrazioni) e i supporti associati, la documentazione stampata e in formato elettronico, in qualsiasi forma vengano forniti: incorporata, distribuita o da utilizzare con il prodotto Lexmark.

1 DICHIARAZIONE DI GARANZIA LIMITATA. Lexmark garantisce che i supporti (ossia dischetti o compact disk) su cui viene fornito l'eventuale Programma software non presentano difetti nei materiali e nella fabbricazione in normali condizioni di utilizzo durante il periodo di garanzia. Il periodo di garanzia è di novanta (90) giorni e inizia nella data in cui il Programma software viene consegnato all'utente finale originale. La garanzia limitata è valida solo per i supporti del Programma software acquistati nuovi da Lexmark oppure un rivenditore o distributore Lexmark autorizzato. Lexmark sostituirà il programma software nel caso in cui i supporti non siano conformi alla garanzia limitata.

2 DICHIARAZIONE DI NON RESPONSABILITÀ E LIMITAZIONE DELLE GARANZIE. FATTA ECCEZIONE PER QUANDO PREVISTO NEL PRESENTE CONTRATTO DI LICENZA E NELLA MISURA MASSIMA CONSENTITA DALLA LEGGE VIGENTE, LEXMARK E I SUOI FORNITORI FORNISCONO IL SOFTWARE "COSÌ COM'È" E NON RICONOSCONO COME VALIDE TUTTE LE ALTRE GARANZIE E CONDIZIONI, INERENTI AL PROGRAMMA SOFTWARE, ESPRESSE O IMPLICITE, INCLUSE, A TITOLO ESEMPLIFICATIVO, QUELLE RELATIVE ALLA TITOLARITÀ, NON VIOLAZIONE DEI DIRITTI ALTRUI, COMMERCIALIZZABILITÀ E ALL'IDONEITÀ PER UN FINE PARTICOLARE, NONCHÉ ALL'ASSENZA DI VIRUS. Il presente Contratto deve essere letto insieme a specifiche disposizioni di legge, valide al momento della pubblicazione, che implicano garanzie e condizioni o impongono obblighi a Lexmark che non possono essere esclusi o modificati. Se nessuna delle precedenti disposizioni è applicabile, nei limiti consentiti, Lexmark nel presente contratto limita la propria responsabilità per la violazione delle disposizioni a una delle seguenti soluzioni: sostituzione del Programma software o rimborso del prezzo pagato per il Programma software.

3 CONCESSIONE DI LICENZA. Lexmark concede all'utente i seguenti diritti a condizione che vengano rispettati tutti i termini e le condizioni del presente Contratto di licenza:

- a Uso.** È possibile utilizzare una (1) copia del Programma software. Il termine "Uso" significa memorizzare, caricare, installare, eseguire o visualizzare il Programma software. Se Lexmark ha concesso in licenza il Programma software all'utente per uso concorrente, è necessario limitare il numero di utenti autorizzati al numero specificato nel proprio contratto di licenza con Lexmark. L'utente non potrà separare i componenti del Programma software per utilizzarli su più computer. L'utente accetta di non utilizzare il Programma software, totalmente o parzialmente, in qualsiasi modo che possa comportare la sovrascrittura, modificazione, eliminazione, oscuramento, alterazione o diminuzione di evidenza di qualunque marchio, denominazione o aspetto commerciale, o dell' avviso sulla proprietà intellettuale che appare sullo schermo del computer come effetto o risultato del Programma software.
- b Copia.** L'utente può eseguire una (1) copia del Programma software esclusivamente come copia di backup, archiviazione o installazione, a condizione che la copia contenga tutte le avvertenze relative alla proprietà del Programma software. Non è possibile copiare il Programma software su una rete pubblica o distribuita.
- c Riserva di diritti.** Il Programma software, compresi tutti i caratteri, è protetto da copyright di cui sono titolari Lexmark International, Inc. e/o i suoi fornitori. Lexmark si riserva tutti i diritti non espressamente concessi all'utente nel presente Contratto di licenza.
- d Freeware.** Indipendentemente dai termini e dalle condizioni del presente Contratto di licenza, l'intero Programma software o i suoi componenti che costituiscono il software fornito secondo i termini della licenza pubblica da terzi ("Freeware"), sono concessi in licenza all'utente in conformità ai termini e alle condizioni del contratto di licenza del software che accompagna tale Freeware, in qualsiasi forma esso venga presentato: contratto separato, contratto riportato sulla confezione o in formato elettronico al momento dello scaricamento. L'uso del Freeware da parte dell'utente è regolato interamente dai termini e dalle condizioni di tale licenza.

4 TRASFERIMENTO. È possibile trasferire il Programma software a un altro utente finale. Ogni trasferimento deve comprendere tutti i componenti del software, i supporti, il materiale stampato e il presente Contratto di licenza e l'utente non potrà trattenere copie del Programma software o i suoi componenti. Il trasferimento non potrà avvenire in modo indiretto, ad esempio tramite spedizione. Prima del trasferimento, l'utente finale che riceverà il Programma software deve accettare tutti i termini del presente Contratto di licenza. Il trasferimento del Programma software comporta la risoluzione automatica della licenza. L'utente non potrà concedere in locazione, concedere in sublicenza o assegnare il Programma software fatta eccezione per i casi previsti nel presente Contratto di licenza e ogni tentativo di questo tipo dovrà essere annullato.

- 5 AGGIORNAMENTI.** Per utilizzare un Programma software identificato come un aggiornamento, l'utente deve essere in possesso di una licenza del Programma software originale qualificato da Lexmark come idoneo per l'aggiornamento. Dopo l'aggiornamento, l'utente non potrà più utilizzare il Programma software originale utilizzato per l'aggiornamento.
- 6 LIMITAZIONI ALLA DECODIFICAZIONE.** L'utente non potrà modificare, decriptare, decodificare, disassemblare, decompilare o tradurre in altro modo il Programma software, eccetto nella misura espressamente prevista dalla legge in vigore al fine di risolvere problemi di interoperabilità, correggere errori e verificare la sicurezza. Se l'utente ha tali diritti in virtù della legge, dovrà notificare in forma scritta a Lexmark ogni volontaria decodificazione, disassemblaggio o decompilazione. L'utente non potrà decriptare il Programma software eccetto nella misura in cui sia necessario per l'uso legittimo del Programma software.
- 7 SOFTWARE AGGIUNTIVO.** Il presente Contratto di licenza è valido per gli aggiornamenti o le integrazioni del Programma software originale fornito da Lexmark, salvo nel caso in cui Lexmark preveda altri termini contrattuali relativamente all'aggiornamento o all'integrazione.
- 8 LIMITAZIONE DI RIMEDI.** Nei limiti massimi consentiti dalla legge applicabile, l'intera responsabilità di Lexmark, dei suoi fornitori, affiliati e rivenditori, e l'esclusivo rimedio sarà il seguente: Lexmark fornirà la garanzia espressa descritta in precedenza. Se Lexmark non fornirà i rimedi descritti nella garanzia per i supporti difettosi, l'utente potrà rescindere il contratto e gli verranno rimborsate le spese sostenute non appena avrà restituito tutte le copie del Programma software.
- 9 LIMITAZIONE DI RESPONSABILITÀ.** Nei limiti massimi consentiti dalla legge vigente, per qualsiasi richiesta di risarcimento fondata sulla garanzia limitata di Lexmark e dei suoi fornitori, o per qualsiasi altra richiesta di risarcimento in qualsiasi modo inerente al contenuto del presente Contratto, la responsabilità di Lexmark per tutti i tipi di danni, indipendentemente dalla forma dell'azione o dalla causa della domanda (compresi responsabilità contrattuale, violazione, preclusione, negligenza, errata interpretazione o responsabilità extracontrattuale), sarà limitata all'importo maggiore fra la somma di \$5,00 USA e il corrispettivo pagato a Lexmark o ai suoi rivenditori autorizzati per la presente licenza del Programma software che ha causato i danni o che sia l'oggetto della causa dell'azione, ovvero sia ad essa direttamente correlato.

IN NESSUN CASO LEXMARK, I SUOI FORNITORI, CONSOCIATI O RIVENDITORI SARANNO RESPONSABILI PER EVENTUALI DANNI SPECIALI, INCIDENTALI, INDIRETTI, ESEMPLARI, PUNITIVI O COMPENSATIVI (INCLUSI, IN VIA ESEMPLIFICATIVA, PERDITA DI PROFITTI O GUADAGNI, PERDITA DI RISPARMI, INTERRUZIONE DELL'USO DI / EVENTUALI PERDITE DI / INESATTEZZE O DANNI DI DATI O REGISTRAZIONI, PRETESE DA PARTE DI TERZI, OPPURE DANNI A IMMOBILI O BENI PERSONALI, PERDITA DI PRIVACY DERIVANTE O COMUNQUE CONNESSA ALL'UTILIZZO O ALL'INCAPACITÀ DI UTILIZZARE IL PROGRAMMA SOFTWARE, O RELATIVI ALLE DISPOSIZIONI DEL PRESENTE CONTRATTO DI LICENZA), INDIPENDENTEMENTE DALLA NATURA DELLA PRETESA, INCLUSI, A TITOLO ESEMPLIFICATIVO, VIOLAZIONE DELLA GARANZIA O DEL CONTRATTO, RESPONSABILITÀ EXTRACONTRATTUALE (INCLUSI COLPA O RESPONSABILITÀ OGGETTIVA), ANCHE NEL CASO IN CUI LEXMARK, O I SUOI FORNITORI, CONSOCIATI O RIVENDITORI SIANO STATI INFORMATI DELLA POSSIBILITÀ DEL VERIFICARSI DI TALI DANNI, OPPURE SE LA PRETESA DELL'UTENTE SI BASA SULLA PRETESA DI TERZI, FATTA ECCEZIONE PER I CASI IN CUI LA PRESENTE ESCLUSIONE DI DANNI NON SIA CONSIDERATA GIURIDICAMENTE VALIDA. LE LIMITAZIONI SOPRA ESPOSTE SONO VALIDE ANCHE SE I RIMEDI DESCRITTI NON SONO ADATTI ALLO SCOPO PERSEGUITO.

- 10 TERMINE.** Il presente Contratto di licenza è efficace a meno che non venga risolto o rifiutato. L'utente potrà rifiutare o risolvere il presente contratto in qualsiasi momento distruggendo tutte le copie del Programma software, insieme a tutte le modifiche, la documentazione e i relativi componenti in qualsiasi forma o modo altrimenti descritti nel presente contratto. Lexmark potrà risolvere il contratto di licenza previo preavviso se l'utente non si attiene ad un qualsiasi termine del Contratto di licenza. In tal caso, l'utente accetta di distruggere tutte le copie del Programma software insieme a tutte le modifiche, la documentazione e i relativi componenti in qualsiasi forma.

- 11 TASSE.** L'utente accetta la responsabilità del pagamento di eventuali tasse, incluse, a titolo esemplificativo, le tasse sulle merci, sui servizi e quelle sulle proprietà personali, derivanti dal presente Contratto o dall'Uso del Programma software da parte dell'Utente.
- 12 LIMITAZIONE NELLE AZIONI.** Nessuna azione, a prescindere dalla forma, derivante dal presente Contratto potrà essere intrapresa dalle parti oltre i due anni dal fatto che dà titolo all'azione stessa, fatto salvo quanto previsto dalla legge vigente.
- 13 LEGGE APPLICABILE.** Il Contratto di licenza sarà regolato dalle leggi del Commonwealth del Kentucky, Stati Uniti d'America. Non si applicheranno le norme sulla scelta della legge applicabile previste da alcun ordinamento. Il presente Contratto non sarà regolato dalla United Nations Convention on Contracts for the International Sale of Goods (Convenzione delle Nazioni Unite sui contratti di vendita internazionali).
- 14 LIMITAZIONE DEI DIRITTI DEL GOVERNO DEGLI STATI UNITI II Programma Software è stato sviluppato interamente con fondi privati.** Il diritto di utilizzo del Programma Software da parte del Governo degli Stati Uniti è soggetto a quanto previsto nel presente Contratto ed è limitato dal DFARS (Defense Federal Acquisition Regulations Supplement) 252.227-7014 e da simili norme FAR (Federal Acquisition Regulations) (o da eventuali regolamenti ministeriali o clausole contrattuali equivalenti).
- 15 CONSENSO ALL'UTILIZZO DEI DATI.** L'utente accetta che Lexmark, i suoi consociati e agenti possano raccogliere e utilizzare le informazioni fornite dall'utente in relazione alla registrazione, ai servizi di supporto e agli aggiornamenti effettuati riguardanti il Programma software. Lexmark si impegna a utilizzare tali informazioni in modo tale da non consentire l'individuazione personale dell'utente fatto salvo nei casi in cui sia necessario per fornire tali servizi.
- 16 RESTRIZIONI ALL'ESPORTAZIONE.** L'utente si impegna a non (a) acquisire, spedire, trasferire o riesportare, direttamente o indirettamente, il Programma software o eventuali prodotti diretti, in violazione alle leggi sull'esportazioni in vigore o (b) consentire che il Programma software venga utilizzato per scopi proibiti da tali leggi sull'esportazione, inclusi, a titolo esemplificativo, la creazione o la produzione di armi nucleari, chimiche o biologiche.
- 17 ACCETTAZIONE DEL CONTRATTO DI LICENZA IN FORMA ELETTRONICA.** L'utente e Lexmark accettano di stipulare il presente Contratto di licenza in forma elettronica. Questo significa che quando l'utente fa clic sul pulsante "Accetto" o "Sì" su questa pagina o utilizza il prodotto, l'utente accetta i termini e le condizioni del presente Contratto di licenza e che tale operazione viene eseguita con l'intento di "sottoscrivere" un contratto con Lexmark.
- 18 CAPACITÀ E AUTORITÀ DI STIPULARE UN CONTRATTO.** L'utente si impegna a confermare di essere in possesso della maggiore età nel momento in cui sottoscrive il presente Contratto di licenza e, dove applicabile, di essere autorizzato dal datore di lavoro o dal proprio responsabile a sottoscrivere il presente contratto.
- 19 INTERO CONTRATTO.** Il presente Contratto di licenza (incluso ogni addendum o modifica del presente Contratto di licenza presente nel Programma software) costituisce l'intero contratto tra l'utente e Lexmark relativamente al Programma software. Fatto salvo per quanto altrimenti previsto nel presente contratto, questi termini e condizioni sostituiscono qualsivoglia comunicazione, scritta o orale, proposta o dichiarazione precedente o contemporanea, relativa al Programma software o a qualsiasi altro argomento contemplato nel presente Contratto di licenza (eccetto nel caso in cui tali termini estranei non siano in conflitto con i termini del presente Contratto di licenza, qualsiasi altro accordo in forma scritta sottoscritto dall'utente e da Lexmark relativamente all'Uso del Programma software). Nella misura in cui qualsivoglia politica o programma Lexmark relativi al servizio di supporto tecnico si ponessero in conflitto con i termini del presente Contratto di licenza, prevarranno i termini del presente Contratto.

Statement of Limited Warranty

Lexmark International, Inc., Lexington, KY

This limited warranty applies to the United States. For customers outside the U.S., see the country-specific warranty information that came with your product.

This limited warranty applies to this product only if it was originally purchased for your use, and not for resale, from Lexmark or a Lexmark remarketer, referred to in this statement as "Remarketer."

Limited warranty

Lexmark warrants that this product:

—Is manufactured from new parts, or new and serviceable used parts, which perform like new parts

—Is, during normal use, free from defects in material and workmanship

If this product does not function as warranted during the warranty period, contact a Remarketer or Lexmark for repair or replacement (at Lexmark's option).

If this product is a feature or option, this statement applies only when that feature or option is used with the product for which it was designed. To obtain warranty service, you may be required to present the feature or option with the product.

If you transfer this product to another user, warranty service under the terms of this statement is available to that user for the remainder of the warranty period. You should transfer proof of original purchase and this statement to that user.

Limited warranty service

The warranty period starts on the date of original purchase as shown on the purchase receipt. The warranty period ends 12 months later.

To obtain warranty service you may be required to present proof of original purchase. You may be required to deliver your product to the Remarketer or Lexmark, or ship it prepaid and suitably packaged to a Lexmark designated location. You are responsible for loss of, or damage to, a product in transit to the Remarketer or the designated location.

When warranty service involves the exchange of a product or part, the item replaced becomes the property of the Remarketer or Lexmark. The replacement may be a new or repaired item. The replacement item assumes the remaining warranty period of the original product.

Replacement is not available to you if the product you present for exchange is defaced, altered, in need of a repair not included in warranty service, damaged beyond repair, or if the product is not free of all legal obligations, restrictions, liens, and encumbrances.

Before you present this product for warranty service, remove all print cartridges, programs, data, and removable storage media (unless directed otherwise by Lexmark).

For further explanation of your warranty alternatives and the nearest Lexmark authorized servicer in your area, contact Lexmark at (800) 332-4120, or on the World Wide Web at <http://support.lexmark.com>.

Remote technical support is provided for this product throughout its warranty period. For products no longer covered by a Lexmark warranty, technical support may not be available or only be available for a fee.

Extent of limited warranty

We do not warrant uninterrupted or error-free operation of any product.

Warranty service does not include repair of failures caused by:

—Modification or attachments

- Accidents or misuse
- Unsuitable physical or operating environment
- Maintenance by anyone other than Lexmark or a Lexmark authorized servicer
- Operation of a product beyond the limit of its duty cycle
- Use of printing media outside of Lexmark specifications
- Supplies (such as ink) not furnished by Lexmark
- Products, components, parts, materials, software, or interfaces not furnished by Lexmark

TO THE EXTENT PERMITTED BY APPLICABLE LAW, NEITHER LEXMARK NOR ITS THIRD PARTY SUPPLIERS OR REMARKETERS MAKE ANY OTHER WARRANTY OR CONDITION OF ANY KIND, WHETHER EXPRESS OR IMPLIED, WITH RESPECT TO THIS PRODUCT, AND SPECIFICALLY DISCLAIM THE IMPLIED WARRANTIES OR CONDITIONS OF MERCHANTABILITY, FITNESS FOR A PARTICULAR PURPOSE, AND SATISFACTORY QUALITY. ANY WARRANTIES THAT MAY NOT BE DISCLAIMED UNDER APPLICABLE LAW ARE LIMITED IN DURATION TO THE WARRANTY PERIOD. NO WARRANTIES, EXPRESS OR IMPLIED, WILL APPLY AFTER THIS PERIOD. ALL INFORMATION, SPECIFICATIONS, PRICES, AND SERVICES ARE SUBJECT TO CHANGE AT ANY TIME WITHOUT NOTICE.

Limitation of liability

Your sole remedy under this limited warranty is set forth in this document. For any claim concerning performance or nonperformance of Lexmark or a Remarketer for this product under this limited warranty, you may recover actual damages up to the limit set forth in the following paragraph.

Lexmark's liability for actual damages from any cause whatsoever will be limited to the amount you paid for the product that caused the damages. This limitation of liability will not apply to claims by you for bodily injury or damage to real property or tangible personal property for which Lexmark is legally liable. IN NO EVENT WILL LEXMARK BE LIABLE FOR ANY LOST PROFITS, LOST SAVINGS, INCIDENTAL DAMAGE, OR OTHER ECONOMIC OR CONSEQUENTIAL DAMAGES. This is true even if you advise Lexmark or a Remarketer of the possibility of such damages. Lexmark is not liable for any claim by you based on a third party claim.

This limitation of remedies also applies to claims against any Suppliers and Remarketers of Lexmark. Lexmark's and its Suppliers' and Remarketers' limitations of remedies are not cumulative. Such Suppliers and Remarketers are intended beneficiaries of this limitation.

Additional rights

Some states do not allow limitations on how long an implied warranty lasts, or do not allow the exclusion or limitation of incidental or consequential damages, so the limitations or exclusions contained above may not apply to you.

This limited warranty gives you specific legal rights. You may also have other rights that vary from state to state.

Glossario

Allineamento automatico	Una funzione di allineamento automatico delle cartucce di stampa.
alloggiamenti della scheda di memoria	Alloggiamenti sul pannello di controllo della stampante in cui è possibile inserire le schede di memoria.
Applicazione	Qualsiasi software installato sul computer che consenta di eseguire operazioni di vario genere, ad esempio l'elaborazione di testi o la modifica di fotografie.
Area di contatto in oro	Area delle cartucce di stampa o della scheda di memoria delle fotocamere digitali mediante la quale i dati vengono trasmessi.
bianco e nero	Una stampa non a colori.
BSS (Basic Service Set)	Basic Service Set descrive il tipo di rete wireless in uso. Il tipo BSS può essere uno dei seguenti: Rete a infrastruttura o rete ad hoc.
canale	Una radio frequenza specifica utilizzata da due o più periferiche per comunicare tra loro. Tutte le periferiche sulla stessa rete devono usare lo stesso canale.
carta fotografica	Carta trattata per la stampa di fotografie.
carta lucida	Carta con uno o due lati lucidi progettata per le foto.
cavo di installazione	Collegare la stampante al computer temporaneamente per alcuni metodi di installazione.
cavo USB	Cavo leggero e flessibile con cui è possibile collegare la stampante al computer a una velocità superiore rispetto ai cavi paralleli.
codice di sicurezza	Una password, come una chiave WEP o una frase di riconoscimento WPA, utilizzata per proteggere una rete.
commutatore	Una periferica simile a un hub di rete che è in grado di connettere diverse reti insieme.
Descreening	Opzione software della stampante che consente di rimuovere dall'immagine in fase di acquisizione i motivi indesiderati introdotti durante l'elaborazione dei supporti stampati, ad esempio riviste o giornali.
DHCP (Dynamic Host Configuration Protocol)	Un linguaggio utilizzato dai server DHCP.
DPOF (Digital Print Order Format)	Digital Print Order Format. Una funzione di alcune fotocamere digitali che consente all'utente di specificare, mentre la scheda di memoria è nella fotocamera, quali foto stampare e il numero di copie di ogni foto da stampare.
fascicolazione	Opzione software della stampante che consente di stampare automaticamente una serie completa di copie di un documento di più pagine prima di iniziare la stampa della serie successiva.
filtraggio MAC	Un metodo per limitare l'accesso alla rete wireless specificando quali indirizzi MAC possono comunicare nella rete. È possibile specificare questa impostazione nei router wireless o nei punti di accesso.
finestra di dialogo	Una schermata software utilizzata per fornire informazioni agli utenti.
Gamma	Un'opzione del software della stampante che consente di regolare la curva di correzione del colore di immagini acquisite. Questa opzione misura il contrasto dei toni intermedi dell'immagine.
hub di rete	Un dispositivo che collega più periferiche in una rete cablata.
Impostazioni di stampa predefinite	Impostazioni software definite nella fase di produzione della stampante.
indirizzo AutoIP	Un indirizzo IP assegnato automaticamente da una periferica di rete. Se la periferica è impostata per utilizzare DHCP, ma non è disponibile alcun server DHCP, un indirizzo AutoIP potrebbe essere assegnato dalla periferica.

Indirizzo IP (Internet Protocol)	L'indirizzo di rete di un computer o una stampante. Ogni periferica nella rete ha un proprio indirizzo di rete. L'indirizzo può essere assegnato manualmente dall'utente (indirizzo IP statico), automaticamente dal server DHCP (indirizzo IP DHCP) o automaticamente dal dispositivo (indirizzo AutoIP).
indirizzo IP statico	Un indirizzo IP assegnato manualmente dall'utente
indirizzo MAC (Media Access Control)	Un indirizzo hardware che identifica in modo univoco ogni periferica in una rete. È possibile trovare l'indirizzo MAC stampato sulla periferica.
ipconfig	Un comando che consente di visualizzare l'indirizzo IP e altre informazioni di rete di un computer Windows
lettore della scheda	Un dispositivo meccanico che legge i file sulle schede di memoria.
modalità ad hoc	Un'impostazione per una periferica wireless che consente di comunicare direttamente con altre periferiche wireless senza un punto di accesso o un router
modalità infrastruttura	Un'impostazione per una periferica wireless che consente di comunicare direttamente con altre periferiche wireless con un punto di accesso o un router
nitido	Opzione software che consente di ridurre la sfocatura delle immagini.
nome di rete	Vedere "SSID (Service Set Identifier)" a pagina 170
nome specifico della stampante	Il nome assegnato dall'utente alla stampante in modo che possa essere identificata nella rete
Orientamento orizzontale	Orientamento della pagina in cui il testo è parallelo al lato lungo del foglio.
Orientamento verticale	Orientamento della pagina in cui il testo è parallelo al lato corto del foglio.
pagina di allineamento	Pagina con modelli di allineamento stampati espulsa dalla stampante durante l'operazione di allineamento delle cartucce di stampa.
pannello di controllo	Serie di pulsanti sulla stampante che consentono di acquisire e copiare senza utilizzare la tastiera del computer o il mouse.
ping	Un test per verificare se il computer è in grado di comunicare con un'altra periferica
Porta PictBridge	Una porta sulla stampante utilizzata con un cavo USB per collegare una fotocamera PictBridge alla stampante.
Porta USB	Una porta piccola, rettangolare, sul retro del computer che consente di collegare periferiche mediante un cavo USB con una elevata velocità di comunicazione
potenza del segnale	La misura dell'intensità con la quale viene ricevuto un segnale trasmesso
punto di accesso wireless	Una periferica che connette le periferiche wireless insieme per creare una rete wireless
Rete	Gruppo di computer o altre periferiche collegate tra loro in modo da poter condividere informazioni.
rete ad hoc	Una rete wireless che non utilizza un punto di accesso
Ridimensiona	Opzione software o della stampante che consente di ridurre o ingrandire le dimensioni finali di un elemento acquisito mantenendone invariate le proporzioni.
router	Un dispositivo che condivide una sola connessione Internet con più computer o altre periferiche. Il router di base regola il traffico di rete.
router wireless	Un router che funziona come punto di accesso wireless
scheda di memoria	Supporto di memorizzazione di dimensioni ridotte utilizzato per il salvataggio di dati digitali, quali testo, immagini, audio e video; a volte definita anche scheda di memoria flash.
scheda di rete	Un dispositivo che consente ai computer o alle stampanti di comunicare tra loro in una rete
senza bordi	Una funzione che consente di stampare le foto senza bordi.
server DHCP	Un computer o un router che assegna un indirizzo IP univoco a ogni periferica nella rete. Gli indirizzi univoci evitano eventuali conflitti.

server di stampa interno wireless	Un dispositivo che consente ai computer e alle stampanti di comunicare tra loro in una rete senza cavi
software della stampante	(1) Programma che consente di scegliere le impostazioni per personalizzare i processi di stampa. (2) Programma che consente la comunicazione tra il computer e la stampante.
Speculare	Opzione software della stampante che consente di invertire un'immagine prima di stamparla.
SSID (Service Set Identifier)	Il nome di una rete wireless. Quando si connette la stampante a una rete wireless, la stampante deve utilizzare lo stesso SSID della rete. Definito anche nome di rete o BSS (Basic Service Set).
Stampante configurata	Stampante connessa a una rete, cui siano stati assegnati un indirizzo IP e un nome. Per poter utilizzare la stampante in rete, è necessario configurarla come stampante abilitata alla connessione in rete.
Stampante di rete	Stampante disponibile in rete, ma non collegata direttamente al computer.
Subnet	Un segmento di una rete che è collegato a un'altra rete di dimensioni maggiori. Una LAN viene anche definita subnet locale.
supporto	Un dispositivo meccanico all'interno della stampante in cui sono alloggiati le cartucce di stampa.
UAA (Universally Administered Address)	Un indirizzo assegnato a una stampante di rete o a un server di stampa dal produttore. Per trovare l'UAA, stampare una pagina di configurazione di rete e vedere l'elenco dell'UAA.
ugelli	Area della cartuccia di stampa attraverso la quale scorre l'inchiostro prima di essere applicato sulla pagina in fase di stampa.
unità duplex	Una parte della stampante che consente di stampare su entrambi i lati della pagina.
unità flash	Un dispositivo di memorizzazione che può essere acquistato separatamente. La stampante dispone di una porta a cui è possibile connettere le unità flash.
WEP (Wired Equivalent Privacy)	Un'impostazione di protezione che consente di impedire gli accessi non autorizzati a una rete wireless. Altre impostazioni di protezione possibili sono WPA e WAP2.
Wi-Fi	Un termine dell'industria che descrive la tecnologia utilizzata per creare una WLAN interoperabile.
WPA (Accesso protetto Wi-Fi)	Un'impostazione di protezione che consente di impedire gli accessi non autorizzati a una rete wireless. L'opzione WPA non è supportata nelle reti wireless ad hoc. Altre impostazioni di protezione possibili sono WEP e WAP2.
WPA2	Una nuova versione di WPA. I router meno recenti difficilmente supportano questa opzione. Altre impostazioni di protezione possibili sono WPA e WEP.