

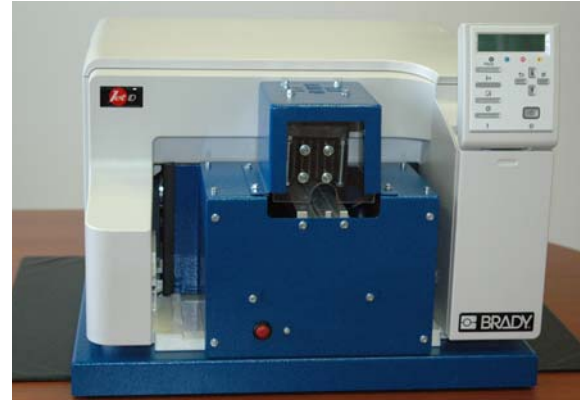

GUIDA ALL'INSTALLAZIONE



1. Note per l'utente

- Alte temperature all'interno della stampante possono provocare guasti. Non appoggiare nulla all'apertura di areazione né bloccarla in alcun modo.

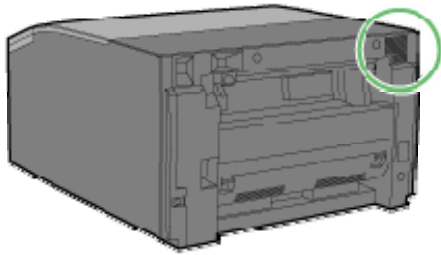

- L'espulsione di aria calda dall'apertura di areazione è normale e non deve essere causa di preoccupazione.
- Non lasciare lo sportello sinistro, superiore o destro anteriore aperto. È infatti possibile che polvere o altro materiale entri nella stampante riducendo la qualità di stampa.
- Durante la stampa non spostare la stampante o aprire gli sportelli.
- Non aprire lo sportello sinistro, superiore o destro anteriore durante la stampa. La stampa verrebbe infatti arrestata.
- Non toccare il nastro di alimentazione, la fascia nera trasparente, la barra della guida della testina di stampa, i contenitori di inchiostro

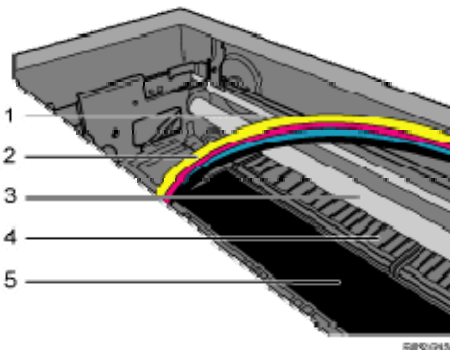

1. Fascia nera trasparente

2. Contenitori di inchiostro

3. Barra guida testina di stampa

- Fare attenzione ed evitare che fermagli ed altri oggetti cadano all'interno della stampante.
- Quando la stampante viene accesa per la prima volta dopo aver installato la cartuccia di stampa, viene avviato il processo di riempimento delle testine. Questo processo può otturare le testine di stampa. In questo caso, effettuare la pulizia delle testine.
- Durante la stampa non spegnere la stampante, né staccare il cavo di alimentazione dalla presa a muro.
- Durante la stampa non sottoporre la stampante a urti esterni
- Quando non si utilizza la stampante, spegnere l'alimentazione.
- Sulla stampante si possono appoggiare fino a 20 kg (44.1 lb.) di peso uniforme. Non posizionare peso concentrato maggiore di 5 kg (11.1 lb.) sulla stampante.
- Non posizionare oggetti instabili sulla stampante. Se cadono possono provocare ferite agli utenti e/o danni alla stampante.
- Questa stampante ha una vita utile nominale di 5 anni, se utilizzata in modo normale per 12 ore al giorno per una produzione massima di 400.000 targhette 4X12 al mese. Se si superano questi limiti, la vita utile della stampante potrebbe diminuire. La vita utile della stampante dipende anche dall'ambiente in cui è utilizzata.
- Le cartucce di stampa devono essere utilizzate prima della data di scadenza, meglio se entro sei mesi dalla rimozione dalla confezione.
- Le cartucce di stampa e il materiale di consumo sono conformi alle specifiche di sicurezza del produttore. Per garantire la sicurezza e l'affidabilità, utilizzare cartucce di stampa e materiale di consumo originali.
- Per garantire la qualità di stampa e la compattezza, questa stampante utilizza sempre tutti i colori disponibili (nero, ciano, giallo e magenta) per produrre le immagini di stampa. Anche se l'immagine di stampa è in bianco e nero o sulla finestra di dialogo della stampante viene selezionato [Bianco e Nero], vengono comunque utilizzati tutti i colori.
- La stampa si arresta se una delle cartucce di stampa risulta vuota. Se una cartuccia contenente i colori quale ciano, giallo o magenta risulta vuota, non è possibile stampare, nemmeno in bianco e nero. Se viene visualizzato un messaggio con la richiesta di cambiare la cartuccia di stampa, sostituire la cartuccia il più presto possibile.
- La stampa di centinaia di targhette al giorno può provocare l'otturazione della testina di stampa. Se ciò accade, procedere con la procedura di pulizia della testina.
- Questa stampante effettua regolarmente una manutenzione automatica, durante e dopo la stampa, per garantire una qualità di stampa costante. La manutenzione viene inoltre eseguita quando si inizia a stampare dopo un periodo di inutilizzo.
- È possibile che venga utilizzato inchiostro a colori anche se si stampa un testo in nero o se è stata specificata la stampa in bianco e nero. Può essere inoltre utilizzato per la pulizia parziale o completa della testina di stampa, effettuata per mantenere elevate le prestazioni della stampante.
- Se la stampante non viene utilizzata per un lungo periodo di tempo, spegnere l'alimentazione, scollegare il cavo USB e scollegare il cavo di alimentazione dalla presa a muro. Poiché la stampante consuma molto inchiostro per la manutenzione e la pulizia della testina di stampa quando viene riaccesa dopo un lungo periodo di inattività, si consiglia di utilizzare la stampante almeno una volta al mese.
- Non spostare la stampante quando è accesa. Quando è spenta, assicurarsi che sia posizionata su una superficie piana e al riparo da urti e vibrazioni.

- Non spegnere la stampante mentre è in uso. Assicurarsi che la stampante sia inattiva prima di spegnerla.
- È possibile che si formi condensa all'interno della stampante se questa viene spostata da un luogo freddo a un luogo caldo. Attendere che la condensa evapori evitando di accendere la stampante per almeno un'ora dopo averla spostata.

1.1 Guida di installazione rapida

Questa guida illustra brevemente come rimuovere dalla confezione e installare la stampante.

1.2 Guida utente

Questa guida, su CD-ROM, illustra in dettaglio come utilizzare la stampante.

La guida illustra come definire le impostazioni del driver di stampa e della rete, e come definire e controllare le impostazioni della stampante utilizzando un browser Web e altre utilità.

La guida contiene inoltre procedure per la risoluzione dei problemi.

Si consiglia di installare questa guida sul computer per riferimento rapido.

1.3 Informazioni sulla sicurezza

Questo manuale contiene importanti informazioni per utilizzare la macchina in modo sicuro e corretto. Assicurarsi di leggerlo prima di utilizzare la macchina.

1.4 Simboli

In questo manuale viene utilizzata la seguente serie di simboli.



Indica punti cui prestare attenzione quando si utilizza la macchina e spiegazioni sulle probabili cause di eventuali inceppamenti, danni agli originali o perdita di dati. Assicurarsi di leggere tali spiegazioni.



Indica spiegazioni supplementari delle funzioni della macchina ed istruzioni sulla risoluzione degli errori utente.



Questo simbolo si trova al termine dei diversi capitoli.

Indica dove si possono trovare ulteriori informazioni sull'argomento trattato.



Indica i nomi di tasti e pulsanti.

2. Guida ai componenti

Di seguito vengono illustrati i nomi e le funzioni delle parti del corpo, del pannello di controllo e delle opzioni della stampante

Corpo della macchina

Questa è una visuale anteriore della stampante.

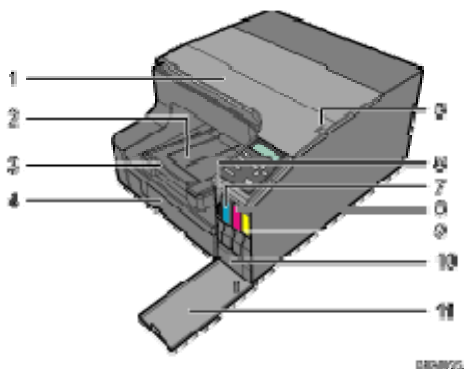

1. Sportello superiore

In genere, mantenere questo sportello chiuso. Se non è possibile individuare gli inceppamenti oppure non è possibile rimuovere facilmente l'inceppamento, è possibile verificare la situazione dalla parte superiore della stampante.

2. Uscita tessere

3. Punto di pausa tessere stampate

4. Base di appoggio

5. Regolazione altezza testina

6. Cartuccia Nero

7. Cartuccia Ciano

8. Cartuccia Magenta

9. Cartuccia Giallo

10. Recupero inchiostro

11. Sportello chiusura cartucce

Retro della macchina

Questa è una visuale posteriore della stampante.

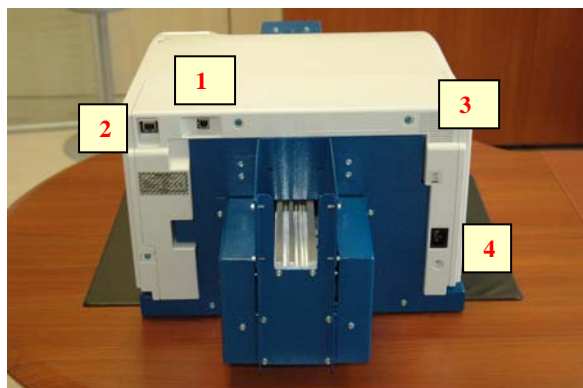

1. Slot USB

Collegare il cavo USB del computer in questo slot.

2. Porta Ethernet

Utilizzare un cavo di interfaccia di rete per collegare la stampante a una rete.

3. Foro di ventilazione

Il foro di ventilazione permette il passaggio dell'aria per impedire che l'interno della stampante diventi eccessivamente caldo. Non appoggiare mai nulla contro il foro di ventilazione. Se l'interno della stampante si surriscalda, potrebbe verificarsi un guasto.

4. Presa di alimentazione

Collegare il cavo di alimentazione.

Collegare un'estremità del cavo di alimentazione alla presa di alimentazione della stampante e l'altra estremità alla presa a muro.

Collegare il cavo di messa a terra collegato al cavo di alimentazione direttamente sul terminale di messa terra.

3. Pannello di controllo

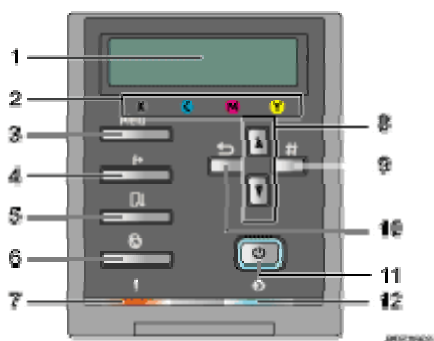

1. Display

Visualizza lo stato corrente della stampante e i messaggi di errore.

2. LED finale cartuccia di stampa

Ciascun LED corrisponde a una cartuccia di stampa. Da sinistra, i LED mostrano lo stato delle cartucce nero (K), ciano (C), magenta (M) e giallo (Y).

3. Tasto [Menu]

Premere questo tasto per definire e controllare le impostazioni correnti della stampante.

4. Tasto [Online]

Indica se la stampante è in linea o non in linea. Premere questo tasto per passare dallo stato in linea allo stato non in linea.

Quando la luce è accesa significa che la stampante è in linea, consentendo la ricezione dei dati dal computer host.

Quando la luce è spenta, significa che la stampante non è in linea, disattivando la ricezione dei dati dal computer host.

Premere questo tasto per ritornare alla condizione di pronto.

5. Tasto [AvanzPag]

Quando la stampante non è in linea, premere questo tasto per stampare tutti i dati rimasti nel buffer di input della stampante.

È possibile utilizzare questo tasto per forzare la stampa dei dati ricevuti dalla stampante in linea, nel caso in cui il formato o il tipo di carta non corrispondono al formato o al tipo di carta effettivi.

Se premendo il tasto [AvanzPag] viene visualizzato un messaggio con la richiesta di rimuovere la carta inceppata, premere questo tasto.

6. Tasto [ResetLav]

Quando la stampante è in linea, premere questo tasto per annullare un lavoro di stampa in corso.

7. Indicatore di avviso

Si accende ogni volta che si verifica un errore di stampa. Una luce rossa indica la presenza di un errore che ha reso la stampa impossibile; la luce lampeggiante rossa indica un possibile errore durante la stampa.

Se si accende la luce rossa, seguire le istruzioni che compaiono sul display.

8. Tasti [▲][▼]

Utilizzare questi tasti per aumentare o diminuire i valori sul display quando si effettuano le impostazioni.

Mantenere il tasto premuto per accelerare lo scorrimento e aumentare o diminuire i valori sul display in unità di 10.

Per applicare questa funzione: da [Manutenzione] impostare [Ripetiz. tasto] su [Attivo].

Quando la stampante è on-line, premere il tasto [▼] per pulire le testine di stampa ciano, magenta, giallo e nero.

9. Tasto [Invio#]

Premere questo tasto per eseguire le voci di menu selezionate sul display.

10. Tasto [Escape]

Premere questo tasto per tornare alla condizione precedente sul display.

11. Tasto [Acceso]

- Premere questo tasto per accendere e spegnere la stampante.
- Per accendere la stampante, tenere premuto il tasto [Acceso] per un secondo finché non si illumina.
- Una volta accesa l'alimentazione, il tasto [Acceso] lampeggerà finché la stampante non sarà pronta per la stampa, e a questo punto terminerà di lampeggiare rimanendo acceso.
- Quando la stampante viene spenta, il tasto lampeggerà lentamente finché la stampante non viene completamente disattivata e a questo punto il tasto rimarrà spento.
-  significa "attesa". Per evitare consumi di energia, scollegare il cavo di alimentazione dalla presa a muro.

12. Indicatore Ricezione dati

Lampeggia quando la stampante sta ricevendo dati da un computer o la stessa sta eseguendo la manutenzione. L'indicatore Ricezione dati rimane acceso se esistono dati da stampare.

Riferimento

- Per dettagli sulla Ripetizione tasto, vedere Esecuzione della manutenzione della stampante utilizzando il Pannello di controllo della stampante (Menu Manutenzione) .

3.1 Regolazione dell'angolo del pannello di controllo

È possibile regolare l'angolo del pannello di controllo per un uso più agevole.

Per regolare l'angolo del pannello di controllo, utilizzare la seguente procedura.

- 1. Sollevare il pannello di controllo tirando con cautela verso l'alto e in avanti.**

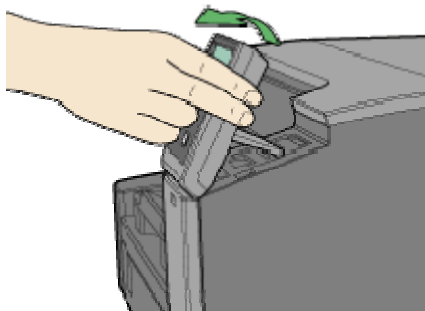

0071225

2. Inserire il fermo sul retro del pannello di controllo in una delle scanalature sottostanti.
3. Tirare con cautela il pannello di controllo leggermente in avanti (1).

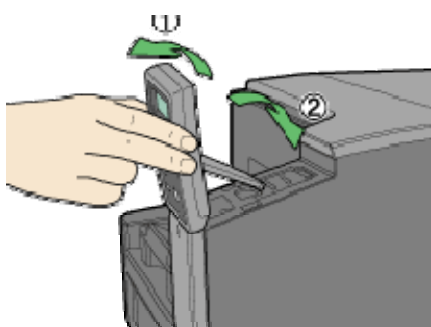

0071225

4. Abbassare il pannello di controllo (2).



- È possibile effettuare l'inclinazione su uno dei tre angoli.

3.2 Definizione delle impostazioni della stampante utilizzando il Pannello di controllo

Questa sezione spiega come modificare le impostazioni predefinite della stampante e fornisce informazioni sui parametri contenuti in ciascun menu. Per dettagli su procedure e impostazioni, vedere le informazioni in

 **Riferimento**.

Contatore

Menu
Mostra contat.
Stampa

Manutenzione

Menu
Contr.ugelli

Pulizia testine
Pulizia completa testine
Posiz.testine
Registrazione
Data/Ora
Ripetiz. tasto
Asciug.(F-R)*

Sistema

Menu
Stamp.rapp.err.
Continua auto.
Rispar.energia
Uso memoria
Unità di misura
Densità
Modo colore

Interfacc.host

Menu
Timeout I/O
Impost.rete
Impost.USB

Menu PCL

Menu
Origine font
Numero font
Dimens.punti
Passo font
Set simboli
Font Courier
Risoluzione
Stampa nero

Lingua

Menu
Giapponese
Inglese
Tedesco
Francese
Italiano
Olandese
Danese
Svedese
Norvegese
Spagnolo
Finlandese
Portoghese

Ceco
Polacco
Ungherese

Riferimento

- Verifica dello stato e delle impostazioni della stampante con il pannello di controllo della stampante (Menu Stam.lis./prova)
- Esecuzione della manutenzione della stampante utilizzando il Pannello di controllo della stampante (Menu Manutenzione)
- Specificazione delle impostazioni di sistema utilizzando il Pannello di controllo (Menu Sistema)
- Specifica delle impostazioni dell'interfaccia e di rete con il pannello di controllo della stampante (Menu Interfacc.host)
- Specificare le impostazioni PCL con il Pannello di controllo (Menu PCL)
- Selezione della lingua del pannello di controllo
- Restrizione delle funzioni della stampante

4. Impostazione dell'hardware

Questa sezione illustra come installare la stampante.

4.1 Verifica del computer e dell'area di installazione

L'area di installazione della stampante deve essere scelta con attenzione poiché le condizioni ambientali influiscono enormemente sulle prestazioni.

Area di posizionamento della stampante

Importante

Per evitare malfunzionamenti, posizionare la macchina lontano da:

- Luce diretta del sole
- Flussi d'aria di condizionatori o apparecchi di riscaldamento
- Radio, televisioni o altri dispositivi elettronici
- Aree ad alte/basse temperature o alti/bassi livelli di umidità
- Dispositivi di umidificazione
- Stufe a olio e dispositivi che emettono ammoniaca (copiatrici diazo)

Scegliere un'area stabile e uniforme su cui installare la macchina.

- La superficie deve essere piana entro 2 gradi da sinistra a destra e dalla parte anteriore a quella posteriore.
- Per impedire la formazione di condensa, installare la macchina in un'area in cui le condizioni di temperatura e umidità non eccedono quelle indicate nel diagramma seguente.
- La macchina potrebbe interrompere le operazioni di stampa se si eccedono questi limiti.

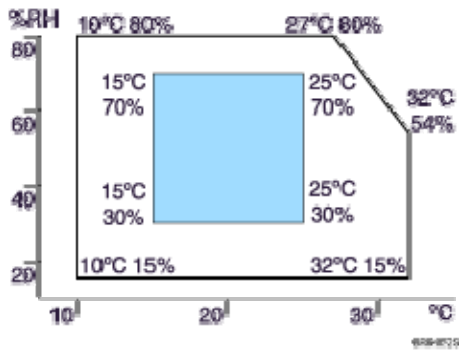

- Area bianca: intervallo permesso
- Area grigia: intervallo consigliato
- Il diagramma seguente illustra lo spazio ideale necessario per il caricamento della carta, la sostituzione delle cartucce di stampa e la rimozione delle targhette.

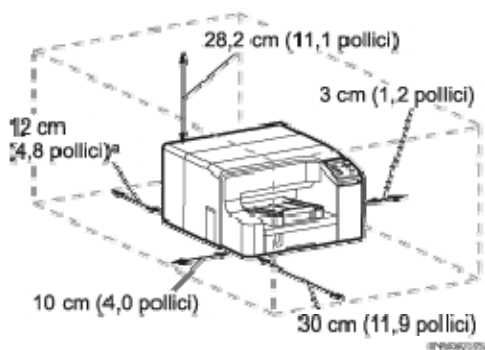

a. Se si collega il caricatore (opzionale), prevedere 29 cm in più di spazio libero.

4.2 Controllo della fonte di alimentazione

⚠ ATTENZIONE

Mantenere la macchina lontana da umidità e polvere, altrimenti è possibile che si verifichi un incendio o una scossa elettrica.

Posizionare la macchina su una superficie piana e robusta, altrimenti potrebbe cadere e provocare ferite alle persone.

Se si utilizza la macchina in uno spazio ristretto, verificare la presenza di un flusso d'aria continuo.

Collegare la macchina solo alla fonte di alimentazione descritta in questo manuale.

Evitare il collegamento di più dispositivi con più cavi.

Collegare il cavo di alimentazione direttamente a una presa a muro e non utilizzare mai una prolunga.

Non danneggiare, rompere o apportare modifiche al cavo di alimentazione. Non posizionare sopra al cavo oggetti pesanti. Non tirarlo con una forza eccessiva né piegarlo più del necessario. Queste azioni possono provocare scosse elettriche o incendi.

Non collegare o scollegare il cavo di alimentazione con le mani bagnate, poiché questo può provocare una scossa elettrica.

Verificare che la presa a muro sia vicino alla macchina e facilmente accessibile, in modo da consentire un rapido scollegamento in caso di emergenza.

I requisiti di alimentazione di questa macchina sono i seguenti:

- 220-240V: 50/60Hz 0.6A o più

4.3 Verifica del computer da collegare

Per utilizzare la stampante è necessario che i computer soddisfino le specifiche seguenti:

- Computer compatibile PC/AT con interfaccia USB o di rete
- Sistema operativo: Windows 2000/ XP/Vista, Windows Server 2003/2008
- 80-100 MB o più di spazio su disco disponibili

Nota

- Per utilizzare questa stampante, il computer deve avere almeno la quantità di memoria necessaria per eseguire il sistema operativo.

4.4 Verifica degli articoli forniti e disimballaggio della stampante

AVVERTIMENTO

La macchina pesa circa 14 kg (16,5 kg con accessori installati).

Per evitare lesioni personali e danni alla macchina, quest'ultima deve essere sollevata lentamente impugnando le parti centrali vicino alla base sui due lati. Per sollevare la macchina con le opzioni collegate, farsi aiutare da almeno un'altra persona.

Se viene sollevata senza prestare attenzione o esercitando una eccessiva pressione è possibile che si verifichino rotture oppure che si provochino ferite.

Importante

- Non accendere la macchina se prima non sono state lette le istruzioni relative all'accensione.

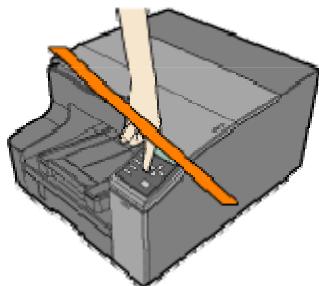

Aprire la confezione ed estrarre tutti gli articoli forniti. Verificare che siano presenti tutti gli elementi seguenti:

- Cavo di alimentazione
 - Cartuccia fornita: ciano
 - Cartuccia fornita: magenta
 - Cartuccia fornita: giallo
 - Cartuccia fornita: nero
 - Guida di installazione rapida
 - Informazioni sulla sicurezza
 - CD-ROM; la Guida utente è inclusa nel CD.
1. **Togliere la copertura protettiva.**
 2. **Rimuovere l'involucro di plastica.**
 3. **Sollevare la stampante e spostarla nel luogo dove si desidera installarla.**

Per sollevare e trasportare la stampante, sono sempre necessarie almeno due persone. Afferrarla dall'area rientrante posta ai lati, come mostrato in figura. Per sollevare e trasportare la stampante, procedere lentamente e con cautela.

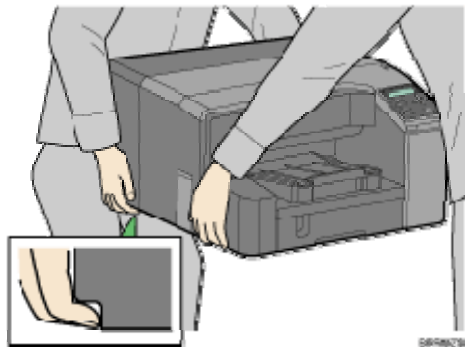

↓ Nota

- È consigliabile conservare la confezione, per utilizzarla nuovamente in caso di trasporto della stampante.
- I cavi USB e LAN non vengono forniti.

4.5 Installazione delle cartucce di stampa

AVVERTIMENTO

Se l'inchiostro entra in contatto con gli occhi, sciacquarli immediatamente con acqua corrente. Per altri sintomi, consultare un dottore.

Se viene ingerito l'inchiostro, indurre il vomito bevendo una forte soluzione salina e consultare immediatamente un dottore.

Se la pelle entra in contatto con l'inchiostro, lavare accuratamente l'area interessata con acqua e sapone. Mantenere l'inchiostro o il contenitore dell'inchiostro lontano dalla portata dei bambini.

★ **Importante**

- Non accendere la macchina se prima non sono state lette le istruzioni relative all'accensione.

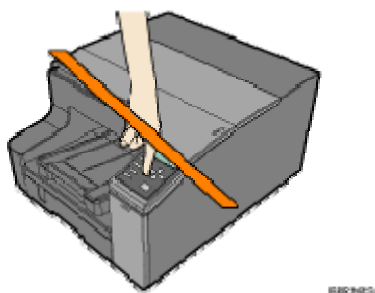

- Assicurarsi di installare la cartuccia di stampa fornita. L'installazione di una qualsiasi altra cartuccia potrebbe provocare una distribuzione non omogenea dell'inchiostro e malfunzionamenti.

1. Rimuovere la confezione delle cartucce di stampa.

Non toccare le porte di fornitura dell'inchiostro.

- 2. Premendo nella zona rientrante (1) dello sportello anteriore destro, si apre lo sportello stesso (2).**

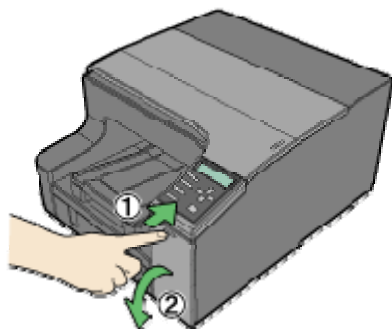

BRP120

3. Verificare l'orientamento di ciascuna cartuccia, quindi installarle delicatamente.

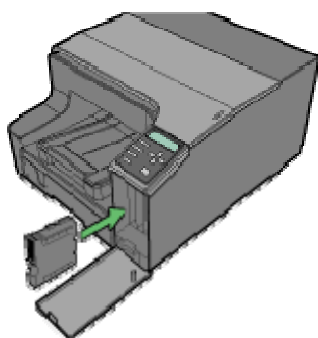

BRP120

Effettuare l'installazione nell'ordine seguente da sinistra: nero, ciano, magenta e giallo.

4. Inserire tutte le cartucce.
5. Ripetere i passaggi dal 3 al 4 per tutte e quattro le cartucce.
6. Chiudere lo sportello anteriore destro.

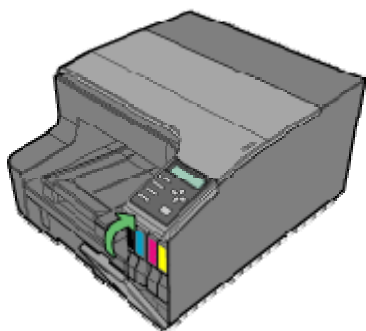

BRP120

4.6 Collegare il cavo di alimentazione e accendere l'alimentazione

Prima di collegare la stampante a un computer, collegare il cavo di alimentazione della stampante e accenderla.

⚠ ATTENZIONE

Collegare la macchina solo alla fonte di alimentazione descritta in questo manuale.

Evitare il collegamento di più dispositivi con più cavi.

Collegare il cavo di alimentazione direttamente a una presa a muro e non utilizzare mai una prolunga.

Non danneggiare, rompere o apportare modifiche al cavo di alimentazione. Non posizionare sopra al cavo oggetti pesanti. Non tirarlo con una forza eccessiva né piegarlo più del necessario. Queste azioni possono provocare scosse elettriche o incendi.

Non collegare o scollegare il cavo di alimentazione con le mani bagnate, poiché questo può provocare una scossa elettrica.

★ Importante

- Non utilizzare la macchina durante l'operazione di riempimento della cartuccia. Quest'ultima ha inizio quando si accende la macchina e prosegue fino a quando il messaggio "Caric.gel..." non scompare dal pannello di controllo.

1. Collegare il cavo di alimentazione alla stampante.

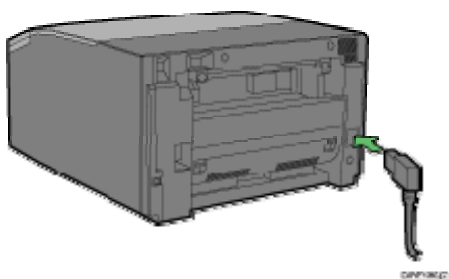

2. Collegare il cavo di alimentazione alla presa a muro.

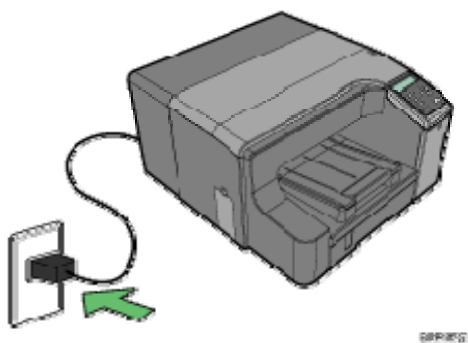

La superficie deve essere a livello entro 2 gradi.

Assicurarsi che cavo di alimentazione non sia bloccato sotto la stampante.

3. Premere il tasto [Acceso].

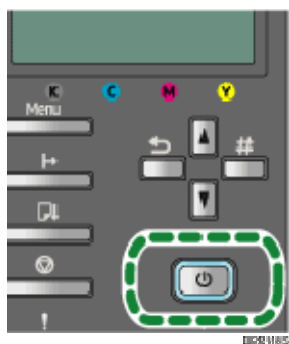

La stampante inizia ad alimentare l'inchiostro all'interno delle testine di stampa (richiedendo circa 6 minuti).

Assicurarsi che venga visualizzato il messaggio "Pronto" sul Pannello di controllo.

Non spegnere l'alimentazione della macchina in questo momento. Assicurarsi che il cavo non venga rimosso dalla presa a muro.

È possibile che si senta un suono secco mentre vengono riempite le testine di stampa. Non si tratta di un malfunzionamento e questo rumore terminerà entro breve.

5. Collegamento del computer e installazione del software (collegamento USB)

Una volta installato l'hardware ed effettuato un test di stampa, collegare la stampante al computer. Questa sezione illustra come collegare la stampante a un computer utilizzando un cavo USB e come installare il software tramite l'"Installazione rapida".

Riferimento

- Per informazioni dettagliate sul metodo di connessione, vedere Conferma del metodo di connessione.
- Per informazioni dettagliate sull'installazione del solo driver di stampa, vedere Installazione del Driver di stampa PCL/RPCS Raster (USB).

5.1 Prima di installare il software (USB)

Prima di installare software, collegare la stampante al computer utilizzando un cavo USB.

Nota

- Anche se il computer al quale si sta collegando la stampante tramite USB è collegato in rete, è comunque possibile collegare la stampante al computer seguendo la procedura spiegata in questa sezione. Per maggiori dettagli sulla condivisione della stampante, vedere Condivisione della stampante.

5.2 Collegamento della stampante via USB

1. Assicurarsi che la stampante sia spenta.

Non accendere la stampante se non sono state lette le istruzioni relative a come procedere.

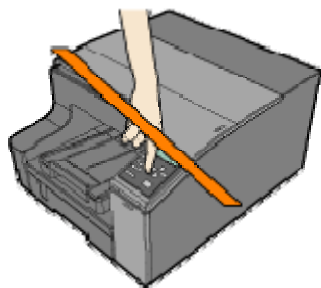

2. Accendere l'alimentazione del computer e avviare Windows.
3. Rimuovere il sigillo sullo slot USB posizionato nella parte posteriore della stampante, quindi collegare la presa esagonale (tipo B) del cavo USB saldamente all'interno dello slot.

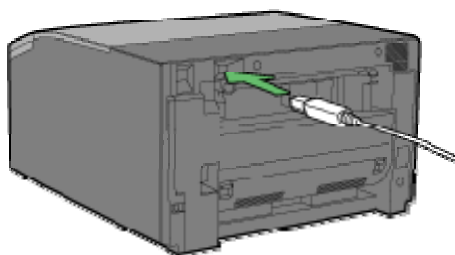

4. Inserire la presa rettangolare (tipo A) fermamente all'interno dello slot USB del computer.

↓ Nota

- Inserire il connettore del cavo USB con il simbolo USB rivolto verso il basso.
- Assicurarsi che il cavo USB sia stato inserito completamente.
- Assicurarsi che il cavo USB sia stato collegato correttamente, specialmente quando il vassoio bypass è stato collegato alla stampante, poiché questo vassoio rende difficile il collegamento del cavo.

5.3 Installazione rapida USB

Attenersi alla procedura seguente per installare il driver della stampante e la Guida utente.

★ **Importante**

- Non accendere la stampante se non sono state lette le istruzioni relative a come procedere.

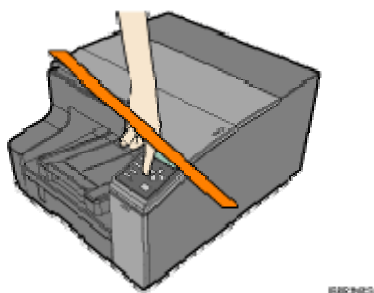

- Solo gli amministratori possono eseguire questa installazione. Collegarsi come membro del gruppo di Amministratori.

5.4 Note sull'installazione (collegamento USB)

Se compare il messaggio “Firma digitale non trovata” oppure la finestra di dialogo [Installazione software], [Installazione hardware] o [Impossibile verificare l'autore di questo driver]:

1. Fare clic su [Sì], [Continua] o [Installare il driver comunque] per continuare con l'installazione.

Se compare la finestra di dialogo [Installazione guidata nuovo hardware]:

1. Fare clic su [Installa da un elenco o percorso specifico (per utenti esperti)], quindi fare clic su [Avanti >].
2. Fare clic su [Includi il seguente percorso nella ricerca], quindi su [Sfoggia].
3. Visualizzare la cartella “DRIVERS” nel CD-ROM, quindi fare clic su [OK]. Selezionare la cartella relativa al proprio sistema operativo.

Assicurarsi di deselezionare la casella di controllo [Cerca nei supporti rimovibili (unità floppy, CD-ROM...)].

Per dettagli sui file archiviati sul CD-ROM, vedere Software su CD-ROM.

1. **Avviare Windows e inserire il CD fornito nell'unità CD-ROM.**

Chiudere tutte le applicazioni attualmente in esecuzione.

Quando si avvia Windows, è possibile che compaia il messaggio “Installazione guidata nuovo hardware”. Se ciò accade, fare clic su [Annulla]. Verificare ancora che l'alimentazione elettrica sia disinserita.

2. **Selezionare una lingua per l'interfaccia, quindi fare clic su [OK].**
3. **Fare clic su [Installazione rapida per USB].**
4. **Leggere con attenzione l'intero contratto di licenza. Se si accettano i termini fare clic su [Accetto i termini del contratto di licenza], quindi su [Avanti >].**
5. **Verificare che l'alimentazione della stampante sia spenta, quindi fare clic su [Avanti >].**

Se compare la finestra di dialogo [Installazione software] o [Impossibile verificare l'autore di questo driver], vedere “Note sull'installazione”.

6. **Assicurarsi che il computer e la stampante siano collegati in modo corretto, quindi premere il tasto [Acceso].**

L'installazione verrà avviata.

Se il collegamento al computer non è stato confermato, effettuare nuovamente le impostazioni delle porte al termine dell'installazione.

Se compare il messaggio “Firma digitale non trovata” o [Installazione guidata nuovo hardware] o [Installazione hardware], vedere le “Note sull'installazione”.

7. **Scegliere se aprire o meno automaticamente il monitoraggio di stato della stampante, quindi fare clic su [Avanti >].**
8. **Verificare il risultato dell'installazione, quindi fare clic su [Avanti >].**

Installare la Guida utente.

9. **Fare clic su [Fine].**

Il driver della stampante e la Guida utente sono stati installati.

Se compare il messaggio “Firma digitale non trovata” o [Installazione guidata nuovo hardware] o [Installazione hardware], vedere le “Note sull'installazione”.

↓ Nota

- Una volta inserito il CD-ROM, verrà visualizzata la finestra di dialogo [Printer Drivers, Manuals, Utilities]. Se non viene visualizzata, fare doppio clic sull'icona dell'unità CD-ROM in [Risorse del computer] o [Esplora risorse], quindi fare doppio clic su [Setup.exe].
- Al termine dell'installazione, comparirà l'icona della Guida utente sul desktop.
- Se compare un messaggio con la richiesta di riavviare il computer, riavviare il computer.
- Verificare che il driver della stampante sia stato installato correttamente controllando che il tasto [Acceso] sia acceso.

5.5 Collegamento del computer e installazione del software (connessione di rete)

Dopo aver installato l'hardware ed aver fatto una stampa di prova, collegare la stampante al computer. Questa sezione spiega come collegare la stampante a un computer tramite cavo Ethernet e come utilizzare il software di "Installazione rapida".

Riferimento

- Per informazioni dettagliate sul metodo di connessione, vedere Conferma del metodo di connessione.
- Per informazioni dettagliate sull'installazione del solo driver di stampa, vedere Installazione dei driver per la connessione di rete.

5.6 Prima di installare il software (connessione di rete)

Collegare la stampante e il computer attraverso un cavo Ethernet, quindi sul pannello di controllo della stampante specificare le impostazioni di rete della stampante in base all'ambiente di rete, e infine installare il software.

5.7 Connessione della stampante via rete

Assicurarsi di installare tutti i dispositivi di rete necessari prima di collegare il cavo Ethernet alla stampante. È possibile collegare un cavo 10BASE-T o 100BASE-TX alla stampante.

Importante

- I cavi Ethernet non vengono forniti con la stampante. Selezionare il cavo in base all'ambiente di rete.

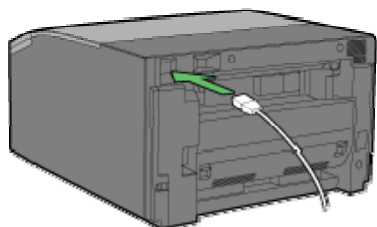

1. Collegare il cavo Ethernet alla porta Ethernet nella parte posteriore della stampante.
2. Collegare l'altro capo del cavo alla rete della stampante, ad esempio ad un hub.

Controllare i LED della porta Ethernet

3. Indicatore (verde)

Rimane verde se la macchina è stata correttamente collegata alla rete tramite un cavo 100 BASE-TX. Rimane invece spento se è stato collegato un cavo 10 BASE-T.

4. Indicatore (arancione)

Si accende ogni volta che la stampante invia o riceve dati attraverso la rete.

5. Tasto [Reset]

Premere questo tasto per inizializzare e riavviare la scheda di interfaccia di rete.



5.8 Specificare le impostazioni sul pannello di controllo

Effettuare le seguenti impostazioni di rete in base all'interfaccia di rete utilizzata.

Se è stata collegata la stampante a una rete, effettuare le impostazioni relative all'ambiente di rete richieste.

La tabella seguente illustra le impostazioni del pannello di controllo e i relativi valori predefiniti. Queste voci compaiono nel menu [Impost. rete].

Nome impostazione	Valore
1.DHCP	Attivo
3.Maschera di sottorete	0.0.0.0
4.Indirizzo gateway	0.0.0.0
5.Protocollo attivo	TCP/IP: Attivo
6.Velocità Ethernet	Selezione automatica

L'esempio seguente illustra come effettuare le impostazioni per TCP/IP.

1. Premere il tasto [Acceso].

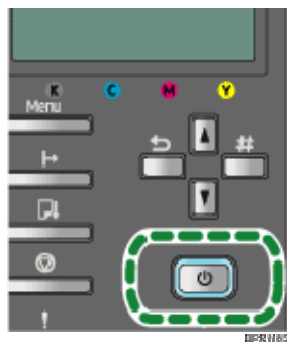

2. Premere il tasto [Menu].



Sul display compare la schermata del menu.

3. Premere [▲] o [▼] per visualizzare il menu [Interfacc.host], quindi premere il tasto [Invio#].

```
Menu :
  Interfacc.host
```

4. Premere [▲] o [▼] per visualizzare [Impost.rete], quindi premere il tasto [Invio#].

```
Interfacc.host :
  Impost.rete
```

5. Premere [▲] o [▼] per selezionare l'[Indirizzo IP], quindi premere il tasto [Invio#].

```
Impost.rete
Indirizzo IP
```

6. Sul display viene visualizzato l'indirizzo IP corrente.
7. Premere [▲] o [▼] per entrare nel campo più a sinistra dell'indirizzo IP, quindi premere il tasto [Invio#].

```
Indirizzo IP :
█. 0. 0. 0
```

8. Per ottenere l'indirizzo IP della stampante, contattare l'amministratore della rete.
9. Il valore si sposta di 10 unità se viene tenuto premuto [▲] o [▼].
10. Quando viene premuto il tasto [Invio#], il cursore si sposta sul campo successivo.
11. Premere il tasto [Invio#].

Quando il valore specificato viene immesso in ciascun campo, il cursore si sposta sul campo successivo.

```
Indirizzo IP :
192. █. 0. 0
```

12. Mentre si ripetono i passaggi, specificare i valori in tutti i campi e quindi premere il tasto [Invio#].
Per tornare al campo precedente, premere il tasto [Escape].
13. Specificare la “Maschera di sottorete” e l’“Indir.gateway” allo stesso modo in cui è stato specificato l'indirizzo IP.
14. Una volta effettuate tutte le impostazioni, premere il tasto [Online].

Vengono definite le impostazioni specificate e ricompare la schermata della stampante iniziale.

È possibile stampare la pagina di configurazione per confermare le impostazioni specificate.

Riferimento

- Per informazioni dettagliate sulla stampa di una pagina di configurazione, vedere Stampa di una pagina di configurazione.

5.9 Installazione rapida per la rete

Attenersi alla procedura seguente per installare il driver di stampa, la Guida utente e DeskTopBinder - SmartDeviceMonitor for Client.

Importante

- Se la versione di SmartDeviceMonitor for Client già installata nel computer è più recente di quella sul CD-ROM, non è possibile utilizzare "Installazione rapida" per installare il driver di stampa. Installare il driver di stampa e poi creare la porta.
- Solo gli amministratori possono eseguire questa installazione. Collegarsi come membro del gruppo di Amministratori.

5.10 Note sull'installazione (Connessione di rete)

Se compare il messaggio “Firma digitale non trovata” oppure la finestra di dialogo [Installazione software], [Installazione hardware] o [Impossibile verificare l'autore di questo driver]:

1. Fare clic su [Sì], [Continua] o [Installare il driver comunque] per continuare con l'installazione.

- 1. Avviare Windows e inserire il CD fornito nell'unità CD-ROM.**

Chiudere tutte le altre applicazioni attualmente in corso di esecuzione.

- 2. Selezionare una lingua per l'interfaccia, quindi fare clic su [OK].**
- 3. Fare clic su [Installazione rapida per la rete].**
- 4. Leggere con attenzione l'intero contratto di licenza. Se si accettano i termini fare clic su [Accetto i termini del contratto di licenza], quindi su [Avanti >].**
- 5. Verrà avviata la ricerca della stampante di rete. Se compare la finestra di dialogo di selezione, selezionare il modello di stampante da utilizzare e quindi fare clic su [Installa].**

L'installazione verrà avviata.

Se compare la finestra di dialogo [Installazione software] o [Impossibile verificare l'autore di questo driver], vedere “Note sull'installazione”.

Se non è possibile trovare la stampante e viene visualizzato solo "Porta stampante" nella finestra di dialogo di selezione della stampante, significa che l'indirizzo IP della stampante non è stato specificato oppure che computer e stampante non si trovano sullo stesso segmento di rete. Prima di installare il software, verificare l'indirizzo IP della stampante e la topologia di rete. Altrimenti, selezionare "Porta stampante" nella finestra di dialogo, quindi installare il driver di stampa. Se si procede in questo modo, SmartDeviceMonitor for Client non verrà installato contemporaneamente, pertanto installarlo in seguito e quindi configurare la porta.

Se compare il messaggio “Firma digitale non trovata” o [Installazione guidata nuovo hardware] o [Installazione hardware], vedere le “Note sull'installazione”.

- 6. Fare clic su [Fine].**

Il driver di stampa, la Guida utente e DeskTopBinder - SmartDeviceMonitor for Client sono così installati.

↓ Nota

- Una volta inserito il CD-ROM, verrà visualizzata la finestra di dialogo [Printer Drivers, Manuals, Utilities]. Se non viene visualizzata, fare doppio clic sull'icona dell'unità CD-ROM in [Risorse del computer] o [Esplora risorse], quindi fare doppio clic su [Setup.exe].
- Al termine dell'installazione, comparirà l'icona della Guida utente sul desktop.
- Se compare un messaggio con la richiesta di riavviare il computer, riavviare il computer.

- Verificare che il driver della stampante sia stato installato correttamente controllando che il tasto [Acceso] sia acceso e quindi eseguendo una stampa di prova.

6. Riferimento sistema

In quest'area sono stampate informazioni quali la versione della stampante, le opzioni collegate, il nome del linguaggio della stampante e la quantità rimanente di inchiostro.

A differenza del [Contatore], visualizzato sul pannello di controllo della macchina, i numeri in “Contatore totale” includono i modelli di prova stampati utilizzando “Manutenzione”, le configurazioni di sistema stampate utilizzando “Stam.lis./prova” e le stampe del contatore effettuate utilizzando “Contatore”.

6.1 Menu PCL

Vengono visualizzate le impostazioni effettuate nel [Menu PCL].

7. Conferma del metodo di connessione

Questa stampante supporta la connessione locale e di rete

Prima di installare i driver, verificare la connessione della stampante. Seguire la procedura di installazione del driver appropriata al metodo di connessione.

★ Importante

- Il driver stampante per Windows a 64 bit non è incluso nel CD-ROM fornito. Se il vostro sistema operativo è Windows a 64 bit, scaricare i driver dal sito web del fornitore e salvare i file in una cartella facilmente accessibile.

7.1 Connessione locale

Se la stampante è collegata via USB, installare il software necessario inserendo il CD-ROM fornito nel computer e quindi facendo clic su [Installazione rapida per USB].

Tasto installazione	Software installato
Installazione rapida per USB	<ul style="list-style-type: none"> • Driver di stampa • Guida utente
Driver di stampa	Driver di stampa
Guida utente	Guida utente
DeskTopBinder - SmartDeviceMonitor for Client	DeskTopBinder - SmartDeviceMonitor for Client

7.2 Connessione di rete

Se la stampante è collegata con una rete, installare il software richiesto inserendo il CD-ROM fornito nel computer e quindi facendo clic su [Installazione rapida per la rete], [Driver di stampa] (GX e3300N) e [DeskTopBinder - SmartDeviceMonitor for Client].

Tasto installazione	Software installato
Installazione rapida per la rete	<ul style="list-style-type: none"> • Driver di stampa • Guida utente • DeskTopBinder - SmartDeviceMonitor for Client
Driver di stampa	Driver di stampa

Guida utente	Guida utente
DeskTopBinder - SmartDeviceMonitor for Client	DeskTopBinder - SmartDeviceMonitor for Client

Nota

- Una volta completate le impostazioni, la stampante è pronta all'uso.
- Con una connessione di rete è possibile utilizzare la porta della stampante Windows per inviare lavori di stampa direttamente alla stampante (trasferimento peer-to-peer) o utilizzare la stampante come stampante di rete e inviare lavori di stampa alla stampante da un computer client tramite un server di stampa.

Riferimento

- Utilizzo della porta SmartDeviceMonitor for Client
- Utilizzo come stampante di rete Windows
- Installazione di DeskTopBinder - SmartDeviceMonitor for Client
- Installazione rapida per la rete
- Installazione rapida USB

8. Installazione del Driver di stampa PCL/RPCS Raster (USB)

Questa sezione illustra come installare solo il driver di stampa quando la stampante è collegata a un computer via USB.

Se è stato installato il driver di stampa eseguendo l'installazione rapida per USB, non è necessario reinstallarlo nuovamente qui.

Importante

- Solo gli amministratori possono eseguire questa installazione. Collegarsi come membro del gruppo di Amministratori.
- Non accendere l'alimentazione a questo punto.

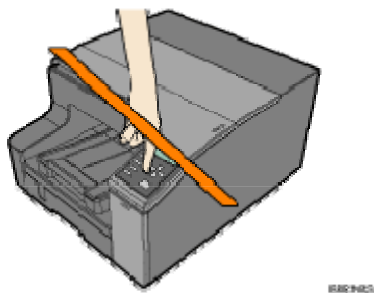

Nella seguente spiegazione si utilizza Windows XP come esempio. Le procedure con altri sistemi operativi possono differire.

Le schermate variano in base all'ambiente operativo.

1. Avviare Windows e inserire il CD fornito nell'unità CD-ROM.

Chiudere tutte le altre applicazioni attualmente in corso di esecuzione.

Quando viene avviato Windows, potrebbe comparire la finestra di dialogo Installazione guidata nuovo hardware. Se ciò accade, fare clic su [Annulla]. Controllare ancora che l'alimentazione sia disattiva, quindi procedere al passaggio

2.

Una volta inserito il CD-ROM, verrà visualizzata la finestra di dialogo [Printer Drivers, Manuals, Utilities]. Se non viene visualizzata, fare doppio clic sull'icona dell'unità CD-ROM in [Risorse del computer] o [Esplora risorse], quindi fare doppio clic su [SETUP.EXE].

Se la schermata [Printer Drivers, Manuals, Utilities] non appare anche dopo aver fatto un doppio clic sull'icona [SETUP.EXE], o se si verifica un errore in fase di installazione, accedere all'unità CD-ROM da [Risorse del computer] o [Esplora risorse], fare un doppio clic sull'icona [RDISETUP.EXE] nella cartella [DRIVERS], quindi installare il driver di stampa seguendo le istruzioni che compaiono sullo schermo.

2. **Selezionare una lingua per l'interfaccia, quindi fare clic su [OK].**
3. **Fare clic su [Driver di stampa].**
4. **Leggere con attenzione l'intero contratto di licenza. Se si accettano i termini fare clic su [Accetto i termini del contratto di licenza], quindi su [Avanti >].**
5. **Fare clic su [Connesso con cavo USB] e quindi fare clic su [Avanti >].**
6. **Controllare ancora che l'alimentazione della stampante sia spenta, quindi fare clic su [Avanti >].**
Verificare che venga visualizzata la seguente finestra di dialogo.
7. **Assicurarsi che il computer e la stampante siano collegati in modo corretto, quindi premere il tasto [Acceso].**

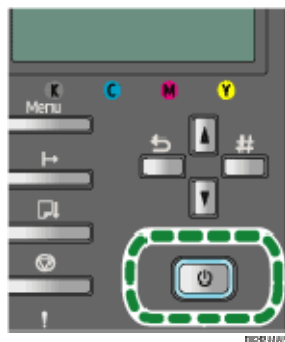

L'installazione verrà avviata.

8. **Scegliere se aprire o meno il monitoraggio di stato automaticamente, quindi fare clic su [Avanti >].**
9. **Verificare il risultato dell'installazione, quindi fare clic su [Fine].**

Nota

- Se compare il messaggio “Firma digitale non trovata” o la finestra di dialogo [Installazione guidata nuovo hardware] o [Installazione hardware]:
 - Fare clic su [Sì], [Continua] o [Installare il driver comunque] per continuare con l'installazione.
- Se compare un messaggio con la richiesta di riavviare il computer, procedere con il riavvio.

- Verificare che il driver di stampa sia stato installato correttamente controllando che il tasto [Acceso] della stampante sia illuminato ed eseguendo una stampa di prova.
- Per specificare una porta USB per condividere la stampante su un server che esegua il firewall Windows, aggiungere la porta al firewall Windows prima di utilizzare Status Monitor.
- Nella finestra di dialogo Firewall Windows, fare clic sulla scheda [Eccezione], quindi selezionare la casella di controllo [Condivisione di file e stampanti].
- Fare clic su [Aggiungi porta...], assicurarsi che sia selezionato [TCP] e quindi immettere “55665” in [Numero porta].

Riferimento

- Per informazioni dettagliate sull'installazione della sola Guida utente, vedere Installazione della Guida per l'utente.
- Per informazioni dettagliate sulla condivisione della stampante, vedere Condivisione della stampante.

9. Condivisione della stampante

Questa sezione illustra come condividere la stampante attraverso una rete collegandola via USB a un computer che funge da server di stampa.

9.1 Impostazione di un server

Attenersi alla procedura seguente per impostare un server di stampa in modo che la stampante possa essere condivisa dagli utenti.

Importante

- Solo gli amministratori possono eseguire questa configurazione. Collegarsi come membro del gruppo Amministratori.

Configurare come server di stampa un computer connesso alla stampante.

Il server di stampa è un computer utilizzato per gestire la stampante condivisa sulla rete.

1. Dal menu [Start] fare clic sul [Pannello di controllo].
2. Fare clic su [Rete e connessioni Internet].
3. Fare clic su [Connessioni di rete].
4. Fare clic su [Connessione LAN] per selezionarla, quindi nel menu [File] fare clic su [Proprietà].
5. Selezionare la casella di controllo [Client per reti Microsoft].
6. Fare clic su [OK].
7. Installare il driver di stampa.
8. Dal menu [Start] fare clic su [Stampanti e fax].
9. Fare clic sull'icona della stampante, quindi su [Condivisione...] nel menu [File].
10. Fare clic su [Condividi stampante] e quindi immettere un nome nella casella [Nome condivisione].
11. Fare clic su [OK].

Nota

- Configurare come client un computer connesso alla rete in cui è connesso il server di stampa.

Riferimento

- Impostazione di un computer client

9.2 Impostazione di un computer client

Attenersi alla procedura seguente per configurare un computer come client e collegarlo alla stampante condivisa. Effettuare questa impostazione quando viene installato il driver di stampa dal CD-ROM fornito.

★ Importante

- Solo gli amministratori possono eseguire questa configurazione. Collegarsi come membro del gruppo Amministratori.

Configurare un computer connesso alla rete in cui è connesso il server di stampa.

1. **Avviare Windows e quindi inserire il CD-ROM "Printer Drivers, Manuals, Utilities" nell'unità CD-ROM.**
Chiudere tutte le altre applicazioni attualmente in corso di esecuzione.
Quando viene avviato Windows, è possibile che venga aperta una procedura guidata per l'aggiunta di nuovo hardware. Se ciò accade, fare clic su [Annulla]. Verificare ancora che l'alimentazione sia spenta.
2. **Selezionare una lingua per l'interfaccia, quindi fare clic su [OK].**
3. **Fare clic su [Driver di stampa].**
4. **Leggere con attenzione l'intero contratto di licenza. Se si accettano i termini fare clic su [Accetto i termini del contratto di licenza], quindi su [Avanti >].**
5. **Fare clic su [Connesso tramite LAN].**
6. **Fare clic su [Avanti >].**
7. **Fare clic sul segno più (+) accanto al nome di una stampante.**
8. **Fare clic su [Porta:< LPT1: >] in [Nome stampante:].**
9. **Fare clic su [Aggiungi].**
10. **Fare clic su [Stampante di rete].**
11. **Fare clic su [OK].**
12. **Selezionare una stampante condivisa.**
13. **Fare clic su [OK].**
14. **Verificare che compaia**
[<\\nomeserver\nomestampantecondivisa>] dopo [Porta:].
15. **Fare clic su [Continua].**
L'installazione verrà avviata.
16. **Selezionare se aprire o meno il monitoraggio di stato automaticamente.**
17. **Fare clic su [Avanti >].**
18. **Verificare il risultato dell'installazione, quindi fare clic su [Fine].**

↓ Nota

- Una volta inserito il CD-ROM, verrà visualizzata la finestra di dialogo [Printer Drivers, Manuals, Utilities]. Se non compare, fare doppio clic sull'icona dell'unità CD-ROM in [Risorse del computer] o [Esplora risorse], quindi fare doppio clic su [SETUP.EXE].

- Se compare un messaggio con la richiesta di riavviare il computer, procedere con il riavvio.

10. Specifica delle impostazioni dell'interfaccia e di rete con il pannello di controllo della stampante (Menu Interfacc.host)

Nel menu Interfacc.host è possibile effettuare impostazioni di rete e impostazioni per la connessione USB da computer a stampante (se utilizzata). Le impostazioni effettuate utilizzando il menu Interfacc.host rimangono effettive anche quando si spegne la stampante.

Per effettuare le impostazioni di rete della stampante, utilizzare “Impost.rete” sul pannello di controllo della stampante.

10.1 Timeout I/O

Specificare il tempo di attesa della stampante per la risposta dell'interfaccia connessa correntemente. Al termine del tempo specificato, la stampante può ricevere dati da un'altra interfaccia.

Se si imposta un periodo di Timeout I/O troppo breve, è possibile che si verifichi il timeout mentre è in corso il trasferimento dati. Se ciò accade, il lavoro di stampa verrà interrotto da un nuovo lavoro da un'altra interfaccia.

- 10 secondi
- 15 secondi
- 20 secondi
- 25 secondi
- 60 secondi

Predefinito: 15 secondi

10.2 Impost. rete

È possibile definire le impostazioni relative alla rete.

10.3 DHCP

È possibile specificare il DHCP.

- Attivo
- Disattivo

Predefinito: Attivo

10.4 Indirizzo IP

È possibile specificare l'indirizzo IP.

Quando il DHCP è impostato su attivo, l'indirizzo IP non potrà essere modificato. Per modificarlo, impostare il DHCP su disattivo.

Contattare il proprio amministratore di rete per informazioni sulla configurazione della rete.

Predefinito: 11.22.33.44

10.5 Maschera di sottorete

È possibile specificare la maschera di sottorete.

Quando il DHCP è impostato su attivo, la maschera di sottorete non può essere modificata. Per modificarla, impostare il DHCP su disattivo. Contattare il proprio amministratore di rete per informazioni sulla configurazione della rete.

Predefinito: 0.0.0.0

10.6 Indir. gateway

È possibile specificare l'indirizzo del gateway.

Quando il DHCP è impostato su attivo, non è possibile modificare l'indirizzo del gateway. Per modificarlo, impostare il DHCP su disattivo. Contattare il proprio amministratore di rete per informazioni sulla configurazione della rete.

Predefinito: 0.0.0.0

10.7 Protoc. attivo

È possibile selezionare il protocollo attivo.

- TCP/IP

Predefinito: Attivo

10.8 Velocità Ethernet

È possibile selezionare la velocità della rete per l'utilizzo da stampante.

- Selezione automatica
- 10Mbps Half D.
- 10Mbps Full D.
- 100Mbps Half D.
- 100Mbps Full D.

Predefinito: Selezione automatica

10.9 Impost. USB

È possibile specificare le impostazioni correlate alla comunicazione quando computer e stampante sono connessi tramite USB. In genere non è necessario modificare queste impostazioni.

Una volta modificate queste impostazioni, spegnere la macchina e quindi riaccenderla.

10.10 Velocità USB

- Velocità max.
- Auto

Predefinito: Auto

10.11 Impost. porta

- Attivo
- Disattivo

Predefinito: Disattivo

10.12 Modifica del menu Interfacc. host

Questa sezione offre un esempio della modifica di una impostazione nel menu Interfacc.host.

1. Premere il tasto [Menu].



2. Premere [▲] o [▼] per visualizzare [Interfacc.host], quindi premere il tasto [Invio#].

```
Menu :
Interfacc . host
```

3. Premere [▲] o [▼] per visualizzare [Timeout I/O], quindi premere il tasto [Invio#].

```
Interfacc . host :
Timeout I / O
```

4. Premere [▲] o [▼] per visualizzare [20 secondi], quindi premere il tasto [Invio#].

```
Timeout I / O :
20 secondi
```

5. Verrà visualizzato il menu [Interfacc.host].

6. Premere il tasto [Online].

Verrà visualizzata la schermata iniziale.

11. Installazione dei driver per la connessione di rete

Questa sezione illustra come installare il driver di stampa per una stampante di rete e configurarlo in base alla porta della stampante.

11.1 Utilizzo della stampante come porta di stampa di Windows

È possibile definire le connessioni di rete tramite Ethernet.

Le porte disponibili vengono determinate in base alla combinazione della versione del sistema operativo Windows e il metodo di connessione utilizzato.

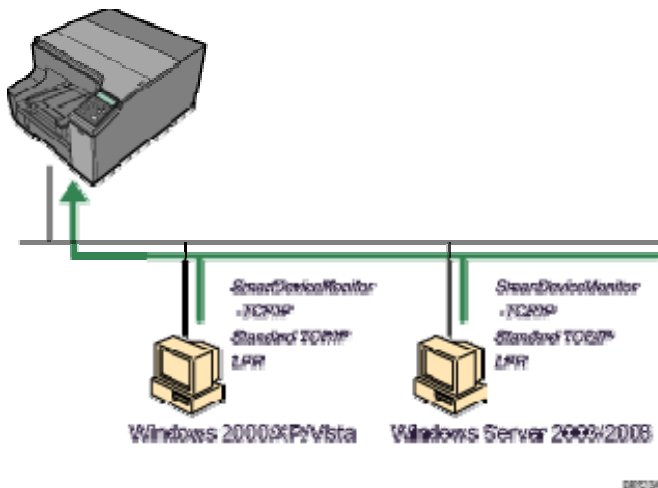

Metodo di connessione	Porte disponibili
Ethernet	Porta SmartDeviceMonitor for Client Porta TCP/IP standard Porta LPR

11.2 Utilizzo come stampante di rete

Questa stampante può essere utilizzata come stampante di rete Windows.

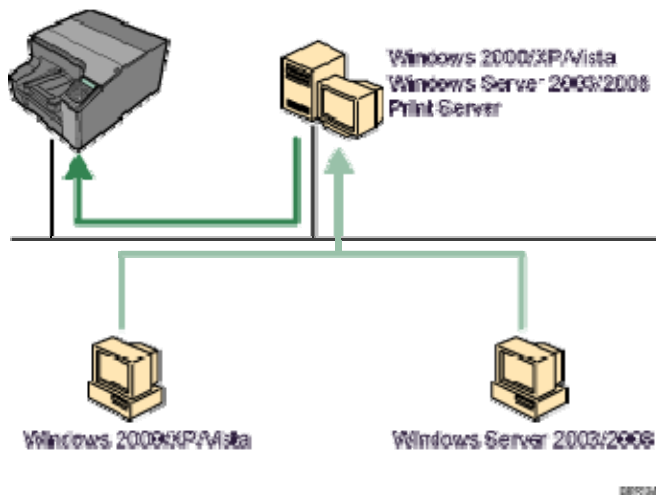

Riferimento

- Utilizzo come stampante di rete Windows

11.3 Utilizzo della porta SmartDeviceMonitor for Client

Questa sezione illustra come installare il driver di stampa (TCP/IP) e impostare la porta SmartDeviceMonitor for Client.

Per utilizzare la porta SmartDeviceMonitor for Client, è necessario installare SmartDeviceMonitor for Client.

★ Importante

- Solo gli amministratori possono eseguire questa installazione. Collegarsi come membro del gruppo di Amministratori.

1. Avviare Windows, quindi inserire il CD-ROM fornito nell'unità CD-ROM.

Chiudere tutte le applicazioni attualmente in esecuzione.

2. Selezionare una lingua di interfaccia e fare clic su [OK].
3. Fare clic su [Driver di stampa].

Verrà visualizzato il contratto di licenza per il software nella finestra di dialogo [<Contratto di licenza>].

4. Leggere con attenzione l'intero contratto di licenza. Se si accettano i termini fare clic su [Accetto i termini del contratto di licenza], quindi su [Avanti >].
5. Fare clic su [Connesso via LAN] e quindi su [Avanti >].
6. Fare doppio clic sul nome della stampante o su [+] per visualizzare le impostazioni di stampa.

I dettagli visualizzati in [Commento:], [Driver:], e [Porta:] variano in base al sistema operativo, al modello di stampante e alla porta.

7. Fare clic su [Porta:] e quindi su [Aggiungi].
8. Fare clic su [SmartDeviceMonitor] e quindi su [OK].
9. Fare clic su [TCP/IP] e quindi su [Cerca].

Verrà visualizzato un elenco di stampanti che utilizzano TCP/IP.

10. **Selezionare la stampante che si desidera utilizzare, quindi fare clic su [OK].**
Verranno visualizzate solo le stampanti che rispondono a una trasmissione dal computer. Per utilizzare una stampante non elencata qua, fare clic su [Specifica indirizzo], quindi immettere l'indirizzo IP o il nome dell'host della stampante.
11. **Verificare che la porta della stampante selezionata venga visualizzata in [Porta:].**
12. **Selezionare la casella di controllo [Stampante predefinita] per configurare la stampante come predefinita.**
13. **Fare clic su [Continua].**
L'installazione verrà avviata.
14. **Selezionare se aprire o meno il monitoraggio di stato automaticamente.**
15. **Fare clic su [Avanti >].**
16. **Fare clic su [Fine] nella finestra di dialogo di completamento dell'installazione.**
È possibile che appaia un messaggio relativo al riavvio del computer. Riavviare il computer per completare l'installazione.

 **Nota**

- Se compare il messaggio “Firma digitale non trovata” oppure la finestra di dialogo [Installazione software], [Installazione hardware] o [Impossibile verificare l'autore di questo driver]:
 - Fare clic su [Sì], [Continua] o [Installare il driver comunque] per continuare con l'installazione.
- Per modificare le impostazioni macchina mentre quest'ultima è in uso, disinstallare lo SmartDeviceMonitor per porta client usato, cambiare le impostazioni di rete della macchina sul pannello di controllo oppure usare un browser Web, quindi installare il driver di stampa.

 **Riferimento**

- Se è presente una versione più recente del driver di stampa già installato, viene visualizzato un messaggio. In tal caso non sarà possibile installare il driver di stampa con Auto Run. Per installare comunque il driver di stampa, utilizzare [Aggiungi stampante]. Vedere Se compare un messaggio durante l'installazione.

11.4 Utilizzo della porta TCP/IP standard

Questa sezione illustra come installare il driver di stampa (TCP/IP) e impostare la porta TCP/IP standard.

 **Importante**

- **Solo gli amministratori possono eseguire questa installazione. Collegarsi come membro del gruppo di Amministratori.**
 1. **Avviare Windows, quindi inserire il CD-ROM fornito nell'unità CD-ROM.**
Chiudere tutte le applicazioni attualmente in esecuzione.
 2. **Selezionare una lingua di interfaccia e fare clic su [OK].**
 3. **Fare clic su [Driver di stampa].**
Verrà visualizzato il contratto di licenza per il software nella finestra di dialogo [<Contratto di licenza>].

4. **Leggere con attenzione l'intero contratto di licenza. Se si accettano i termini fare clic su [Accetto i termini del contratto di licenza], quindi su [Avanti >].**
5. **Fare clic su [Connesso tramite LAN].**
6. **Fare doppio clic sul nome della stampante o su [+] per visualizzare le impostazioni di stampa.**
I dettagli visualizzati in [Commento:], [Driver:], e [Porta:] variano in base al sistema operativo, al modello di stampante e alla porta.
7. **Fare clic su [Porta:] e quindi su [Aggiungi].**
8. **Fare clic su [TCP/IP standard] e quindi su [OK].**
Configurare le impostazioni della porta TCP/IP standard, quindi vedere la Guida di Windows nel caso in cui non venisse visualizzato [Porta TCP/IP standard].
9. **Fare clic su [Avanti >] nella finestra di dialogo [Aggiunta guidata porta stampante standard TCP/IP].**
10. **Immettere il nome della stampante o l'indirizzo IP nella casella [Nome o indirizzo IP stampante].**
La casella di testo [Nome porta] ottiene automaticamente un nome di porta. Se necessario, cambiare questo nome.
Quando compare la schermata di selezione del dispositivo, selezionare "Modello C stampante di rete RICOH".
11. **Fare clic su [Fine] nella finestra di dialogo [Aggiunta guidata porta stampante standard TCP/IP].**
Verrà visualizzata la finestra di dialogo di avvio dell'installazione.
12. **Verificare che la porta della stampante selezionata venga visualizzata in [Porta:].**
13. **Configurare la stampante predefinita in base alle esigenze.**
14. **Fare clic su [Continua].**
Verrà avviata l'installazione del driver di stampa.
15. **Selezionare se aprire o meno il monitoraggio di stato automaticamente.**
16. **Fare clic su [Avanti >].**
17. **Fare clic su [Fine] nella finestra di dialogo di completamento dell'installazione.**
È possibile che appaia un messaggio relativo al riavvio del computer. Riavviare il computer per completare l'installazione.

 **Nota**

- Se compare il messaggio "Firma digitale non trovata" oppure la finestra di dialogo [Installazione software], [Installazione hardware] o [Impossibile verificare l'autore di questo driver]:
 - Fare clic su [Sì], [Continua] o [Installare il driver comunque] per continuare con l'installazione.
- È possibile che appaia un messaggio relativo al riavvio del computer. Riavviare il computer per completare l'installazione.

Riferimento

- Se è presente una versione più recente del driver di stampa già installato, viene visualizzato un messaggio. In tal caso non sarà possibile installare il driver di stampa con Auto Run. Per installare comunque il driver di stampa, utilizzare [Aggiungi stampante]. Vedere Se compare un messaggio durante l'installazione.

11.5 Utilizzo della porta LPR

Questa sezione illustra come installare il driver di stampa (TCP/IP) e come impostare la porta LPR.

★ Importante

- Solo gli amministratori possono eseguire questa installazione. Collegarsi come membro del gruppo di Amministratori.

- 1. Avviare Windows, quindi inserire il CD-ROM fornito nell'unità CD-ROM.**

Chiudere tutte le applicazioni attualmente in esecuzione.

- 2. Selezionare una lingua di interfaccia e fare clic su [OK].**

- 3. Fare clic su [Driver di stampa].**

Verrà visualizzato il contratto di licenza per il software nella finestra di dialogo [<Contratto di licenza>].

- 4. Leggere con attenzione l'intero contratto di licenza. Se si accettano i termini fare clic su [Accetto i termini del contratto di licenza], quindi su [Avanti >].**

- 5. Fare clic su [Connesso tramite LAN].**

- 6. Fare doppio clic sul nome della stampante o su [+] per visualizzare le impostazioni di stampa.**

I dettagli visualizzati in [Commento:], [Driver:], e [Porta:] variano in base al sistema operativo, al modello di stampante e alla porta.

- 7. Fare clic su [Porta:] e quindi su [Aggiungi].**

- 8. Fare clic su [Porta LPR], quindi fare clic su [OK].**

Se non compare [Porta LPR], vedere la Guida di Windows e installarla.

- 9. Immettere l'indirizzo IP della stampante nella finestra [Nome o indirizzo server che fornisce LPD].**

- 10. Immettere "lp" nella casella [Nome o indirizzo server che fornisce LPD] e quindi fare clic su [OK].**

La porta sarà stata aggiunta.

- 11. Verificare che la porta della stampante selezionata venga visualizzata in [Porta:].**

- 12. Configurare la stampante predefinita in base alle esigenze.**

- 13. Fare clic su [Continua].**

Verrà avviata l'installazione del driver di stampa.

- 14. Selezionare se aprire o meno il monitoraggio di stato automaticamente.**

- 15. Fare clic su [Avanti >].**

- 16. Fare clic su [Fine] nella finestra di dialogo di completamento dell'installazione.**

Nota

- Se compare il messaggio “Firma digitale non trovata” oppure la finestra di dialogo [Installazione software], [Installazione hardware] o [Impossibile verificare l'autore di questo driver]:
 - Fare clic su [Sì], [Continua] o [Installare il driver comunque] per continuare con l'installazione.
- È possibile che appaia un messaggio relativo al riavvio del computer. Riavviare il computer per completare l'installazione.

Riferimento

- Se è presente una versione più recente del driver di stampa già installato, viene visualizzato un messaggio. In tal caso non sarà possibile installare il driver di stampa con Auto Run. Per installare comunque il driver di stampa, utilizzare [Aggiungi stampante]. Vedere se compare un messaggio durante l'installazione.

11.6 Utilizzo come stampante di rete Windows

In questa sezione si presume che il client sia già stato configurato per comunicare con un server di stampa. Non iniziare la procedura seguente prima che il client sia stato impostato e configurato correttamente.

Per utilizzare il server di stampa, installare il driver di stampa selezionando “Server stampante di rete”, quindi selezionare la stampante condivisa.

Importante

- Solo gli amministratori ed i power users possono eseguire questa installazione. Collegarsi dunque come membro del gruppo Amministratori o Power Users.
- Se si effettua la stampa con un server di stampa connesso alla stampante utilizzando la porta SmartDeviceMonitor, non sarà possibile utilizzare “Ripristino stampa” e “Stampa parallela dal client”.
- Se si effettua la stampa con un server di stampa Windows XP/Vista o Windows Server 2003/2008, è possibile che le funzioni di notifica di SmartDeviceMonitor non possano essere utilizzate con il client.

1. **Avviare Windows, quindi inserire il CD-ROM fornito nell'unità CD-ROM.**
Chiudere tutte le applicazioni attualmente in esecuzione.
2. **Selezionare una lingua di interfaccia e fare clic su [OK].**
3. **Fare clic su [Driver di stampa].**
Verrà visualizzato il contratto di licenza per il software nella finestra di dialogo [<Contratto di licenza>].
4. **Leggere con attenzione l'intero contratto di licenza. Se si accettano i termini fare clic su [Accetto i termini del contratto di licenza], quindi su [Avanti >].**
5. **Fare clic su [Connesso tramite LAN].**
6. **Selezionare la casella di controllo [Nome stampante:] per selezionare i modelli di stampante che si desidera utilizzare.**
Il nome della stampante può essere modificato nella finestra [Cambia impostazioni per 'Nome stampante'].
7. **Fare doppio clic sul nome della stampante o su [+] per visualizzare le impostazioni di stampa.**
I dettagli visualizzati in [Commento:], [Driver:], e [Porta:] variano in base al sistema operativo, al modello di stampante e alla porta.
8. **Fare clic su [Porta:] e quindi su [Aggiungi].**
9. **Fare clic su [Stampante di rete] e quindi su [OK].**

10. Fare doppio clic sul nome del computer che si desidera utilizzare come server di stampa nella finestra [Ricerca la stampante].
11. Selezionare la stampante che si desidera utilizzare, quindi fare clic su [OK].
12. Verificare che la porta della stampante selezionata venga visualizzata in [Porta:].
13. Configurare il codice utente in base alle esigenze.
Per un driver di stampa raster RPCS, è possibile impostare un codice utente dopo l'installazione del driver di stampa. Per informazioni sul codice utente, vedere la Guida del driver di stampa.
14. Selezionare la casella di controllo [Stampante predefinita] per configurare la stampante come predefinita.
15. Fare clic su [Continua].
Verrà avviata l'installazione del driver di stampa.
16. Selezionare se aprire o meno il monitoraggio di stato automaticamente.
17. Fare clic su [Avanti >].
18. Fare clic su [Fine] nella finestra di dialogo di completamento dell'installazione.

Nota

- Se compare il messaggio “Firma digitale non trovata” oppure la finestra di dialogo [Installazione software], [Installazione hardware] o [Impossibile verificare l'autore di questo driver]:
 - Fare clic su [Sì], [Continua] o [Installare il driver comunque] per continuare con l'installazione.
- È possibile che appaia un messaggio relativo al riavvio del computer. Riavviare il computer per completare l'installazione.

Riferimento

- Se è presente una versione più recente del driver di stampa già installato, viene visualizzato un messaggio. In tal caso non sarà possibile installare il driver di stampa con Auto Run. Per installare comunque il driver di stampa, utilizzare [Aggiungi stampante]. Vedere Se compare un messaggio durante l'installazione.
- Impostazione di un server

12. Installazione di DeskTopBinder - SmartDeviceMonitor for Client

Attenersi alla procedura seguente per installare DeskTopBinder - SmartDeviceMonitor for Client.

Importante

- Solo gli amministratori possono eseguire questa installazione. Collegarsi come membro del gruppo di Amministratori.
- Installare SmartDeviceMonitor for Client prima di installare il driver di stampa quando si utilizza la porta SmartDeviceMonitor for Client.

È possibile installare SmartDeviceMonitor for Client in uno dei due seguenti modi:

12.1 Installazione completa

Installa tutti i moduli.

12.2 Installazione personalizzata

È possibile selezionare quali moduli installare.

Questa sezione illustra la procedura per l'installazione completa.

1. Avviare Windows, quindi inserire il CD-ROM fornito nell'unità CD-ROM.

Chiudere tutte le applicazioni attualmente in esecuzione.

2. Selezionare una lingua di interfaccia e fare clic su [OK].
3. Fare clic su [DeskTopBinder - SmartDeviceMonitor for Client].
4. Selezionare la lingua da utilizzare per l'installazione, quindi fare clic su [Avanti >].
5. Fare clic su [Avanti >].
6. Il contratto di licenza del software compare nella finestra di dialogo [<Contratto di licenza>]. Una volta letti i contenuti, fare clic su [Sì] per accettarlo.
7. Fare clic su [Installazione completa].
8. Selezionare la cartella in cui installare i file, quindi fare clic su [Avanti >].
9. Registrare la cartella Programma.
10. Fare clic su [Avanti >].
11. Verificare le impostazioni specificate, quindi fare clic su [Avanti >].
12. Fare clic su [Completa].

Se viene richiesto di riavviare il computer dopo l'installazione di SmartDeviceMonitor for Client, procedere con il riavvio.

Nota

- Una volta inserito il CD-ROM, verrà visualizzata la finestra di dialogo [Printer Drivers, Manuals, Utilities]. Se non viene visualizzata, fare doppio clic sull'icona dell'unità CD-ROM in [Risorse del computer] o [Esplora risorse], quindi fare doppio clic su [Setup.exe].

13. Caricamento delle Targhette

Richiamare il carrello premendo il pulsante rosso indicato nella foto a fianco del LED illuminato come mostrato nella Foto 1



Foto 1

Inserire le targhette nel modo illustrato nella Foto 2



Foto 2

I fori delle targhe devono essere rivolti verso l'esterno della stampante.

Premere di nuovo il pulsante sulla parte anteriore della stampante (Foto 1) in modo da completare la procedura di caricamento.

13.1 Sostituzione Guancia per targhette

Per alcuni tipi di targhette si utilizza una guancia laterale del carrello di dimensioni differenti.

Per sostituire tale parte procedere come illustrato di seguito.

1. Svitare le viti mostrate in Foto3



Foto 3

2. Sfilare il blocco della guancia prestando attenzione a non far saltare la molla di ritorno.(Foto 4)

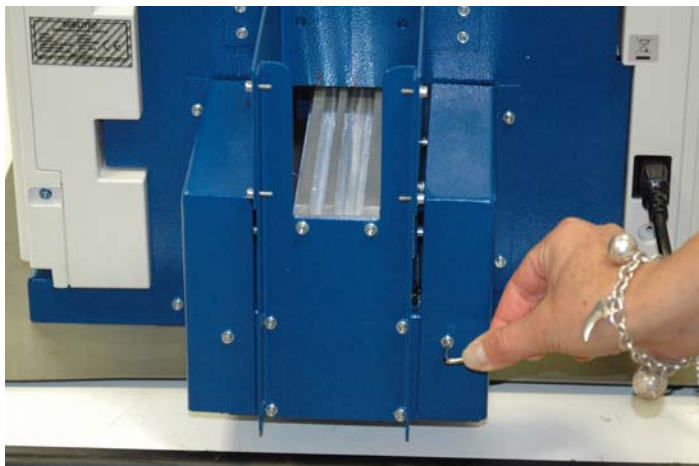

Foto 4

3. Sfilare la guancia dal lato opposto della molla di ritorno.(Foto 5)

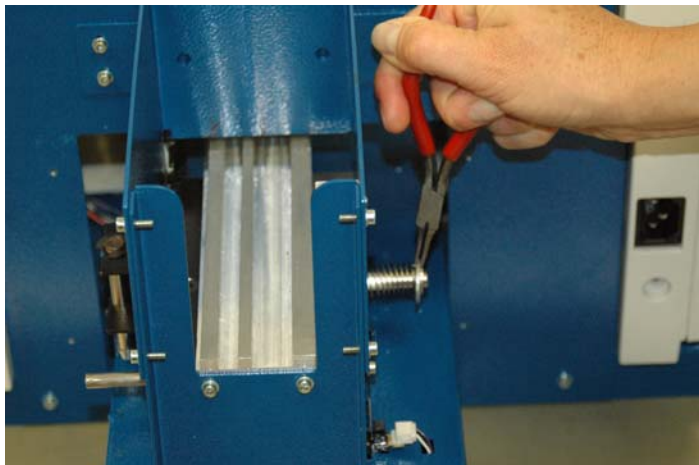

Foto 5

4. Inserire l'altra guancia come mostrato in Foto 6

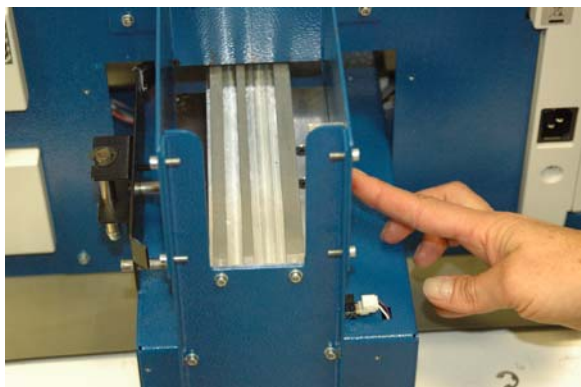

5. Rimontare in sequenza:

- Molla di ritorno
- Rondella di tenuta
- Blocco della molla

6. Controllare, premendo sulla molla, che la guancia scorra liberamente.

7. Rimontare le coperture laterali

13.2 Disinceppamento carrello (Paper missfeed)

Per eliminare l'errore paper missfeed bisogna richiamare il carrello premendo il pulsante rosso sul fronte della stampante (fig. 1) e poi ripremerlo per riportarlo in fase di carico.

Dopo l'operazione precedente premere il pulsante indicato in fig. 5.1 e la macchina riprenderà la fase di stampa da dove aveva interrotto.

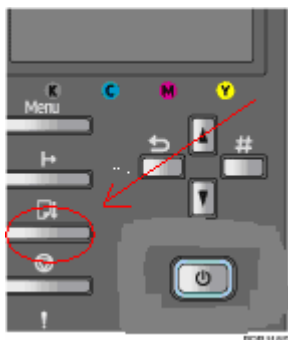

fig 5.1

14. Due tipi di finestra di dialogo Proprietà stampante

Vi sono due tipi di finestra di dialogo delle proprietà della stampante:

Impostazioni personalizzate e Multischeda.

L'impostazione predefinita è "Impostazioni personalizzate".

- Impostazioni personalizzate

Questo tipo è adatto agli utenti che necessitano raramente di modificare le impostazioni delle proprietà della stampante e generalmente stampano utilizzando le stesse impostazioni. Le impostazioni personalizzate possono variare a seconda della configurazione di sistema della stampante.

- Multischeda

Questo tipo è adatto agli utenti che necessitano spesso di cambiare impostazioni delle proprietà della stampante e stampano utilizzando diverse impostazioni.

Per modificare il valore predefinito Impostazioni personalizzate in Multischeda, attenersi alla procedura seguente:

1. Fare clic sulla scheda [Configurazione stampante].
2. Nell'area [Tipo di finestra], fare clic su [Multischeda].
3. Fare clic su [OK].

14.1 Apertura della finestra di dialogo Proprietà Stampante

Questa sezione illustra come aprire la finestra di dialogo Proprietà Stampante dalla finestra [Stampanti e fax].

In base alle impostazioni del sistema operativo, la procedura effettiva potrebbe differire.

1. Dal menu [Start] fare clic su [Stampanti e fax].
2. Fare clic sull'icona della stampante, quindi fare clic su [Proprietà] nel menu [File].

Verrà visualizzata la finestra di dialogo Proprietà stampante.

3. Fare clic su [Preferenze di stampa...].

14.2 Apertura della finestra di dialogo Preferenze di stampa

Questa sezione illustra come aprire la finestra di dialogo [Preferenze di stampa] dalla finestra [Stampanti e fax].

In base alle impostazioni del sistema operativo, la procedura effettiva potrebbe differire.

1. Dal menu [Start] fare clic su [Stampanti e fax].
2. Fare clic sull'icona della stampante, quindi fare clic su [Preferenze di stampa...] nel menu [File].

Verrà visualizzata la finestra di dialogo Preferenze di stampa.

14.3 Apertura da un'applicazione

Se si apre la finestra di dialogo Proprietà stampante da un'applicazione, verranno visualizzate le impostazioni predefinite. Modificare le impostazioni in base alle esigenze e proseguire con la stampa.

Le modifiche effettuate sono applicabili solo con l'applicazione e solo finché l'applicazione rimane aperta.

Alcune applicazioni possono cambiare automaticamente le impostazioni delle proprietà della stampante.

La procedura seguente rappresenta un esempio per Paint (incluso nel pacchetto Windows standard).

La modalità di apertura della finestra di dialogo delle proprietà stampante può variare in funzione dell'applicazione. Nella maggior parte delle applicazioni, la finestra di dialogo delle proprietà stampante può essere aperta facendo clic su [Stampa...] o [Impostaz.Pag....] nel menu [File] e poi facendo clic su

[Proprietà] (Windows XP/Vista, Windows Server 2003/2008: [Preferenze]). Per maggiori informazioni, vedere la Guida dell'applicazione.

1. Dal menu [File] fare clic su [Stampa...].
2. Nell'elenco Nomi, selezionare il nome della stampante, quindi fare clic su Proprietà (Windows XP/Vista, Windows Server 2003/2008: Preferenze).

Verrà visualizzata la finestra di dialogo Proprietà stampante (Windows XP/Vista, Windows Server 2003: [Preferenze stampa]).

15. Specifica delle impostazioni sulla scheda [Accessori]

Se la stampante e il computer non sono configurati per la comunicazione bidirezionale, aprire il driver di stampa e specificare le unità opzionali collegate alla stampante e il formato e il tipo di carta caricato nella stampante.

16. Annullamento della stampa

È possibile annullare i lavori di stampa da una stampante o da un computer. Le modalità di annullamento dei lavori di stampa differiscono in base allo stato del lavoro, ed è pertanto necessario prima verificare lo stato del lavoro.

16.1 Annullamento di un lavoro di stampa in corso di stampa

Annullare il lavoro di stampa da Status Monitor oppure premendo il tasto [ResetLav] della stampante.

16.2 Annullamento di un lavoro in coda di stampa

Annullare il lavoro di stampa dalla barra delle applicazioni del computer.

16.3 Annullamento della stampa da Status Monitor

Attenersi alla procedura seguente per annullare un lavoro di stampa in corso di stampa.

1. Verificare che la stampa e che Status Monitor siano stati avviati.
2. Fare clic su [Interrompi stampa].



Saranno necessari alcuni secondi prima che la stampa si arresti.

- Utilizzo di Status Monitor

16.4 Annullamento della stampa utilizzando il tasto [ResetLav] Tasto della stampante

Attenersi alla procedura seguente per annullare un lavoro di stampa in corso di stampa.

1. **Verificare che la stampa sia stata avviata.**

Verrà annullato non solo il lavoro in corso di stampa ma anche i lavori di stampa in coda.

Se si preme il tasto [ResetLav] mentre la stampante riceve i dati di stampa per un lavoro di stampa (la spia dei dati in ingresso lampeggia), verrà annullato anche quel lavoro di stampa.

2. **Premere il tasto [ResetLav].**



Appare la schermata di conferma.

3. **Premere il tasto [Invio#].**

Saranno necessari alcuni secondi prima che la stampa si arresti.

16.5 Annullamento della stampa dalla barra delle applicazioni

Attenersi alla procedura seguente per annullare un lavoro di stampa in coda.

1. **Fare doppio clic sull'icona della stampante sulla barra delle applicazioni.**
2. **Selezionare il lavoro di stampa che si desidera annullare, quindi fare clic su Annulla nel menu Documento.**

17. Selezione della lingua del driver della stampante.

Questa sezione illustra come selezionare la lingua utilizzata per le impostazioni e i messaggi visualizzati nel driver di stampa.

1. **Aprire la finestra di dialogo delle proprietà della stampante.**
2. **Fare clic su [Preferenze di stampa].**
3. **Fare clic sulla scheda [Configurazione stampante].**
4. **Fare clic su [Impostazioni ambiente...].**
5. **Nell'elenco [Lingua:], selezionare la lingua richiesta.**
6. **Fare clic su [OK].**
7. **Fare clic su [OK].**

Utilizzare la procedura seguente per modificare l'impostazione della lingua.

1. Aprire la finestra di dialogo delle proprietà della stampante.
2. Fare clic su Preferenze di stampa.
3. Fare clic sulla scheda [Configurazione stampante] (①).

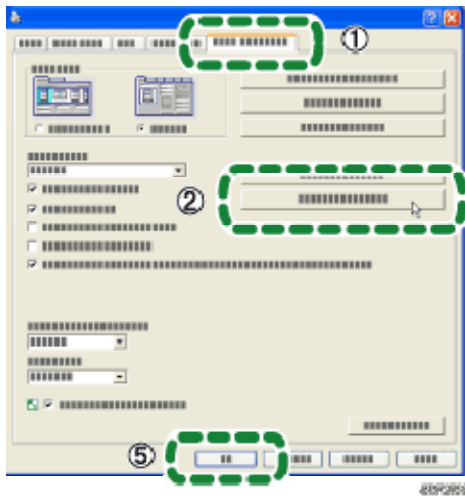

4. Fare clic su [Impostazioni ambiente...] (②).

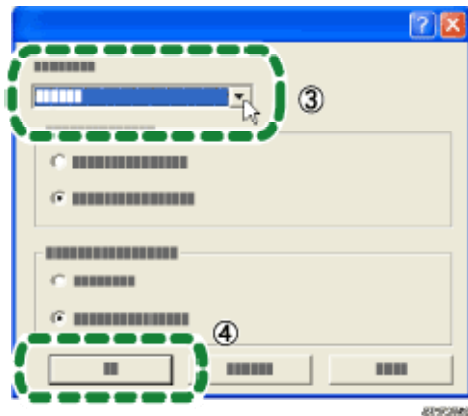

5. Nell'elenco lingua (visualizzato di seguito), individuare la lingua richiesta.

Le lingue in elenco compaiono nel seguente ordine:

- 1.Giapponese
- 2.Inglese
- 3.Tedesco
- 4.Francese
- 5.Italiano
- 6.Spagnolo
- 7.Olandese
- 8.Svedese
- 9.Danese
- 10.Norvegese
- 11.Portoghese
- 12.Russo
- 13.Finlandese
- 14.Ceco

- 15. Ungherese
- 16. Polacco
- 6. Nell'elenco [Lingua:], selezionare la lingua richiesta (🌐).
- 7. Fare clic su [OK] (👉).
- 8. Fare clic su [OK] (👉).

18. Utilizzo di Status Monitor

Utilizzando Status Monitor, è possibile controllare lo stato del lavoro di stampa, il numero di messaggi di errore relativi all'inchiostro rimanente e altre informazioni di stato della stampante.

Riferimento

- Sostituzione di una cartuccia di stampa
- Errori di Status Monitor
- Annullamento della stampa da Status Monitor

18.1 Ricezione di notifiche dello stato del lavoro di stampa attraverso Status Monitor

È possibile specificare come ricevere notifiche sullo stato dei lavori di stampa attraverso Status Monitor.

1. Aprire la finestra di dialogo delle proprietà della stampante.
2. Fare clic sulla scheda [Manutenzione].
3. Fare clic su [Impostazioni Status Monitor].
4. Dall'elenco nell'area [Impostazioni visualizzazione Status Monitor], selezionare un metodo per avviare Status Monitor.
5. Premere [OK].
6. Premere [OK].

19. Utilizzo di SmartDeviceMonitor for Client

SmartDeviceMonitor for Client è un'applicazione che ha funzioni quali il monitoraggio di stampanti peer-to-peer. È pertanto consigliato di installare questa applicazione sul computer client.

- Sistema operativo: Windows 2000

Stack di protocollo

Protocollo TCP/IP fornito con Windows 2000

- Sistema operativo: Windows Server 2003

Stack di protocollo

Protocollo TCP/IP fornito con Windows Server 2003

- Sistema operativo: Windows XP

Stack di protocollo

Protocollo TCP/IP fornito con Windows XP

- Sistema operativo: Windows Vista

Stack di protocollo

Protocollo TCP/IP fornito con Windows Vista

- Sistema operativo: Windows Server 2008

Stack di protocollo

Protocollo TCP/IP fornito con Windows Server 2008

Cosa è possibile fare?

Utilizzando SmartDeviceMonitor for Client, è possibile effettuare le operazioni seguenti:

- Stampa peer-to-peer
 - Inviare i lavori di stampa direttamente alla stampante di rete senza passare per il server di stampa.
 - Stampare utilizzando una stampante sostitutiva se vi sono troppi lavori di stampa in attesa su una stampante specifica oppure nel caso in cui un errore disabiliti la stampa (Ripristino stampa).
 - Allocare diversi lavori di stampa a stampanti diverse (Stampa parallela).
 - Preregistrare gruppi di stampanti specifici per il Ripristino stampa o la Stampa parallela.
- Ricevere notifiche di messaggi di errore se si verifica un errore nella macchina mentre sta stampando o inviando un lavoro.
- Funzione di monitoraggio
 - Verificare lo stato della stampante durante la stampa.
 - Monitorare contemporaneamente diverse stampanti in uso.
 - Verificare le impostazioni di rete e la configurazione di sistema della stampante.
- Ricevere notifiche sul completamento della stampa.
- Visualizzare fino a 100 propri lavori di stampa.

Nota

- La funzione monitor di stato potrebbe non essere in grado di monitorare tutte le voci od eventi possibili.

19.1 Utilizzo delle notifiche attraverso SmartDeviceMonitor for Client

Questa sezione illustra come utilizzare la funzione Notifica in SmartDeviceMonitor for Client.

Se un computer client utilizza SmartDeviceMonitor for Client per accedere a una stampante di rete, è possibile specificare l'impostazione Notifica per consentire al computer di ricevere notifiche sullo stato dei lavori di stampa.

Importante

- Per modificare le proprietà della stampante nella cartella [Stampanti], è necessario poter accedere a "Gestore stampante autenticazione accesso". Per fare ciò, accedere come membro del gruppo Amministratori o Power Users.

Riferimento

- Condivisione della stampante

19.2 Specificare il server di stampa

Attenersi alla procedura seguente per definire le impostazioni nel server di stampa.

Importante

- Per modificare le proprietà del server di stampa, si deve poter accedere a "Gestore stampante autenticazione accesso". Per fare ciò, accedere come membro del gruppo Amministratori o Power Users.

1. Dal menu [Start] fare clic su [Tutti i programmi], quindi su [DeskTopBinder], [SmartDeviceMonitor for Client], quindi fare clic su [Impostazioni server di stampa].

Verrà visualizzata la finestra di dialogo Impostazioni server di stampa.

2. **Selezionare la casella di controllo [Avvisa i PC client della stampa/trasmmissione dati], quindi fare clic su [OK].**

A seconda delle impostazioni del server di stampa, verrà visualizzata una finestra di dialogo. Leggere il messaggio nella finestra di dialogo, quindi fare clic su [OK].

Facendo clic su [Annulla], verranno annullate le modifiche alle impostazioni.

3. **Verrà visualizzata una finestra di dialogo che specifica le impostazioni del computer client. Fare clic su [OK].**

Le impostazioni del server di stampa saranno state modificate. Tuttavia è ancora necessario specificare l'impostazione Notifica su ciascun computer client.

↓ Nota

- Quando lo spooling termina, il lavoro in corso di stampa verrà completamente ristampato.
- Se non è stata utilizzata, la funzione [Funzioni estese] verrà attivata automaticamente.

19.3 La specificazione delle impostazioni del computer client verrà completata.

Attenersi alla procedura seguente per effettuare le impostazioni sul client.

1. **Dal menu [Start] fare clic su [Tutti programmi], quindi su [DeskTopBinder], [SmartDeviceMonitor for Client], infine su [Impostazioni Funzioni estese].**

Verrà visualizzata la finestra di dialogo Impostazioni Funzioni estese.

2. **Selezionare la casella di controllo [Usa Funzioni estese].**
3. **Selezionare la casella di controllo [Notifica stampa/trasm.dat quando si usa il server di stampa] in "Notifica".**
4. **Fare clic su [OK].**

La finestra di dialogo Funzioni estese viene chiusa.

La specificazione delle impostazioni del computer client verrà completata.

19.4 Specificazione delle impostazioni per il monitoraggio della stampante

Utilizzare SmartDeviceMonitor for Client per monitorare lo stato della stampante.

Per utilizzare SmartDeviceMonitor for Client, è necessario definire le impostazioni seguenti:

1. **Avviare SmartDeviceMonitor for Client.**

L'icona SmartDeviceMonitor for Client verrà visualizzata nella barra delle applicazioni di sistema.

Questa non comparirà se si fa clic su [Non mostrare più questo messaggio].

2. **Fare clic con il pulsante destro del mouse sull'icona SmartDeviceMonitor for Client, quindi nel menu a comparsa cercare la stampante che si desidera monitorare.**
3. **Se non viene visualizzata la stampante che si desidera monitorare, portarsi su [Proprietà] e poi fare clic su [Impostazioni dispositivo monitorato...].**

Verrà visualizzata la finestra di dialogo Opzione di SmartDeviceMonitor for Client.

4. **Selezionare la stampante che si desidera monitorare, quindi selezionare la casella di controllo [Monitora] in [Impostazioni stampante].**

Se si seleziona la casella di controllo [Mostra sulla barra delle applicazioni], è possibile riflettere lo stato della stampante nell'icona SmartDeviceMonitor for Client nel vassoio barra applicazioni di sistema.

5. **Fare clic su [OK].**

La finestra di dialogo Impostazioni di SmartDeviceMonitor for Client verrà chiusa e la stampante selezionata verrà monitorata.

↓ Nota

- Per dettagli sul modo in cui l'icona indica lo stato della stampante, vedere la Guida di SmartDeviceMonitor for Client.

☰ Riferimento

- Se si utilizza la stampante in un ambiente DHCP, vedere Utilizzo di DHCP.

20. Visualizzazione dello stato della stampante

È possibile visualizzare lo stato della stampante.

1. **Avviare SmartDeviceMonitor for Client.**
2. **Fare clic con il pulsante destro del mouse sull'icona SmartDeviceMonitor for Client.**

Lo stato della stampante si riflette nell'icona SmartDeviceMonitor for Client nella barra delle applicazioni di sistema.

3. **Per monitorare lo stato con maggiore dettaglio, fare clic con il pulsante destro del mouse sull'icona SmartDeviceMonitor for Client, quindi selezionare la stampante che si desidera monitorare.**
4. **Fare clic su [Stampante].**

Verrà visualizzata una finestra di dialogo che mostra lo stato della stampante.

↓ Nota

- Per dettagli sulle voci presenti nella finestra di dialogo, vedere la Guida di SmartDeviceMonitor for Client.
- Per dettagli sul modo in cui l'icona indica lo stato della stampante, vedere la Guida di SmartDeviceMonitor for Client.

21. Uso del browser Web - Operazioni disponibili

Le seguenti operazioni possono essere eseguite remotamente utilizzando il browser Web da un computer client.

- Visualizzazione dello stato o delle impostazioni della stampante
- Reimpostazione della stampante
- Definizione delle impostazioni della stampante
- Definizione delle impostazioni di protocollo di rete
- Definizione delle impostazioni di sicurezza

21.1 Configurazione della stampante

Per eseguire operazioni dal browser Web, è richiesto il protocollo TCP/IP. Una volta che la stampante è configurata per l'uso di TCP/IP, sarà possibile eseguire operazioni dal browser Web.

21.2 Browser Web consigliati

- Windows:

Internet Explorer 6.0 o successivo

Firefox 2.0 p successivo

Nota

- Se vengono utilizzate versioni precedenti del browser Web oppure non sono stati attivati JavaScript e i cookie con il browser Web utilizzato, è possibile che si verifichino problemi di visualizzazione e funzionamento.
- Alcuni browser Web non consigliati potrebbero non visualizzare correttamente alcuni elementi nella schermata.
- Se si utilizza un server proxy, modificare le impostazioni del browser Web. Contattare l'amministratore della rete per informazioni sulle impostazioni.
- È possibile che la pagina precedente non venga visualizzata anche dopo che è stato fatto clic sul pulsante Indietro del browser Web. Se ciò accade, fare clic sul pulsante di aggiornamento del browser Web.
- L'aggiornamento delle informazioni della stampante non avviene automaticamente. Fare clic su [Aggiorna] nell'area di visualizzazione per aggiornare le informazioni della stampante.

21.3 Visualizzazione della pagina iniziale

Questa sezione illustra la Pagina iniziale e come visualizzare il browser Web.

1. **Avviare il browser Web.**
2. **Nella barra degli indirizzi del browser Web, inserire "http://(indirizzo IP della stampante)"/" per accedere alla stampante.**

Se un server DNS o WINS è in uso ed è stato specificato il nome host della stampante, è possibile immettere il nome dell'host anziché l'indirizzo IP.

La pagina Web visualizzata viene suddivisa nelle aree seguenti:

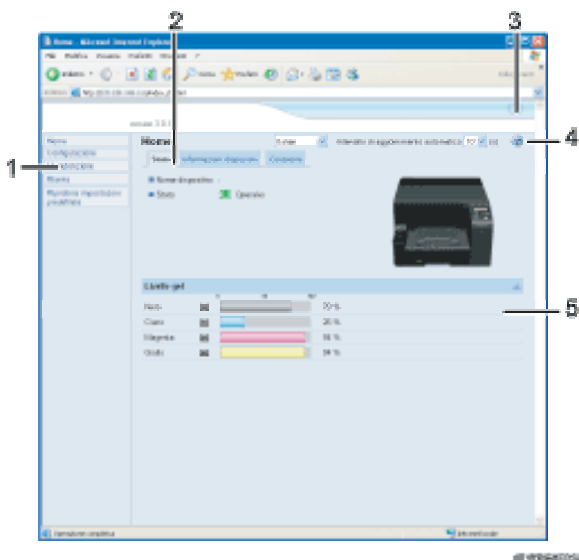

1. Area Menu

Viene visualizzato un menu.

Facendo clic su un elemento nell'area del menu, vengono visualizzate le informazioni relative.

2. Area della scheda

Vengono visualizzati dettagli relativi a ciascun menu.

3. Area dell'intestazione

Viene visualizzato il collegamento alla Guida.

4. Guida

Utilizzare la Guida per visualizzare i contenuti del file della Guida.

5. Area di lavoro

Qui vengono visualizzate le informazioni relative a un elemento selezionato nell'area di menu.

Le informazioni visualizzate nell'area di lavoro non vengono aggiornate automaticamente.

Per aggiornare le informazioni, fare clic su [Aggiorna] nell'angolo in alto a destra dell'area di lavoro.

Per aggiornare l'intera finestra del browser Web, fare clic su [Aggiorna] nella barra degli strumenti del browser Web.

21.4 Menu

Questa sezione illustra gli elementi nel menu del browser Web.

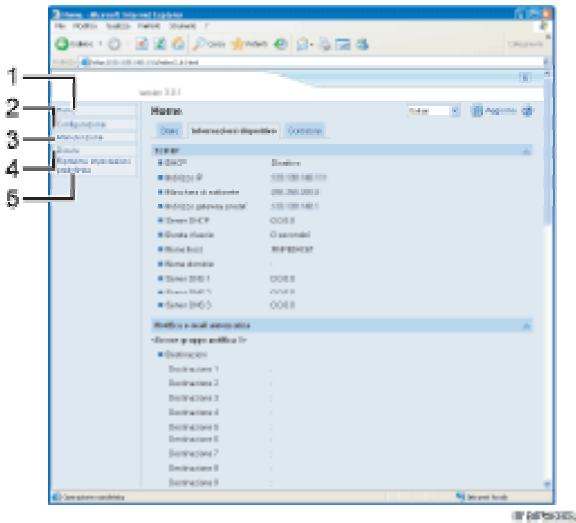

1. Home

Vengono visualizzate le schede [Stato] e [Informazioni dispositivo]. I dettagli del menu della scheda vengono visualizzati nell'area di lavoro.

2. Configurazione

Definire le impostazioni di sistema per la macchina, le impostazioni dell'interfaccia e la sicurezza.

3. Manutenzione

Fare clic per effettuare la manutenzione stampante.

4. Riavvia

Fare clic per riavviare la stampante e applicare le impostazioni.

5. Ripristina impostazioni predefinite

Fare clic per ripristinare le impostazioni predefinite della stampante.

21.5 Verifica dello stato della stampante

È possibile verificare lo stato della stampante.

1. Avviare il browser Web.
2. Nella barra indirizzi, inserire "http://(indirizzo IP stampante o nome host)".

Appare la pagina principale della stampante.

3. Nell'area del menu, fare clic sulla voce che si desidera verificare.

21.6 Informazioni sulla Guida del browser Web

Tramite "Impostazioni", è possibile visualizzare informazioni utili sulle procedure da seguire per utilizzare il browser Web.

1. Avviare il browser Web.
2. Nella barra indirizzi, inserire "http://(indirizzo IP stampante o nome host)".
3. Click .

Informazioni utili sulle procedure da seguire per utilizzare il browser Web.

22. SNMP

L'interfaccia Ethernet include l'agente SNMP (Simple Network Management Protocol) per UDP.

Utilizzando il gestore SNMP, è possibile ottenere dati di stampa.

Il nome comunità predefinito è "public". Utilizzando questo nome comunità è possibile ottenere dati MIB.

Supporto MIB (SNMP v1/v2c)

- MIB-II
- PrinterMIB

- HostResourceMIB
- RicohPrivateMIB
- PrinterPortMonitorMIB

23. Esecuzione della manutenzione della stampante utilizzando il Pannello di controllo della stampante (Menu Manutenzione)

Utilizzando il menu Manutenzione, è possibile specificare le impostazioni di manutenzione della stampante per la regolazione delle impostazioni quali gradazione e densità.

23.1 Pulizia testine

È possibile pulire le testine di stampa.

Pulire le testine se alcuni colori non vengono stampati o vengono stampati sbiaditi.

La pulizia delle testine provoca un consumo di inchiostro.

** vedi punto 23.1.1*

23.2 Pul. compl. test.

È possibile pulire le testine di stampa in modo più approfondito.

Poiché la pulizia completa consuma più inchiostro rispetto alla pulizia normale delle testine, effettuarla solo se non è possibile pulire in modo corretto le testine di stampa attraverso la pulizia delle testine.

** vedi punto 23.2.1*

23.3 Posiz. testine

Se le righe stampate in modo bidirezionale non vengono allineate verticalmente oppure se le immagini stampate risultano sbiadite, stampare il motivo di prova e regolare l'allineamento delle testine di stampa.

23.4 Data/Ora

È possibile specificare la data e l'ora.

** vedi punto 23.4.1*

23.5 Ripetiz. tasto

La funzione di ripetizione tasto consente di specificare i valori di impostazione in unità di 10 e quindi di scorrere rapidamente il display tenendo premuto un tasto del pannello di controllo. È possibile attivare o disattivare questa funzione.

- Attivo
- Disattivo

Predefinito: Attivo

23.1.1. Pulizia testine

Attenersi alla procedura seguente per effettuare una pulizia normale delle testine di stampa. Effettuare la pulizia delle testine quando non è possibile stampare un colore particolare o quando le immagini stampate risultano sbiadite. La pulizia delle testine provoca un consumo di inchiostro.

Quando la cartuccia di stampa è vuota, sostituirla anziché eseguire una pulizia delle testine di stampa. Una volta sostituita la cartuccia di stampa, verrà eseguita automaticamente una pulizia delle testine di stampa.

1. Posizionare il selettore nella posizione avanti.

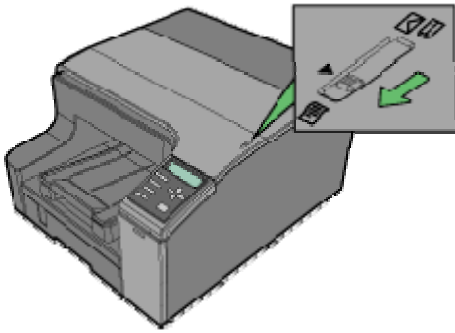

2. Premere il tasto [Menu].

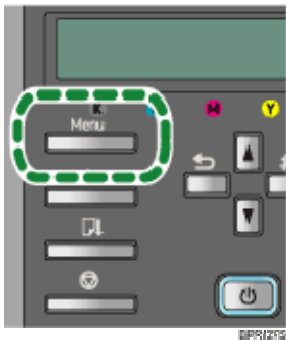

3. Premere [▲] o [▼] per visualizzare [Manutenzione], quindi premere il tasto [Invio#].

```
Menu :
Manutenzione
```

4. Premere [▲] o [▼] per visualizzare [Pulizia testine], quindi premere il tasto [Invio#].

```
Manutenzione :
Pulizia testine
```

5. Premere [▲] o [▼] per selezionare un colore, quindi premere il tasto [Invio#].

```
Pulizia testine :
Tutte
```

```
Prem. # per
pul.testine
```

6. Verrà avviata la pulizia delle testine.

```
Manutenzione
in corso...
```

7. Premere il tasto [Online].

Verrà visualizzata la schermata iniziale.

Pulizia semplice testine

Con la stampante online, è possibile pulire le testine di stampa ciano, magenta, giallo e nero in pochi passaggi.

1. Premere il tasto [▼].

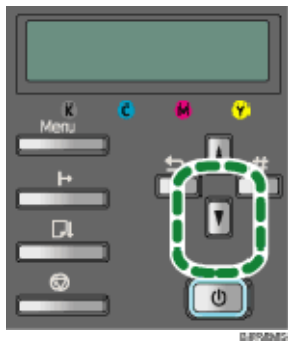

Verrà visualizzato il messaggio seguente:

```
P r e m . #   p e r  
p u l . t e s t i n e
```

2. Premere il tasto [Invio#].

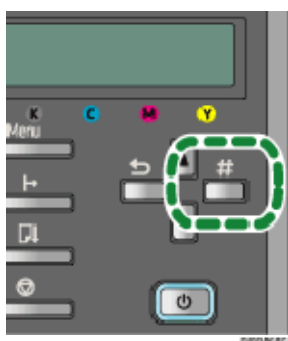

Verrà avviata la pulizia delle testine.

23.2.1 Pul. compl. test.

Attendersi alla procedura seguente per eseguire una pulizia approfondita delle testine di stampa. Poiché in questo modo viene consumata una maggiore quantità di inchiostro rispetto alla normale pulizia delle testine, effettuare questa operazione quando il problema persiste dopo l'esecuzione di una pulizia delle testine normale.

Quando la cartuccia di stampa è vuota, sostituirla anziché eseguire una pulizia delle testine di stampa. Una volta sostituita la cartuccia di stampa, verrà eseguita automaticamente una pulizia delle testine di stampa.

1. Posizionare il selettore nella posizione avanti.

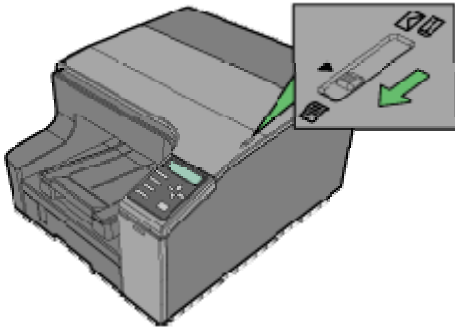

4880270

2. Premere il tasto [Menu].



3. Premere [▲] o [▼] per visualizzare [Manutenzione], quindi premere il tasto [Invio#].

```
Menu :
  Manutenzione
```

4. Premere [▲] o [▼] per visualizzare [Pul.compl.test.], quindi premere il tasto [Invio#].

```
Manutenzione :
  Pul.compl.test.
```

5. Premere [▲] o [▼] per selezionare un colore, quindi premere il tasto [Invio#].

```
Pul.compl.test.:
  Tutte
```

```
Prem.# per
pul.compl.test.
```

6. Verrà avviata la pulizia completa delle testine.

```
Manutenzione
in corso...
```

7. Premere il tasto [Online].

Verrà visualizzata la schermata iniziale.

23.4.1. Impostazione della data e dell'ora

Per specificare data, ora e fuso orario, utilizzare la seguente procedura.

Impostazione della data



1. Premere il tasto [Menu].

```
Menu :  
Manutenzione
```

2. Premere [▲] o [▼] per visualizzare [Manutenzione], quindi premere il tasto [Invio#].

```
Manutenzione :  
Data/Ora
```

3. Premere il tasto [▲] o [▼] per visualizzare [Data/Ora], quindi premere il tasto [Invio#].

```
Data/Ora :  
Impostaz. data
```

4. Premere il tasto [▲] o [▼] per visualizzare [Impostazione data], quindi premere il tasto [Invio#].

```
Impostaz. data :  
30 / 8 / 2008
```

5. Premere il tasto [▲] o [▼] per impostare la data, quindi premere il tasto [Invio#].

6. Premere il tasto [Online].

Verrà visualizzata la schermata iniziale.

Impostazione dell'ora

1. Premere il tasto [Menu].



2. Premere [▲] o [▼] per visualizzare [Manutenzione], quindi premere il tasto [Invio#].

```
Menu :  
Manutenzione
```

3. Premere il tasto [▲] o [▼] per visualizzare [Data/Ora], quindi premere il tasto [Invio#].

```
Manutenzione :  
Data/Ora
```

4. Premere il tasto [▲] o [▼] per visualizzare [Impostaz. ora], quindi premere il tasto [Invio#].

```
Data/Ora :  
Impostaz. ora
```

5. Premere il tasto [▲] o [▼] per impostare l'ora, quindi premere il tasto [Invio#].

```
Impostaz. ora :  
10:31:25
```

6. Premere il tasto [Online].

Verrà visualizzata la schermata iniziale.

Impostazione del fuso orario

1. Premere il tasto [Menu].

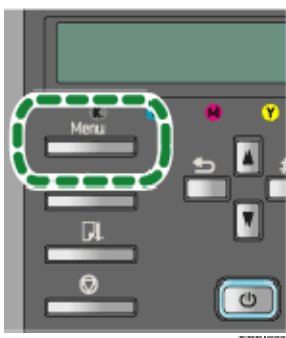

2. Premere [▲] o [▼] per visualizzare [Manutenzione], quindi premere il tasto [Invio#].

```
Menu :  
Manutenzione
```

3. Premere il tasto [▲] o [▼] per visualizzare [Data/Ora], quindi premere il tasto [Invio#].

```
Manutenzione :  
Data / Ora
```

4. Premere il tasto [▲] o [▼] per visualizzare [Fuso orario], quindi premere il tasto [Invio#].

```
Data / Ora :  
Fuso orario
```

5. Premere il tasto [▲] o [▼] per impostare il fuso orario, quindi premere il tasto [Invio#].

```
Fuso orario :  
GMT + 09 : 00
```

6. Premere il tasto [Online].

Verrà visualizzata la schermata iniziale.

24. Rispar. energia

Utilizzare la modalità Risparmio energia per ridurre il consumo di energia della stampante.

È possibile specificare per quanto tempo la stampante rimane inattiva prima di passare alla modalità Risparmio energia. Quando la stampante si trova in modalità Risparmio energia, è necessario del tempo per il riavvio quando riceve un lavoro di stampa.

- 5 minuti
- 15 minuti
- 30 minuti
- 45 minuti
- 60 minuti

Predefinito: 5 minuti

25. Uso memoria

Una memoria insufficiente può causare il fallimento della stampa oppure la mancata stampa di dati di un'immagine su file. Se ciò accade, si può specificare la priorità assegnata allo spazio di memoria stampante.

- Priorità font

Selezionare questa opzione se i dati di un'immagine su file non vengono stampati.

- Priorità frame

Selezionare questa opzione se la stampa fallisce a causa dell'insufficienza di memoria.

Predefinito: Priorità frame

26. Unità di misura

È possibile cambiare l'unità di misura da "mm" a "pollici".

- mm
- pollici

Predefinito: mm

Densità

È possibile regolare la densità del colore di stampa.

- Chiaro
- Standard
- Scuro

Predefinito: Standard

Modo colore

Si può selezionare il modo colore predefinito.

- Colore
- Level Color
- Bianco e Nero

Predefinito: Colore

27. Modifica del menu Sistema

Questa sezione illustra l'impostazione della modalità Risparmio energia come esempio di come modificare l'impostazione del menu Sistema.

1. Premere il tasto [Menu].



2. Premere [▲] o [▼] per visualizzare [Sistema], quindi premere il tasto [Invio#].

```
Menu :  
  S i s t e m a
```

3. Premere [▲] o [▼] per visualizzare [Rispar.energia], quindi premere il tasto [Invio#].

```
S i s t e m a :  
R i s p a r . e n e r g i a
```

4. Premere [▲] o [▼] per selezionare l'intervallo richiesto per passare alla modalità Risparmio energia.

```
T i m e r   r i s p . e n . :  
* 5   m i n u t i
```

5. Premere il tasto [Invio#].
Verrà visualizzata la schermata [Sistema].
6. Premere il tasto [Online].
Verrà visualizzata la schermata iniziale.

27.1 Specificare le impostazioni PCL con il Pannello di controllo (Menu PCL)

Per la stampa con PCL è possibile impostare le condizioni.

Origine font

È possibile impostare la posizione della font predefinita.

- Residente
- RAM

Predefinito: Residente

Se si seleziona [RAM], si possono scegliere soltanto le font scaricate nella RAM della stampante.

Numero font

È possibile specificare l'ID del font predefinito che si intende utilizzare.

- Da 0 a 63 (interni)
- da 1 a n. (scaricati)

Il valore di "n" è il numero di font scaricati dalla RAM della stampante

Dimens. punti

È possibile specificare la dimensione punti che si desidera utilizzare per la font predefinita tra 4 e 999,75 con incrementi di 0,25.

Predefinito: 12,00 punti

Questa impostazione è effettiva solo per font a spazio variabile.

Passo font

È possibile specificare il numero di caratteri per pollice che si desidera utilizzare per il font predefinito tra 0,44 e 99,99 con incrementi di 0,01.

Predefinito: passo 10,00

Questa impostazione è effettiva solo per font a spazio fisso.

Set simboli

È possibile specificare il set di caratteri per la font predefinita. I set disponibili sono i seguenti:

Roman-8, ISO L1, ISO L2, ISO L5, PC-8, PC-8 D/N, PC-850, PC-852, PC8-TK, Win L1, Win L2, Win L5, Desktop, PS Text, VN Intl, VN US, MS Publ, Math-8, PS Math, VN Math, Pifont, Legal, ISO 4, ISO 6, ISO 11, ISO 15, ISO 17, ISO 21, ISO 60, ISO 69, Win 3.0

Predefinito: PC-8

Font Courier

È possibile scegliere un font tipo courier.

- Standard
- Scuro

Predefinito: Standard

Risoluzione

È possibile specificare la risoluzione di stampa in punti per pollice.

- 600×300 dpi
- 600×600 dpi
- 300×150 dpi

Predefinito: 600×300 dpi

Stampa nero

Si può selezionare la stampa in nero.

- Usa 4 colori
- Impostaz.driver

Predefinito: Impostaz.driver

28. Selezione della lingua del pannello di controllo

Questa sezione illustra come selezionare la lingua utilizzata per le impostazioni e i messaggi visualizzati nel pannello di controllo.

1. Premere il tasto [Menu].

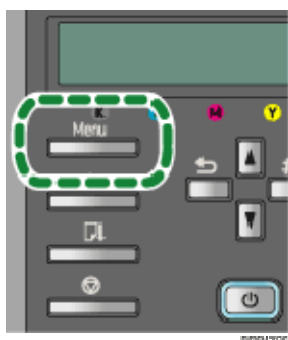

2. Premere [▲] o [▼] per visualizzare [Lingua], quindi premere il tasto [Invio#].

M e n u :

```
L i n g u a
```

3. Premere [▲] o [▼] per selezionare la lingua, quindi premere il tasto [Invio#].

```
L i n g u a :  
* E n g l i s h
```

4. Appare il messaggio "Spegn./Accend. per cambiare impost."
5. Spegner la macchina e quindi riaccenderla.

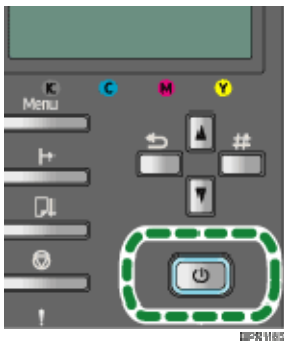

29. Restrizione delle funzioni della stampante

Questa sezione spiega come bloccare i tasti sul pannello di controllo della stampante per impedire che utenti generici modifichino le impostazioni ed eseguano certe funzioni.

Attraverso il blocco di certi tasti del pannello di controllo, è possibile impedire a utenti diversi dall'amministratore di:

- Premere il tasto [Menu] per visualizzare il menu
- Tenere premuto il tasto [AvanzPag] per pulire le testine di stampa
- Premere il tasto [ResetLav] per annullare i lavori di stampa
- Premere il tasto [Acceso] per spegnere la stampante
- Premere il tasto [Online] per passare tra le modalità in linea e non in linea

29.1. Blocco dei tasti

Utilizzare questa procedura per bloccare i tasti del pannello di controllo.

1. Tenere premuti contemporaneamente i tasti [▼], [Escape] e [#Invio] per 3 secondi, quindi premere il tasto [#Invio].

Verrà visualizzato il messaggio seguente:

```
P r e m . #   p e r  
b l o c c a r e
```

2. Premere il tasto [Invio#].

Verrà visualizzato il messaggio seguente:

```
P a n n e l l o   b l o c c .
```



Verrà visualizzata la schermata iniziale.

29.2 Sbloccaggio dei tasti

Utilizzare questa procedura per sbloccare i tasti del pannello di controllo.

1. Premere il tasto che si desidera sbloccare.

Verrà visualizzato il messaggio seguente:



2. Tenere premuti contemporaneamente i tasti [▼], [Escape] e [#Invio] per 3 secondi, quindi premere il tasto [#Invio].

Verrà visualizzato il messaggio seguente:

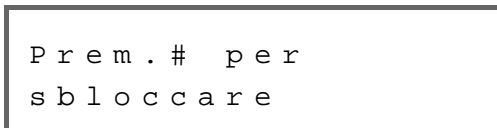

3. Premere il tasto [Invio#].

Verrà visualizzato il messaggio seguente:



Verrà visualizzata la schermata iniziale.

30. Sostituzione di una cartuccia di stampa

Attenersi alla procedura seguente per sostituire una cartuccia di stampa.

Controllo dell'inchiostro rimanente

Attenersi alla procedura seguente per verificare quando sostituire le cartucce di stampa utilizzando Status Monitor o gli indicatori di sostituzione della cartuccia.

Controllo degli indicatori di sostituzione della cartuccia sul pannello di controllo della stampante

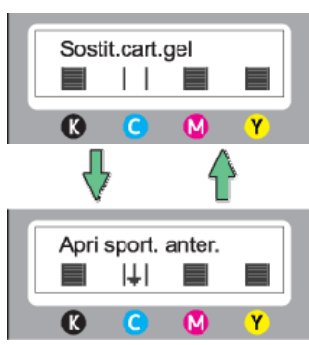

L'immagine precedente indica che il pannello di controllo sta segnalando che la cartuccia di stampa ciano è vuota.

Controllo utilizzando Status Monitor

1. **Aprire la finestra di dialogo delle proprietà della stampante.**
2. **Fare clic sulla scheda [Manutenzione].**
3. **Fare clic su [Visualizza Status Monitor].**

Verrà visualizzata la finestra di dialogo Status Monitor.

4. **Controllare lo stato della cartuccia.**

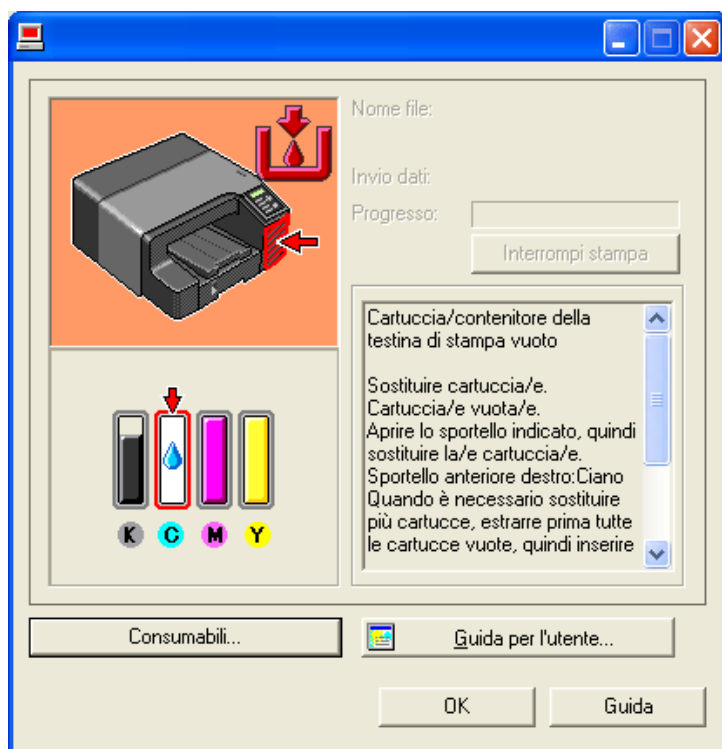

L'immagine precedente indica che l'inchiostro ciano è completamente esaurito.

Se lo sfondo dell'immagine è rosso significa che è impossibile eseguire la stampa.

Verificare quale cartuccia di colore deve essere sostituita e procedere alla sostituzione.

Da sinistra a destra, gli indicatori di sostituzione della cartuccia mostrano lo stato delle cartucce di stampa del nero (K), ciano (C), magenta (M) e giallo (Y).

Nota

- Lo stato delle cartucce può essere utilizzato per determinare la sostituzione della cartuccia.

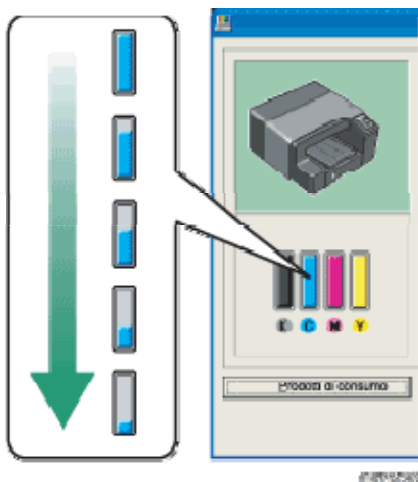

- Un messaggio che indica di sostituire la cartuccia di stampa può inoltre essere verificato sul pannello di controllo.



Riferimento

- Fare attenzione ad inserire correttamente le cartucce. Inserendole in modo errato, lo Status Monitor potrebbe non essere in grado di rilevare la quantità di inchiostro residua nelle cartucce. Per dettagli sulla gestione delle cartucce di stampa, vedere Gestione delle cartucce di stampa.

Sostituzione di una cartuccia di stampa vuota

Attenersi alla procedura seguente per sostituire una cartuccia di stampa vuota.

Annullare eventuali errori, ad esempio relativi a un inceppamento carta o a carta mancante, prima di sostituire una cartuccia di stampa.

AVVERTIMENTO

Se l'inchiostro entra in contatto con gli occhi, sciacquarli immediatamente con acqua corrente. Per altri sintomi, consultare un dottore.

Se viene ingerito l'inchiostro, indurre il vomito bevendo una forte soluzione salina e consultare immediatamente un dottore.

Se la pelle entra in contatto con l'inchiostro, lavare accuratamente l'area interessata con acqua e sapone. Mantenere l'inchiostro o il contenitore dell'inchiostro lontano dalla portata dei bambini.

Importante

- Fare attenzione e installare le cartucce in posizione corretta.

1. Rimuovere la confezione delle cartucce di stampa.

Se risultano vuote più cartucce, sostituire tutte le cartucce vuote. Si riduce così il tempo necessario alla sostituzione.

2. Premendo nella zona rientrante (1) dello sportello anteriore destro, si apre lo sportello stesso (2).

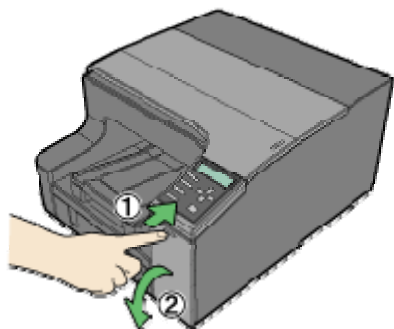

BRP260

3. Estrarre le cartucce vuote.

Quando si procede con questa operazione, assicurarsi di afferrare la stampante saldamente per evitare che si sposti.

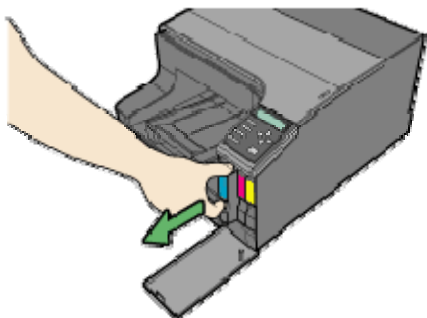

BRP260

4. Controllare l'orientamento delle cartucce e quindi installarle delicatamente.

Effettuare l'installazione nell'ordine seguente da sinistra: nero, ciano, magenta e giallo.

5. Inserire la cartuccia.

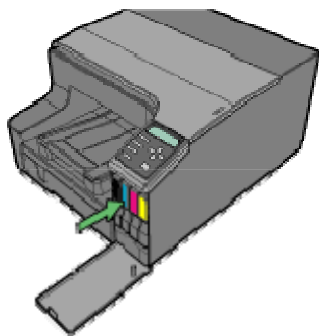

BRP260

6. Chiudere lo sportello anteriore destro.

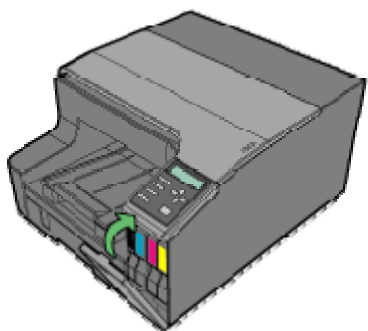

BRP260

31. Gestione delle cartucce di stampa

Di seguito verranno illustrati alcuni punti importanti per la gestione delle cartucce di stampa.

AVVERTIMENTO

Se l'inchiostro entra in contatto con gli occhi, sciacquarli immediatamente con acqua corrente. Per altri sintomi, consultare un dottore.

Se viene ingerito l'inchiostro, indurre il vomito bevendo una forte soluzione salina e consultare immediatamente un dottore.

Se la pelle entra in contatto con l'inchiostro, lavare accuratamente l'area interessata con acqua e sapone. Mantenere l'inchiostro o il contenitore del l'inchiostro lontano dalla portata dei bambini.

31.1 Informazioni sulle cartucce di stampa

- Le cartucce di stampa sono conformi alle specifiche di sicurezza del produttore. Per garantire sicurezza e affidabilità, utilizzare cartucce di stampa originali.
- Quando si utilizza la stampante per la prima volta, installare le cartucce di stampa fornite con la stampante.
- Non appena vengono installate le cartucce di stampa fornite, la stampante inizierà ad alimentare l'inchiostro nelle testine di stampa. Assicurarsi di non reinstallare cartucce di stampa usate.

31.2 Utilizzo delle cartucce di stampa.

- Le cartucce di stampa devono essere utilizzate prima della data di scadenza, meglio se entro sei mesi dalla rimozione dalla confezione.
- Aprire la confezione della cartuccia di stampa solo quando la cartuccia viene installata nella stampante.
- Non toccare le aperture per l'uscita dell'inchiostro o i contatti delle cartucce di stampa.
- Non scuotere eccessivamente le cartucce di stampa perché l'inchiostro potrebbe fuoriuscire.
- Non smontare le cartucce.
- Non aprire lo sportello anteriore destro se non per installare le cartucce. Non spegnere la macchina o scollegare il cavo di alimentazione durante l'installazione delle cartucce.
- Verificare sempre il colore di una cartuccia prima di installarla.
- Non rimuovere una cartuccia una volta installata, salvo in caso di necessità.
- Non rimuovere una cartuccia durante la stampa poiché la stampa verrebbe arrestata.
- Per garantire la qualità di stampa e la compattezza, questa stampante utilizza sempre tutti i colori disponibili (nero, ciano, giallo e magenta) per produrre le immagini di stampa. Anche se l'immagine di stampa è in bianco e nero o sulla finestra di dialogo della stampante viene selezionato [Bianco e Nero], vengono comunque utilizzati tutti i colori.
- La stampa si arresta se una delle cartucce di stampa risulta vuota. Se una cartuccia contenente inchiostro a colori quale ciano, giallo o magenta risulta

vuota, non è possibile stampare, nemmeno in bianco e nero. Se viene visualizzato un messaggio con la richiesta di cambiare la cartuccia di stampa, sostituire la cartuccia il più presto possibile.

31.3 Conservazione delle cartucce di stampa

- Conservare le cartucce di stampa a una temperatura compresa tra -30 e 43°C.

32. Pulizia

Pulire regolarmente la parte esterna della stampante per mantenerla in ottime condizioni di funzionamento.

ATTENZIONE

Per evitare pericoli di scosse elettriche, non rimuovere alcuna copertura o vite diversa da quelle specificate in questo manuale. Quando è necessario controllare, regolare o riparare la macchina, contattare il centro di assistenza tecnica.

Non smontare né tentare di apportare modifiche alla macchina. Esiste infatti il rischio di incendio, scosse elettriche, esplosioni o conseguenze quali la perdita della vista.

Per pulire la parte esterna della macchina, utilizzare un panno morbido, asciutto o umido. Se lo sporco non viene tolto, pulire prima la stampante con un panno inumidito con un detergente neutro, quindi con un panno umido e infine con un panno asciutto.

Importante

- Non usare sulla stampante sostanze chimiche volatili, quali benzina, diluente o insetticidi spray. L'uso di queste sostanze chimiche potrebbe deformare, provocare crepe o modificare il colore della stampante.
- Quando viene pulita la stampante con un panno inumidito con detergente, assicurarsi di pulire solo la parte esterna.

32.1 Pulizia della spina del cavo di alimentazione

AVVERTIMENTO

Ricordarsi sempre di staccare la spina dalla presa a muro e pulire i perni e la zona attorno ad essi almeno una volta all'anno. Lasciare che la polvere si accumuli sulla spina rappresenta di per sé un potenziale pericolo d'incendio.

33. Spostamento

Di seguito vengono illustrate le precauzioni da adottare quando la stampante viene spostata per brevi o lunghe distanze.

33.1 Spostamento a breve distanza

Adottare le seguenti precauzioni per spostare la stampante a breve distanza, ad esempio per collegare un vassoio opzionale o per cambiarne collocazione all'interno della stessa stanza.

AVVERTIMENTO

La macchina pesa circa 14 kg (16,5 kg con accessori installati).

Per evitare lesioni personali e danni alla macchina, quest'ultima deve essere sollevata lentamente impugnando le parti centrali vicino alla base sui due lati. Per sollevare la macchina con le opzioni collegate, farsi

aiutare da almeno un'altra persona.

Se viene sollevata senza prestare attenzione o esercitando una eccessiva pressione è possibile che si verifichino rotture oppure che si provochino ferite.

- 1. Spegnerne l'alimentazione, scollegare il cavo USB o Ethernet e quindi scollegare il cavo di alimentazione dalla presa a muro.**

Prima di spostare la stampante, assicurarsi di scollegare il cavo di alimentazione anche dalla stampante.

- 2. Sollevare la stampante e spostarla nel luogo dove si desidera installarla.**

Per sollevare e trasportare la stampante, sono sempre necessarie almeno due persone. Afferrarla dall'area rientrante posta ai lati, come mostrato in figura. Per sollevare e trasportare la stampante, procedere lentamente e con cautela.

Assicurarsi che cavo di alimentazione non sia bloccato sotto la stampante.

33.2 Spostamento a lunga distanza

- 1. Spegnerne l'alimentazione, scollegare il cavo USB o Ethernet e scollegare il cavo di alimentazione dalla presa a muro. Non rimuovere le cartucce di stampa.**
- 2. Quando si deve spostare la stampante di molto, essa va imballata per il trasporto. Staccare tutti i cavi, riporre la stampante nella scatola dove era imballata al momento dell'acquisto e trasportarla in modo che resti sempre in piano.**

Per ulteriori informazioni contattare il proprio rivenditore o il centro di assistenza tecnica.

Nota

- Quando viene trasportata è possibile che la parte interna della stampante si sporchi se non viene mantenuta orizzontale.
- Quando viene spostata la stampante, scollegare anche il cavo di alimentazione.

34. Smaltimento

Consultare un rivenditore autorizzato per lo smaltimento della stampante.

Quando viene smaltita autonomamente, assicurarsi di svolgere l'operazione in modo conforme alle norme locali per lo smaltimento.

35. Inutilizzo per un lungo periodo di tempo

Se la stampante non viene utilizzata per un lungo periodo di tempo, spegnere l'alimentazione, scollegare il cavo USB e quindi scollegarla dalla presa a muro. È consigliato di stampare almeno una volta al mese, poiché la stampante consuma una notevole quantità di inchiostro per manutenzione periodica e pulizia delle testine di stampa quando viene accesa dopo un lungo periodo di inattività.

Prestare attenzione ai punti seguenti:

- Gli ugelli delle testine di stampa possono seccarsi e otturarsi. Per impedire ciò, è necessario effettuare periodicamente delle stampe. Anche se non si effettuano stampe, accendere la stampante per alcuni minuti una volta al mese.

- Se la stampante rimane inutilizzata per un lungo periodo di tempo, controllare sempre che gli ugelli siano otturati stampando un motivo di controllo degli ugelli di stampa. Pulire le testine di stampa in base alle esigenze e quindi iniziare la stampa.
- Se si prova a utilizzare la stampante dopo che è rimasta inutilizzata per un lungo periodo di tempo, potrebbe non stampare correttamente anche se viene effettuata diverse volte la pulizia delle testine. Se ciò avviene, effettuare la pulizia completa delle testine. Se le testine di stampa sono ancora otturate, lasciare la stampante a riposo per circa dieci minuti, quindi stampare il motivo di controllo degli ugelli. Se il problema persiste, spegnere la stampante e lasciarla spenta per almeno 8 ore. Questa procedura dovrebbe riuscire a pulire le testine di stampa.

Nota

- Una volta eseguita diverse volte la pulizia delle testine, l'inchiostro che intasava si dissolverà e potrà risultare possibile stampare normalmente.
- Se non avviene alcun miglioramento una volta eseguiti i passaggi illustrati, contattare il rivenditore o l'assistenza tecnica.

Riferimento

- Per ottenere assistenza
- Contr.ugelli
- Pulizia testine
- Pul.compl.test.

36. Impossibile installare il software

Questa sezione illustra come risolvere i problemi di installazione del software in ambienti diversi.

36.1 Conferma dell'installazione

Controllare se il software è stato installato.

Controllo delle icone	<p>Quando il driver della stampante è stato installato correttamente, l'icona della stampante compare nella cartella [Stampanti e fax].</p> <p>Una volta completata l'installazione della Guida utente, l'icona relativa verrà visualizzata sul desktop.</p> <p>Se le icone non compaiono, significa che il software non è correttamente installato. In questo caso, si deve ripetere la procedura di installazione. Vedere Installazione rapida USB.</p>
Controllo del software	<p>Si può installare SmartDeviceMonitor for Client facendo clic su "Installazione rapida per la rete" o "DeskTopBinder - SmartDeviceMonitor for Client". Se è installato SmartDeviceMonitor for Client, l'icona SmartDeviceMonitor for Client compare nella cartella [SmartDeviceMonitor for Client]. Per aprire la cartella [SmartDeviceMonitor for Client], selezionare [Programmi] nel menu [Start], quindi selezionare [DeskTopBinder] e infine selezionare [SmartDeviceMonitor for Client].</p>
Controllo delle porte	<p>Nella finestra di dialogo delle proprietà della stampante, verificare che sia stato selezionato il collegamento USB o la stampante di rete come porta. Per controllare il collegamento, effettuare una prova di stampa. Se la prova di stampa non viene eseguita, vedere Se la prova di stampa non va a buon fine.</p>

37. Controllo dell'ambiente del computer

Verificare i requisiti di sistema per l'installazione del software.

Installazione rapida per USB	
È possibile che il CD-ROM non sia stato inserito in modo corretto.	Verificare che il CD-ROM sia stato inserito correttamente. Controllare inoltre che non sia danneggiato e che l'unità CD-ROM funzioni correttamente.
È possibile che il cavo di alimentazione o USB non sia stato collegato in modo corretto.	Controllare che il cavo di alimentazione o USB sia stato collegato in modo corretto e non sia danneggiato.
Il sistema operativo non è compatibile. Lo spazio su disco non è sufficiente.	Verificare che il sistema operativo del computer sia pienamente compatibile con questa stampante. Vedere Verifica del computer e dell'area di installazione .
Altre applicazioni sono ancora aperte.	Quando viene installato il software, chiudere tutte le altre applicazioni. È possibile che l'installazione venga interrotta se vi sono altre applicazioni aperte. Inoltre, chiudere eventuali applicazioni antivirus in esecuzione.
Windows ha effettuato automaticamente le impostazioni USB.	Aprire Gestione periferiche di Windows, quindi, in [Controller USB/Universal Serial Bus], eliminare eventuali periferiche in conflitto. Le periferiche in conflitto sono affiancate da un'icona gialla [!] o [?]. Fare attenzione a non rimuovere accidentalmente le periferiche necessarie. Per dettagli, vedere Eliminazione di dispositivi .
La stampante viene accesa prima dell'installazione.	Spegnere e riaccendere la stampante, quindi riprovare con Installazione rapida per USB.
Il collegamento USB non funziona.	Spegnere la stampante, scollegare il cavo USB dalla stampante, lanciare nuovamente "Installazione rapida per USB", quindi accendere la stampante quando compare la finestra di dialogo di conferma dell'installazione del driver di stampa. Se questo non risolve il problema, premere il tasto [Menu] sul pannello di controllo, cambiare "Impost.USB" in [Interfacc.host] da [Automatico] a [Velocità max.], disinstallare il driver di stampa, eliminare il dispositivo, quindi lanciare nuovamente "Installazione rapida per USB".
Durante l'installazione del software si verifica un errore.	Se si verifica un errore perché la stampante viene rilevata come una periferica sconosciuta, seguire le istruzioni riportate in "Il collegamento USB non funziona". Se con questo intervento non si risolve il problema, procedere come segue: Innanzitutto riavviare Windows. Quindi, nel menu [Start], selezionare [Impostazioni] e poi [Pannello di controllo]. Fare doppio clic sull'icona Sistema, quindi selezionare la scheda [Hardware] e poi fare clic su [Gestione periferiche]. In

	[Altri dispositivi], selezionare la stampante e infine aprire la finestra di dialogo delle sue proprietà. Nella scheda [Generale], fare clic su [Reinstalla Driver] per reinstallare il software.
Installazione rapida per la rete	
È possibile che il CD-ROM non sia stato inserito in modo corretto.	Verificare che il CD-ROM sia stato inserito correttamente. Controllare inoltre che non sia danneggiato e che l'unità CD-ROM funzioni correttamente.
È possibile che il cavo di alimentazione o il cavo Ethernet non siano collegati in modo corretto.	Controllare che il cavo di alimentazione o il cavo Ethernet siano collegati in modo corretto e non siano danneggiati.
Il sistema operativo non è compatibile. Lo spazio su disco non è sufficiente.	Verificare che il sistema operativo del computer sia pienamente compatibile con questa stampante. Vedere Verifica del computer e dell'area di installazione .
Altre applicazioni sono ancora aperte.	Quando viene installato il software, chiudere tutte le altre applicazioni. È possibile che l'installazione venga interrotta se vi sono altre applicazioni aperte. Inoltre, chiudere eventuali applicazioni antivirus in esecuzione.
Non è stato specificato l'indirizzo IP della stampante. Il computer e la stampante non si trovano sullo stesso segmento di rete.	Se non è possibile trovare la stampante e viene visualizzato solo "Porta stampante" nella finestra di dialogo di selezione della stampante, significa che l'indirizzo IP della stampante non è stato specificato oppure che computer e stampante non si trovano sullo stesso segmento di rete. Prima di installare il software, verificare l'indirizzo IP della stampante e la topologia di rete. Altrimenti, selezionare "Porta stampante" nella finestra di dialogo, quindi installare il driver di stampa. Se si procede in questo modo, SmartDeviceMonitor for Client non verrà installato contemporaneamente, pertanto installarlo in seguito e quindi configurare la porta.
Una versione più recente di SmartDeviceMonitor for Client è già installata.	Se la versione di SmartDeviceMonitor for Client già installata nel computer è più recente di quella sul CD-ROM, non è possibile utilizzare "Installazione rapida" per installare il driver di stampa. Installare il driver di stampa e poi creare la porta.

38. Impossibile installare il driver di stampa

Questa sezione illustra come risolvere i problemi di installazione del driver di stampa.

Il programma di installazione del driver di stampa non viene avviato. Si verifica un errore durante l'installazione.	<ul style="list-style-type: none"> Se la schermata non compare nemmeno quando si fa doppio clic sull'icona [SETUP.EXE] o se si verifica un errore durante l'installazione, accedere all'unità CD-ROM da
---	--

	[Risorse del computer] o [Gestione risorse]. Fare doppio clic sull'icona [RDISETUP.EXE], quindi installare il driver di stampa seguendo le istruzioni che compaiono sulla schermata.
Il programma di installazione del driver di stampa non viene avviato. Si verifica un errore durante l'installazione.	<ul style="list-style-type: none"> • Si verifica un errore se il percorso verso la posizione dei dati archiviati è troppo lungo. Per installare un driver di stampa scaricato da un sito Web o copiato da un CD-ROM, salvare il driver di stampa direttamente sul disco fisso e quindi installarlo.
Il programma di installazione del driver di stampa non viene avviato. Si verifica un errore durante l'installazione.	<ul style="list-style-type: none"> • Dal menu [Start] fare clic su [Impostazioni], quindi su [Stampanti e fax]. Nella finestra [Stampanti e fax] installare il driver di stampa. Per dettagli vedere la Guida di Windows.

39. Il collegamento USB non viene rilevato automaticamente

Se il collegamento USB non viene rilevato automaticamente, effettuare le operazioni seguenti:

1. **Eliminare il driver di stampa.**
2. **Eliminare il dispositivo.**
3. **Eseguire nuovamente [Installazione rapida per USB].**

Se il problema non viene risolto a seguito di questi passaggi, contattare il rivenditore o il centro di assistenza tecnica.

Riferimento

- Per dettagli sull'eliminazione del driver di stampa, vedere Disinstallare il driver di stampa.
- Per dettagli sull'eliminazione della periferica, vedere Eliminazione di dispositivi.
- Per dettagli su [Installazione rapida per USB], vedere Installazione rapida USB.

40. Messaggi di errore del pannello di controllo

Probl. hardware scheda Ethernet

Si è verificato un errore relativo alla funzione di rete della porta Ethernet (scheda Ethernet).

Vedere Errore scheda di interfaccia di rete.

Inchiostro scarso

Esaurimento dell'inchiostro. Accertarsi di avere a disposizione una cartuccia di stampa nuova.

Inchiostro esaurito

L'inchiostro si è esaurito. Sostituire la cartuccia di stampa indicata.

Apri sport. ant. / Sostit. cart. inchiostro

La stampante ha terminato l'inchiostro indicato. Sostituire la cartuccia di stampa indicata.

Elaborazione...

La stampa è in corso.

Pronto

La stampante è in grado di stampare.

Chiud. sport. super.

Lo sportello superiore è aperto. Chiudere lo sportello.

ERR(XXX) Spegn./Accend. / Contatt.assist. se errore riapp.

Si è verificato un errore.

Spegnere la stampante e quindi riaccenderla. Se il messaggio ricompare, contattare il centro di assistenza tecnica.

Offline

La stampante è offline. Per stampare, portare la stampante allo stato online.

Avviso temp. Attendere...

La stampante è troppo calda o fredda all'avvio. Attendere finché non compare "Pronto" sul pannello di controllo.

Guida aperta / Chiudere la guida

La piastra guida è aperta. Chiudere la piastra guida.

Reimp.cartuccia

Non è stata installata alcuna cartuccia di stampa. Installare la cartuccia di stampa correttamente.

Attendere...

Attendere un momento.

Rispar.energia

La stampante è in modalità Risparmio energia. La stampante è pronta per l'uso.

Imposs.usare Temp.elevata / Spegn./Accend.

La temperatura è eccessivamente alta.

Spegnere la stampante e quindi riaccenderla. Se il messaggio ricompare, contattare il centro di assistenza tecnica.

Imposs.usare Temp.bassa / Spegn./Accend.

La temperatura è eccessivamente bassa.

Spegnere la stampante e quindi riaccenderla. Se il messaggio ricompare, contattare il centro di assistenza tecnica.

Reset lavoro...

La stampante sta reinizializzando un lavoro di stampa.

Attendere un momento.

Cambio impost...

La stampante sta modificando le impostazioni. Attendere un momento.

Pannello blocc. Imposs.usare

È stato premuto un tasto bloccato. Sbloccare il tasto.

Manutenzione in corso...

La stampante sta pulendo la testina di stampa. Attendere un momento.

Manutenzione fallita

Pulizia testine o pulizia completa testine fallita. L'inchiostro residuo nella cartuccia di stampa potrebbe essere insufficiente o esaurito. Sostituire la cartuccia di stampa.

40.1 Status Monitor non viene avviato

Se Status Monitor non viene avviato per una stampante condivisa, è necessario rispondere alle domande seguenti.

Le impostazioni di condivisione sono corrette?

Controllare le impostazioni di condivisione della stampante. Il driver di stampa deve essere installato anche sul computer client. Vedere Impostazione di un server e Impostazione di un computer client.

La stampante non risponde

Attenersi alla procedura seguente per controllare l'impostazione della porta e la connessione tra stampante e computer.

1. Controllare che l'alimentazione della stampante sia attiva.
2. Assicurarsi che computer e stampante siano collegate correttamente utilizzando un cavo USB.
3. Aprire la finestra di dialogo delle proprietà della stampante.
4. Fare clic sulla scheda [Porte].
5. Controllare che sia selezionato USB nell'elenco [Stampa su:].

Nota

- Se si desidera collegare la stampante alla rete, verificare l'ambiente operativo, quindi cambiare l'impostazione della porta. Per dettagli sulla configurazione della porta, vedere Utilizzo della porta SmartDeviceMonitor for Client, Utilizzo della porta TCP/IP standard e Utilizzo della porta LPR.

41. Annullamento del lavoro di stampa

Annullare il lavoro di stampa.



1. Premere il tasto [ResetLav].
2. Premere il tasto [Invio#].



3. Premere il tasto [Invio#].

42. Sportello aperto

Uno degli sportelli è aperto. Assicurarsi che tutti gli sportelli siano completamente chiusi.

Se lo sportello è già chiuso, aprirlo e richiuderlo.

Attenersi alla procedura seguente per chiudere lo sportello.

1. Chiudere lo sportello.

Sportello superiore

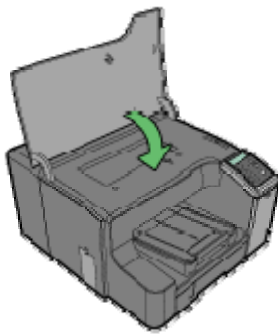

42.1 Sportello aperto / Cartucce di stampa non rilevate

Lo sportello anteriore destro è aperto. Chiudere lo sportello anteriore destro. In alternativa, le cartucce di stampa non sono state installate oppure sono state installate in modo errato. Installare le cartucce di stampa correttamente.

Se lo sportello è aperto:

1. Chiudere lo sportello anteriore destro.

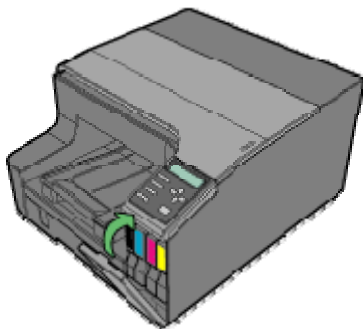

Se le cartucce di stampa non sono installate o sono state installate in modo errato:

1. Premendo nella zona rientrante (①) dello sportello anteriore destro, si apre lo sportello stesso (②).

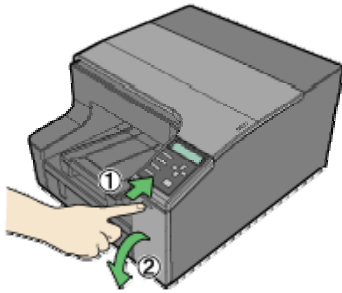

BRADY

2. Inserire la cartuccia.

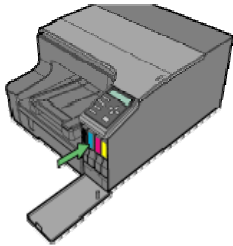

BRADY

3. Chiudere lo sportello anteriore destro.

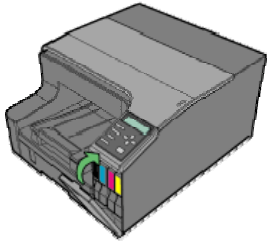

BRADY

- Se l'errore persiste, rimuovere le cartucce di stampa e quindi reinstallarle. Effettuare questa operazione una volta sola.
- Se esiste un problema con la cartuccia di stampa, provare a installare una nuova cartuccia.

43. Cartuccia di stampa quasi vuota

Una delle cartucce di stampa è quasi vuota. Controllare quale colore di cartuccia di stampa si dovrà sostituire a breve e tenere una cartuccia nuova a portata di mano.

43.1 Controllo dei colori dell'inchiostro

- Controllo utilizzando Status Monitor



L'illustrazione precedente indica che la cartuccia di stampa del ciano è quasi vuota.

43.2 Controllo degli indicatori di sostituzione della cartuccia sul pannello di controllo della stampante



L'illustrazione precedente indica che la cartuccia di stampa del ciano è quasi vuota.

- La quantità di inchiostro residuo indicata dall'indicatore di sostituzione cartuccia serve solo come riferimento e può non corrispondere alla quantità reale residua. Inoltre, le cartucce si possono svuotare senza che appaia nessuna segnalazione di inchiostro insufficiente.
- Da sinistra a destra, gli indicatori di sostituzione della cartuccia mostrano lo stato delle cartucce di stampa del nero (K), ciano (C), magenta (M) e giallo (Y).
- Non effettuare la pulizia delle testine o la pulizia completa, poiché l'inchiostro potrebbe terminare.
- Se viene disattivata l'alimentazione e quindi riattivata, la stampante invierà l'inchiostro presente nella cartuccia di stampa alla stampante. Durante questa operazione l'inchiostro nella cartuccia di stampa potrebbe terminare.

44. Cartuccia/contenitore della testina di stampa vuoto

L'inchiostro è quasi esaurito. Non è possibile effettuare la stampa. Sostituire la cartuccia di stampa.

44.1 Controllo dei colori dell'inchiostro

- Controllo utilizzando Status Monitor

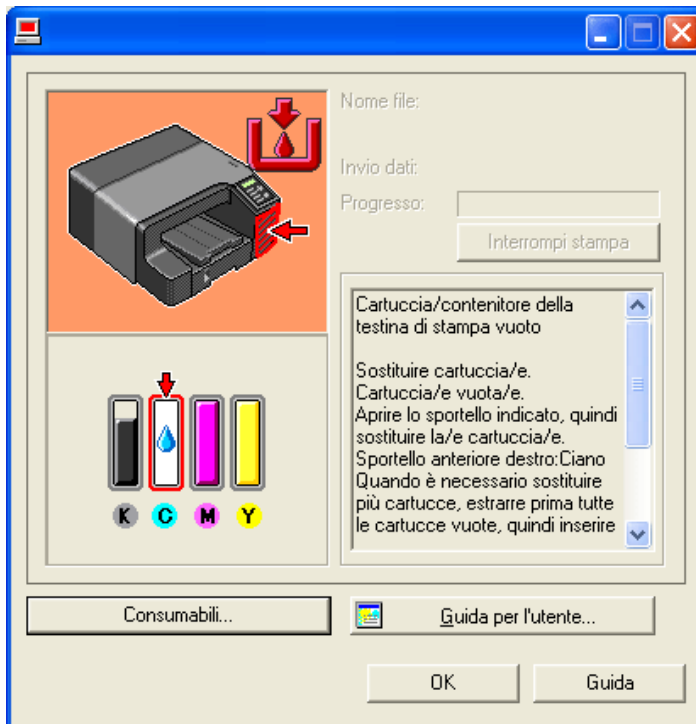

L'illustrazione precedente indica che la cartuccia di stampa del ciano è completamente esaurita.

44.2 Controllo degli indicatori di sostituzione della cartuccia sul pannello di controllo della stampante

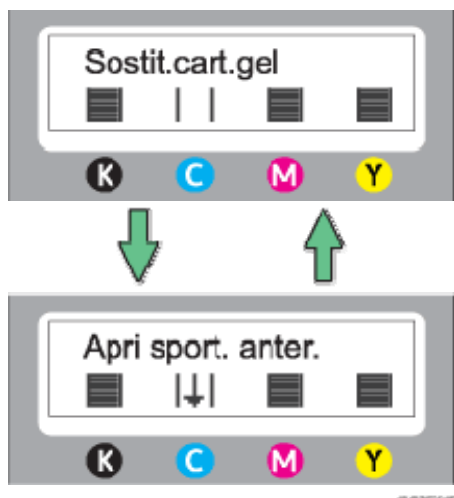

L'illustrazione precedente indica che il pannello di controllo sta segnalando che la cartuccia di stampa del ciano è completamente terminata.

Nota

- Da sinistra a destra, gli indicatori di sostituzione della cartuccia mostrano lo stato delle cartucce di stampa del nero (K), ciano (C), magenta (M) e giallo (Y).
- In queste condizioni, la stampante non può effettuare la pulizia delle testine o la pulizia completa.
- Se l'inchiostro termina durante la stampa, è possibile che la stampante espella targhette bianche o parzialmente stampate.

Riferimento

- Sostituzione di una cartuccia di stampa
- Utilizzo di Status Monitor

45. Cartuccia usata

Le cartuccia di stampa installata ha terminato l'inchiostro. Non è possibile effettuare la stampa. Sostituire la cartuccia di stampa.

45.1 Controllo degli indicatori di sostituzione della cartuccia sul pannello di controllo della stampante

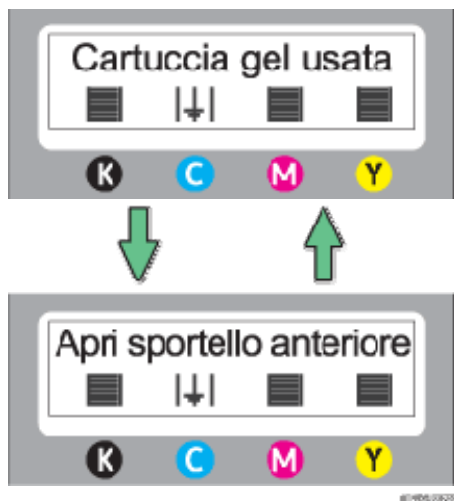

L'illustrazione precedente indica che la cartuccia di stampa del ciano è vuota.

↓ Nota

- In queste condizioni, la stampante non può effettuare la pulizia delle testine o la pulizia completa.
- Da sinistra a destra, gli indicatori di sostituzione della cartuccia mostrano lo stato delle cartucce di stampa del nero (K), ciano (C), magenta (M) e giallo (Y).
- Le cartucce che non sono più utilizzabili per la stampa riservano una piccola quantità di inchiostro per l'uso durante la manutenzione. Assicurarsi di non installare una cartuccia di stampa vuota per errore.
- Le cartucce di stampa devono essere utilizzate prima della data di scadenza, preferibilmente entro sei mesi dalla rimozione dalla confezione.

☰ Riferimento

- Sostituzione di una cartuccia di stampa
- Utilizzo di Status Monitor

46. Temperatura al di fuori dei valori ottimali per la stampa

Attenersi alla procedura seguente per riposizionare la stampante quando la temperatura interna non è appropriata per la stampa, ovvero è estremamente alta o bassa.

1. Spegnere la stampante.

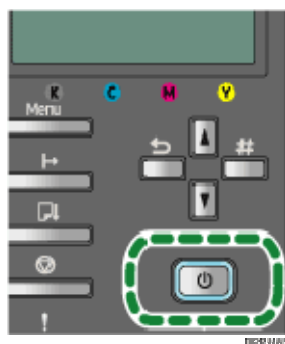

2. Posizionare la stampante in un ambiente da 15 a 32°C Accendere la stampante.

↓ Nota

- Se l'umidità è maggiore del 54%, il valore più alto dell'intervallo di temperatura appropriato risulterà inferiore al solito.
- Anche dopo che è stata accesa l'alimentazione, la stampante può rimanere in modalità in attesa finché non si adegua alla temperatura della stanza. Se ciò accade, attendere finché il tasto [Acceso] non termina di lampeggiare e rimane acceso.

☰ Riferimento

- Per dettagli sulle condizioni in cui è possibile utilizzare la stampante in (temperatura ambiente e intervallo di umidità), vedere Verifica del computer e dell'area di installazione.
- Vedere Spostamento.

47. Errore stampante

Si è verificato un errore nella stampante. Spegnere una volta l'alimentazione e quindi riaccenderla.

↓ Nota

- Se la stampante viene spostata da un'area fredda a un'area calda oppure viene posizionata in una stanza in cui la temperatura varia notevolmente, è possibile che si formi della condensa all'interno, provocando errori. Se ciò accade, effettuare la procedura di deumidificazione.

Riferimento

- Se l'errore non viene ancora risolto dopo che la stampante si adatta alla temperatura dell'ambiente e viene nuovamente accesa l'alimentazione, contattare il rivenditore o il centro di assistenza tecnica.

48. Errore scheda di interfaccia di rete

Si è verificato un errore nella funzione di rete della porta Ethernet. Eseguire le operazioni seguenti:

1. Spegner la stampante.

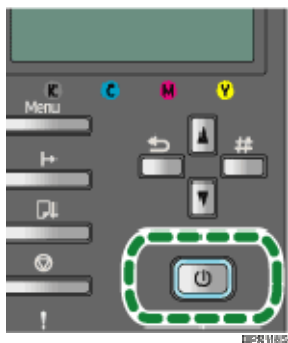

2. Accendere la stampante.

Se viene visualizzato nuovamente il messaggio, contattare il centro di assistenza tecnica.

Riferimento

- Per ottenere assistenza

49. Manutenzione fallita

La pulizia testine o la pulizia completa testine è fallita. Ciò può essere stato causato da una quantità insufficiente di inchiostro presente nella cartuccia di stampa. Sostituire la cartuccia di stampa.

L'errore viene automaticamente cancellato quando si verifica quanto segue:

- È trascorso un minuto dalla comparsa dell'errore
- La stampante riceve un altro lavoro di stampa
- Lo sportello anteriore destro è aperto

Riferimento

- Sostituzione di una cartuccia di stampa

50. Verifica della versione del driver di stampa corrente

Attenersi alla procedura seguente per controllare la versione del driver di stampa attualmente installato.

- 1. Aprire la finestra di dialogo delle proprietà della stampante.**
- 2. Fare clic sulla scheda [Configurazione].**
- 3. Fare clic su [Informazioni su].**
Verrà visualizzata la finestra di dialogo [Informazioni su].
- 4. Controllare la versione.**
- 5. Fare clic su [OK].**

51. Software su CD-ROM

Questa sezione illustra il CD-ROM fornito con la stampante.

52. Driver stampante raster RPCS

In questa sezione vengono forniti i percorsi dei file dei diversi driver delle stampanti raster RPCS e dei relativi requisiti di sistema.

52.1 Percorso file

I driver sono presenti nelle cartelle seguenti sul CD-ROM fornito.

- Driver stampante raster RPCS per Windows 2000/XP/Vista e Windows Server 2003/2008

`Drivers\Rpcs_r\XP_VISTA\DISK1`

52.2 Requisiti di sistema per i driver della stampante

- Computer

Computer compatibile PC/AT con interfaccia USB

- Sistemi operativi

Windows 2000/XP/Vista o Windows Server 2003/2008

- Risoluzione del display

Minimo SVGA 800 × 600 pixel

↓ Nota

- I driver di stampa non supportano la tecnologia di clustering in Windows 2000 e Windows Server 2003/2008.
- Per dettagli sull'utilizzo del driver di stampa, vedere la Guida del driver di stampa.

53. SmartDeviceMonitor for Client

Questa sezione illustra le funzioni e il percorso di SmartDeviceMonitor for Client.

SmartDeviceMonitor for Client è un software che offre le funzioni seguenti. Si consiglia di installarlo su qualsiasi computer con cui si desidera utilizzare la stampante.

- In Windows 2000/XP/Vista e Windows Server 2003/2008, è possibile stampare attraverso una rete TCP/IP peer-to-peer.
- È possibile monitorare lo stato della stampante attraverso una rete TCP/IP.

53.1 Percorso file

SmartDeviceMonitor for Client è presente nella cartella seguente sul CD-ROM fornito.

`Network\Devmon\Client\Disk1`

↓ Nota

- Vedere "Utilizzo di SmartDeviceMonitor for Client", o la Guida di SmartDeviceMonitor for Client.

☰ Riferimento

- Per informazioni dettagliate sull'installazione di SmartDeviceMonitor for Client, vedere Utilizzo della porta SmartDeviceMonitor for Client.

54. Utilizzo di DHCP

Questa stampante può essere utilizzata in un ambiente DHCP. In un ambiente server WINS, il nome della stampante può essere registrato contemporaneamente con un server WINS.

Nota

- I sistemi operativi supportati dal server DHCP sono i seguenti: Windows 2000 Server, Windows 2003 Server, Windows 2008 e UNIX standard.
- L'indirizzo IP acquisito tramite DHCP può essere verificato sulla pagina di configurazione. Per dettagli sulla stampa della pagina di configurazione, vedere “Verifica dello stato della stampante e delle impostazioni tramite il pannello di controllo della stampante (Menu Stampa Lista/Prova)”.
- In presenza di più server DHCP, effettuare la stessa prenotazione per tutti. Questa stampante utilizza informazioni dal server DHCP che risponde per primo.

Riferimento

- Verifica dello stato e delle impostazioni della stampante con il pannello di controllo della stampante (Menu Stam.lis./prova)

55. Interferenze elettromagnetiche

Se si posiziona un altro dispositivo elettronico accanto alla stampante, questi dispositivi si influenzeranno l'uno con l'altro negativamente. Nel caso di una televisione o di una radio, è possibile che si verifichi del rumore di fondo. Se ciò accade, attenersi alle operazioni seguenti:

- Spostare la televisione o la radio il più lontano possibile dalla stampante.
- Modificare la posizione dell'antenna della televisione o della radio.
- Utilizzare una presa di corrente diversa di un circuito diverso.

56. Specifiche tecniche

Di seguito vengono elencate le specifiche tecniche della stampante e delle opzioni

Velocità di stampa

Misure in base al sistema di misurazione del produttore

Bozza nera: 29,0 ppm

Bozza a colori: 29,0 ppm

A seconda dell'ambiente operativo, la stampante potrebbe richiedere più tempo del solito.

Risoluzione di stampa

Max 1200 × 1200 dpi o equivalente

Ugelli

Nero: 192 ugelli

Ciano, magenta e giallo: 192 ugelli per colore

Targhette

* Per avere informazioni sui formati stampabili e i loro relativi accessori contattare Brady Italia

Alimentazione

100-240V: 50/60Hz 1.0-0.6A o più (quando completamente equipaggiati)

220-240V: 50/60Hz 0.6A o più (quando completamente equipaggiati)

Consumo di energia

Consumo di energia medio in fase di stampa:

170 W o meno (senza includere le opzioni)

Modalità Risparmio energia:

meno di 2 W (100-120V)

meno di 2,5 W (220-240V)

Per evitare consumo di energia, scollegare la presa di alimentazione dalla presa a muro.

Scollegare la presa di alimentazione una volta accertato che l'indicatore del tasto [Acceso] sia disattivo.

Ambiente operativo

Temperatura: da 15 a 32°C

Umidità: 15-80% RH (umidità massima-temperatura lampada: 25°C)

È possibile che la stampa venga arrestata per proteggere la stampante dalle condizioni che eccedono i limiti illustrati.

Ambiente di conservazione

Temperatura: da 1 a 40°C

Umidità: 5-80% RH

Dimensioni esterne

(L × P × H) 430 × 630 × 300 mm

Peso

Circa 14,0 kg (corpo stampante con articoli di consumo)

Emissione di rumore^{*1}

Livello di potenza del suono

	Solo unità principale
Durante la stampa	Priorità qualità : 59,5 dB(A) Priorità velocità : 59,5 dB(A)
In attesa	40 dB(A) o inferiore

Livello di pressione del suono^{*2}

	Solo unità principale
Durante la stampa	Priorità qualità : 52,8 dB(A)

	Priorità velocità: 52,8 dB(A)
In attesa	34 dB(A) o inferiore

*1 Le misure precedenti effettuate in base allo standard ISO7779 rappresentano i valori effettivi.

*2 Misurato alla posizione di una persona accanto al dispositivo.

Interfaccia

USB 2.0 ad alta velocità

Ethernet (10BASE-T, 100BASE-TX)

Linguaggio stampante

JET ID: Raster RPCS

Usa diffusione errori	
Windows	Mac OS X
Disponibile	Disponibile

Profilo colore	
Windows	Mac OS X
Ottimizza colore	-
Disattivo	Off
Presentazione	Presentation
Fotografica	Photographic
Testo	Text

Riproduzione dei grigi	
Windows	Mac OS X
Automatica	Non disponibile
K (Nero) solo per Testo	
CMY + K	
CMY + K solo per immagini	

Bilanciamento colore	
Windows	Mac OS X
Disponibile	Non disponibile
Luminosità	
Windows	Mac OS X
-50 ~ 50	Non disponibile
Contrasto	
Windows	Mac OS X
-50 ~ 50	Non disponibile
Saturazione	
Windows	Mac OS X
-50 ~ 50	Non disponibile
Bilanciamento colore: ciano	
Windows	Mac OS X
-50 ~ 50	Non disponibile
Bilanciamento colore: magenta	
Windows	Mac OS X
-50 ~ 50	Non disponibile
Bilanciamento colore: giallo	
Windows	Mac OS X
-50 ~ 50	Non disponibile
Usa ICM	
Windows	Mac OS X

Disponibile	Non disponibile
-------------	-----------------

Usa ICM: metodo ICM	
Windows	Mac OS X
Per sistema host	Non disponibile
Per driver di stampa	

Usa ICM: intento ICM	
Windows	Mac OS X
Grafica (Saturazione)	Non disponibile
Immagini (percettivo)	
Prova (colorim.relattivo)	
Corrisp.(colorim.assoluto)	

Usa ColorSync	
Windows	Mac OS X
Non disponibile	Non disponibile

Stampa come bitmap	
Windows	Mac OS X
Disponibile	Non disponibile

Cambia elaborazione dati	
Windows	Mac OS X
Disponibile	Non disponibile

Separa in CMYK, poi stampa solo nel colore designato	
Windows	Mac OS X
Disponibile	Non disponibile

Ingrandimento direzionale

Windows	Mac OS X
Disponibile	Non disponibile

Regola posizione immagine: Direzione

Windows	Mac OS X
Sinistra	Rileg.lat.lungo
Destra	-
Alto	Short-edged Binding

Regola posizione immagine: margine alto/sinistro

Windows	Mac OS X
0 - 50mm	Non disponibile

Crea margine

Windows	Mac OS X
Disponibile	Non disponibile

Trasparenza

Windows	Mac OS X
Disponibile	Non disponibile

Intestazione/Piè di pagina

Windows	Mac OS X
Disponibile	Non disponibile

Livello colore

Windows	Mac OS X
Disponibile	Non disponibile

Unità di misura	
Windows	Mac OS X
Disponibile	Disponibile (questa funzione è fornita dal sistema operativo).

Impostazioni personalizzate	
Windows	Mac OS X
Disponibile	Non disponibile

Impostazioni ambiente	
Windows	Mac OS X
Disponibile	Non disponibile

INDICE

1. Note per l'utente.....	1
1.1 Guida di installazione rapida	3
1.2 Guida utente.....	3
1.3 Informazioni sulla sicurezza	3
1.4 Simboli.....	3
2. Guida ai componenti.....	3
3. Pannello di controllo.....	5
3.1 Regolazione dell'angolo del pannello di controllo.....	6
3.2 Definizione delle impostazioni della stampante utilizzando il Pannello di controllo.....	7
4. Impostazione dell'hardware.....	10
4.1 Verifica del computer e dell'area di installazione.....	10
4.2 Controllo della fonte di alimentazione.....	11
4.3 Verifica del computer da collegare.....	12
4.4 Verifica degli articoli forniti e disimballaggio della stampante.....	12
4.5 Installazione delle cartucce di stampa.....	13
4.6 Collegare il cavo di alimentazione e accendere l'alimentazione.....	14
5. Collegamento del computer e installazione del software (collegamento USB).....	16
5.1 Prima di installare il software (USB).....	16
5.2 Collegamento della stampante via USB.....	16
5.3 Installazione rapida USB.....	17
5.4 Note sull'installazione (collegamento USB).....	17
5.5 Collegamento del computer e installazione del software (connessione di rete).....	19
5.6 Prima di installare il software (connessione di rete).....	19
5.7 Connessione della stampante via rete.....	19
5.8 Specificare le impostazioni sul pannello di controllo.....	19
5.9 Installazione rapida per la rete.....	21
5.10 Note sull'installazione (Connessione di rete).....	22
6. Riferimento sistema.....	23
6.1 Menu PCL.....	23
7. Conferma del metodo di connessione.....	23
7.1 Connessione locale.....	23
7.2 Connessione di rete.....	23
8. Installazione del Driver di stampa PCL/RPCS Raster (USB).....	24
9. Condivisione della stampante.....	26
9.1 Impostazione di un server.....	26
9.2 Impostazione di un computer client.....	27
10. Specifica delle impostazioni dell'interfaccia e di rete con il pannello di controllo della stampante	28
10.1 Timeout I/O.....	28
10.2 Impost.rete.....	28
10.3 DHCP.....	28

10.4 Indirizzo IP.....	28
10.5 Maschera di sottorete.....	28
10.6 Indir.gateway.....	28
10.7 Protoc.attivo.....	29
10.8 Velocità Ethernet.....	29
10.9 Impost.USB.....	29
10.10 Velocità USB.....	29
10.11 Impost.porta.....	29
10.12 Modifica del menu Interfacc.host.....	29
11. Installazione dei driver per la connessione di rete.....	30
11.1 Utilizzo della stampante come porta di stampa di Windows.....	30
11.2 Utilizzo come stampante di rete.....	31
11.3 Utilizzo della porta SmartDeviceMonitor for Client.....	31
11.4 Utilizzo della porta TCP/IP standard.....	32
11.5 Utilizzo della porta LPR.....	34
11.6 Utilizzo come stampante di rete Windows.....	35
12. Installazione di DeskTopBinder - SmartDeviceMonitor for Client	36
12.1 Installazione completa.....	36
12.2 Installazione personalizzata.....	37
13. Caricamento Targhette.....	37
13.1 sostituzione guancia per targhette.....	38
13.2 Disinceppamento carrello.....	39
14. Due tipi di finestra di dialogo Proprietà stampante.....	40
14.1 Apertura della finestra di dialogo Proprietà stampante.....	40
14.2 Apertura della finestra di dialogo Preferenze di stampa.....	40
14.3 Apertura da un'applicazione.....	40
15. Specifica delle impostazioni sulla scheda	41
16. Annullamento della stampa.....	41
16.1 Annullamento di un lavoro di stampa in corso di stampa.....	41
16.2 Annullamento di un lavoro in coda di stampa.....	41
16.3 Annullamento della stampa da Status Monitor.....	41
16.4 Annullamento della stampa utilizzando il tasto [ResetLav]	42
16.5 Annullamento della stampa dalla barra delle applicazioni.....	42
17. Selezione della lingua del driver della stampante.....	42
18. Utilizzo di Status Monitor.....	44
18.1 Ricezione di notifiche dello stato del lavoro di stampa attraverso Status Monitor.....	44
19. Utilizzo di SmartDeviceMonitor for Client.....	44
19.1 Utilizzo delle notifiche attraverso SmartDeviceMonitor for Client.....	45
19.2 Specificare il server di stampa.....	45
19.3 La specificazione delle impostazioni del computer client verrà completata.....	46
19.4 Specificazione delle impostazioni per il monitoraggio della stampante.....	46
20. Visualizzazione dello stato della stampante.....	47

21. Uso del browser Web - Operazioni disponibili.....	47
21.1 Configurazione della stampante.....	47
21.2 Browser Web consigliati.....	48
21.3 Visualizzazione della pagina iniziale.....	48
21.4 Menu.....	49
21.5 Verifica dello stato della stampante.....	49
21.6 Informazioni sulla Guida del browser Web.....	49
22. SNMP.....	49
23. Esecuzione della manutenzione della stampante utilizzando il Pannello di controllo della stampante.....	50
23.1 Pulizia testine.....	50
23.2 Pul.compl.test.....	50
23.3 Posiz.testine.....	50
23.4 Data/Ora.....	50
23.5 Ripetiz. Tasto.....	50
23.1.1 Pulizia testine.....	50
23.2.1 Pul. compl. test.....	52
23.4.1 Impostazione della data e dell'ora.....	54
24. Rispar. Energia.....	56
25. Uso memoria.....	56
26. Unità di misura.....	57
27. Modifica del menu Sistema.....	57
27.1 Specificare le impostazioni PCL con il Pannello di controllo (Menu PCL).....	58
28. Selezione della lingua del pannello di controllo.....	59
29. Restrizione delle funzioni della stampante.....	60
29.1 Blocco dei tasti.....	60
29.2 Sbloccaggio dei tasti.....	61
30. Sostituzione di una cartuccia di stampa.....	61
31. Gestione delle cartucce di stampa.....	65
31.1 Informazioni sulle cartucce di stampa.....	65
31.2 Utilizzo delle cartucce di stampa.....	65
31.3 Conservazione delle cartucce di stampa.....	66
32. Pulizia.....	66
32.1 Pulizia della spina del cavo di alimentazione.....	66
33. Spostamento.....	66
33.1 Spostamento a breve distanza.....	66
33.2 Spostamento a lunga distanza.....	67
34. Smaltimento.....	67
35. Inutilizzo per un lungo periodo di tempo.....	67
36. Impossibile installare il software.....	68
36.1 Conferma dell'installazione.....	68
37. Controllo dell'ambiente del computer.....	69
38. Impossibile installare il driver di stampa.....	70

39. Il collegamento USB non viene rilevato automaticamente.....	71
40 Messaggi di errore del pannello di controllo.....	71
40.1 Status Monitor non viene avviato.....	73
41. Annullamento del lavoro di stampa.....	73
42. Sportello aperto.....	74
42.1 Sportello aperto / Cartucce di stampa non rilevate.....	74
43. Cartuccia di stampa quasi vuota.....	75
43.1 Controllo dei colori dell'inchiostro.....	75
43.2 Controllo degli indicatori di sostituzione della cartuccia sul pannello di controllo della stampante.....	76
44. Cartuccia/contenitore della testina di stampa vuoto.....	76
44.1 Controllo dei colori dell'inchiostro.....	76
44.2 Controllo degli indicatori di sostituzione della cartuccia sul pannello di controllo della stampante.....	77
45. Cartuccia usata.....	77
45.1 Controllo degli indicatori di sostituzione della cartuccia sul pannello di controllo della stampante.....	77
46. Temperatura al di fuori dei valori ottimali per la stampa.....	78
47. Errore stampante.....	78
48. Errore scheda di interfaccia di rete.....	79
49. Manutenzione fallita.....	79
50. Verifica della versione del driver di stampa corrente.....	79
51. Software su CD-ROM.....	80
52. Driver stampante raster RPCS.....	80
52.1 Percorso file.....	80
52.2 Requisiti di sistema per i driver della stampante.....	80
53. SmartDeviceMonitor for Client.....	80
53.1 Percorso file.....	80
54. Utilizzo di DHCP.....	81
55. Interferenze elettromagnetiche.....	81
56. Specifiche tecniche.....	81