

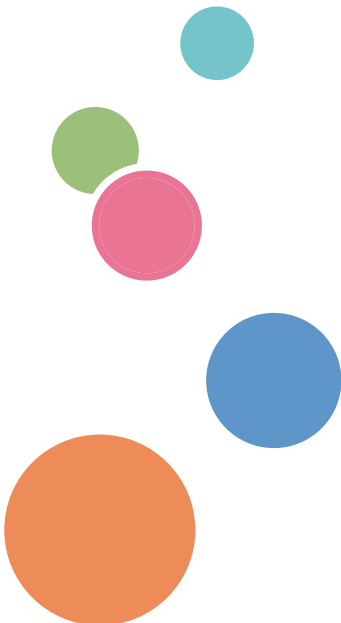



Guida per l'utente

Guida alla macchina	1
Caricamento della carta	2
Stampa dei documenti	3
Copia degli originali	4
Scansione da un computer	5
Invio e ricezione di un fax	6
Configurazione della macchina utilizzando il pannello di controllo	7
Configurazione della macchina utilizzando Smart Organizing Monitor	8
Manutenzione della macchina	9
Risoluzione dei problemi	10
Appendice	11



SOMMARIO

Come leggere il manuale.....	6
Introduzione.....	6
Divieti legali.....	6
Dichiarazione di non responsabilità.....	6
Informazioni specifiche in base al modello.....	7
Istruzioni di sicurezza importanti  Regione A	8
Informazioni utente sui dispositivi elettrici ed elettronici.....	8
Informazioni ambientali.....	8
Nota per il simbolo Batteria e/o Accumulatore (solo per i paesi UE).....	9
Note per gli utenti dell'unità fax.....	10
Note per gli utenti (Nuova Zelanda).....	10
Istruzioni di sicurezza importanti  Regione B	12
Note per gli utenti in California.....	12
Programma ENERGY STAR.....	13
1. Guida alla macchina	
Guida ai componenti.....	15
Esterno.....	15
Interno.....	17
Pannello di controllo.....	17
Installazione del driver e del software.....	19
Installazione rapida.....	19
Aggiornare o eliminare il driver di stampa.....	19
Configurazione iniziale.....	22
Che cos'è Smart Organizing Monitor?.....	23
2. Caricamento della carta	
Carta supportata.....	25
Tipi di carta sconsigliati.....	26
Area di stampa.....	27
Caricare la carta.....	30
Specificare il tipo e il formato carta mediante il pannello di controllo.....	32
Specificare il tipo e il formato carta mediante Smart Organizing Monitor.....	34
Posizionamento degli originali.....	36
Informazioni sugli originali.....	36

Posizionamento degli originali sul vetro di esposizione.....	38
Posizionamento degli originali nell'alimentatore automatico originali.....	39
3. Stampa dei documenti	
Operazioni base.....	41
Stampa su entrambi i lati dei fogli.....	42
Annullamento di un lavoro di stampa.....	43
Quando il formato della carta non corrisponde.....	45
Continuare a stampare utilizzando carta non corrispondente.....	45
Azzerare il lavoro di stampa.....	46
Evitare errori di corrispondenza della carta.....	46
4. Copia degli originali	
Schermata modo copiatrice.....	49
Operazioni base.....	50
Annullamento di una copia.....	51
Effettuare copie ingrandite o ridotte.....	52
Specificare Riduzione/Ingrandimento.....	52
Combinazione di pagine multiple.....	54
Specificare "Combina" per la copia.....	55
Copiare entrambi i lati di una carta d'identità su un unico foglio.....	57
Copia di una carta d'identità.....	57
Effettuare copie su 2 facciate.....	60
Specificare la copia su 2 facciate.....	61
Specificare le impostazioni di scansione.....	63
Regolazione della densità dell'immagine.....	63
Selezionare il tipo di documento in base all'originale.....	63
5. Scansione da un computer	
Operazioni di base.....	65
Utilizzare lo scanner TWAIN.....	65
Scansione TWAIN.....	65
Operazioni di base per la scansione WIA.....	67
6. Invio e ricezione di un fax	
Schermata modo fax.....	69
Impostare la data e l'ora.....	70

Inserire i caratteri.....	71
Registrazione le destinazioni fax.....	72
Registrazione delle destinazioni fax.....	72
Modificare o eliminare destinazioni fax.....	73
Configurare le destinazioni fax mediante Smart Organizing Monitor.....	73
Inviare un fax.....	75
Selezionare la modalità di trasmissione.....	75
Operazioni di base per inviare un fax.....	76
Specificare la destinazione fax.....	78
Funzioni di invio utili.....	82
Specificare le impostazioni di scansione.....	85
Uso della funzione fax da un computer (PC Fax).....	87
Operazioni di base per inviare fax dal computer.....	87
Configurazione delle impostazioni di trasmissione.....	88
Configurazione della rubrica PC Fax.....	89
Modificare la copertina di un fax.....	90
Ricezione di un fax.....	91
Selezionare il modo ricezione.....	91
Liste/rapporti relativi al fax.....	94
7. Configurazione della macchina utilizzando il pannello di controllo	
Operazioni base.....	95
Impostazioni funzioni copiatrice.....	96
Impostazioni funzioni fax.....	99
Impostazioni rubrica.....	105
Impostazioni di sistema.....	106
Stampare liste/rapporti.....	112
Stampare la pagina di configurazione.....	112
Tipi di rapporto.....	112
Impostazioni funzioni stampante.....	114
8. Configurazione della macchina utilizzando Smart Organizing Monitor	
Verificare le informazioni di sistema.....	115
Verificare le informazioni sullo stato.....	115
Stampare la pagina di configurazione o la pagina di prova.....	116

Configurare le impostazioni della macchina.....	117
Impostazioni schede.....	117
Aggiornare il firmware.....	118

9. Manutenzione della macchina

Sostituzione della cartuccia di stampa.....	119
Precauzioni per la pulizia.....	121
Pulizia dell'interno della macchina.....	122
Pulizia del vetro di esposizione.....	123
Pulizia dell'alimentatore automatico originali.....	124

10. Risoluzione dei problemi

Problemi comuni.....	125
Problemi di alimentazione carta.....	126
Rimuovere gli inceppamenti carta.....	127
Rimuovere gli inceppamenti verificatisi durante la scansione.....	131
Problemi di qualità di stampa.....	133
Verificare le condizioni della macchina.....	133
Problemi della stampante.....	134
Le posizioni di stampa non corrispondono a quelle visualizzate.....	135
Problemi della copiatrice.....	136
Problemi dello scanner.....	138
Problemi del fax.....	139
Messaggi di errore e di stato visualizzati sul pannello di controllo.....	142
Messaggi sullo schermo.....	142
Messaggi di errore e di stato visualizzati in Smart Organizing Monitor.....	148
Messaggi di errore e di stato nella finestra PC Fax.....	150

11. Appendice

Note relative al toner.....	151
Spostamento e trasporto della macchina.....	152
Smaltimento.....	152
A chi rivolgersi.....	153
Consumabili.....	154
Cartuccia di stampa.....	154
Specifiche della macchina.....	155

Specifiche delle funzioni generali.....	155
Specifiche della funzione stampante.....	156
Specifiche della funzione copiatrice.....	157
Specifiche della funzione scanner.....	158
Specifiche della funzione fax.....	158
Marchi di fabbrica.....	160
INDICE	163

Come leggere il manuale

Introduzione

Questo manuale contiene istruzioni dettagliate e note sul funzionamento e l'uso di questa macchina. Per vostra sicurezza e comodità, leggere questo manuale attentamente prima di usare la macchina. Tenere il manuale a portata di mano per poterlo consultare rapidamente in caso di necessità.

Divieti legali

Non copiare o stampare alcuna informazione la cui riproduzione è vietata dalla legge.

La copia o la stampa delle seguenti informazioni è generalmente vietata dalle leggi locali:

banconote, marche da bollo, buoni del tesoro, certificati azionari, vaglia bancari, assegni, passaporti, patenti di guida.

L'elenco precedente è puramente indicativo e non è esaustivo. Pertanto, non ci assumiamo alcuna responsabilità circa la sua completezza o esattezza. In caso di dubbi riguardo alla legalità della copia o stampa di alcune informazioni, rivolgersi al proprio consulente legale.

Dichiarazione di non responsabilità

I contenuti di questo manuale sono soggetti a modifiche senza preavviso.

Nella misura massima consentita dalle leggi applicabili, in nessun caso il produttore è responsabile per qualsiasi danno derivante da guasti di questa macchina, perdite di documenti o dati, o dall'uso di questa macchina e dei manuali di istruzioni forniti con essa.

Assicurarsi sempre di effettuare la copia o il backup dei dati registrati in questa macchina. I documenti o i dati potrebbero venire cancellati in seguito a errori operativi o malfunzionamenti della macchina.

In nessun caso il produttore è responsabile dei documenti creati dall'utente con questa macchina o dei risultati di dati elaborati con essa.

Il produttore consiglia di utilizzare toner originale per ottenere stampe di buona qualità.

In questo manuale si utilizzano due unità di misura.

È possibile che alcune delle illustrazioni o spiegazioni contenute nella presente guida differiscano dal prodotto acquistato per effetto delle modifiche o migliorie apportate al prodotto.

Informazioni specifiche in base al modello

Questa sezione spiega come identificare la regione di appartenenza della macchina.

Sul retro della macchina è presente un'etichetta che si trova nella posizione mostrata di seguito. L'etichetta contiene dettagli che identificano la regione di appartenenza della macchina. Leggere l'etichetta.

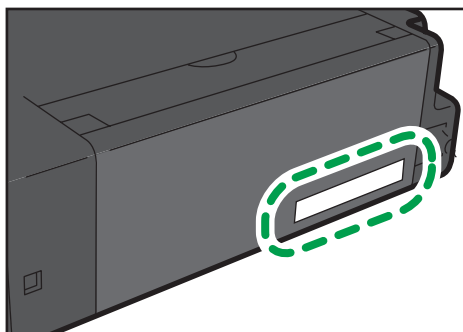

CXP042

Le informazioni seguenti sono specifiche della regione. Leggere le informazioni sotto il simbolo corrispondente alla regione della macchina.

 **Regione A** (principalmente Europa e Asia)

Se l'etichetta contiene quanto segue, la macchina in uso è un modello destinato alla regione A:

- CODICE XXXX -27, -29
- 220-240 V

 **Regione B** (principalmente Nord America)

Se l'etichetta contiene quanto segue, la macchina in uso è un modello destinato alla regione B:

- CODICE XXXX -17
- 120 V

Nota

- In questo manuale, le dimensioni sono indicate in due unità di misura: metrica e in pollici. Se la macchina è un modello regione A, fare riferimento all'unità di misura metrica. Se la macchina è un modello regione B, fare riferimento all'unità di misura in pollici.

Istruzioni di sicurezza importanti Regione **A**

Informazioni utente sui dispositivi elettrici ed elettronici

Utenti dei paesi in cui è specificato il simbolo mostrato in questa sezione nelle normative nazionali per la raccolta e il trattamento dei rifiuti elettronici

I nostri prodotti contengono componenti di alta qualità e sono progettati per facilitarne il riciclo.

I nostri prodotti e le relative confezioni sono contrassegnati dal simbolo indicato di seguito.



Il simbolo indica che il prodotto non deve essere trattato come rifiuto domestico. Deve essere smaltito separatamente tramite i sistemi di restituzione e di raccolta adeguati disponibili. Seguendo queste istruzioni si garantisce che il prodotto venga trattato correttamente e si aiuta a ridurre l'impatto potenziale sull'ambiente e sulla salute umana che potrebbe altrimenti derivare da una gestione inadeguata. Il riciclo dei prodotti aiuta a conservare le risorse naturali e a proteggere l'ambiente.

Per ulteriori informazioni sullo smaltimento e il riciclo di questo prodotto, contattare il negozio in cui è stato effettuato l'acquisto, il punto vendita o gli addetti alla vendita/all'assistenza locali.

Altri utenti

Se si desidera smaltire questo prodotto, contattare le autorità locali, il negozio in cui è stato effettuato l'acquisto, il punto vendita o gli addetti alla vendita/all'assistenza locali.

Informazioni ambientali

Utenti residenti nell'UE, in Svizzera e in Norvegia

Durata dei consumabili

Fare riferimento al manuale o alla confezione del consumabile.

Carta riciclata

Questa macchina è compatibile con la carta riciclata prodotta secondo lo standard europeo EN 12281:2002 o DIN 19309. Per i prodotti che usano la tecnologia di stampa EP, la macchina può

stampare su carta di 64 g/m², che contiene meno materie prime e consente una riduzione notevole dell'impatto ambientale.

Stampa fronte-retro (se applicabile)

La stampa fronte-retro consente di usare entrambe le facciate dei fogli. In questo modo è possibile risparmiare carta e ridurre le dimensioni dei documenti stampati, utilizzando meno fogli. Si consiglia di impostare questa funzione per tutti i lavori di stampa.

Programma di restituzione cartucce toner e inchiostro

Le cartucce di toner e inchiostro da riciclare verranno ritirate gratuitamente in base alle normative locali.

Per informazioni sul programma di sostituzione, fare riferimento alla pagina Web di seguito o consultare l'assistenza tecnica.

<https://www.rioh-return.com/>

Efficienza energetica

La quantità di elettricità consumata dalla macchina dipende dalle specifiche tecniche e dal modo in cui viene utilizzata. La macchina è progettata per consentire di ridurre i costi energetici passando al modo Pronto dopo aver stampato l'ultima pagina. Se necessario, è possibile riprendere immediatamente la stampa da questa modalità.

Se non è necessario stampare altri documenti, dopo un certo periodo di tempo il dispositivo passa al modo risparmio energia.

In queste modalità, la macchina consuma meno energia (watt). Se è necessario stampare di nuovo, il ripristino dal modo risparmio energia richiede un tempo leggermente maggiore rispetto al ripristino dal modo Pronto.

Per ottenere il massimo risparmio energetico, si consiglia di usare l'impostazione predefinita per la gestione dell'alimentazione.

I prodotti compatibili con i requisiti Energy Star hanno un'efficienza energetica elevata.

Nota per il simbolo Batteria e/o Accumulatore (solo per i paesi UE)



In conformità con l'Articolo 20 della direttiva sulle batterie 2006/66/CE Informazioni per l'utente finale, Allegato II, il simbolo sopraindicato viene stampato su batterie e accumulatori.

Questo simbolo indica che nell'Unione europea le batterie e gli accumulatori usati devono essere smaltiti separatamente dai rifiuti domestici.

Nell'UE esistono sistemi di raccolta differenziata non solo per i prodotti elettrici ed elettronici usati, ma anche per le batterie e gli accumulatori.

Smaltirli correttamente nel proprio centro locale di raccolta/riciclaggio dei rifiuti.

Note per gli utenti dell'unità fax



Dichiarazione di conformità

Avviso agli utenti dei Paesi dell'Area Economica Europea

Questo prodotto è conforme ai requisiti ed alle disposizioni essenziali della direttiva 1999/5/CE del Parlamento europeo e del Consiglio del 9 marzo 1999 riguardante le apparecchiature radio e le apparecchiature terminali di telecomunicazione ed il reciproco riconoscimento della loro conformità.

Avviso per gli utenti che accedono alla rete telefonica pubblica commutata (PSTN) analogica nei Paesi CEE.

Questo prodotto è stato progettato in modo da essere in grado di accedere alla PSTN analogica in tutti i Paesi CEE. La compatibilità alla PSTN locale dipende dalle impostazioni di commutazione del software. Se ci si trasferisce in un altro Paese, rivolgersi al centro assistenza. In caso di problemi, rivolgersi prima di tutto al centro assistenza.

La dichiarazione di conformità CE è disponibile accedendo all'URL:

http://www.ricoh.co.jp/fax/ce_doc/ e selezionando il prodotto interessato.

Note per gli utenti (Nuova Zelanda)

- La concessione di Telepermit per ogni apparecchio terminale indica solo che Telecom ha accettato che il terminale rispetta le condizioni minime per connessione alla rete. Non indica alcuna approvazione del prodotto da parte di Telecom, né fornisce alcun tipo di garanzia. Soprattutto, non fornisce alcuna garanzia che ogni apparecchio funzionerà correttamente in tutti gli aspetti con un altro apparecchio Telepermit di diversa marca o modello, né implica che un prodotto è compatibile con tutti i servizi di rete di Telecom.
- Questo apparecchio non è in grado, in qualsiasi condizione operativa, di funzionare correttamente a velocità più elevate di quelle per cui è stato progettato. Telecom non si assume alcuna responsabilità in caso di difficoltà in tali circostanze.
- La memoria dei dispositivi collegati alla porta telefonica potrebbe essere cancellata se il fax è online per un periodo di tempo lungo. Per evitare questa situazione, tali dispositivi dovrebbero disporre di una funzione per la batteria oppure per il backup della memoria.
- Il dispositivo potrebbe squillare o emettere dei suoni quando alla stessa linea sono collegate altre periferiche. In questo caso, il problema NON deve essere segnalato al servizio guasti Telecom.

-
- Questa apparecchiatura non deve essere utilizzata in qualsiasi circostanza che possa costituire un pericolo per altri clienti Telecom.
 - Le apparecchiature Telepermit possono essere collegate solo alla porta ausiliaria del telefono. La porta ausiliaria del telefono non è progettata specificamente per apparecchiature connesse tramite spina a tre poli, in quanto potrebbero non rispondere alle chiamate in arrivo.

Istruzioni di sicurezza importanti Regione **B**

Note per gli utenti in California

Materiale perclorato - trattare in modo adeguato. Vedere: www.dtsc.ca.gov/hazardouswaste/perchlorate

Programma ENERGY STAR

ENERGY STAR® Requisiti del programma per dispositivi di elaborazione immagini



I requisiti del programma ENERGY STAR® per i dispositivi di elaborazione immagini incoraggiano il risparmio energetico promuovendo computer e altri dispositivi per ufficio efficienti dal punto di vista energetico.

Questo programma sostiene lo sviluppo e la diffusione di prodotti volti al risparmio energetico.

È un programma aperto al quale i produttori partecipano spontaneamente.

I prodotti coinvolti sono i computer, i monitor, le stampanti, i fax, le copiatrici, gli scanner e i dispositivi multifunzione. Gli standard Energy Star e i loghi sono uniformi a livello mondiale.

Questa macchina è dotata delle seguenti modalità di risparmio energetico: modo risparmio energia 1 e modo risparmio energia 2. La macchina si riattiva dal modo risparmio energia quando riceve un lavoro di stampa, quando stampa un fax ricevuto oppure quando viene premuto un tasto qualsiasi.

Modo risparmio energia 1

La macchina entra automaticamente in modo risparmio energia 1 minuto e 30 secondi dopo che l'ultima operazione è stata completata.

Modo risparmio energia 2

La macchina entra automaticamente in modo risparmio energia 2 un minuto dopo che l'ultima operazione è stata completata.

Specifiche

Modo risparmio energia 1	Consumo elettricità* ¹	45 W o inferiore
	Intervallo predefinito	30 secondi
	Tempo di recupero* ¹	10 secondi o meno

Modo risparmio energia 2	Consumo elettricità *1	5 W o inferiore
	Intervallo predefinito	1 minuto
	Tempo di recupero *1	25 secondi o meno

*1 Il tempo di recupero e il consumo di energia elettrica e potrebbero variare a seconda delle condizioni e dell'ambiente della macchina.

1. Guida alla macchina

Guida ai componenti

1

Questa sezione contiene i nomi dei diversi componenti del lato anteriore e posteriore della macchina e ne illustra le funzioni.

Esterno

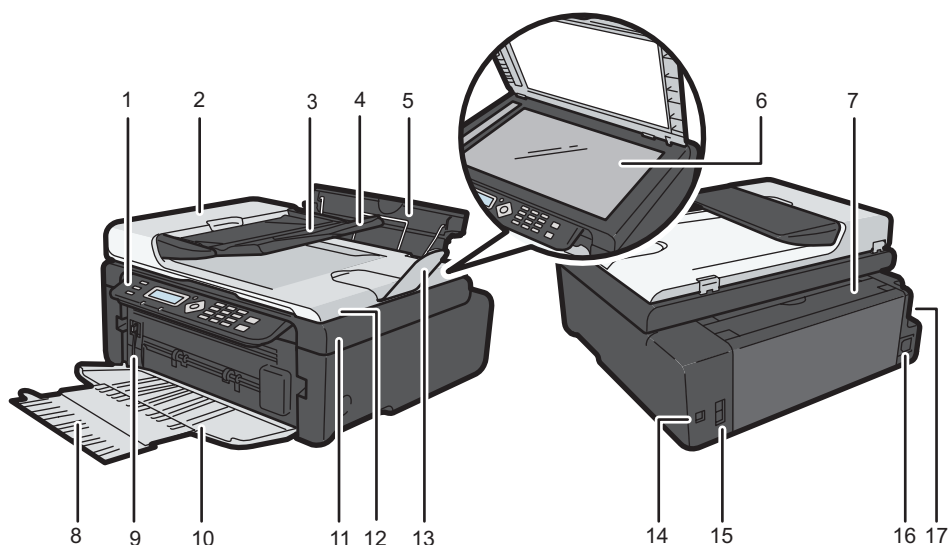

CXP001

1. Pannello di controllo

Contiene uno schermo e i tasti per il controllo della macchina.

2. Coperchio ADF

Aprire lo sportello per rimuovere gli originali inceppati nell'ADF.

3. Vassoio di alimentazione per l'ADF

Posizionare qui le pile di originali. Verranno alimentati automaticamente. Questo vassoio può contenere fino a 15 fogli di carta comune.

4. Estensione vassoio per l'ADF

Estrarre l'estensione vassoio per contenere gli originali.

5. Vassoio di alimentazione

Questo vassoio può contenere fino a 50 fogli di carta comune.

6. Vetro di esposizione

Collocare gli originali qui inserendo un foglio alla volta.

7. Copertura vassoio di alimentazione

Aprire la copertura ed estrarre il vassoio di alimentazione per caricare la carta.

8. Estensione vassoio

Estrarre ed estendere l'estensione vassoio per raccogliere la carta in uscita.

9. Leva rilascio pressione di fusione

In caso di inceppamento della carta, abbassare la leva sull'estremità sinistra, quindi rimuovere la carta.

10. Sportello anteriore

Aprire lo sportello per estrarre la carta stampata prima di stampare.

11. Sportello manutenzione

Sollevare lo sportello per sostituire consumabili o per eliminare un inceppamento carta.

12. Alimentatore automatico originali (Coprioriginali)

L'alimentatore automatico originali (ADF) è integrato nel coprioriginali. Aprirlo per collocare i documenti sul vetro di esposizione.

13. Estensione vassoio

Estrarre l'estensione vassoio per contenere gli originali.

14. Porta USB

Utilizzare questa porta per collegare la macchina ad un computer tramite un cavo USB.

15. Porta Linea e TEL

- Porta superiore: porta per connessione telefonica esterna.
- Porta inferiore: porta interfaccia G3 (analogica) per connessione alla linea telefonica.

16. Connettore di alimentazione

Collegare qui il cavo di alimentazione della macchina. Inserire l'altra estremità del cavo in una presa di corrente.

17. Interruttore principale

Utilizzare questo interruttore per accendere e spegnere la stampante.

Interno

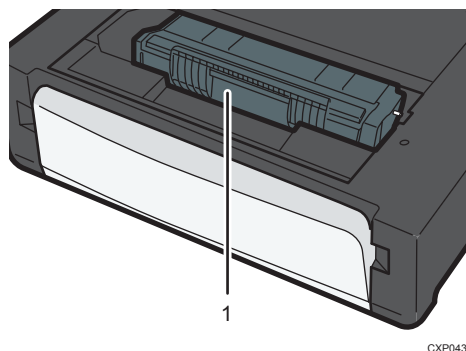

1. Cartuccia di stampa

È un consumabile sostituibile indispensabile per la stampa su carta. Per informazioni dettagliate sulla sostituzione della cartuccia, vedere P. 119 "Sostituzione della cartuccia di stampa".

Pannello di controllo

★ Importante

- Il pannello di controllo potrebbe avere un aspetto diverso rispetto all'illustrazione di seguito, a seconda del Paese.

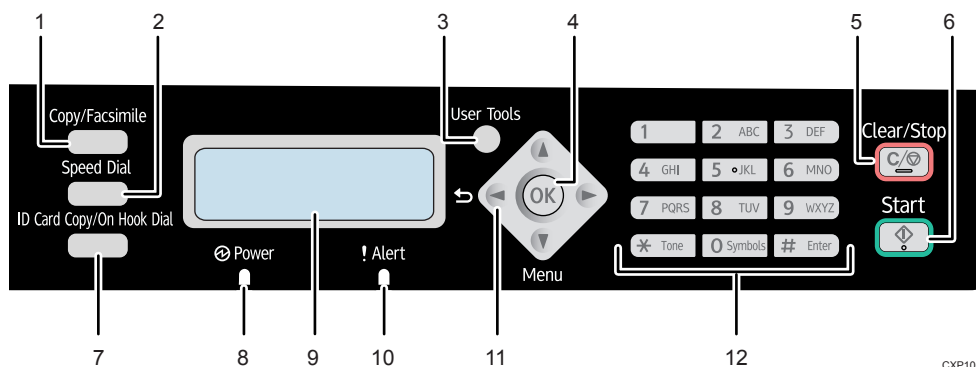

1. Tasto [Copia/Fax]

Utilizzare questo tasto per passare alla modalità copiatrice o fax.

2. Tasto [Numero abbreviato]

Utilizzare questo tasto per inviare un fax utilizzando un numero abbreviato registrato.

3. Tasto [Strumenti utente]

Premere per visualizzare il menu di configurazione delle impostazioni di sistema della macchina.

4. Tasto [OK]

Usare questo tasto per confermare le impostazioni e i valori specificati oppure passare al livello successivo del menu.

5. Tasto [Cancella/Stop]

Usare questo tasto per annullare o arrestare un lavoro di stampa, la copia di documenti, la trasmissione/ricezione di fax e altre operazioni in corso.

6. Tasto [Avvio]

Usare questo tasto per trasmettere/ricevere un fax o per effettuare una copia.

7. Tasto [Copia carta ID/Amplificato in ricezione]

Quando la macchina si trova in modalità copiatrice, utilizzare questo tasto per effettuare una copia carta ID o per modificare le impostazioni per la copia carta ID.

Quando la macchina è in modalità fax, utilizzare questo tasto per eseguire "Amplificato in ricezione".

8. Indicatore Acceso

L'indicatore si illumina in blu quando la macchina è accesa. Emette una luce lampeggiante quando viene ricevuto un lavoro di stampa e durante le operazioni di stampa, scansione o trasmissione/ricezione fax.

9. Schermo

Visualizza lo stato attuale e i messaggi.

10. Indicatore Allerta

L'indicatore si illumina di rosso quando la macchina esaurisce la carta o i consumabili, quando le impostazioni carta non corrispondono a quelle specificate dal driver o quando si verificano altri errori.

Quando il toner è in esaurimento, lampeggia lentamente.

11. Tasti di scorrimento

Premere questi tasti per muovere il cursore in ciascuna direzione.

12. Tasti numerici

Utilizzarli per inserire valori numerici per specificare impostazioni quali numeri di fax e quantità di copie, o inserire lettere per specificare nomi.

Installazione del driver e del software

È possibile installare il driver necessario per questa macchina utilizzando il CD-ROM incluso.

I sistemi operativi compatibili con i driver ed i software per questa macchina sono Windows XP/Vista /7/8 e Windows Server 2003/2003 R2/2008/2008 R2/2012.

La procedura descritta in questa sezione è un esempio basato su Windows 7. La procedura effettiva potrebbe variare in base al sistema operativo utilizzato.

★ Importante

- **Assicurarsi di scollegare il cavo USB dalla macchina e spegnerla prima di iniziare l'installazione.**

Installazione rapida

Utilizzare l'Installazione rapida per installare il driver di stampa, il driver TWAIN, il driver WIA, il driver FAX PC e Smart Organizing Monitor dal CD-ROM.

1. **Chiudere tutte le applicazioni eccetto questo manuale.**
2. **Inserire il CD-ROM nell'unità CD-ROM.**
3. **Selezionare una lingua per l'interfaccia, quindi fare clic su [OK].**
4. **Dal menu del CD-ROM, fare clic su [Installazione rapida USB].**
5. **Seguire le istruzioni della procedura guidata di installazione.**

Aggiornare o eliminare il driver di stampa

Aggiornare il driver di stampa

1. **Dal menu [Start] fare clic su [Dispositivi e stampanti].**
 - Windows XP, Windows Server 2003/2003 R2:
Dal menu [Start] selezionare [Stampanti e fax].
 - Windows Vista, Windows Server 2008:
Dal menu [Start], scegliere [Pannello di controllo], quindi fare clic su [Stampanti] in [Hardware e suoni].
 - Windows 8, Windows Server 2012:
Fare clic su [Ricerca] sulla Charm Bar, quindi fare clic su [Pannello di controllo]. Quando appare la finestra [Pannello di controllo], fare clic su [Visualizza dispositivi e stampanti].
2. **Fare clic con il pulsante destro del mouse sull'icona della stampante da modificare, quindi selezionare [Proprietà stampante].**

3. Fare clic sulla scheda [Avanzate].
4. Fare clic su [Nuovo driver...], quindi fare clic su [Avanti].
5. Fare clic su [Ottieni disco].
6. Fare clic su [Sfoglia...] per selezionare la posizione del driver di stampa.
7. Fare clic su [OK] e specificare il modello di stampante.
8. Fare clic su [Avanti].
9. Fare clic su [Fine].
10. Fare clic su [OK] per chiudere la finestra delle proprietà della stampante.
11. Riavviare il computer.

Eliminare il driver di stampa

1. Dal menu [Start] fare clic su [Dispositivi e stampanti].
 - Windows XP, Windows Server 2003/2003 R2:
Dal menu [Start] selezionare [Stampanti e fax].
 - Windows Vista, Windows Server 2008:
Dal menu [Start], scegliere [Pannello di controllo], quindi fare clic su [Stampanti] in [Hardware e suoni].
 - Windows 8, Windows Server 2012:
Fare clic su [Ricerca] sulla Charm Bar, quindi fare clic su [Pannello di controllo]. Quando appare la finestra [Pannello di controllo], fare clic su [Visualizza dispositivi e stampanti].
2. Fare clic con il pulsante destro del mouse sull'icona della stampante da eliminare, quindi selezionare [Rimuovi dispositivo].
 - Windows XP/Vista, Windows Server 2003/2003 R2/2008
Fare clic con il pulsante destro del mouse sull'icona della macchina da eliminare, quindi fare clic su [Elimina].
3. Fare clic su [Sì].
4. Fare clic sull'icona di una stampante qualsiasi, quindi fare clic su [Proprietà server di stampa].
5. Fare clic sulla scheda [Driver].
6. Se è visualizzato, fare clic sul pulsante [Modifica impostazioni driver].
7. Fare clic su [Rimuovi...].
8. Selezionare [Rimuovi driver e pacchetto driver.], quindi fare clic [OK].
9. Fare clic su [Sì].
10. Fare clic su [Elimina].

11. Fare clic su [OK].
12. Fare clic su [Chiudi] per chiudere la finestra delle proprietà del server di stampa.

Configurazione iniziale

1

Alla prima accensione della macchina, è necessario impostare le seguenti voci. Selezionare le impostazioni mediante i tasti [▼], [▲] o i tasti numerici, quindi premere il tasto [OK].

- [Lingua]
- [Codice paese]
- [Anno]
- [Mese]
- [Giorno]
- Formato data
- Formato ora
- [Ore]
- [Minuti]

Che cos'è Smart Organizing Monitor?

Installare quest'applicazione sul computer dal CD-ROM incluso prima di utilizzarla.

Smart Organizing Monitor offre le seguenti funzioni:

- Visualizzazione dello stato della macchina
Visualizza messaggi relativi a inceppamenti della carta e altri errori.
- Impostazione del formato e tipo carta
Visualizza le impostazioni per i formati o i tipi di carta disponibili per questa macchina.
- Pagine di prova di stampa e di configurazione
Stampa liste/rapporti di controllo delle impostazioni della macchina e altre informazioni.
- Modifica impostazioni di sistema
È possibile modificare le impostazioni relative al formato carta personalizzato e altre impostazioni della macchina.
- Modifica dei numeri abbreviati
È possibile registrare, modificare o eliminare le impostazioni relative ai numeri abbreviati.

Per informazioni dettagliate sulle istruzioni di base per utilizzare Smart Organizing Monitor, vedere P. 115 "Configurazione della macchina utilizzando Smart Organizing Monitor".

2. Caricamento della carta

Carta supportata

Formato carta

- A4
- $8\frac{1}{2}$ " \times 11" (Letter)
- $8\frac{1}{2}$ " \times 14" (Legal)
- B5
- $5\frac{1}{2}$ " \times $8\frac{1}{2}$ " (Half Letter)
- $7\frac{1}{4}$ " \times $10\frac{1}{2}$ " (Executive)
- A5
- A6
- B6
- 16K (197 \times 273 mm)
- 16K (195 \times 270 mm)
- 16K (184 \times 260 mm)
- 8" \times 13" (F/GL)
- $8\frac{1}{2}$ " \times 13" (Foolscap)
- $8\frac{1}{4}$ " \times 13" (Folio)
- Formato personalizzato

I seguenti formati carta sono supportati come formati carta personalizzati:

- Circa 90-216 mm (3,6-8,5 pollici) di larghezza
- Circa 148-356 mm (5,8-14 pollici) di lunghezza

Tipo carta

- Carta comune (65-99 g/m² (17-26 lb.))
- Carta riciclata (75-90 g/m² (20-24 lb.))
- Carta sottile (52-64 g/m² (14-17 lb.))
- Carta spessa (100-130 g/m² (26,6-34 lb.))

Capacità carta

50 fogli
(70 g/m², 19 lb.)

Tipi di carta sconsigliati

Non utilizzare i seguenti tipi di carta:

- Carta per stampanti a getto d'inchiostro.
- Carta speciale GelJet
- Carta incurvata, piegata o increspata
- Carta arricciata o attorcigliata
- Carta spiegazzata
- Carta umida
- Carta sporca o danneggiata
- Carta secca al punto da emettere elettricità statica
- Carta su cui è già stata fatta una stampa, ad eccezione della carta intestata prestampata.

È probabile che si verifichino problemi di funzionamento soprattutto se si utilizza carta già stampata con una stampante non laser (es. copiatrici monocromatiche o a colori, stampanti a getto d'inchiostro, ecc.)

- Carta speciale quale carta termica e carta carbone
- Carta con grammatura superiore o inferiore al limite
- Carta con finestre, fori, perforazioni, ritagli o goffratura
- Fogli di etichette adesive con colla o carta di supporto esposta
- Carta con fermagli o punti pinzatrice

↓ Nota

- Quando si carica la carta, non toccarne la superficie.
- Anche se di tipo appropriato per la macchina, la carta conservata in modo non corretto può causare inceppamenti, alterazioni della qualità di stampa o malfunzionamenti.

Area di stampa

Il seguente diagramma mostra l'area della carta su cui la macchina può stampare.

Dal driver di stampa

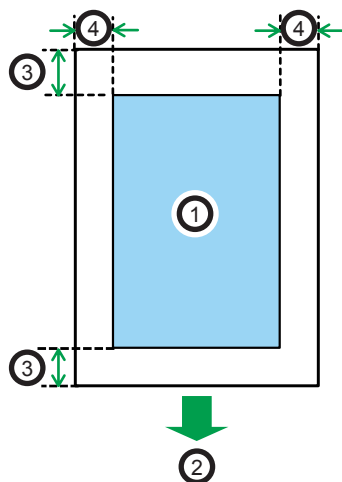

1. Area di stampa
2. Direzione di alimentazione
3. Circa 4,2 mm (0,2 pollici)
4. Circa 4,2 mm (0,2 pollici)

Nota

- L'area di stampa può variare a seconda del formato della carta e delle impostazioni del driver di stampa.
- Regolare la posizione di stampa specificando [Registrazione] in [Impostaz.di sistema].

Funzione copiatrice

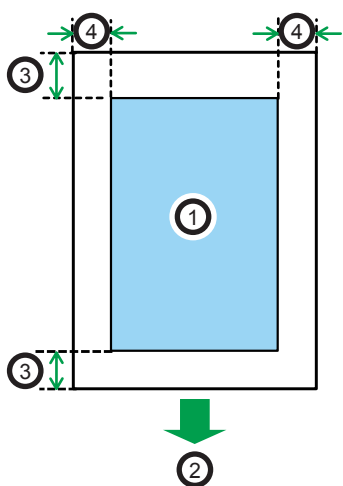

CH2904

1. Area di stampa
2. Direzione di alimentazione
3. Circa 4 mm (0,2 pollici)
4. Circa 3 mm (0,1 pollici)

Nota

- L'area di stampa può variare a seconda del formato carta.

Funzione fax

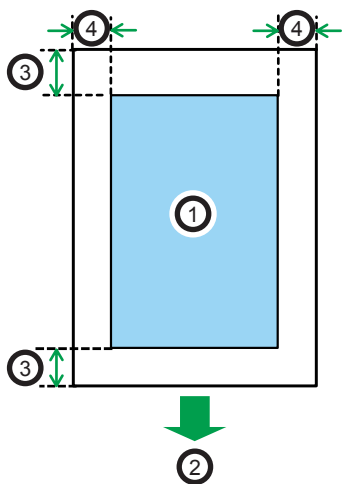

CH2904

1. Area di stampa
2. Direzione di alimentazione

3. Circa 4,2 mm (0,2 pollici)

4. Circa 4,2 mm (0,2 pollici)

 **Nota**

- L'area di stampa può variare a seconda del formato carta.

Caricare la carta

Caricare una pila di carta per la stampa nel vassoio di alimentazione sul retro della macchina.

★ Importante

- Quando viene caricata la carta, assicurarsi di configurare il formato e il tipo di carta. Quando viene stampato un documento, specificare il formato e il tipo di carta nel driver di stampa in modo che le impostazioni configurate quando viene caricata la carta possano essere utilizzate per la stampa.

1. Aprire lo sportello del vassoio di alimentazione ed estrarre il vassoio.

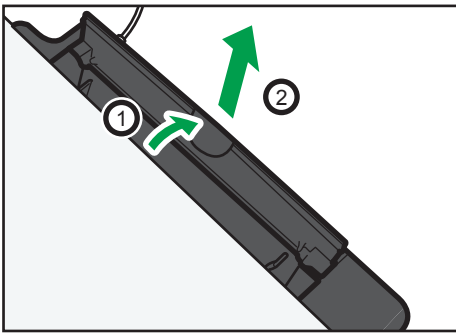

2. Dopo aver estratto il vassoio, inclinarlo avanti e indietro, quindi agganciare il bordo del vassoio di alimentazione alla macchina.

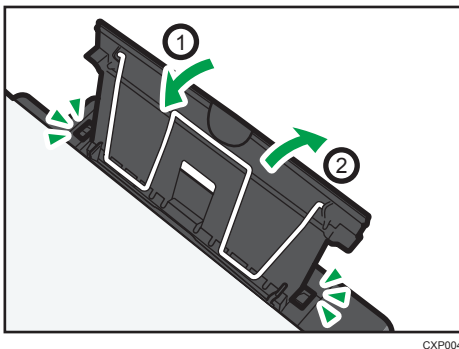

3. Sollevare il filo di supporto della carta.

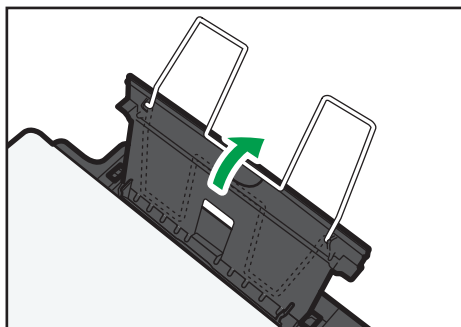

CXP045

2

4. Smazzare la carta prima di caricarla nel vassoio.

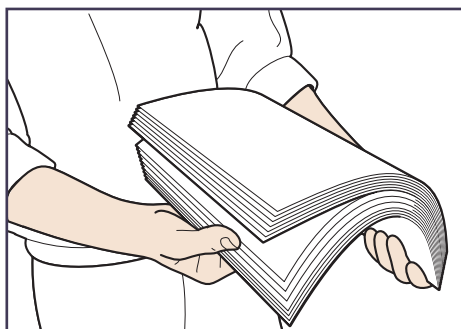

CBK254

5. Far scorrere le guide carta su entrambi i lati verso l'esterno, quindi caricare la carta con il lato di stampa rivolto verso l'alto finché non si arresta.

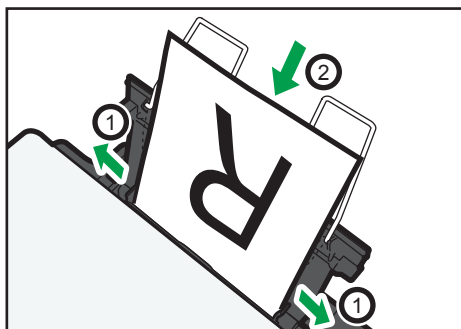

CXP005

6. Regolare le guide carta su entrambi i lati in base alla larghezza della carta.

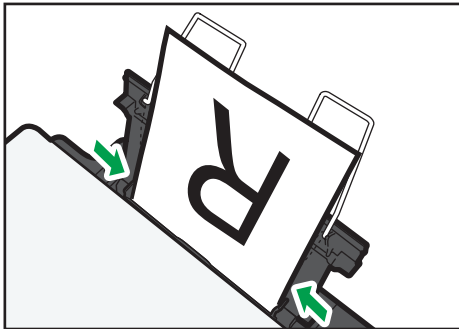

CXP006

7. Aprire lo sportello anteriore e l'estensione vassoio.

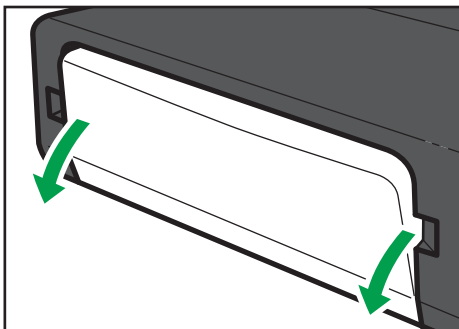

CXP046

Specificare il tipo e il formato carta mediante il pannello di controllo

Specificare il tipo di carta

1. Premere il tasto [Strumenti utente].

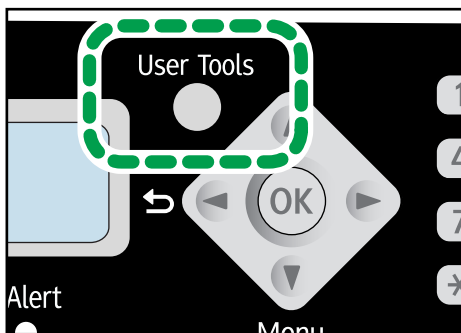

CXP101

2. Premere il tasto [▼] o [▲] per selezionare [Impostaz.di sistema], quindi premere il tasto [OK].

3. Premere il tasto [▼] o [▲] per selezionare [Impostaz.vass.carta], quindi premere [OK].
4. Premere il tasto [▼] oppure [▲] per selezionare [Tipo carta], quindi premere il tasto [OK].
5. Premere il tasto [▼] o [▲] per selezionare il tipo di carta, quindi premere il tasto [OK].
6. Premere il tasto [◀] per ritornare alla schermata iniziale.

Specificare un formato carta standard

1. Premere il tasto [Strumenti utente].

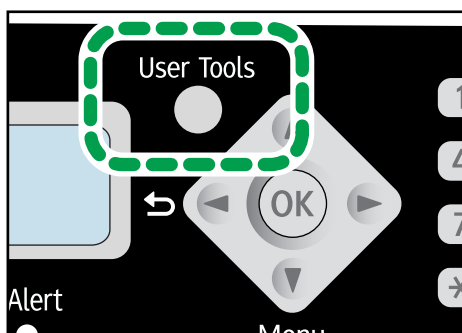

CXP101

2. Premere il tasto [▼] o [▲] per selezionare [Impostaz.di sistema], quindi premere il tasto [OK].
3. Premere il tasto [▼] o [▲] per selezionare [Impostaz.vass.carta], quindi premere [OK].
4. Premere il tasto [▼] oppure [▲] per selezionare [Formato carta], quindi premere il tasto [OK].
5. Premere il tasto [▲] o [▼] per selezionare il formato carta, quindi premere il tasto [OK].
6. Premere il tasto [◀] per ritornare alla schermata iniziale.

Specificare un formato carta personalizzato

1. Premere il tasto [Strumenti utente].

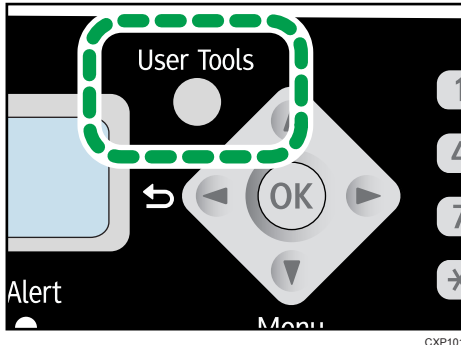

2. Premere il tasto [▼] o [▲] per selezionare [Impostaz.di sistema], quindi premere il tasto [OK].
3. Premere il tasto [▼] o [▲] per selezionare [Impostaz.vass.carta], quindi premere [OK].
4. Premere il tasto [▼] oppure [▲] per selezionare [Formato carta], quindi premere il tasto [OK].
5. Premere il tasto [▼] o [▲] per selezionare [Pers.], quindi premere il tasto [OK].
6. Premere il tasto [▼] o [▲] per selezionare [mm] o [pollici], quindi premere il tasto [OK].
7. Premere il tasto [▼] o [▲] per specificare la larghezza, quindi premere il tasto [OK].
8. Premere il tasto [▼] o [▲] per specificare la lunghezza, quindi premere il tasto [OK].
9. Premere il tasto [OK].
10. Premere il tasto [Strumenti utente] per tornare alla schermata iniziale.

Specificare il tipo e il formato carta mediante Smart Organizing Monitor

La procedura descritta in questa sezione è un esempio basato su Windows 7. La procedura effettiva potrebbe variare in base al sistema operativo utilizzato.

Specificare il tipo e il formato carta

1. Dal menu [Start], fare clic su [Programmi].
2. Fare clic su [Smart Organizing Monitor for SP xxx Series].
3. Fare clic su [Smart Organizing Monitor for SP xxx Series Status].
4. Se non è selezionata la macchina in uso, fare clic su [Selez.dispositivo...], quindi selezionare il modello della macchina.

5. Fare clic su [OK].
6. Sulla scheda [Stato], fare clic su [Cambia...].
7. Selezionare il tipo e il formato carta, quindi fare clic su [OK].
8. Fare clic su [Chiudi].

Modificare un formato carta personalizzato

2

1. Dal menu [Start], fare clic su [Programmi].
2. Fare clic su [Smart Organizing Monitor for SP xxx Series].
3. Fare clic su [Smart Organizing Monitor for SP xxx Series Status].
4. Se non è selezionata la macchina in uso, fare clic su [Selez.dispositivo...], quindi selezionare il modello della macchina.
5. Fare clic su [OK].
6. Sulla scheda [Strumenti utente], fare clic su [Configurazione stampante].
7. Sulla scheda [Sistema], selezionare [mm] o [pollici] dalla lista [Unità di misura:].
8. Inserire la larghezza nella casella [Orizzontale: (da 90 a 216 mm)].
9. Inserire la lunghezza nella casella [Verticale: (da 148 a 356 mm)].
10. Fare clic su [OK].
11. Fare clic su [Chiudi].

Posizionamento degli originali

Questo capitolo illustra i tipi di originali che possono essere impostati e spiega come posizionarli.

Informazioni sugli originali

2

Formato consigliato per gli originali

Vetro di esposizione

- Fino a 216 mm (8,5 pollici) di larghezza, fino a 297 mm (11,7 pollici) di lunghezza

ADF

- Formato carta: da 140 a 216 mm (da 5,5 " a 8,5 ") di larghezza, da 140 a 356 mm (da 5,5 " a 14 ") di lunghezza
- Grammatatura carta: da 60 a 90 g/m² (da 16 a 24 lb.)

È possibile posizionare fino a 15 originali alla volta nell'ADF (carta con grammatura 80 g/m², 21,3 lb.).

Tipi di originali non supportati dall'alimentatore automatico originali

Se posizionati nell'ADF, i seguenti tipi di originali potrebbero danneggiarsi o incepparsi, oppure potrebbero apparire linee grigie o nere sulle copie:

- Originali di formato o grammatura superiori a quanto consigliato
- Originali pinzati o con fermagli
- Originali perforati o strappati
- Originali arricciati, piegati o squalciti
- Originali a collage
- Originali con rivestimento, ad esempio carta termica per fax, carta artistica, carta metallizzata, carta carbone o carta conduttiva
- Originali con tratteggio perforato
- Originali con indici, linguette o altre parti sporgenti
- Originali appiccicosi, ad esempio carta traslucida
- Originali sottili e molto flessibili
- Originali spessi, come cartoline
- Originali rilegati, ad esempio libri
- Originali trasparenti, ad esempio lucidi o carta traslucida

- Originali con toner ancora umido o corretti con bianchetto

Area immagine non acquisibile

Anche se gli originali sono posizionati correttamente, è possibile che non vengano scansioni dei margini di pochi millimetri su tutti i quattro lati

Margini quando si utilizza il vetro di esposizione

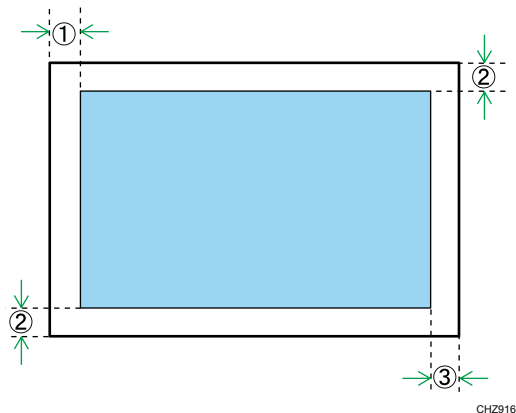

1. Circa 4,1 mm (0,2 pollici)
2. Circa 3 mm (0,1 pollici)
3. Circa 4 mm (0,2 pollici)

Margini quando si utilizza l'ADF

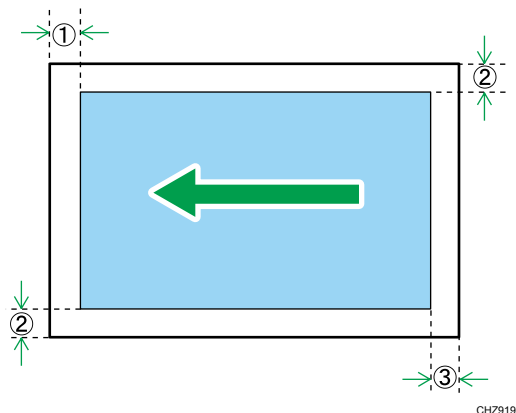

1. Circa 4,1 mm (0,2 pollici)
2. Circa 3 mm (0,1 pollici)
3. Circa 4,3 mm (0,2 pollici)

Posizionamento degli originali sul vetro di esposizione

★ Importante

- Non posizionare gli originali finché il liquido di correzione o il toner non si sono completamente asciugati. In caso contrario potrebbero apparire macchie sul vetro di esposizione, e di conseguenza sulle copie.

1. Sollevare il coprioriginali.
2. Posizionare l'originale sul vetro di esposizione con il lato da copiare rivolto verso il basso. L'originale dovrebbe essere allineato all'angolo posteriore sinistro.

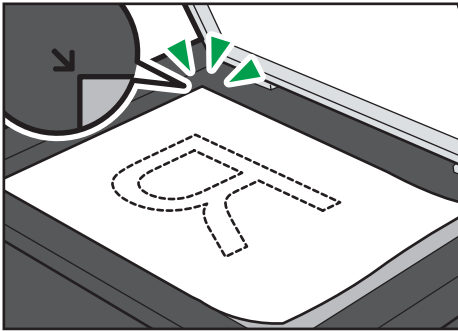

CXP047

3. Abbassare il coprioriginali.

Scansione di originali spessi

1. Sollevare il coprioriginali.
2. Tirare verso l'alto il coprioriginali e rimuoverlo.

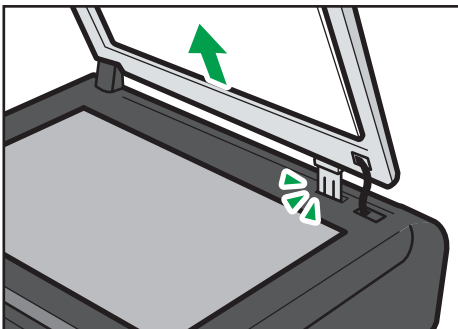

CXP009

3. Posizionare l'originale sul vetro di esposizione con il lato da copiare rivolto verso il basso. L'originale dovrebbe essere allineato all'angolo posteriore sinistro.
4. Abbassare il coprioriginali.

Posizionamento degli originali nell'alimentatore automatico originali

★ Importante

- Non posizionare contemporaneamente originali di dimensioni diverse nell'ADF.
- Per evitare che vengano alimentati più fogli contemporaneamente, smazzare i fogli dell'originale prima di collocarli nell'ADF.

1. Aprire il vassoio di alimentazione dell'ADF.



CXP048

2. Regolare le guide in base al formato degli originali.

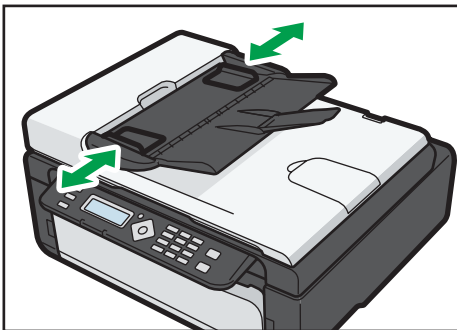

CXP049

3. Posizionare nell'ADF gli originali allineati, con il lato di stampa rivolto verso l'alto. L'ultima pagina deve essere collocata in basso.

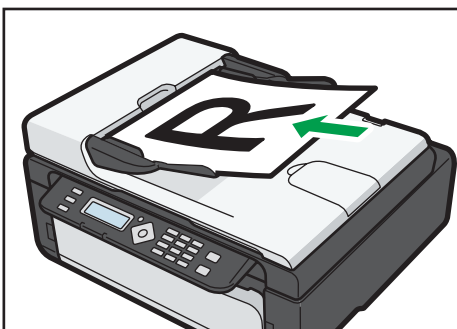

CXP050

3. Stampa dei documenti

Operazioni base

Utilizzare il driver di stampa per stampare un documento dal computer.

★ Importante

- Prima della stampa, verificare che il formato della carta specificato in [Formato documento:] sulla scheda [Carta/Qual.stamp.] corrisponda al formato della carta nel vassoio carta.

1. Dopo aver creato un documento, aprire la finestra di dialogo [Preferenze stampa] dall'applicazione utilizzata per la creazione del documento.

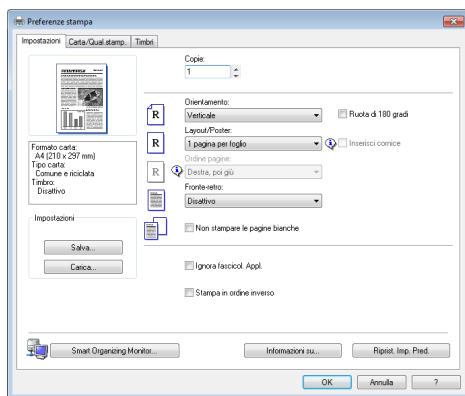

2. Modificare altre impostazioni di stampa secondo necessità.

È possibile specificare le seguenti impostazioni di stampa mediante il driver di stampa:

- Stampare più pagine su un unico foglio
- Suddividere una pagina singola su fogli multipli
- Stampare su entrambi i lati del foglio
- Non stampare le pagine vuote
- Fascicolare le stampe
- Salvare le impostazioni del driver di stampa come file
- Richiamare ed eliminare le impostazioni delle proprietà della stampante salvate
- Stampare su un formato carta personalizzato
- Stampare un documento di formato grande su un formato carta più piccolo
- Ridurre e aumentare il formato di un documento
- Modificare la risoluzione di stampa
- Risparmiare toner durante la stampa

- Modificare il motivo di retinatura
- Stampare un timbro di testo sulle pagine

Per informazioni dettagliate relative a ciascuna impostazione, fare clic su [Guida].

3. Quando le modifiche alle impostazioni sono terminate, fare clic su [OK].

4. Stampare il documento mediante la funzione di stampa nell'applicazione nativa del documento.

↓ Nota

- Se si verifica un inceppamento carta, la stampa si ferma a metà. Aprire lo sportello di manutenzione per rimuovere la carta inceppata. La stampa riprenderà automaticamente dopo aver richiuso lo sportello di manutenzione. Se non è stato aperto lo sportello di manutenzione per rimuovere l'inceppamento, premere il tasto [Avvio] per riprendere la stampa.
- Se la carta esaurisce, aggiungere altra carta, quindi premere il tasto [Avvio] per riprendere la stampa.

Stampa su entrambi i lati dei fogli

1. Dopo aver creato un documento, aprire la finestra di dialogo [Preferenze stampa] dall'applicazione utilizzata per la creazione del documento.

2. Dalla scheda [Impostazioni], nella casella ad elenco [Fronte-retro:], selezionare come aprire le stampe rilegate.

3. Dopo aver configurato le impostazioni, fare clic su [OK].

4. Avviare la stampa.

La macchina stampa prima un lato delle pagine, quindi sulla schermata Smart Organizing Monitor visualizza un messaggio che dice di ricaricare le pagine stampate capovolgendole.

5. Estrarre tutte le pagine stampate dal vassoio d'uscita e posizionarle nel vassoio di alimentazione.

Per stampare sul retro delle pagine stampate, capovolgerle in modo che il lato vuoto sia rivolto verso l'alto, quindi inserirle nel vassoio di alimentazione.

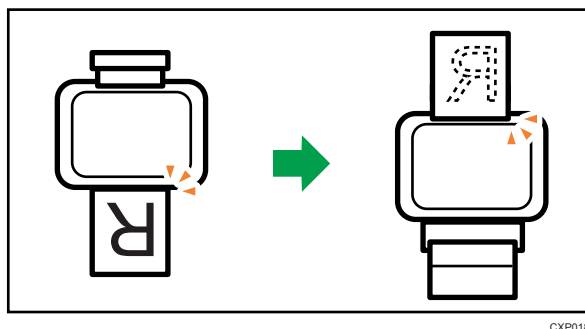
Verticale

CXP018

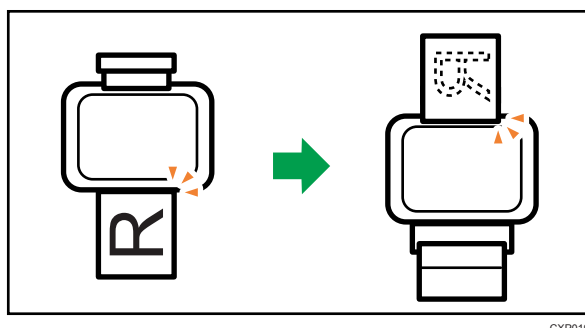
Orizzontale

CXP019

6. Premere il tasto [Avvio].

Annullamento di un lavoro di stampa

È possibile annullare i lavori di stampa tramite il pannello di controllo o tramite il computer, a seconda dello stato del lavoro.

Annulare un lavoro di stampa prima dell'inizio della stampa

1. Fare doppio clic sull'icona di stampa sulla barra delle applicazioni del computer.
2. Selezionare il lavoro di stampa da annullare, quindi fare clic su [Annulla] nel menu [Documento].

Nota

- Se viene annullato un lavoro di stampa già avviato, la stampa potrebbe continuare per qualche pagina prima di essere annullata.
- Potrebbe essere necessario del tempo per annullare un lavoro di stampa di grandi dimensioni.

Annullare un lavoro durante la stampa

1. Premere il tasto [Cancella/Stop].

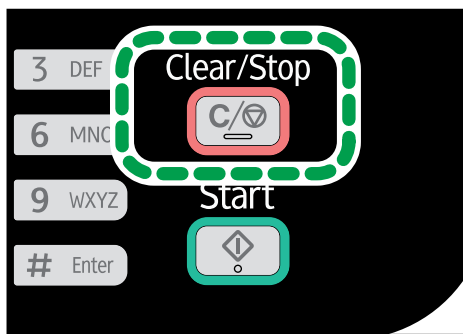

2. Premere il tasto [1].

Per annullare la stampa, premere il tasto [1] (1: Sì). Per continuare a stampare, premere il tasto [2] (2: No).

Quando il formato della carta non corrisponde

Se formato o tipo di carta non corrispondono alle impostazioni del lavoro, la macchina segnala un errore. Esistono due possibili soluzioni:

★ Importante

- Se [Continuazione auto:] è impostato su [0 sec.], la periferica continua a stampare e non visualizza il messaggio di errore.

Proseguire la stampa utilizzando la carta non corrispondente

Utilizzare la funzione Avanzamento pagina per ignorare l'errore e stampare utilizzando carta non corrispondente.

Azzerare il lavoro

Annullare la stampa.

3

Continuare a stampare utilizzando carta non corrispondente

Se il formato è troppo piccolo per il lavoro, l'immagine stampata risulterà tagliata.

1. Se viene visualizzato un messaggio di errore, premere il tasto [Avvio].

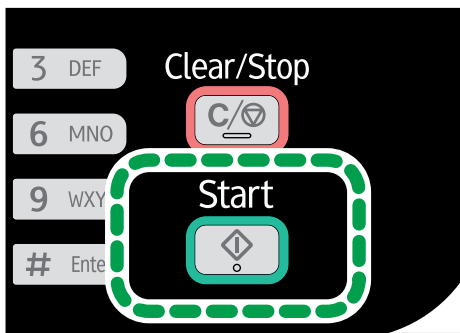

CXP103

↓ Nota

- Se il messaggio di errore appare nuovamente, verificare che il formato carta specificato corrisponda al formato della carta nel vassoio.

Azzerare il lavoro di stampa

1. Se viene visualizzato il messaggio di errore, premere il tasto [Cancella/Stop].

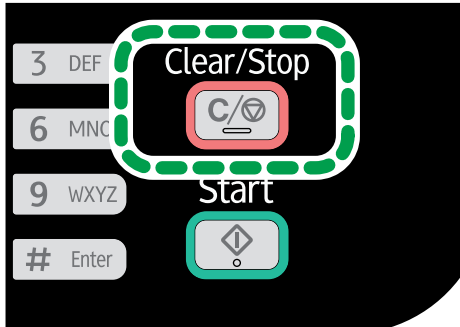

CXP102

3

Evitare errori di corrispondenza della carta

Per evitare errori di corrispondenza della carta, seguire questa procedura per verificare che le impostazioni della carta siano adeguatamente configurate:

1. Specificare lo stesso formato carta nell'applicazione e nel driver di stampa.

Applicazione (per es.: WordPad): Fare clic su [Imposta pagina] nel menu [File].

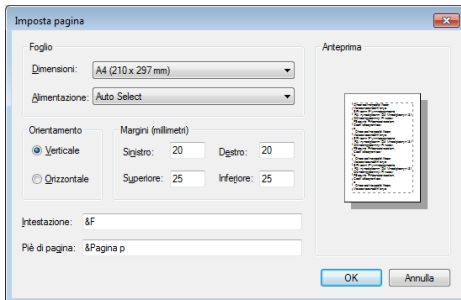

Driver di stampa (finestra di dialogo Preferenze di stampa): Fare clic sulla scheda [Carta/Qual.stamp.].

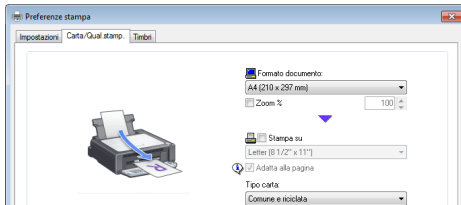

2. Se l'errore persiste anche dopo aver eseguito il passaggio 1, verificare che le impostazioni del formato carta specificate nel driver della stampante corrispondano al formato carta in uso.

Smart Organizing Monitor: Sulla scheda [Stato], fare clic su [Cambia...].

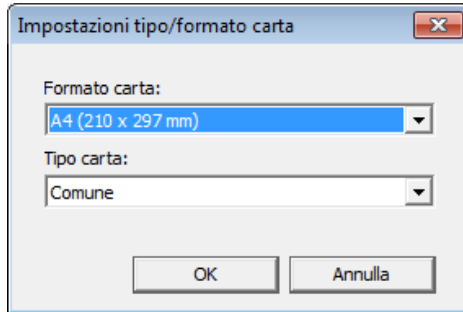

Nota

- Se [Formato carta secondario:] è attivato, la periferica considera i formati carta A4 e Letter come equivalenti e non rileverà nessun errore di corrispondenza tra loro.

4. Copia degli originali

Schermata modo copiatrice

Quando la macchina viene accesa, viene visualizzata innanzitutto la schermata copiatrice.

Se sul display è visualizzata la schermata fax, per passare alla schermata copiatrice premere il tasto [Copia/Fax] sul pannello di controllo.

Schermata modo standby

Copiatrice	A4
100%	Testo/Foto 01

- Prima riga:

Visualizza la funzione e il formato carta specificati sulla macchina. Sono disponibili le seguenti cinque funzioni:

- Copiatrice, Copia carta ID, Fascicolaz., Copia 2facc., 2facc./Fasc.
- Seconda riga:
Visualizza il rapporto di ingrandimento della copia o l'impostazione di combinazione ([2 in 1] o [4 in 1]), il tipo di documento e il numero di copie.

Impostazioni che possono essere specificate per il lavoro corrente

Premere il tasto [▼] o [▲] nella schermata della modalità Standby per specificare le seguenti impostazioni per il lavoro corrente.

- Impostazioni vassoio carta
- Fascicolazione
- Tipo originale
- Densità
- Riduzione/Ingrandimento
- Combina
- Copia 2 facciate

↓ Nota

- È possibile specificare la modalità d'avvio nell'impostazione [Priorità funzione] in [Impostaz.di sistema].

Operazioni base

★ Importante

- Se si posizionano degli originali sia nell'ADF che sul vetro di esposizione, avranno la precedenza gli originali posizionati nell'ADF.
- Se vengono effettuate copie multiple di un documento con più pagine, è possibile scegliere se le copie usciranno fascicolate o raggruppate per pagina utilizzando l'impostazione [Fascicolazione] in [Impost.Copiatrice].

1. Assicurarsi che sia visualizzata la schermata copiatrice.

Se è visualizzata la schermata fax, premere il tasto [Copia/Fax] per passare alla schermata copiatrice.

4

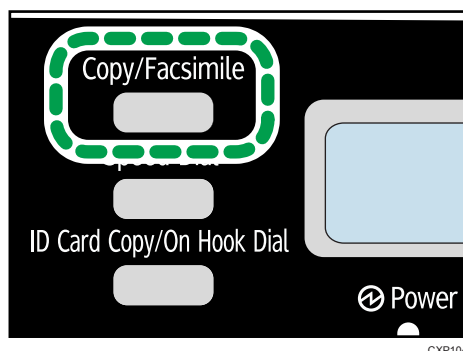

CXP104

2. Collocare l'originale sul vetro di esposizione o nell'ADF.
3. Per effettuare più copie, inserire il numero di copie desiderato utilizzando i tasti numerici.
4. Premere il tasto [Avvio].

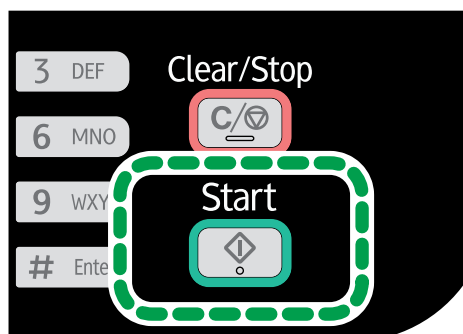

CXP103

↓ Nota

- Se si verifica un inceppamento carta, la stampa si ferma a metà. Aprire lo sportello di manutenzione per rimuovere la carta inceppata. La stampa riprenderà automaticamente dopo

aver richiuso lo sportello di manutenzione. Se non è stato aperto lo sportello di manutenzione per rimuovere l'inceppamento, premere il tasto [Avvio] per riprendere la stampa.

- Se si verifica un inceppamento carta nell'ADF, aprire lo sportello ADF e rimuovere l'inceppamento. Specificare nuovamente l'impostazione stampa a partire dalla pagina in cui si è verificato l'inceppamento.
- Se la carta esaurisce, aggiungere altra carta, quindi premere il tasto [Avvio] per riprendere la stampa.

Annullamento di una copia

Se la copia viene annullata durante la scansione di un originale collocato sul vetro di esposizione, la copia viene annullata immediatamente e non viene stampata nulla. Se la copia viene annullata durante l'acquisizione di un originale di più pagine collocato nell'ADF, l'acquisizione si ferma a metà della pagina corrente.

4

1. Assicurarsi che sia visualizzata la schermata copiatrice.

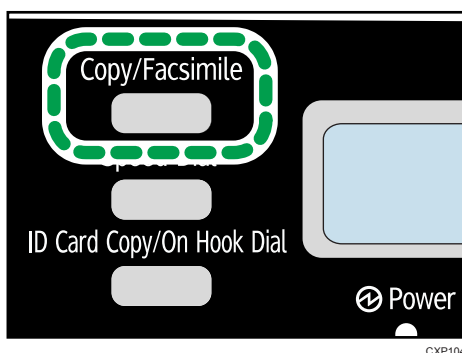

2. Premere il tasto [Cancella/Stop].

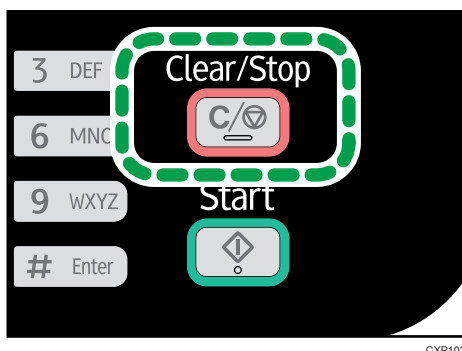

3. Premere il tasto [1].

Per annullare la stampa, premere il tasto [1] (1: Sì). Per continuare a stampare, premere il tasto [2] (2: No).

Effettuare copie ingrandite o ridotte

Esistono due modi per impostare il rapporto di riduzione/ingrandimento: utilizzare un rapporto predefinito o specificare manualmente un rapporto personalizzato.

Rapporto predefinito

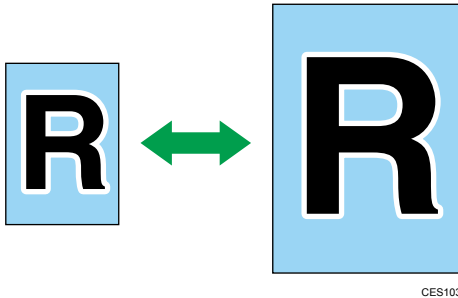

🌐 **Regione A** (principalmente Europa e Asia)

50%, 71% A4 → A5, 82% B5 JIS → A5, 93%, 122% A5 → B5 JIS, 141% A5 → A4, 200%

🌐 **Regione B** (principalmente Nord America)

50%, 65% LT → HLT, 78% LG → LT, 93%, 129% HLT → LT, 155% HLT → LG, 200%

Rapporto personalizzato



Dal 25% al 400% con incrementi dell'1%

Specificare Riduzione/Ingrandimento

1. Assicurarsi che sia visualizzata la schermata copiatrice.

Se è visualizzata la schermata fax, premere il tasto [Copia/Fax] per passare alla schermata copiatrice.

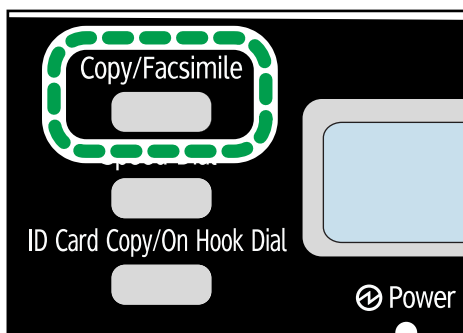

2. Premere il tasto [▼] o [▲] nella schermata della modalità standby per selezionare [Riduzione/Ingrand.], quindi premere il tasto [OK].
3. Premere il tasto [▼] o [▲] per selezionare il rapporto, quindi premere il tasto [OK].
Se è stato selezionato [Zoom: 25-400%], specificare il rapporto utilizzando i tasti numerici, quindi premere il tasto [OK].
4. Premere il tasto [◀] per ritornare alla schermata iniziale.

Nota

- Per applicare le impostazioni specificate a tutti i lavori, specificare [Riduzione/Ingrand.] in [Impost.Copiatrice].

Combinazione di pagine multiple

È possibile ridurre automaticamente le dimensioni delle pagine acquisite dell'originale, in modo da poter stampare contemporaneamente due o quattro pagine su un unico foglio.

★ Importante

- Per poter utilizzare questa funzione, il formato carta utilizzato per le copie dev'essere impostato su **A4 o Letter**.

2 in 1

È possibile copiare due pagine di un originale su di un unico foglio di carta. A seconda dell'orientamento dell'originale, è possibile selezionare il formato di uscita tra:

- Verticale

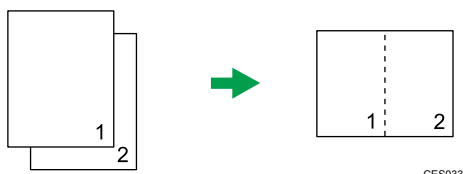

CES033

- Orizzontale

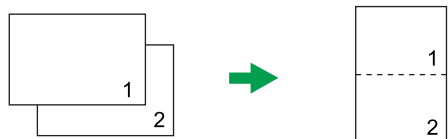

CES034

4 in 1

È possibile copiare quattro pagine di un originale su di un unico foglio di carta. A seconda dell'orientamento dell'originale, è possibile selezionare il formato di uscita tra:

- Verticale: da S a D

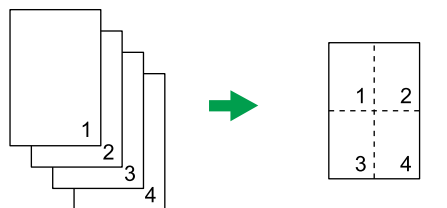

CES035

- Verticale: da A a B

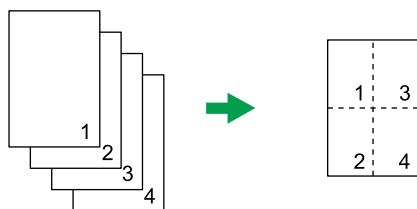

CES036

- Orizzontale: da S a D

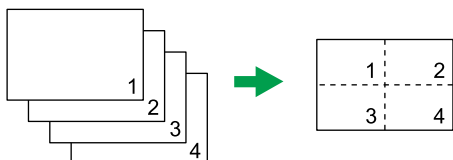

CES037

- Orizzontale: da A a B

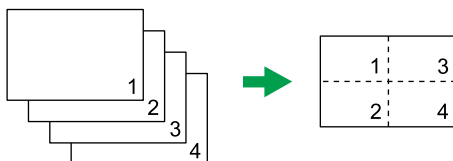

CES038

Specificare "Combina" per la copia

1. Assicurarsi che sia visualizzata la schermata copiatrice.

Se è visualizzata la schermata fax, premere il tasto [Copia/Fax] per passare alla schermata copiatrice.

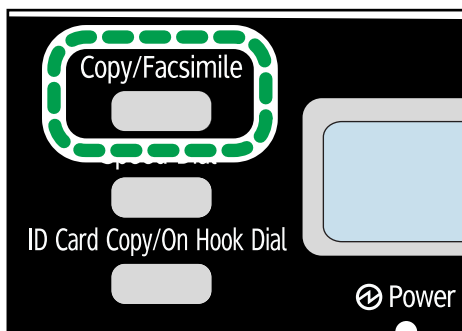

CXP104

2. Premere il tasto [▼] o [▲] nella schermata della modalità standby per selezionare [Combina], quindi premere il tasto [OK].
3. Premere il tasto [▼] o [▲] per selezionare [2 in 1] o [4 in 1], quindi premere il tasto [OK].

4. Premere il tasto [▼] o [▲] per selezionare il formato di stampa, quindi premere il tasto [OK].
5. Premere il tasto [◀] per ritornare alla schermata iniziale.
6. Collocare l'originale sul vetro di esposizione o nell'ADF.
7. Per effettuare più copie, inserire il numero di copie desiderato utilizzando i tasti numerici.
8. Premere il tasto [Avvio].

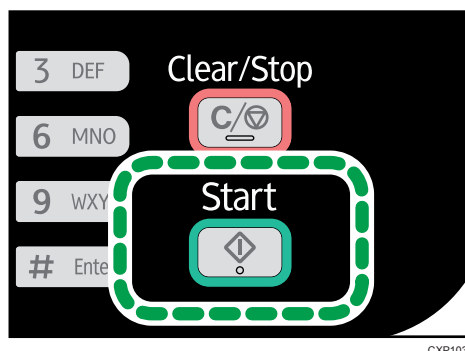

Quando l'originale viene posizionato sul vetro di esposizione, effettuare i seguenti passaggi per scansire le pagine successive dell'originale.

9. Quando viene scansita la pagina corrente, posizionare la pagina successiva sul vetro di esposizione, quindi premere il tasto [Avvio].
10. Ripetere il passaggio 9 finché sono state scansite tutte le pagine dell'originale.

Quando [Fascicolaz.] è abilitato, scansire tutte le pagine, quindi premere il tasto [OK] per iniziare a stamparne le copie.

Nota

- Per applicare l'impostazione specificata a tutti i lavori, specificare [Combina] in [Impost.Copiatrice].

Copiare entrambi i lati di una carta d'identità su un unico foglio

Questa sezione illustra come copiare fronte e retro di una carta d'identità o di altri piccoli documenti su di un unico foglio.

Quando si effettuano copie su carta formato A4, è possibile copiare documenti di formato inferiore ad A5. Allo stesso modo, quando si effettuano copie su carta formato Letter, è possibile copiare documenti di formato inferiore a Half Letter.

★ Importante

- Per utilizzare questa funzione, il formato carta utilizzato per le copie deve essere impostato sui formati A6, A5, A4, Half Letter o Letter.

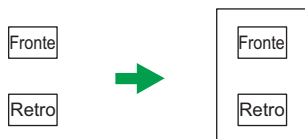

CXP020

Copia di una carta d'identità

1. Assicurarsi che sia visualizzata la schermata copiatrice.

Se appare la schermata fax, premere il tasto [Copia/Fax] per passare alla schermata copiatrice.

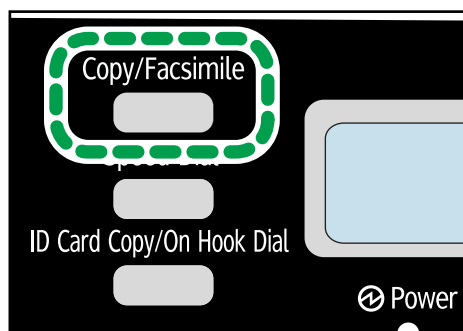

CXP104

2. Premere il tasto [Copia carta ID/Amplificato in ricezione].

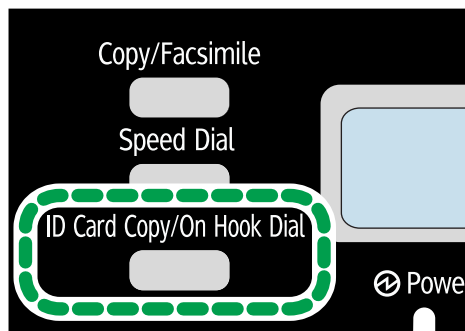

CXP105

4

3. Per effettuare più copie, inserire il numero di copie desiderato utilizzando i tasti numerici.
4. Collocare l'originale sul vetro di esposizione con la facciata anteriore rivolta verso il basso e la parte superiore rivolta verso il retro della macchina.

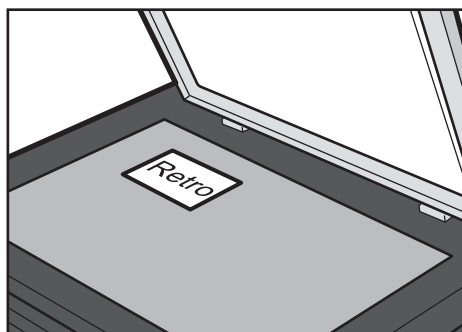

CXP021

La posizione in cui collocare l'originale dipende dal formato carta.

Collocare la carta in modo che sia centrale rispetto all'intersezione. (La stessa posizione è valida sia per la parte anteriore sia per la parte posteriore della carta ID).

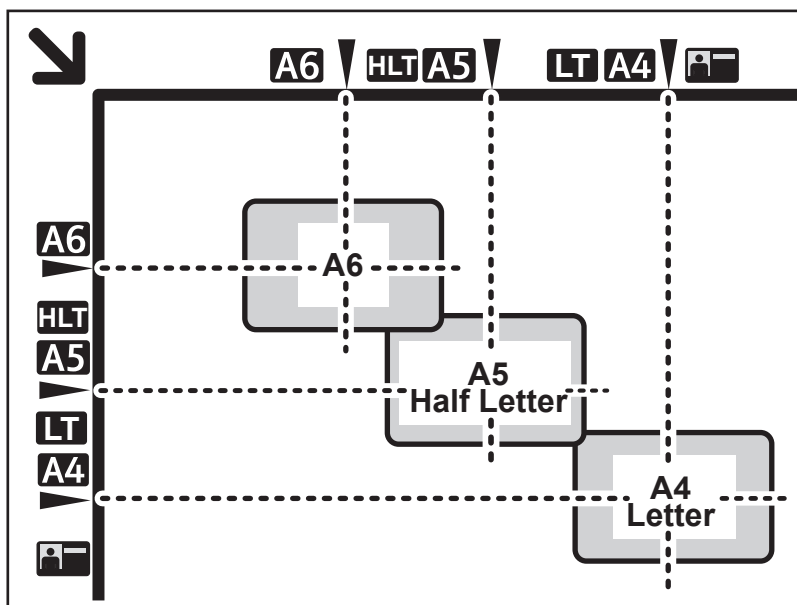

CXP112

5. Premere il tasto [Avvio].

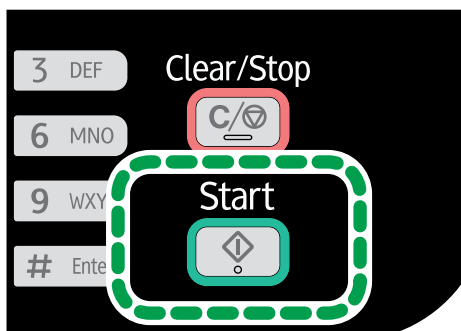

CXP103

6. Entro 30 secondi, collocare l'originale con il lato posteriore rivolto verso il basso e quello superiore rivolto verso il retro della macchina, quindi premere il tasto [Avvio].

⬇️ **Nota**

- Nella schermata per la copia delle carte di identità è possibile premere il tasto [▼] o [▲] per modificare il formato carta.

Effettuare copie su 2 facciate

★ Importante

- Per poter utilizzare questa funzione, il formato carta utilizzato per le copie dev'essere impostato su **A4 o Letter**.

È possibile selezionare la rilegatura Alto con Alto o Alto con Basso, sia nell'orientamento verticale che orizzontale.

Alto con Alto

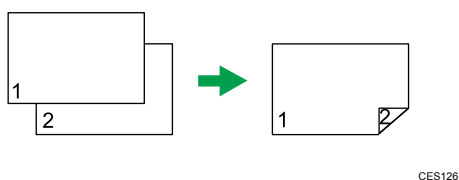
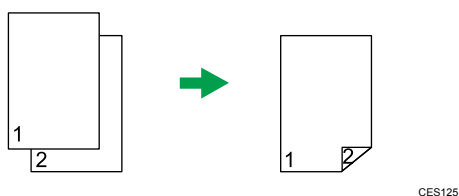

Alto con Basso

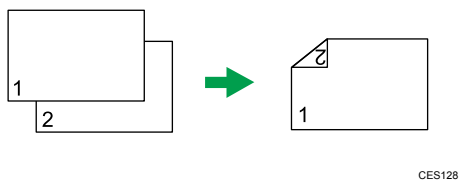
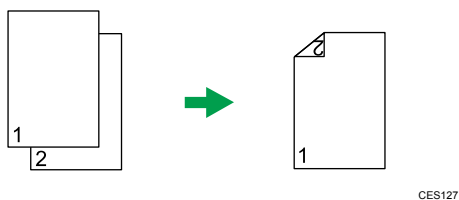

Specificare la copia su 2 facciate

1. Assicurarsi che sia visualizzata la schermata copiatrice.

Se è visualizzata la schermata fax, premere il tasto [Copia/Fax] per passare alla schermata copiatrice.

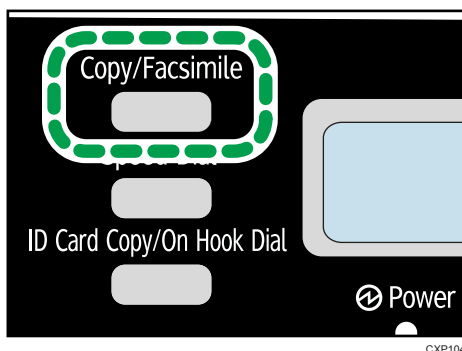

CXP104

2. Premere il tasto [▼] o [▲] nella schermata della modalità standby per selezionare [Copia 2 facciate], quindi premere il tasto [OK].
3. Premere il tasto [▼] o [▲] per selezionare [Alto con Alto] o [Alto con Basso], quindi premere il tasto [OK].
4. Premere il tasto [▲] o [▼] per selezionare l'orientamento, quindi premere il tasto [OK].
5. Premere il tasto [◀] per ritornare alla schermata iniziale.
6. Collocare l'originale sul vetro di esposizione o nell'ADF.
7. Per effettuare più copie, inserire il numero di copie desiderato utilizzando i tasti numerici.
8. Premere il tasto [Avvio].

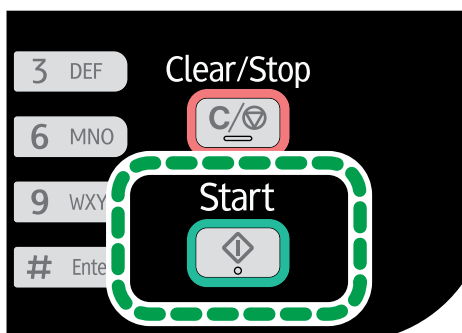

CXP103

Quando gli originali vengono collocati nell'ADF, tutte le pagine vengono automaticamente scansionate e poi le pagine vengono copiate in sequenza solo su una facciata. Procedere al punto 10.

Quando gli originali vengono collocati sul vetro di esposizione, effettuare i seguenti passaggi per scansionare le pagine successive.

9. Quando viene scansiona la pagina corrente, posizionare la pagina successiva sul vetro di esposizione, quindi premere il tasto [Avvio].

Quando [Fascicolaz.] è disabilitato, la macchina stampa prima solo le pagine dispari.

Quando [Fascicolaz.] è abilitato, scansionare tutte le pagine, quindi premere il tasto [OK] per iniziare a stamparne le copie.

10. Estrarre tutte le pagine stampate dal vassoio d'uscita e posizionarle nel vassoio di alimentazione.

Per stampare sul retro delle pagine stampate, capovolgerle in modo che il lato vuoto sia rivolto verso l'alto, quindi inserirle nel vassoio di alimentazione.

Verticale

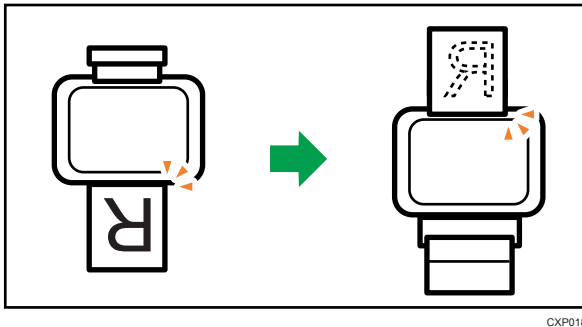

Orizzontale

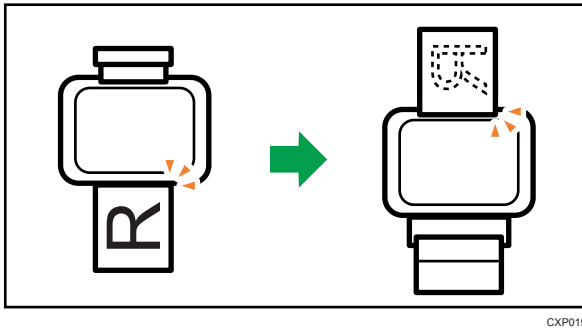

11. Premere il tasto [Avvio].

Nota

- Per applicare l'impostazione specificata a tutti i lavori, specificare [Copia 2 facciate] in [Impost.Copiatrice].

Specificare le impostazioni di scansione

Questa sezione spiega come specificare la densità dell'immagine e la qualità di scansione per il lavoro corrente.

Regolazione della densità dell'immagine

Esistono cinque livelli di densità dell'immagine. Più è alto il livello di densità, più l'immagine stampata risulta scura.

1. Assicurarsi che sia visualizzata la schermata copiatrice.

Se è visualizzata la schermata fax, premere il tasto [Copia/Fax] per passare alla schermata copiatrice.

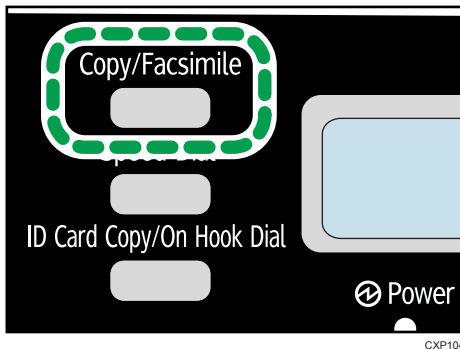

2. Premere il tasto [▼] o [▲] nella schermata della modalità standby per selezionare [Densità], quindi premere il tasto [OK].
3. Premere il tasto [▼] o [▲] per selezionare il livello di densità, quindi premere il tasto [OK].
4. Premere il tasto [◀] per ritornare alla schermata iniziale.

Nota

- Per applicare l'impostazione specificata a tutti i lavori, specificare [Densità] in [Impost.Copiatrice].

Selezionare il tipo di documento in base all'originale

Esistono tre tipi di documento:

Testo

Selezionare questa voce quando l'originale contiene solo testo e nessuna fotografia o immagine.

Foto

Selezionare questa voce quando l'originale contiene solo fotografie o immagini. Selezionare questa voce per i seguenti tipi di originale:

- Fotografie
- Pagine composte unicamente o per lo più da fotografie o immagini, ad esempio pagine di riviste.

Testo/Foto

Selezionare questa voce quando l'originale contiene sia testo sia fotografie o immagini.

Specificare il tipo di originale

1. Assicurarsi che sia visualizzata la schermata copiatrice.

Se è visualizzata la schermata fax, premere il tasto [Copia/Fax] per passare alla schermata copiatrice.

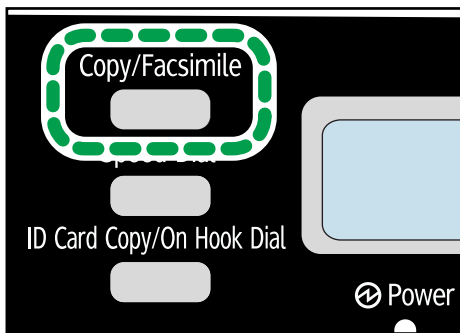

2. Premere il tasto [▼] o [▲] nella schermata di modalità standby per selezionare [Tipo originale], quindi premere il tasto [OK].
3. Premere il tasto [▲] o [▼] per selezionare il tipo di documento, quindi premere il tasto [OK].
4. Premere il tasto [◀] per ritornare alla schermata iniziale.

Nota

- Per applicare l'impostazione specificata a tutti i lavori, specificare [Tipo originale] in [Impost.Copiatrice].

5. Scansione da un computer

Operazioni di base

La funzione di scansione da computer (scansione TWAIN e scansione WIA) consente di azionare la macchina e di acquisire gli originali direttamente dal computer.



1. Proprio computer (Driver TWAIN già installato)

Avviare la scansione dell'originale presente sulla macchina.

2. Questa macchina

L'originale presente sulla macchina viene acquisito, e i dati vengono inviati al computer client.

Utilizzare lo scanner TWAIN

In questa sezione vengono descritte le operazioni preliminari e le procedure necessarie per utilizzare lo scanner TWAIN.

★ Importante

- Per utilizzare lo scanner TWAIN è necessario installare il driver TWAIN contenuto nel CD-ROM.
- Per utilizzare lo scanner TWAIN, è necessario che sia installata un'applicazione compatibile con TWAIN.

Per utilizzare la macchina come scanner TWAIN, innanzitutto:

- Installare il driver TWAIN.
- Installare un'applicazione compatibile con TWAIN.

Scansione TWAIN

La scansione TWAIN è possibile se nel computer è in esecuzione un'applicazione compatibile con TWAIN.

1. Posizionare l'originale.

2. Aprire la finestra di dialogo delle proprietà della macchina tramite un'applicazione compatibile con TWAIN.
3. Configurare le impostazioni di scansione desiderate, quindi fare clic su [Scansione].

Impostazioni configurabili nella finestra di dialogo TWAIN

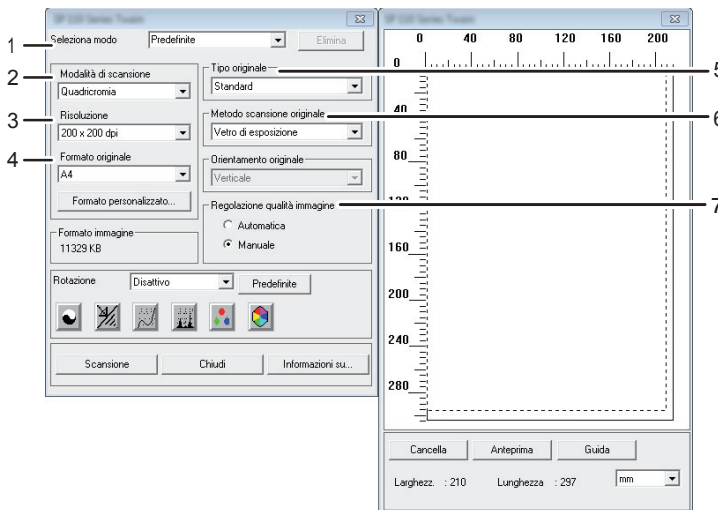

CXP109

1. Selezione modo

È possibile memorizzare un massimo di dieci impostazioni di scansione. Quando viene selezionato [Predefinite], viene applicato il valore predefinito.

2. Modalità di scansione

Selezionare tra [Quadricromia], [Scala di grigi], [Foto], [Testo] o [Testo/Foto].

3. Risoluzione

Selezionare una risoluzione dalla lista.

Se in [Modalità di scansione] vengono selezionati [Testo], [Testo/Foto] o [Foto], la risoluzione di scansione non può essere impostata a 1200 dpi × 1200 dpi o valori superiori.

4. Formato originale

Selezionare il formato di scansione. Se viene selezionato [Formato personalizzato...], inserire il formato di scansione direttamente nella finestra di modifica.

5. Tipo originale

Selezionare un'opzione dalla lista delle opzioni sottostante in base all'originale utilizzato.

- [Standard] (Cambio automatico a quadricromia, 200dpi × 200dpi)

- [Foto] (Cambio automatico a quadricromia, 600dpi × 600dpi)
- [Archivio] (Cambio automatico a testo, 200dpi × 200dpi)
- [OCR] (Cambio automatico a testo, 400dpi × 400dpi)

6. Metodo scansione originale

Specificare il metodo di scansione degli originali.

Se in [Metodo scansione originale] viene selezionato [ADF], specificare l'orientamento dell'originale.

7. Regolazione qualità immagine

Consente di regolare la qualità dell'immagine. Le impostazioni di scansione che possono essere regolate sono: Rotazione, Curve, Nitidezza, Luminosità/Contrasto, Livelli, Bilanciamento colore e Tonalità/Saturazione. Quando viene selezionato [Automatica], i valori predefiniti vengono applicati a tutte le impostazioni. Quando viene selezionato [Manuale], è possibile regolare tutte le impostazioni manualmente.

↓ Nota

- Per informazioni, vedere la Guida del driver TWAIN.

Operazioni di base per la scansione WIA

1. Posizionare l'originale.
2. Dal menu [Start] fare clic su [Dispositivi e stampanti].
3. Fare clic con il pulsante destro del mouse sull'icona della stampante da utilizzare, quindi selezionare [Avvia scansione].
4. Configurare le impostazioni di scansione desiderate, quindi fare clic su [Scansione].
5. Fare clic su [Importa].

6. Invio e ricezione di un fax

Schermata modo fax

Quando la macchina viene accesa, viene visualizzata innanzitutto la schermata copiatrice.

Se appare la schermata di copia, premere il tasto [Copia/Fax] sul pannello di controllo per passare alla schermata fax.

Schermata modo standby

Fax	12-31
Standard	16:00

- Prima riga
Visualizza il mese e la data correnti.
- Seconda riga
Visualizza le impostazioni di risoluzione correnti e l'ora.

Impostazioni che possono essere specificate per il lavoro corrente

Premere il tasto [▼] o [▲] nella schermata della modalità Standby per specificare le seguenti impostazioni per il lavoro corrente.

- Risoluzione
- Densità

⬇ Nota

- È possibile specificare la modalità d'avvio nell'impostazione [Priorità funzione] in [Impostaz.di sistema].

Impostare la data e l'ora

1. Premere il tasto [Strumenti utente].
2. Premere il tasto [▼] o [▲] per selezionare [Impostaz.di sistema], quindi premere il tasto [OK].
3. Premere il tasto [▼] o [▲] per selezionare [Imposta data/ora], quindi premere il tasto [OK].
4. Premere il tasto [▼] o [▼] per selezionare [Imposta data], quindi premere il tasto [OK].
5. Inserire l'anno corrente utilizzando i tasti numerici, quindi premere [OK].
6. Inserire il mese corrente utilizzando i tasti numerici, quindi premere [OK].
7. Inserire il giorno corrente utilizzando i tasti numerici, quindi premere [OK].
8. Premere il tasto [▼] o [▲] per selezionare il formato della data, quindi premere il tasto [OK].
9. Premere il tasto [◀].
10. Premere il tasto [▼] o [▲] per selezionare [Imposta ora], quindi premere il tasto [OK].
11. Premere il tasto [▼] o [▲] per selezionare il formato dell'ora, quindi premere il tasto [OK].
Se è stato selezionato [24 ore], passare al punto 13.
12. Premere il tasto [▼] o [▲] per selezionare [AM] o [PM], quindi premere il tasto [OK].
13. Inserire l'ora corrente utilizzando i tasti numerici, quindi premere il tasto [OK].
14. Inserire il minuto corrente utilizzando i tasti numerici, quindi premere il tasto [OK].
15. Premere il tasto [Strumenti utente] per tornare alla schermata iniziale.

Inserire i caratteri

Per inserire i caratteri, utilizzare i seguenti tasti:

Per inserire una cifra

Premere un tasto numerico.

Per cancellare un carattere

Premere il tasto [▲] per un secondo.

Per inserire un numero di fax

- Per inserire un numero

Utilizzare i tasti numerici.

- Per inserire caratteri non numerici

"*": premere il tasto [*].

"#": premere il tasto [#].

Pausa: premere il tasto [Copia carta ID/Amplificato in ricezione].

Per inserire un nome

È possibile inserire lettere, numeri e simboli utilizzando i tasti numerici.

Per inserire due caratteri che usano lo stesso tasto numerico in sequenza, premere il tasto [▼] dopo aver inserito il primo carattere.

Tasto numerico	Numero pressioni tasto																														
	1	2	3	4	5	6	7	8	9	10	11	12	13	14	15	16	17	18	19	20	21	22	23	24	25	26	27	28	29	30	
1	1																														
2	A	B	C	a	b	c	2																								
3	D	E	F	d	e	f	3																								
4	G	H	I	g	h	i	4																								
5	J	K	L	j	k	l	5																								
6	M	N	O	m	n	o	6																								
7	P	Q	R	S	p	q	r	s	7																						
8	T	U	V	t	u	v	8																								
9	W	X	Y	Z	w	x	y	z	9																						
0	0	-	.	!	"	,	;	:	^	'	_	=	/		'	?	\$	@	%	&	+	()	[]	{	}	<	>		
*	*																														
#	#																														

IT CHZ903

Spazio: premere il tasto [▼] per un secondo.

Registrazione le destinazioni fax

Questa sezione spiega come registrare destinazioni fax nella Rubrica utilizzando il pannello di controllo.

La Rubrica può essere modificata anche utilizzando Web Image Monitor. Per ulteriori informazioni, consultare la guida di Smart Organizing Monitor.

★ Importante

- I dati della Rubrica potrebbero essere danneggiati o persi inaspettatamente. Il produttore non potrà essere ritenuto responsabile per eventuali danni derivanti dalla perdita di tali dati.

Registrazione delle destinazioni fax

1. Premere il tasto [Strumenti utente].

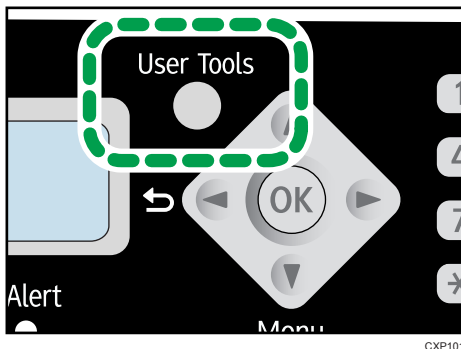

CXP101

2. Premere i tasti [▼] o [▲] per selezionare [Rubrica], quindi premere il tasto [OK].
3. Premere il tasto [▼] o [▲] per selezionare [Dest.nr.abbrev.fax], quindi premere il tasto [OK].
4. Premere il tasto [▼] o [▲] per selezionare il numero abbreviato, quindi premere il tasto [OK].
5. Immettere il proprio numero di fax usando i tasti numerici, quindi premere il tasto [OK].
6. Inserire il nome del fax utilizzando i tasti numerici, quindi premere il tasto [OK].
7. Premere il tasto [Strumenti utente] per tornare alla schermata iniziale.

Modificare o eliminare destinazioni fax

1. Premere il tasto [Strumenti utente].

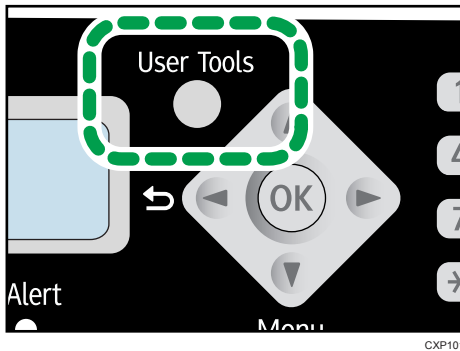

CXP101

2. Premere i tasti [▼] o [▲] per selezionare [Rubrica], quindi premere il tasto [OK].
3. Premere il tasto [▼] o [▲] per selezionare [Dest.nr.abbrev.fax], quindi premere il tasto [OK].
4. Premere il tasto [▼] o [▲] per selezionare il numero abbreviato, quindi premere il tasto [OK].
5. Modificare il numero di fax mediante [▼], [▲] e i tasti numerici, quindi premere il tasto [OK].

Per eliminare la destinazione fax, utilizzare il tasto [▲] per eliminare tutti i numeri, quindi premere il tasto [OK]. Procedere al punto 7.

6. Modificare il nome fax mediante [▼], [▲] e i tasti numerici, quindi premere il tasto [OK].
7. Premere il tasto [Strumenti utente] per tornare alla schermata iniziale.

Configurare le destinazioni fax mediante Smart Organizing Monitor

1. Dal menu [Start], fare clic su [Programmi].
2. Fare clic su [Smart Organizing Monitor for SP xxx Series].
3. Fare clic su [Smart Organizing Monitor for SP xxx Series Status].
4. Se non è selezionata la macchina in uso, fare clic su [Selez.dispositivo...], quindi selezionare il modello della macchina.
5. Fare clic su [OK].
6. Sulla scheda [Strumenti utente], fare clic su [Configurazione stampante].
7. Fare clic sulla scheda [Fax].
8. Per aggiungere una destinazione fax, specificare [Nr.: (da 00 a 99)], [Destinazione:] e [Numero fax:], quindi fare clic su [Applica] nell'area [Numero abbreviato].

9. Per modificare una destinazione fax, selezionare la destinazione in [Lista destinazioni numeri abbreviati fax:], quindi modificare [Destinazione:] o [Numero fax:]. Per applicare le modifiche, fare clic su [Applica] nell'area [Numero abbreviato].
10. Per eliminare una destinazione fax, selezionarla in [Lista destinazioni numeri abbreviati fax:] e fare clic su [Elimina].
11. Fare clic su [Applica] nella parte inferiore della finestra.
12. Fare clic su [OK].
13. Fare clic su [Chiudi].

Inviare un fax

★ Importante

- Dopo aver inviato documenti importanti, è consigliabile chiamare il destinatario e assicurarsi che abbia ricevuto il fax.

Un numero di fax può contenere le cifre da 0 a 9, pausa, "*" e "#".

Se necessario, inserire una pausa nel numero di fax. Prima di selezionare le cifre digitate dopo la pausa, la macchina si ferma brevemente. È possibile specificare la lunghezza del tempo di pausa nell'impostazione [Pausa] nelle impostazioni di trasmissione del fax.

Per utilizzare servizi a toni su una linea a impulsi, inserire "*" nel numero di fax. "*" cambia temporaneamente il modo di selezione da impulsi a toni.

Se la macchina è collegata alla rete telefonica tramite un PBX, assicurarsi di immettere il numero di accesso alla linea esterna specificato in [Numero accesso PBX] prima del numero di fax.

↓ Nota

- Non è possibile inserire caratteri o spazi prima del numero di fax.

Selezionare la modalità di trasmissione

Esistono due tipi di trasmissione: trasmissione da memoria e trasmissione immediata.

Trasmissione da memoria

Questa modalità permette alla macchina di scansare e archiviare in memoria vari originali, per spedirli in una sola volta. È utile quando si ha fretta e si desidera rimuovere il documento dalla macchina. Questa modalità permette di inviare un fax a più destinazioni.

Nella modalità di trasmissione da memoria, un lavoro singolo può contenere fino a 10 pagine, ed è possibile memorizzare un massimo di 5 lavori nella macchina (compresi i lavori PC Fax).

Trasmissione immediata

In questa modalità, la macchina acquisisce l'originale tramite scanner e lo invia contemporaneamente via fax senza archivarlo in memoria. È utile quando si desidera inviare un originale velocemente. Questa modalità permette di specificare solo una destinazione.

1. Premere il tasto [Strumenti utente].

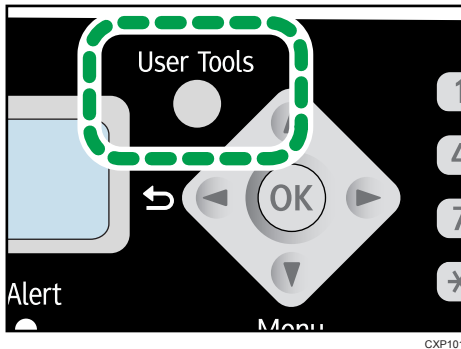

2. Premere il tasto [▼] o [▲] per selezionare [Impostazioni Fax], quindi premere il tasto [OK].
3. Premere il tasto [▼] o [▲] per selezionare [Impostazioni TX], quindi premere il tasto [OK].
4. Premere il tasto [▼] o [▲] per selezionare [TX immediata], quindi premere il tasto [OK].
5. Premere il tasto [▼] o [▲] per selezionare [Disattivo], [Attivo] o [Solo prossimo fax], quindi premere il tasto [OK].

Per la trasmissione da memoria selezionare [Disattivo].

Per la trasmissione immediata selezionare [Attivo] o [Solo prossimo fax].

6. Premere il tasto [◀] per ritornare alla schermata iniziale.

Operazioni di base per inviare un fax

1. Assicurarsi che sia visualizzata la schermata della modalità fax.

Se è visualizzata la schermata copiatrice, premere il tasto [Copia/Fax] per passare alla schermata fax.

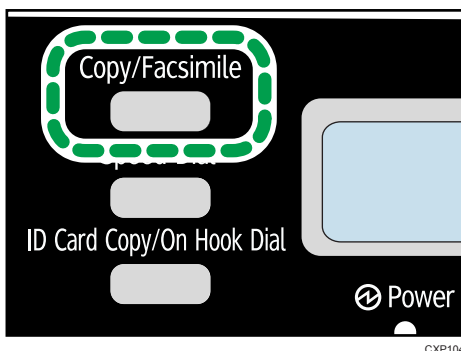

2. Collocare l'originale sul vetro di esposizione o nell'ADF.

3. Inserire il numero di fax con i tasti numerici.

Se la macchina è collegata alla rete telefonica tramite un PBX, assicurarsi di immettere il numero di accesso alla linea esterna specificato in [Numero accesso PBX] prima del numero di fax.

4. Premere il tasto [Avvio].

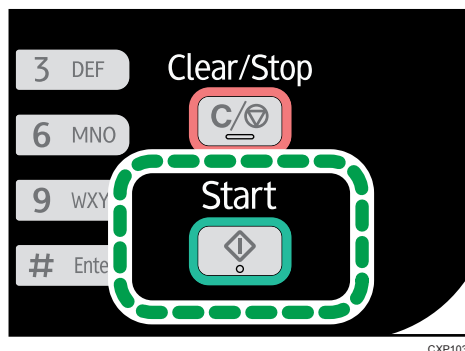

In base alle impostazioni della macchina, è possibile che venga richiesto di immettere nuovamente il numero di fax della destinazione, se questo è stato immesso manualmente. Se i numeri di fax non corrispondono, tornare al passaggio 3.

Quando un originale viene collocato sul vetro di esposizione e viene abilitato il modo trasmissione da memoria, effettuare i seguenti passaggi per scansare le pagine successive dell'originale.

5. Se devono essere scansati vari originali, premere il tasto [1] entro 60 secondi, collocare l'originale successivo sul vetro di esposizione, quindi premere il tasto [OK]. Ripetere questo passaggio finché tutti gli originali sono stati acquisiti.
6. Una volta acquisiti tutti gli originali, premere il tasto [2] per cominciare a inviare il fax.

Nota

- Quando è attiva la modalità trasmissione da memoria, la memoria della macchina potrebbe riempirsi mentre è in corso la scansione degli originali. In tal caso, sullo schermo viene visualizzato un messaggio che suggerisce di annullare la trasmissione o di inviare solo le pagine che sono state acquisite.
- Quando per la trasmissione immediata viene utilizzato il vetro di esposizione, è possibile inviare solo una pagina alla volta.

Annullare un fax

Per annullare l'invio di un fax, procedere come segue.

Se in modalità trasmissione da memoria

Se l'invio di un fax viene annullato durante la scansione dell'originale, la macchina non invia il documento.

Se l'invio di un fax viene annullato durante la trasmissione, il processo di trasmissione viene immediatamente annullato. In tal caso appare un errore sulla macchina del destinatario.

Se è attiva la modalità trasmissione immediata

Se l'invio di un fax viene annullato durante la scansione dell'originale, il processo di trasmissione del fax viene immediatamente annullato. In tal caso appare un errore sulla macchina del destinatario.

1. Premere il tasto [Cancella/Stop].

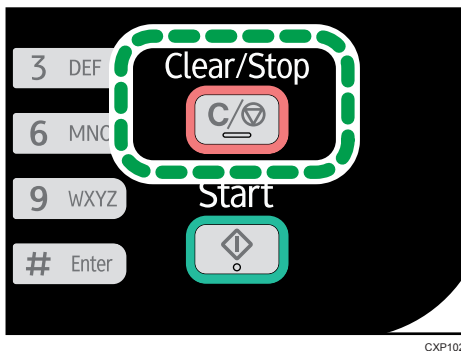

2. Premere il tasto [1].

Per annullare l'invio di un fax, premere il tasto [1] (1: Sì). Per proseguire con l'invio di un fax, premere il tasto [2] (2: No).

Nota

- Se l'invio di un fax viene annullato durante la trasmissione circolare, viene annullato l'invio solo alla destinazione corrente. Il fax verrà inviato normalmente a tutte le destinazioni successive.
- Utilizzando [Elim.file TX attesa] in [Impostazioni Fax], è possibile eliminare i file in attesa di essere inviati. Selezionare [Elimina file] per eliminare il file corrispondente. Inoltre è possibile eliminare i file da inviare. Selezionare [Elimina tutti i file] per eliminare tutti i file in attesa di essere inviati. Ciò non inciderà sul file in fase di invio.

Specificare la destinazione fax

Oltre all'inserimento tramite i tasti numerici, è possibile specificare le destinazioni tramite le seguenti funzioni:

- Tramite un numero abbreviato
- Tramite la funzione riselectone
- Tramite la funzione trasmissione circolare

Specificare la destinazione mediante i numeri abbreviati

1. Assicurarsi che sia visualizzata la schermata della modalità fax.

Se è visualizzata la schermata copiatrice, premere il tasto [Copia/Fax] per passare alla schermata fax.

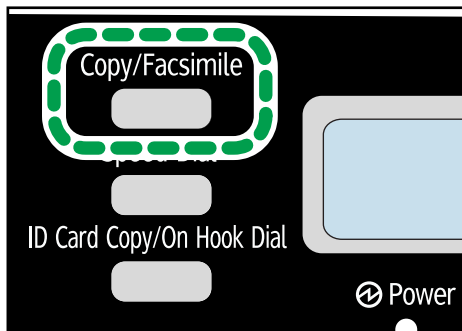

CXP104

2. Collocare l'originale sul vetro di esposizione o nell'ADF.

3. Premere il tasto [Numero abbreviato].

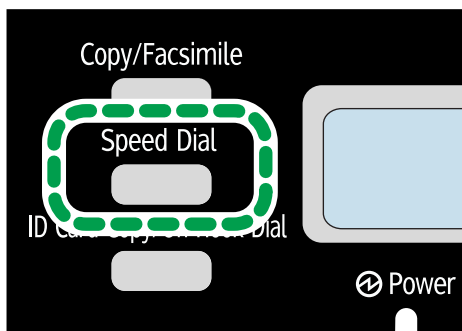

CXP106

4. Immettere il numero abbreviato tramite i tasti numerici, quindi premere il tasto [OK].

5. Premere il tasto [Avvio].

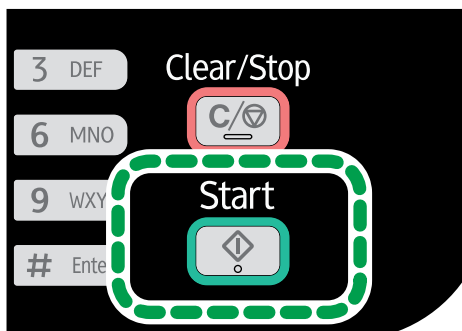

CXP103

Quando un originale viene collocato sul vetro di esposizione e viene abilitato il modo trasmissione da memoria, effettuare i seguenti passaggi per scansire le pagine successive dell'originale.

6. Se devono essere scansionati vari originali, premere il tasto [1] entro 60 secondi, collocare l'originale successivo sul vetro di esposizione, quindi premere il tasto [OK]. Ripetere questo passaggio finché tutti gli originali sono stati acquisiti.
7. Una volta acquisiti tutti gli originali, premere il tasto [2] per cominciare a inviare il fax.

Specificare la destinazione tramite la funzione Riselezione

Questa funzione è utile quando si devono effettuare più invii allo stesso destinatario, poiché non è necessario inserire la destinazione ogni volta.

1. Assicurarsi che sia visualizzata la schermata della modalità fax.

Se è visualizzata la schermata copiatrice, premere il tasto [Copia/Fax] per passare alla schermata fax.

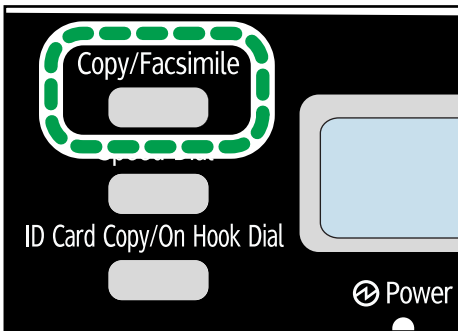

2. Collocare l'originale sul vetro di esposizione o nell'ADF.
3. Premere il tasto [▼] o [▲] per selezionare [Riselezione], quindi premere il tasto [OK].
4. Premere il tasto [Avvio].

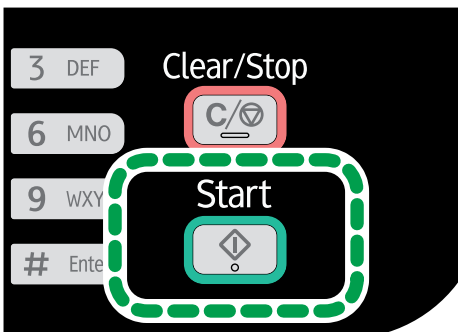

Specificare la destinazione utilizzando la funzione trasmissione circolare

È possibile inviare un fax a più destinazioni contemporaneamente.

1. Assicurarsi che sia visualizzata la schermata della modalità fax.

Se è visualizzata la schermata copiatrice, premere il tasto [Copia/Fax] per passare alla schermata fax.

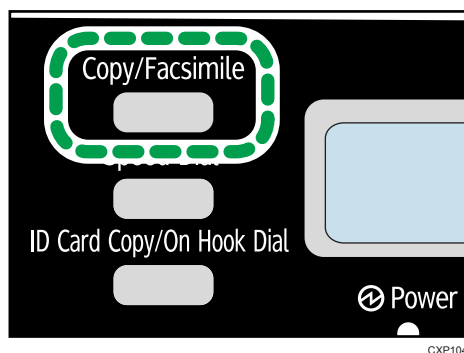

CXP104

2. Collocare l'originale sul vetro di esposizione o nell'ADF.

3. Per aggiungere una destinazione, utilizzare uno dei metodi seguenti:

Aggiungere una destinazione numero abbreviato

1. Premere il tasto [Numero abbreviato].

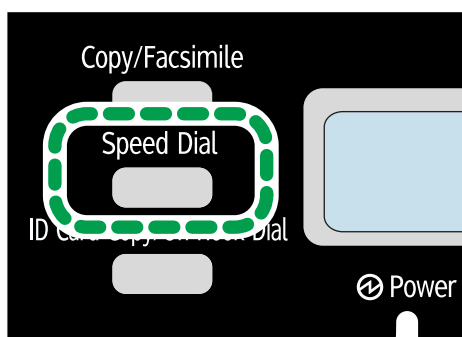

CXP106

2. Selezionare una destinazione mediante i tasti numerici, quindi premere il tasto [OK].
3. Premere il tasto [OK].

Aggiungere una destinazione specificata manualmente

1. Inserire il numero di fax di destinazione mediante i tasti numerici.
2. Premere il tasto [OK].

4. Per aggiungere altre destinazioni, tornare al passaggio 3.

5. Premere il tasto [Avvio].

Funzioni di invio utili

Prima di inviare un fax, è possibile verificare lo stato della macchina del destinatario mediante la funzione amplificata in ricezione. Se è disponibile un secondo telefono, è possibile parlare ed inviare il fax con una sola chiamata.

Invio di un fax tramite la funzione Amplificato in ricezione

La selezione amplificata permette di udire il tono dall'altoparlante interno mentre si compone un numero. Questa funzione è utile per assicurarsi che il fax venga ricevuto.

★ Importante

- La procedura cambia a seconda che [Modo fax] sia impostato su [Modo semplificato] o [Modo avanzato] in [Impostazioni TX] in [Impostazioni Fax].
- Per inviare fax tramite il vetro di esposizione, assicurarsi di eliminare innanzitutto eventuali originali caricati nell'ADF.

1. Assicurarsi che sia visualizzata la schermata della modalità fax.

Se è visualizzata la schermata copiatrice, premere il tasto [Copia/Fax] per passare alla schermata fax.

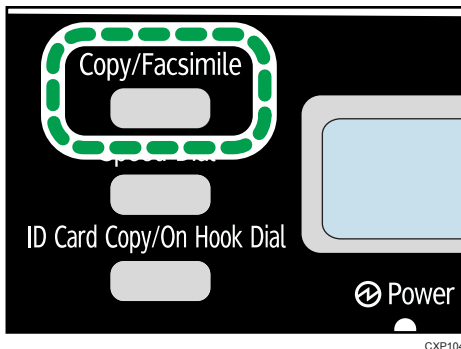

2. Collocare l'originale sul vetro di esposizione o nell'ADF.

Se [Modo fax] è impostato su [Modo semplificato], non è possibile inviare fax usando il vetro di esposizione.

3. Premere il tasto [Copia carta ID/Amplificato in ricezione].

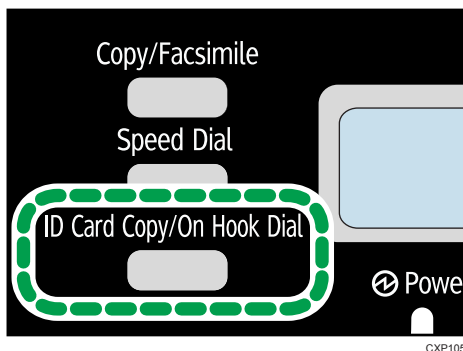

4. Per aggiungere una destinazione, utilizzare uno dei metodi seguenti:

Aggiungere una destinazione numero abbreviato

1. Premere il tasto [Numero abbreviato].

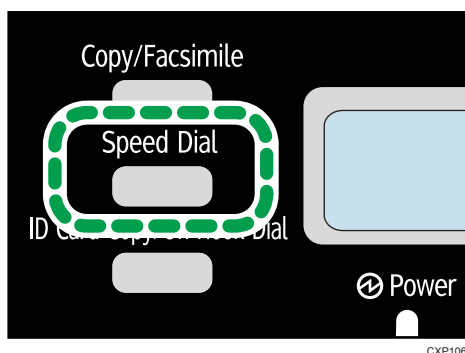

2. Selezionare una destinazione mediante i tasti numerici, quindi premere il tasto [OK].

Aggiungere una destinazione specificata manualmente

1. Inserire il numero di fax di destinazione mediante i tasti numerici.

5. Se si sente un suono acuto, premere il tasto [Avvio].

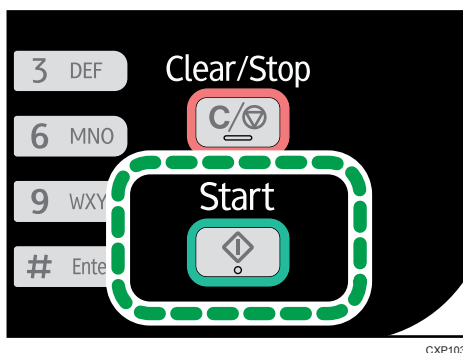

Se [Modo fax] è impostato su [Modo semplificato], la fase 6 non si applica.

6. Se l'originale è caricato sul vetro di esposizione, premere il tasto [1] (1: TX).

Invio di un fax dopo una conversazione

Un telefono esterno permette di inviare un fax dopo una conversazione telefonica, senza dover riagganciare e rifezionare il numero. Questa funzione è utile per assicurarsi che il fax venga ricevuto.

★ Importante

- La procedura cambia a seconda che [Modo fax] sia impostato su [Modo semplificato] o [Modo avanzato] in [Impostazioni TX] in [Impostazioni Fax].
- Per inviare fax tramite il vetro di esposizione, assicurarsi di eliminare innanzitutto eventuali originali caricati nell'ADF.

1. Collocare l'originale sul vetro di esposizione o nell'ADF.

Se [Modo fax] è impostato su [Modo semplificato], non è possibile inviare fax usando il vetro di esposizione.

2. Alzare il ricevitore del telefono esterno.
3. Specificare la destinazione utilizzando il telefono esterno.
4. Quando il destinatario risponde, chiedere di premere il tasto fax.
5. Premere il tasto [Avvio].

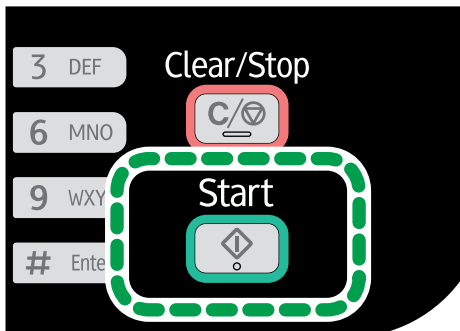

Se [Modo fax] è impostato su [Modo semplificato], procedere con la fase 7.

6. Se l'originale è caricato sul vetro di esposizione, premere il tasto [1] (1: TX).
7. Riagganciare la cornetta.

Specificare le impostazioni di scansione

Regolazione della densità dell'immagine

Esistono cinque livelli di densità dell'immagine. Più è alto il livello di densità, più l'immagine stampata risulterà scura.

1. Assicurarsi che sia visualizzata la schermata della modalità fax.

Se è visualizzata la schermata copiatrice, premere il tasto [Copia/Fax] per passare alla schermata fax.

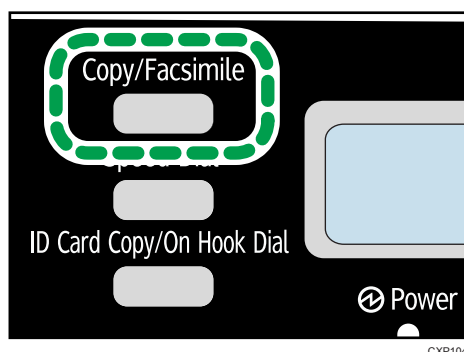

2. Premere il tasto [▼] o [▲] nella schermata della modalità standby per selezionare [Densità], quindi premere il tasto [OK].
3. Premere il tasto [▼] o [▲] per selezionare il livello di densità o [Cancella sfondo], quindi premere il tasto [OK].
4. Premere il tasto [◀] per ritornare alla schermata iniziale.

Nota

- Per applicare l'impostazione specificata a tutti i lavori e non solo a quello corrente, specificare [Densità] in [Impostazioni Fax].

Specificare la risoluzione

Standard

Selezionare quando l'originale è un documento stampato o scritto a macchina con caratteri di dimensione normale.

Dettaglio

Selezionare quando l'originale è un documento con caratteri minuti.

Foto

Selezionare quando l'originale contiene immagini come fotografie o disegni con ombreggiature.

1. Assicurarsi che sia visualizzata la schermata della modalità fax.

Se è visualizzata la schermata copiatrice, premere il tasto [Copia/Fax] per passare alla schermata fax.

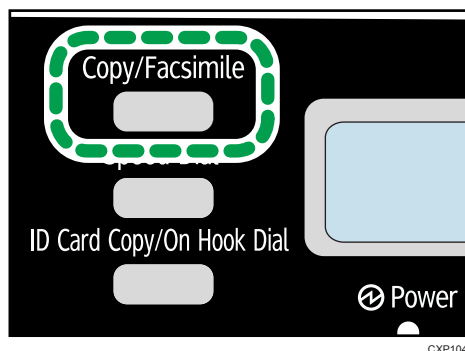

2. Premere il tasto [▼] o [▲] nella schermata della modalità standby per selezionare [Risoluzione], quindi premere il tasto [OK].
3. Premere il tasto [▼] o [▲] per selezionare le impostazioni di risoluzione, quindi premere il tasto [OK].
4. Premere il tasto [◀] per ritornare alla schermata iniziale.

Uso della funzione fax da un computer (PC Fax)

Questa sezione spiega come utilizzare la funzione fax della macchina per inviare fax dal computer.

Tramite la macchina, è possibile inviare un documento direttamente dal computer ad un altro fax senza dover stampare il documento.

Operazioni di base per inviare fax dal computer

Questa sezione illustra le operazioni di base per l'invio di fax dal computer.

È possibile selezionare una destinazione dalla rubrica PC Fax oppure digitare il numero di fax manualmente. È possibile inviare fax a un massimo di 100 destinazioni contemporaneamente. (Tuttavia se nella scheda [Copertina] è selezionato [Allega una copertina] e se è selezionato [Usa rubrica] nell'elenco [Per:], è possibile inviare fax fino a cinque destinazioni contemporaneamente.)

La procedura descritta in questa sezione è un esempio basato sul sistema operativo Windows 7.

★ Importante

- **Mediante la funzione PC Fax è possibile inviare fino a dieci pagine contemporaneamente (inclusa la copertina).**

1. Aprire il file da inviare.

2. Dal menu [File] fare clic su [Stampa...].

3. Selezionare il driver PC Fax come stampante e fare clic su [Stampa].

4. Specificare il destinatario.

- Per specificare una destinazione dalla rubrica PC Fax:

È possibile fare clic sulla scheda [Rubrica] e selezionare una delle tre rubriche usate precedentemente nell'elenco [Percorso file rubrica:]. Inoltre è possibile fare clic su [Sfoggia...] per scaricare la rubrica (file CSV). Selezionare una destinazione dalla [Lista indirizzi:], quindi fare clic su [Imposta come dest.].

Ripetere l'operazione per aggiungere altre destinazioni.

- Per inserire un numero di fax direttamente:

Fare clic sulla scheda [Specifica destinazione] e inserire un numero di fax (fino a 40 caratteri) in [Numero fax:], quindi fare clic su [Imposta come dest.].

Ripetere l'operazione per aggiungere altre destinazioni.

5. Per allegare una copertina, fare clic su [Copertina].

6. Fare clic su [Invia].

↓ Nota

- Per maggiori dettagli, consultare la Guida del driver PC Fax.
- Un numero di fax può contenere le cifre da 0 a 9, "P" (pausa), "T" (tono), "*" e "#".
- Per utilizzare i servizi a tono su una linea a trasmissione di impulsi, inserire "T" nel numero di fax. "T" cambia temporaneamente il modo di selezione da impulsi a toni.
- Per annullare una destinazione inserita, selezionarla in [Lista destinazioni:] e fare clic su [Elimina dalla lista].

Annullare un fax

È possibile annullare l'invio di un fax utilizzando il pannello di controllo o il computer, a seconda dello stato del lavoro.

Annullamento durante la ricezione di un fax dal computer

Se la periferica è condivisa da vari computer attraverso un server di stampa, prestare attenzione a non annullare il fax di un altro utente.

1. Fare doppio clic sull'icona della stampante sulla barra delle applicazioni del computer.
2. Selezionare il lavoro di stampa da annullare, quindi fare clic su [Annulla] nel menu [Documento].

Annullare un fax tramite il pannello di controllo

Annullare un fax tramite il pannello di controllo.

1. Assicurarsi che sia visualizzata la schermata della modalità fax.
Se è visualizzata la schermata copiatrice, premere il tasto [Copia/Fax] per passare alla schermata fax.
2. Premere il tasto [Cancella/Stop].
3. Premere il tasto [1].

Per annullare l'invio di un fax, premere il tasto [1] (1: Sì). Per proseguire con l'invio di un fax, premere il tasto [2] (2: No).

Configurazione delle impostazioni di trasmissione

Questa sezione illustra come configurare le impostazioni di trasmissione nelle proprietà del driver PC Fax.

Le proprietà vengono configurate separatamente per ogni applicazione.

1. Dal menu [File] fare clic su [Stampa...].

2. **Selezionare il driver PC Fax come stampante, quindi fare clic su un tasto come ad esempio [Preferenze].**

Comparare la finestra di dialogo delle proprietà del driver PC Fax.

3. **Configurare le impostazioni necessarie, quindi fare clic su [OK].**

Configurazione della rubrica PC Fax

Questa sezione illustra la rubrica PC Fax. Configurare la rubrica PC Fax nel computer. La rubrica PC Fax consente di specificare destinazioni PC Fax in modo rapido e semplice.

La rubrica PC Fax può contenere fino a 100 voci, tra cui destinatari singoli e gruppi di destinatari.

Aprire la rubrica PC Fax

Questa sezione spiega come aprire la rubrica PC Fax.

1. **Dal menu [Start] fare clic su [Dispositivi e stampanti].**
2. **Fare clic con il pulsante destro del mouse sull'icona del driver PC Fax, quindi fare clic su [Preferenze di stampa...].**
3. **Fare clic su [Modifica rubrica...].**

Registrazione delle destinazioni

Questa sezione spiega come registrare le destinazioni nella rubrica PC Fax.

1. **Aprire la rubrica PC Fax.**
2. **Inserire le informazioni sulla destinazione.**

È obbligatorio inserire il nome di un contatto e il numero di fax.
3. **Fare clic su [Aggiungi].**

La destinazione viene aggiunta alla lista destinazioni.

Per modificare le informazioni registrate, selezionare la destinazione da modificare e modificare le informazioni. Quindi fare clic su [Aggiorna].
4. **Fare clic su [OK].**
5. **Se sono state apportate modifiche ad un destinatario, comparare una finestra di dialogo di conferma. Per salvare le modifiche, fare clic su [Sì].**

Registrazione gruppi

Questa sezione spiega come registrare gruppi di destinazioni.

Un gruppo può contenere un massimo di 100 destinazioni singole.

1. **Aprire la rubrica PC Fax.**
2. **Fare clic su [Modifica gruppo...].**
3. **Fare clic su [Nuovo...].**
4. **Immettere il nome del gruppo e fare clic su [OK].**

Da [Lista indirizzi:], selezionare la destinazione da includere nel gruppo, quindi fare clic su [Aggiungi a gruppo].

Per eliminare una destinazione dal gruppo, selezionarla da [Lista membri gruppo:], quindi fare clic su [Elimina membro].

5. **Fare clic su [OK].**
6. **Fare clic su [OK].**
7. **Se sono state apportate modifiche ad un destinatario, compare una finestra di dialogo di conferma. Per salvare le modifiche, fare clic su [Sì].**

6

Modificare la copertina di un fax

Questa sezione spiega come modificare la copertina di un fax nelle proprietà del driver PC Fax.

1. **Dal menu [File] fare clic su [Stampa...].**
2. **Selezionare il driver PC Fax come stampante e fare clic su [Stampa].**
3. **Fare clic sulla scheda [Copertina].**
4. **Configurare le impostazioni in base alle necessità.**

Ricezione di un fax

★ Importante

- Quando si riceve un fax importante, è consigliabile confermare il contenuto del fax con il mittente.

↓ Nota

- Nella memoria della macchina possono essere ricevute e memorizzate un massimo di 100 pagine fax (50 lavori).
- Per utilizzare questa macchina come telefono, è necessario disporre di un telefono esterno.
- È possibile stampare i fax ricevuti solo su carta formato A4, Letter o Legal.

Selezionare il modo ricezione

Di seguito sono indicate le modalità di ricezione disponibili:

Utilizzo della macchina esclusivamente come fax

- Modalità auto
In questo modo, la macchina riceve tutte le chiamate in entrata in modo ricezione fax.

Utilizzo della macchina con un telefono esterno

- Modalità manuale
In questo modo, è necessario rispondere alle chiamate tramite un telefono esterno. Se la chiamata è un fax, è necessario avviare la ricezione fax manualmente.
- Modalità auto
In questo modo, la macchina riceve tutte le chiamate in entrata in modo ricezione fax.
È possibile rispondere alla chiamata prima che la macchina passi al modo ricezione fax alzando la cornetta del telefono esterno mentre il telefono suona. Se viene emesso un segnale fax o non viene emesso alcun suono, procedere alla ricezione del fax manualmente.

1. Premere il tasto [Strumenti utente].

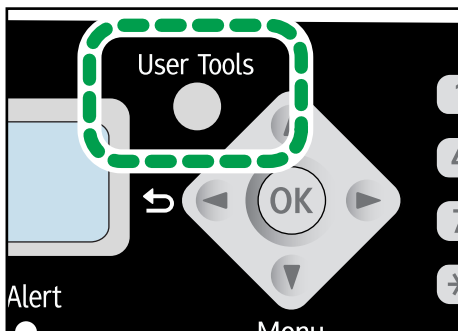

CXP101

2. Premere i tasti [▼] o [▲] per selezionare [Impostazioni Fax], quindi premere il tasto [OK].
3. Premere il tasto [▼] o [▲] per selezionare [Impostazioni RX], quindi premere il tasto [OK].
4. Premere i tasti [▼] oppure [▲] per selezionare [Commuta modo RX], quindi premere il tasto [OK].
5. Premere il tasto [▼] o [▲] per selezionare il modo di ricezione, quindi premere il tasto [OK].
6. Premere il tasto [Strumenti utente] per tornare alla schermata iniziale.

Ricezione di un fax in modalità manuale

★ Importante

- Per ricevere dei fax, assicurarsi di rimuovere innanzitutto eventuali originali caricati nell'ADF.
- La procedura cambia a seconda che [Modo fax] sia impostato su [Modo semplificato] o [Modo avanzato] in [Impostazioni TX] in [Impostazioni Fax].

1. Sollevare la cornetta del telefono esterno per rispondere alla chiamata.
2. Quando si sente uno squillo di chiamata fax o se non si sente alcun suono, passare al modo fax mediante il tasto [Copia/Fax], quindi premere il tasto [Avvio].

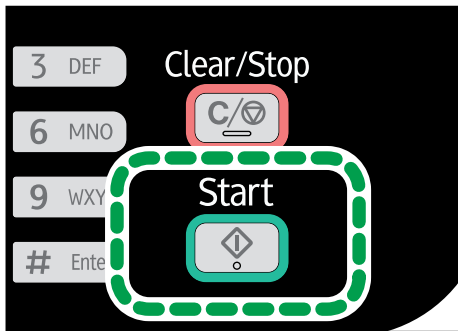

Se [Modo fax] è impostato su [Modo semplificato], procedere alla fase 4.

3. Premere il tasto [3].

Per ricevere un fax, premere il tasto [3]. (3: RX)

4. Riagganciare la cornetta.

Ricezione di un fax in modalità auto

Quando è impostata la modalità di ricezione auto, la macchina risponde automaticamente a tutte le chiamate in entrata nella modalità di ricezione fax.

Nota

- È possibile specificare il numero di squilli del telefono esterno prima che la periferica cominci a ricevere un fax mediante [Numero di squilli] in [Impostazioni RX] in [Impostazioni Fax].
- È possibile rispondere alla chiamata prima che la macchina passi al modo ricezione fax alzando la cornetta del telefono esterno mentre il telefono suona. Se viene emesso un segnale fax o non viene emesso alcun suono, procedere alla ricezione del fax manualmente.

Liste/rapporti relativi al fax

Di seguito sono elencati le liste e i rapporti relativi alla funzione fax:

- **Giornale fax**
Stampa un giornale relativo alla ricezione e trasmissione dei fax per gli ultimi 100 lavori.
- **Rapporto stato TX**
Stampa l'ultimo risultato di trasmissione.
- **Lista file TX attesa**
Stampa un elenco dei fax non inviati rimasti memorizzati nella macchina.
- **Rapporto interruzione alimentazione**
Stampa un rapporto quando l'alimentazione della macchina è stata interrotta durante l'invio o la ricezione di un fax, o se le immagini archiviate nella memoria della macchina sono state perse se la macchina è rimasta spenta per un periodo di tempo prolungato.
- **Lista numeri abbreviati fax**
Stampa un elenco dei numeri abbreviati.
- **Rapp.errore PC FAX**
Stampa eventuali errori che si verificano durante la trasmissione di lavori dal computer alla macchina.

7. Configurazione della macchina utilizzando il pannello di controllo

Operazioni base

1. Per configurare le impostazioni di sistema della macchina, premere il tasto [Strumenti utente].

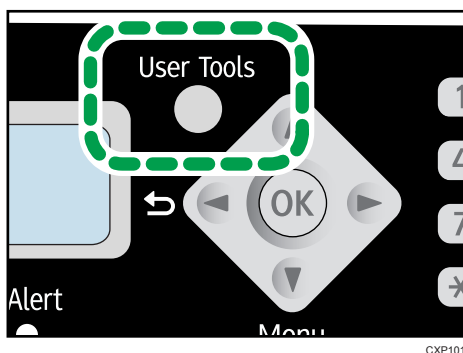

2. Premere il tasto [▼] o [▲] per selezionare le impostazioni da utilizzare.

Le impostazioni predefinite della macchina sono raggruppate nelle sei categorie seguenti:

- [Impostaz.di sistema], [Impost.Stampante], [Impost.Copiatrice], [Impostazioni Fax], [Rubrica], [Stamp.lista/rapporto].

3. Per confermare le voci e i valori dell'impostazione visualizzata, premere il tasto [OK].
4. Per tornare alla voce precedente, premere il tasto [◀].

Nota

- Per tornare alla schermata iniziale, premere [◀] lo stesso numero di volte del numero di voci selezionate.

Impostazioni funzioni copiatrice

Fascicolazione

Configura la macchina in modo che fascicoli le pagine stampate quando vengono effettuate più copie di documenti multipagina (P1, P2, P1, P2...).

Impostazione predefinita: **[Disattivo]**

- Attivo
- Disattivo

Tipo originale

Specifica il tipo di originale per ottimizzare la qualità della copia.

Impostazione predefinita: **[Testo/Foto]**

- Testo

Selezionare questa voce quando l'originale contiene solo testo e nessuna fotografia o immagine.

- Foto

Selezionare questa voce quando l'originale contiene fotografie o immagini. Selezionare questa voce per i seguenti tipi di originale:





- Fotografie
- Pagine composte unicamente o per lo più da fotografie o immagini, ad esempio pagine di riviste.
- Testo/Foto

Selezionare questa voce quando l'originale contiene sia testo sia fotografie o immagini.

Densità

Specifica la densità dell'immagine per effettuare la copia.

Impostazione predefinita: 

-  (più chiara)
- 
- 
- 
-  (più scura)

Riduzione/Ingrandimento

Specifica la percentuale di ingrandimento o riduzione delle copie.

Impostazione predefinita: **[100%]**

 Regione **A** (principalmente Europa e Asia)

50%, 71% A4 → A5, 82% B5 JIS → A5, 93%, 122% A5 → B5 JIS, 141% A5 → A4, 200%,
Zoom: 25-400%

 **Regione B** (principalmente Nord America)

50%, 65% LT → HLT, 78% LG → LT, 93%, 129% HLT → LT, 155% HLT → LG, 200%, Zoom:
25-400%

Combina

Selezionare questa voce per copiare due o quattro pagine di un originale su di un unico foglio.

Impostazione predefinita: **[Disattivo]**

- Disattivo
- 2 in 1
 - Verticale
 - Orizzontale
- 4 in 1
 - Verticale: da S a D
 - Verticale: da A a B
 - Orizzontale: da S a D
 - Orizzontale: da A a B

Per informazioni, vedere P.54 "Combinazione di pagine multiple".

Copia 2 facciate

Imposta la macchina per effettuare copie a 2 facciate di documenti a una sola facciata sul fronte e sul retro di ogni foglio.

Impostazione predefinita: **[Disattivo]**

- Disattivo
- Alto con Alto
 - Verticale
 - Orizzontale
- Alto con Basso
 - Verticale
 - Orizzontale

Per informazioni, vedere P.60 "Effettuare copie su 2 facciate".

Risparmio toner

Riduce il consumo di toner durante la stampa. Quando è abilitata questa impostazione, la qualità di stampa potrebbe essere ridotta.

Impostazione predefinita: **[Disattivo]**

- Disattivo
- Attivo

Impostazioni funzioni fax

Impostazioni TX

TX immediata

Imposta la macchina per inviare un fax non appena l'originale viene scansionato.

Impostazione predefinita: **[Disattivo]**

- Disattivo
Selezionare per utilizzare la Trasmissione da memoria.
- Attivo
Selezionare per utilizzare la Trasmissione immediata.
- Solo prossimo fax
Selezionare quando si utilizza Trasmissione immediata solo per il fax successivo.

Risoluzione

Specifica la risoluzione per scansionare gli originali.

Impostazione predefinita: **[Standard]**





- Standard
Selezionare quando l'originale è un documento stampato o scritto a macchina con caratteri di dimensione normale.
- Dettaglio
Selezionare quando l'originale è un documento con caratteri minuti.
- Foto
Selezionare quando l'originale contiene immagini come fotografie o disegni con ombreggiature.

Densità

Specifica la densità dell'immagine da utilizzare per scansionare gli originali.

[Cancella sfondo] non è disponibile quando [Risoluzione] è impostata su [Foto].

Impostazione predefinita: **[Cancella sfondo]**

-  (più chiara)
- 
- 
- 
-  (più scura)
- Cancella sfondo

Pausa

Specifica la durata della pausa inserita tra le cifre di un numero di fax.

Impostazione predefinita: "3" secondi

- Da 1 a 15 secondi, in incrementi di 1 secondo

Riselezione auto

Imposta la riselezione automatica della destinazione fax quando la linea è occupata o quando si verifica un errore di trasmissione.

Impostazione predefinita: **[Attivo]**

- Disattivo
- Attivo

Stampa testata fax

Imposta la macchina per aggiungere una testata ad ogni fax inviato. La testata comprende data e ora correnti, nome e numero di fax utente, numero di sessione e informazioni sulla pagina.

Impostazione predefinita: **[Attivo]**

- Disattivo
- Attivo

Modo fax

È possibile semplificare la procedura per inviare e ricevere fax disattivando l'uso del vetro di esposizione. Se gli originali sono caricati nell'ADF, è possibile inviarli per fax usando l'ADF in qualsiasi modalità premendo il tasto [Avvio].

Impostazione predefinita: **[Modo avanzato]**

- Modo semplificato
Se si seleziona [Modo semplificato], è possibile ricevere fax premendo il tasto [Avvio]. Il vetro di esposizione non può essere usato in questa modalità.
- Modo avanzato
Se si seleziona [Modo avanzato], è possibile specificare se inviare o ricevere fax dopo aver premuto il tasto [Avvio].

Impostazioni RX

Commuta modo RX

Specifica la modalità di ricezione.

Impostazione predefinita: **[Auto]**

- Automatico

La macchina riceve automaticamente tutte le chiamate in entrata in modalità ricezione fax.

- Manuale

La macchina squilla se riceve chiamate in entrata. La macchina accetta fax solo se vengono ricevuti manualmente.

Riduzione auto

Imposta la macchina affinché riduca le dimensioni di un fax in entrata, se questo è troppo grande per essere stampato su un foglio singolo.

Nota bene: la macchina riduce le dimensioni solo fino al 74%. Se tuttavia fosse ancora troppo grande per la stampa su di un unico foglio, verrà stampato su fogli separati senza ulteriori riduzioni.

Impostazione predefinita: **[Attivo]**

- Disattivo
- Attivo

Fascicolazione

Inizia la stampa dall'ultima pagina quando i dati sono stati ricevuti in memoria.

Impostazione predefinita: **[Disattivo]**

- Disattivo
- Attivo

Numero di squilli

Specifica quante volte deve squillare il telefono esterno prima che la macchina inizi a ricevere un fax quando [Commuta modo RX] è impostato su [Auto].

Impostazione predefinita: **3** volte

- Da 3 a 5 volte, in incrementi di 1

Se [Codice paese] è impostato su [Giappone], è possibile specificare da 1 a 5 volte. L'impostazione predefinita è 1 volta.

Aggiungi piè di pag.

Imposta la macchina per aggiungere una nota a piè di pagina a ogni fax ricevuto.

Impostazione predefinita: **[Attivo]**

- Disattivo
- Attivo

Elim.file TX attesa

Elimina i fax non inviati rimasti memorizzati nella macchina.

Questa funzione viene attivata solo se selezionata.

- Elimina file

Per eliminare un fax, selezionare il lavoro da eliminare.

- Elimina tutti i file

Per eliminare tutti i lavori di fax.

Impost.comunicazione

Trasmissione ECM

Imposta la macchina per reinviare automaticamente parte dei dati persi durante la trasmissione.

Impostazione predefinita: **[Attivo]**

- Disattivo
- Attivo

Ricezione ECM

Imposta la macchina per ricevere automaticamente parte dei dati persi durante la ricezione.

Impostazione predefinita: **[Attivo]**

- Disattivo
- Attivo

Rilevamento tono

Imposta la macchina affinché rilevi automaticamente un tono di selezione prima di selezionare la destinazione.

- Rileva
- Non rilevare

L'impostazione predefinita dipende dall'impostazione [Codice paese].

Velocità di trasmissione

Specifica la velocità di trasmissione per il modem fax.

Impostazione predefinita: **[33,6 Kbps]**

- 33,6 Kbps
- 14,4 Kbps
- 9,6 Kbps
- 7,2 Kbps
- 4,8 Kbps
- 2,4 Kbps

Velocità ricezione

Specifica la velocità di ricezione per il modem fax.

Impostazione predefinita: **[33,6 Kbps]**

- 33,6 Kbps
- 14,4 Kbps
- 9,6 Kbps

- 7,2 Kbps
- 4,8 Kbps
- 2,4 Kbps

Telefono a disco/tastiera

Specifica il tipo di collegamento della linea telefonica.

Per configurare quest'impostazione, contattare la propria compagnia telefonica e selezionare l'impostazione in base al proprio collegamento telefonico. La selezione di un'impostazione sbagliata potrebbe causare errori di trasmissione.

Se [Codice paese] è impostato su [Australia], [Nuova Zelanda] o [Singapore], [Tel.a disco/tastiera] non appare perchè l'impostazione predefinita è [Telefono a tastiera].

Impostazione predefinita: **[Telefono a tastiera]**

- Telefono a tastiera
- Tel.a disco (1OPPS)
- Tel.a disco (2OPPS)

[Tel.a disco (2OPPS)] appare solo se [Codice paese] è impostato su [Giappone] o [Thailandia].

PSTN/PBX

Consente di collegare la macchina alla rete telefonica pubblica (PSTN) o a un centralino telefonico ad uso privato (PBX - private branch exchange).

Impostazione predefinita: **[PSTN]**

- PSTN
- PBX

Numero accesso PBX

Specifica il numero da selezionare per accedere alla linea esterna quando la macchina è collegata a un PBX.

Assicurarsi che quest'impostazione corrisponda alle impostazioni PBX. In caso contrario, potrebbe non essere possibile inviare fax a destinatari esterni.

Impostazione predefinita: **9**

- Da 0 a 999

Conferma nr.fax

Se quest'impostazione è abilitata, quando si invia un fax inserendo il numero di fax manualmente, verrà richiesto di reinserire il numero come conferma. Se i due numeri non corrispondono, non sarà possibile inviare il fax.

Impostazione predefinita: **[Disattivo]**

- Disattivo

- Attivo

Imp.stampa rapporto

Rapporto stato TX

Imposta la macchina per stampare automaticamente un rapporto di trasmissione dopo la trasmissione di un fax.

Impostazione predefinita: **[Errore: Con immag.]**

- Solo errore
Stampa un rapporto quando si verifica un errore di trasmissione.
- Errore: Con immag.
Quando si verifica un errore di trasmissione, stampa un rapporto con un'immagine dell'originale.
- Ogni TX
Stampa un rapporto per ogni trasmissione fax.
- Ogni TX: Con immag.
Stampa un rapporto con un'immagine dell'originale per ogni trasmissione fax.
- Non stampare

Giornale fax

Imposta la macchina per stampare automaticamente un giornale fax ogni 100 fax (inviati e ricevuti).

Impostazione predefinita: **[Stampa auto]**

- Stampa auto
- No stampa auto

Rapp.errore PC FAX

Imposta la macchina in modo che stampi automaticamente i rapporti degli errori PC Fax.

Impostazione predefinita: **[Stampa auto]**

- Stampa auto
- No stampa auto

Impostazioni rubrica

Dest.nr.abbrev.fax

I nomi e i numeri di fax possono essere registrati nella lista numeri abbreviati. È possibile registrare fino a 100 voci.

Per informazioni, vedere P.72 "Registrare le destinazioni fax".

Impostazioni di sistema

Impostazioni vassoio carta

Formato carta

Specifica il formato della carta.

Impostazione predefinita:

 **Regione A** (principalmente Europa e Asia)

[A4]

 **Regione B** (principalmente Nord America)

[LT (8¹/₂ × 11)]

- A4, B5 JIS, A5, B6 JIS, A6, LG (8 1/2 x 14), LT (8 1/2 x 11), HLT (5 1/2 x 8 1/2), EXE (7 1/4 x 10 1/2), 16K (197x273mm), 16K (195x270mm), 16K (184x260mm), F/GL (8 x 13), Foolscap (8 1/2 x 13), Folio (8 1/4 x 13), Pers.

Tipo carta

Specifica il tipo di carta.

Impostazione predefinita: [Carta comune]

- Carta comune, Carta riciclata, Carta sottile, Carta spessa

Regola volume audio

Specifica il volume dei toni emessi dalla macchina.

Selezionare l'impostazione per ogni voce tra [Disattivo], [Basso], [Medio] o [Alto].

Segnale acustico tasti pannello

Specifica il volume del tono emesso quando viene premuto un tasto.

Impostazione predefinita: [Medio]

Volume allarme

Specifica il volume dell'allarme emesso quando si verifica un errore operativo.

Impostazione predefinita: [Medio]

Modo amplificato

Specifica il volume dei suoni dell'altoparlante in modalità Amplificato.

Impostazione predefinita: [Medio]

Tono fine copia

Specifica il volume del tono emesso al termine di una copia.

Impostazione predefinita: [Disattivo]

Tono errore copia

Specifica il volume del suono emesso quando si verifica un errore di copia.

Impostazione predefinita: **[Medio]**

Tono fine stampa

Specifica il volume del tono emesso al termine di un lavoro di stampa.

Impostazione predefinita: **[Disattivo]**

Tono errore stampa

Specifica il volume del tono emesso quando si verifica un errore di stampa.

Impostazione predefinita: **[Medio]**

Tono fine scansione

Specifica il volume del tono emesso al termine di una scansione.

Impostazione predefinita: **[Disattivo]**

Tono errore scansione

Specifica il volume del tono emesso quando si verifica un errore di scansione.

Impostazione predefinita: **[Medio]**

Tono fine TX fax

Specifica il volume del tono emesso al termine della trasmissione di un fax.

Impostazione predefinita: **[Medio]**

Tono errore TX fax

Specifica il volume del tono emesso quando si verifica un errore di trasmissione fax.

Impostazione predefinita: **[Medio]**

Tono fine RX fax

Specifica il volume del tono emesso al termine della ricezione di un fax.

Impostazione predefinita: **[Medio]**

Tono errore RX fax

Specifica il volume del tono emesso quando si verifica un errore di ricezione fax.

Impostazione predefinita: **[Medio]**

Imposta data/ora

Imposta data

Imposta la data dell'orologio interno della macchina.

- Anno: da 2000 a 2099
- Mese: da 1 a 12
- Giorno: da 1 a 31
- Formato data: AAAA//MM/GG, MM/GG/AAAA o GG/MM/AAA

Imposta ora

Imposta l'ora dell'orologio interno della macchina.

- Formato ora: formato 12 ore, formato 24 ore
- Timbro AM/PM: AM, PM (per il formato 12 ore)
- Ora: da 0 a 23 (per Formato 24 ore) o da 1 a 12 (per Formato 12 ore)
- Minuti: da 0 a 59

Programma info fax

Specifica le informazioni utente per l'invio di un fax.

- Proprio numero fax

Specifica il numero di fax della macchina utilizzando un massimo di 20 caratteri, tra cui la cifre da 0 a 9, spazio e "+".

- Proprio nome

Specifica il nome della macchina utilizzando fino a 20 caratteri.

Priorità funzione

Specifica la modalità che viene attivata quando la macchina viene accesa.

Impostazione predefinita: **[Copiatrice]**

- Copiatrice
- Fax

Modo risparmio energia

Imposta la macchina per passare in modalità risparmio energia, risparmio energia 1 o risparmio energia 2 allo scopo di ridurre il consumo energetico. La macchina si riattiva dalla modalità risparmio energia quando riceve un lavoro di stampa, quando stampa un fax ricevuto, quando riceve un comando di scansione TWAIN dal computer oppure quando viene premuto un tasto qualsiasi.

Modo risparmio energia 1

La macchina attiva il Modo risparmio energia 1 se è rimasta inattiva per circa 30 secondi. È necessario meno tempo per riavviare la stampante dal Modo risparmio energia 1 rispetto al Modo risparmio energia 2 o a quando la stampante è spenta. Nel Modo risparmio energia 1, tuttavia, il consumo è superiore rispetto al Modo risparmio energia 2.

Impostazione predefinita: **[Disattivo]**

- Disattivo
- Attivo

Modo risparmio energia 2

La macchina attiva il Modo risparmio energia 2 allo scadere del periodo di tempo specificato per quest'impostazione. Il consumo energetico della macchina è inferiore nel Modo risparmio

energia 2 rispetto al Modo risparmio energia 1, tuttavia è necessario un tempo maggiore per far ripartire la macchina dal Modo risparmio energia 2 rispetto al Modo risparmio energia 1.

Impostazione predefinita: **[1 minuto]**

Il tempo può essere impostato da 1 a 240 minuti.

Lingua

Specifica la lingua utilizzata nello schermo e nei rapporti.

Impostazione predefinita: **[Inglese]**

- Inglese, Tedesco, Francese, Italiano, Spagnolo, Olandese, Svedese, Norvegese, Danese, Finlandese, Portoghese, Ceco, Ungherese, Polacco, Russo, Portoghese (BR), Turco

Codice paese

Consente di selezionare il paese in cui è utilizzata la macchina. Il codice paese specificato determina il formato di visualizzazione dell'ora e della data e le impostazioni predefinite relative alla trasmissione dei fax.

Accertarsi di selezionare il codice paese corretto. Se si seleziona il codice paese sbagliato, le trasmissioni dei fax potrebbero non riuscire.

Impostazione predefinita: **[USA]**

Porta USB fissa

Specifica se è possibile utilizzare o meno lo stesso driver per più macchine utilizzando una connessione USB.

Impostazione predefinita: **[Disattivo]**

- Attivo





Il driver installato nel computer può anche essere utilizzato con qualsiasi macchina oltre a quella utilizzata originariamente per l'installazione, a patto che siano dello stesso modello.

- Disattivo

È necessario installare separatamente il driver per le singole macchine perché una macchina diversa da quella originale verrà riconosciuta come un nuovo dispositivo durante la connessione USB.

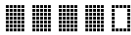
Cartuccia

Visualizza informazioni relative ai consumabili. Quest'informazione viene visualizzata solo se [Opzione fine toner] è impostata su [Interrompi stampa].

-  (Nuovo)
- 
- 
- 
- 
-  (Necessaria sostituzione)

Se [Opzione fine toner] è impostato su [Continua stampa], "*" viene visualizzato al posto dell'indicatore di cui sopra.

Modo bassa umidità

Quando la macchina viene utilizzata in un ambiente a bassa umidità, potrebbero apparire delle strisce nere di pochi millimetri di larghezza. Selezionando [Attivo], le strisce nere non dovrebbero apparire.

Impostazione predefinita: **[Disattivo]**

- Attivo
- Disattivo

Registrazione

Regola la posizione del vassoio di alimentazione. Regolare il valore utilizzando il tasto [▼] o [▲].

Per verificare la registrazione, stampare una pagina di prova.







Impostazione predefinita: **0**

- Orizzontale (da -6 a +6 mm, in incrementi di 1 mm)
- Verticale (da -6 a +6 mm, in incrementi da 1 mm)

Regola densità immagine

Regola la densità di stampa.

Impostazione predefinita: 

-  (Più chiara)
- 
- 
- 
- 
- 
-  (Più scura)

Opzione fine toner

Quest'impostazione viene utilizzata per monitorare il livello di toner.

Impostazione predefinita: **[Interrompi stampa]**

- Interrompi stampa

Il controllo del livello del toner è abilitato. Il livello del toner rimanente può essere controllato tramite il pannello di controllo e su Smart Organizing Monitor.

- Continua stampa

La macchina non monitora più il livello di toner. La stampa continua anche dopo l'esaurimento del toner e non viene visualizzato alcun messaggio.

Nota

- Per informazioni dettagliate relative alla cartuccia di stampa e al toner, vedere P.151 "Note relative al toner".

Azzera impostazioni

- Azzera tutte impost.

Ripristina tutte le impostazioni predefinite, ad esclusione di lingua, data, ora e impostazioni numeri abbreviati fax.

- Cancella rubrica

Elimina tutti i numeri abbreviati fax.

Stampare liste/rapporti

Stampare la pagina di configurazione

1. Premere il tasto [Strumenti utente].

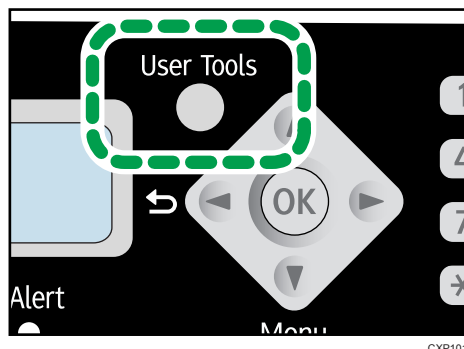

2. Premere il tasto [▲] o [▼] per selezionare [Stamp.lista/rapporto], quindi premere il tasto [OK].
3. Premere il tasto [▼] o [▲] per selezionare il tipo di rapporto, quindi premere il tasto [OK].

7

Tipi di rapporto

★ Importante

- Per stampare la pagina di prova, impostare il formato carta su A4 o Letter. Per stampare altri rapporti, impostare il formato carta su A4, Letter, F/GL, Foolscap, Folio o Legal.

Pagina configurazione

Stampa le informazioni generali sulla macchina e la configurazione corrente.

Pagina di prova

Controlla i risultati della regolazione della posizione di stampa.

Giornale fax

Stampa un giornale relativo alla ricezione e trasmissione dei fax per gli ultimi 100 lavori.

Rapporto stato TX

Stampa l'ultimo rapporto di trasmissione.

Lista file TX attesa

Stampa un elenco dei fax non inviati rimasti memorizzati nella macchina.

Lista numeri abbreviati fax

Stampa un elenco dei numeri abbreviati.

Impostazioni funzioni stampante

Timeout I/O

Timeout: USB

Specifica il numero di secondi in cui la macchina aspetta i dati di stampa nel caso in cui si verifichi un'interruzione durante l'invio dei dati dal computer tramite USB. Se la macchina non riceve altri dati nell'arco di tempo specificato, stamperà solo i dati ricevuti.

Impostazione predefinita: **[60 sec.]**

- Disattivo
- 15 sec.
- 60 sec.
- 300 sec.

Continuazione automatica

Consente alla macchina di ignorare un errore relativo a formato o tipo di carta e di continuare la stampa. Quando viene rilevato un errore, la stampa si interrompe temporaneamente e si riavvia automaticamente dopo l'intervallo di tempo specificato, in base alle impostazioni specificate sul pannello di controllo. Se [Continuazione auto:] è impostato su [0 sec.], la periferica continua a stampare e non visualizza il messaggio di errore.

Impostazione predefinita: **[0 sec.]**

- Disattivo
- 0 sec.
- 10 sec.
- 30 sec.

Formato carta secondario

Se la carta specificata non è caricata in alcun vassoio, imposta la macchina per stampare su carta di formato diverso. I formati alternativi preimpostati sono A4 e Letter.

Impostazione predefinita: **[Attivo]**

- Attivo
- Disattivo

8. Configurazione della macchina utilizzando Smart Organizing Monitor

Verificare le informazioni di sistema

È possibile verificare lo stato e le informazioni relative allo stato della macchina tramite Smart Organizing Monitor.

Verificare le informazioni sullo stato

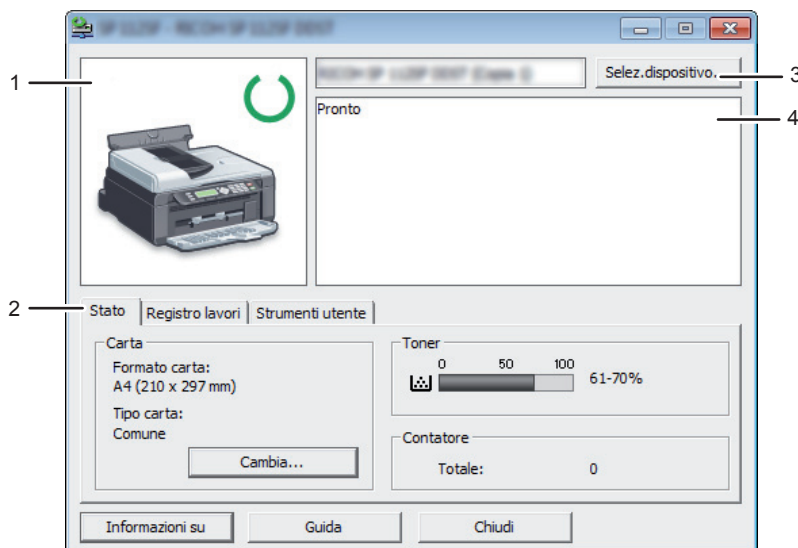

CXP115

1. Area immagini

Visualizza lo stato della macchina con un'icona.

2. Area stato

- Formato carta

Visualizza il formato della carta configurato nella macchina.

- Tipo carta

Visualizza il tipo di carta configurato nella macchina.

- Toner

Il livello di toner rimanente viene visualizzato in dieci livelli, quando [Opzione fine toner] è impostato su [Interrompi stampa]. Se [Opzione fine toner] è impostata su [Continua stampa], viene visualizzato " * " in quanto il livello del toner rimanente non viene monitorato.

- Contatore

Visualizza il numero di pagine stampate dalla macchina.

3. Area selezione dispositivo

Visualizza il nome del modello selezionato.

4. Area messaggio

Visualizza lo stato della macchina tramite un messaggio.

Per informazioni dettagliate sui messaggi d'errore, consultare P.148 "Messaggi di errore e di stato visualizzati in Smart Organizing Monitor".

Stampare la pagina di configurazione o la pagina di prova

★ Importante

- Per stampare la pagina di prova, impostare il formato carta su A4 o Letter. Per stampare altri rapporti, impostare il formato carta su A4, Letter, F/GL, Foolscap, Folio o Legal.

1. Dal menu [Start], fare clic su [Programmi].
2. Fare clic su [Smart Organizing Monitor for SP xxx Series].
3. Fare clic su [Smart Organizing Monitor for SP xxx Series Status].
4. Se non è selezionata la macchina in uso, fare clic su [Selez.dispositivo...], quindi selezionare il modello della macchina.
5. Fare clic su [OK].
6. Sulla scheda [Strumenti utente] selezionare [Pagina di prova] o [Pagina di configurazione] dall'elenco [Lista/prova:].
7. Fare clic su [Stampa].

Configurare le impostazioni della macchina

Smart Organizing Monitor viene utilizzato per modificare le impostazioni della macchina.

1. Dal menu [Start], fare clic su [Programmi].
2. Fare clic su [Smart Organizing Monitor for SP xxx Series].
3. Fare clic su [Smart Organizing Monitor for SP xxx Series Status].
4. Se non è selezionata la macchina in uso, fare clic su [Selez.dispositivo...], quindi selezionare il modello della macchina.
5. Fare clic su [OK].
6. Sulla scheda [Strumenti utente], fare clic su [Configurazione stampante].
7. Se necessario, modificare le impostazioni.
8. Fare clic su [OK].
9. Fare clic su [Chiudi].

Impostazioni schede

Questa sezione contiene una panoramica divisa in schede relative alle impostazioni della macchina che possono essere modificate tramite Smart Organizing Monitor. Per ulteriori informazioni su ciascuna impostazione, consultare la Guida di Smart Organizing Monitor.

Scheda Sistema

- Registrazione dei formati carta personalizzati.
- Regolare la posizione o la densità di stampa per migliorare la qualità di stampa quando i risultati non sono soddisfacenti.
- Abilitare o disabilitare il modo Risparmio energia e specificare quanto tempo deve trascorrere prima della sua attivazione.
- Aggiornare il firmware della macchina.

Scheda fax

- Specificare il nome e il numero di fax della macchina.
- Registrare, modificare ed eliminare i numeri abbreviati.

Aggiornare il firmware

★ Importante

- Nella misura massima consentita dalle leggi applicabili, in nessun caso il produttore è responsabile per qualsiasi danno derivante da guasti di questo software, perdite di dati registrati, o dall'uso di questo prodotto e dei manuali di istruzioni forniti con essa.
- Il produttore non sarà inoltre responsabile per alcuna disputa tra il cliente e terzi, derivante dall'uso o dall'impossibilità di utilizzare detto software.
- Per assicurarsi che l'aggiornamento del firmware sia avvenuto con successo, stampare la pagina di configurazione prima e dopo l'aggiornamento.
- Assicurarsi di non scollegare mai il cavo USB durante l'aggiornamento del firmware.
- Durante l'aggiornamento del firmware, scollegare tutti i cavi non necessari dalla macchina.
- Se necessario, modificare innanzitutto le impostazioni di gestione dell'alimentazione del computer, in modo che il computer non passi allo stato di standby o di sospensione durante un l'aggiornamento del firmware.
- Scaricare il firmware dal sito internet del produttore.

Per aggiornare il firmware, utilizzare Smart Organizing Monitor da Windows.

1. Dal menu [Start], fare clic su [Programmi].
2. Fare clic su [Smart Organizing Monitor for SP xxx Series].
3. Fare clic su [Smart Organizing Monitor for SP xxx Series Status].
4. Se non è selezionata la macchina in uso, fare clic su [Selez.dispositivo...], quindi selezionare il modello della macchina.
5. Fare clic su [OK].
6. Sulla scheda [Strumenti utente], fare clic su [Configurazione stampante].
7. Sulla scheda [Sistema], fare clic su [Aggiornamento firmware stampante...].
8. Fare clic su [OK].
9. Specificare la posizione del file DWN e fare clic su [Apri].
10. Dopo il messaggio di conferma relativo al termine dell'aggiornamento del firmware su Smart Organizing Monitor, spegnere e riaccendere la macchina.

9. Manutenzione della macchina

Sostituzione della cartuccia di stampa

★ Importante

- Se sul pannello di controllo viene visualizzato "Toner esaurito / Cartuccia di stampa esaurita", sostituire la cartuccia di stampa mediante la procedura descritta di seguito. Questo messaggio, tuttavia, non viene visualizzato se [Opzione fine toner] è impostata su [Continua stampa]. Sostituire la cartuccia di stampa se l'immagine stampata diventa troppo chiara o sfocata.
- Conservare le cartucce di stampa in un luogo fresco e asciutto.
- Il numero di pagine realmente stampabili può variare a seconda del volume e della densità delle immagini, del numero di pagine stampate per volta, del tipo e formato carta, nonché delle condizioni ambientali quali la temperatura e l'umidità. La qualità del toner diminuisce con il tempo.
- Il produttore consiglia di utilizzare toner originale per ottenere stampe di buona qualità.
- Il produttore non potrà essere ritenuto responsabile per danni o spese risultanti dall'uso, per le proprie apparecchiature da ufficio, di parti diverse dalle parti originali fornite dal produttore.

1. Aprire lo sportello di manutenzione.
2. Tenendo la cartuccia di stampa per l'impugnatura, estrarla dalla stampante.

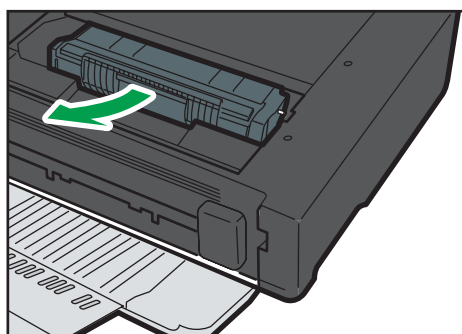

CXP007

3. Estrarre la nuova cartuccia di stampa dalla scatola, quindi estrarla dalla confezione.
4. Afferrare la cartuccia di stampa e scuoterla lateralmente per cinque o sei volte.

Scuotere la cartuccia di stampa in orizzontale. Se la cartuccia non è stata scossa adeguatamente, le prime pagine stampate potrebbero apparire sfocate o macchiate.

5. Tenendo la cartuccia per l'impugnatura, inserirla nella macchina finché non si arresta.



CXP008

6. Chiudere lo sportello di manutenzione.

Precauzioni per la pulizia

Per mantenere un'elevata qualità di stampa, pulire la macchina periodicamente.

Tergere con un panno soffice l'esterno. Se il panno asciutto non è sufficiente, utilizzare un panno soffice, inumidito e ben strizzato. Se anche questo non fosse sufficiente a rimuovere lo sporco o le macchie, applicare un detergente neutro, pulire la superficie con il panno umido ben strizzato, passare un panno asciutto e lasciare asciugare.

★ Importante

- Per evitare deformazioni, scoloriture o crepe, non utilizzare sostanze chimiche volatili, quali benzina, diluente o insetticidi spray, sulla macchina.
- Rimuovere eventuale polvere o tracce di sporco all'interno della macchina con un panno pulito e asciutto.
- È necessario scollegare la spina dalla presa di rete a muro almeno una volta l'anno. Rimuovere eventuale polvere e sporco dalla spina e dalla presa prima di collegarle nuovamente. L'accumulo di polvere e di sporco può costituire pericolo di incendio.
- Non far cadere all'interno della macchina fermagli, punti metallici o altri piccoli oggetti.

Pulizia dell'interno della macchina

1. Aprire lo sportello di manutenzione.
2. Tenendo la cartuccia di stampa per l'impugnatura, estrarla dalla stampante.

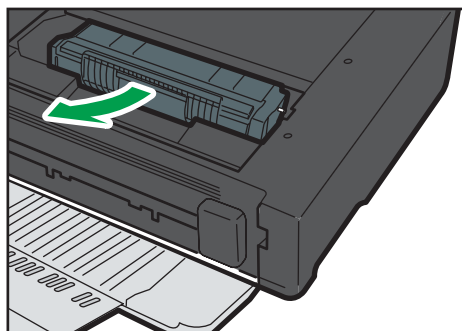

CXP007

3. Strofinare l'interno della macchina con un panno, strofinando avanti e indietro.

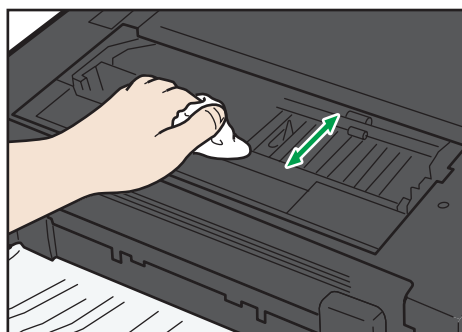

CXP032

Fare attenzione a non toccare le parti sporgenti all'interno della macchina durante quest'operazione.

4. Tenendo la cartuccia per l'impugnatura, inserirla nella macchina finché non si arresta.



CXP008

5. Chiudere lo sportello di manutenzione.

Pulizia del vetro di esposizione

1. Sollevare il coprioriginali.

Fare attenzione a non trattenere il vassoio di alimentazione quando viene sollevato il coprioriginali, in quanto potrebbe venire danneggiato.

2. Pulire le parti indicate dalle frecce con un panno morbido inumidito, quindi ripassare le stesse parti con un panno asciutto per eliminare eventuali tracce di umidità.

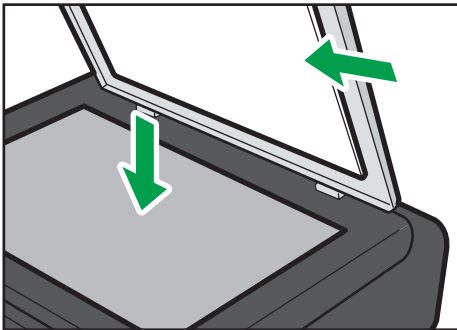

CXP051

Pulizia dell'alimentatore automatico originali

1. Sollevare l'ADF.

Fare attenzione a non trattenere il vassoio di alimentazione quando si solleva l'ADF, in quanto potrebbe venire danneggiato.

- ### 2. Pulire le parti indicate dalle frecce con un panno morbido inumidito, quindi ripassare le stesse parti con un panno asciutto per eliminare eventuali tracce di umidità.

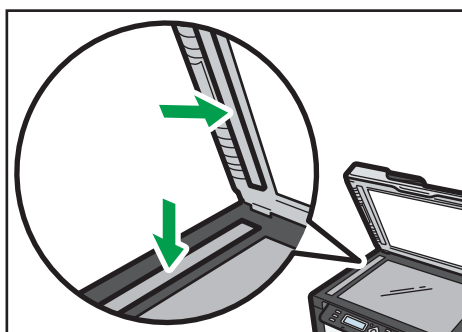

CXP052

10. Risoluzione dei problemi

Problemi comuni

Questa sezione spiega come risolvere problemi comuni che possono verificarsi durante l'utilizzo della macchina.

Problema	Possibile causa	Soluzione
La macchina non si accende.	Il cavo elettrico non è collegato correttamente.	<ul style="list-style-type: none">• Assicurarsi che il cavo di alimentazione sia stato inserito saldamente nella presa a muro.• Connettere un altro dispositivo funzionante alla presa a muro per assicurarsi che questa funzioni.
Le pagine non vengono stampate.	Il cavo USB non è collegato correttamente.	Ricollegare il cavo USB.
Si sentono dei rumori strani.	Il consumabile non è installato correttamente.	Assicurarsi che il consumabile sia installato correttamente.

Nota

- Se uno di questi problemi dovesse persistere, spegnere la macchina, scollegare il cavo di alimentazione e contattare un addetto alle vendite o all'assistenza.

Problemi di alimentazione carta

Se la macchina funziona ma la carta non viene alimentata oppure si inceppa di frequente, controllare le condizioni della macchina e della carta.

Problema	Soluzione
La carta non viene alimentata correttamente.	<ul style="list-style-type: none"> • Utilizzare tipi di carta supportati. Vedere P.25 "Carta supportata". • Caricare la carta correttamente, assicurandosi che le guide carta siano adeguatamente regolate. Vedere P.30 "Caricare la carta". • Se la carta è arricciata, raddrizzarla. • Estrarre la carta dal vassoio e smazzarla bene. Quindi capovolgere la pila di carta e reinserirla nel vassoio.
Gli inceppamenti ricorrono frequentemente.	<ul style="list-style-type: none"> • Se vi sono degli spazi tra la carta e le guide carta, regolare le guide per eliminare gli spazi vuoti. • Evitare di stampare su entrambi i lati della carta quando vengono stampate immagini contenenti ampie zone di colore pieno che consumano molto toner. • Utilizzare tipi di carta supportati. Vedere P.25 "Carta supportata". • Caricare la carta rispettando i segni di limite superiori sulla guida carta.
Vengono alimentati contemporaneamente più fogli di carta.	<ul style="list-style-type: none"> • Smazzare la carta prima di caricarla. Assicurarsi che i bordi siano a livello battendo la risma di carta su una superficie piana, ad esempio un tavolo. • Assicurarsi che le guide carta siano in posizione corretta. • Utilizzare tipi di carta supportati. Vedere P.25 "Carta supportata". • Caricare la carta rispettando i segni di limite superiori sulla guida carta. • Non aggiungere carta quando è ancora presente della carta nel vassoio. <p>Aggiungere carta solo quando la carta è esaurita.</p>

Problema	Soluzione
La carta si spiegazza.	<ul style="list-style-type: none"> • La carta è umida. Usare carta conservata correttamente. • La carta è troppo sottile. Vedere P.25 "Carta supportata". • Se vi sono degli spazi tra la carta e le guide carta, regolare le guide per eliminare gli spazi vuoti.
La carta stampata è arricciata.	<ul style="list-style-type: none"> • Caricare la carta nel vassoio capovolgendo la pila di fogli. • La carta è umida. Usare carta conservata correttamente.
<p>Le immagini sono stampate diagonalmente rispetto alle pagine.</p>  <p>CER091</p>	Se vi sono degli spazi tra la carta e le guide carta, regolare le guide per eliminare gli spazi vuoti.

Rimuovere gli inceppamenti carta

Innanzitutto, cercare di rimuovere automaticamente la carta. Se non si riesce, rimuoverla manualmente.

★ Importante

- La carta inceppata potrebbe essere sporca di toner. Far attenzione a non sporcarsi i vestiti o le mani.
- Per le stampe effettuate immediatamente dopo la rimozione di un inceppamento, il toner potrebbe essere poco fuso e causare sbavature. Fare dei test di stampa finché le sbavature non scompaiono completamente.
- Non rimuovere con la forza la carta inceppata perché potrebbe strapparsi. I frammenti di carta strappata rimasti all'interno della macchina potrebbero causare altri inceppamenti o danneggiare la macchina.
- Gli inceppamenti carta possono causare la perdita di pagine. Controllare che non manchino pagine dal lavoro di stampa, e ristampare quelle eventualmente mancanti.

Rimuovere automaticamente la carta inceppata all'interno della periferica

1. Aprire e richiudere una volta lo sportello per la manutenzione.

La periferica espellerà lentamente la carta inceppata. Dopo l'espulsione della carta inceppata, rimuoverla.

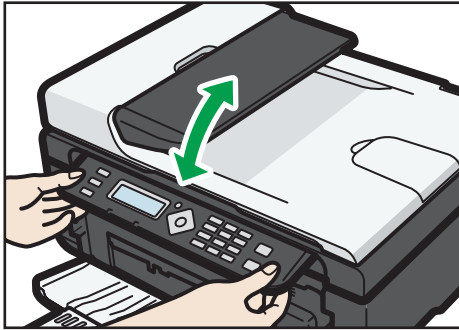

CXP029

Se la carta inceppata non viene espulsa, aprire lo sportello per la manutenzione di nuovo e rimuovere la carta inceppata manualmente.

Rimuovere la carta manualmente

★ Importante

- Poiché la temperatura intorno alla guida è elevata, attendere che si raffreddi prima di verificare se c'è un inceppamento.
- Dopo la rimozione della carta, accertarsi di riportare la leva di rilascio della pressione di fusione in posizione originale.
- Accertarsi di non stampare con la leva di rilascio della pressione di fusione abbassata.

1. Estrarre con attenzione la carta inceppata.

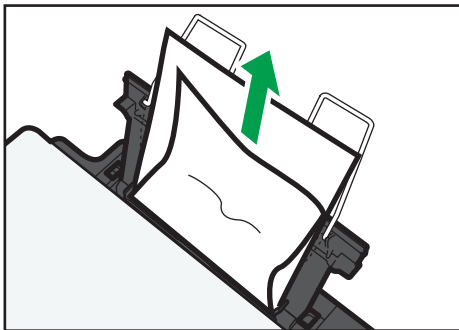

CXP010

Se non si riesce a trovare la carta inceppata, controllare all'interno della macchina.

2. Aprire lo sportello di manutenzione.

3. Tenendo la cartuccia di stampa per l'impugnatura, estrarla dalla stampante.

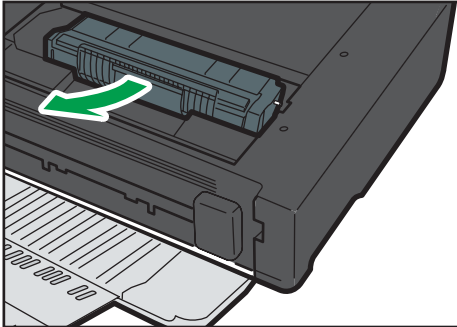

CXP007

4. Spingere la leva di rilascio della pressione di fusione in basso a sinistra con le dita.

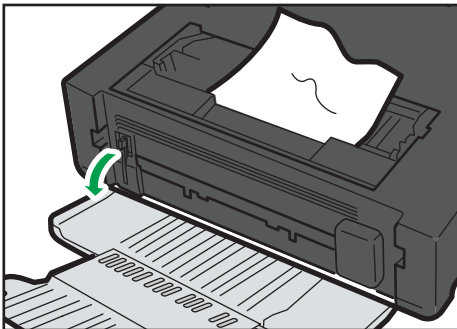

CXP014

5. Estrarre la carta inceppata tenendola da entrambi i lati. Fare attenzione a non sporcarsi i vestiti o le mani con il toner.

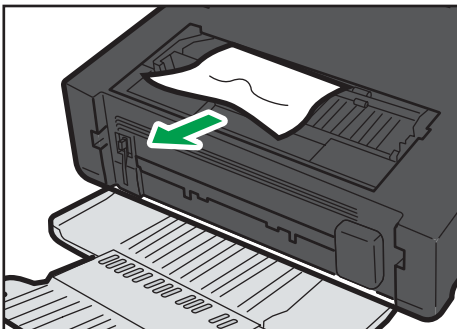

CXP011

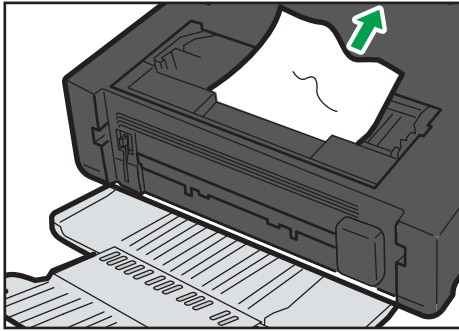

CXP012

6. Se è difficile rimuovere la carta inceppata dall'unità principale, rimuoverla dal lato del vassoio di uscita.

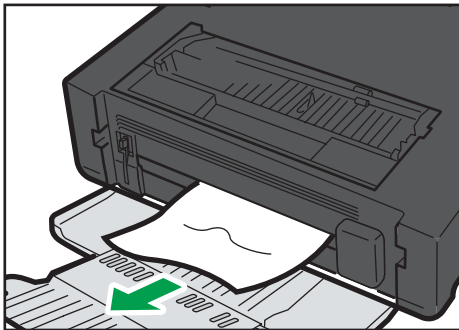

CXP013

7. Tenendo la cartuccia per l'impugnatura, inserirla nella macchina finché non si arresta.

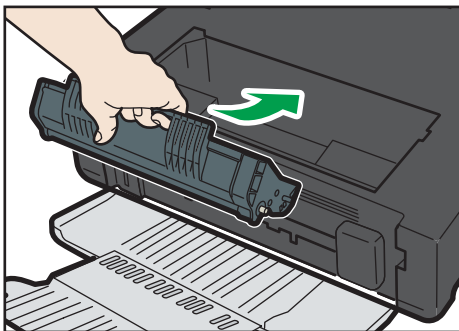

CXP008

8. Spingere la leva di rilascio della pressione di fusione in alto a sinistra con le dita.
9. Chiudere lo sportello di manutenzione.

Rimuovere gli inceppamenti verificatisi durante la scansione

1. Aprire lo sportello ADF.

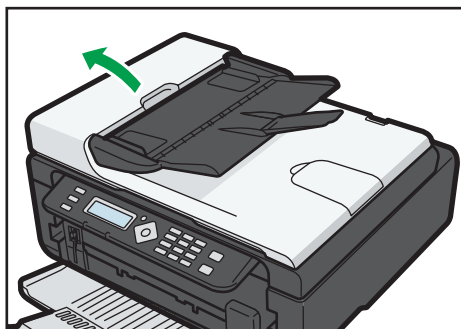

CXP015

2. Tirare delicatamente l'originale inceppato per rimuoverlo. Fare attenzione a non tirare l'originale con troppa forza, per evitare di strapparli.

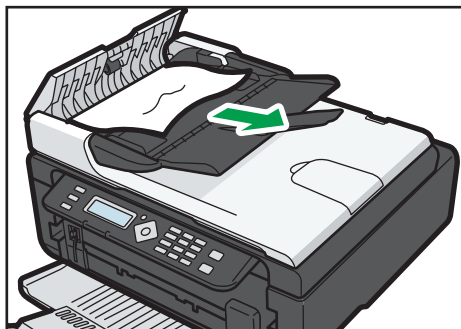

CXP017

3. Chiudere lo sportello dell'ADF.

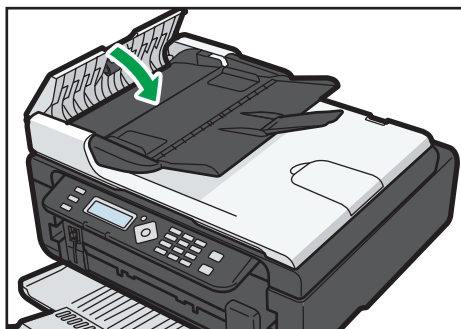

CXP016

4. Sollevare l'ADF e nel caso vi fossero ancora dei frammenti dell'originale, tirarli con cautela per rimuoverli.

Fare attenzione a non trattenere il vassoio di alimentazione quando si solleva l'ADF, in quanto potrebbe venire danneggiato.

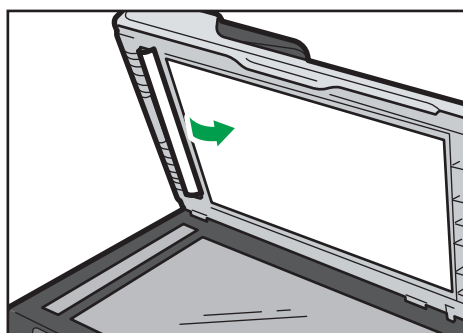

CXP053

5. Chiudere l'ADF.

Problemi di qualità di stampa

Verificare le condizioni della macchina

Se si verifica un problema con la qualità della stampa, controllare innanzitutto le condizioni della macchina.

Possibile causa	Soluzione
C'è un problema relativo alla posizione della macchina.	Assicurarsi che la macchina si trovi su una superficie piana. Collocare la macchina in un luogo dove non sia soggetta a vibrazioni o urti.
È utilizzato un tipo di carta non supportato.	Assicurarsi che il tipo di carta utilizzato sia supportato dalla macchina. Vedere P.25 "Carta supportata".
L'impostazione del tipo di carta non è corretta.	Assicurarsi che l'impostazione del tipo di carta del driver di stampa corrisponda al tipo di carta caricato. Vedere P.25 "Carta supportata".
Viene utilizzata una cartuccia di stampa non originale.	Le cartucce di stampa non originali riducono la qualità di stampa e possono causare malfunzionamenti. Utilizzare esclusivamente cartucce originali. Vedere P.154 "Consumabili".
Viene utilizzata una cartuccia di stampa vecchia.	Le cartucce di stampa dovrebbero essere aperte prima della data di scadenza indicata e utilizzate entro sei mesi dall'apertura.
La macchina è sporca.	Vedere P.119 "Manutenzione della macchina", e pulire la macchina come indicato.

Problemi della stampante

Problema	Soluzione
Si verifica un errore.	<p>Se si verifica un errore durante la stampa, modificare le impostazioni del computer o del driver di stampa.</p> <ul style="list-style-type: none"> • Verificare che il nome dell'icona della stampante non ecceda i 32 caratteri alfanumerici. Se li supera, abbreviare il nome. • Controllare se sono in uso altre applicazioni. Chiudere tutte le altre applicazioni, dato che potrebbero interferire con la stampa. Se il problema persiste, chiudere anche i processi non necessari. • Assicurarsi che venga utilizzato il driver di stampa più recente.
Viene annullato un lavoro di stampa.	<ul style="list-style-type: none"> • Impostare il Timeout I/O su un valore maggiore rispetto alle impostazioni attuali.
C'è un ritardo considerevole tra il comando di avvio stampa e l'inizio della stampa.	<ul style="list-style-type: none"> • Il tempo di elaborazione dipende dal volume dei dati. I volumi elevati di dati, come documenti con molti elementi grafici, richiedono più tempo per l'elaborazione. Attendere qualche istante. • Per velocizzare il processo, ridurre la risoluzione di stampa tramite il driver di stampa.
Tutta la stampa risulta sfocata.	<ul style="list-style-type: none"> • La carta è umida. Usare carta conservata correttamente. Vedere P.25 "Carta supportata". • Se viene abilitata l'opzione [Risparmio toner:], la stampa risulta generalmente meno densa. • È possibile che si sia formata della condensa. Se si verificano rapide variazioni di temperatura o di umidità, utilizzare la stampante soltanto dopo l'acclimatamento.
Non è possibile stampare correttamente alcuni dati o l'immagine di stampa utilizzando una determinata applicazione. Alcuni caratteri risultano sbiaditi o non vengono affatto stampati.	<ul style="list-style-type: none"> • Modificare le impostazioni relative alla qualità di stampa.

Problema	Soluzione
Il formato della carta non corrisponde a quello della carta caricata.	Assicurarsi che il formato carta specificato nella macchina corrisponda a quello della carta caricata.

Le posizioni di stampa non corrispondono a quelle visualizzate

Se la posizione degli elementi sulla pagina stampata differisce da quella visualizzata sullo schermo del computer, la causa potrebbe essere una tra le seguenti.

Possibile causa	Soluzione
Le impostazioni di layout della pagina non sono configurate correttamente.	Assicurarsi che le impostazioni di layout della pagina siano configurate correttamente nell'applicazione.
Il formato della carta non corrisponde a quello della carta caricata.	Verificare che il formato carta specificato nel driver di stampa corrisponda a quello della carta caricata.

Problemi della copiatrice

Problema	Soluzione
Le pagine fotocopiate sono vuote.	L'originale è stato posizionato con le facciate anteriore e posteriore invertite. Vedere P.36 "Posizionamento degli originali".
Le copie sono troppo chiare o troppo scure.	Regolare la densità dell'immagine.
Le copie sono diverse dagli originali.	Selezionare il modo di scansione corretto in base al tipo di originale.
Quando viene fotocopata una stampa fotografica, appaiono delle macchie nere.	L'originale potrebbe aver aderito al vetro di esposizione a causa dell'elevata umidità. Posizionare l'originale sul vetro di esposizione, quindi collocarvi sopra due o tre fogli di carta bianca. Lasciare aperto il coprioriginali durante la copia.
Viene prodotto un effetto moiré. 	L'originale probabilmente presenta delle aree con linee o punti molto pronunciati. L'effetto moiré potrebbe essere risolto cambiando l'impostazione relativa alla qualità dell'immagine da [Foto] a [Testo/Foto].
La carta copiata è sporca.	<ul style="list-style-type: none"> • La densità dell'immagine è troppo alta. Regolare la densità dell'immagine. • Il toner sulla superficie stampata non è asciutto. Non toccare le superfici stampate subito dopo la stampa. Rimuovere i fogli appena stampati uno ad uno, facendo attenzione a non toccare le parti stampate. • L'immagine acquisita è sporca. • Prima di collocare gli originali sul vetro di esposizione, assicurarsi che il toner o il liquido di correzione siano asciutti.
Quando si effettuano copie dal vetro di esposizione, l'area di stampa della copia non è allineata con l'originale.	Collocare l'originale rivolto verso il basso, assicurandosi che sia allineato all'angolo posteriore sinistro e che sia ben schiacciato contro il vetro di esposizione.

Problema	Soluzione
Il formato della carta non corrisponde a quello della carta caricata.	Assicurarsi che il formato carta specificato nella macchina corrisponda a quello della carta caricata.

Problemi dello scanner

Problema	Soluzione
L'immagine acquisita è sporca.	<ul style="list-style-type: none">• L'immagine acquisita è sporca.• Prima di collocare gli originali sul vetro di esposizione, assicurarsi che il toner o il liquido di correzione siano asciutti.
L'immagine acquisita è distorta o non in posizione.	L'originale è stato spostato durante la scansione. Non spostare l'originale durante la scansione.
L'immagine scansionata è rovesciata.	L'originale è stato posizionato rovesciato. Sistemare l'originale nell'orientamento corretto. Vedere P.36 "Posizionamento degli originali".
L'immagine acquisita è vuota.	L'originale è stato posizionato con le facciate anteriore e posteriore invertite.
L'immagine scansionata è troppo scura o troppo chiara.	Regolare la densità dell'immagine.

Problemi del fax

Quando sul giornale fax o sul rapporto dello stato TX appare un codice errore

La tabella seguente illustra il significato dei codici errore che appaiono in "Stato" nel giornale fax o nel rapporto dello stato TX, e spiega cosa fare per ciascun codice errore.

"X" rappresenta un numero contenuto nei codici errore che varia in base alla situazione specifica.

Codice di errore	Soluzione
Err:1)	<p>La linea non è connessa correttamente. La trasmissione del fax non è andata a buon fine. Si è verificato un problema con la trasmissione o con la ricezione.</p> <ul style="list-style-type: none"> • Verificare che la linea telefonica sia collegata correttamente alla macchina. • Scollegare la linea telefonica dalla macchina e collegare un telefono standard al suo posto. Verificare che sia possibile effettuare chiamate tramite il telefono. Se non è possibile effettuare chiamate in questo modo, contattare la compagnia telefonica. • Se il problema persiste, contattare l'assistenza o l'agente di vendita. <p>Non è stato possibile rilevare il segnale di selezione.</p> <ul style="list-style-type: none"> • Impostare [Rilevamento tono] su [Non rilevare].
Err:2) Err:3) Err:4)	<p>Quando si tenta di inviare un fax, non è possibile comporre il numero.</p> <ul style="list-style-type: none"> • Assicurarsi che il numero di fax selezionato sia corretto. • Assicurarsi che la destinazione sia un fax. • Assicurarsi che la linea non sia occupata. • Potrebbe essere necessario inserire una pausa tra le cifre da digitare. Premere il tasto [Copia carta ID/ Amplificato in ricezione] dopo, ad esempio, il codice area. • Assicurarsi che [PSTN / PBX] in [Impostazioni Fax] sia impostato correttamente in base al metodo di connessione alla rete telefonica utilizzato. Vedere P.99 "Impostazioni funzioni fax".

Codice di errore	Soluzione
Err:5)	Durante la trasmissione/la ricezione di un fax è stato premuto il tasto [Cancella/Stop]. Inviare nuovamente il fax. Se l'errore si verifica nuovamente pur non avendo premuto il tasto [Cancella/Stop], rivolgersi al servizio di assistenza.

Quando si verificano altri problemi

La seguente tabella spiega come risolvere problemi che non producono un codice errore.

Problema	Soluzione
Impossibile inviare fax.	Verificare il codice di errore ed effettuare la relativa procedura per risolvere il problema.
Impossibile ricevere fax nonostante sia possibile inviarli.	<ul style="list-style-type: none"> • Una cartuccia di stampa è vuota. Sostituire la cartuccia di stampa. Vedere P.119 "Sostituzione della cartuccia di stampa". • Il vassoio di alimentazione è vuoto. Caricare della carta nel vassoio di alimentazione. Vedere P.30 "Caricare la carta". • Se la modalità di ricezione fax è manuale, i fax devono essere ricevuti manualmente. Vedere P.91 "Ricezione di un fax".
Impossibile stampare i fax ricevuti.	<ul style="list-style-type: none"> • Il vassoio di alimentazione è vuoto. Caricare della carta nel vassoio di alimentazione. Vedere P.30 "Caricare la carta". • Il vassoio di alimentazione non contiene carta del formato corretto. Caricare carta del formato corretto nel vassoio di alimentazione.
I fax inviati appaiono macchiati o sporchi alla ricezione.	<ul style="list-style-type: none"> • Il vetro di esposizione o l'ADF sono sporchi. Vedere P.124 "Pulizia dell'alimentatore automatico originali". • Prima di collocare gli originali sul vetro di esposizione, assicurarsi che l'inchiostro o il liquido di correzione siano asciutti.
Il fax inviato appare vuoto alla ricezione.	L'originale è stato posizionato rovesciato. Sistemare l'originale nell'orientamento corretto. Vedere P.36 "Posizionamento degli originali".

Problema	Soluzione
Potrebbero apparire delle macchie, oppure sulla copia ricevuta dal destinatario si intravede un'immagine del retro del foglio.	La densità dell'immagine è troppo alta. Regolare la densità dell'immagine.
Quando si tenta di inviare un fax, non è possibile comporre il numero.	Verificare il codice di errore ed effettuare la relativa procedura per risolvere il problema.

Messaggi di errore e di stato visualizzati sul pannello di controllo

Messaggi sullo schermo

★ Importante

- Se il messaggio "Service Call: SCXXX" appare, contattare il rappresentante di vendita o il servizio di assistenza.

Messaggio	Cause	Soluzioni
Incepp.:Vass.stand. Carta esaurita	La carta si è inceppata nel vassoio carta. Il vassoio di alimentazione ha terminato la carta.	<ul style="list-style-type: none"> • Rimuovere la carta inceppata. Vedere P.119 "Manutenzione della macchina". • Caricare carta nel vassoio di alimentazione. Vedere P.30 "Caricare la carta".
Incepp.:Int./Est.	Nella macchina si è verificato un inceppamento carta.	<ul style="list-style-type: none"> • Rimuovere la carta inceppata. Vedere P.126 "Problemi di alimentazione carta".
Incepp.:ADF Apr.sport. Rim.carta	Si è verificato l'inceppamento di un originale nell'ADF.	<ul style="list-style-type: none"> • Rimuovere gli originali inceppati e riposizionarli. Vedere P.126 "Problemi di alimentazione carta". • Assicurarsi che gli originali siano adatti alla scansione. Vedere P.36 "Posizionamento degli originali".
Posiz.crt form.corr. Prem.Avvio per stam.	La carta per la stampa di fax non è caricata.	<ul style="list-style-type: none"> • Premere il tasto [Avvio] per iniziare la stampa oppure premere il tasto [Cancella/Stop] per annullare il lavoro. • Caricare la carta di formato adeguato.
Sportello aperto	Uno degli sportelli è aperto.	Chiudere completamente lo sportello di manutenzione.

Messaggio	Cause	Soluzioni
Overflow memoria Premere Avvio o Stop	Durante la copia con fascicolazione, la memoria ha raggiunto la capacità massima.	Se rimangono ancora molti originali da scansare, è consigliabile iniziare a stampare e copiare i rimanenti originali separatamente. Se gli originali vengono scansionati dall'ADF, rimuovere eventuali pagine rimanenti dall'ADF.
Imposs. stampare fax Cambiare form. carta	Non è caricato un formato carta adeguato per la stampa dei fax.	Caricare carta di formato A4, Letter o Legal nel vassoio di alimentazione.
Imposs. stamp. rapp. Cambiare form. carta	Non è caricato un formato carta adeguato alla stampa di rapporti.	Caricare la carta di formato adeguato.
Non impostato Cartuccia	Non è stata installata alcuna cartuccia di stampa.	Reinstallare la cartuccia di stampa. Vedere P.119 "Sostituzione della cartuccia di stampa".
Toner esaurito Cartuccia	La macchina ha esaurito il toner.	Sostituire la cartuccia di stampa. Vedere P.119 "Sostituzione della cartuccia di stampa".
Toner quasi esaurito Cartuccia	La cartuccia di stampa è quasi vuota.	Preparare una nuova cartuccia di stampa.
Impossibile stampare Apr. sport. anteriore	Lo sportello anteriore è chiuso.	Aprire completamente lo sportello anteriore.
Amplificato	Il ricevitore della macchina è rimasto sganciato per un lungo periodo.	Riagganciare la cornetta.
Connessione fallita	Non è stato possibile collegare la linea correttamente.	<ul style="list-style-type: none"> • Verificare che la linea telefonica sia collegata correttamente alla macchina. • Scollegare la linea telefonica dalla macchina e collegare un telefono standard al suo posto. Verificare che sia possibile effettuare chiamate tramite il telefono. Se non è possibile effettuare chiamate in questo modo, contattare la compagnia telefonica.

Messaggio	Cause	Soluzioni
Selezione fallita	Non è stato possibile inviare il fax.	<ul style="list-style-type: none"> • Assicurarsi che il numero di fax selezionato sia corretto. • Assicurarsi che la destinazione sia un fax. • Assicurarsi che la linea non sia occupata. • Potrebbe essere necessario inserire una pausa tra le cifre da digitare. Premere il tasto [Copia carta ID/ Amplificato in ricezione] dopo, ad esempio, il codice area.
Errore comunic.TX	Si è verificato un errore di trasmissione e il fax non è stato trasmesso correttamente.	<ul style="list-style-type: none"> • Se l'impostazione [Riselezione auto] è abilitata, la macchina riseleziona il numero e riprova. Se falliscono tutti i tentativi o la macchina è in modalità Trasmissione immediata, il fax non verrà trasmesso. Ritentare l'operazione.
Errore comunic.RX	Si è verificato un errore di ricezione e il fax non è stato ricevuto correttamente.	<ul style="list-style-type: none"> • Se possibile, contattare il mittente del fax e chiedere di inviarlo nuovamente.

Messaggio	Cause	Soluzioni
Overflow memoria 1: TX 2:Annulla	<ul style="list-style-type: none"> Se ciò si verifica nella prima pagina: La memoria della macchina ha raggiunto la capacità massima durante la memorizzazione di un fax prima della sua trasmissione. Se ciò si verifica nella seconda pagina o in una pagina successiva: La memoria ha raggiunto il limite massimo durante la scansione della seconda pagina o di pagine successive dell'originale, nel tentativo di inviare un fax in modalità Trasmissione da memoria. 	<ul style="list-style-type: none"> Se ciò si verifica nella prima pagina: Reinviare il documento dividendolo in tanti fax più piccoli o inviarlo con una risoluzione minore. Se ciò si verifica nella seconda pagina o in una pagina successiva: Premere il tasto [1] (TX) per inviare solo le pagine che non sono state acquisite nella memoria oppure premere il tasto [2] (Annulla) per annullare.
Overflow memoria RX	La memoria è piena oppure è stato raggiunto il numero massimo di file ricevibili durante la ricezione fax.	<ul style="list-style-type: none"> Il fax ricevuto era troppo grande. Chiedere al mittente di reinviare il documento diviso in parti più piccole tramite fax individuali, oppure di utilizzare una risoluzione inferiore. Se si è verificato un errore a causa di un problema quale mancanza di carta, inceppamento di carta o esaurimento del toner, risolvere il problema e terminare di stampare i file in attesa. Se vi è un file in attesa di essere inviato, terminare la trasmissione o eliminare il file.
Dati memoria persi	I dati in memoria sono stati eliminati a causa di un errore di memoria.	La macchina stampa un Rapporto interruzione alimentazione e risolve l'errore automaticamente.

Messaggio	Cause	Soluzioni
Annulla stampa Timeout I/O	Il periodo di timeout impostato in [Timeout I/O] scade quando la stampa viene interrotta frequentemente da dati provenienti da altre porte, oppure quando i dati di stampa sono voluminosi e la loro elaborazione richiede molto tempo.	Impostare [Timeout I/O] su un valore maggiore rispetto all'impostazione corrente. Per informazioni, vedere P. 114 "Impostazioni funzioni stampante".
Impossibile stampare Overflow memoria	I dati sono troppo voluminosi o troppo complessi per essere stampati.	Selezionare [600 x 600 dpi] in [Risoluzione] per ridurre le dimensioni dei dati. Per ulteriori informazioni, consultare la Guida del driver di stampa.
Formato carta non corrispondente. Premere Avvio o Stop	Il formato carta impostato per il documento è diverso dal formato effettivo della carta.	<ul style="list-style-type: none"> • Premere il tasto [Avvio] per iniziare la stampa oppure premere il tasto [Cancella/Stop] per annullare il lavoro. • Se [Continua auto.:] è impostato su [0 sec.], non appare nessun messaggio.
Tipo carta non corrispondente. Premere Avvio o Stop	Il tipo di carta impostato per il documento non corrisponde al tipo di carta effettivo.	<ul style="list-style-type: none"> • Premere il tasto [Avvio] per iniziare la stampa oppure premere il tasto [Cancella/Stop] per annullare il lavoro. • Se [Continua auto.:] è impostato su [0 sec.], non appare nessun messaggio.
Scans.USB disconn.	Il cavo USB è stato disconnesso durante la scansione dal computer.	Ricollegare il cavo USB adeguatamente, quindi ritentare l'operazione.
Overflow mem.lav.fax	Il numero di fax in memoria ha raggiunto il limite massimo e pertanto non è possibile salvarne di nuovi.	Attendere finché i lavori in sospeso vengono trasmessi o stampati.

Messaggio	Cause	Soluzioni
Nessuna destinazione	<ul style="list-style-type: none">Nel Numero abbreviato selezionato non è registrata alcuna destinazione.È stato fatto un tentativo di rifelezione, ma non ci sono dati relativi a essa (cronologia).	Inserire il numero di fax manualmente.
Numeri non corrisp.	"Conferma nr.fax" è impostato su "Attivo" e i numeri inseriti per la conferma non corrispondono a quelli inseriti inizialmente.	Assicurarsi che i numeri coincidano.
Impossibile copiare Cambiare form.carta	Non è caricata la carta per copia combinata, copia fronte-retro o copia carta ID.	Caricare la carta di formato adeguato.

Messaggi di errore e di stato visualizzati in Smart Organizing Monitor

Messaggio	Cause	Soluzioni
Spegnimento stampante (Errore di comunicazione)	<ul style="list-style-type: none"> • Il cavo di alimentazione della macchina non è inserito. • La macchina non è accesa. • Il cavo USB non è collegato. 	<ul style="list-style-type: none"> • Controllare il cavo di alimentazione della stampante. • Controllare che la stampante sia accesa. • Assicurarsi che il cavo USB sia collegato correttamente.
Carta esaurita/ Inceppamento	Nel vassoio di alimentazione della macchina non c'è carta oppure si è verificato un inceppamento carta.	<p>Se non c'è carta, caricare della carta nel vassoio di alimentazione. Per informazioni dettagliate sul caricamento della carta, vedere P.30 "Caricare la carta".</p> <p>Se c'è un inceppamento all'interno della macchina, rimuovere la carta inceppata. Per informazioni dettagliate sulla rimozione della carta inceppata, vedere P.126 "Problemi di alimentazione carta".</p>
Formato carta non corrispondente.	Il formato carta specificato nella macchina e quello specificato nel driver di stampa non corrispondono.	<ul style="list-style-type: none"> • Per informazioni dettagliate su come specificare l'impostazione del formato carta nella macchina, vedere P.30 "Caricare la carta". Per informazioni dettagliate su come modificare l'impostazione del formato carta nel driver di stampa, consultare la Guida del driver di stampa.
Tipo carta non corrispondente.	Il tipo di carta specificato nella macchina e quello specificato nel driver di stampa non corrispondono.	<ul style="list-style-type: none"> • Per informazioni dettagliate su come modificare l'impostazione del tipo di carta nella macchina, vedere P.30 "Caricare la carta". Per informazioni dettagliate su come modificare l'impostazione del tipo di carta nel driver di stampa, consultare la Guida del driver di stampa.

Messaggio	Cause	Soluzioni
Overflow memoria	I dati sono troppo voluminosi o troppo complessi per essere stampati.	Selezionare [600 x 600 dpi] in [Risoluzione:] per ridurre le dimensioni dei dati. Per informazioni, vedere la Guida del driver di stampa.
Cartuccia di stampa non rilevata	Non è stata installata alcuna cartuccia di stampa.	Reinstallare la cartuccia di stampa. Vedere P. 119 "Sostituzione della cartuccia di stampa".

Messaggi relativi alla cartuccia di stampa

Messaggio	Cause	Soluzioni
Toner quasi esaurito	La cartuccia di stampa è quasi vuota.	Preparare una nuova cartuccia di stampa.
Toner esaurito	La macchina ha esaurito il toner.	Sostituire la cartuccia di stampa. Vedere P. 119 "Sostituzione della cartuccia di stampa".

Messaggi di errore e di stato nella finestra PC Fax

Messaggio	Cause	Soluzioni
PC FAX è già stato avviato. Impossibile avviarlo di nuovo.	La finestra di dialogo [PC FAX] è già aperta.	Uscire da PC FAX e riavviarlo.
Raggiunto il numero massimo di destinazioni.	Il numero di destinatari specificati supera il massimo possibile.	Il numero massimo di destinatari che possono essere specificati è 100.
Quando l'impostazione "Allega una copertina" è attiva e "Usa rubrica" è selezionato, il numero massimo di destinazioni non può essere maggiore di 5.	Se è selezionato [Allega una copertina] nella scheda [Copertina] e se è selezionato [Usa rubrica] nell'elenco [Per:], è possibile inviare fax a un massimo di cinque destinazioni contemporaneamente.	<ul style="list-style-type: none"> • Specificare un massimo di cinque destinazioni. • Modificare la voce selezionata nell'elenco [Per:] in una voce diversa da [Usa rubrica]. • Eliminare [Allega una copertina].
Impossibile inviare più di 10 pagine.	È possibile inviare fino a dieci pagine contemporaneamente, copertina inclusa.	Ridurre il numero di pagine a dieci o meno.

11. Appendice

Note relative al toner

- Non è possibile assicurare la riuscita dell'operazione se non viene utilizzato il toner appropriato.
- In base alle condizioni di stampa, in alcuni casi la stampante non è in grado di stampare il numero di pagine indicato nelle specifiche.
- Quando si utilizza la macchina per la prima volta, utilizzare la cartuccia di stampa fornita in dotazione. Se non viene utilizzata detta cartuccia, potrebbero verificarsi i seguenti problemi:
 - "Toner esaurito" viene visualizzato prima dell'esaurimento del toner.
 - "Toner esaurito" non viene visualizzato quando il toner si esaurisce, ma l'immagine apparirà improvvisamente chiara o sfocata.
- Per continuare a stampare anche dopo la visualizzazione del messaggio "Toner esaurito", impostare [Opzione fine toner] su [Continua stampa]. Tuttavia, dato che qualsiasi problema causato da tale impostazione non è compreso nella garanzia del produttore, utilizzarla con cautela. Per informazioni dettagliate relative a [Opzione fine toner], vedere P.106 "Impostazioni di sistema".
- Se [Opzione fine toner] viene inizialmente impostato su [Continua stampa] e poi su [Interrompi stampa], assicurarsi di utilizzare una nuova cartuccia di stampa. Se viene installata una cartuccia di stampa usata, vi sarà una discrepanza tra il livello di toner visualizzato e quello effettivamente rimanente, e di conseguenza il messaggio "Toner esaurito" non verrà visualizzato al momento giusto.
- La durata del fotoconduttore, integrato nella cartuccia di stampa, viene considerata quando viene visualizzato il messaggio "Toner esaurito". Se il fotoconduttore smette di funzionare prima dell'esaurimento del toner, potrebbe essere visualizzato il messaggio "Toner esaurito".

Spostamento e trasporto della macchina

Questa sezione spiega le precauzioni da seguire quando la macchina viene spostata per distanze brevi o lunghe.

Per le lunghe distanze, imballare nuovamente la macchina nel suo imballaggio originale.

★ Importante

- **Prima di trasportarla, assicurarsi di scollegare tutti i cavi dalla macchina.**
- **La macchina è un prodotto di meccanica di precisione. Maneggiarla con cura durante lo spostamento.**
- **Assicurarsi di spostare la macchina in orizzontale. Utilizzare estrema cautela quando la stampante viene trasportata su o giù dalle scale.**
- **Non rimuovere la cartuccia di stampa quando viene spostata la macchina.**
- **Assicurarsi di mantenere la macchina in posizione orizzontale durante il trasporto. Per evitare fuoriuscite di toner, spostare la macchina con cautela.**

1. Assicurarsi di aver verificato i seguenti punti:

- L'interruttore dell'alimentazione è spento.
- Il cavo di alimentazione è scollegato dalla presa di rete a muro.
- Tutti gli altri cavi sono scollegati dalla macchina.

2. La macchina deve essere sollevata da due persone utilizzando le maniglie presenti su entrambi i lati. Portarla nella posizione in cui si intende installarla, mantenendola orizzontale.

↓ Nota

- Per spostare la macchina per lunghe distanze, imballarla bene. Fare attenzione a non inclinare la macchina durante il trasporto.
- Se la macchina non viene mantenuta in posizione orizzontale durante il trasporto, potrebbe verificarsi una fuoriuscita di toner al suo interno.
- Per ulteriori informazioni relative allo spostamento della macchina, contattare il servizio assistenza o l'agente di vendita.

Smaltimento

Chiedere al rappresentante di vendita o dell'assistenza tecnica informazioni sul corretto smaltimento di questa macchina.

A chi rivolgersi

Per ulteriori informazioni sugli argomenti trattati nel presente manuale o per informazioni su argomenti non trattati, rivolgersi a un rappresentante di vendita o dell'assistenza tecnica.

Consumabili

Cartuccia di stampa

Cartuccia di stampa	Numero medio di pagine stampabili per cartuccia ^{*1}
Nero	1.200 pagine

*1 Il numero di pagine stampabili è calcolato in base alle pagine conformi a ISO/IEC 19752 e alla densità di immagine impostata come valore predefinito di fabbrica. Le normative ISO/IEC 19752 sono uno standard internazionale per la misura delle pagine stampabili, definito dalla International Organization for Standardization (organizzazione internazionale per la standardizzazione).

Nota

- Se la cartuccia di stampa non viene sostituita prima dell'esaurimento del toner, non sarà possibile stampare. Per agevolare la sostituzione, è consigliabile avere sempre una scorta di cartucce di stampa.
- Il numero effettivo di pagine stampabili varia a seconda del volume e della densità dell'immagine, del numero di pagine da stampare in una sessione, del tipo e del formato carta utilizzato e dalle condizioni ambientali come temperatura e umidità.
- Il deterioramento durante l'uso può rendere necessaria la sostituzione della cartuccia di stampa più spesso di quanto indicato.
- Le cartucce di stampa non sono coperte da garanzia. Tuttavia, se si verifica un problema contattare il punto vendita dove sono state acquistate.
- La cartuccia di stampa fornita in dotazione è sufficiente per stampare circa 500 pagine.
- La macchina effettua una pulizia periodica. Durante la pulizia, viene utilizzato del toner per mantenere la qualità di stampa.

Specifiche della macchina

Questa sezione elenca le specifiche della macchina.

Specifiche delle funzioni generali

Configurazione

Desktop

Processo di stampa

Trasferimento elettrostatico laser

Dimensioni carta massime per la scansione dal vetro di esposizione

216 mm × 297 mm (8,5 × 11,7 pollici)

Dimensioni carta massime per la scansione tramite ADF

216 mm × 356 mm (47,3 × 14 pollici)

Formato carta massimo per la stampa

216 mm × 356 mm (47,3 × 14 pollici)

Tempo di riscaldamento

Meno di 25 secondi (23°C, 71,6°F)

Formati carta

A4, 8¹/₂ " × 11 " (Letter), 8¹/₂ " × 14 " (Legal), B5, 5¹/₂ " × 8¹/₂ " (Half Letter), 7¹/₄ " × 10¹/₂ " (Executive), A5, A6, B6, 16K (197 × 273 mm), 16K (195 × 270 mm), 16K (184 × 260 mm), 8 " × 13 " (F/GL), 8¹/₂ " × 13 " (FS), 8¹/₄ " × 13 " (Folio), Formato personalizzato

Nota

- I seguenti formati carta sono supportati come formati carta personalizzati:
 - Circa 90-216 mm (3,6-8,5 pollici) di larghezza
 - Circa 148-356 mm (5,8-14 pollici) di lunghezza

Tipo di carta

Carta comune (65-99 g/m² (17-26 lb.)), carta riciclata (75-90 g/m² (20-24 lb.)), carta sottile (52-64 g/m² (14-17 lb.)), carta spessa (100-130 g/m² (26,6-34 lb.))

Capacità carta in uscita

10 fogli (70 g/m², 19 lb.)

Capacità alimentazione carta

50 fogli (70 g/m², 19 lb.)

Capacità ADF

15 fogli (80 g/m², 21,3 lb.)

Memoria

32 MB

Requisiti di alimentazione elettrica



 **Regione A** (principalmente Europa e Asia)

220-240 V, 4 A, 50/60 Hz

 **Regione B** (principalmente Nord America)

120 V, 6 A, 50/60 Hz

Consumo di corrente

- Consumo massimo corrente elettrica
 -  **Regione A** (principalmente Europa e Asia)
730 W
 -  **Regione B** (principalmente Nord America)
680 W
- Modo risparmio energia 1
45 W o inferiore
- Modo risparmio energia 2
5 W o inferiore

* Consumo di corrente quando l'interruttore principale è spento e il cavo di alimentazione è inserito nella presa: 1 W o inferiore

Dimensioni della macchina (larghezza × profondità × altezza)

402 × 368,5 × 205 mm (15,8 × 14,5 × 8,1 pollici)

Peso (corpo macchina con consumabili)

Circa 9,5 kg (20,9 lb.) o inferiore

Specifiche della funzione stampante

Velocità di stampa

16 pagine al minuto (A4/Letter)

Risoluzione

600 × 600 dpi (massimo: 1200 × 600 dpi)

Velocità prima stampa

6 secondi o meno (dall'inizio dell'azione di alimentazione carta fino al termine del lavoro)

13 secondi o meno (dal completamento dell'elaborazione dei dati al termine del lavoro)

Interfaccia

USB 2.0

Linguaggio stampante

DDST

Specifiche della funzione copiatrice

Risoluzione massima (scansione e stampa)

- Vetro di esposizione
Scansione: 600 × 600 dpi
Stampa: 600 × 600 dpi
- ADF
Scansione: 600 × 300 dpi
Stampa: 600 × 600 dpi



Velocità prima copia (A4/Letter, a 23 °C, 71,6 °F)

32 secondi o meno

Velocità copie multiple

- Paesi non europei
16 pagine al minuto (A4/Letter)

Rapporto di riproduzione

- Rapporto fisso:
 -  **Regione A** (principalmente Europa e Asia)
50%, 71%, 82%, 93%, 122%, 141%, 200%
 -  **Regione B** (principalmente Nord America)
50%, 65%, 78%, 93%, 129%, 155%, 200%
- Rapporto zoom:
Da 25% a 400%

Quantità di copie

99

Specifiche della funzione scanner

Area scansione massima (orizzontale × verticale)

- Vetro di esposizione
216 × 297 mm (8,5 × 11,7 pollici)
- ADF
216 × 356 mm (8,5 × 14 pollici)

Risoluzione massima quando la scansione viene effettuata dal computer (TWAIN)

- Vetro di esposizione
4800 × 4800 dpi
- ADF
600 × 600 dpi

Risoluzione massima quando la scansione viene effettuata dal computer (WIA)

600 × 600 dpi

Avanzamento ADF

Bianco e nero: 75,3 mm al secondo

A colori: 37,6 mm al secondo (300 dpi)

Specifiche della funzione fax

Linea di accesso

- Reti telefoniche pubbliche (PSTN)
- Centralino telefonico ad uso privato (PBX)

Modalità di trasmissione

ITU-T Gruppo 3 (G3)

Densità linee di scansione

8 punti per mm × 3,85 linee per mm (200 × 100 dpi)

8 punti per mm × 7,7 linee per mm (200 × 200 dpi)

Tempo di trasmissione

3 secondi (8 punti per mm × 3,85 linee per mm, 33,6 kbps, MMR, tabella ITU-T n.1)

Rapporto di trasferimento

Da 33,6 kbps a 2400 bps (sistema auto shift down)

Metodi di compressione dati

MH, MR, MMR

Capacità di memoria

Trasmissione: fino a 5 lavori per un massimo di 10 pagine a lavoro

Ricezione: fino a 5 lavori per un massimo di 100 pagine in totale

Rubrica

- Numero abbreviato
100 voci
- Numero di rizelezioni per il fax
1

Marchi di fabbrica

Microsoft[®], Windows[®], Windows Server[®] e Windows Vista[®] sono marchi registrati o marchi di fabbrica di Microsoft Corporation negli Stati Uniti e/o in altri paesi.

Gli altri nomi di prodotto citati in questo manuale hanno esclusivamente uno scopo identificativo e possono essere marchi di fabbrica delle rispettive case produttrici. Si dichiara di non avere alcun diritto su tali marchi.

I nomi completi dei sistemi operativi Windows sono i seguenti:

- I nomi di prodotto di Windows XP sono i seguenti:
 - Microsoft[®] Windows[®] XP Professional Edition
 - Microsoft[®] Windows[®] XP Home Edition
 - Microsoft[®] Windows[®] XP Professional x64 Edition
- I nomi di prodotto di Windows Vista sono i seguenti:
 - Microsoft[®] Windows Vista[®] Ultimate
 - Microsoft[®] Windows Vista[®] Business
 - Microsoft[®] Windows Vista[®] Home Premium
 - Microsoft[®] Windows Vista[®] Home Basic
 - Microsoft[®] Windows Vista[®] Enterprise
- I nomi di prodotto di Windows 7 sono i seguenti:
 - Microsoft[®] Windows[®] 7 Home Premium
 - Microsoft[®] Windows[®] 7 Professional
 - Microsoft[®] Windows[®] 7 Ultimate
 - Microsoft[®] Windows[®] 7 Enterprise
- I nomi di prodotto di Windows 8 sono i seguenti:
 - Microsoft[®] Windows[®] 8
 - Microsoft[®] Windows[®] 8 Pro
 - Microsoft[®] Windows[®] 8 Enterprise
- I nomi di prodotto di Windows Server 2003 sono i seguenti:
 - Microsoft[®] Windows Server[®] 2003 Standard Edition
 - Microsoft[®] Windows Server[®] 2003 Enterprise Edition
- I nomi di prodotto di Windows Server 2003 R2 sono i seguenti:
 - Microsoft[®] Windows Server[®] 2003 R2 Standard Edition
 - Microsoft[®] Windows Server[®] 2003 R2 Enterprise Edition
- I nomi di prodotto di Windows Server 2008 sono i seguenti:

Microsoft® Windows Server® 2008 Foundation

Microsoft® Windows Server® 2008 Standard

Microsoft® Windows Server® 2008 Enterprise

- I nomi di prodotto di Windows Server 2008 R2 sono i seguenti:

Microsoft® Windows Server® 2008 R2 Foundation

Microsoft® Windows Server® 2008 R2 Standard

Microsoft® Windows Server® 2008 R2 Enterprise

- I nomi di prodotto di Windows Server 2012 sono i seguenti:

Microsoft® Windows Server® 2012 Foundation

Microsoft® Windows Server® 2012 Essentials

Microsoft® Windows Server® 2012 Standard

Le schermate dei prodotti Microsoft sono riprodotte con l'autorizzazione di Microsoft Corporation.

INDICE

A

ADF (alimentatore automatico originali).....	124
Aggiornamento.....	19
Amplificato in ricezione.....	82
Annullamento di un fax.....	77, 88
Annullamento lavoro.....	43
Annullare una copia.....	51
Area di stampa.....	27
Area immagine non acquisibile.....	37

C

Caricare la carta.....	30
Carta inceppata.....	128
Carta sconsigliata.....	26
Carta supportata.....	25
Cartuccia di stampa.....	119, 154
Combina copia.....	54
Condizioni della macchina.....	133
Consumabili.....	154
Conversazione.....	84
Copia 2 facciate.....	60
Copia carta d'identità.....	57
Copie ingrandite o ridotte.....	52

D

Data.....	70
Densità dell'immagine.....	63, 85
Destinazioni fax.....	72
Dichiarazione di non responsabilità.....	6
Divieti legali.....	6
Driver.....	19

E

Eliminazione.....	20
Errore corrispondenza carta.....	45
Esterno.....	15

F

Firmware.....	118
Formato consigliato per gli originali.....	36
Funzione copiatrice.....	157
Funzione fax.....	158
Funzione scanner.....	158
Funzione stampante.....	156

I

Impostazioni Copiatrice.....	96
Impostazioni della macchina.....	117
Impostazioni di scansione.....	63
Impostazioni di sistema.....	106
Impostazioni Fax.....	99
Impostazioni Stampante.....	114
Inceppamento carta.....	127, 131
Informazioni di sistema.....	115
Informazioni stato.....	115
Inserire i caratteri.....	71
Installazione.....	19
Installazione rapida.....	19
Interno.....	17, 122
Introduzione.....	6
Invio di un fax.....	75, 76
Istruzioni di sicurezza importanti.....	8, 12

L

Liste.....	94, 112
------------	---------

M

Marchi di fabbrica.....	160
Messaggi.....	142
Messaggi di errore.....	142, 148
Messaggi di stato.....	142, 148
Modalità auto.....	92
Modalità di trasmissione.....	75
Modalità manuale.....	92
Modelli.....	7
Modificare un formato carta personalizzato.....	35
Modo RX.....	91

N

Note.....	151
Numero abbreviato.....	79

O

Operazioni base.....	41, 50, 95
Ora.....	70
Originali.....	36

P

Pagina configurazione.....	112
----------------------------	-----

Pagina di configurazione.....	116
Pannello di controllo.....	17
PC Fax.....	87
Posizionamento degli originali.....	38, 39
Problemi comuni.....	125
Problemi del fax.....	139
Problemi della copiatrice.....	136
Problemi della stampante.....	134
Problemi dello scanner.....	138
Problemi di alimentazione carta.....	126
Problemi di qualità di stampa.....	133
Programma ENERGY STAR.....	13
Pulizia.....	121, 122, 123, 124

R

Rapporti.....	94, 112
Ricezione di un fax.....	91
Riselezione.....	80
Risoluzione.....	85
Risoluzione dei problemi.....	125, 126, 133, 134, 135, 136, 138, 139
Rubrica.....	105
Rubrica (PC Fax).....	89

S

Scansione.....	65
Schermata modo copiatrice.....	49
Schermata modo fax.....	69
Smart Organizing Monitor.....	23
Software.....	19
Sostituzione.....	119
Specificare il tipo di carta.....	32
Specificare il tipo e il formato carta.....	34
Specificare un formato carta personalizzato.....	34
Specificare un formato carta standard.....	33
Specifiche.....	155, 156, 157, 158
Spostamento.....	152
Stampa fronte-retro.....	42

T

Tipi di originali non supportati dall'ADF.....	36
Tipo originale.....	63
Toner.....	151
Trasmissione circolare.....	81

TWAIN.....	65
------------	----

V

Vetro di esposizione.....	123
---------------------------	-----

W

WIA.....	67
----------	----

