

Lexmark Z42, Z43

Guida per l'utente per Windows 95 e Windows 98

Color Jetprinter™

Edizione: Febbraio 2001

Le informazioni incluse nel seguente paragrafo non si applicano a tutti quei Paesi in cui tali disposizioni non risultano conformi alle leggi locali: LEXMARK INTERNATIONAL, INC. FORNISCE IL PRESENTE MANUALE NEL SUO STATO DI FATTO SENZA GARANZIA DI NESSUN GENERE, ESPLICITA O IMPLICITA, INCLUSA, MA NON LIMITATA, RELATIVA ALLA COMMERCIALIZZABILITÀ O IDONEITÀ PER UNO SCOPO SPECIFICO. In alcuni Paesi non è consentita la rinuncia di responsabilità esplicita o implicita in determinate transazioni, perciò la presente dichiarazione potrebbe anche non essere valida.

Il presente manuale potrebbe includere inesattezze di carattere tecnico o errori tipografici. Le modifiche alle informazioni ivi riportate vengono eseguite periodicamente e aggiornate nelle edizioni successive. I miglioramenti o le modifiche al prodotto o ai programmi descritti potranno essere eseguiti in qualsiasi momento.

I riferimenti a prodotti, programmi o servizi contenuti in questa pubblicazione non implicano che il produttore intenda renderli disponibili in tutti i paesi in cui opera. Qualsiasi riferimento ad un prodotto, programma o servizio non è inteso a dichiarare o sottintendere che sia possibile utilizzare soltanto quel prodotto, programma o servizio. Ogni prodotto, programma o servizio funzionalmente equivalente che non violi diritti di proprietà intellettuale può essere utilizzato al suo posto. La valutazione e la verifica del funzionamento insieme ad altri prodotti, programmi o servizi, tranne quelli espressamente progettati dal produttore, sono di responsabilità dell'utente.

Lexmark, ColorFine e Lexmark con il simbolo di diamante sono marchi commerciali di Lexmark International, Inc., registrati negli Stati Uniti e/o in altri Paesi. Color Jetprinter è un marchio di Lexmark International, Inc.

Gli altri marchi appartengono ai rispettivi proprietari.

© Copyright 2001 Lexmark International, Inc. Tutti i diritti riservati.

DIRITTI LIMITATI DEL GOVERNO DEGLI STATI UNITI D'AMERICA

Il software e la documentazione presenti vengono forniti con DIRITTI LIMITATI. L'uso, la duplicazione o la divulgazione da parte del Governo è soggetta ai limiti definiti nel sottoparagrafo (c)(1)(ii) della legge sui Diritti relativi ai dati tecnici e al software per computer, DFARS 252.227-7013 e nelle disposizioni FAR: Lexmark International, Inc., Lexington, KY 40550.



Sommario

Operazioni preliminari di stampa 1

Passo 1: Caricare la carta 2

Passo 2: Impostare il software della stampante 5

Passo 3: Stampare il documento 8

Stampa avanzata 9

Stampare su entrambi i lati della carta 9

Stampa di volantini 12

La stampa di opuscoli 15

Stampa di poster 17

Gestione della stampante 21

Uso del Programma di controllo 21

Installazione o sostituzione delle cartucce di stampa 22

Miglioramento della qualità di stampa 24

Come conservare le cartucce di stampa 26

Risoluzione dei problemi 27

La stampante è lenta oppure non stampa 29

La carta viene alimentata incorrettamente o si inceppa 31

Il documento viene stampato con errori o con qualità
insoddisfacente 33

Problemi con lucidi, foto, o buste 36

Spie lampeggianti e messaggi di errore 36

Appendice 39

Stampa in DOS 39

Energy star 39

Cavo di alimentazione 40

Norme di sicurezza 40

Indice 41

1

Operazioni preliminari di stampa



Questo manuale descrive l'utilizzo della stampante con Windows 95 e Windows 98.

Per usare la stampante con Windows NT 4.0 o Windows 2000, fare riferimento al pulsante Guida per l'utente sul CD del software della stampante di Windows.

Per avviare la stampa è necessario:

- 1 Caricare la carta (consultare pagina 2)
- 2 Impostare il software della stampante (consultare pagina 5)
- 3 Stampare il documento (consultare pagina 8)

Passo 1: Caricare la carta

È possibile caricare, in base allo spessore, fino a 100 fogli di carta.

- 1 Allineare la carta al lato destro dell'alimentatore fogli automatico, con il lato di stampa rivolto verso l'alto.

Nota: Verificare di non forzare la carta nell'alimentatore fogli automatico quando viene caricata. Per esempio, per le dimensioni Letter o A4 la carta dovrebbe coprire interamente il supporto della carta.

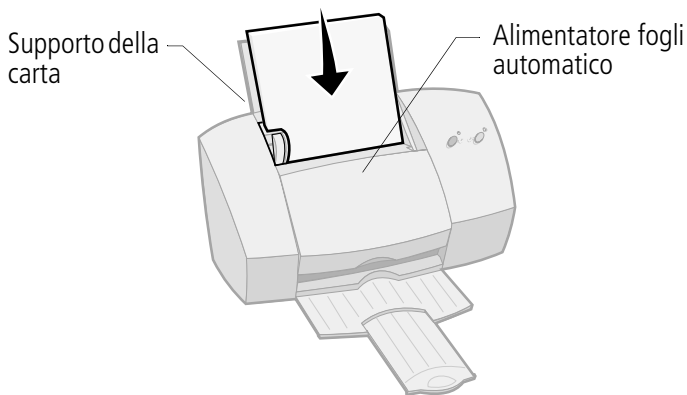

- 2 Premere contemporaneamente la linguetta di rilascio e la guida del supporto, quindi spostare quest'ultima fino al bordo della carta.

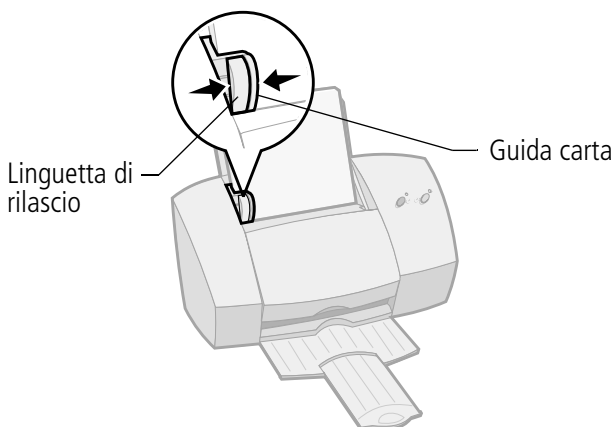

Caricamento carta speciale

Per caricare carta speciale, attenersi alle istruzioni seguenti:

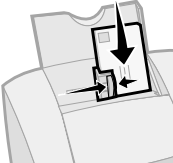
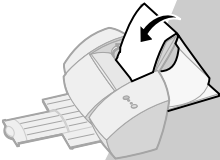
Caricare fino a:	Verificare che:
10 buste	<ul style="list-style-type: none"> • il lato di stampa sia rivolto verso l'alto. • le buste siano caricate verticalmente e allineate al lato destro dell'alimentatore fogli automatico. • la posizione del francobollo si trovi nell'angolo superiore sinistro. • La guida della carta sia appoggiata al bordo delle buste. 
10 cartoncini d'auguri, cartoline o cartoncini per foto	<ul style="list-style-type: none"> • il lato di stampa sia rivolto verso l'alto. • i cartoncini siano caricati verticalmente e allineati al lato destro dell'alimentatore fogli automatico. • la guida della carta sia appoggiata al bordo dei cartoncini.
25 fogli di carta fotografica	<ul style="list-style-type: none"> • il lato glossy o lucido sia rivolto verso l'alto. • la guida del supporto sia appoggiata al bordo della carta per foto.
20 fogli di carta per striscioni	<ul style="list-style-type: none"> • la carta per striscioni sia posizionata dietro la stampante e la prima pagina, non collegata, sia inserita nell'alimentatore. • la guida del supporto sia appoggiata al bordo della carta.  <p>Nota: Selezionare il formato carta Striscione o Striscione A4 in Proprietà della stampante.</p>

Caricare fino a:	Verificare che:
10 lucidi	<ul style="list-style-type: none"> • i lati ruvidi dei lucidi siano rivolti verso l'alto (lato lucido verso il basso). • la guida della carta sia appoggiata al bordo dei lucidi.
100 fogli di carta di formato personalizzato	<ul style="list-style-type: none"> • il lato di stampa sia rivolto verso l'alto. • Il formato della carta sia compreso tra le dimensioni seguenti: <ul style="list-style-type: none"> - Larghezza: tra 76 mm e 216 mm tra 3,0 in. e 8,5 in. - Lunghezza: tra 127 mm e 432 mm tra 5,0 in. e 17,0 in. • la guida del supporto sia appoggiata al bordo della carta.
25 fogli di carta termotrasferibile	<ul style="list-style-type: none"> • vengano seguite le istruzioni sulla confezione per caricare i fogli. • la guida della carta sia allineata al lato dei termotrasferibili.

Passo 2: Impostare il software della stampante

Il software della stampante comprende molte applicazioni che consentono di eseguire le operazioni di stampa. **Proprietà della stampante** è una di tali applicazioni.

Proprietà della stampante comprende quattro schede: **Fine processo, Carta, Documento/Qualità, e Avanzate**. Ciascuna scheda contiene impostazioni relative alle operazioni della stampante e al software.

Apertura di Proprietà della stampante da un'applicazione

È possibile aprire la finestra Proprietà della stampante da quasi tutte le applicazioni. Nell'applicazione, è possibile modificare le impostazioni della stampante SOLO per il documento corrente.

- 1 Aprire il menu **File** dell'applicazione.
- 2 Selezionare **Imposta stampa** (o **Impostazioni stampante**).
- 3 Nella finestra di dialogo Imposta stampante, fare clic sul pulsante **Proprietà, Opzioni** o **Imposta**, in base all'applicazione.

Apertura delle Proprietà della stampante da Windows

Se si apre Proprietà della stampante da Windows, le impostazioni vengono applicate a TUTTI i documenti, a meno che non vengano cambiate nell'applicazione.

- 1 Da menu **Avvio (o Start)**, selezionare **Impostazioni**, quindi **Stampanti**.
- 2 Nella cartella Stampanti fare clic con il pulsante destro del mouse sull'icona della stampante.
- 3 Scegliere **Proprietà** dal menu laterale a barre.

Fare clic sulla scheda...

Carta per:

- Selezionare il formato della carta e l'orientamento
- Impostare il numero di copie da stampare
- Invertire l'ordine di stampa delle pagine del documento. Al termine del processo di stampa, la prima pagina si troverà, pertanto, in cima al gruppo di fogli nel vassoio di uscita.
- Fascicolare il documento

Documento/Qualità per selezionare:

- Le impostazioni dei colori per il tipo di documento da stampare
- Il tipo di carta da utilizzare
- L'impostazione della qualità di stampa
- Rifinitura sul Web se si stampa da Internet
- Consenti asciugatura pagine
- Le impostazioni predefinite

Fine processo per stampare:

- Volantini
- Poster
- Opuscoli
- Documenti su due lati

Avanzate per definire:

- Le impostazioni dei mezzitoni
- Le impostazioni delle immagini

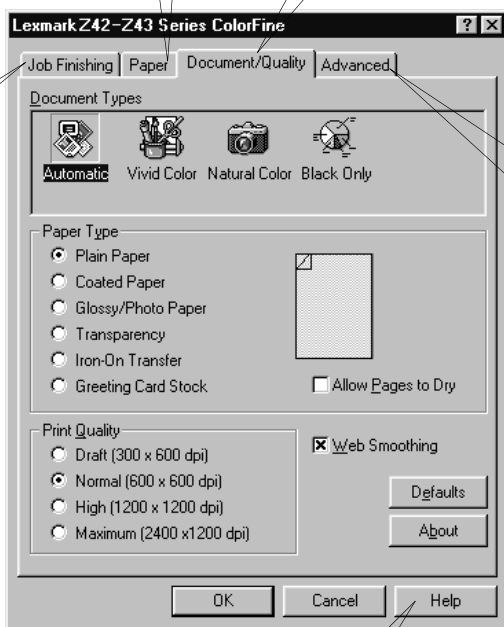

Il pulsante **Guida** su qualsiasi scheda di Proprietà della stampante per accedere alla Guida del driver della stampante.

Impostare il software della stampante per carta speciale

Quando è stato installato il software della stampante, alle impostazioni di Proprietà della stampante sono stati assegnati i valori predefiniti. Utilizzare le impostazioni predefinite per stampare la maggior parte dei documenti su carta normale. Per modificare le impostazioni per la stampa su carta speciale, utilizzare la tabella seguente.

Quando si stampa su:	Fare clic sulla scheda Proprietà della stampante:	Per eseguire le seguenti operazioni:
Buste	Carta	Nell'area Formato carta, scorrere per selezionare il formato di busta appropriato. <i>Nota: L'applicazione potrebbe ignorare le impostazioni per le buste in Proprietà della stampante.</i>
Cartoncini d'auguri, cartoline o cartoncini per foto	Carta Documento/ Qualità	Selezionare il Formato carta appropriato. Nell'area Tipo carta, selezionare Cartoncino d'auguri .
Carta fotografica	Documento/ Qualità	Nell'area Tipo carta, selezionare Carta glossy/foto . Note: <ul style="list-style-type: none"> È possibile stampare foto di qualità con la combinazione predefinita delle cartucce nero e a colori della stampante. Tuttavia, per ottenere la migliore qualità di stampa, sostituire la cartuccia di inchiostro nero con una cartuccia d'inchiostro foto. Codice Lexmark 12A1990. Per ulteriori informazioni, vedere pagina 22. Quando si stampano foto, rimuoverle non appena fuoriescono dalla stampante e farle asciugare prima di raccoglierle con le altre.

Quando si stampa su:	Fare clic sulla scheda Proprietà della stampante:	Per eseguire le seguenti operazioni:
Carta per striscioni	Carta	Nell'elenco Formato carta, selezionare Striscione o Striscione A4 .
Carta di formato personalizzato	Carta	<ul style="list-style-type: none"> • Nell'elenco Formato carta, selezionare Personalizzato. • Inserire le dimensioni della carta personalizzata. Per ulteriori informazioni, vedere pagina 4.
Carta termotrasferibile	Documento/ Qualità	<p>Nell'area Tipo carta, selezionare Trasferibili a caldo.</p> <p><i>Nota: Molte applicazioni accettano in modo diverso i fogli di carta termotrasferibile. Si consiglia di stampare il documento su carta normale prima di stamparlo sul foglio termotrasferibile.</i></p>
Lucidi	Documento/ Qualità	<ul style="list-style-type: none"> • Nell'area Tipo carta, selezionare Lucidi. • Selezionare la qualità di stampa Normale (600×600 dpi), Alta (1200×1200 dpi), o Massima (2400×1200 dpi). <p><i>Nota: Quando si stampano i lucidi, rimuoverli non appena fuoriescono dalla stampante e farli asciugare prima di raccogliarli con gli altri.</i></p>

Passo 3: Stampare il documento

- 1 Nel menu **File** dell'applicazione, fare clic su **Stampa**.
- 2 Nella finestra di dialogo Stampa, fare clic su **OK** o su **Stampa** (in base all'applicazione).

2

Stampa avanzata



È possibile utilizzare la stampante per stampare:

- su entrambi i lati della carta (vedere la sezione successiva)
- volantini (consultare pagina 12)
- opuscoli (consultare pagina 15)
- poster (consultare pagina 17)

Stampare su entrambi i lati della carta

La stampante Lexmark consente di stampare su entrambi i lati del foglio. Oltre a risparmiare carta, questa funzione consente di stampare opuscoli o libretti.

Passo 1: Caricare la carta

Caricare al massimo 100 fogli di carta allineandoli al lato destro dell'alimentatore fogli automatico, e spostare la linguetta di rilascio al bordo della carta. Per ulteriori informazioni, vedere pagina 2.

Passo 2: Impostare il software della stampante per il processo di stampa su due lati

- 1 Aprire Proprietà della stampante. Per ulteriori informazioni, vedere pagina 5.
- 2 Selezionare orientamento e dimensione della pagina:
 - a Fare clic sulla scheda **Carta**.
 - b Selezionare il **Formato carta** appropriato.
 - c Selezionare l'orientamento **Orizzontale** o **Verticale**.
- 3 Impostare le Proprietà della stampante per la stampa su due lati:

a Fare clic sulla scheda **Fine processo**.

b Selezionare l'opzione di **stampa su due lati**.

c Selezionare un'opzione per il **bordo di rilegatura**. Se si seleziona l'orientamento **Verticale**, scegliere tra le seguenti opzioni del bordo di rilegatura.

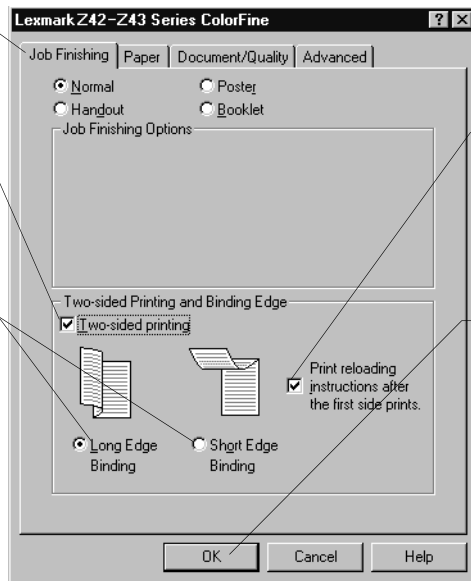

d Per istruzioni su come ricaricare la carta, selezionare **Stampa foglio istruzioni**.

e Fare clic su **OK**.

Nota: Se si seleziona l'orientamento **Orizzontale**, scegliere tra le seguenti opzioni del bordo di rilegatura:



Rilegatura sul bordo lungo



Rilegatura sul bordo corto

Passo 3: Stampare il documento su due lati

- 1 Nel menu **File** dell'applicazione, selezionare **Stampa**. Vengono stampate prima le pagine dispari.
- 2 Al termine della stampa del primo lato del documento, il software della stampante richiede di ricaricare la carta.
 - a Al termine della stampa, rimuovere tutti i fogli.
 - b Capovolgere i fogli.
 - c Inserire la carta e la pagina delle istruzioni con il lato stampato e le frecce rivolti verso il **basso**.

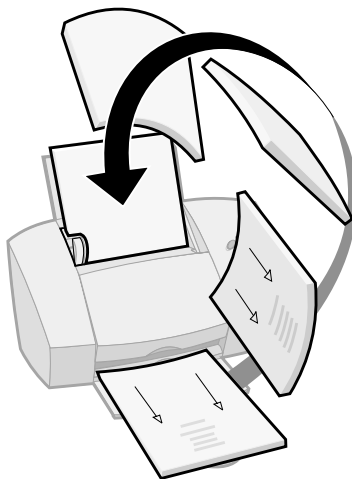

Nota: La direzione delle frecce sulla vostra pagina delle istruzioni potrebbe essere differente dalla pagina delle istruzioni mostrata. Inserire sempre la carta e la pagina delle istruzioni con le frecce rivolte verso il **basso**.

- 3 Fare clic su **OK**. Sull'altro lato vengono stampate le pagine pari.
- 4 Per ritornare alla stampa su un solo lato:
 - a In Proprietà della stampante, fare clic sulla scheda **Fine processo**.
 - b Verificare che l'opzione **Stampa su due lati non** sia selezionata.
 - c Fare clic su **OK**.

Stampa di volantini

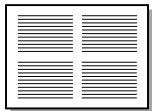

Quattro immagini di pagina su un solo foglio

Se si stampano volantini, è possibile risparmiare carta stampando l'immagine di più pagine su un singolo foglio di carta.

Passo 1: Caricare la carta

Caricare al massimo 100 fogli di carta allineandoli al lato destro dell'alimentatore fogli automatico. Per ulteriori informazioni, vedere pagina 2.

Passo 2: Impostare il software della stampante per i volantini

È possibile stampare i volantini su un solo lato del foglio o su entrambi.

- 1 Aprire Proprietà della stampante. Per ulteriori informazioni, vedere pagina 5.
- 2 Selezionare l'orientamento pagina per le immagini di pagina:
Nota: L'orientamento selezionato nella scheda **Carta** riflette quello dell'immagine della pagina e **non** quello del foglio di carta su cui si esegue la stampa.
 - a Fare clic sulla scheda **Carta**.
 - b Nell'area Orientamento, selezionare **Verticale** o **Orizzontale**.
- 3 Nell'area **Formato carta**, selezionare un formato della carta.

- 4 Impostare il software di Proprietà della stampante per la stampa dei volantini.

Nota: L'immagine sullo schermo varia in base alle selezioni e mostra l'aspetto della pagina stampata.

a Fare clic sulla scheda **Fine processo**.

b Selezionare **Volantino**.

c Selezionare il **Numero di pagine** (immagini di pagina) da stampare su un foglio.

d Per stampare un bordo per rappresentar e i lati del foglio per ogni immagine di pagina, selezionare **Stampa bordi pagina**.

L'immagine mostra tre immagini di pagina con orientamento **Verticale** con **Bordi pagina**.

- 5 Per stampare il volantino su un solo lato della carta, fare clic su **OK**. Per stampare il volantino su entrambi i lati del foglio:

- Selezionare l'opzione di **stampa su due lati**.
- Per istruzioni su come ricaricare la carta, selezionare **Stampa foglio istruzioni**.
- Fare clic su **Rilegatura sul bordo lungo** o **Rilegatura sul bordo corto**.
- Fare clic su **OK**.

Passo 3: Stampare i volantini

- 1 Nel menu **File** dell'applicazione, selezionare **Stampa**.
- 2 Nella finestra di dialogo Stampa, fare clic su **OK** o su **Stampa** (in base all'applicazione).
 - Se i volantini sono stati formattati per la stampa su un solo lato della pagina, andare al passo 5.
 - Se i volantini sono stati formattati per la stampa su due lati, procedere con la stampa del secondo lato.
- 3 Al termine della stampa del primo lato dei volantini, il software della stampante richiede di ricaricare la carta.
 - a Al termine della stampa, rimuovere tutti i fogli.
 - b Capovolgere i fogli.
 - c Inserire la carta e la pagina delle istruzioni con il lato stampato e le frecce rivolti verso il **basso**.

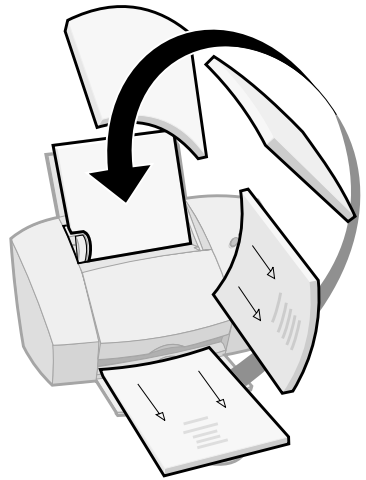

Nota: La direzione delle frecce sulla vostra pagina delle istruzioni potrebbe essere differente dalla pagina delle istruzioni mostrata. Inserire sempre la carta e la pagina delle istruzioni con le frecce rivolte verso il **basso**.

- 4 Fare clic su **OK**. Il secondo lato di tutti i volantini viene stampato sull'altro lato.
- 5 Per tornare alla stampa normale:
 - a Nella scheda **Fine processo**, selezionare **Normale**.
 - b Fare clic su **OK**.

La stampa di opuscoli



È possibile stampare e rilegare il documento per creare un opuscolo.

Passo 1: Caricare la carta

Caricare al massimo 100 fogli di carta (a seconda dello spessore della carta) allineandoli al lato destro dell'alimentatore fogli automatico. Per ulteriori informazioni, vedere pagina 2.

Passo 2: Impostare le Proprietà della stampante

- 1 Selezionare l'impostazione corretta nella vostra applicazione software.
 - a Selezionare l'orientamento **Verticale**.
 - b Selezionare tra i seguenti formati della carta:
 - Legal
 - Letter
 - A4
 - A5
- 2 Aprire Proprietà della stampante. Per ulteriori informazioni, vedere pagina 5.
- 3 Fare clic sulla scheda **Fine processo**.
- 4 Selezionare **Opuscolo**.
- 5 Selezionare il numero di **Fogli per il set**.

Note:

- Un **set** corrisponde a un determinato numero di fogli di carta rilegati insieme. Per ulteriori informazioni, vedere pagina 17.
 - Se si stampa carta di grammatura elevata, selezionare un numero basso di **Fogli per il set**, in modo da facilitare la rilegatura.
- 6 Per istruzioni su come ricaricare la carta, fare clic su **Stampa foglio istruzioni**.
 - 7 Fare clic su **OK**.

Passo 3: Stampare l'opuscolo

- 1 Nel menu **File** dell'applicazione, selezionare **Stampa**.
- 2 Nella finestra di dialogo Stampa, fare clic su **OK** o su **Stampa** (in base all'applicazione).
- 3 Al termine della stampa del primo lato dell'opuscolo, il software della stampante richiede di ricaricare la carta.

- a Al termine della stampa, rimuovere tutti i fogli.
- b Capovolgere i fogli.
- c Inserire la carta e la pagina delle istruzioni con il lato stampato e le frecce rivolti verso il **basso**.

Nota: La direzione delle frecce sulla vostra pagina delle istruzioni potrebbe essere differente dalla pagina delle istruzioni mostrata. Inserire sempre la carta e la pagina delle istruzioni con le frecce rivolte verso il **basso**.

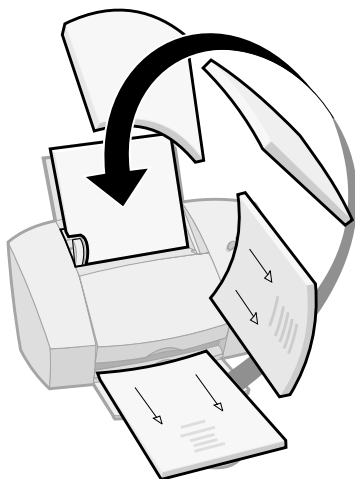

- 4 Fare clic su **OK**. Il secondo lato di tutto l'opuscolo viene stampato sull'altro lato.
- 5 Per tornare alla stampa normale:
 - a Nella scheda **Fine processo**, selezionare **Normale**.
 - b Fare clic su **OK**.
- 6 Assemblare l'opuscolo. Per ulteriori informazioni, vedere pagina 17.



Cinque set sovrapposti formano l'opuscolo.



Passo 4: Creare l'opuscolo

Dopo aver stampato il documento, sovrapporre i set e rilegare l'opuscolo.

- 1 Prendere il primo set dal vassoio d'uscita della carta, piegarlo in due e metterlo da parte.
- 2 Prendere il set successivo, piegarlo in due, sovrapporlo al primo set.
- 3 Sovrapporre gli altri set per completare l'opuscolo.
- 4 Rilegare i set per completare l'opuscolo.

Stampa di poster

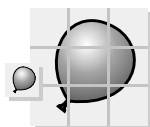

Pagina singola ingrandita alle dimensioni di poster a nove pagine.

L'opzione di riproduzione dei poster consente di stampare una pagina come poster a 4, 9 o 16 pagine. Ad esempio, è possibile ingrandire una fotografia alle dimensioni di un poster.

Passo 1: Caricare la carta

Caricare al massimo 100 fogli di carta allineandoli al lato destro dell'alimentatore fogli automatico, e spostare la linguetta di rilascio accanto alla carta. Per ulteriori informazioni, vedere pagina 2.

Nota: Per ottenere la migliore qualità di stampa, utilizzare carta di elevata grammatura.

Passo 2: Impostare il software della stampante per la stampa del poster

- 1 Aprire Proprietà della stampante. Per ulteriori informazioni, vedere pagina 5.



Gli indicatori di ritaglio facilitano il ritaglio delle pagine del poster.

2 Fare clic sulla scheda **Fine processo**.

3 Selezionare **Poster**.

4 Selezionare le dimensioni del poster.

Il numero selezionato rappresenta il numero di pagine che compongono l'altezza e la larghezza del poster. Per esempio, la selezione **4x4**, indica che il poster è composto da quattro pagine per l'altezza e quattro pagine per la larghezza.

5 Selezionare **Mostra indicatori di ritaglio** per stampare indicatori che facilitino l'individuazione delle aree non stampate da ritagliare dai bordi della carta.

6 Fare clic su **OK**.

Passo 3: Stampare e comporre il poster

1 Nel menu **File** dell'applicazione, selezionare **Stampa**.

2 Nella finestra di dialogo Stampa, fare clic su **OK** o su **Stampa** (in base all'applicazione).

Nota: Per ristampare pagine specifiche del poster, vedere pagina 19.

3 Su ogni pagina stampata, ritagliare i bordi non stampati dai due lati adiacenti.

Ad esempio, ritagliare il bordo non stampato dai lati superiore e sinistro di ogni pagina.

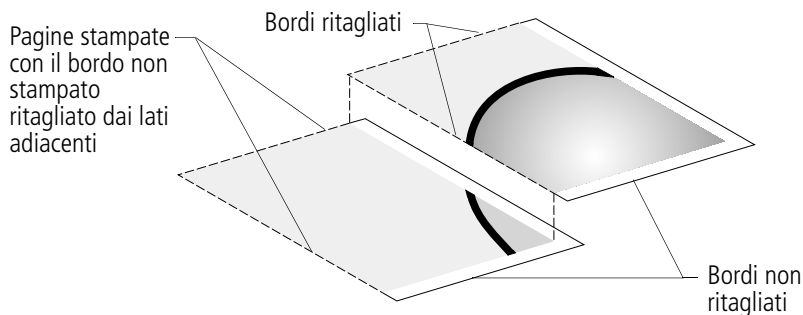

4 Disporre le pagine in modo da sovrapporre il bordo ritagliato a quello non ritagliato (bordo non stampato).

5 Incollare la parte posteriore delle pagine.

- 6 Per completare il poster, ritagliare eventuali bordi non stampati.

Selezione di pagine specifiche da stampare

È possibile ristampare pagine specifiche del poster per evitare di ristamparle tutte. Per selezionare le pagine specifiche da stampare:

- 1 Nella scheda **Fine processo**, fare clic su **Seleziona pagine da stampare**.
- 2 Nella finestra Seleziona pagine da stampare, è possibile:

Fare clic su **Seleziona tutto** per selezionare tutte le icone, quindi fare clic su quelle che non si desidera stampare.

oppure

Per selezionare rapidamente solo alcune icone da stampare, fare clic su **Rimuovi tutto** per rimuovere tutte le icone, quindi fare clic su quelle da stampare.

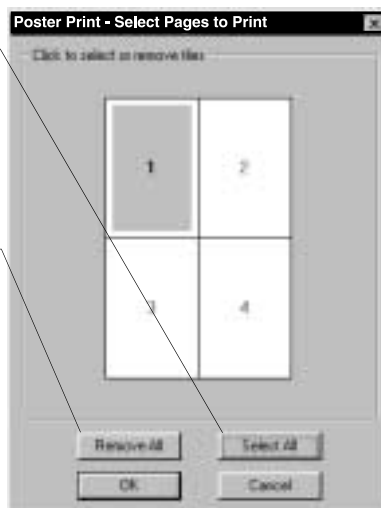

Nota: Nell'esempio indicato, viene selezionata per la stampa solo una pagina, ossia l'icona **1**.

- 3 Fare clic su **OK**.
- 4 Stampare le pagine del poster.
- 5 Comporre il poster. Per ulteriori informazioni, vedere pagina 18.
- 6 Per tornare alla stampa normale:
 - a Nella scheda **Fine processo**, selezionare **Normale**.
 - b Fare clic su **OK**.

3

Gestione della stampante

Uso del Programma di controllo

Il Programma di controllo consente di controllare la stampante e installare o sostituire le cartucce di stampa. Per aprire il Pro-gramma di controllo, fare doppio clic sull'icona della stampante **Lexmark Z42-Z43 Series** sulla vostra scrivania o dal menu **Avvio**, quindi clic:

- 1 Programmi.
- 2 Serie Lexmark Z42-Z43.
- 3 Programma di controllo Lexmark Z42-Z43.

Fare clic sulla scheda...

Stato per:

- Controllare lo stato del processo di stampa.
- Annullare il processo di stampa.
- Stampare una pagina di prova

Cartucce per:

- Visualizzare i livelli d'inchiostro.
- Installare o sostituire le cartucce di stampa.
- Allineare le cartucce di stampa per ottenere la migliore qualità.
- Pulire gli ugelli di stampa.
- Visualizzare i codici e ordinare i materiali di consumo direttamente dal sito Web di Lexmark.

Opzioni per attivare o disattivare le diverse funzioni del software della stampante, come gli effetti sonori o la modalità buffer.

Informazioni su per visualizzare la versione del software della stampante e le informazioni sul copyright.

Stampa in DOS per modificare le impostazioni per la stampa in DOS.

Il pulsante **Guida** su qualsiasi scheda nel Programma di controllo per accedere alla Guida del driver per stampante.

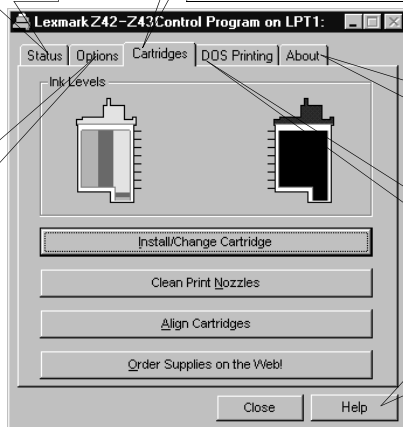

Installazione o sostituzione delle cartucce di stampa

- 1 Accertarsi che la spia di accensione sia **Accesa**..

Spia di accensione accesa

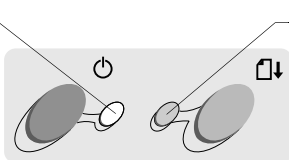

Spia di alimentazione carta spenta

- 2 Sollevare il coperchio anteriore. Se la stampante non sta stampando, il carrello della cartuccia di stampa si sposta nella posizione di caricamento.

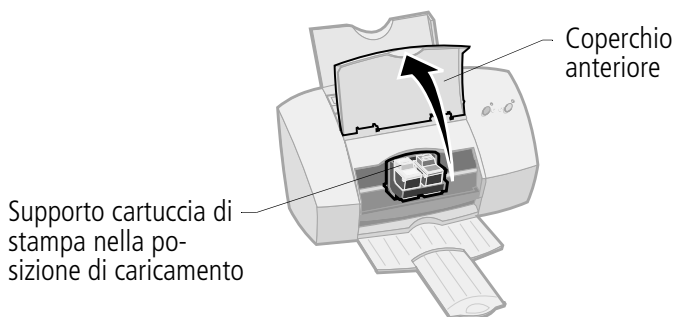

- 3 Rimuovere la cartuccia di stampa vecchia. Conservarla in un contenitore stagno o gettarla.

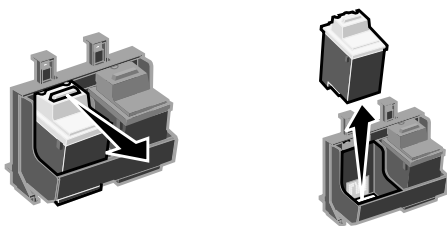

- 4 Installare la cartuccia di sostituzione nella stampante:

Avvertenza:
NON toccare
l'area di contatto
in rame sulla
cartuccia di
stampa.

Se si installa una nuova cartuccia, rimuovere **solo** l'adesivo e il nastro trasparente sulla parte inferiore della cartuccia di stampa.

Inserire la cartuccia di stampa di sostituzione nel carrello della cartuccia di stampa.

Spingere indietro sulla cartuccia fino a quando non si **blocca** nella posizione corretta.

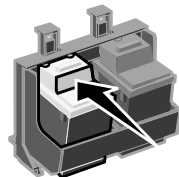
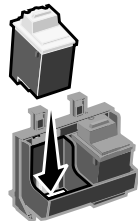
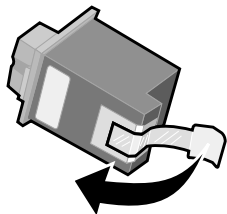

- 5 Chiudere il coperchio anteriore.
6 Nella scheda **Cartucce** del Programma di controllo, selezionare **Installa/Cambia cartuccia**. Per ulteriori informazioni, consultare pagina 21
7 Selezionare il tipo di cartuccia installata e fare clic su **OK**.

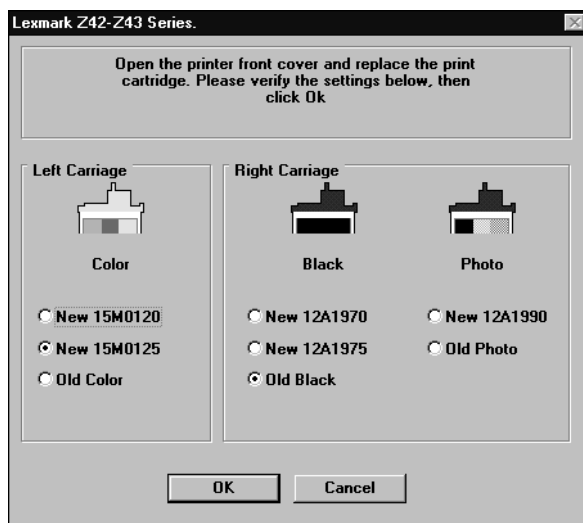

- 8 Se è stata installata una nuova cartuccia, viene visualizzata la finestra di dialogo Allineamento. Seguire le istruzioni di questa finestra per terminare l'installazione della cartuccia. Per ulteriori informazioni, vedere pagina 24.

Miglioramento della qualità di stampa

Se la qualità di stampa non è soddisfacente, potrebbe essere necessario allineare le cartucce o pulire gli ugelli di stampa.

Allineamento delle cartucce di stampa

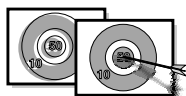

- 1 Caricare carta normale nella stampante.
- 2 Nella scheda **Cartucce** del Programma di controllo, selezionare **Allinea cartucce**. Per ulteriori informazioni, consultare pagina 21.

La stampante stampa una pagina della prova di allineamento e visualizza la finestra di dialogo Allineamento cartuccia. La pagina di prova stampata presenta diversi modelli di allineamento, in base alla combinazione di cartucce installate. Ciascun modello è numerato. La pagina di prova è simile a quella illustrata di seguito:

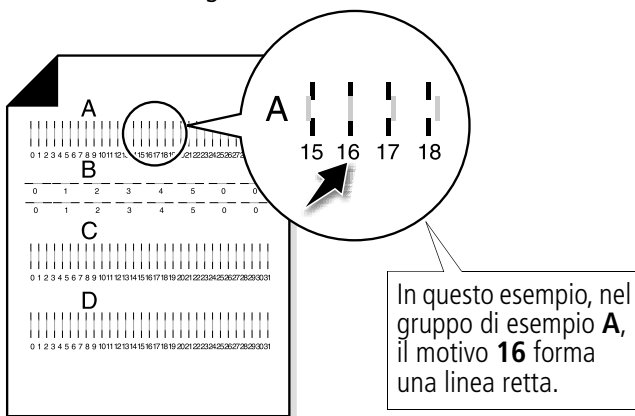

- 3 In ciascun gruppo di allineamento sulla pagina di prova, individuare il numero del motivo di allineamento che più si avvicina a una linea retta.
- 4 Nella finestra di dialogo Allinea cartucce, immettere i numeri dei modelli della pagina di prova stampata che più si avvicinano a una linea retta.
- 5 Dopo aver immesso un numero per tutti i motivi, fare clic su **OK**.

Pulizia degli ugelli di stampa

- 1 Caricare carta normale nella stampante.
- 2 Nella scheda **Cartucce** del Programma di controllo, selezionare **Pulisci ugelli di stampa**. Per ulteriori informazioni, consultare pagina 21.

La stampante preleva un foglio di carta e stampa un motivo della prova degli ugelli, simile a quello illustrato di seguito:

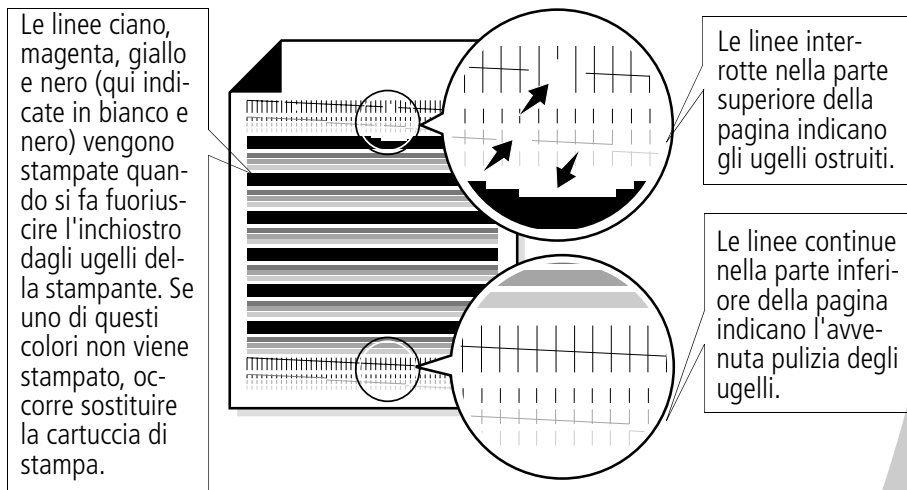

- 3 Confrontare le linee diagonali sopra le barre stampate del motivo di prova stampato con la linea diagonale sotto le barre. Controllare se sono presenti interruzioni nelle linee diagonali. Le linee interrotte indicano che gli ugelli sono ostruiti.
 - Se le linee inferiori presentano interruzioni, eseguire la prova due o più volte. Se la qualità di stampa è soddisfacente dopo che la prova è stata eseguita tre volte, gli ugelli di stampa sono puliti e non è necessario completare i punti restanti.
 - Se la qualità di stampa di entrambe le linee risultano ancora insoddisfacenti, strofinare gli ugelli della cartuccia di stampa. Per informazioni, vedere la sezione seguente.

Strofinamento degli ugelli di stampa

Se la qualità di stampa non è migliorata dopo la pulizia degli ugelli di stampa (consultare pagina 25), potrebbe essere necessario strofinare gli ugelli di stampa. Fare riferimento alla sezione "Risoluzione dei problemi: Qualità di stampa" della Guida del driver per stampante. Per istruzioni sull'apertura della Guida del driver per stampante, consultare pagina 6.

Come conservare le cartucce di stampa

Affinché le cartucce di stampa abbiano una lunga durata e per ottenere le migliori prestazioni dalla stampante:

- Conservare la nuova cartuccia di stampa nella confezione originale fino al momento dell'installazione.
- Non rimuovere una cartuccia di stampa dalla stampante a meno che non debba essere sostituita, pulita o conservata in un contenitore stagno. La cartuccia di stampa non stampa correttamente se viene rimossa dalla stampante e rimane esposta alla luce per un lungo periodo di tempo.
- Se l'inchiostro di una cartuccia di stampa termina, lasciare la cartuccia vuota nella stampante fino a quando non si è pronti per sostituirla. La stampa con una sola cartuccia di stampa nella stampante può causare problemi di stampa.
- Non riempire le cartucce di stampa. Il riempimento di cartucce vuote può annullare la garanzia. Inchiostri incompatibili possono danneggiare la testina di stampa o la stampante. Per ottenere i migliori risultati, utilizzare i materiali di consumo Lexmark.

4

Risoluzione dei problemi

La stampante è lenta oppure non stampa
(vedere pag. 29)

La carta viene alimentata incorrettamente o si inceppa
(vedere pag. 31)

Il documento viene stampato con errori o con qualità insoddisfacente
(vedere pag. 33)

Problemi con lucidi, foto, o buste
(vedere pag. 36)

Spie lampeggianti e messaggi di errore
(vedere pag. 36)

Nell'elenco dei problemi di stampa sulla sinistra, selezionare la categoria che descrive il problema riscontrato, quindi leggere la soluzione proposta.

Se si verifica un problema della stampante, verificare che:

- L'alimentatore sia collegato alla stampante e a una presa elettrica con messa a terra.
- La stampante sia accesa.
- Il cavo della stampante sia correttamente collegato ad entrambi la stampante ed il computer.
- Se si utilizza un cavo parallelo, verificare che sia compatibile IEEE 1284 e che supporti la stampa bidirezionale.
- Sia stata attivata la comunicazione bidirezionale nel software della stampante.

- 1 Nel **Programma di controllo** della stampante, fare clic sulla scheda **Opzioni**.
- 2 Verificare che l'opzione **Disattiva comunicazioni stampante-PC non** sia contrassegnata.

- Se si utilizza Windows 98 o Windows 2000 la porta della stampante è impostata sulla porta LPTn per il cavo parallelo o sulla porta USB per il cavo USB. Per controllare la porta della stampante e cambiarne le impostazioni, seguire le istruzioni adeguate al sistema operativo in uso.

Windows 98

- 1** Dal menu **File** dell'applicazione, selezionare **Stampa o Imposta stampante**.
- 2** Controllare la porta della stampante nell'area Dove.
- 3** Se si intende impostare la porta della stampante su **USB**, disinstallare, quindi reinstallare il software della stampante.
Se si intende impostare la porta della stampante su **LPTn**, disinstallare, quindi reinstallare il software della stampante.

Windows 2000

- 1** Dal menu **Start**, selezionare **Impostazioni**, quindi selezionare **Stampanti**.
- 2** Dalla cartella **Stampanti**, fare clic col pulsante destro del mouse sull'icona della vostra stampante.
- 3** Scegliere **Proprietà** dal menu laterale a barre.
- 4** Dalla scheda **Porte**, selezionare **USB** o **LPTn** per cambiare la porta della stampante secondo le necessità.
- 5** Fare clic su **OK**.

La stampante è lenta oppure non stampa



La stampante e il computer non sono in grado di comunicare correttamente.

Gli eventi che seguono indicano problemi di comunicazione bidirezionale:

- Un messaggio sullo schermo indica che la stampante non è in grado di effettuare una comunicazione bidirezionale con il computer.
- Gli indicatori di livello inchiostro della cartuccia di stampa sulle schede **Stato** o **Cartucce** nel Programma di controllo della stampante risultano ombreggiati.
- Sullo schermo non vengono visualizzati i messaggi di errore (come **Carta esaurita**) e le informazioni sul progresso del processo di stampa.

Prima di procedere, verificare che:

- Il cavo parallelo o USB sia correttamente collegato alla stampante e al computer.
- La stampante sia collegata e accesa.
- La porta della stampante sia impostata su una porta LPTn se si usa un cavo parallelo o su una porta USB se si utilizza un cavo USB. Per ulteriori informazioni consultare pagina 27.

In presenza di un eventuale commutatore o altro dispositivo (ad esempio, scanner o fax) collegato alla porta parallela del computer, verificare che sia supportata la comunicazione bidirezionale. Potrebbe essere necessario scollegare la stampante dal commutatore o da altro dispositivo e collegarla direttamente al computer.



La stampante espelle una pagina bianca dopo avere simulato un processo di stampa

Verificare:

- Di aver rimosso l'adesivo e il nastro trasparente sulla parte posteriore delle cartucce di stampa. Per ulteriori informazioni, vedere pag. 22.
- Che la stampante Lexmark sia impostata come stampante predefinita.

La stampante è collegata ma non stampa, oppure si riceve un messaggio di stampante non in linea

Verificare che:

- La stampante sia accesa e la carta sia caricata correttamente.
- Il cavo parallelo, o USB, sia inserito completamente nella stampante.
- Che la stampante Lexmark sia impostata come stampante predefinita.
- La stampante non sia in pausa. Per verificare lo stato della stampante.
 - 1 Nella cartella Stampanti, fare doppio clic sull'icona **Lexmark Z42-Z43**.
 - 2 Fare clic sul menu **Stampante** e verificare che l'opzione **Pausa stampa** non sia selezionata.

Stampare una pagina di prova. Se viene stampata la pagina di prova, la stampante sta funzionando correttamente. Controllare il software dell'applicazione.



La pagina di prova non viene stampata

Verificare che:

- Le cartucce di stampa siano installate correttamente. Per ulteriori informazioni, vedere pag. 22.
- Il cavo corretto è in uso e non è danneggiato. Se si utilizza un cavo parallelo, verificare che sia compatibile IEEE 1284 e che supporti la stampa bidirezionale.
- Che la stampante Lexmark sia impostata come stampante predefinita.

La stampante è molto lenta

- Chiudere le applicazioni non in uso.
- Dalla scheda **Documento/Qualità** in Proprietà della stampante selezionare **Normale (600×600 dpi)** o **Bozza (300×600 dpi)**. Per ulteriori informazioni, vedere pagina 5.
- Valutare l'acquisto di maggiore memoria o considerare di aumentare la memoria virtuale del personal computer.

***Nota:** La stampa di foto o documenti può richiedere tempi più lunghi della stampa di testo.*

La carta viene alimentata incorrettamente o si inceppa



La carta viene alimentata incorrettamente e vengono alimentati più fogli

Verificare di:

- Utilizzare carta specifica per stampanti a getto d'inchiostro.
- Non forzare la carta nella stampante quando viene caricata.
- Avere bordo superiore della carta esteso sopra la parte superiore del supporto carta quando si carica carta di dimensioni Letter o A4.



- Non caricare troppa carta nell'alimentatore fogli automatico. A seconda dello spessore della carta, l'alimentatore della carta può contenere fino a 100 fogli di carta.
- Allineare la guida della carta al lato dei fogli in modo da non consentire alla carta di incurvare nell'alimentatore.
- Posizionare la stampante su una superficie piana e livellata.

La stampante non alimenta buste

Se viene alimentata correttamente la carta normale, accertarsi di:

- Caricare le buste correttamente. Per ulteriori informazioni, vedere pagina 3.
- Utilizzare un formato della busta supportato dalla stampante e di selezionarlo in Proprietà della stampante.
- Poter effettivamente stampare le buste dall'applicazione. Controllare nella documentazione dell'applicazione.

La stampante si è inceppata

Rimuovere la carta dall'alimentatore fogli automatico. Se il foglio si trova all'interno della stampante e non è possibile estrarlo:

- 1** Premere il pulsante di accensione per spegnere la stampante.
- 2** Tirare la carta per estrarla. Se non si riesce a raggiungere la carta in quanto è all'interno della stampante, sollevare il coperchio anteriore ed estrarre la carta.
- 3** Chiudere il coperchio anteriore.
- 4** Premere il pulsante di accensione per accendere la stampante.
- 5** Inviare di nuovo il documento in stampa.

Il documento viene stampato con errori o con qualità insoddisfacente



Le linee rette verticali non sono uniformi

Per migliorare la qualità di stampa di linee rette verticali in tabelle, bordi o diagrammi:

- Selezionare **Alta (1200×1200 dpi)** o **Massima (2400×1200 dpi)** dalla scheda **Documento/Qualità** in Proprietà della stampante. Per ulteriori informazioni, vedere pagina 5.
- Provare l'allineamento delle cartucce. Per ulteriori informazioni, vedere pag. 24.
- Pulire gli ugelli di stampa. Per ulteriori informazioni, vedere pag. 25.

Caratteri inattesi o mancanti

- Verificare di aver impostato il driver della stampante Lexmark come stampante predefinita.
- La stampante potrebbe avere problemi di comunicazione bidirezionale. Per ulteriori informazioni, vedere pag. 29.

La stampa è troppo scura o confusa

Verificare che:

- L'inchiostro sia asciugato prima di toccare il foglio.
- L'impostazione Tipo carta in Proprietà della stampante corrisponda al tipo di carta caricata nella stampante.
- La carta sia diritta e senza pieghe.
- L'impostazione della Qualità di stampa sia appropriata al tipo di carta. Se si stampa su carta normale, selezionare l'impostazione **Bozza (300×600 dpi)** per Qualità di stampa dalla scheda **Documento/Qualità** in Proprietà della stampante. Per ulteriori informazioni, vedere pagina 5.
- Gli ugelli di stampa sono puliti. Per ulteriori informazioni, vedere pag. 25.



Le pagine stampate presentano fasce alterne di stampa chiara e scura (stampa intermittente)

- Verificare che l'opzione **Abilita modalità buffer** sia selezionata nella scheda **Opzioni** del Programma di controllo. Per ulteriori informazioni, vedere pagina 21.
- Selezionare **Alta (1200×1200 dpi)** o **Massima (2400×1200 dpi)** dalla scheda **Documento/Qualità** in Proprietà della stampante. Per ulteriori informazioni, vedere pagina 5.
- Potrebbero essersi verificati problemi nelle comunicazioni bidirezionali della stampante. Per ulteriori informazioni, vedere pag. 29.

Scarsa qualità di stampa sul lato sinistro, destro, superiore o inferiore della pagina

Come altre stampanti, la stampante non riesce a stampare sugli estremi del bordo sinistro, destro, superiore o inferiore della pagina. Usare queste impostazioni minime:

- Margini sinistro e destro:
6,35 mm (0,25") per tutti i formati di carta, eccetto A4
Per il formato carta A4, 3,37 mm (0,133") per ogni bordo
- Margini superiore e inferiore:
Superiore: 1,7 mm (0,067").
Inferiore: 16,51 mm (0,65").

I colori stampati differiscono dai colori sullo schermo

- Una cartuccia di inchiostro potrebbe essere esaurita. Controllare l'immagine del livello di inchiostro nella scheda **Cartucce** del Programma di controllo della stampante. Per ulteriori informazioni, vedere pagina 21.



- Nella scheda **Documento/Qualità** in Proprietà stampante, selezionare **Colore naturale** come Tipo di documento. Per ulteriori informazioni, vedere pagina 5.
- Utilizzare carta di marca differente. Ogni marca di carta assorbe l'inchiostro in modo diverso oltre a stampare con leggere variazioni di colore.
- Rimuovere eventuali dispositivi supplementari, ad esempio lo scanner, e collegare la stampante alla porta parallela.
- Pulire gli ugelli di stampa. Per ulteriori informazioni, vedere pagina 25.

I colori stampati sono sbiaditi

- La cartuccia di inchiostro potrebbe essere esaurita. Controllare l'immagine del livello di inchiostro nella scheda **Cartucce** del Programma di controllo della stampante. Per ulteriori informazioni, vedere pagina 21.
- Pulire gli ugelli di stampa. Per ulteriori informazioni, vedere pag. 25.
- Se i colori risultano ancora sbiaditi, strofinare gli ugelli di stampa. Per informazioni, consultare la sezione "Risoluzione dei problemi: Qualità di stampa" della Guida del driver per stampante. Per istruzioni sull'apertura della Guida del driver per stampante, consultare pagina 6.

Problemi con lucidi, foto, o buste



Carta fotografica glossy o lucidi che si incollano tra loro

- Rimuovere ogni foglio non appena esce dalla stampante e farlo asciugare prima di raccoglierlo con gli altri.
- Utilizzare carta per lucidi o foto adatta a stampanti a getto d'inchiostro.

I lucidi o le foto contengono linee bianche

- In Proprietà della stampante, selezionare per Qualità di stampa **Fine (1200×1200 dpi)** o **Massima (2400×1200 dpi)**. Per ulteriori informazioni, vedere pagina 5.
- Potrebbe essere necessario pulire gli ugelli di stampa. Per ulteriori informazioni, vedere pagina 25.

La stampante non alimenta buste

Per ulteriori informazioni, vedere pagina 33.

Spie lampeggianti e messaggi di errore



Spia di accensione

Spia di alimentazione carta

Messaggio d'inceppamento carta

Per ulteriori informazioni, vedere pagina 33.

Messaggio di fine inchiostro

L'inchiostro della cartuccia di stampa sta per finire. Acquistare una nuova cartuccia di stampa. Per istruzioni sulla sostituzione della cartuccia di inchiostro, consultare pagina 22.

La spia di accensione è accesa mentre la spia di alimentazione carta lampeggia

- Se la stampante ha esaurito la carta:
 - 1 Caricare la carta.
 - 2 Premere il pulsante Alimentazione carta.

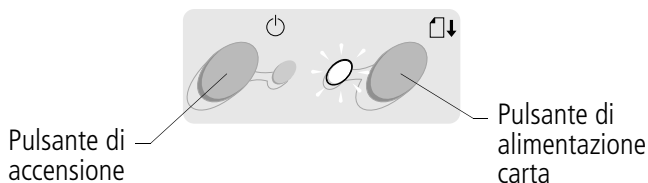

- Se si verifica un inceppamento della carta, vedere pagina 33 per informazioni.

La spia di accensione lampeggia due volte

La cartuccia di stampa è bloccata. Controllare eventuali messaggi di errore sullo schermo.

- 1 Spegnerne la stampante.
- 2 Attendere qualche secondo, quindi riaccendere la stampante.

Appendice

Questa sezione contiene informazioni su:

- Stampa in DOS
- Informazioni sulla sicurezza
- Norme di sicurezza

Stampa in DOS

Per aprire la Guida in linea della stampante per ottenere informazioni sulla stampa in DOS:

- 1 Aprire Proprietà della stampante (per informazioni, vedere pagina 5) o il Program-ma di controllo (per informazioni, vedere pagina 21).
- 2 Fare clic sul pulsante ? nell'angolo inferiore destro della schermata del software.
- 3 Nella parte superiore della schermata della Guida, fare clic su **Sommario**.
- 4 Scorrere verso il basso fino alla voce **Come fare per...**
- 5 Nell'argomento Come fare per..., fare clic su **Stampare da applicazioni Windows e DOS**.

Informazioni sull'emissione elettronica

Conformità alle direttive della Comunità Europea (CE)

Questo prodotto è conforme ai requisiti di protezione dettati dalle direttive 89/336/EEC e 73/23/EEC del Consiglio della Comunità Europea riguardanti l'approssimazione e l'armonizzazione delle leggi degli Stati membri relative alla compatibilità e sicurezza elettromagnetica delle apparecchiature elettroniche progettate per essere utilizzate entro determinati limiti di tensione.

La dichiarazione di conformità e i requisiti dettati dalla direttiva sono stati firmati dal Direttore della produzione e del Servizio assistenza tecnica presso la Lexmark International, S.A., Boigny, France

Questo prodotto è conforme ai limiti di Classe B EN 55022 e alle norme di sicurezza EN 609500.

Energy star



Il programma EPA ENERGY STAR è un'iniziativa comune avviata dai costruttori di computer con lo scopo di promuovere l'introduzione di prodotti a basso consumo energetico al fine di ridurre l'inquinamento atmosferico causato dalla produzione di energia elettrica.

Le aziende che partecipano a questo programma introducono sul mercato personal computer, stampanti, monitor o fax che si spengono automaticamente quando non vengono utilizzati. Tale funzione riduce la quantità di energia utilizzata fino al 50%. Lexmark partecipa orgogliosamente a questo programma.

In qualità di partecipante al programma Energy Star, Lexmark International, Inc. dichiara che il presente prodotto soddisfa i requisiti Energy Star relativi al consumo energetico.

Cavo di alimentazione

In caso di guasto dell'alimentatore, sostituirlo con materiale di ricambio Lexmark o altro alimentatore UL LISTED Direct Plug-In Power Unit contrassegnato "Class 2" con tensione 30 V dc a 500 mA.

Norme di sicurezza

- Se il prodotto NON è contrassegnato con questo simbolo  DEVE essere collegato ugualmente a una presa elettrica con messa a terra.
- Il cavo di alimentazione deve essere collegato ad una presa elettrica posta nelle vicinanze del prodotto e facilmente raggiungibile.
- Per la manutenzione o le riparazioni, escluse quelle descritte nelle istruzioni operative, consultare il personale di assistenza autorizzato.
- Il prodotto è stato progettato, testato e approvato in conformità a severi standard di sicurezza e per l'utilizzo con componenti Lexmark specifici. Le caratteristiche di sicurezza di alcune parti non sempre sono di immediata comprensione. Lexmark non è responsabile per l'utilizzo di parti di ricambio di altri produttori.



Indice

A

alimentatore fogli
automatico 2
alimentatore,
sostituzione 40
allineamento
cartucce di stampa 24

B

bordo corto, rilegatura 10
bordo lungo,
rilegatura 10
buste
caricamento 3
impostazioni 7
problemi 32

C

caratteri inattesi
o mancanti 33
caricamento
carta 2
carta speciale 3
carta
caricamento 2
inceppamenti 32
carta di formato
personalizzato
caricamento 4
carta fotografica
caricamento 3
impostazioni 7
problemi 36

carta speciale
buste 3
caricamento 2
carta di formato
personalizzato 4
carta fotografica 3
carta per striscioni 3
cartoline 3
cartoncini d'auguri 3
cartoncini per foto 3
lucidi 4
termotrasferibile 4
carta termotrasferibile
caricamento 4
cartoline
caricamento 3
impostazioni 7
cartoncini
impostazioni 7
cartoncini d'auguri
caricamento 3
impostazioni 7
cartoncini per foto
caricamento 3
impostazioni 7
cartucce di stampa
allineamento 24
codici 21
conservazione 26
installazione 22
pulizia 25
rimozione 22
sostituzione 22
strofinamento
ugelli 26

cavo parallelo
problemi di
connessione 27
specifiche 27
codici
cartucce di stampa 21
cartuccia a colori 23
cartuccia d'inchiostro
nero 23
cartuccia foto 7, 23
comunicazione
bidirezionale
problemi 29
Conformità alle direttive
della Comunità
Europea 39
contatti
carrello della cartuccia
di stampa 26
ugelli di stampa 26

E

Energy Star 39

F

fasce 34
fogli
Vedere lucidi
Fogli per il set
selezione 15
fronte retro, opzione di
stampa 9

G

- guida carta
 - individuazione 2
 - uso 2
- Guida del driver per stampante
 - accedere 6, 21

I

- impostazioni
 - buste 7
 - carta fotografica 7
 - carta per striscioni 8
 - cartoline 7
 - cartoncini 7
 - cartoncini d'auguri 7
 - cartoncini per foto 7
 - immagine
 - regolazione 6
 - lucidi 8
 - normale 7
 - opuscoli 15
 - poster 17
 - schede 7
 - stampa su due lati 10
 - volantini 12
- impostazioni predefinite 7
- indicatori di ritaglio,
 - selezione 18
- informazioni sull'emissione elettronica 39
- Informazioni sulla sicurezza
 - Conformità alle direttive della Comunità Europea 39
 - emissione elettronica 39
 - Energy Star 39
 - norme di sicurezza 40
- installazione
 - cartuccia di stampa 22
- Internet, stampa
 - Rifinitura sul Web 6
- inverti ordine pagine 6

L

- linguetta di rilascio 2
- lucidi
 - caricamento 4
 - impostazioni 8
 - problemi 36

M

- margini
 - impostazioni minime 34
- materiali di consumo,
 - ordine 21
- messaggi di errore
 - Fine inchiostro 36
 - Inceppamento carta 32, 36
 - Stampante non in linea 30
- Messaggio di fine inchiostro 36
- mezzitoni, impostazione
 - regolazione 6
- miglioramento della qualità di stampa 24

N

- n-ante, stampa
 - Vedere volantini
- norme di sicurezza 40

O

- opuscoli
 - composizione 17
 - creazione 17
 - stampa 15
- ordinazione materiali di consumo 21

P

- pagina di prova
 - allineamento 24
 - modello di prova ugello 25
 - non viene stampata 31
- poster
 - composizione 18
 - selezione pagine specifiche 19
 - stampa 17
- problemi di stampa
 - Vedere Risoluzione dei problemi
- Programma di controllo uso 21
- Proprietà della stampante
 - apertura da
 - un'applicazione 5
 - da Windows 5
 - impostare 5
 - per opuscoli 15
 - per poster 17
 - per stampa su due lati 10
 - impostazioni 7
 - schede 5, 6
- Pulsante di accensione 37
- Pulsante di alimentazione carta 37

Q

- qualità di stampa
 - colori diversi 34
 - colori mancanti 25, 34
 - colori sbiaditi 35
 - confusa 33
 - fasce 34
 - linee ondulate 33
 - miglioramento 24
 - risoluzione dei problemi 33
 - troppo scura 33

R

Rifinitura sul Web 6
rilegatura, opzioni
 bordo corto 10
 bordo lungo 10
 selezione 13
rimozione della cartuccia di
 stampa 22
risoluzione dei problemi
 assenza di stampa 29
 colori mancanti 34
 colori sbiaditi 35
 comunicazione
 bidirezionale 29
 inceppamento carta 32
 le buste non vengono
 stampate 32
 le pagine si incollano tra
 loro 36
 messaggi di errore 36
 pagine vuote 30
 problemi di
 alimentazione della
 carta 31
 qualità colori 34
 qualità di stampa 33
 spie lampeggianti 36
 stampa lenta 29
 suggerimenti 27

S

schede
 caricamento 3
 impostazioni 7
software stampante
 Programma di
 controllo 21
 Proprietà della
 stampante 5

software, applicazioni
 Programma di
 controllo 21
 Proprietà della
 stampante 5
Spia di alimentazione
 carta 37
spie
 Accensione 22
 Alimentazione carta 37
 modelli 37
spie lampeggianti
 Accensione 37
 Alimentazione carta 37
 risoluzione dei
 problemi 37
stampa
 da DOS 39
 opuscoli 15
 poster 17
 su entrambi i lati della
 carta 9
 uso di Rifinitura sul
 Web 6
 volantini 12
stampa in DOS 39
stampa intermittente 34
stampa su due lati
 impostazioni 10
 istruzioni di ricarica 10
stampare in ordine
 inverso 6
striscioni
 caricamento 3
 impostazioni 8

U

ugelli di stampa
 pulizia 25
 strofinamento 26

V

volantini
 impostazioni 12
 stampa 14

