

# MVPplus Guida rapida

---

Fare riferimento a questa guida per l'utilizzo quotidiano della stampante. Per informazioni più dettagliate, consultare la *Guida per l'utente*.

## Sommario

Vista esterna . . . . .	2
Comparto supporti della stampante . . . . .	3
Tipi di supporti . . . . .	4
Caricamento del supporto . . . . .	5
Posizionamento dei sensori supporto . . . . .	8
Selezionare o posizionare il sensore trasmissivo . . . . .	8
Regolazione del sensore riflettente . . . . .	10
Panoramica del nastro . . . . .	12
Quando utilizzare il nastro . . . . .	12
Lato rivestito del nastro . . . . .	12
Caricamento del nastro . . . . .	14
Rimozione del nastro usato . . . . .	17
Regolazione della pressione della testina di stampa . . . . .	18
Pannello di controllo . . . . .	20
Stampa di un'etichetta di configurazione . . . . .	21
Configurazione della stampante . . . . .	22
Come visualizzare o modificare i parametri . . . . .	22
Parametri di base della Stampante . . . . .	23
Procedure di pulizia . . . . .	24
Pulizia delle parti esterne . . . . .	24
Pulizia della testina di stampa e del rullo . . . . .	25
Sostituzione del fusibile . . . . .	28

## Vista esterna

Nella [Figura 1](#) è illustrata la parte esterna della stampante.

**Figura 1 • Esterno della Stampante**

**Lato anteriore**

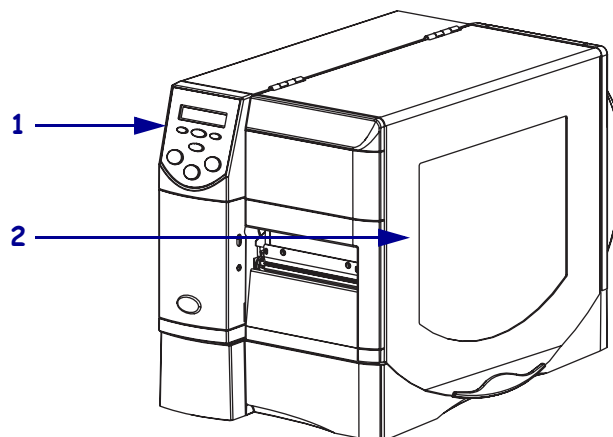

**Lato posteriore**

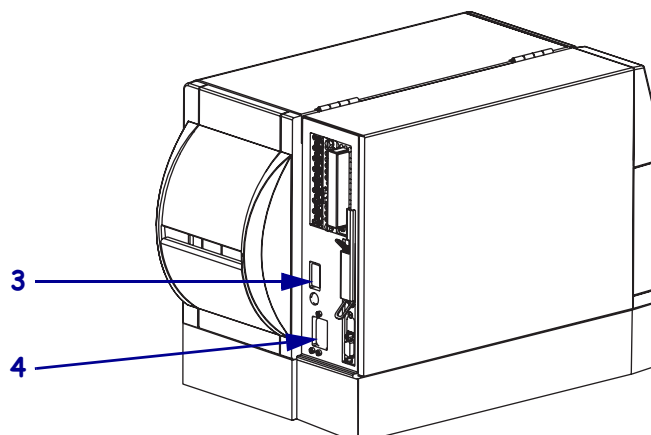

<b>1</b>	Pannello di controllo
<b>2</b>	Sportello supporti
<b>3</b>	Interruttore di alimentazione (O = Off, I = On)
<b>4</b>	Connettore di alimentazione CA

## Comparto supporti della stampante

Nella [Figura 2](#) sono illustrati i componenti all'interno del comparto supporti della stampante. A seconda dei componenti opzionali installati, l'immagine della stampante potrebbe risultare leggermente diversa.

**Figura 2 • Componenti della stampante**

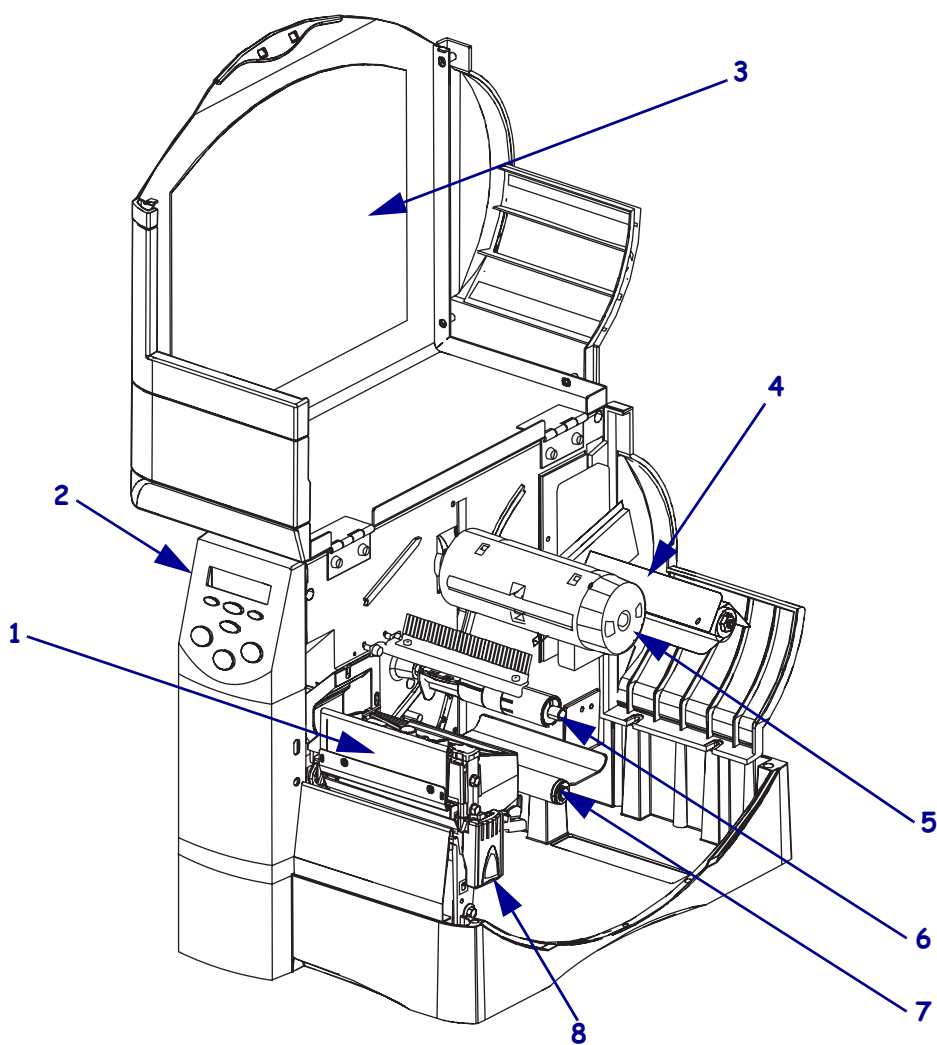

<b>1</b>	Gruppo testina di stampa	<b>5</b>	Perno di avvolgimento del nastro
<b>2</b>	Pannello di controllo	<b>6</b>	Perno di alimentazione del nastro
<b>3</b>	Sportello supporti	<b>7</b>	Gruppo tamburo
<b>4</b>	Perno di alimentazione supporti	<b>8</b>	Dispositivo di apertura della testina di stampa

## Tipi di supporti

La stampante è in grado di utilizzare vari tipi di supporti (Tabella 1).

**Tabella 1 • Tipi di supporti**

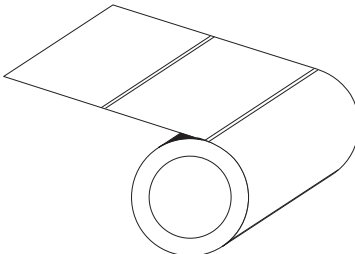
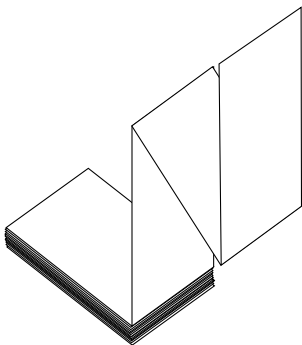
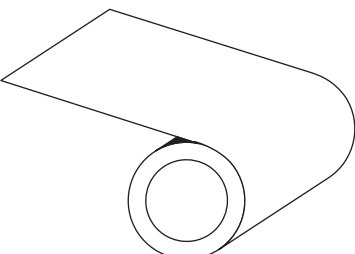
Tipo di supporto	Aspetto	Descrizione
<b>Supporto in rotolo non continuo</b>		<p>I supporti in rotolo sono avvolti attorno a un elemento centrale di 76 mm (3 pollici). Le etichette sono provviste di un supporto adesivo che le fa aderire a una pellicola e sono separate da vuoti, fori, tacche o righe nere. I cartellini sono separati da perforazioni.</p>
<b>Supporti a fogli ripiegati non continui</b>		<p>I supporti a fogli ripiegati sono piegati a zigzag. Possono avere le stesse divisioni di etichetta dei supporti in rotolo non continui. Le divisioni sono in corrispondenza delle pieghe o vicino ad esse.</p>
<b>Supporto in rotolo continuo</b>		<p>Il supporto continuo è avvolto intorno a un elemento centrale ed è privo di intervalli, fori, tacche o righe nere. In questo caso, l'immagine può essere stampata in qualsiasi punto dell'etichetta. Con i supporti continui, utilizzare il sensore trasmissivo in modo che la stampante sia in grado di rilevarne l'esaurimento.</p>

## Caricamento del supporto

Fare riferimento alle istruzioni fornite in questa sezione per caricare supporti in rotolo in modalità strappo (Figura 3). Per istruzioni sul caricamento di supporti a fogli ripiegati o per il caricamento in altre modalità di stampa, fare riferimento alla *Guida per l'utente*.

**Figura 3 • Percorso del supporto in modalità strappo**

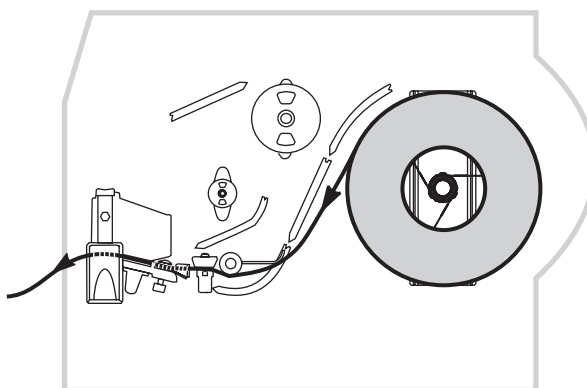

**Attenzione** • Quando si caricano supporti o nastri, rimuovere collane, bracciali o altri gioielli che potrebbero venire a contatto con la testina di stampa o altre parti della stampante.

**Per caricare il rotolo del supporto in modalità strappo, procedere come segue:**

1. Rimuovere e scartare qualsiasi cartellino o etichetta sporco o tenuto assieme da adesivi o nastro.

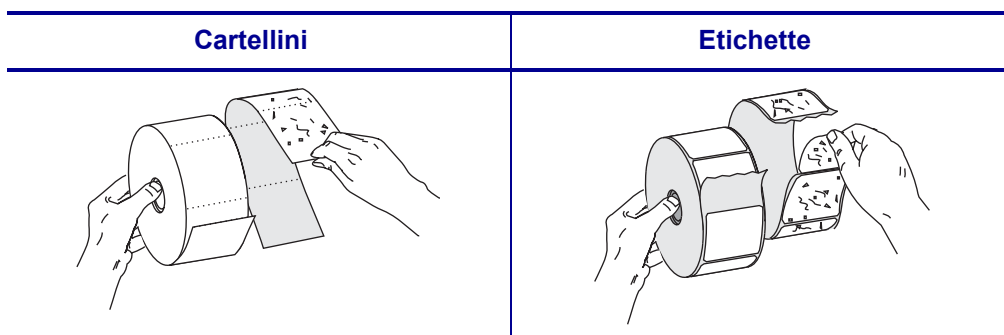

2. Inserire il rotolo di supporto sul perno di alimentazione supporti. Premere il rotolo completamente.

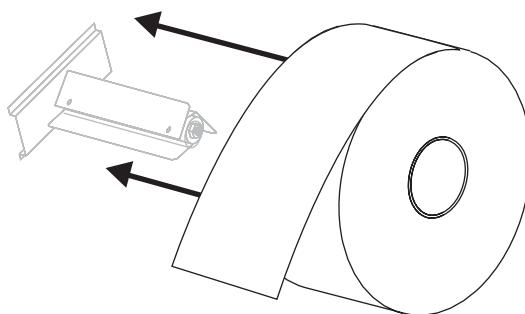

3. Premere il dispositivo di apertura della testina per aprire il gruppo testina di stampa.  
Sollevare la testina di stampa finché non si apre.

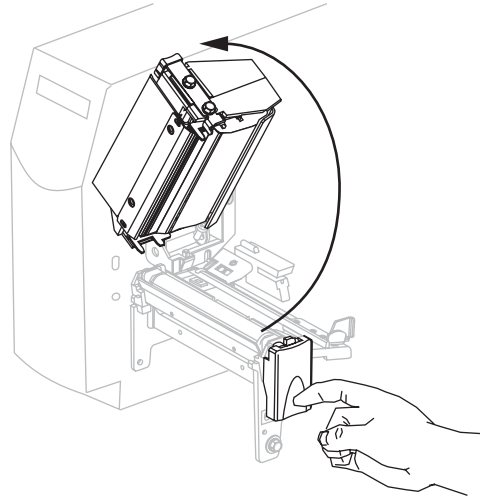

4. Estrarre la guida supporti.

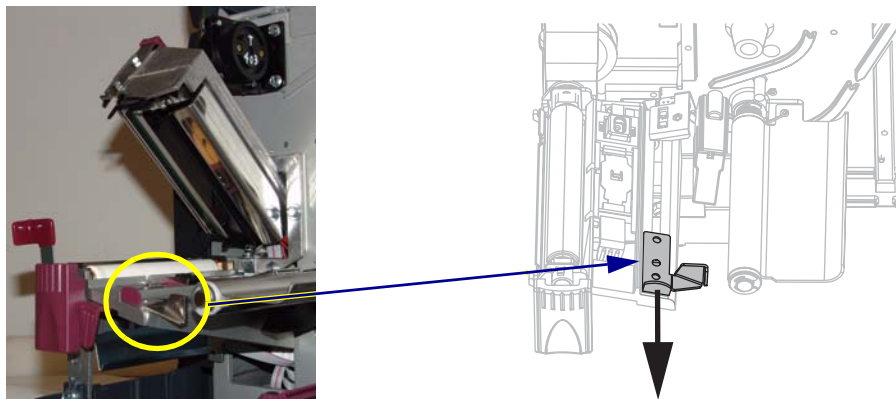

5. Far passare il supporto sotto il gruppo tamburo (1), attraverso la fessura situata nel sensore trasmissivo (2 - illustrazione del sensore trasmissivo standard) e sotto il sensore del nastro (3).

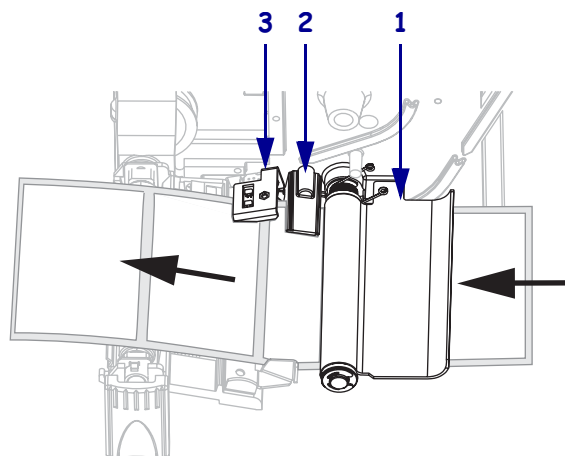

## 7 | Caricamento del supporto

6. Premere il supporto sul retro del sensore trasmissivo (1). Far scorrere la guida supporti (2) in modo che sia a contatto con il bordo del supporto.

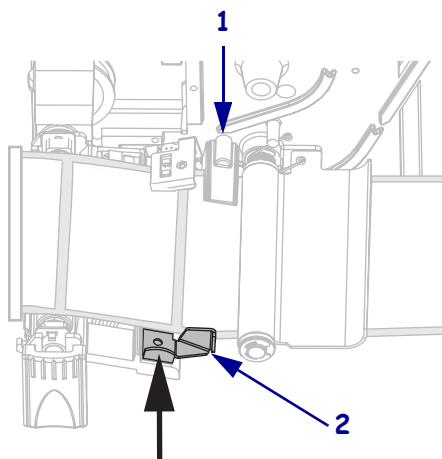

7. Chiudere il gruppo testina di stampa.

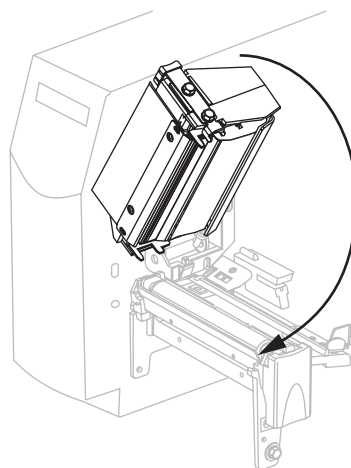

8. Se la stampante è in pausa (la spia PAUSE lampeggia), premere PAUSE (PAUSA) per attivare la stampa.

## Posizionamento dei sensori supporto

Questa stampante utilizza due tipi di sensori supporto: trasmissivo e riflettente.

### Selezionare o posizionare il sensore trasmissivo

Per impostazione predefinita, viene utilizzato il sensore trasmissivo (Figura 4) che può essere regolato per ottenere prestazioni di stampa ottimali. Il sensore riflettente è un sistema secondario di rilevamento supporti che viene attivato solo se non è possibile utilizzare il sensore trasmissivo per calibrare il supporto.

Figura 4 • Sensore trasmissivo regolabile

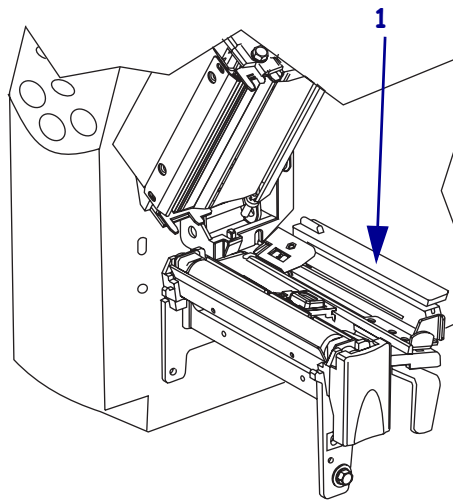

Il sensore trasmissivo è dotato di una slitta per sensore scorrevole (Figura 5) con un incavo su un lato e un foro al centro, che viene utilizzata dalla stampante per calibrare i supporti con tacche sul bordo o intervalli tra le etichette.



Figura 5 • Sensore trasmissivo regolabile e slitta per sensore

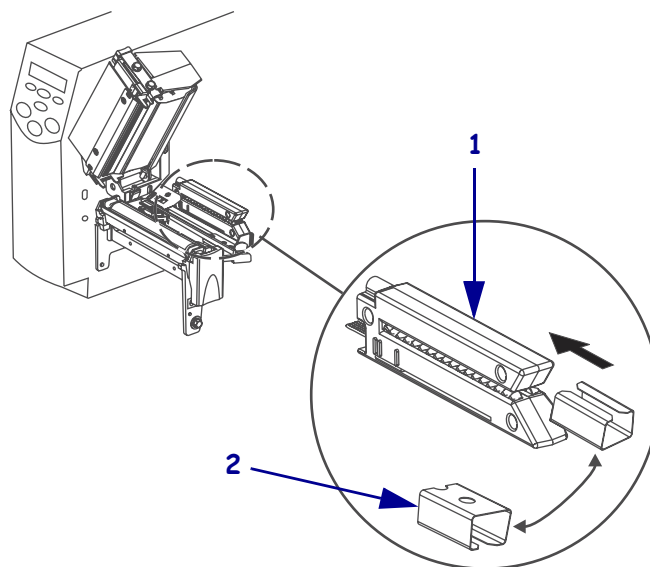

I segni di posizionamento corrispondono all'incavo e al foro nella slitta per sensore.

Figura 6 • Sensore trasmissivo con linguetta di regolazione

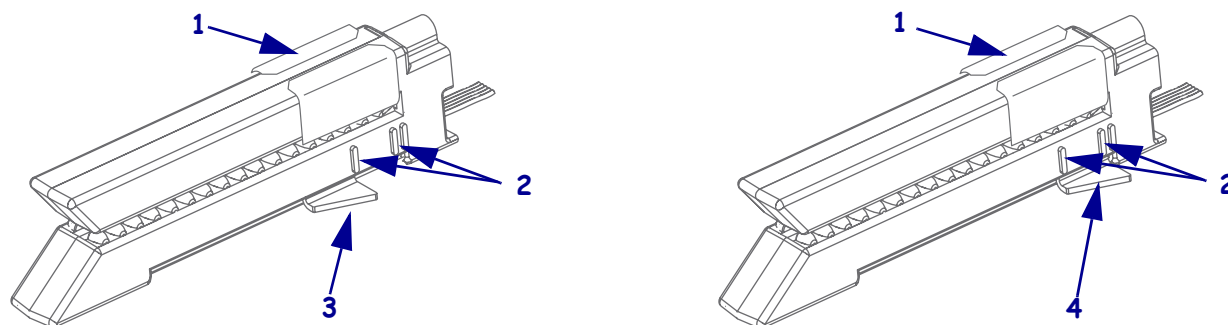

1	Slitta per sensore
2	Segni di posizionamento
3	Linguetta di regolazione (posizione esterna)
4	Linguetta di regolazione (posizione interna)

#### Per regolare il sensore trasmissivo, procedere come segue:

1. Premere la leva di apertura della testina di stampa per rilasciare il gruppo testina di stampa.
2. Vedere la [Figura 4](#). Individuare il sensore trasmissivo.
3. Premere la slitta per sensore completamente sul sensore trasmissivo.
4. Individuare la linguetta di regolazione bianca nella parte posteriore del sensore trasmissivo.

5. Verificare il tipo di supporto in uso.

Se si utilizza...	Procedura...
Supporto non continuo con tacche sui bordi	Spostare la linguetta di regolazione sul segno di posizionamento interno. La punta della linguetta dovrà essere allineata con il segno.
Supporto non continuo senza tacche sui bordi	Spostare la linguetta di regolazione sul segno di posizionamento esterno. La punta della linguetta dovrà essere allineata con il segno.
Supporto continuo	Spostare la linguetta di regolazione sul segno di posizionamento esterno. La punta della linguetta dovrà essere allineata con il segno.



**Nota** • Alcuni tipi di supporti potrebbero richiedere il posizionamento della linguetta di regolazione all'esterno della slitta per sensore.

6. Accertarsi che supporto e nastro siano posizionati correttamente.
7. Chiudere il gruppo testina di stampa.

## Regolazione del sensore riflettente



**Nota** • Questo sensore è in genere coperto da una piastra installata in fase di fabbricazione. Se è necessario attivare questo sensore, è necessario rimuovere la piastra.

Il sensore riflettente è compatibile con la maggior parte dei tipi di supporti. Nel caso di supporti non continui, rileva l'indicatore di inizio etichetta (la tacca, il foro, la riga nera o il vuoto tra le etichette pretagliate). Nel caso di supporti sia continui che non continui, rileva una condizione di esaurimento carta.

Posizionare il sensore riflettente come segue:

- direttamente sotto la tacca, il foro o la riga nera con questi tipi di etichette
- in qualsiasi punto lungo la larghezza del supporto se vi è un vuoto tra le etichette
- in qualsiasi punto sotto il supporto in caso di supporti continui

La luce rossa che filtra attraverso il supporto può facilitare il posizionamento corretto del sensore.

Figura 7 • Regolazione del sensore riflettente

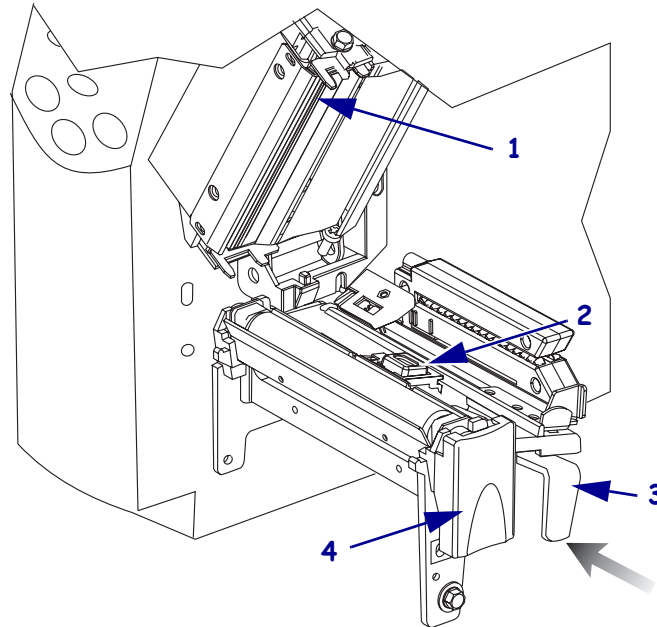

1	Gruppo testina di stampa
2	Sensore riflettente
3	Leva di posizionamento del sensore riflettente
4	Dispositivo di apertura della testina di stampa

**Per regolare il sensore riflettente, procedere come segue:**

1. Vedere la [Figura 7](#). Premere il dispositivo di apertura della testina di stampa.
2. Sollevare la testina di stampa finché non si apre.
3. Individuare la leva di posizionamento del sensore riflettente.
4. Spostare il sensore riflettente posizionando la leva nel senso della larghezza del supporto finché il sensore non si allinea con il vuoto o la tacca.
5. Chiudere il gruppo testina di stampa.

## Panoramica del nastro

Il nastro è una sottile pellicola rivestita da un lato con cera, resina o resina paraffinata che viene fissata sul supporto durante il processo di trasferimento termico.

### Quando utilizzare il nastro

La stampa su supporti a trasferimento termico richiede l'utilizzo di un nastro, che invece non è necessario per la stampa termica diretta. Per determinare se con un particolare supporto deve essere utilizzato un nastro, provare a graffiare il supporto.

#### Per effettuare un test di graffiatura del supporto, procedere come segue:

1. Graffiare rapidamente con un'unghia la superficie di stampa del supporto.
2. Sul supporto appare un segno nero?

Se un segno nero...	Il supporto è di tipo...
Non appare sul supporto	<b>A trasferimento termico.</b> È necessario utilizzare un nastro.
Appare sul supporto	<b>Termico diretto.</b> Non è necessario utilizzare un nastro.

### Lato rivestito del nastro

I nastri possono essere avvolti con il lato rivestito all'interno o all'esterno (Figura 8). Questa stampante può utilizzare solo nastri rivestiti all'esterno.

Figura 8 • Nastro rivestito all'esterno o all'interno



#### Per determinare qual è il lato rivestito di un nastro, procedere come segue:

1. Staccare un'etichetta dalla pellicola di supporto.
2. Premere un angolo del lato adesivo dell'etichetta sulla superficie esterna del rotolo di nastro.
3. Staccare l'etichetta dal nastro.

4. Osservare i risultati. Parti o residui d'inchiostro del nastro sono rimasti aderenti all'etichetta?

Se l'inchiostro del nastro...	Significa che...
È rimasto aderente all'etichetta	Il rivestimento del nastro si trova sulla superficie <b>esterna</b> .
Non è rimasto aderente all'etichetta	Il rivestimento del nastro si trova sulla superficie <b>interna</b> e non può essere utilizzato in questa stampante. Per un'ulteriore verifica, ripetere il test sull'altra superficie del rotolo di nastro.

## Caricamento del nastro

Per proteggere la testina di stampa dall'usura, utilizzare sempre un nastro più largo del supporto. Per la stampa termica diretta **non** caricare nastro nella stampante.

Figura 9 • Percorso del nastro

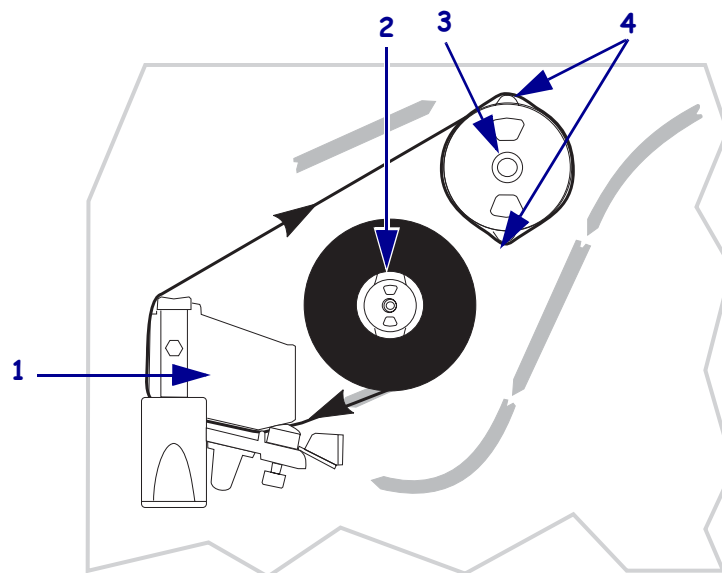

<b>1</b>	Gruppo testina di stampa
<b>2</b>	Perno di alimentazione del nastro
<b>3</b>	Perno di avvolgimento del nastro
<b>4</b>	Lame di tensione

---

**Attenzione** • Quando si caricano supporti o nastri, rimuovere collane, bracciali o altri gioielli che potrebbero venire a contatto con la testina di stampa o altre parti della stampante.

---

**Per caricare il nastro, procedere come segue:**

1. Premere il dispositivo di apertura della testina per aprire il gruppo testina di stampa. Sollevare la testina di stampa finché non si apre.

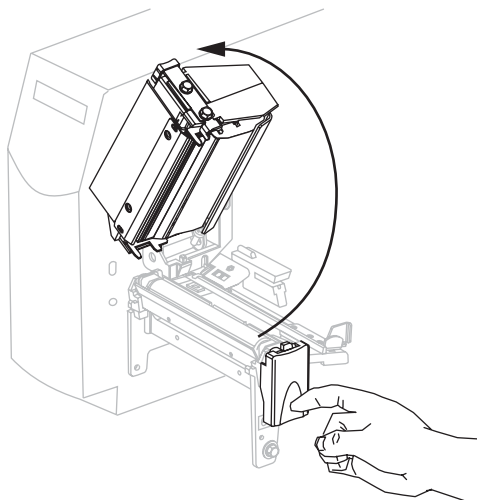

2. Orientare il nastro con l'estremità libera che si svolge in senso orario.



3. Inserire il rotolo di nastro sul perno di alimentazione del nastro (1) e spingerlo completamente verso l'interno.

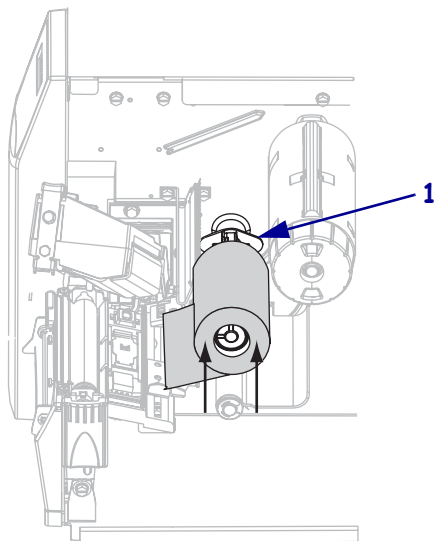

4. Tirare l'estremità del nastro facendola passare sotto il gruppo testina di stampa (1) e fino alla parte anteriore della stampante.

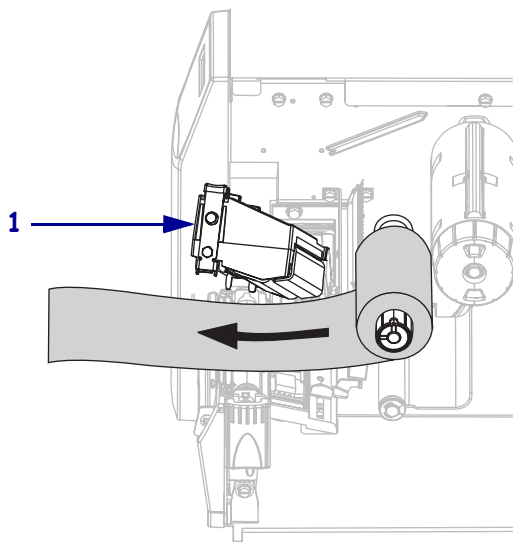

5. Chiudere il gruppo testina di stampa.

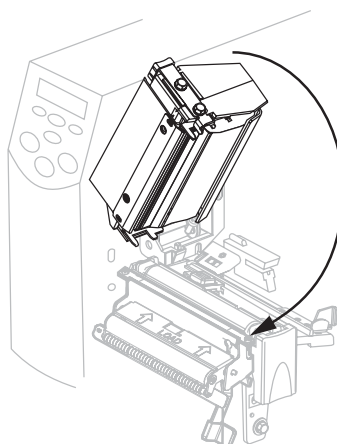

6. Avvolgere il nastro in senso orario sul suo perno di avvolgimento (1).

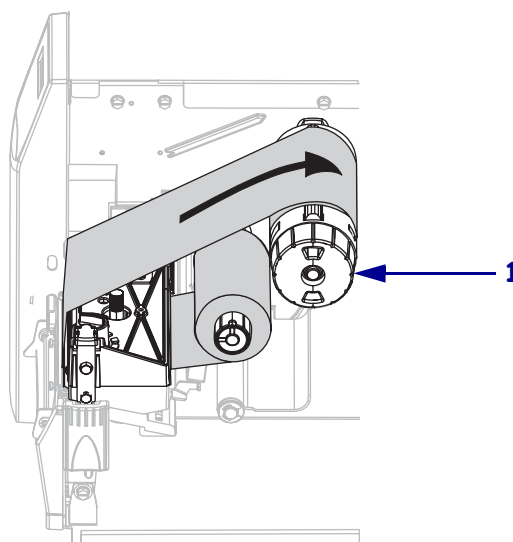



## Rimozione del nastro usato

Per rimuovere un nastro usato, attenersi alla procedura seguente:

1. **Attenzione** • Evitare di tagliare il nastro direttamente in corrispondenza del perno di avvolgimento del nastro, che potrebbe danneggiarsi.

Se il nastro non è esaurito, tagliarlo o spezzarlo prima del perno di avvolgimento (1).

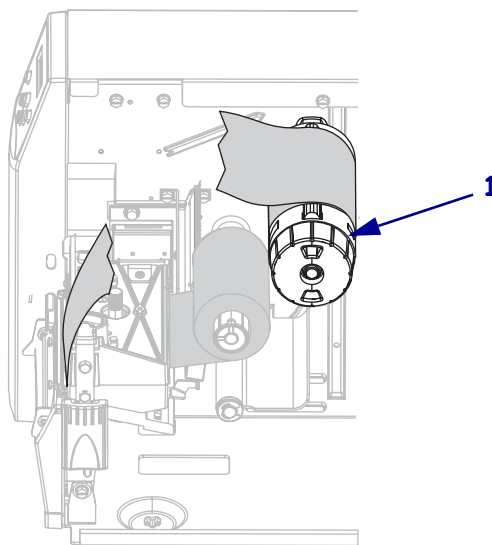

2. Per allentare il nastro, premerlo contro le lame di tensione del perno di avvolgimento del nastro (1). Nello stesso tempo, ruotare la manopola di rilascio del perno di avvolgimento del nastro in senso antiorario (2).

Le lame di tensione rientrano nel perno, allentando il nastro.

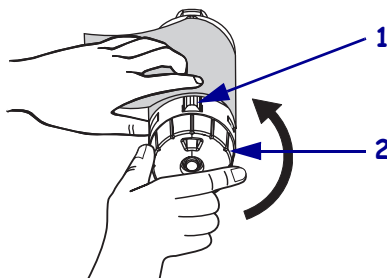

3. Sfilare il nastro usato dal perno di avvolgimento del nastro ed eliminarlo.

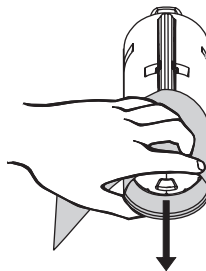

## Regolazione della pressione della testina di stampa

Potrebbe essere necessario regolare la pressione della testina di stampa se la stampa è troppo chiara su un lato o se si utilizzano supporti spessi.

Vedere la [Figura 10](#). I selettori di regolazione della pressione sono dotati di differenti impostazioni determinate da blocchi di dimensioni crescenti in rilievo sul meccanismo di stampa. Il blocco più piccolo (completamente in senso antiorario) corrisponde alla posizione 1, mentre il più grande (completamente in senso orario) corrisponde alla posizione 4 (o 7 per la 300MVPplus).

**Figura 10 • Selettori di regolazione della pressione della testina di stampa**

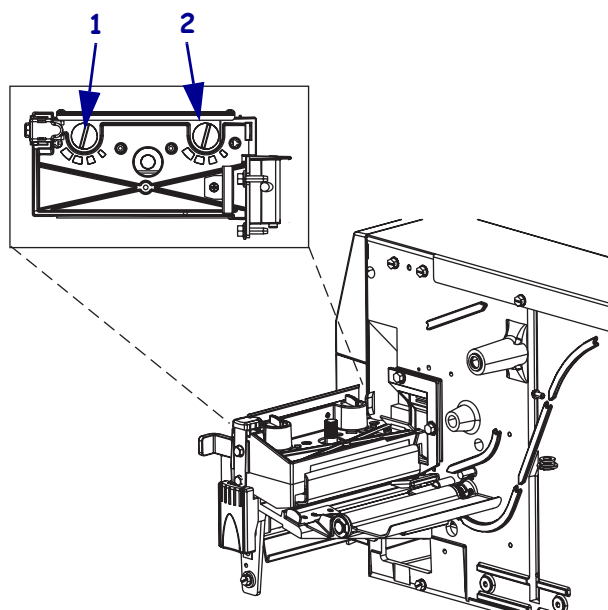

<b>1</b>	Selettore esterno
<b>2</b>	Selettore interno

**Per impostare la pressione della testina di stampa, procedere come segue:**

1. Fare riferimento alla [Tabella 2](#) o [Tabella 3](#) per selezionare le impostazioni iniziali del selettore per il supporto in base alla stampante di cui si dispone.

**Tabella 2 • 200MVPplus Pressione della testina di stampa**

Larghezza supporto	Selettore interno	Selettore esterno
25,4 mm (1 pollice)	3	1
51 mm (2 pollici)	4	1
76 mm (3 pollici)	3	2
89 mm e oltre (3,5 pollici e oltre)	3	3

Tabella 3 • 300MVPplus Pressione della testina di stampa

Larghezza supporto	Selettore interno	Selettore esterno
50 mm (2 pollici)	6	1
75 mm (3 pollici)	6	2
100 mm (4 pollici)	7	3
125 mm (5 pollici)	7	4
140 mm e oltre (5,5 pollici e oltre)	6	6

2. Se necessario, regolare i selettori di regolazione della pressione come segue:

Se il supporto...	Significa che...
Richiede una pressione superiore per una buona qualità di stampa	Aumentare di una posizione entrambi i selettori.
Si sposta verso sinistra durante la stampa	Aumentare di una posizione l'impostazione del selettore esterno o diminuire di una posizione l'impostazione del selettore interno.
Si sposta verso destra durante la stampa	Aumentare di una posizione l'impostazione del selettore interno o diminuire di una posizione l'impostazione del selettore esterno.
Stampa troppo chiara sul lato sinistro dell'etichetta.	Aumentare l'impostazione del selettore interno di una posizione.
Stampa troppo chiara sul lato destro dell'etichetta.	Aumentare l'impostazione del selettore esterno di una posizione.

## Pannello di controllo

Il pannello di controllo (Figura 11) contiene i LED che indicano il funzionamento di base e i pulsanti che può essere necessario premere durante il funzionamento di base.

Figura 11 • Pannello di controllo

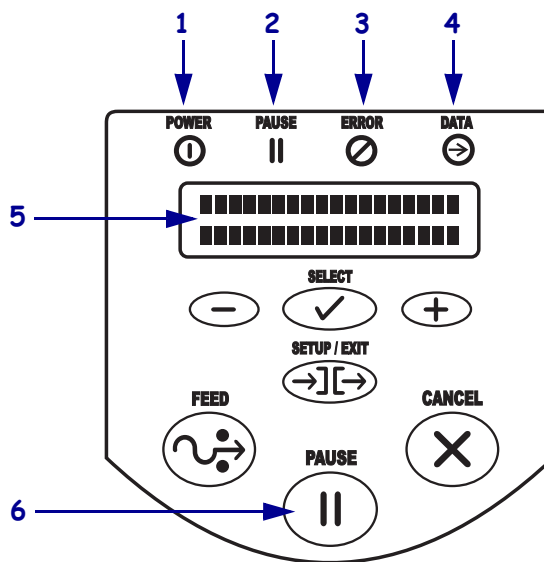

1	Spia Power (Alimentazione)	Indica che la stampante è accesa.
2	Spia PAUSE (PAUSA)	Lampeggia quando la stampante è in pausa.
3	Spia Error (Errore)	Lampeggia o resta accesa quando la stampante richiede l'intervento dell'operatore.
4	Spia Data (Dati)	Lampeggia rapidamente quando la stampante sta ricevendo dati.
5	LCD	Mostra lo stato operativo della stampante.
6	Pulsante PAUSE (PAUSA)	Interrompe o riavvia il funzionamento della stampante.

## Stampa di un'etichetta di configurazione

Nell'etichetta di configurazione sono indicate le impostazioni della stampante memorizzate nella memoria di configurazione. Dopo avere caricato il supporto e il nastro, se necessario, stampare un'etichetta di configurazione come riferimento delle impostazioni correnti della stampante. Conservare l'etichetta che potrà essere utilizzata per risolvere eventuali problemi di stampa.

### Per stampare un'etichetta di configurazione, procedere come segue:

1. Sul pannello di controllo, premere SETUP/EXIT (IMPOSTA/ESCI).
2. Premere PLUS (+) o MINUS (-) per scorrere i parametri fino a **LIST SETUP** (ELENCO IMPOSTAZIONI).
3. Premere SELECT (SELEZIONE) per selezionare il parametro.
4. Premere PLUS (+) per confermare la stampa.

Viene stampata un'etichetta di configurazione (Figura 12).

Figura 12 • Etichetta di configurazione

PRINTER CONFIGURATION	
Brady Corporation	
Bradyprinter MVP-Series	
+11.....	DARKNESS
+000.....	TEAR OFF
TEAR OFF.....	PRINT MODE
CONTINUOUS.....	MEDIA TYPE
WEB.....	SENSOR TYPE
AUTO SELECT.....	SENSOR SELECT
THERMAL-TRANS.....	PRINT METHOD
168 00/12 MM.....	PRINT WIDTH
1219.....	LABEL LENGTH
RS232.....	SERIAL COMM.
38400.....	BAUD
8 BITS.....	DATA BITS
NONE.....	PARITY
XON/XOFF.....	HOST HANDSHAKE
NONE.....	PROTOCOL
000.....	NETWORK ID
NORMAL MODE.....	COMMUNICATIONS
<~> 7EH.....	CONTROL PREFIX
<^> 5EH.....	FORMAT PREFIX
<,> 2CH.....	DELIMITER CHAR
ZPL II.....	ZPL MODE
CALIBRATION.....	MEDIA POWER UP
CALIBRATION.....	HEAD CLOSE
DEFAULT.....	BACKFEED
+000.....	LABEL TOP
+0000.....	LEFT POSITION
058.....	WEB S.
068.....	MEDIA S.
072.....	RIBBON S.
001.....	TAKE LABEL
213.....	MEDIA LED
111.....	RIBBON LED
+10.....	LCD ADJUST
DPSWFXM.....	MODES ENABLED
.....	MODES DISABLED
1984 12/MM FULL.....	RESOLUTION
V39.10.5P02 <-.....	FIRMWARE
V1.9.0.0.....	HARDWARE ID
CUSTOMIZED.....	CONFIGURATION
3072.....R:	RAM
NONE.....B:	MEMORY CARD
2048.....E:	ONBOARD FLASH
NONE.....	FORMAT CONVERT
NONE.....	OPTION
PERMANENT.....	IP RESOLUTION
ALL.....	IP PROTOCOL
010.003.004.150.....	IP ADDRESS
255.000.000.000.....	SUBNET MASK
000.000.000.000.....	DEFAULT GATEWAY
2000-12-18 12:18:18	TIME STAMP

FIRMWARE IN THIS PRINTER IS COPYRIGHTED

## Configurazione della stampante

Utilizzare il display LCD del pannello di controllo per visualizzare e regolare le impostazioni della stampante.



**Nota** • Il software per la preparazione delle etichette o il driver della stampante possono ignorare le regolazioni apportate tramite il pannello di controllo. Per ulteriori informazioni, consultare la documentazione relativa al software o al driver.

### Come visualizzare o modificare i parametri

#### Per visualizzare o modificare i parametri, procedere come segue:

1. Premere SETUP/EXIT (IMPOSTA/ESCI) per accedere alla modalità di impostazione.
2. Nella visualizzazione parametri, premere PLUS (+) per continuare al parametro successivo o premere MINUS (-) per ritornare al parametro precedente nel ciclo.
3. Premere SELECT (SELEZIONE) quando si desidera modificare un parametro o visualizzare le relative opzioni.
4. Premere o il per modificare il parametro.  
Quando un parametro viene modificato, nell'angolo superiore sinistro del display viene visualizzato un asterisco (\*) per indicare che il valore è diverso da quello attualmente attivo nella stampante.
5. Premere SETUP/EXIT (IMPOSTA/ESCI).  
Sul display LCD viene visualizzato **SALVA MODIFICHE**.
6. Premere per visualizzare le opzioni di salvataggio (Tabella 4).

**Tabella 4 • Salvataggio di opzioni all'uscita dalla modalità di impostazione**

LCD	Descrizione
PERMANENTE	Mantiene i valori nella memoria della stampante anche quando viene spenta.
TEMPORANEO	Salva le modifiche mantenendole fino allo spegnimento.
CANCEL (ANNULLA)	Annulla tutte le modifiche effettuate dopo l'attivazione della modalità di impostazione, eccetto quelle riguardanti l'intensità del colore e le impostazioni per lo stappo, che vengono attivate immediatamente.
CAR. PREDEF.	Ripristina tutti i parametri predefiniti in fabbrica, eccetto le impostazioni di rete. Fare attenzione quando si caricano i valori predefiniti perché sarà necessario ricaricare tutte le impostazioni eseguite manualmente.   <b>Nota</b> • Se si sceglie di caricare le impostazioni predefinite di fabbrica, la stampante esegue una calibrazione-automatica.

Tabella 4 • Salvataggio di opzioni all'uscita dalla modalità di impostazione

LCD	Descrizione
CAR. ULT. SALV.	Carica i valori dall'ultimo salvataggio permanente.
RETE PREDEF.	Ripristina le impostazioni della rete cablata e wireless predefinite in fabbrica.

7. Premere SETUP/EXIT (IMPOSTA/ESCI) per selezionare l'opzione visualizzata.  
Al termine della sequenza di configurazione e calibrazione, viene visualizzato **STAMPANTE PRONTA**.

## Parametri di base della Stampante

Nella [Tabella 5](#) sono illustrati i parametri che è necessario modificare per la configurazione iniziale della stampante. Per l'elenco completo dei parametri della stampante, fare riferimento alla *Guida per l'utente*.

Tabella 5 • Stampante Parametri

Menu visualizzato	Descrizione
OPACITÀ	Consente di regolare l'intensità di stampa <b>Valore predefinito:</b> +10 <b>Intervallo:</b> da 0 a 30
MODO DI STAMPA	Consente di selezionare la modalità di stampa <b>Valore predefinito:</b> STRAPPARE <b>Selezioni:</b> STRAPPARE, STACCARE, TAGLIERINA, RIAVVOLGIMENTO
TIPO SUPP.	Consente di impostare il tipo di supporto Per ulteriori informazioni sui tipi di supporto, vedere <i>Tipi di supporti a pagina 4</i> . <b>Valore predefinito:</b> NON-CONTINUO <b>Selezioni:</b> CONTINUO, NON-CONTINUO
TIPO DI SENSORE	Consente di impostare il tipo di sensore <b>Valore predefinito:</b> Bobina <b>Selezioni:</b> Bobina (vuoti o perforazioni tra le etichette), RIGA SCURA (segni neri sul retro del rullo per indicare il termine delle etichette)
SEL. SENSORE	Consente di selezionare un sensore <b>Valore predefinito:</b> TRASMETTIT. <b>Selezioni:</b> AUTOSELEZ. (la stampante utilizza quello che ritiene il sensore migliore), RIFLETTENTE (supporto con riga nera), TRASMETTIT. (la maggior parte degli altri tipi di supporti)
MODO DI STAMPA	Consente di selezionare il metodo di stampa <b>Valore predefinito:</b> TRASFERIMENTO TERMICO <b>Selezioni:</b> TRASFERIMENTO TERMICO (utilizzo di nastri), TERMICO DIRETTO (non utilizza nastri)

## Procedure di pulizia



**Importante** • Brady non è responsabile per eventuali danni causati dall'utilizzo di detergenti su questa stampante.

Procedure di pulizia specifiche sono illustrate nelle pagine seguenti. Nella è indicata la pianificazione consigliata per la pulizia. Gli intervalli sono solo indicativi. Potrebbe essere necessario eseguire la pulizia a intervalli più ravvicinati, a seconda delle applicazioni e dei supporti.

**Tabella 6 • Pianificazione consigliata per la pulizia**

Area		Metodo	Intervallo
Testina di stampa		Solvente*	<b>Modalità termica diretta:</b> dopo ogni rotolo di supporto, oppure ogni 150 m (500 piedi) di supporti a fogli ripiegati. <b>Modalità trasferimento termico:</b> dopo ogni rotolo di nastro o tre rotoli di supporto.
Rullo		Solvente*	
Sensori supporto di stampa		Soffio d'aria	
Sensore del nastro		Soffio d'aria	
Percorso supporto		Solvente*	
Percorso del nastro		Solvente*	
Cilindro di presa (parte dell'opzione spellicolatura)		Solvente*	
Modulo taglierina	Taglio di supporto continuo, sensibile alla pressione	Solvente*	Dopo l'utilizzo di ogni rotolo di supporto o più spesso (a seconda del tipo di applicazione e di supporto)
	Taglio di partita di cartellini o di pellicola di supporto	Solvente* e soffio d'aria	Dopo ogni due o tre rotoli di supporto.
Barra di strappo/spellicolatura		Solvente*	Una volta al mese.
Sensore di raccolta etichetta		Soffio d'aria	Ogni sei mesi.

\* Brady consiglia di utilizzare il kit di Manutenzione preventiva (parte numero PCK-4). Al posto di questo kit, è possibile utilizzare un bastoncino di cotone pulito imbevuto in una soluzione di alcool isopropilico (minimo 90%) e acqua deionizzata (massimo 10%).

### Pulizia delle parti esterne

È possibile pulire le superfici esterne della stampante con un panno che non lasci residui e una piccola quantità di detergente delicato, se necessario. Non utilizzare solventi né prodotti di pulizia corrosivi o abrasivi.



## Pulizia della testina di stampa e del rullo

L'adozione di regolari misure preventive consente di ridurre al minimo l'usura della testina di stampa e di preservare la qualità della stampa. Per evitare l'abrasione:

- Pulire spesso la testina di stampa e usare nastri a trasferimento termico ben lubrificati con supporti ottimizzati per ridurre l'attrito.
- Ridurre al minimo le impostazioni per la pressione della testina di stampa e per la temperatura di scrittura, ottimizzando l'equilibrio tra questi valori.
- Assicurarsi che il nastro a trasferimento termico sia di larghezza uguale o superiore a quella del supporto delle etichette, per evitare di esporre gli elementi al materiale più abrasivo delle etichette.

Per ottenere i migliori risultati, pulire la testina di stampa dopo la sostituzione di ogni rotolo di nastro. Una qualità di stampa non uniforme, che presenta ad esempio vuoti nel codice a barre o nelle immagini, può indicare che la testina di stampa è sporca.



**Nota** • Per le stampanti con un gruppo spellicolatore, tenere chiuso il gruppo durante la pulizia del rullo per ridurre il rischio di piegare la barra di-strappo/spellicolatura.

**Figura 13 • Posizione della testina di stampa e del rullo**

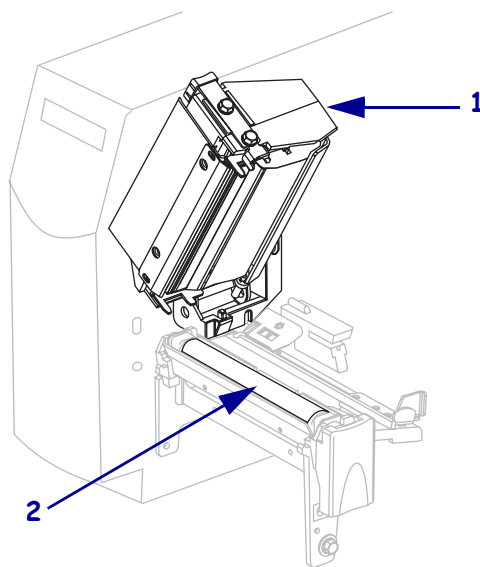

<b>1</b>	Gruppo testina di stampa
<b>2</b>	Rullo



**Attenzione** • La testina di stampa potrebbe essere molto calda e causare gravi ustioni. Attendere che si raffreddi.



**Attenzione** • Prima di toccare il gruppo testina di stampa, scaricare l'eventuale elettricità statica toccando il telaio metallico della stampante o utilizzando un braccialetto e un tappetino antistatico.

**Per pulire la testina di stampa e il rullo, procedere come segue:**

1. Aprire il gruppo testina di stampa.
2. Rimuovere i supporti e il nastro.
3. Utilizzando il bastoncino del kit di Manutenzione preventiva (parte numero PCK-4), strofinare la striscia marrone sul gruppo testina di stampa, da un'estremità all'altra. Al posto del kit di Manutenzione preventiva è possibile utilizzare un bastoncino di cotone pulito imbevuto in una soluzione di alcool isopropilico (minimo 90%) e acqua deionizzata (massimo 10%). Attendere che il solvente evapori.

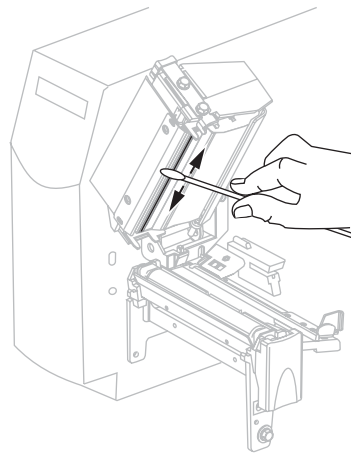

4. Ruotare a mano il rullo e, contemporaneamente, pulirlo accuratamente con il bastoncino. Attendere che il solvente evapori.

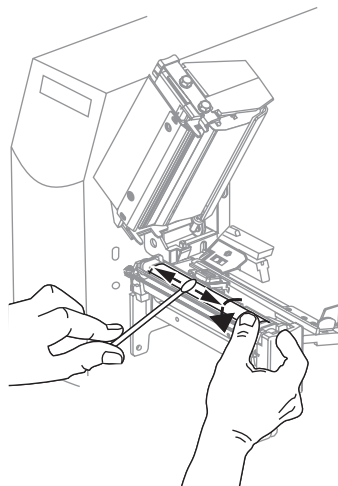

5. Ricaricare il supporto e il nastro e chiudere il gruppo testina di stampa.



**Nota** • Se, malgrado questa procedura, la qualità di stampa non migliora, provare a pulire la testina di stampa con la pellicola di pulizia *Save-a-Printhead*. Questo materiale dal rivestimento speciale consente di rimuovere l'accumulo di contaminazione senza danneggiare la testina di stampa. Rivolgersi al distributore autorizzato Brady per ulteriori informazioni.

## Sostituzione del fusibile

Sotto l'interruttore di alimentazione CA nella parte posteriore della stampante è presente un fusibile CA che può essere sostituito dall'utente. Il nuovo fusibile deve essere di tipo ad azione rapida a  $5 \times 20$  mm con una tensione nominale di almeno 5 Amp/250 VCA.



**Attenzione** • Prima di effettuare il seguente intervento di manutenzione, spegnere (O) la stampante e scollegarla dall'alimentazione.

Figura 14 • Sostituzione del fusibile

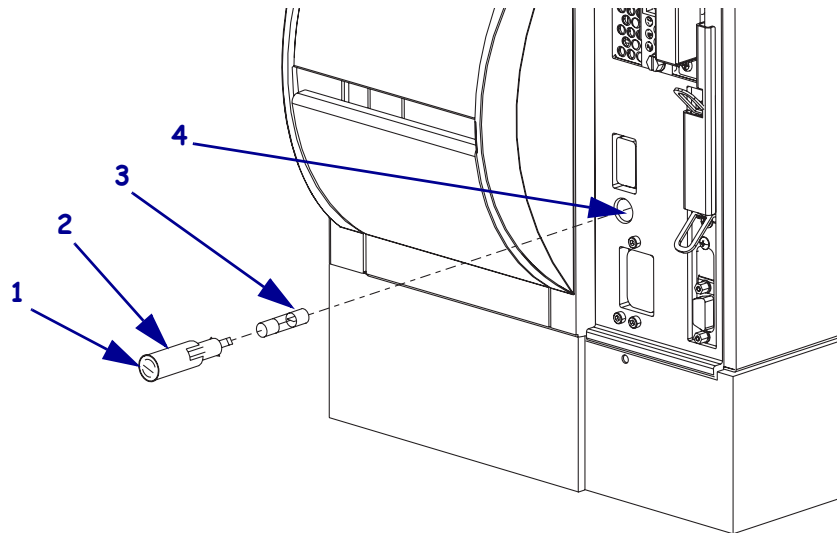

1	Fessura
2	Portafusibile
3	Fusibile
4	Preso fusibile

### Per sostituire il fusibile, procedere come segue:

1. Vedere la [Figura 14](#). Inserire la punta di un cacciavite piatto nella fessura nell'estremità del portafusibile.
2. Ruotare il cacciavite in senso antiorario finché il portafusibile non si sgancia dalla presa del fusibile.
3. Rimuovere il portafusibile dalla presa del fusibile.
4. Rimuovere il fusibile dal portafusibile.
5. Inserire un nuovo fusibile compatibile nel portafusibile.
6. Inserire il portafusibile nella presa del fusibile.
7. Inserire la punta di un cacciavite piatto nella fessura nell'estremità del portafusibile.
8. Premere delicatamente con il cacciavite, quindi ruotare quest'ultimo in senso orario fino a innestare il portafusibile.