

# Informazioni sull'edizione

## Prima edizione (gennaio 2001)

**Le informazioni incluse nel seguente paragrafo non si applicano a tutti quei Paesi in cui tali disposizioni non risultano conformi alle leggi locali:** LEXMARK INTERNATIONAL, INC. FORNISCE IL PRESENTE MANUALE NEL SUO STATO DI FATTO SENZA GARANZIA DI NESSUN GENERE, ESPLICITA O IMPLICITA, INCLUSA, MA NON LIMITATA, RELATIVA ALLA COMMERCIALIZZABILITÀ O IDONEITÀ PER UNO SCOPO SPECIFICO. In alcuni Paesi non è consentita la rinuncia di responsabilità esplicita o implicita in determinate transazioni, perciò la presente dichiarazione potrebbe anche non essere valida.

Il presente manuale potrebbe includere inesattezze di carattere tecnico o errori tipografici. Le modifiche alle informazioni ivi riportate vengono eseguite periodicamente e aggiornate nelle edizioni successive. I miglioramenti o le modifiche al prodotto o ai programmi descritti potranno essere eseguiti in qualsiasi momento.

I riferimenti a prodotti, programmi o servizi contenuti in questa pubblicazione non implicano che il produttore intenda renderli disponibili in tutti i paesi in cui opera. Qualsiasi riferimento ad un prodotto, programma o servizio non è inteso a dichiarare o sottintendere che sia possibile utilizzare soltanto quel prodotto, programma o servizio. Ogni prodotto, programma o servizio funzionalmente equivalente che non violi diritti di proprietà intellettuale può essere utilizzato al suo posto. La valutazione e la verifica del funzionamento insieme ad altri prodotti, programmi o servizi, tranne quelli espressamente progettati dal produttore, sono di responsabilità dell'utente.

Lexmark, ColorFine e Lexmark con il simbolo di diamante sono marchi commerciali di Lexmark International, Inc., registrati negli Stati Uniti e/o in altri Paesi. Color Jetprinter è un marchio di Lexmark International, Inc.

AppleTalk, iMac, Mac OS, e Macintosh sono marchi di Apple Computer, Inc., registrati negli Stati Uniti e/o in altri Paesi.

Gli altri marchi appartengono ai rispettivi proprietari.

© Copyright 2001 Lexmark International, Inc. Tutti i diritti riservati.

DIRITTI LIMITATI DEL GOVERNO DEGLI STATI UNITI D'AMERICA. Il software e la documentazione presenti vengono forniti con DIRITTI LIMITATI. L'uso, la duplicazione o la divulgazione da parte del Governo è soggetta ai limiti definiti nel sottoparagrafo (c)(1)(ii) della legge sui Diritti relativi ai dati tecnici e al software per computer, DFARS 252.227-7013 e nelle disposizioni FAR: Lexmark International, Inc., Lexington, KY 40550.

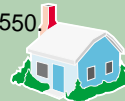



## Operazioni preliminari di stampa

illustra come caricare la carta e regolare il software della stampante per la stampa.



## Operazioni avanzate

illustra come stampare fotografie e documenti su due lati.



## Gestione della stampante

indica come installare, sostituire e allineare le cartucce di stampa.



## Risoluzione dei problemi

fornisce informazioni sulla soluzione dei problemi di stampa.



## Appendice

fornisce note.



## Indice

fornisce collegamenti diretti alle informazioni necessarie.

# Home page



## Guida per l'utente della stampante Lexmark™ Z53 Color Jetprinter per Macintosh

Utilizzare questa guida in caso di problemi o domande sull'utilizzo della stampante.

### Suggerimenti per l'utilizzo della guida

- Utilizzare i pulsanti sul lato sinistro dello schermo per spostarsi tra le pagine della guida.
- Fare clic sul **testo in blu** per collegarsi a un'altra parte della guida.
- Fare clic sulle frecce sinistra o destra per spostarsi tra le pagine successive o precedenti. Fare clic sull'immagine della casa per tornare alla pagina iniziale.
- Fare clic su **Informazioni sull'edizione** per visualizzare le informazioni su edizione e marchi registrati.
- Per stampare la guida:
  - 1 Nel menu File di Acrobat Reader, selezionare Print.
  - 2 Fare clic su Setup e selezionare Orizzontale.
  - 3 Scegliere le pagine da stampare e fare clic su **OK**.





Operazioni  
preliminari di stampa



Operazioni avanzate



Gestione della stampante



Risoluzione dei problemi



Appendice



Indice

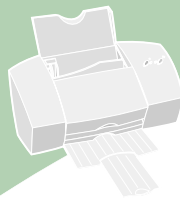

# Operazioni preliminari di stampa

Per avviare la stampa è necessario:

**Passo uno: Caricare la carta**

**Passo due: Impostare le opzioni della stampante**

**Passo tre: Stampare il documento**





Operazioni  
preliminari di stampa



Operazioni avanzate



Gestione della stampante



Risoluzione dei problemi



Appendice



Indice

# Operazioni preliminari di stampa



## Passo uno: Caricare la carta

Nell'alimentatore della stampante è possibile caricare (in base allo spessore della carta) fino a 100 fogli di carta.

- 1 Allineare la carta al lato destro dell'alimentatore fogli automatico, con il lato di stampa rivolto verso di voi.**

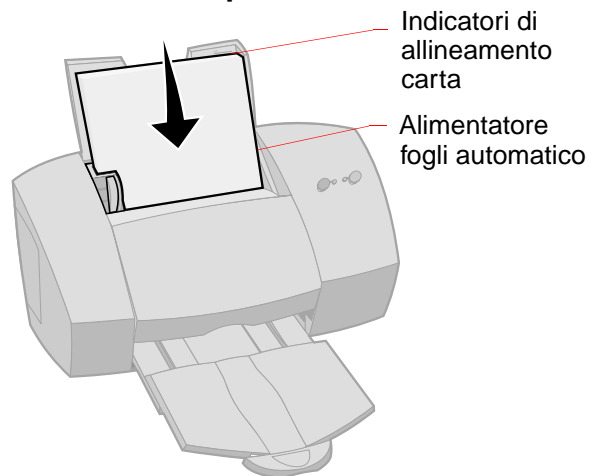



Operazioni  
preliminari di stampa



Operazioni avanzate



Gestione della stampante



Risoluzione dei problemi



Appendice



Indice

# Operazioni preliminari di stampa



- 2 Premere contemporaneamente la linguetta di rilascio e la guida del supporto, quindi spostare quest'ultima fino al bordo della carta.

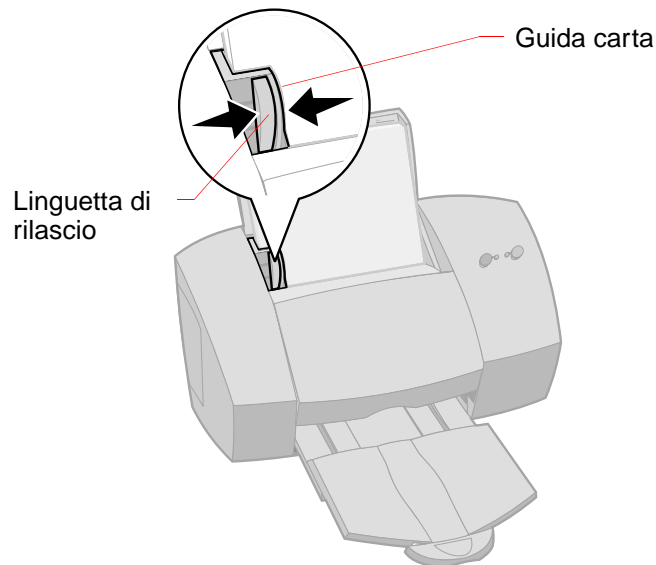



Operazioni  
preliminari di stampa



Operazioni avanzate



Gestione della stampante



Risoluzione dei problemi



Appendice



Indice

# Operazioni preliminari di stampa



## Caricare la carta speciale

Per caricare la carta speciale, attenersi alle istruzioni seguenti:

Caricare fino a:	Verificare che...
10 buste.	<ul style="list-style-type: none"> <li>il lato di stampa sia rivolto verso l'alto.</li> <li>la guida del supporto sia appoggiata al bordo delle buste.</li> <li>la posizione del francobollo si trovi nell'angolo superiore sinistro.</li> </ul>
10 cartoncini d'auguri o cartoline.	<ul style="list-style-type: none"> <li>il lato di stampa sia rivolto verso l'alto.</li> <li>i cartoncini siano caricati verticalmente e allineati al lato destro dell'alimentatore fogli automatico.</li> <li>la guida del supporto sia appoggiata al bordo dei cartoncini.</li> </ul>

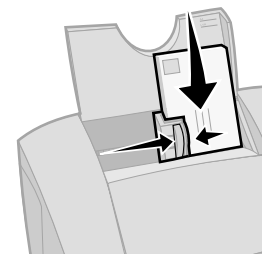



Operazioni  
preliminari di stampa



Operazioni avanzate



Gestione della stampante



Risoluzione dei problemi



Appendice



Indice

# Operazioni preliminari di stampa



Caricare fino a:	Verificare che...
25 fogli di carta fotografica o cartoline.	<ul style="list-style-type: none"><li>• il lato glossy o lucido sia rivolto verso l'alto.</li><li>• la guida del supporto sia appoggiata al bordo del foglio.</li></ul>
25 fogli di carta termotrasferibile.	<ul style="list-style-type: none"><li>• Verificare che il lato di stampa sia rivolto verso l'alto e seguire le istruzioni incluse nel pacchetto per caricare la carta termotrasferibile.</li><li>• la guida della carta sia allineata al lato del foglio.</li></ul>





Operazioni  
preliminari di stampa



Operazioni avanzate



Gestione della stampante



Risoluzione dei problemi



Appendice



Indice

# Operazioni preliminari di stampa



## Caricare fino a:

fino a 100 fogli di  
carta di formato  
personalizzato.

## Verificare che...

- il formato della carta sia compreso tra le dimensioni seguenti:
  - Larghezza:  
mm: 76,2 - 215,9  
pollici: 3,0 - 8,5
  - Lunghezza:  
mm: 127,0 - 431,8  
pollici: 5,0 - 17,0
- la guida del supporto sia appoggiata al bordo della carta.





# Operazioni preliminari di stampa



Operazioni preliminari di stampa



Operazioni avanzate



Gestione della stampante



Risoluzione dei problemi



Appendice



Indice

Caricare fino a:	Verificare che...
20 fogli di carta per striscioni.	<ul style="list-style-type: none"><li>il lato di stampa sia rivolto verso l'alto e posizionare la carta dietro la stampante. Quindi, portare la prima pagina non collegata sopra la stampante e inserirla nell'alimentatore fogli.</li><li>la guida del supporto sia appoggiata al bordo della carta.</li></ul> <p><b>NOTA:</b> Selezionare il formato carta Striscione (Letter) o Striscione (A4) nella finestra di dialogo Formato di stampa di Lexmark Z53.</p>
10 lucidi.	<ul style="list-style-type: none"><li>i lati ruvidi dei lucidi siano rivolti verso l'alto (lato lucido verso il basso).</li><li>la guida del supporto sia appoggiata al bordo dei lucidi.</li></ul>

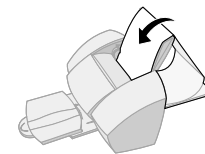

# Operazioni preliminari di stampa



## Passo due: Impostare le opzioni della stampante

Le applicazioni del software della stampante consentono di eseguire le operazioni di stampa ottenendo i migliori risultati.

La finestra di dialogo Formato di stampa è definita dal vostro sistema operativo. Include le opzioni per impostare la dimensione della carta, l'orientamento e le filigrane.

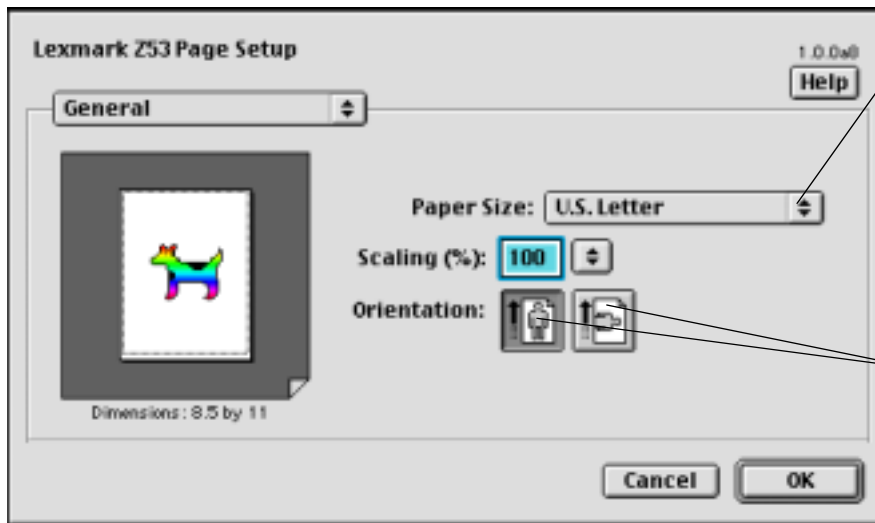

Fare clic su questo menu a comparsa per selezionare un formato del foglio.

Fare clic su una di queste opzioni per selezionare l'orientamento della pagina.



Operazioni preliminari di stampa



Operazioni avanzate



Gestione della stampante



Risoluzione dei problemi



Appendice



Indice



# Operazioni preliminari di stampa



La finestra di dialogo Stampa è definita dal software della stampante. Comprende le opzioni per impostare il numero di copie, le pagine da stampare, il cassetto per l'alimentazione della carta, la qualità di stampa, la stampa di opuscoli, il numero di pagine per foglio (volantini), la stampa in ordine inverso, la stampa su entrambi i lati, la corrispondenza del colore, la stampa in background e i tempi di stampa.

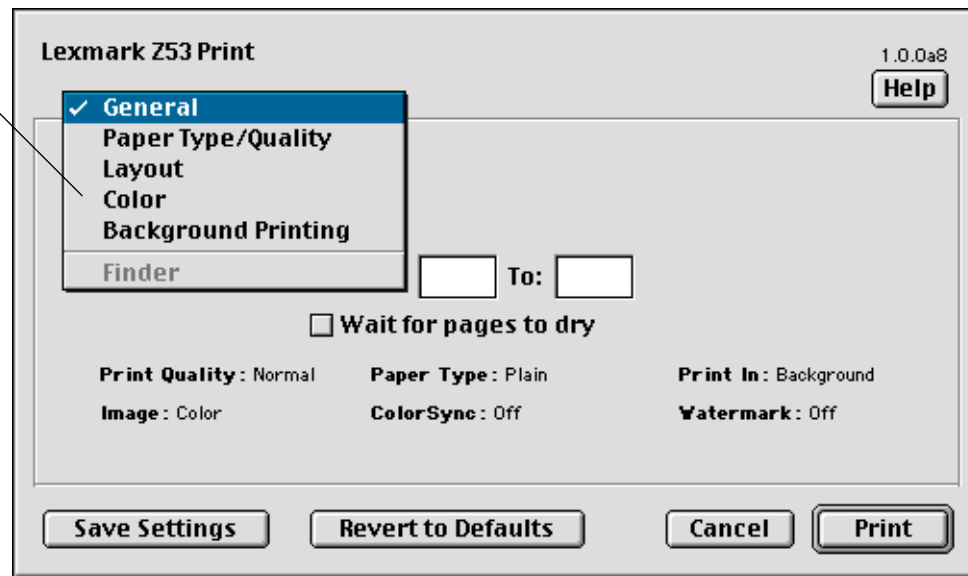

Consultare la tabella riportata sotto.



Operazioni preliminari di stampa



Operazioni avanzate



Gestione della stampante



Risoluzione dei problemi



Appendice



Indice



# Operazioni preliminari di stampa



Operazioni preliminari di stampa



Operazioni avanzate



Gestione della stampante



Risoluzione dei problemi



Appendice



Indice

Dal menu a comparsa, selezionare questa opzione:	Per selezionare:
Generale	immettere il numero di copie, le pagine che si desidera stampare e lasciare asciugare i fogli.
Tipo/Qualità di carta	tipo di carta e qualità di stampa.
Formato	stampa di opuscoli, pagine per foglio, stampa in ordine inverso, stampa su entrambi i lati, e rilegatura.
Colore	corrispondenza del colore ColorSync o Incorporata.
Stampa in Background	stampa in primo piano, stampa in background o tempi di stampa.

## Cambiare le impostazioni della pagina

Per modificare le dimensioni, l'orientamento, la scalatura e le filigrane della carta, aprire la finestra di dialogo Formato di stampa dalla vostra applicazione.





Operazioni  
preliminari di stampa



Operazioni avanzate



Gestione della stampante



Risoluzione dei problemi



Appendice



Indice

# Operazioni preliminari di stampa



- 1 **Aprire il menu File dell'applicazione.**
- 2 **Scegliere Formato di stampa.**
- 3 **Cambiare le opzioni secondo le necessità.**

## Cambiare le impostazioni di stampa da un'applicazione

Per cambiare le impostazioni di stampa da un'applicazione (per esempio, un elaboratore di testi, foglio di dati, immagini), aprire la finestra di dialogo Stampa.

- 1 **Aprire il menu File dell'applicazione.**
- 2 **Scegliere Stampa.**
- 3 **Cambiare le opzioni secondo le necessità.**

## Cambiare le impostazioni di stampa dalla scrivania

Per cambiare le impostazioni di stampa dalla scrivania, aprire la finestra di dialogo Stampa.

- 1 **Dalla scrivania, aprire il menu File.**
- 2 **Scegliere Stampa.**
- 3 **Cambiare le opzioni secondo le necessità.**





Operazioni  
preliminari di stampa



Operazioni avanzate



Gestione della stampante



Risoluzione dei problemi



Appendice



Indice

# Operazioni preliminari di stampa



## Cambiare le impostazioni di stampa per carta speciale.

Una volta installato il software della stampante, le finestre di dialogo Formato di stampa e Stampa sono impostate sulle impostazioni predefinite. Utilizzare le impostazioni predefinite per stampare la maggior parte dei documenti su carta normale. Tuttavia, per la stampa su carte speciali, può essere necessario modificare le impostazioni della stampante.

Se si stampa su questi supporti speciali:	Aprire la finestra di dialogo:	Ed eseguire queste selezioni:
Buste	Formato di stampa	Dal menu a comparsa Formato carta, scorrere per selezionare il formato di busta appropriato.
Schede	Formato di stampa	Dal menu a comparsa Formato carta, scorrere per selezionare il formato di cartoncino appropriato.
Striscioni	Formato di stampa	Dal menu a comparsa Formato carta, selezionare il formato Banner (Letter) o Banner (A4).





# Operazioni preliminari di stampa



Operazioni preliminari di stampa



Operazioni avanzate



Gestione della stampante



Risoluzione dei problemi



Appendice



Indice

Se si stampa su questi supporti speciali:	Aprire la finestra di dialogo:	Ed eseguire queste selezioni:
Lucidi	Stampa	<p>Dal menu a comparsa Tipo/Qualità carta, selezionare Lucidi per Tipo carta e Normale (600dpi) per Qualità di stampa.</p> <p><b>NOTA:</b> <i>Quando si stampano i lucidi, rimuoverli non appena fuoriescono dalla stampante e farli asciugare prima di raccogliarli con gli altri.</i></p>
Trasferibili a caldo	Stampa	Nel menu a comparsa Tipo/Qualità carta, selezionare Trasferibili a caldo per Tipo carta.
Patinata	Stampa	Nel menu a comparsa Tipo/Qualità carta, selezionare Patinata per Tipo carta.



# Operazioni preliminari di stampa



Operazioni  
preliminari di stampa



Operazioni avanzate



Gestione della stampante



Risoluzione dei problemi



Appendice



Indice

Se si stampa su  
questi supporti  
speciali:

Carta glossy/  
fotografica

Aprire la  
finestra  
di dialogo:

Stampa

Ed eseguire queste selezioni:

- Dal menu a comparsa Tipo/Qualità carta, selezionare Glossy per Tipo di carta e Alta (1200dpi) per Qualità di stampa.
- Dal menu a comparsa Colore, selezionare Corrispondenza del colore incorporata.
- Dal menu a comparsa Colore per documento, selezionare Colore naturale.

**NOTA:** Quando si stampano foto, rimuoverle non appena fuoriescono dalla stampante e farle asciugare prima di raccoglierle con le altre.







Operazioni  
preliminari di stampa



Operazioni avanzate



Gestione della stampante



Risoluzione dei problemi



Appendice



Indice

# Operazioni preliminari di stampa



## Registare le proprie impostazioni

È possibile registrare le proprie impostazioni e riutilizzarle per un'altra sessione di stampa. Per registrare le proprie impostazioni.

- 1 **Aprire il menu File.**
- 2 **Scegliere Stampa. Viene visualizzata la finestra di dialogo Stampa.**
- 3 **Cambiare le impostazioni secondo le necessità.**
- 4 **Selezionare Salva impostazioni.**

## Ripristinare le impostazioni predefinite

È possibile ripristinare le impostazioni originali di fabbrica.

- 1 **Aprire il menu File.**
- 2 **Scegliere Stampa. Viene visualizzata la finestra di dialogo Stampa.**
- 3 **Selezionare Impostazioni predefinite.**





Operazioni  
preliminari di stampa



Operazioni avanzate



Gestione della stampante



Risoluzione dei problemi



Appendice



Indice

# Operazioni preliminari di stampa



## Passo tre: Stampare il documento

- 1 Aprire il menu File.
- 2 Scegliere **Stampa**.Viene visualizzata la finestra di dialogo **Stampa**.
- 3 **Selezionare Stampa**.



# Operazioni avanzate

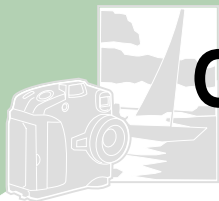

È possibile impostare il software della stampante per:

**La stampa di opuscoli**

**La stampa di volantini**

**Stampare in ordine inverso**

**La stampa su entrambi i lati della carta**

## La stampa di opuscoli

È possibile stampare e rilegare il documento per creare un opuscolo.



### Passo uno: Caricare la carta

Caricare al massimo 100 fogli di carta allineandoli al lato destro dell'alimentatore di fogli automatico. Per ulteriori informazioni sul caricamento della carta, vedere [pagina 4](#).



Operazioni  
preliminari di stampa



Operazioni avanzate



Gestione della stampante



Risoluzione dei problemi



Appendice



Indice

# Operazioni avanzate



## Passo due: Impostare la finestra di dialogo Stampa per la stampa di opuscoli.

- 1 Aprire la finestra di dialogo Formato di stampa.
- 2 Selezionare il formato di carta appropriato.
- 3 Selezionare l'orientamento di carta appropriato.
- 4 Aprire la finestra di dialogo Stampa.

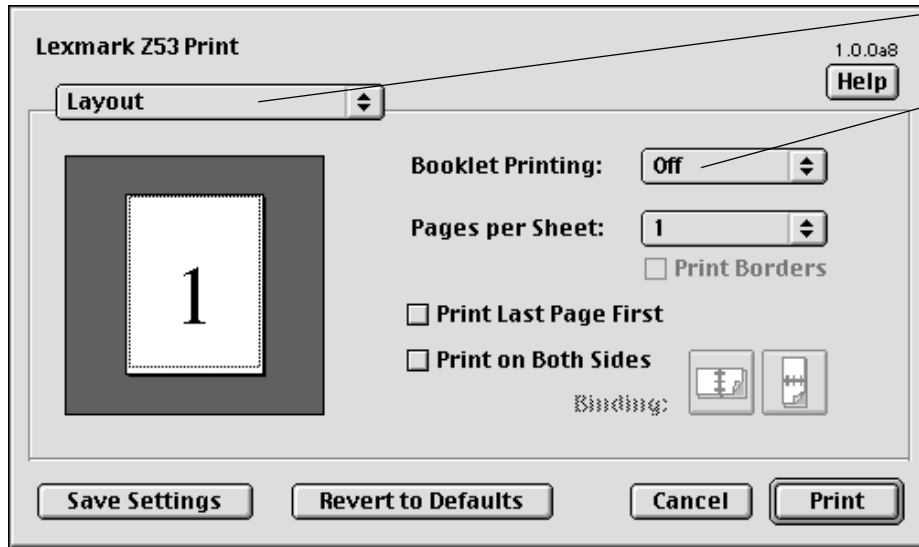

Selezionare Formato.

Selezionare il numero di fogli per pacco.



Operazioni preliminari di stampa



Operazioni avanzate



Gestione della stampante



Risoluzione dei problemi



Appendice



Indice





Operazioni  
preliminari di stampa



Operazioni avanzate



Gestione della stampante



Risoluzione dei problemi



Appendice



Indice

# Operazioni avanzate



- 5 Dal menu a comparsa **Generale**, selezionare **Formato**.
- 6 Dal menu a comparsa **Stampa opuscolo**, selezionare il numero di fogli per pacco appropriato.

*Nota: Un set corrisponde a un determinato numero di fogli di carta rilegati insieme. Per informazioni, vedere la sezione seguente, [Creazione dell'opuscolo](#).*

*Se si stampa carta di grammatura elevata, selezionare un numero basso di fogli per pacchi, in modo da facilitare la rilegatura.*

- 7 **Selezionare Stampa**

Al termine della stampa della prima metà dell'opuscolo, il software della stampante richiede di ricaricare la carta.

- 8 **Inserire la carta e la pagina delle istruzioni con il lato stampato e le frecce rivolti verso il basso.**

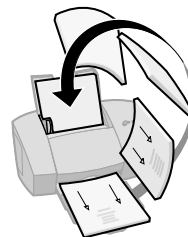

- 9 **Selezionare Stampa.**





Operazioni  
preliminari di stampa



Operazioni avanzate



Gestione della stampante



Risoluzione dei problemi



Appendice



Indice



Cinque set  
sovrapposti  
formano  
l'opuscolo.

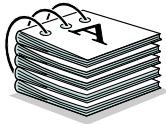

## Creazione dell'opuscolo

Dopo aver stampato il documento, sovrapporre i set e rilegare l'opuscolo.

**Per creare un opuscolo:**

- 1** Prendere il primo set dal vassoio d'uscita della carta, piegarlo in due e metterlo da parte.
- 2** Prendere il set successivo, piegarlo in due, sovrapporlo al primo set.
- 3** Sovrapporre gli altri pacchi per completare l'opuscolo.
- 4** Rilegare i set per completare l'opuscolo.





Operazioni  
preliminari di stampa



Operazioni avanzate



Gestione della stampante



Risoluzione dei problemi



Appendice



Indice

# Operazioni avanzate



## La stampa di volantini



Se si stampano volantini, è possibile risparmiare carta stampando immagini a più pagine su un singolo foglio di carta.

### Passo uno: Caricare la carta

Caricare al massimo 100 fogli di carta allineandoli al lato destro dell'alimentatore di fogli automatico. Per ulteriori informazioni su come caricare la carta, vedere [pagina 4](#).

### Passo due: Impostare l'opzione **Pagine per foglio (volantini)** nella finestra di dialogo **Stampa**.

È possibile stampare i volantini su un solo lato del foglio o su entrambi.

- 1 Aprire la finestra di dialogo Formato di stampa.**
- 2 Selezionare il formato di carta appropriato.**
- 3 Selezionare l'orientamento di carta appropriato.**
- 4 Aprire la finestra di dialogo Stampa.**
- 5 Dal menu a comparsa Generale, selezionare Formato.**



# Operazioni avanzate



- 6 Dal menu a comparsa Pagine per foglio selezionare il numero di immagini di pagina da stampare su un foglio.**

L'illustrazione grafica cambia per mostrare l'aspetto della pagina stampata a seconda della selezione.

- 7 Selezionare Stampa bordi per stampare i bordi.**

- 8 Per stampare il volantino su entrambi i lati del foglio, selezionare Stampa fronte-retro.**

- 9 Selezionare l'illustrazione che rappresenta il lato di rilegatura desiderato.**



- 10 Selezionare Stampa.**

Se i volantini sono stati formattati per la stampa su un solo lato della pagina, avete finito. Se i volantini sono stati formattati per la stampa su entrambi i lati, procedere con la stampa del secondo lato.

- 11 Al termine della stampa della prima metà dei volantini, il software della stampante richiede di ricaricare la carta. Inserire la carta e la pagina delle istruzioni con il lato stampato e le frecce rivolti verso il basso.**

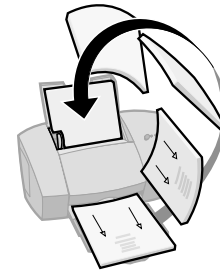

- 12 Selezionare Stampa.**



Operazioni preliminari di stampa



Operazioni avanzate



Gestione della stampante



Risoluzione dei problemi



Appendice



Indice







Operazioni  
preliminari di stampa



Operazioni avanzate



Gestione della stampante



Risoluzione dei problemi



Appendice



Indice

# Operazioni avanzate



## Stampare in ordine inverso

È possibile stampare le pagine in ordine inverso. L'ultima pagina viene stampata per prima e la prima pagina viene stampata per ultima.

### Passo uno: Caricare la carta

Caricare al massimo 100 fogli di carta allineandoli al lato destro dell'alimentatore di fogli automatico. Per ulteriori informazioni su come caricare la carta, vedere [pagina 4](#).

### Passo due: Impostare la stampa in ordine inverso nella finestra di dialogo Stampa.

- 1 Aprire la finestra di dialogo Formato di stampa.
- 2 Selezionare il formato di carta appropriato.
- 3 Selezionare l'orientamento di carta appropriato.
- 4 Aprire la finestra di dialogo Stampa.
- 5 Dal menu a comparsa Generale, selezionare Formato.
- 6 Selezionare Stampa in ordine inverso.
- 7 Selezionare Stampa.





Operazioni  
preliminari di stampa



Operazioni avanzate



Gestione della stampante



Risoluzione dei problemi



Appendice



Indice

# Operazioni avanzate



## La stampa su entrambi i lati della carta

La stampante Lexmark consente di stampare su entrambi i lati del foglio. Oltre a risparmiare carta, questa funzione consente di stampare libretti.

### Passo uno: Caricare la carta

Caricare al massimo 100 fogli di carta allineandoli al lato destro dell'alimentatore di fogli automatico. Per ulteriori informazioni su come caricare la carta, vedere [pagina 4](#).

### Passo due: Impostare la finestra di dialogo Stampa per stampare su entrambi i lati del foglio

- 1 Aprire la finestra di dialogo Formato di stampa.
- 2 Selezionare il formato di carta appropriato.
- 3 Selezionare l'orientamento di carta appropriato.
- 4 Aprire la finestra di dialogo Stampa.
- 5 Dal menu a comparsa Generale, selezionare Formato.
- 6 Selezionare Stampa fronte-retro.



# Operazioni avanzate



Operazioni  
preliminari di stampa



Operazioni avanzate



Gestione della stampante



Risoluzione dei problemi



Appendice



Indice

## 7 Selezionare l'illustrazione che rappresenta il lato di rilegatura desiderato.

È possibile rilegare sul lato sinistro o sul lato superiore della carta.



## 8 Selezionare Stampa.

Vengono stampate prima le pagine dispari. Al termine della stampa delle pagine dispari, il software della stampante chiede di ricaricare la carta.

## 9 Inserire la carta e la pagina delle istruzioni con il lato stampato e le frecce rivolti verso il basso.

## 10 Fare clic su OK.

Sull'altro lato vengono stampate le pagine pari.

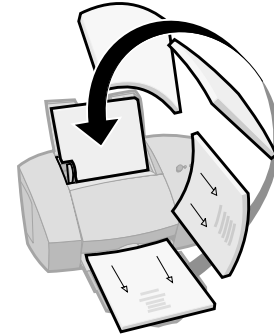

# Gestione della stampante

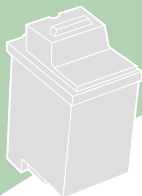

In questo capitolo vengono descritte le procedure d'installazione, sostituzione e manutenzione delle cartucce di stampa. È possibile utilizzare il Pannello di controllo, uno dei programmi della stampante, per eseguire queste funzioni.

## Uso del Pannello di controllo

### Installazione o sostituzione delle cartucce di stampa

### Miglioramento della qualità di stampa

#### Allineamento delle cartucce di stampa

#### Strofinamento degli ugelli e dei contatti di stampa

#### Come conservare le cartucce di stampa



Operazioni  
preliminari di stampa



Operazioni avanzate



Gestione della stampante



Risoluzione dei problemi



Appendice



Indice



# Gestione della stampante



Operazioni  
preliminari di stampa



Operazioni avanzate

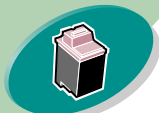

Gestione della stampante



Risoluzione dei problemi



Appendice



Indice

## Uso del Pannello di controllo

Il Pannello di controllo contiene due schede: Cartuccia e Informazioni.

### Aprire il Pannello di controllo

Per aprire il Pannello di controllo:

- 1 Aprire il menu Apple.**
- 2 Scegliere Pannello di Controllo.**
- 3 Scegliere il pannello di controllo di Lexmark Z53.**



# Gestione della stampante



## Selezionare



Operazioni preliminari di stampa



Operazioni avanzate



Gestione della stampante



Risoluzione dei problemi



Appendice



Indice

la scheda **Informazioni** per visualizzare la versione del software della stampante e le informazioni sul copyright

la scheda **Cartucce** per:

- Installare o sostituire una cartuccia di stampa
- Allineare le cartucce
- Pulire gli ugelli di stampa
- Stampare una pagina di prova

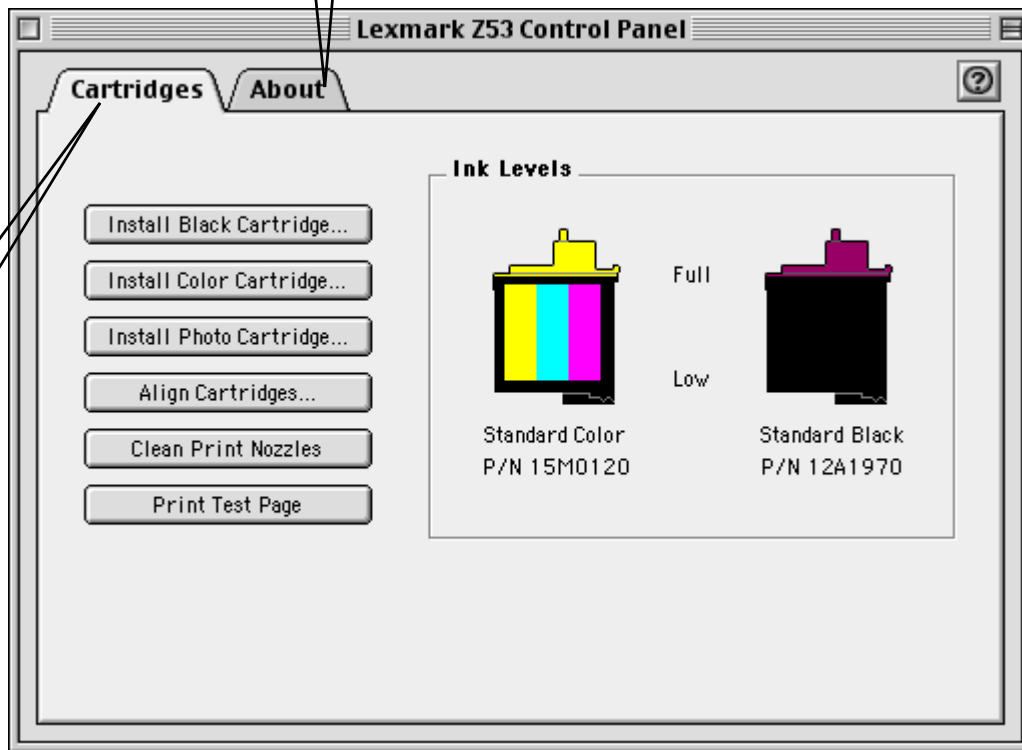

# Gestione della stampante



## Installazione o sostituzione delle cartucce di stampa

### 1 Accertarsi che la spia di accensione sia accesa.

Spia di accensione

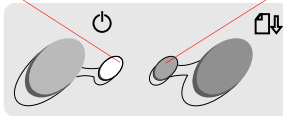

Spia di alimentazione carta

### 2 Sollevare il coperchio anteriore.

Se la stampante non è attiva, il supporto della cartuccia di stampa si sposta nella posizione di caricamento.

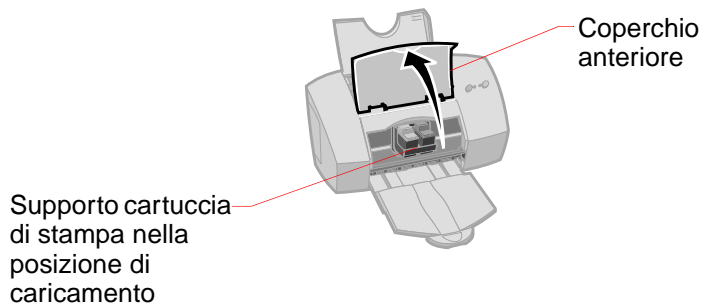

Operazioni preliminari di stampa



Operazioni avanzate



Gestione della stampante



Risoluzione dei problemi



Appendice



Indice



# Gestione della stampante



Operazioni  
preliminari di stampa



Operazioni avanzate



Gestione della stampante



Risoluzione dei problemi



Appendice



Indice

- 3 Rimuovere la cartuccia di stampa vecchia. Conservare o gettare la cartuccia di stampa rimossa.

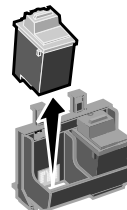
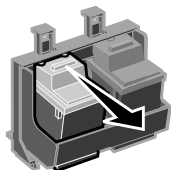

- 4 Installare la cartuccia di sostituzione nella stampante:

**Avvertimento:**  
**NON** toccare  
l'area di  
contatto in  
rame sulla  
cartuccia  
di stampa!

Se si installa una nuova cartuccia, rimuovere **solo** l'adesivo e il nastro trasparente dalla parte inferiore della cartuccia di stampa.

Inserire la cartuccia di stampa di sostituzione nel supporto della cartuccia di stampa.

Spingere indietro sulla cartuccia fino a quando non si **blocca** nella posizione corretta.

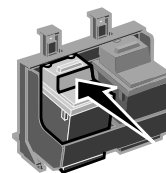
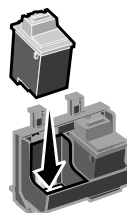
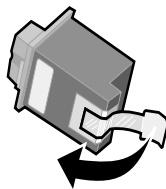

- 5 Dal pannello di controllo di Lexmark Z53, selezionare la scheda Cartucce.





# Gestione della stampante



## 6 Selezionare il pulsante appropriato per la cartuccia.

Fare clic sulla scheda Cartucce.

Fare clic sul pulsante della cartuccia che si desidera installare.

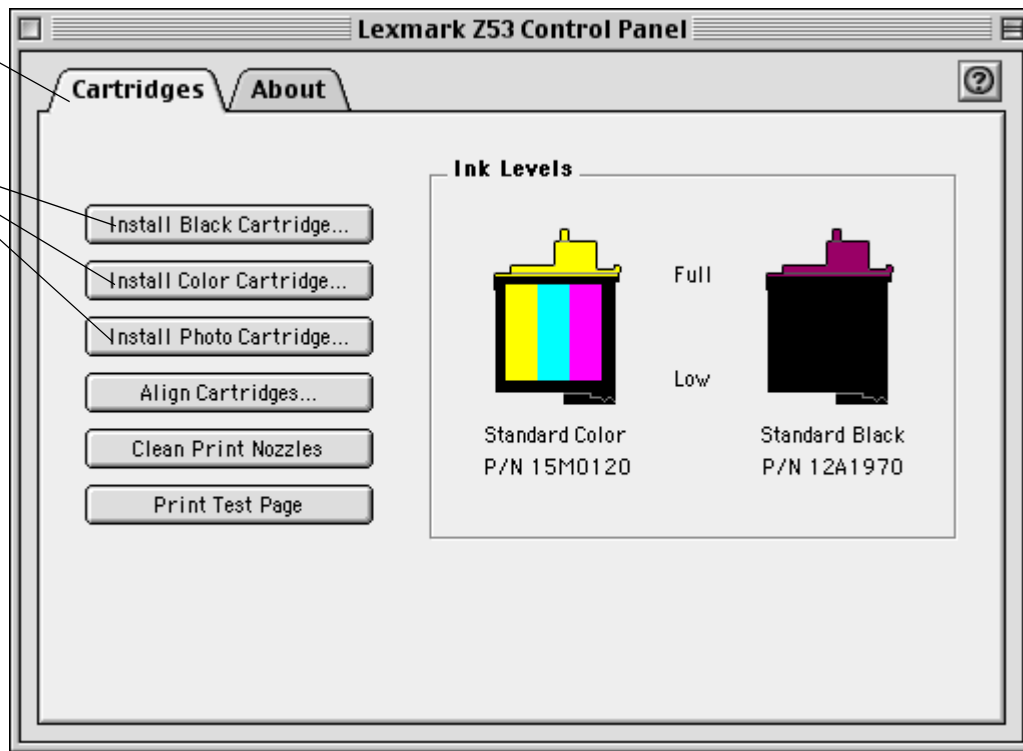

Operazioni preliminari di stampa

Operazioni avanzate

Gestione della stampante

Risoluzione dei problemi

Appendice

Indice



# Gestione della stampante



- 7 Per installare le cartucce, seguire le istruzioni visualizzate sullo schermo.

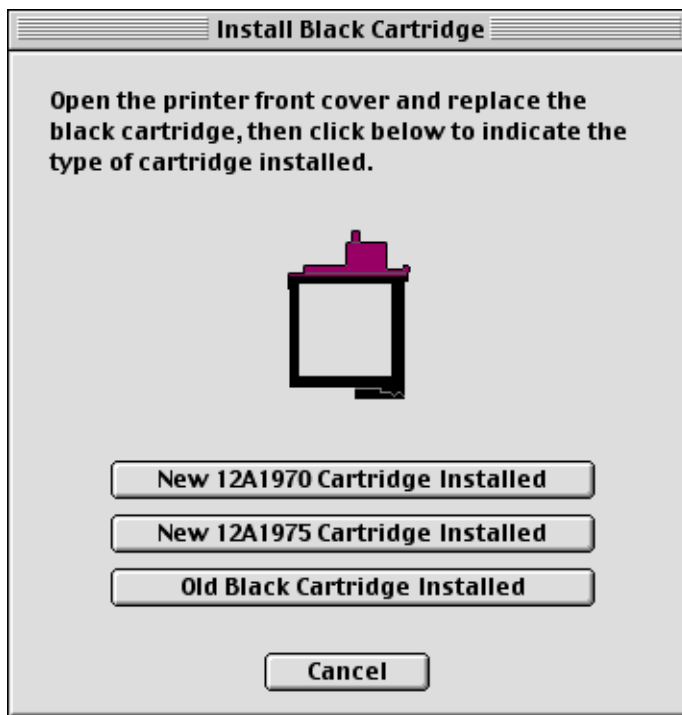

Operazioni preliminari di stampa



Operazioni avanzate



Gestione della stampante



Risoluzione dei problemi



Appendice



Indice

# Gestione della stampante



- 8 **Selezionare Sì per allineare le cartucce. Seguire le istruzioni che appaiono sullo schermo per completare l'allineamento della cartuccia. Per ulteriori informazioni, vedere [pagina 36](#).**
- 9 **Per controllare come stampano le cartucce, selezionare Stampa pagina di prova.**

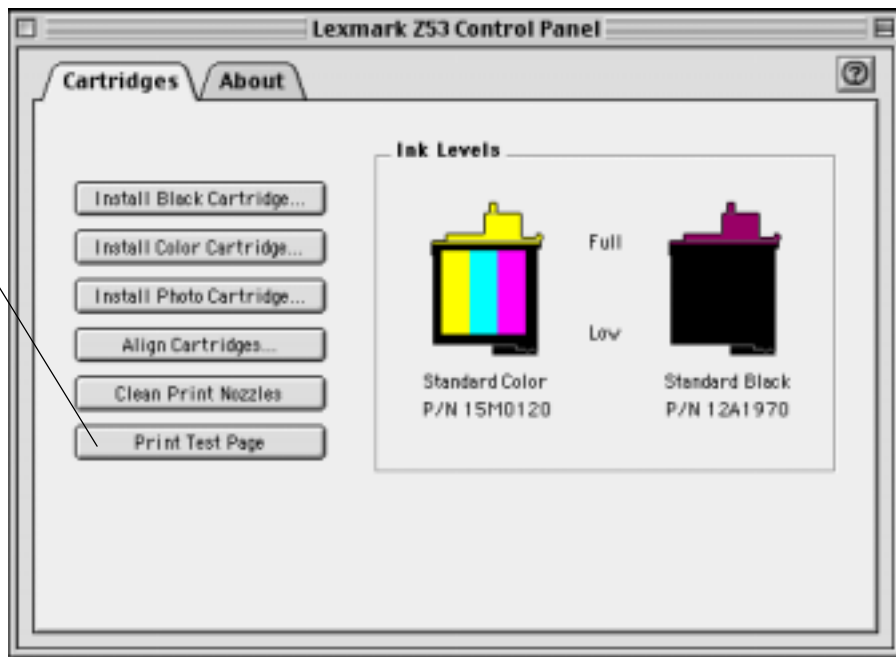

Stampa  
pagina di  
prova



Operazioni  
preliminari di stampa



Operazioni avanzate



Gestione della stampante



Risoluzione dei problemi



Appendice



Indice



## Miglioramento della qualità di stampa

Se la qualità di stampa non è soddisfacente, potrebbe essere necessario allineare le cartucce o pulire gli ugelli di stampa.

### Allineamento delle cartucce di stampa

Normalmente, le cartucce di stampa vengono allineate solo dopo aver installato una nuova cartuccia di stampa. Tuttavia, può essere necessario allineare le cartucce di stampa quando:

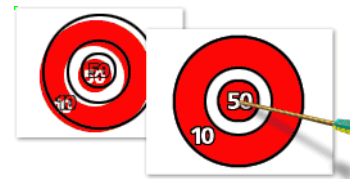

- Le aree di nero di un'immagine o del testo non sono allineate esattamente con le aree a colori.
- I caratteri non sono allineati correttamente al margine sinistro.
- Appaiono righe verticali "ondulate".

Per allineare le cartucce di stampa:

- 1 Caricare carta normale nella stampante.**
- 2 Aprire il Pannello di controllo. Per ulteriori informazioni, vedere [pagina 29](#).**



Operazioni  
preliminari di stampa



Operazioni avanzate



Gestione della stampante



Risoluzione dei problemi



Appendice



Indice

# Gestione della stampante



Operazioni  
preliminari di stampa



Operazioni avanzate



Gestione della stampante



Risoluzione dei problemi



Appendice



Indice

## 3 Dalla scheda Cartucce, selezionare Allinea cartucce.

Viene stampata una pagina di prova di allineamento con una serie di motivi allineati. La pagina di prova è simile a quella visualizzata:

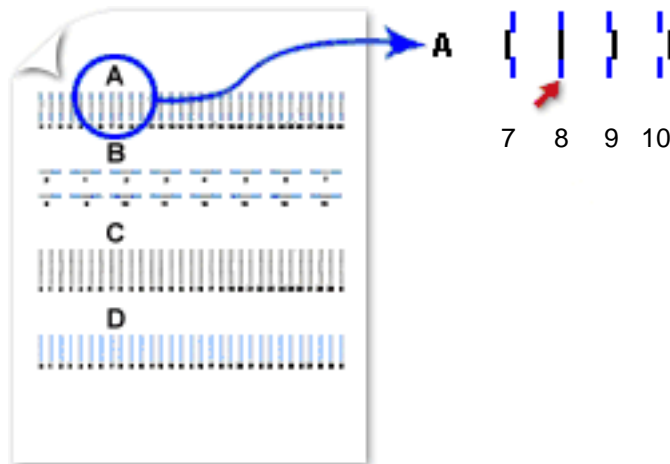

## 4 In ciascun gruppo di allineamento sulla pagina di prova, trovare il numero del motivo di allineamento che più si avvicina a una linea retta.

Ad esempio, nel gruppo di esempio **A**, la freccia punta al motivo che si avvicina di più ad una linea retta.



# Gestione della stampante



- 5 Nella finestra di dialogo **Allinea cartucce**, immettere i numeri del motivo sulla pagina di prova stampata che più si avvicina a una linea retta.

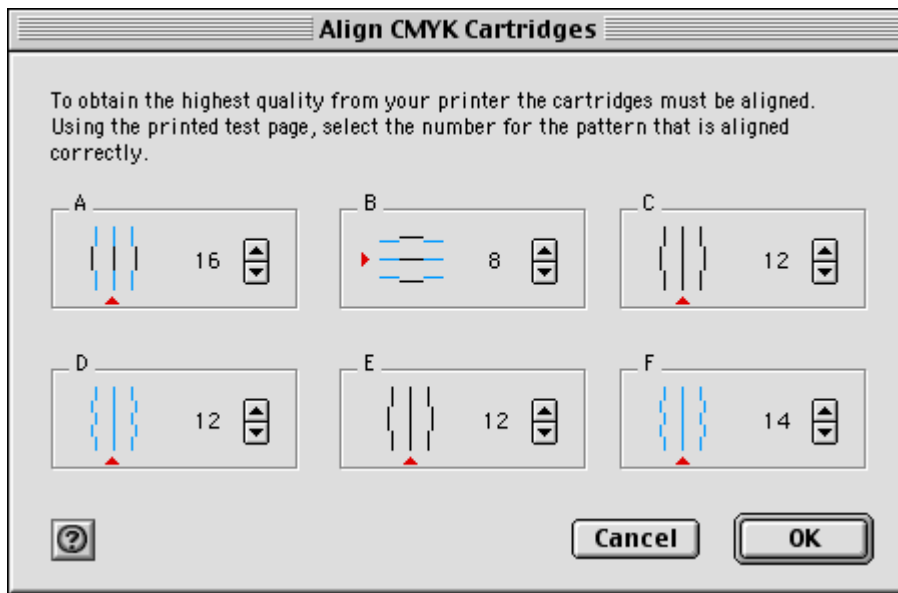

- 6 Dopo aver immesso un numero per ogni motivo, fare clic su **OK**.



Operazioni  
preliminari di stampa



Operazioni avanzate



Gestione della stampante



Risoluzione dei problemi



Appendice



Indice

# Gestione della stampante



Operazioni  
preliminari di stampa



Operazioni avanzate



Gestione della stampante



Risoluzione dei problemi



Appendice



Indice



## Pulizia degli ugelli di stampa

La prova degli ugelli della cartuccia di stampa consente con un getto di inchiostro negli ugelli di individuare e pulire eventuali ugelli ostruiti. La prova di allineamento degli ugelli viene stampata in modo che sia possibile vedere se il processo di pulizia ha avuto esito positivo.

**Nota:** Eseguire la prova degli ugelli quando:

- I caratteri non vengono stampati interamente.
- Nelle immagini o nei caratteri stampati appaiono tratti bianchi.
- La stampa è troppo scura o confusa.
- I colori non vengono stampati correttamente.

Per eseguire la prova degli ugelli:

- 1 Caricare carta normale nella stampante.**
- 2 Aprire il Pannello di controllo. Per ulteriori informazioni, vedere [pagina 29](#).**



# Gestione della stampante



Operazioni  
preliminari di stampa



Operazioni avanzate



Gestione della stampante



Risoluzione dei problemi



Appendice



Indice

## 3 Dalla scheda Cartucce, selezionare Pulisci ugelli di stampa.

La stampante preleva un foglio di carta e stampa un motivo della prova degli ugelli, simile a quello illustrato di seguito:

Ciano, magenta, giallo e nero puliscono le linee di stampa quando è possibile individuare e pulire ugelli ostruiti con un getto d'inchiostro. Se uno di questi colori è assente nella pagina di prova stampata, la cartuccia potrebbe avere esaurito l'inchiostro del colore relativo.



Le linee interrotte nella parte superiore della pagina indicano gli ugelli ostruiti.

Le linee continue nella parte inferiore della pagina indicano l'avvenuta pulizia degli ugelli.





# Gestione della stampante



Operazioni  
preliminari di stampa



Operazioni avanzate



Gestione della stampante



Risoluzione dei problemi



Appendice



Indice

- 4 **Confrontare le linee diagonali sopra le barre stampate del motivo di prova stampato con la linea diagonale sotto le barre. Controllare se è presente un'interruzione nelle linee diagonali. Una linea interrotta indica che gli ugelli sono ostruiti.**

Se nella linea inferiore esistono delle interruzioni, eseguire la prova altre due volte.

- Se la qualità di stampa è soddisfacente, gli ugelli di stampa sono puliti. Non è necessario completare la procedura restante.
- Se la qualità di stampa di entrambi i gruppi di linee non risulta soddisfacente, continuare col prossimo passo.

- 5 **Rimuovere e reinstallare la cartuccia di stampa.**
- 6 **Ripetere la prova degli ugelli.**
- 7 **Se le linee risultano ancora interrotte, consultare la prossima sezione, [Strofinamento degli ugelli e dei contatti di stampa](#).**

## Strofinamento degli ugelli e dei contatti di stampa

Se la qualità di stampa non è migliorata dopo la pulizia degli ugelli di stampa (vedere [pagina 39](#)), potrebbe essere presente inchiostro secco negli ugelli o nei contatti delle cartucce di stampa.



# Gestione della stampante



Operazioni  
preliminari di stampa



Operazioni avanzate



Gestione della stampante



Risoluzione dei problemi



Appendice



Indice

- 1 **Rimuovere le cartucce di stampa dalla stampante. Per ulteriori informazioni, vedere [pagina 31](#).**
- 2 **Inumidire un panno pulito che non si sfilacci. Strofinare gli ugelli e i contatti con cautela e in una sola direzione.**

**Avvertenza:**  
**Non** strofinare  
gli ugelli e i  
contatti con la  
stessa parte  
del panno.

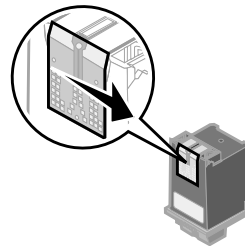
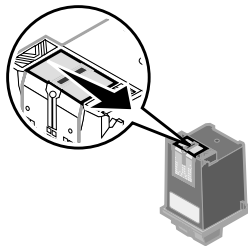

- a Appoggiare il panno inumidito sugli ugelli per circa tre secondi. Asciugare e strofinare delicatamente.
  - b Utilizzare un pezzo del panno per strofinare con cautela i contatti. Appoggiare il panno inumidito e senza peli sui contatti per circa tre secondi. Asciugare e strofinare delicatamente.
- 3 **Reinstallare le cartucce di stampa e ripetere la prova degli ugelli. Per ulteriori informazioni, vedere [pagina 39](#).**  
Se la qualità di stampa non risulta ancora soddisfacente, rivolgersi all'assistenza tecnica. Se la qualità di stampa non è migliorata dopo questo processo di pulizia, sostituire la cartuccia di stampa.





Operazioni  
preliminari di stampa



Operazioni avanzate



Gestione della stampante



Risoluzione dei problemi



Appendice



Indice

## Come conservare le cartucce di stampa

Affinché le cartucce di stampa abbiano una lunga durata e per ottenere le migliori prestazioni dalla stampante:

- Conservare la nuova cartuccia di stampa nella confezione originale fino al momento dell'installazione.
- Non rimuovere una cartuccia di stampa dalla stampante a meno che non debba essere sostituita, pulita o conservata in un contenitore stagno. La cartuccia di stampa non stampa correttamente se viene rimossa dalla stampante e rimane esposta alla luce per un lungo periodo di tempo.
- Se l'inchiostro di una cartuccia di stampa termina, lasciare la cartuccia vuota nella stampante fino a quando non si è pronti per sostituirla. La stampa con uno dei supporti della cartuccia di stampa vuoto può causare problemi di stampa.

La garanzia di Lexmark non copre le riparazioni richieste in seguito a errori o danni provocati dalle cartucce di stampa ricaricate. Lexmark consiglia di non utilizzare le cartucce ricaricate, in quanto possono influire sulla qualità di stampa e danneggiare la stampante. Per ottenere i migliori risultati, utilizzare i materiali di consumo Lexmark.





# Risoluzione dei problemi

Questa sezione elenca i problemi riscontrabili con la stampante e spiega come risolverli. Nell'elenco dei problemi di stampa seguente, selezionare la categoria che descrive il problema riscontrato. Quindi, cercare la categoria per risolvere il problema.

## Problemi generali di stampa

**La stampante è lenta oppure non stampa**

**La carta viene alimentata incorrettamente o si inceppa**

**Il documento viene stampato con errori o con qualità insoddisfacente**

**Problemi con lucidi, foto o buste**

**Spie lampeggianti e messaggi di errore**

**Il Macintosh si blocca in fase di stampa**



Operazioni  
preliminari di stampa



Operazioni avanzate



Gestione della stampante



Risoluzione dei problemi



Appendice



Indice





Operazioni  
preliminari di stampa



Operazioni avanzate



Gestione della stampante



Risoluzione dei problemi



Appendice



Indice

## Problemi generali di stampa

Se si verifica un problema, controllare prima di tutto che:

- L'alimentatore sia collegato alla stampante e a una presa elettrica con messa a terra.
- La stampante sia accesa.

## La stampante è lenta oppure non stampa



Se la stampante non stampa, potrebbe essersi verificato un problema di comunicazione tra stampante e computer.

Gli eventi che seguono indicano problemi di comunicazione bidirezionale:

- Un messaggio sullo schermo indica che si è verificato un errore in fase di stampa e propone di riprovare a stampare.
- Gli indicatori di livello inchiostro della scheda Cartucce del Pannello di controllo della stampante risultano ombreggiati.
- Sullo schermo non vengono visualizzati i messaggi di errore (come Carta esaurita) e le informazioni sul progresso del processo di stampa.



# Risoluzione dei problemi



Operazioni  
preliminari di stampa



Operazioni avanzate



Gestione della stampante



Risoluzione dei problemi



Appendice



Indice

Prima di procedere, verificare che:

- Il cavo USB sia correttamente collegato alla stampante ed al computer.
- La stampante sia collegata e accesa.

È possibile che sia necessario scollegare la stampante da qualsiasi periferica (per es., scanner o fax) e collegare la stampante direttamente al proprio computer.

## La stampante è collegata ma non stampa

Verificare che:

- La stampante sia accesa.
- La carta sia caricata correttamente.
- Il cavo USB è stato completamente collegato alla stampante.
- La stampante non sia in pausa. Per verificare lo stato della stampante:

- 1 Dalla scrivania, fare doppio clic sull'icona della stampante Lexmark Z53.**
- 2 Verificare che il pulsante Pausa non sia premuto.**



# Risoluzione dei problemi



Stampare una pagina di prova. Se viene stampata la pagina di prova, la stampante sta funzionando correttamente. Controllare l'applicazione.

## La pagina di prova non viene stampata

- Verificare che le cartucce di stampa siano installate correttamente. Per ulteriori informazioni, vedere [pagina 31](#).

## La stampante espelle una pagina bianca dopo avere simulato un processo di stampa

- Verificare di aver impostato il driver della stampante Lexmark come stampante predefinita.
- Assicurarsi di aver rimosso l'adesivo e il nastro trasparente dalla parte posteriore delle cartucce di stampa. Per ulteriori informazioni, vedere [pagina 31](#).



Operazioni  
preliminari di stampa



Operazioni avanzate



Gestione della stampante



Risoluzione dei problemi



Appendice



Indice





Operazioni  
preliminari di stampa



Operazioni avanzate



Gestione della stampante



Risoluzione dei problemi



Appendice



Indice

## La stampante è molto lenta

- Chiudere le applicazioni non in uso.
- Diminuire le impostazioni per la qualità di stampa.
- Controllare il documento in fase di stampa. La stampa di foto e grafica può richiedere tempi più lunghi della stampa di testo.
- Controllare le risorse del computer. Valutare l'acquisto di maggiore memoria o considerare di aumentare la memoria virtuale del personal computer.

## La carta viene alimentata incorrettamente o si inceppa



### La carta viene alimentata incorrettamente o vengono alimentati più fogli durante il percorso nella stampante

Verificare che:

- La stampante sia posizionata su una superficie piana e livellata.
- La carta sia quella consigliata per le stampanti a getto di inchiostro.
- La carta non venga forzata nella stampante quando viene caricata.





# Risoluzione dei problemi



Operazioni  
preliminari di stampa



Operazioni avanzate



Gestione della stampante



Risoluzione dei problemi



Appendice



Indice

- Non venga caricata troppa carta nell'alimentatore fogli automatico. A seconda dello spessore della carta, l'alimentatore della carta può contenere fino a 100 fogli di carta.
- La guida di carta sinistra non consenta alla carta di piegarsi nell'alimentatore fogli.
- La guida carta di sinistra sia appoggiata al bordo della carta.

## La stampante non alimenta buste o carta speciale

- Verificare che la stampante inserisca carta normale correttamente nella stampante. Per ulteriori informazioni su come caricare la carta, vedere [pagina 4](#).
- Se la carta normale viene caricata senza problemi, caricare le buste verticalmente verso il lato destro dell'alimentatore fogli. Verificare che la guida del supporto sia appoggiata al lato delle buste.
- Verificare che le buste o le corrette carte speciali sono state selezionate nella finestra di dialogo Formato di Stampa o nella finestra di dialogo Stampa.



# Risoluzione dei problemi



Operazioni  
preliminari di stampa



Operazioni avanzate



Gestione della stampante



Risoluzione dei problemi



Appendice



Indice

- Verificare di usare dimensioni per carta o buste supportate dalla stampante.
- L'applicazione potrebbe non essere stata sviluppata per la stampa di buste. Per ulteriori istruzioni, consultare la documentazione utente dell'applicazione.

## La stampante si è inceppata

Se il foglio si trova all'interno della stampante e non è possibile estrarlo:

- 1 Premere il pulsante di accensione per spegnere la stampante.**
- 2 Tirare la carta per estrarla. Se non si riesce a raggiungere la carta in quanto è all'interno della stampante, sollevare il coperchio anteriore ed estrarre la carta dalla parte anteriore della stampante.**
- 3 Chiudere il coperchio anteriore.**
- 4 Premere il pulsante di accensione per accendere la stampante.**
- 5 Inviare di nuovo il documento in stampa.**





## Il documento viene stampato con errori o con qualità insoddisfacente

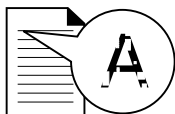

### La stampa è troppo scura o confusa

- Verificare che la carta sia liscia e senza pieghe.
- Lasciare asciugare l'inchiostro prima di toccare il foglio.
- Verificare che l'impostazione Tipo carta o Dimensione carta nel software della stampante corrisponda al tipo di carta caricato nella stampante.
- Impostare la qualità di stampa su Bozza.
- Pulire gli ugelli di stampa. Per ulteriori informazioni, vedere [pagina 39](#).

### Le linee rette verticali non sono uniformi

Per migliorare la qualità di stampa di linee rette verticali in tabelle, bordi o diagrammi:

- Selezionare una qualità di stampa più alta.
- Allineare le cartucce di stampa Per ulteriori informazioni, vedere [pagina 36](#).
- Pulire gli ugelli di stampa. Per ulteriori informazioni, vedere [pagina 39](#).



Operazioni  
preliminari di stampa



Operazioni avanzate



Gestione della stampante



Risoluzione dei problemi



Appendice



Indice



Operazioni  
preliminari di stampa



Operazioni avanzate



Gestione della stampante



Risoluzione dei problemi



Appendice



Indice

## La pagina stampata è macchiata

- La pagina successiva che fuoriesce dalla stampante potrebbe venire macchiata dall'inchiostro. Rimuovere le pagine uscite dalla stampante e lasciarle asciugare prima di sovrapporle.
- Potrebbe essere necessario pulire gli ugelli di stampa. Per ulteriori informazioni, vedere [pagina 39](#).

## Le pagine stampate presentano fasce alterne di stampa chiara e scura (stampa intermittente)

- Selezionare l'impostazione della qualità di carta su Alta (1200 dpi).
- La stampante potrebbe avere problemi nelle comunicazioni bidirezionali. Per ulteriori informazioni, vedere [pagina 45](#).



# Risoluzione dei problemi



Operazioni  
preliminari di stampa



Operazioni avanzate



Gestione della stampante



Risoluzione dei problemi



Appendice



Indice

## Scarsa qualità di stampa sul lato sinistro, destro, superiore o inferiore della pagina

Come altre stampanti, la vostra stampante non riesce a stampare sugli estremi del bordo sinistro, destro, superiore o inferiore della pagina.

Usare queste impostazioni minime:

- Margini sinistro e destro:  
6,35 mm (0,25") per tutti i formati di carta, eccetto A4.  
Per il formato carta A4, 3,37 mm (0,133") per ogni bordo.
- Margini superiore e inferiore:  
Superiore: 1,7 mm (0,067").  
Inferiore: 12,7 mm (0,5").



# Risoluzione dei problemi



## I caratteri stampati non sono formati correttamente o non sono allineati

- Annullare tutti i processi di stampa, qualora ce ne fossero alcuni in coda, quindi reinviare il lavoro in stampa.
- Allineare le cartucce di stampa Per ulteriori informazioni, vedere [pagina 36](#).
- Pulire gli ugelli di stampa. Per ulteriori informazioni, vedere [pagina 39](#).

## I colori stampati differiscono dai colori sullo schermo

- Per la corrispondenza del colore ColorSync, selezionare il profilo e l'intento rendering desiderato.
  - 1 **Dalla menu File, scegliere Stampa.**
  - 2 **Dal menu a comparsa Generale, selezionare Colore.**
  - 3 **Selezionare Corrispondenza del colore ColorSync.**
  - 4 **Selezionare il Profilo per stampante che si desidera.**



Operazioni  
preliminari di stampa



Operazioni avanzate



Gestione della stampante



Risoluzione dei problemi



Appendice



Indice



# Risoluzione dei problemi



Operazioni  
preliminari di stampa



Operazioni avanzate



Gestione della stampante



Risoluzione dei problemi



Appendice



Indice

- Per Corrispondenza del colore incorporata, selezionare Colore naturale come Colore per documento:
  - 1 Dalla menu File, scegliere Stampa.**
  - 2 Dal menu a comparsa Generale, selezionare Colore.**
  - 3 Selezionare Corrispondenza del colore incorporata.**
  - 4 Da Colore per documento, selezionare Colore naturale.**
- Una cartuccia di colore potrebbe essere esaurita o contenere poco inchiostro. Per istruzioni sulla sostituzione della cartuccia di inchiostro nero, consultare [pagina 31](#).
- Provare a usare una marca di carta diversa. Ogni marca di carta assorbe l'inchiostro in modo diverso oltre a stampare con leggere variazioni di colore.
- Scollegare la stampante da qualsiasi periferica e collegare la stampante direttamente al proprio computer.





Operazioni  
preliminari di stampa



Operazioni avanzate



Gestione della stampante



Risoluzione dei problemi



Appendice



Indice

## I colori stampati sono sbiaditi

Seguire i suggerimenti elencati nella sezione, **I colori stampati differiscono dai colori sullo schermo**. Se i colori appaiono ancora sbiaditi eseguire la prova degli ugelli. Per ulteriori informazioni, vedere [pagina 36](#).

## Caratteri inattesi o mancanti

- Verificare di aver impostato il driver della stampante Lexmark Z53 come stampante predefinita.
- La stampante potrebbe avere problemi di comunicazione bidirezionale. Per ulteriori informazioni, consultare [pagina 45](#).







## Problemi con lucidi, foto o buste



### Carta fotografica glossy o lucidi che si incollano tra loro

- Utilizzare carta fotografica o lucidi adatti a stampanti a getto d'inchiostro.
- Rimuovere ogni foglio non appena esce dalla stampante e farlo asciugare prima di raccoglierlo con gli altri.

### I lucidi o le foto contengono linee bianche

- Selezionare una qualità di stampa più alta.
- Potrebbe essere necessario pulire gli ugelli di stampa.  
Per ulteriori informazioni, vedere [pagina 39](#).

### La stampante non alimenta buste o carta speciale

Per ulteriori informazioni, vedere [pagina 49](#).



Operazioni  
preliminari di stampa



Operazioni avanzate



Gestione della stampante



Risoluzione dei problemi



Appendice



Indice





Operazioni  
preliminari di stampa



Operazioni avanzate



Gestione della stampante



Risoluzione dei problemi



Appendice



Indice

## Spie lampeggianti e messaggi di errore



Spia di  
accen-  
sione

Spia di  
alimen-  
tazione  
carta

### Messaggio d'inceppamento carta

Per ulteriori informazioni, vedere [pagina 50](#).

### Messaggio di fine inchiostro

L'inchiostro della cartuccia di stampa sta per finire.  
Acquistare una nuova cartuccia di stampa.

### La spia di accensione è accesa mentre la spia di alimentazione carta lampeggia

- Se la stampante ha esaurito la carta:
  - 1 Caricare la carta.**
  - 2 Premere il pulsante Alimentazione carta.**
- Se si è verificato un inceppamento, vedere [pagina 50](#).



# Risoluzione dei problemi



Operazioni  
preliminari di stampa



Operazioni avanzate



Gestione della stampante



Risoluzione dei problemi



Appendice



Indice

## La spia di accensione lampeggia due volte

La cartuccia di stampa è bloccata. Controllare eventuali messaggi di errore sullo schermo.

- 1 **Spegnere la stampante.**
- 2 **Attendere qualche secondo, quindi riaccendere la stampante.**

## Il Macintosh si blocca in fase di stampa

Se il vostro Macintosh si blocca in fase di stampa, è necessario spegnere e riaccendere la stampante e il computer. Quando vengono riaccesi, lo spooler del driver della stampante potrebbe cercare di avviare la stampa del lavoro che era in coda prima che si bloccasse il computer. Questo potrebbe bloccare di nuovo il vostro sistema. Per risolvere questo problema:

- 1 **Spegnere la stampante e il computer.**
- 2 **Premere e tenere premuto il tasto Maiuscole e accendere il Macintosh.**
- 3 **Premere e tenere premuto questo tasto fino a quando appare la schermata Mac OS con le parole: Estensioni disabilitate.**



# Risoluzione dei problemi



- 4 Rilasciare il tasto Maiuscole.
- 5 Individuate l'icona della stampante Lexmark Z53 sulla vostra scrivania. Lo spooler della stampante appare con una X sopra ad esso per indicare che non è attivo.
- 6 Per aprire una cartella chiamata Lexmark Z53, fare doppio clic sull'icona.
- 7 Trascinare tutti lavori di stampa nel cestino.
- 8 Riavviare il Macintosh per attivare le estensioni.



Operazioni  
preliminari di stampa



Operazioni avanzate



Gestione della stampante



Risoluzione dei problemi



Appendice



Indice





Operazioni  
preliminari di stampa



Operazioni avanzate



Gestione della stampante



Risoluzione dei problemi



Appendice



Indice

Questa sezione contiene informazioni su:

- Informazioni sulla sicurezza
- Norme di sicurezza

## Conformità alle direttive della Comunità Europea (EC)

Questo prodotto è conforme ai requisiti di protezione dettati dalle direttive 89/336/EEC e 73/23/EEC del Consiglio della Comunità Europea riguardanti l'approssimazione e l'armonizzazione delle leggi degli Stati membri relative alla compatibilità e sicurezza elettromagnetica delle apparecchiature elettroniche progettate per essere utilizzate entro determinati limiti di tensione.

La dichiarazione di conformità e i requisiti dettati dalla direttiva sono stati firmati dal Direttore della produzione e del Servizio

assistenza tecnica presso la Lexmark International, S.A., Boigny, France.

Questo prodotto è conforme ai limiti di Classe B EN 55022 e alle norme di sicurezza EN 609500.

## Energy Star



Il programma EPA ENERGY STAR è un'iniziativa comune avviata dai costruttori di computer con lo scopo di promuovere l'introduzione di prodotti a basso consumo energetico al fine di ridurre l'inquinamento atmosferico causato dalla produzione di energia elettrica.

# Appendice



Le aziende che partecipano a questo programma introducono sul mercato personal computer, stampanti, monitor o fax che si spengono automaticamente quando non vengono utilizzati. Tale funzione riduce la quantità di energia utilizzata fino al 50%. Lexmark partecipa orgogliosamente a questo programma.

In qualità di partecipante al programma Energy Star, Lexmark International, Inc. dichiara che il presente prodotto soddisfa i requisiti Energy Star relativi al consumo energetico.

## Cavo di alimentazione

- In caso di guasto dell'alimentatore, sostituirlo con materiale di ricambio Lexmark o altro alimentatore UL LISTED Direct Plug-In Power Unit contrassegnato "Class 2" con tensione 30 Vcc a 1A.





Operazioni  
preliminari di stampa



Operazioni avanzate



Gestione della stampante



Risoluzione dei problemi



Appendice



Indice

## Norme di sicurezza

- Se il prodotto **NON** è contrassegnato con questo simbolo  **DEVE** essere collegato ugualmente a una presa elettrica con messa a terra.
- Il cavo di alimentazione deve essere collegato ad una presa elettrica posta nelle vicinanze del prodotto e facilmente raggiungibile.
- Per la manutenzione o le riparazioni, escluse quelle descritte nelle istruzioni operative, consultare il personale di assistenza autorizzato.
- Il prodotto è stato progettato, testato e approvato in conformità a severi standard di sicurezza e per l'utilizzo con componenti Lexmark specifici. Le caratteristiche di sicurezza di alcune parti non sempre sono di immediata comprensione. Lexmark non è responsabile per l'utilizzo di parti di ricambio di altri produttori.





**A**

alimentatore fogli  
automatico  
    individuazione 4  
    uso 4  
Alimentazione carta 59  
allineare  
    cartucce di stampa 36

**B**

Bozza, opzione 51  
buste, caricare 6

**C**

caratteri  
    formati non  
        correttamente 54  
    inaspettati 56  
    mancanti 56  
caricare  
    buste 6  
    carta 4

carta fotografica 7  
carta per striscioni 9  
carta speciale 6  
cartoline 6  
cartoncini 6  
cartoncini d'auguri 6  
fogli 9  
formato carta  
    personale 8  
    lucidi 9  
    schede 6  
    trasferibili a caldo 7  
caricare la carta  
    invertire ordine di  
        stampa 25  
    pagine per foglio 23  
    stampare in ordine  
        inverso 25  
    volantini 23  
carta  
    alimentazione  
        incorretta 48  
    caricare 4

carta fotografica  
    caricare 7  
carta glossy 16  
carta per striscioni  
    caricare 9  
carta speciale 14  
    caricare 6  
    impostazioni 14  
cartoline  
    caricare 6  
cartoncini  
    caricare 6  
cartoncini d'auguri  
    caricare 6  
cartucce di stampa  
    allineamento 36  
    conservazione 43  
    installazione 31  
    rimozione 32  
    sostituzione 31  
cavo di alimentazione 61  
colori mancanti 56  
colori sbiaditi 56





comunicazione  
bidirezionale  
  problemi  
  indicatori 45  
Conformità alle direttive  
della Comunità  
Europea 61  
conservare le cartucce di  
stampa 43  
conservazione  
  cartucce di stampa 43  
contatti del supporto di  
stampa  
  strofinamento 41  
Corrispondenza del colore  
  ColorSync. 54  
  incorporata 55  
creare opuscoli 22

**E**

Energy Star 61

**F**

fasce 52  
Fine inchiostro  
  messaggio di errore 58  
fogli  
  caricare 9  
formato carta personale  
  caricare 8  
formato di pagina  
  personalizzare 12  
Formato di stampa,  
comando 10  
Formato, opzione di  
stampa 12

**G**

guida carta  
  individuazione 5  
  uso 5

**I**

impostazioni della pagina,  
modificare 12  
impostazioni di stampa  
  consigliate 14  
  introduzione 11  
  opuscoli 20  
  pagine per foglio 23  
  predefinite 14  
  stampa in ordine  
  inverso 25  
  stampare fronte retro 26  
  stampare su due lati 26  
  stampare su entrambi i  
  lati della carta 26  
  volantini 23  
Informazioni sulla  
sicurezza 61  
  Conformità alle direttive  
  della Comunità  
  Europea 61  
  Energy Star 61  
  norme di sicurezza 62







installazione  
 cartucce di stampa 31  
 invertire ordine di  
 stampa 25  
 caricare la carta 25

**L**

linguetta di rilascio  
 individuazione 5  
 uso 5  
 lucidi  
 caricare 9

**M**

Macintosh si blocca 59  
 margini  
 impostazioni minime 53  
 menu a comparsa  
 opzione tipo/qualità di  
 carta 12  
 opzioni di colore 12  
 opzioni di formato 12

opzioni di stampa in  
 background 12  
 opzioni generali 12  
 messaggi di errore  
 Fine inchiostro 58  
 Inceppamento carta 58  
 migliorare  
 qualità di stampa 36

**N**

norme di sicurezza 61, 62

**O**

opuscoli  
 caricare la carta 19  
 creare 22  
 impostazioni di stampa  
 personali 20  
 stampa 19  
 opzioni di colore 12

opzioni di stampa  
 in background 12  
 personalizzare 10  
 opzioni generali 12

**P**

pagina di prova  
 allineamento 37  
 non viene stampata 45,  
 47  
 pulizia degli ugelli 40  
 stampa 35  
 pagine per foglio  
 caricare la carta 23  
 impostazioni di  
 stampa 23  
 stampa 23  
 Pannello di controllo  
 apertura 29  
 schede 30  
 uso 29





problemi di stampa  
 carta speciale 57  
 messaggi di errore 58  
 qualità scarsa 51  
 problemi generali di  
 stampa 45  
 prova dell'ugello 39  
 pulizia  
 ugelli di stampa 39

**Q**

qualità di stampa  
 migliorare 36  
 risoluzione dei  
 problemi 51

**R**

registrare le  
 impostazioni 17  
 rimuovere le cartucce di  
 stampa 32  
 ripristinare le impostazioni  
 predefinite 17

risoluzione dei problemi  
 lavori di stampa su  
 supporti speciali 57  
 messaggi di errore 58  
 qualità di stampa  
 scarsa 51  
 spie lampeggianti 58

**S**

schede  
 caricare 6  
 software della stampante  
 introduzione 10  
 Pannello di controllo 29  
 sostituire le cartucce di  
 stampa 31  
 spia di alimentazione 59  
 Spia di alimentazione  
 carta, individuare 31  
 spie  
 modelli 58  
 spie lampeggianti 58  
 Accensione 58, 59  
 Alimentazione carta 58

stampare  
 da un'applicazione 18  
 documenti 18  
 fronte retro 26  
 caricare la carta 26  
 in ordine inverso 25  
 caricare la carta 25  
 Macintosh si blocca 59  
 opuscoli 19  
 pagine per foglio 23  
 stampa in ordine  
 inverso 25  
 stampa intermittente 52  
 stampa scura o  
 confusa 51  
 su entrambi i lati della  
 carta 26  
 caricare la carta 26  
 impostazioni  
 personali 26  
 volantini 23  
 strofinamento  
 contatti di stampa 41  
 ugelli di stampa 41  
 supporto di stampa 14



**T**

tipo/qualità di carta,  
opzione 12  
trasferibili a caldo  
caricare 7

**U**

ugelli di stampa  
pulizia 39  
strofinamento 41

**V**

volantini  
caricare la carta 23  
impostazioni di  
stampa 23  
stampa 23

