

FD Trinitron
WEGA
WIDE *Colour Television*

Manuale d'Istruzioni

IT



Prima di mettere in funzione il televisore, si prega di leggere attentamente la sezione 'Informazioni di sicurezza' del presente manuale. Conservare il presente manuale per farvi riferimento in futuro.

KV-32CS71E

DICHIARAZIONE DI CONFORMITA' IN BASE ALL'ARTICOLO 2 PARAGRAFO B DEL D.M. 26.03.1992

Si dichiara che il TV mod. KV-32CS71E è stato fabbricato nella Comunità Economica Europea nel rispetto delle disposizioni di cui al D.M. 26.03.92 ed in particolare è conforme alle prescrizioni dell'articolo 1 dello stesso D.M.

DICHIARAZIONE DI CONFORMITÀ

Si dichiara l'apparecchio è stato fabbricato in conformità all'Art. 2 Comma 1 del D.M. 28.08.1995 n.548.

Le prescrizioni alle frequenze sono quelle indicate nel paragrafo 3 dell'allegato A. al D.M. 26.06.85 e nel paragrafo 3 dell'allegato 1 al D.M. 27.08.87 e precisamente:

BANDE DI FREQUENZA

1. Bande di frequenza:





Low VHF	E2 - C Freq. da 48,25 a 82,25 MHz	Compreso Canale C
	S01 - S2 Freq. da 69,25 a 112,25 MHz	
	S3 - S10 Freq. da 119,25 a 168,25 MHz	
High VHF	E5 - E12 Freq. da 175,25 a 224,25 MHz	
	S11 - S20 Freq. da 231,25 a 294,25 MHz	
Hyperband	S21 - S36 Freq. da 303,25 a 423,25 MHz	
	S37 - S41 Freq. da 431,25 a 463,25 MHz	
UHF	E21 - E69 Freq. da 471,25 a 855,25 MHz	

2. Frequenza intermedia: Multi - Standard FI-Video: 38,9 MHz
FI-Audio I: 33,4 MHz
FI-Audio II: 33,16 MHz

3. Oscillatore locale: Frequenza oscillatore locale superiore a quella del segnale.

Grazie per aver scelto questo televisore a colori Sony con schermo piatto FD Trinitron.







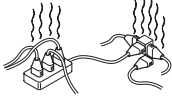

Prima di utilizzare questo apparecchio, legga attentamente questo manuale e lo conservi per future consultazioni.

- Simboli utilizzata in questo manuale:
 -  Informazioni importanti.
 -  Informazioni sulle funzioni.
 - **1,2...** Sequenza delle istruzioni da seguire.
-  I pulsanti sfumati del telecomando mostrano i pulsanti che devono essere premuti per eseguire le varie istruzioni.
-  Informazioni sul risultato delle istruzioni.

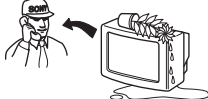

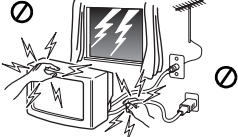
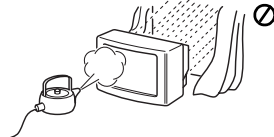
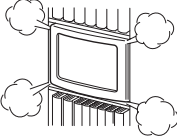
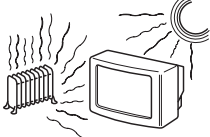
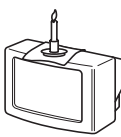
Indice

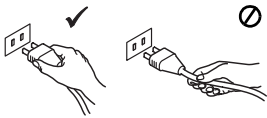
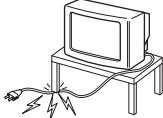
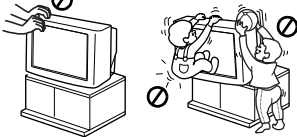
Dichiarazione di Conformità	2
Introduzione	3
Norme di sicurezza	4
Descrizione generale	
Descrizione generale dei pulsanti del telecomando.....	5
Descrizione generale dei pulsanti del televisore	6
Installazione	
Inserimento delle pile nel telecomando.....	6
Collegamento dell'antenna e del videoregistratore	6
Operazioni preliminari	
Accensione e sintonizzazione automatica del televisore	7
Sistema di menù su schermo	
Introduzione e uso del sistema dei menù	9
Guida dei menù:	
Regolazione dell'Immagine.....	9
Regolazione Audio.....	10
Spegnimento Automatico.....	11
Lingua/Nazione	11
Preselezione Automatica	11
Ordinamento dei Programmi.....	12
Nome Programmi.....	12
Impostazione AV.....	12
Programmazione Manual.....	13
Formato Automatico	15
Riduzione del Rumore Video	16
Uscita AV3	16
Altoparlanti TV	16
Regolazione della Geometria dell'immagine per una fonte RGB	17
Rotazione Immagine.....	17
Televideo	18
Informazioni Aggiuntive	
Collegamento di apparecchi opzionali	19
Uso degli apparecchi opzionali	20
Specifiche tecniche	21
Trattamento del dispositivo elettrico od elettronico a fine vita	21
Soluzione dei problemi.....	22

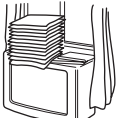
Norme di sicurezza

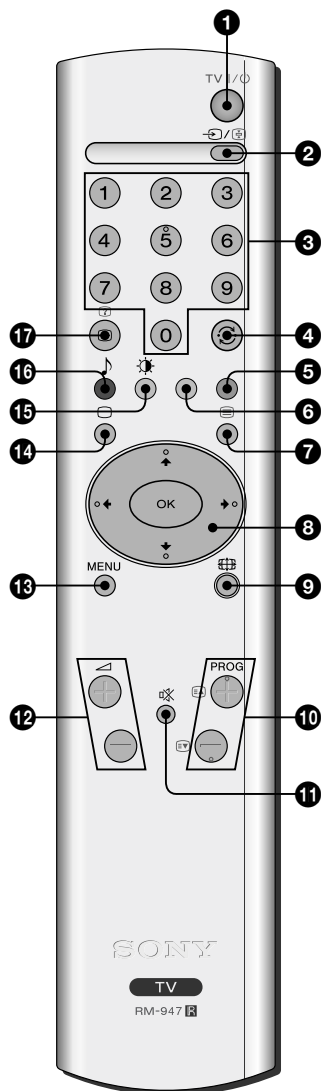
 <p>Questa apparecchiatura funziona unicamente con corrente alternata a 220-240V. Assicurarsi di non collegare troppe apparecchiature alla stessa presa di corrente perché ciò potrebbe provocare incendi e scosse elettriche.</p>	 <p>Per ragioni ambientali e di sicurezza, è consigliabile che il televisore non sia lasciato in modalità stand-by quando non è in uso. Spegnerlo utilizzando il tasto principale. Tuttavia alcuni televisori possono avere caratteristiche di funzionamento tali da richiedere la condizione di stand-by anche se non in uso. Verificare le istruzioni riportate sul manuale di servizio per il corretto utilizzo.</p>	 <p>Non introdurre mai oggetti di nessun tipo nell'apparecchio perché ciò potrebbe provocare incendi o scosse elettriche. Non versare mai nessun tipo di liquido sull'apparecchio. Se qualsiasi liquido o oggetto solido dovesse penetrare nell'apparecchio, non utilizzare il televisore. Farlo controllare immediatamente da personale qualificato.</p>
 <p>Non aprire mai il televisore. Fare riferimento solo a personale qualificato.</p>	 <p>Per la Vostra sicurezza, non toccare nessuna parte del televisore, né i cavi di alimentazione o antenna durante i temporali.</p>	 <p>Per prevenire rischi di incendio o di scosse elettriche, non esporre il televisore a pioggia o umidità.</p>
 <p>Non coprire le prese di ventilazione del televisore. Per la ventilazione lasciare uno spazio di almeno 10 cm tutto attorno all'apparecchio.</p>	 <p>Mai posizionare il televisore in luoghi troppo caldi, umidi, o eccessivamente polverosi. Non installare il televisore dove potrebbe essere esposto a vibrazioni meccaniche.</p>	 <p>Per prevenire rischi di incendio, mantenere lontano dal televisore oggetti e sostanze infiammabili o fiamme vive (es. candele).</p>
 <p>Pulire lo schermo ed il mobile con un panno morbido strofinando delicatamente. Non usare sostanze abrasive, alcaline o solventi come alcool, benzina o spray antistatici. Scollegare sempre il TV dalla rete elettrica prima di procedere alla pulizia.</p>	 <p>Per scollegare la presa di corrente, tirare la presa stessa. Non tirare il cavo.</p>	 <p>Curarsi di non posizionare oggetti pesanti sulla presa di corrente perché ciò potrebbe danneggiarla. E' consigliabile avvolgere il cavo di alimentazione in eccesso utilizzando i supporti presenti sul retro del TV.</p>
 <p>Posizionare il televisore su di un mobile solido e stabile. Non cercare di muovere il TV e il mobile insieme, spostarli separatamente. Non appoggiare il televisore sul lato o a faccia in giù. Fare attenzione che non ci si possano arrampicare i bambini.</p>	 <p>Rimuovere la presa di corrente prima di spostare il televisore. Evitare superfici irregolari, movimenti bruschi ed eccessiva energia. Se l'apparecchio cade o viene danneggiato farlo controllare immediatamente da personale qualificato.</p>	 <p>Non coprire le aperture di ventilazione del televisore con materiali come tende, giornali ecc.</p>



- 1 Spegnere temporaneamente il televisore:** Lo preme per spegnere temporaneamente il televisore (l'indicatore di Standby  si illuminerà). Lo preme di nuovo per accendere il televisore dalla modalità di Standby. Per risparmiare energia, si consiglia di spegnere completamente il televisore quando non utilizzato. Se durante 15 minuti non vi fosse alcun segnale di televisione, né si preme alcun pulsante, il televisore passerà in maniera automatica alla modalità di Standby.
- 2 Selezione della fonte di entrata:** Lo preme ripetutamente fino a che il simbolo della fonte di entrata desiderata non apparirà sullo schermo.
- 3 Selezione dei canali:** Lo preme per selezionare i canali. Per numeri di programma composti da due cifre, preme la seconda cifra entro un tempo massimo di 2,5 secondi.
- 4** Questo tasto permette di tornare al canale che si stava guardando in precedenza. (Questa operazione è possibile solo dopo aver guardato il canale per almeno 5 secondi).
- 5** Questo pulsante funziona solamente in modalità televideo.
- 6** Questo pulsante funziona solamente in modalità televideo.
- 7 Selezione del televideo:** Lo preme per visualizzare il televideo.
- 8** Quando MENU è attivato, utilizzi questi pulsanti per muoversi con il sistema di menù. Per maggiori informazioni, consulti il capitolo "Introduzione e uso del sistema dei menù" a pagina 9. Quando MENU non è attivato, preme **OK** per visualizzare l'elenco generale dei canali sintonizzati. Selezioni il canale (emittente televisiva) premendo i pulsanti  o , e, in seguito, preme di nuovo **OK** per visualizzare il canale selezionato.
- 9 Selezione del formato d'immagine:** Prema questo pulsante ripetutamente per cambiare il formato dello schermo. Per maggiori informazioni, consulti il capitolo "Formato Automatico" a pagina 15.
- 10 Selezione dei canali:** Lo preme per selezionare il canale seguente o precedente.
- 11 Eliminazione dell'audio (Mute):** Lo preme per eliminare l'audio. Lo preme di nuovo per ripristinarlo.
- 12 Regolazione del volume:** Lo preme per regolare il volume del televisore.
- 13 Attivazione del sistema di menù:** Lo preme per vedere il menù sullo schermo. Lo preme di nuovo per disattivarlo e per vedere lo schermo normale di televisione.
- 14 Selezione del modo TV:** Lo preme per disattivare il televideo o l'entrata video esterna.
- 15 Selezione del modo di immagine:** Lo preme ripetutamente per cambiare il modo di immagine.
- 16 Selezione del modo audio:** Lo preme ripetutamente per cambiare il modo audio.
- 17 Mostrare le informazioni sullo schermo:** Lo preme per mostrare tutte le indicazioni sullo schermo. Lo preme di nuovo per cancellare.



Oltre alle funzioni di televisione, tutti i pulsanti colorati vengono utilizzati anche per le operazioni di televideo. Per maggiori informazioni, consulti il capitolo su "Televideo" di questo manuale di istruzioni.

Descrizione generale dei pulsanti del televisore

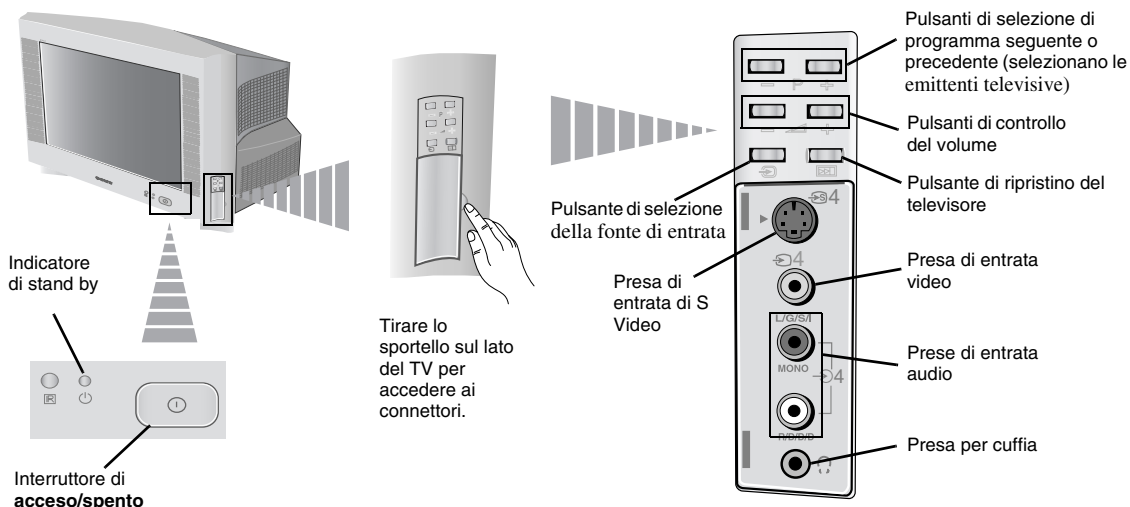

Inserimento delle pile nel telecomando

⚠ Si assicuri di collocare le pile fornite con le polarità nella posizione corretta. Sia rispettoso nei riguardi dell'ambiente, e depositi le pile usate nei contenitori specifici per pile.

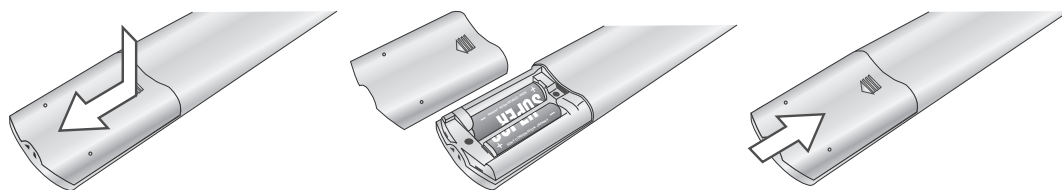

Collegamento dell'antenna e del videoregistratore

i I cavi di collegamento non vengono forniti.

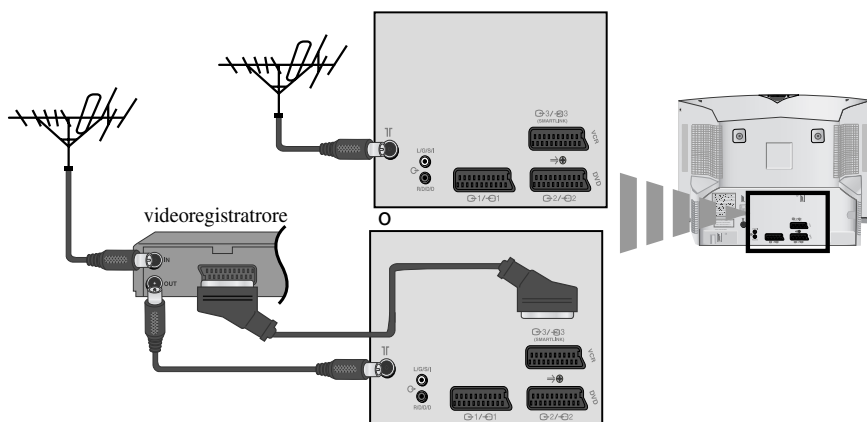



Il collegamento per mezzo del connettore AV è opzionale.

⚠ Per maggiori informazioni in merito al collegamento del videoregistratore, consulti il capitolo "Collegamento di apparecchi opzionali" di questo manuale di istruzioni.

Accensione e sintonizzazione automatica del televisore



i La prima volta che viene acceso il televisore, apparirà sullo schermo una sequenza di menù per mezzo della quale potrà realizzare le seguenti operazioni: 1) selezionare la lingua dei menù, 2) selezionare il paese ove desidera utilizzare l'apparecchio, 3) regolare l'inclinazione dell'immagine 4) cercare e memorizzare in maniera automatica tutti i canali disponibili (emittenti televisive) e 5) cambiare l'ordine in cui i canali (emittenti televisive) appaiono sullo schermo.

Ciò nonostante, se dopo un certo tempo desidera cambiare di nuovo qualcuna di queste impostazioni, potrà farlo selezionando l'opzione appropriata in  (menù di Impostazione) o premendo il pulsante  di restart del televisore.

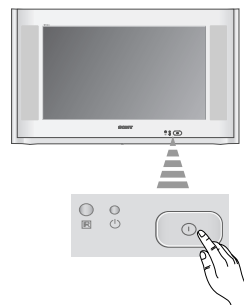

- 1** Colleghi la spina del televisore alla presa di corrente (220-240V AC, 50 Hz).

Prema l'interruttore di accensione/spegnimento  nella parte frontale del televisore per accenderlo. La prima volta che verrà premuto questo pulsante, il menù **Language** (lingua) apparirà in maniera automatica sullo schermo.

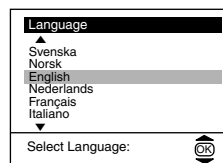

- 2** Prema il pulsante  o  del telecomando per selezionare la lingua, ed in seguito prema il pulsante **OK** per confermare la selezione. A partire da questo momento, tutti i menù appariranno sullo schermo nella lingua prescelta.







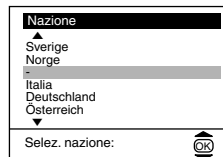

- 3** Sullo schermo apparirà in maniera automatica il menù **Paese**. Prema il pulsante  o  per selezionare il paese ove desidera utilizzare il televisore, ed in seguito prema il pulsante **OK** per confermare la selezione.

i Se nell'elenco non appare il paese dove viene utilizzato il televisore, selezioni "-" al posto di un paese.



- 4** A causa del magnetismo terrestre, è possibile che l'immagine appaia inclinata. Il menù **Rotazione Immagine** le permette di regolare l'immagine qualora si rendesse necessario.

a) Se non è necessario, prema  o  per selezionare **Non necessario** e prema **OK**.

b) Se è necessario, prema  o  per selezionare **Regolare adesso** e prema **OK**. In seguito, corregga l'inclinazione dell'immagine regolandola tra -5 e +5 premendo  o . Per concludere, prema **OK** per memorizzarlo.

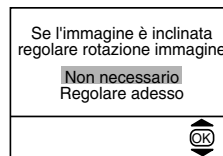

continua ...

Accensione e sintonizzazione automatica del televisore

- 5 Il menù di Preselezione Automatica appare sullo schermo. Prema il pulsante **OK** per selezionare **Si**.

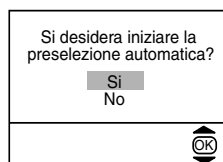

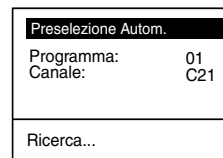

- 6 Il televisore inizia a sintonizzare e memorizzare in maniera automatica tutti i canali (emittenti televisive) disponibili.

 Questo processo può durare alcuni minuti. Abbia pazienza e non prema nessun altro pulsante finché dura il processo di sintonizzazione, giacché altrimenti il processo non si completerebbe.

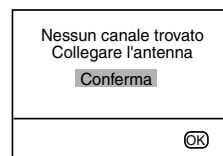

 Se il televisore non ha trovato alcun canale (emittente di televisione) dopo aver realizzato la sintonizzazione automatica, sullo schermo apparirà un messaggio con la richiesta di connettere l'antenna. Proceda a connetterla come indicato nella pag. 6 di questo manuale, e prema **OK**. Il procedimento di sintonizzazione automatica ricomincerà automaticamente.



- 7  Una volta che il televisore avrà sintonizzato e memorizzato tutti i canali (emittenti televisive), sullo schermo apparirà in forma automatica il menù di **Ordinamento dei Programmi**, affinché l'utente possa cambiare l'ordine secondo il quale i canali appaiono sullo schermo.

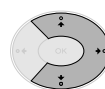

- a) Se non desidera cambiare l'ordine dei canali, passi al punto 8.
- b) Se desidera cambiare l'ordine dei canali, realizzi le seguenti operazioni:
- 1 Prema il pulsante \downarrow o \uparrow per selezionare il numero di programma con il canale (emittente televisiva) che desidera cambiare di posizione, ed in seguito prema \rightarrow .
 - 2 Prema il pulsante \downarrow o \uparrow per selezionare il nuovo numero di programma nel quale desidera memorizzare il canale (emittente televisiva) selezionato, ed in seguito prema \rightarrow .
 - 3 Ripeta i passi b)1 e b)2 se desidera riordinare altri canali televisivi.

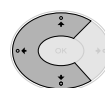
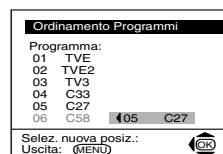

- 8 Prema il pulsante **MENU** per tornare allo schermo normale del televisore.

MENU



 Il televisore è pronto per funzionare.

i Questo televisore utilizza un sistema di menù su schermo per guidare l'utente nel corso delle varie operazioni. Utilizzi i seguenti pulsanti del telecomando per spostarsi attraverso i vari menù:

- 1** Prema il pulsante **MENU** per mostrare il primo livello di menù su schermo.

MENU



- 2**
- Per mettere in risalto il menù o l'opzione desiderati, prema \downarrow o \uparrow .
 - Per entrare nel menù o nell'opzione selezionata, prema \rightarrow .
 - Per tornare al menù all'opzione precedente, prema \leftarrow .
 - Per modificare le regolazioni dell'opzione selezionata, prema \downarrow/\uparrow o \leftarrow/\rightarrow .
 - Per confermare e memorizzare la sua scelta, prema **OK**.

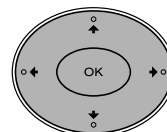

- 3** Prema il pulsante **MENU** per tornare allo schermo normale del televisore.

MENU



IT

Guida dei menù

Livello 1



Livello 2



Livello 3 / Funzione

REGOLAZIONE DELL'IMMAGINE

Il menù di "Regolazione Immagine" le consente di modificare le regolazioni dell'immagine.

Per realizzare questa operazione:

Dopo aver selezionato l'opzione che desidera modificare, prema \rightarrow . In seguito, prema ripetutamente \downarrow / \uparrow / \leftarrow o \rightarrow per modificare la regolazione, ed infine prema **OK** per memorizzarla. Questo menù le permette anche di modificare il modo d'immagine secondo il tipo di programma che sta vedendo:

- **Personale** (per preferenze individuali).
- **Live** (per trasmissioni dal vivo, DVD e ricevitori satellitari digitali).
- **Film** (per film).

- **Luminosità**, **Colore** e **Nitidezza** potranno essere modificati solo se è stato selezionato il modo d'immagine in "Personale".
- **Tinta** è disponibile solo per il sistema di colore NTSC (per esempio, videocassetta statunitense).
- Per ristabilire le regolazioni d'immagine predefinite in fabbrica, selezioni **Ripristino** e prema **OK**.

Livello 1

Livello 2

Livello 3 / Funzione

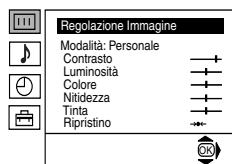

REGOLAZIONE AUDIO

Il menù di “Regolazione Audio” consente di modificare le regolazioni audio.

Per realizzare questa operazione:

Dopo aver selezionato l'opzione che desidera modificare, preme ➔. In seguito, preme ripetutamente ▼/ ▲/ ◀ o ▶ per modificare la regolazione e infine preme **OK** per memorizzarla.

- Effetto** ➔ ▼ **Naturale:** aumenta la nitidezza, il dettaglio e la presenza dell'audio attraverso il sistema “BBE High Definition Sound system”*.
- ▼ **Dinamico:** “BBE High Definition Sound system”* Intensifica la nitidezza e la presenza dell'audio, producendo una voce più chiara e una musica più reale.
- ▼ **Dolby**Virtual:** Simula l'effetto audio “Dolby Surround Pro Logic”.
- ▼ **No:** senza effetti acustici speciali.

Acuti ➔ ◀ Meno ➔ Più

Bassi ➔ ◀ Meno ➔ Più

Bilanciamento ➔ ◀ Sinistro ➔ Destro

Ripristino  Ripristina i livelli di audio predefiniti in origine.

- Doppio Audio** ➔ • Per trasmissioni stereo:
▼ **Mono.**
▼ **Stereo.**
• Per trasmissioni in due lingue:
▼ **Mono** (per canale mono, se è disponibile).
▼ **A** (for channel 1).
▼ **B** (for channel 2).

- Volume Autom.** ➔ ▼ **No:** Il volume varia in funzione del segnale di emittenza.
▼ **Sì:** Il volume viene mantenuto stabile, indipendentemente dal segnale di emittenza (per esempio, in occasione degli annunci pubblicitari).

- Se sta ascoltando la televisione con le cuffie l'opzione “Effetto” cambierà automaticamente nella posizione “No”.
- Se imposta “Effetto” in “Dolby Virtual”, l'opzione “Volume Autom.” passerà automaticamente nella posizione “No”, e viceversa.

 * “BBE High Definition Sound system” è fabbricato da Sony Corporation con licenza di BBE Sound, Inc. È coperto dal brevetto U.S.A. n° 4,638,258 e n° 4,482,866. La parola “BBE” e il simbolo “BBE” sono marchi registrati da BBE Sound, Inc.

 ** Questo televisore è stato progettato per creare l'effetto audio “Dolby Surround” che simula il suono di 4 altoparlanti con i soli due altoparlanti del televisore, sempre che il segnale audio dell'emittente sia “Dolby Surround Pro Logic”. Inoltre, potrà anche migliorare l'effetto audio connettendo un amplificatore esterno. Per maggiori informazioni, consulti il capitolo “Connessione di un apparecchio audio esterno” a pagina 20).

** Prodotto sotto licenza della Dolby Laboratories. “Dolby”, “Pro Logic” ed il simbolo doppia D  sono marchi registrati della Dolby Laboratories.

Livello 1

Livello 2

Livello 3 / Funzione

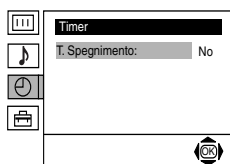
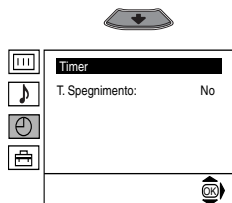
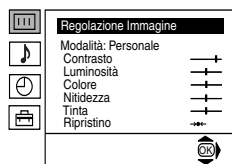

SPEGNIMENTO AUTOMATICO

L'opzione di "T. Spegnimento" nell'ambito del menù "Timer", le consente di selezionare un periodo di tempo dopo il quale il televisore passa automaticamente alla modalità di disinserimento temporaneo (standby).

Per realizzare questa operazione:

Dopo aver selezionato l'opzione, prema ➔. In seguito, prema ↓ o ↑ per selezionare l'intervallo di tempo (massimo 4 ore) ed infine prema OK per memorizzarlo.

Se desidera vedere il tempo rimanente fino al momento dello spegnimento, mentre vede la televisione, prema il pulsante [F].

Un minuto prima che il televisore entri nel modo di spegnimento temporale, sullo schermo apparirà l'indicazione corrispondente al tempo rimanente.

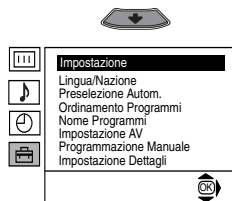

Lingua/Nazione

L'opzione di "Lingua/Nazione" nell'ambito del menù "Impostazione", le consente di selezionare la lingua in cui desidera che appaiano i menù sullo schermo. Le consente anche di selezionare il paese ove desidera utilizzare il televisore.

Per realizzare questa operazione: dopo aver selezionato l'opzione, prema ➔ e, in seguito, proceda come indicato nel capitolo "Accensione e Sintonizzazione automatica del TV", passi 2 e 3 a pagina 7.

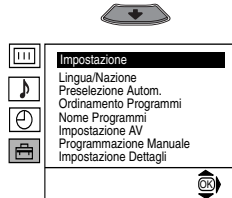

PRESELEZIONE AUTOMATICA

L'opzione di "Preselezione Autom." nell'ambito del menù "Impostazione", le permette di fare in modo che il televisore cerchi e memorizzi tutti i canali (emittenti televisive) disponibili.

Per realizzare questa operazione:

Dopo aver selezionato l'opzione, prema ➔ e, in seguito, proceda come indicato nel capitolo "Accensione e Sintonizzazione automatica del TV", passi 5 e 6 a pagina 8.

continua...

Livello 1



Livello 2

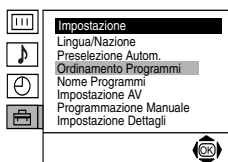

Livello 3 / Funzione

ORDINAMENTO DEI PROGRAMMI

L'opzione di "Ordinamento dei Programmi" nell'ambito del menù "Impostazione", le consente di cambiare l'ordine secondo il quale i canali (emittenti di televisione) appaiono sul televisore.

Per realizzare questa operazione:

Dopo aver selezionato l'opzione, prema \rightarrow e, in seguito, proceda come indicato nel capitolo "Accensione e Sintonizzazione automatica del TV", passo 7 b) a pagina 8.

NOME PROGRAMMI

L'opzione "Nome Programmi" nell'ambito del menù "Impostazione", permette di assegnare a un canale un nome composto da un massimo di cinque caratteri.

Per realizzare questa operazione:

- 1 Dopo aver selezionato questa opzione, prema \rightarrow , e in seguito prema \downarrow o \uparrow per selezionare il numero di programma cui vuole assegnare un nome.
- 2 Prema \rightarrow . Con il primo elemento della colonna **Nome** in risalto, prema \downarrow o \uparrow per selezionare un carattere, un numero o "-" per uno spazio in bianco e in seguito prema \rightarrow per confermare la scelta. Selezioni gli altri quattro caratteri nello stesso modo. Per concludere, prema **OK** per memorizzarlo.



IMPOSTAZIONE AV

L'opzione "Impostazione AV" nell'ambito del menù "Impostazione" permette di assegnare un nome all'apparecchio esterno connesso a questo televisore.

Per realizzare questa operazione:

- 1 Dopo aver selezionato l'opzione, prema \rightarrow e in seguito, prema \downarrow o \uparrow per selezionare la fonte d'entrata cui desidera assegnare un'etichetta (**AV1**, **AV2** e **AV3** per gli apparecchi opzionali connessi ai connettori Euro AV della parte posteriore del televisore e **AV4** per i lato connettori). In seguito, prema \rightarrow .
- 2 Nella colonna "Nome" apparirà automaticamente una etichetta prestabilita:
 - a) Se desidera usare una delle 6 etichette prestabilite (**CABLE**, **GAME**, **CAM**, **DVD**, **VIDEO** o **SAT**), prema \downarrow o \uparrow per selezionarne una, e per concludere prema **OK** per memorizzarla.
 - b) Se desidera creare una sua propria etichetta, selezioni **Modif** e prema \rightarrow . In seguito, con il primo elemento in risalto, prema \downarrow o \uparrow per selezionare un carattere, un numero o "-" per uno spazio in bianco e prema \rightarrow per confermare il carattere. Selezioni gli altri quattro caratteri nello stesso modo e, per concludere, prema **OK** per memorizzarlo.

continua...

Livello 1



Livello 2

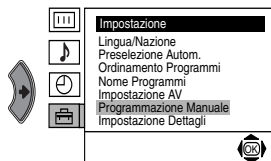

Livello 3 / Funzione

PROGRAMMAZIONE MANUALE

L'opzione di "Programmazione Manuale" nell'ambito del menù "Impostazione", le consente di:

- Sintonizzare uno a uno e nell'ordine di programma desiderato, i canali (emittenti televisive) o un'entrata video esterna.

Per realizzare questa operazione:

- Dopo aver selezionato l'opzione di "Programmazione Manuale", prema **➔**. Con l'opzione **Programma** in risalto, prema **➔** e, in seguito, prema **↓** o **↑** per selezionare il numero di programma (posizione) nel quale desidera sintonizzare un'emittente televisiva o il canale per una fonte video esterna (per il canale della fonte video esterna consigliamo di selezionare il numero di programma "0"). Prema **←**.

-  La seguente opzione appare solo in funzione del paese che sia stato selezionato nell'ambito del menù "Lingua/Nazione".

Dopo aver selezionato l'opzione **Sistema** prema **➔**. In seguito prema **↓** o **↑** per selezionare il sistema de televisione. (**B/G** per i paesi dell'Europa occidentale, **D/K** per quelli dell'Europa orientale, **L** per la Francia o **I** per la Gran Bretagna). Prema **←**.

- Dopo aver selezionato l'opzione **Canale**, prema **➔** e, in seguito, prema **↓** o **↑** per selezionare il tipo di canale ("**C**" per canali terrestri o "**S**" per canali via cavo). Prema **➔**. In seguito, prema i pulsanti numerici per introdurre direttamente il numero del canale della emittente televisiva o quello del segnale del canale di fonte video esterna. Se non conosce il numero del canale, prema **↓** o **↑** per cercarlo. Quando avrà trovato il canale che desidera memorizzare prema **OK** due volte. Ripeta tutti questi passi per sintonizzare e memorizzare altri canali.

- Assegnare un nome ad un canale, con un massimo di cinque caratteri.

Per realizzare questa operazione:

Mettendo in risalto l'opzione **Programma**, prema **PROG + o -** fino a che non appaia il numero di programma che desidera etichettare. Quando questo apparirà sullo schermo, selezioni l'opzione **Nome** e, in seguito, prema **➔**. Prema **↓** o **↑** per selezionare una lettera, un numero o "-" per uno spazio in bianco e prema **➔** per confermare il carattere prescelto. Selezioni gli altri quattro caratteri nello stesso modo. Quando avrà selezionato tutti i caratteri, prema **OK** due volte per memorizzarlo.

continua...

IT

Livello 1

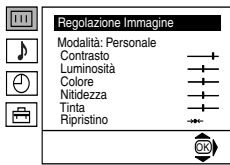

Livello 2



Livello 3 / Funzione

- c) Anche se la sintonizzazione automatica (AFT) è sempre attivata, l'utente potrà ugualmente regolarla in forma manuale allo scopo di ottenere una migliore ricezione dell'immagine nel caso in cui questa appaia distorta.

Per realizzare questa operazione:

Mentre sta vedendo il canale (emittente televisiva) per il quale desidera effettuare una sintonizzazione più accurata, selezioni l'opzione **AFT** e, in seguito, prema ➔, Prema ▼ o ▲ per regolare il livello di frequenza del canale tra -15 e +15. Infine, prema **OK** due volte per memorizzarlo.

- d) E'possibile omettere i numeri di programma non desiderati, saltandoli per mezzo della selezione con i pulsanti **PROG +/-**.

Per realizzare questa operazione:

Mettendo in risalto l'opzione **Programma**, prema **PROG +** o **-** fino a che non appaia il numero di programma che desidera omettere.

Quando questo apparirà sullo schermo, selezioni l'opzione **Salta** e, in seguito, prema ➔. Prema ▼ o ▲ per selezionare **Si**, ed infine prema due volte **OK** per memorizzarlo.

Qualora, in seguito, l'utente desideri annullare questa funzione, selezioni di nuovo "No" al posto di "Si".

- e) Questa opzione permette di vedere e registrare in modo corretto un canale codificato quando si utilizza un decoder connesso al connettore Euro AV ➔3/➔3 o attraverso un videoregistratore connesso al suddetto connettore Euro AV.

i La seguente opzione appare solo in funzione del paese che sia stato selezionato nell'ambito del menù "Lingua/Nazione".

Per realizzare questa operazione:

Selezioni l'opzione **Decoder** e prema ➔. In seguito, prema ▼ o ▲ per selezionare **Si**. Per concludere, prema **OK** due volte per memorizzarlo.

continua...

Livello 1

Livello 2

Livello 3 / Funzione

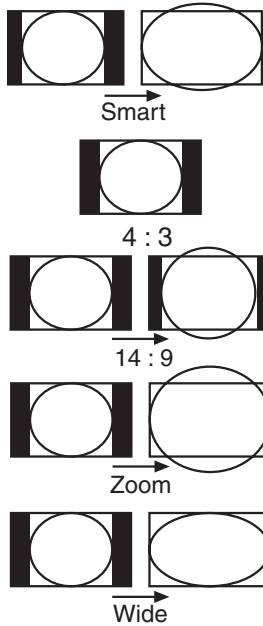
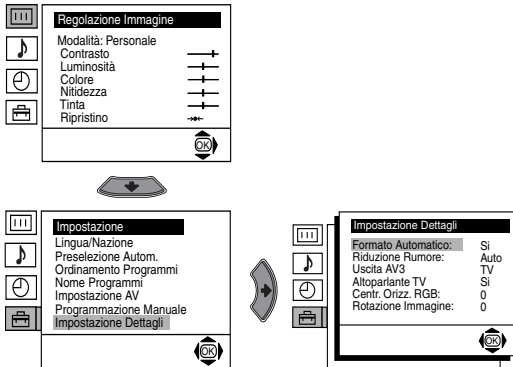

FORMATO AUTOMATICO

L'opzione "Formato Automatico" nel menù "Impostazione Dettagli" permette che il televisore cambi automaticamente il tipo di formato d'immagine.

Per realizzare questa operazione:

Dopo aver selezionato l'opzione, prema il pulsante **↵**. In seguito, prema i pulsanti **↓** o **↑** per selezionare **Si** (se desidera che il televisore cambi automaticamente il formato d'immagine secondo il segnale dell'emittente) o selezioni **No** (se desidera mantenere il formato dell'immagine in base alle sue preferenze). Finalmente prema **OK** per memorizzarlo.

i Sia se ha selezionato "Si" sia se ha selezionato "No" nell'opzione "Formato Automatico", potrà sempre modificare il tipo di formato d'immagine premendo più volte il pulsante **⏏** del telecomando. Potrà scegliere tra i seguenti formati.

Smart: Imitazione dell'effetto di schermo orizzontale per emissioni 4:3

4:3: Formato d'immagine 4:3 normale, con immagine intera

14:9: Tipo d'immagine compresa tra i formati 4:3 e 16:9

Zoom: Formato di schermo orizzontale per film su video

Wide: Per emissioni 16:9, con immagine intera

i Nei formati Smart, Zoom e 14:9, lo schermo appare ritagliato sia nell'are superiore sia in quella inferiore. Prema i pulsanti **↓** o **↑** per regolare la posizione dell'immagine sullo schermo (per esempio per leggere i sottotitoli).

IT

continua...

Livello 1

Livello 2

Livello 3 / Funzione

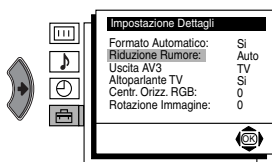

RIDUZIONE DEL RUMORE VIDEO

L'opzione di "Riduzione Rumore" nell'ambito del menù "Impostazione Dettagli" permette di ridurre automaticamente il rumore dell'immagine in caso di segnali TV deboli.

Per realizzare questa operazione:

Dopo aver selezionato l'opzione, prema **➔**. In seguito, prema **↓** o **↑** per selezionare **Auto** e, infine, prema **OK** per memorizzarlo.

Qualora, in seguito, l'utente desideri annullare questa funzione, selezioni di nuovo "No" al posto di "Auto".

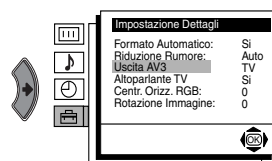

USCITA AV3

L'opzione "Uscita AV3" nell'ambito del menù "Impostazione Dettagli" permette di selezionare la fonte d'uscita del connettore Euro AV **➔3/➡3** in modo da poter registrare da questo connettore Euro AV qualsiasi segnale proveniente dal televisore o da un altro apparecchio esterno connesso ai connettori Euro AV **➔1/➡1** o **➔2/➡2** o ai connettori laterale **➡4** or **➡4** e **➡4**.

i Se il suo videoregistratore dispone di Smartlink, questo procedimento non è necessario.

Per realizzare questa operazione:

Dopo aver selezionato l'opzione, prema **➔**. In seguito, prema **↓** o **↑** per selezionare il segnale d'uscita desiderato **TV**, **AV1**, **AV2**, **AV4**, **YC4** o **AUTO**.

⚠ Se seleziona "AUTO", il segnale d'uscita sarà sempre lo stesso che appare sullo schermo del televisore.

⚠ Se ha collegato un decoder al connettore Euro AV **➔3/➡3** o a un videoregistratore connesso a questo connettore Euro AV, ricordi di selezionare di nuovo l'uscita AV3 in "AUTO" o "TV" per una corretta decodificazione.

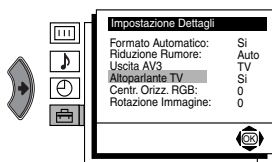
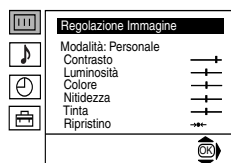

ALTOPARLANTI TV

L'opzione di "Altoparlante TV" nel menù "Impostazione Dettagli", le consente di annullare l'audio degli altoparlanti del televisore per ascoltare unicamente attraverso un amplificatore esterno connesso ai terminali d'Uscita audio situati dietro l'apparecchio.

Per realizzare questa operazione:

Dopo aver selezionato l'opzione, prema **➔**. In seguito, prema **↓** o **↑** per selezionare **No** e, infine, prema **OK** per memorizzarlo.

Qualora, in seguito, l'utente desideri annullare questa funzione, selezioni di nuovo "Si" al posto di "No".

continua...

Livello 1

Livello 2

Livello 3 / Funzione



REGOLAZIONE DELLA GEOMETRIA DELL'IMMAGINE PER UNA FONTE RGB

Quando si collega una fonte di segnale RGB, come una "PlayStation", può rendersi necessario regolare la centratura orizzontale dell'immagine. In questo caso, l'utente potrà regolarla utilizzando l'opzione di "Centr. Orizz. RGB" nell'ambito del menù "Impostazione Dettagli".

Per realizzare questa operazione:

Mentre sta vedendo un segnale di entrata RGB, selezioni l'opzione "Centr. RGB" e prema ➔. In seguito, prema ▼ o ▲ per regolare la centratura dell'immagine tra -10 e +10. Infine, prema OK per memorizzarlo.



ROTAZIONE IMMAGINE

A causa del magnetismo terrestre, è possibile che l'immagine appaia inclinata. In questo caso, l'utente potrà regolarla di nuovo utilizzando l'opzione di "Rotazione Immagine" nell'ambito del menù "Impostazione Dettagli".

Per realizzare questa operazione:

Dopo aver selezionato l'opzione, prema ➔. In seguito, prema ▼ o ▲ per regolare l'inclinazione dell'immagine tra -5 e + 5. Infine, prema OK per memorizzarlo.

IT

Televideo



Quasi tutti i canali TV trasmettono informazioni tramite il Televideo. La pagina d'indice del servizio Televideo (in genere, la pagina 100) contiene le informazioni sull'uso di questo servizio.



Accertarsi che il canale TV utilizzato abbia un buon segnale, altrimenti possono comparire errori nelle pagine del Televideo.

Entrare nel servizio di televideo:

Dopo aver selezionato il canale (emittente televisiva) che trasmetta il servizio di televideo che desidera vedere, prema

TELETEXT	
Index	
Programme	25
News	153
Sport	101
Weather	98

Selezionare una pagina del televideo:

Introduca le tre cifre del numero di pagina che desidera vedere, utilizzando i pulsanti numerici del telecomando.

- Se si sbaglia, introduca tre cifre qualunque e, in seguito, introduca nuovamente il numero di pagina corretto.
- Se il contatore delle pagine non si arresta, significa che la pagina richiesta non è più disponibile. In questo caso, introduca un altro numero di pagina.

Selezionare la pagina seguente o precedente:

Prema PROG + () o PROG - ()

Sovrapporre il televideo all'immagine della televisione:

Mentre sta vedendo il televideo, prema . Lo prema di nuovo per uscire dalla modalità di televideo.

Blocco temporaneo di una pagina:

Prema / . Lo prema di nuovo per disinserire il blocco.

Visualizzare un'informazione occulta (per esempio: soluzioni di indovinelli):

Prema / . Lo prema di nuovo per occultare di nuovo l'informazione.

To select a sub page:

Può darsi il caso che una pagina del televideo sia composta da più sottopagine. In questo caso, il numero di pagina che appare nella parte superiore sinistra cambierà da giallo a verde, e appariranno una o più frecce accanto al numero di pagina. Premere più volte i pulsanti o del telecomando per visualizzare la sottopagina desiderata.

Uscire dal servizio di televideo:

Prema .

Fasttext



Il servizio Fasttext consente di accedere alle pagine di televideo per mezzo di un unico pulsante. Nell'ambito del servizio di televideo, e nel caso in cui vengano emessi dei segnali di Fasttext, nella parte inferiore dello schermo appare un menù di codici a colori che consentono all'utente di accedere direttamente ad una pagina determinata. Per realizzare questa operazione, prema il pulsante corrispondente al colore (rosso, verde, giallo o blu) del telecomando.

i È possibile connettere al televisore una vasta gamma di apparecchi opzionali come indicato in seguito. (I cavi di collegamento non vengono forniti).

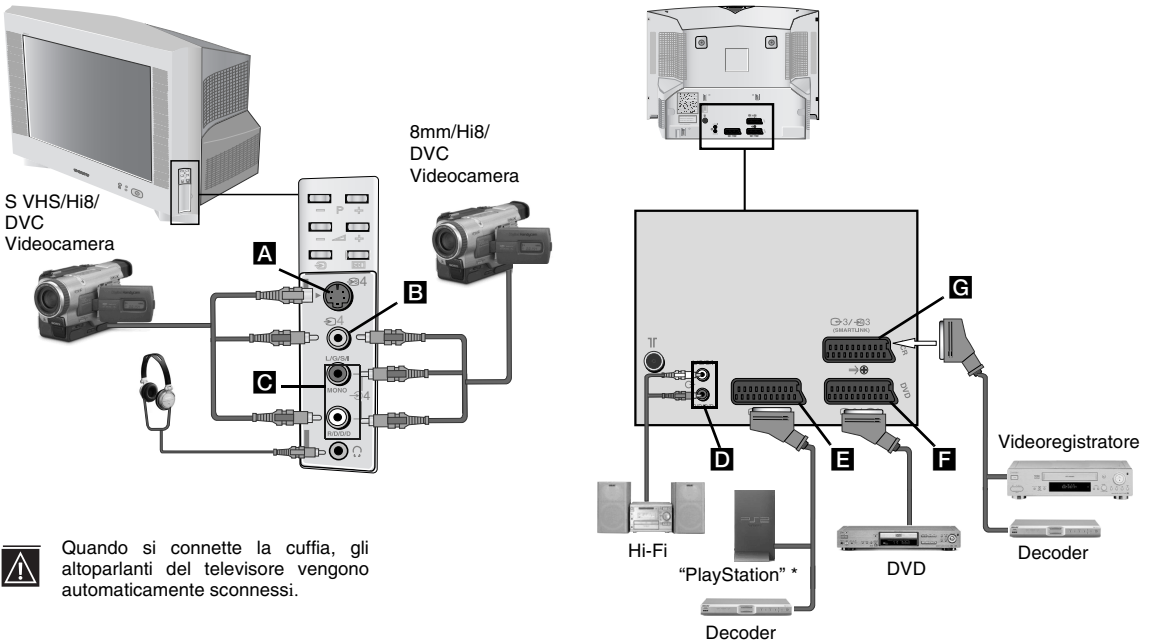

A Quando si connette la cuffia, gli altoparlanti del televisore vengono automaticamente sconnessi.

* "PlayStation" è un prodotto di Sony Computer Entertainment, Inc.
 * "PlayStation" è una marca registrata di Sony Computer Entertainment, Inc.

- A** • Per evitare la distorsione dell'immagine, non usare contemporaneamente i connettori **A** e **B**.
- Non bisogna connettere alcun decoder al connettore Euro AV **F**.

Connessione di un video:

Per connettere un apparecchio video, consulti il capitolo "Connessione dell'antenna e del videoregistratore". Le consigliamo di connettere il videoregistratore utilizzando un connettore AV. Se non viene utilizzato un connettore di questo tipo, si renderà necessario sintonizzare manualmente il canale del segnale video per mezzo del menù di "Programmazione Manuale" (per realizzare questa operazione, consulti il paragrafo a) della pagina 13). Consulti anche il manuale d'istruzioni del suo videoregistratore per vedere come trovare il canale del segnale del videoregistratore.

Connessione di un videoregistratore che dispone di Smartlink:

i Smartlink è un collegamento tra il televisore e un videoregistratore che permette un trasferimento diretto di determinate informazioni. Qualora desiderasse maggiori informazioni in merito al Smartlink, consulti il manuale delle istruzioni del suo videoregistratore.

Se utilizza un videoregistratore che dispone di Smartlink, utilizzi un cavo per connettore Euro AV e lo connetta al connettore Euro AV **G**.

Se ha connesso un decoder al connettore Euro AV **G** o a un videoregistratore connesso al suddetto connettore Euro AV:

Selezioni l'opzione di "Programmazione Manuale" nell'ambito del menù "Impostazione" e dopo aver selezionato l'opzione "Decoder**", selezioni "Si" (utilizzando **↓** o **↑**) per ogni canale criptato.

** Questa opzione appare solo in funzione del paese che sia stato selezionato nell'ambito del menù "Lingua/Nazione".

continua...

Collegamento di apparecchi opzionali

Connessione di un apparecchio audio esterno:

Se desidera ascoltare l'audio del televisore attraverso gli altoparlanti del suo impianto stereo, connetta l'impianto all'uscita audio **D** e, attraverso il sistema di menù, selezioni "Impostazione". In seguito, entri nell'opzione "Impostazione Dettagli" e selezioni "No" in "Altoparlante TV".

i Il volume degli altoparlanti esterni potrà essere variato premendo i tasti del volume sul telecomando. Anche le impostazioni degli alti e dei bassi potranno essere variate dal menu 'Regolazione Audio'.

Potrà godere dell'effetto audio "Dolby Virtual" anche attraverso il suo apparecchio stereo:

Per realizzare questa operazione, collochi gli altoparlanti del suo apparecchio stereo ai lati del televisore, mantenendo circa 50cm di distanza tra il televisore e ogni altoparlante.

Una volta collocati gli altoparlanti, mediante il sistema di menù, selezioni il menù "Regolazione Audio". In seguito, selezionare "Dolby Virtual" nell'opzione "Effetto".

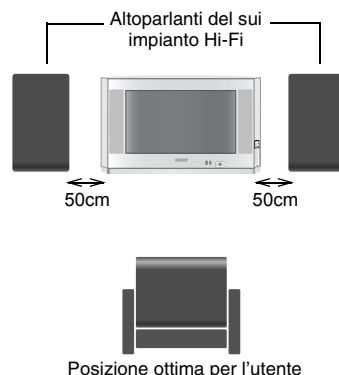

Uso degli apparecchi opzionali



- 1 Connettere l'apparecchio opzionale al connettore adeguato del televisore come indicato sopra.
- 2 Accenda l'apparecchio connesso.
- 3 Per vedere l'immagine dell'apparecchio collegato, prema ripetutamente il pulsante  fino a che non appaia sullo schermo il simbolo corretto di entrata.

Symbolo Segnali di entrata

-  1 • Segnale d'entrata di audio / video per mezzo del connettore AV **E**.
-  1 • Segnale di entrata RGB per mezzo del connettore AV **E**. Questo simbolo appare solo se è stata connessa un'entrata RGB.
-  2 • Audio / video input signal through the Scart connector **F**.
-  2 • Segnale d'entrata audio / video per mezzo il connettore Euro AV **F**. Questo simbolo appare solo se è stata connessa un'entrata RGB.
-  3 • Segnale di entrata di audio/video per mezzo del connettore AV **G**.
-  3 • Segnale di entrata S Video per mezzo il connettore Euro AV **G**. Questo simbolo appare solo se è stata connessa un'entrata S Video.
-  4 • Segnale di entrata video per mezzo del connettore RCA **B** e segnale di entrata audio per mezzo del **C**.
-  4 • Segnale di entrata S Video per mezzo il connettore S Video **A** e segnale d'entrata audio mediante **C**. Questo simbolo appare solo se è stata connessa un'entrata S Video.

- 4 Per recuperare l'immagine normale del televisore, prema il pulsante  del telecomando.

Per apparecchiature monofoniche:

Collegare il connettore phono alla presa L/G/S/I posta sul laterale del TV e selezionare  4 o  4 come segnale in ingresso utilizzando le istruzioni riportate in questa pagina. Infine facendo riferimento alla sezione relativa alla "Regolazione Audio" su questo manuale selezionare "Doppio Audio" "A" sul menu audio.

Sistema televisivo:

In funzione del paese che sia stato selezionato:
B/G/H, D/K

Sistema colore:

PAL, SECAM

NTSC 3.58, 4.43 (solo entrata video)

Copertura di canale:

VHF: E2-E12

UHF: E21-E69

CATV: S1-S20

HYPER: S21-S41

D/K: R1-R12, R21-R69

Cinescopio:

Schermo piatto FD Trinitron WIDE

32 pollici (circa 82 cm misurata in diagonale)

Terminali posteriori:

 1/AV Connettore Euro AV da 21 pins (norma CENELEC) incluse le entrate audio/video, entrata RGB, uscita audio/video di TV

 2/AV Connettore Euro AV da 21 pins (norma CENELEC) incluse le entrate audio/video, entrata RGB, uscita audio/video monitor

 3/SMARTLINK Connettore Euro AV da 21 pin (norma CENELEC) comprese entrate audio/video, entrate S video, uscita audio/video elezionabile e connessione Smartlink

 Uscite audio (sin./des.) – connettori RCA

Terminali sul pannello laterale:

 4 Entrada S Video - DIN da 4 pin

 4 Entrada Video - connettore RCA

 4 Entrada Audio - connettori RCA

 Presa per cuffia

Uscita audio:

2 x 14 W (potenza musicale)

2 x 7 W (RMS)

Consumo di energia:

102 W

Consumo di energia in modalità di disinserimento temporaneo (standby):

0.4 W

Dimensioni (l. x a. x p.):

Circa 933 x 562 x 572 mm.

Peso:

Circa 60 Kg.

Accessori forniti:

Un telecomando RM-947.

Due pile a norma IEC.

Altre caratteristiche:

- Immagine a 100 Hz
- Televideo, FasText, Toptext (250 pagine di memoria Televideo)
- Sleep Timer
- Smartlink (comunicazione diretta tra il televisore ed un apparecchio videoregistratore compatibile. Se ha bisogno di maggiori informazioni su Smartlink, consulti il manuale delle istruzioni del suo videoregistratore)
- Rilevamento automatico del sistema di televisione
- Dolby Virtual
- BBE
- Formato Automatico

Design e caratteristiche tecniche sono soggetti a cambiamenti senza preavviso.

Carta ecologica – Senza cloro 







Trattamento del dispositivo elettrico od elettronico a fine vita (Applicabile in tutti i paesi dell'Unione Europea e in quelli con sistema di raccolta differenziata)



Questo simbolo sul prodotto o sulla confezione indica che il prodotto non deve essere considerato come un normale rifiuto domestico, ma deve invece essere consegnato ad un punto di raccolta appropriato per il riciclo di apparecchi elettrici ed elettronici. Assicurandovi che questo prodotto sia smaltito correttamente, voi contribuirete a prevenire potenziali conseguenze negative per l'ambiente e per la salute che potrebbero altrimenti essere causate dal suo smaltimento inadeguato. Il riciclaggio dei materiali aiuta a conservare le risorse naturali. Per informazioni più dettagliate circa il riciclaggio di questo prodotto, potete contattare l'ufficio comunale, il servizio locale di smaltimento rifiuti oppure il negozio dove l'avete acquistato.

Soluzione dei problemi

 A seguito vengono proposte alcune semplici soluzioni per risolvere i problemi riguardanti l'immagine e il suono.

Problema	Soluzione
Assenza d'immagine (lo schermo appare scuro) e assenza di suono.	<ul style="list-style-type: none"> • Verifichi il collegamento dell'antenna. • Colleghi il televisore e prema il pulsante  posizionato sulla parte frontale dell'apparecchio. • Se l'indicatore  del televisore è acceso, prema il pulsante TV  del telecomando.
L'immagine è scadente o assente ma la qualità del suono è buona.	<ul style="list-style-type: none"> • Per mezzo del sistema di menù, entri nel menù di "Regolazione Immagine" e selezioni "Ripristino" per recuperare le regolazioni originali.
Assenza d'immagine o del menù delle informazioni dell'apparecchio opzionale collegato al connettore AV posizionato sulla parte posteriore del televisore.	<ul style="list-style-type: none"> • Si assicuri di aver acceso l'apparecchio opzionale e prema varie volte il pulsante  del telecomando fino a che il simbolo di entrata corretto non appaia sullo schermo.
Buona qualità d'immagine, ma assenza di suono.	<ul style="list-style-type: none"> • Prema il pulsante  +/- del telecomando. • Verifichi che l'opzione "Altoparlante TV" nell'ambito del menù "Impostazione Dettagli" sia selezionata nella posizione "Si". • Controlli che la cuffia sia stata disinserita.
I programmi a colori non si vedono a colori.	<ul style="list-style-type: none"> • Per mezzo del sistema di menù, entri nel menù di "Regolazione Immagine" e selezioni "Ripristino" per recuperare le regolazioni originali.
L'immagine appare distorta al momento di cambiare programma o di selezionare il televideo.	<ul style="list-style-type: none"> • Spenga l'apparecchio collegato al connettore AV a 21 pins della parte posteriore del televisore.
Caratteri erronei nelle pagine di televideo.	<ul style="list-style-type: none"> • Mediante il sistema di menù, selezioni l'opzione "Lingua/Nazione" e selezioni il paese nel quale viene utilizzato il televisore.
L'immagine appare inclinata.	<ul style="list-style-type: none"> • Per mezzo del sistema di menù, selezioni l'opzione "Rotazione Immagine" nell'ambito del menù di "Impostazione Dettagli" e corregga l'inclinazione.
Immagine con rumore video.	<ul style="list-style-type: none"> • Per mezzo del sistema di menù, selezioni l'opzione "AFT" nell'ambito del menù di "Programmazione Manuale" e regoli la sintonizzazione fine dei canali per ottenere una migliore ricezione dell'immagine. • Per mezzo del sistema di menù, selezioni l'opzione "Riduz. del Rumore" nell'ambito del menù di "Impostazione Dettagli" e selezioni "Auto" per attenuare il rumore dell'immagine.
l'immagine non si decodifica in modo corretto o è instabile quando si visualizza un canale criptato attraverso un decoder connesso al connettore Euro AV  3/  3.	<ul style="list-style-type: none"> • Mediante il sistema di menù, entri nel menù "Impostazione". In seguito, entri nell'opzione "Impostazione Dettagli" e selezioni la "Uscita AV3" in "TV". • Verificare che il decoder non sia connesso al connettore Euro AV  2/  2.
Il telecomando non funziona.	<ul style="list-style-type: none"> • Cambi le pile.
L'indicatore di spegnimento temporaneo (standby)  del televisore lampeggia.	<ul style="list-style-type: none"> • Si metta in contatto con il centro di assistenza Sony più vicino.

- In caso di avaria, faccia esaminare l'apparecchio a del personale specializzato.
- Non apra mai l'apparecchio.

2-593-187-41



259318741

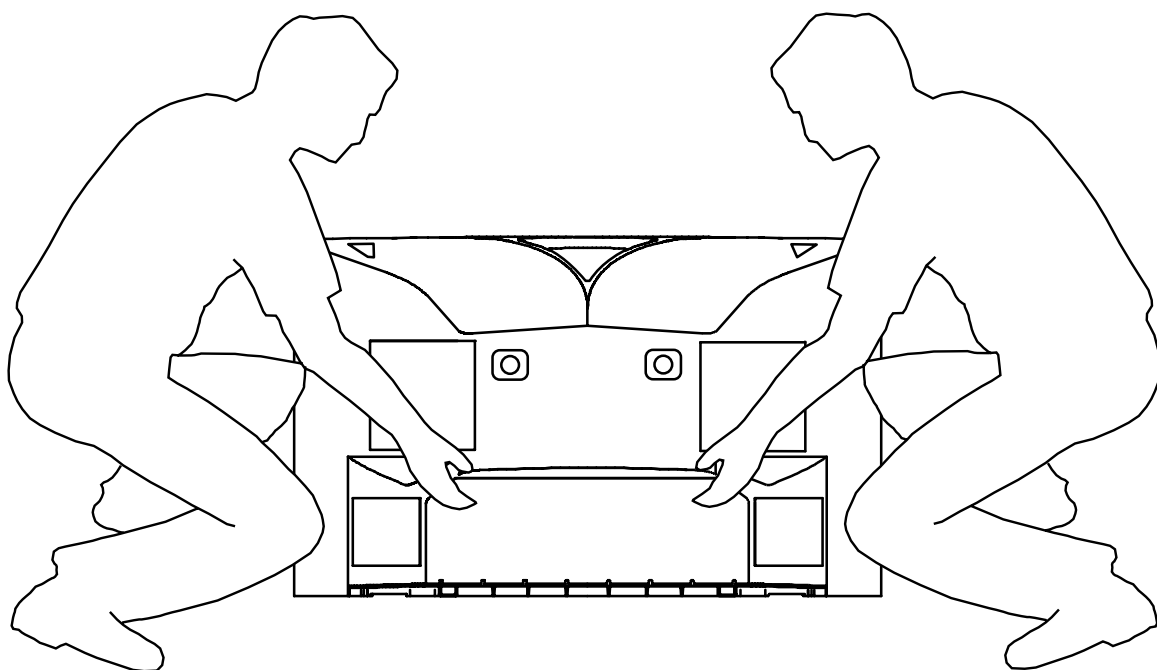
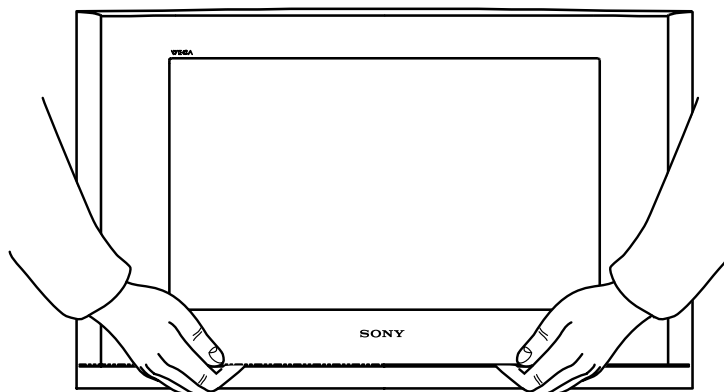

<http://www.sony.net/>

KV-32CS71E

Sony Corporation Printed in Spain