

LK-200s

**GEBRUIKSAANWIJZING
GUIDA DELL'UTILIZZATORE**



Importante!

Tenere presente le seguenti importanti informazioni prima di usare questo prodotto.

- Prima di usare il trasformatore CA AD-5 opzionale per alimentare lo strumento, accertarsi innanzitutto di controllare che il trasformatore CA non sia danneggiato. Controllare attentamente che il cavo di alimentazione non sia spezzato, incrinato, non abbia conduttori esposti e non presenti altri seri danni. Non lasciare mai che i bambini usino un trasformatore CA seriamente danneggiato.
- Non tentare mai di ricaricare le pile.
- Non usare pile ricaricabili.
- Non usare mai insieme pile vecchie e pile nuove.
- Usare le pile consigliate o pile di tipo equivalente.
- Accertarsi sempre che il polo positivo (+) e il polo negativo (-) delle pile siano orientati correttamente come indicato all'interno del comparto pile.
- Sostituire le pile il più presto possibile ai primi segni di scaricamento.
- Non cortocircuitare i terminali delle pile.
- Il prodotto non è idoneo all'uso da parte di bambini di età inferiore ai 3 anni.
- Usare esclusivamente il trasformatore CA AD-5 CASIO.
- Il trasformatore CA non è un giocattolo.
- Accertarsi di scollegare il trasformatore CA prima di pulire il prodotto.



Questo marchio vale soltanto nei paesi dell'UE.



CASIO Europe GmbH
Bornbarch 10, 22848 Norderstedt, Germany

Avvertenze sulla sicurezza

Congratulazioni per avere scelto questo strumento musicale elettronico CASIO.

- Prima di usare lo strumento, accertarsi di leggere attentamente le istruzioni contenute in questo manuale.
- Conservare l'intera documentazione dell'utente a portata di mano per riferimenti futuri.

Simboli

Vari simboli e indicazioni sono usati in questa guida dell'utilizzatore e sul prodotto stesso per assicurare che il prodotto venga usato in maniera sicura e corretta, e per evitare lesioni all'utente e ad altre persone e danni alla proprietà. Questi simboli e queste indicazioni e i loro significati sono indicati di seguito.

PERICOLO

Questa indicazione indica informazioni che, se ignorate o applicate in maniera errata, potrebbero comportare il rischio di morte o di gravi lesioni fisiche.

AVVERTIMENTO

Questa indicazione denota il rischio di morte o di gravi lesioni fisiche nel caso in cui il prodotto sia usato nella maniera sbagliata ignorando questa indicazione.

ATTENZIONE

Questa indicazione denota il rischio di lesioni fisiche e la possibilità di eventuali danni materiali soltanto nel caso in cui il prodotto venga usato in maniera errata ignorando questa indicazione.

Esempi di simboli



Questo simbolo di triangolo () significa che l'utente deve fare attenzione. (L'esempio a sinistra indica il pericolo di scosse elettriche.)



Questo cerchio sbarrato da una linea () significa che l'azione indicata non deve essere eseguita. Le indicazioni all'interno o accanto a questo simbolo rappresentano le azioni che sono specificamente proibite. (L'esempio a sinistra indica che è proibito smontare.)



Il punto nero () significa che l'azione indicata deve essere eseguita. Le indicazioni all'interno di questo simbolo rappresentano le azioni che devono essere specificamente eseguite come descritto nelle istruzioni. (L'esempio a sinistra indica che la spina del cavo di alimentazione deve essere scollegata dalla presa di corrente.)

PERICOLO

Pile alcaline

Eseguire immediatamente i seguenti punti nel caso in cui il liquido fuoriuscito da pile alcaline dovesse penetrare negli occhi.

1. Non strofinare gli occhi! Lavarli con acqua.
2. Rivolgersi immediatamente ad un medico.

Se si lascia il liquido di pile alcaline negli occhi si può perdere la vista.



AVVERTIMENTO

Fumo, strani odori, surriscaldamento

L'uso continuato del prodotto quando da esso fuoriescono fumo o strani odori, o mentre esso è surriscaldato, può essere causa di incendi e scosse elettriche. Eseguire immediatamente i seguenti punti.

1. Spegnerne il prodotto.
2. Se si sta usando il trasformatore CA per alimentare il prodotto, scollegare il trasformatore dalla presa a muro.
3. Rivolgersi al rivenditore presso cui si è acquistato il prodotto o ad un centro di assistenza CASIO autorizzato.

Trasformatore CA

- Un uso improprio del trasformatore CA può essere causa di incendi e scosse elettriche. Fare sempre attenzione ad osservare le seguenti avvertenze.
 - Accertarsi di usare soltanto il trasformatore CA specificato per questo prodotto.
 - Usare esclusivamente una fonte di alimentazione la cui tensione sia compresa nei limiti di impiego indicati sul trasformatore CA.
 - Non sovraccaricare prese di corrente e prolunghe.



- Un uso improprio del cavo elettrico del trasformatore CA può danneggiare o far spezzare il cavo, ed essere causa di incendi e scosse elettriche. Fare sempre attenzione ad osservare le seguenti avvertenze.

- Non collocare mai oggetti pesanti sopra il cavo e non esporre il cavo al calore.
- Non tentare mai di modificare il cavo e non sottoporlo a piegature eccessive.
- Non torcere e non tirare mai il cavo.
- Se il cavo elettrico o la spina dovessero subire danni, rivolgersi al rivenditore presso cui si è acquistato il prodotto o ad un centro di assistenza CASIO autorizzato.



- Non toccare mai il trasformatore CA con le mani bagnate.

Tale azione può essere causa di scosse elettriche.



- Usare il trasformatore CA in luoghi al riparo da schizzi d'acqua. L'acqua comporta il rischio di incendi e scosse elettriche.



- Non collocare vasi da fiori o altri recipienti contenenti liquidi sopra il trasformatore CA. L'acqua comporta il rischio di incendi e scosse elettriche.



Pile

Un uso improprio delle pile può essere causa di perdite di liquido dalle pile con conseguenti danni agli oggetti circostanti, o può essere causa dell'esplosione delle pile stesse con il conseguente pericolo di incendi e lesioni fisiche. Fare sempre attenzione ad osservare le seguenti avvertenze.

- Non tentare mai di smontare le pile ed evitare che siano cortocircuitate.
- Non esporre mai le pile al calore e non disfarsi mai delle pile ricorrendo all'incenerimento.
- Non usare mai insieme pile vecchie e pile nuove.
- Non usare mai insieme pile di tipo diverso.
- Non caricare le pile.
- Accertarsi che il polo positivo (+) e il polo negativo (-) delle pile siano orientati correttamente.



Non incenerire il prodotto.

Non gettare mai il prodotto nel fuoco. Tale azione può provocare l'esplosione del prodotto, causando incendi e lesioni fisiche.



Acqua e altri oggetti o sostanze estranei

La penetrazione di acqua, altri liquidi e oggetti estranei (come pezzi di metallo) all'interno del prodotto può essere causa di incendi e scosse elettriche. Eseguire immediatamente i seguenti punti.



1. Spegnerne il prodotto.
2. Se si sta usando il trasformatore CA per alimentare il prodotto, scollegare il trasformatore dalla presa a muro.
3. Rivolgersi al rivenditore presso cui si è acquistato il prodotto o ad un centro di assistenza CASIO autorizzato.

Smontaggio e modifiche

Non tentare mai di smontare o di modificare in alcun modo questo prodotto. Tali azioni possono essere causa di scosse elettriche, ustioni e altre lesioni fisiche. Per l'ispezione, la regolazione e la riparazione dei componenti interni, rivolgersi al rivenditore presso cui si è acquistato il prodotto o ad un centro di assistenza CASIO autorizzato.



Cadute e impatti

L'uso continuato di questo prodotto dopo che esso ha riportato danni in seguito a cadute o ha subito forti impatti può essere causa di incendi e scosse elettriche. Eseguire immediatamente i seguenti punti.



1. Spegnerne il prodotto.
2. Se si sta usando il trasformatore CA per alimentare il prodotto, scollegare il trasformatore dalla presa a muro.
3. Rivolgersi al rivenditore presso cui si è acquistato il prodotto o ad un centro di assistenza CASIO autorizzato.

Buste di plastica

Non mettersi mai in testa o in bocca la busta di plastica in cui è inserito il prodotto. Tali azioni possono essere causa di soffocamento. È necessario fare particolare attenzione riguardo a questo punto nelle case in cui ci sono bambini piccoli.



Non salire mai sul prodotto o sul supporto.*

Se si sale sul prodotto o sul supporto, questi possono rovesciarsi o subire danni. È necessario fare particolare attenzione riguardo a questo punto nelle case in cui ci sono bambini piccoli.



Collocazione

Evitare di collocare il prodotto su un supporto instabile, su una superficie irregolare, o su qualsiasi altra superficie instabile. Una superficie instabile può far cadere il prodotto, comportando il pericolo di lesioni fisiche alle persone.



⚠ ATTENZIONE

Trasformatore CA

- Un uso improprio del trasformatore CA può essere causa di incendi e scosse elettriche. Fare sempre attenzione ad osservare le seguenti avvertenze.
 - Non collocare mai il cavo elettrico nei pressi di stufe o di altri apparecchi per il riscaldamento.
 - Quando si scollega il trasformatore da una presa di corrente, non tirare mai il cavo. Afferrare sempre il trasformatore CA direttamente per scollegarlo.
- Un uso improprio del trasformatore CA può essere causa di incendi e scosse elettriche. Fare sempre attenzione ad osservare le seguenti avvertenze.
 - Inserire completamente il trasformatore CA nella presa di corrente fino in fondo.
 - Scollegare il trasformatore CA dalla presa di corrente durante temporali, prima di partire per un viaggio, e quando si ha in programma una lunga assenza.
 - Almeno una volta all'anno, scollegare il trasformatore CA dalla presa di corrente e pulire l'area attorno ai poli della spina in modo da eliminare un eventuale accumulo di polvere.



Spostamento del prodotto

Prima di spostare il prodotto, scollegare sempre il trasformatore CA dalla presa a muro e scollegare tutti gli altri cavi e cavi di collegamento. Se si lasciano i cavi collegati, questi possono riportare danni, o essere causa di incendi e scosse elettriche.



Pulizia

Prima di pulire il prodotto, innanzitutto scollegare sempre il trasformatore CA dalla presa a muro. Se si lascia il trasformatore CA collegato, questo può riportare danni, o essere causa di incendi e scosse elettriche.



Pile

Un uso improprio delle pile può essere causa di perdite di liquido dalle pile con conseguenti danni agli oggetti circostanti, o può essere causa dell'esplosione delle pile stesse con il conseguente pericolo di incendi e lesioni fisiche. Fare sempre attenzione ad osservare le seguenti avvertenze.

- Usare esclusivamente le pile specificate per l'uso con questo prodotto.
- Estrarre sempre le pile dal prodotto se non si intende usare il prodotto per un lungo periodo.

Connettori

Collegare soltanto i dispositivi e gli apparecchi specificati ai connettori del prodotto. Il collegamento di un dispositivo o di un apparecchio non specificato può essere causa di incendi e scosse elettriche.



Collocazione

Evitare i seguenti luoghi per questo prodotto. Tali luoghi possono essere causa di incendi e scosse elettriche.



- Luoghi soggetti ad elevata umidità o a notevole accumulo di polvere
- Luoghi per la preparazione di cibi e altri luoghi soggetti ad esalazioni oleose
- Nei pressi di condizionatori d'aria, su tappeti elettrici, in luoghi esposti alla luce solare diretta, all'interno di un veicolo parcheggiato al sole, e in qualsiasi altro luogo in cui il prodotto possa essere soggetto ad alte temperature

Schermo del display

- Non premere mai sul pannello LCD dello schermo del display e non sottoporlo mai a forti impatti. Tali azioni possono causare incrinature del vetro del pannello LCD con il conseguente pericolo di lesioni fisiche.
- Se il pannello LCD dovesse incrinarsi o rompersi, non toccare mai il liquido contenuto all'interno del pannello. Il liquido del pannello LCD può causare irritazioni cutanee.
- Se il liquido del pannello LCD dovesse penetrare in bocca, sciacquare immediatamente la bocca con acqua e consultare un medico.
- Se il liquido del pannello LCD dovesse penetrare negli occhi o venire a contatto con la pelle, sciacquare immediatamente con acqua per almeno 15 minuti e quindi consultare un medico.



Volume del suono

Non ascoltare la musica a livelli di volume molto alti per periodi prolungati. Questa precauzione è particolarmente importante quando si usano le cuffie. L'impostazione del volume su livelli alti può danneggiare l'udito.



Avvertenze riguardanti la salute

In casi estremamente rari, l'esposizione ad una forte luce improvvisa o ad una luce lampeggiante può causare momentaneamente in alcuni individui spasmi muscolari, perdita di coscienza o altri problemi fisici.

- Se si sospetta di poter andare soggetti ad una qualsiasi di tali condizioni, consultare il proprio medico prima di usare questo prodotto.
- Usare questo prodotto in un luogo ben illuminato.



- Nel caso in cui si dovessero accusare sintomi simili a quelli sopra descritti durante l'uso di questo prodotto, smettere immediatamente di usare il prodotto e rivolgersi al proprio medico.



Oggetti pesanti

Non collocare mai oggetti pesanti sopra il prodotto. Tale azione può appesantire la parte superiore del prodotto, causando il rovesciamento del prodotto o la caduta dell'oggetto collocato sopra di esso, comportando il pericolo di lesioni fisiche alle persone.



Montaggio corretto del supporto*

Un supporto montato in maniera errata può rovesciarsi, causando la caduta del prodotto e comportando il pericolo di lesioni fisiche alle persone.



Accertarsi di montare il supporto correttamente, seguendo le istruzioni per il montaggio ad esso allegate. Accertarsi di installare il prodotto sul supporto correttamente.

- * Il supporto è disponibile come accessorio opzionale.

IMPORTANTE!

Quando si usano le pile per alimentare il prodotto, provvedere a sostituire le pile o passare ad un'altra fonte di alimentazione ogni volta che si nota uno dei seguenti sintomi:

- Indicatore di alimentazione fioco
- Mancata accensione dello strumento
- Visualizzazione fioca e di difficile visione
- Volume dei diffusori o delle cuffie stranamente basso
- Distorsione dell'emissione sonora
- Interruzione occasionale del suono durante esecuzioni ad alto volume
- Improvvisa interruzione dell'alimentazione durante esecuzioni ad alto volume
- Affievolimento della visualizzazione durante l'esecuzione ad alti livelli di volume
- Emissione sonora continuata anche dopo che un tasto della tastiera è stato rilasciato
- Tono prodotto totalmente diverso dal tono selezionato
- Riproduzione anormale dei pattern di ritmo e dei brani di dimostrazione
- Volume del microfono stranamente basso
- Distorsione dell'ingresso dal microfono
- Indicatore di alimentazione fioco durante l'uso di un microfono
- Improvvisa interruzione dell'alimentazione quando si usa il microfono
- Affievolimento delle luci dei tasti della tastiera quando suonano le note
- Perdita di potenza, distorsione del suono o volume basso quando si effettuano esecuzioni da un computer collegato



Caratteristiche principali

☐ 264 toni

Una vasta gamma di toni include suoni di piano stereo e suoni sintetizzati, suoni di batteria, e molti altri toni ancora. Altre funzioni includono effetti digitali che controllano le caratteristiche acustiche dei toni.

☐ Pulsante PIANO BANK

Il tocco di un pulsante conduce direttamente ai toni di piano e alle funzioni di lezione di piano.

☐ Sistema di lezione in 3 fasi

Il sistema di lezione in 3 fasi consente all'utente di esercitarsi secondo le proprie capacità. La tastiera classifica automaticamente le esecuzioni dell'utente, pertanto è possibile tenere traccia dei propri progressi man mano che si migliora.

- Sistema di lezione in 3 fasi: Usare uno dei brani incorporati della tastiera o i dati SMF da una scheda di memoria per imparare a suonare mentre i tasti della tastiera si illuminano per indicare le note corrette. Imparare prima il tempo delle note. Poi suonare alla propria velocità. Presto si potrà passare alla terza fase, in cui si suona alla velocità normale.

* Notare che le luci dei tasti possono essere difficili da vedere sotto la luce solare diretta o in presenza di altre luci forti.

- Sistema di valutazione: La tastiera può essere configurata in maniera da valutare le esecuzioni dell'utente durante la lezione della Fase 3 mediante l'assegnazione di punti.

☐ 100 brani incorporati, comprendenti pezzi di piano

I brani incorporati sono divisi in due gruppi: una banca di brani di 65 brani con accompagnamento automatico, e una banca di pezzi di piano di 35 brani di piano. È possibile divertirsi ad ascoltare semplicemente i brani incorporati, oppure è possibile eliminare la parte per una delle due mani di un brano e quindi suonare insieme alla parte rimanente sulla tastiera.

☐ 120 ritmi

Una scelta di ritmi per rock, pop, jazz e praticamente qualsiasi altro stile musicale immaginabile.

☐ Accompagnamento automatico

Basta suonare un accordo e le parti di ritmo, basso e accordi corrispondenti suonano automaticamente.

☐ Sistema di informazioni musicali

Un grande schermo a cristalli liquidi mostra graficamente le diteggiature e le note, rendendo l'esecuzione sulla tastiera più istruttiva e piacevole di prima.

☐ Memorizzazione e riproduzione dei dati di brani trasferiti da un computer

È possibile collegare la tastiera ad un computer, usare l'apposito software di conversione CASIO per convertire dati SMF acquistati o creati nel formato CASIO, e quindi trasferire tali dati nella tastiera.

☐ Fessura per scheda di memoria

È anche possibile inserire una scheda con un file Standard MIDI Format (SMF) e riprodurlo sulla tastiera.

Avvertenze sulla sicurezza..... I-1

Caratteristiche principali I-5

Guida generale I-8

Applicazione del leggio per spartiti I-10

Riferimento rapido I-11

Per suonare sulla tastiera I-11

Alimentazione I-12

Uso delle pile I-12

Uso del trasformatore CA I-13

Spegnimento automatico I-13

Avvertenza di stato di accensione..... I-14

Contenuto della memoria I-14

Collegamenti..... I-14

Presse PHONES/OUTPUT I-14

Porta USB I-15

Terminale SUSTAIN/ASSIGNABLE JACK ... I-15

Presse per microfono I-15

Accessori in dotazione e accessori
opzionali I-15

Operazioni di base I-16

Per suonare sulla tastiera I-16

Selezione di un tono I-16

Uso degli effetti di tono I-17

Attivazione e disattivazione del sistema
di illuminazione guida dei tasti I-17

Uso della presa per microfono I-17

Riproduzione di un brano

incorporato I-18

Per riprodurre un brano della
banca di brani I-18

Per riprodurre un brano della
banca di pezzi di piano I-19

Sistema di informazioni musicali I-19

Regolazione del tempo I-19

Per fare una pausa durante la
riproduzione I-20

Per retrocedere rapidamente I-20

Per avanzare rapidamente I-20

Ripetizione ininterrotta di una frase
musicale I-20

Per cambiare il tono della melodia I-21

Per riprodurre tutti i brani in
successione I-21

Uso del pulsante PIANO BANK I-21

Uso dei dati SMF sul CD-ROM
fornito in dotazione I-21

Sistema di lezione in 3 fasi..... I-22

Modo Valutazione I-23

Uso delle funzioni di lezione e del
modo Valutazione I-24

Fase 1 – Imparare il tempo. I-24

Fase 2 – Imparare le note. I-24

Fase 3 – Suonare a velocità normale. I-25

Guida vocale alla diteggiatura I-26

Uso del metronomo I-26



Accompagnamento automatico I-27

- Selezione di un ritmo I-27
- Riproduzione di un ritmo I-28
- Uso dell'accompagnamento automatico I-28
- Uso di un pattern di introduzione I-30
- Uso di un pattern di riempimento I-30
- Uso di una variazione di ritmo I-30
- Uso di un pattern di riempimento con una variazione di ritmo I-31
- Avvio sincronizzato dell'accompagnamento con la riproduzione del ritmo I-31
- Conclusione con un pattern di finale I-31

Impostazioni della tastiera I-32

- Regolazione del volume dell'accompagnamento e dei brani della banca di brani I-32
- Trasporto della chiave della tastiera I-33
- Intonazione della tastiera I-33

Collegamento ad un computer I-34

- Collegamento ad un computer I-34
- Espansione dei brani nei brani della banca di brani I-35
- Tono General MIDI I-36
- Cambiamento delle impostazioni I-36

Uso di una scheda di memoria I-38

- Operazioni preliminari I-39
- Lettura di una scheda di memoria I-40
- Messaggi di errore della scheda di memoria I-41

Soluzione di problemi I-43

Caratteristiche tecniche I-45

Cura dello strumento I-46

Appendice A-1

- Lista dei toni / Tabella delle note A-1
- Lista di assegnazione suoni di batteria A-4
- Tavola degli accordi a diteggiatura normale (FINGERED) A-5
- Lista dei ritmi A-6
- Lista dei brani A-7

Messaggi MIDI che possono essere inviati e ricevuti mediante la porta USB

I nomi di società e di prodotti citati in questo manuale potrebbero essere marchi di fabbrica depositati di altri.

Guida generale

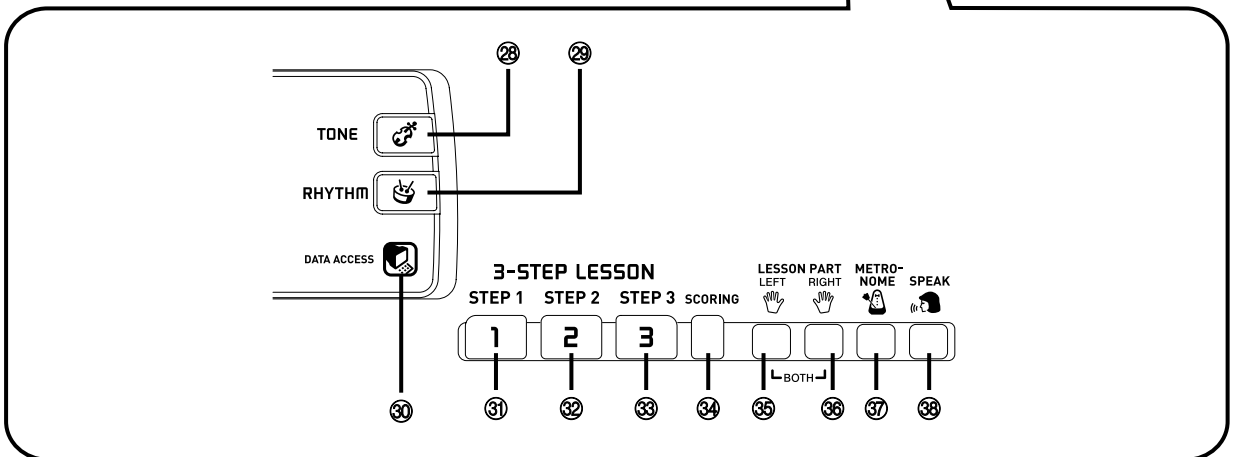
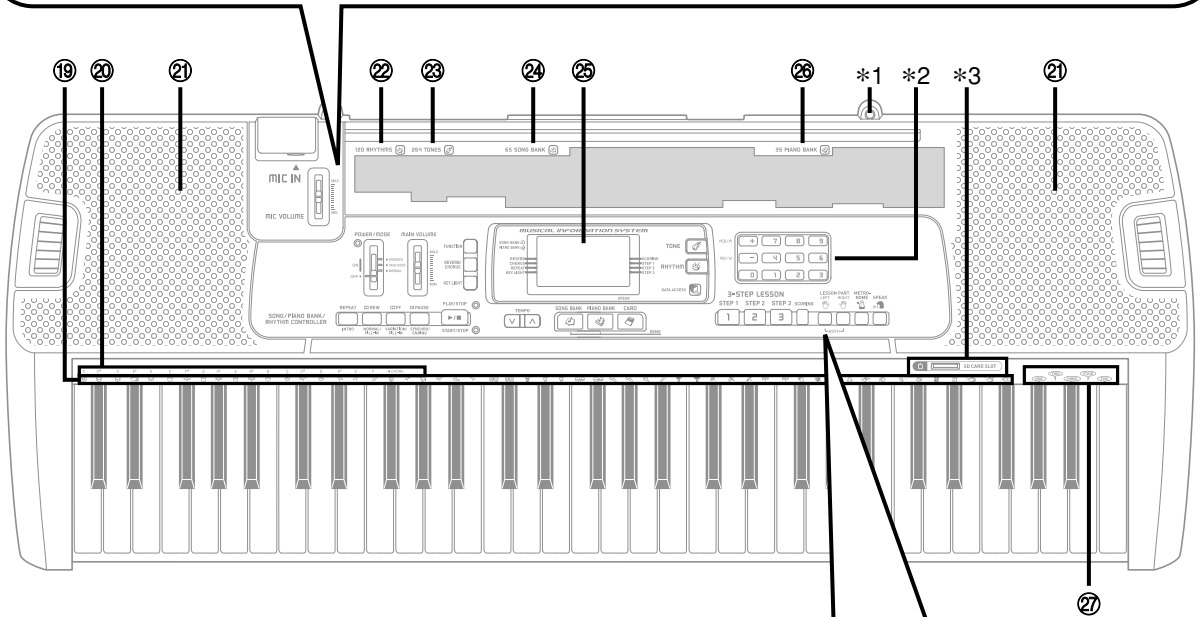
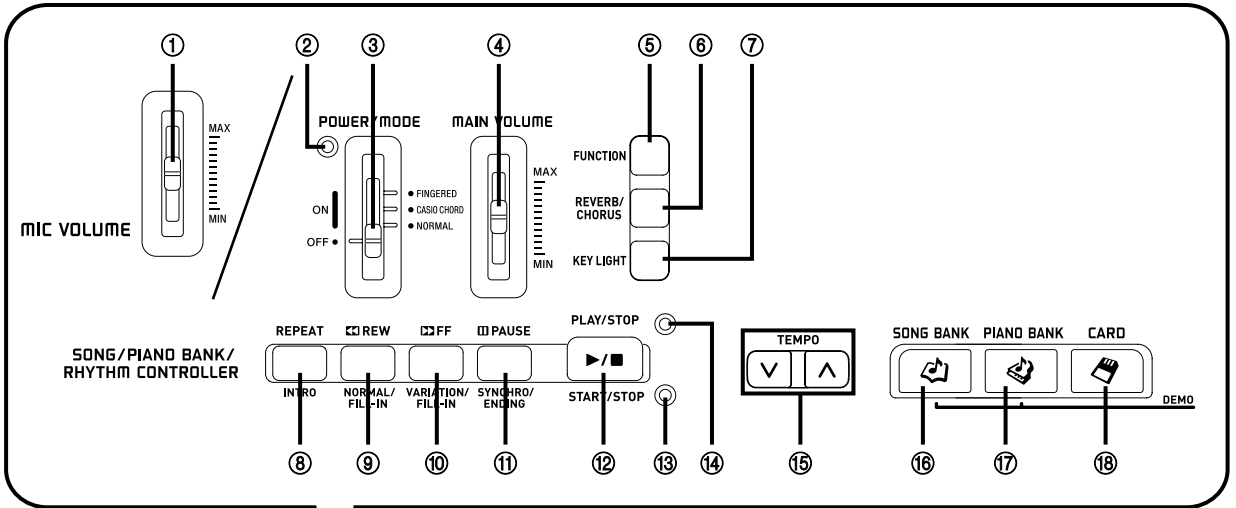

- ① Comando del volume del microfono (MIC VOLUME)
- ② Indicatore di alimentazione
- ③ Interruttore di alimentazione/modo di funzionamento (POWER/MODE)
- ④ Comando del volume principale (MAIN VOLUME)
- ⑤ Pulsante di impostazione (FUNCTION)
- ⑥ Pulsante di reverb/chorus (REVERB/CHORUS)
- ⑦ Pulsante di illuminazione guida dei tasti (KEY LIGHT)
- **Sezione dispositivi di controllo banca di brani/ banca di pezzi di piano/ritmi (SONG BANK/PIANO BANK/RHYTHM CONTROLLER)**
 - ⑧ Pulsante di ripetizione (REPEAT), Pulsante di introduzione (INTRO)
 - ⑨ Pulsante di retrocessione (REW), Pulsante di versione normale/riempimento (NORMAL/FILL-IN)
 - ⑩ Pulsante di avanzamento rapido (FF), Pulsante di variazione/riempimento (VARIATION/FILL-IN)
 - ⑪ Pulsante di pausa (PAUSE), Pulsante di sincronismo/finale (SYNCHRO/ENDING)
 - ⑫ Pulsante di riproduzione/interruzione (PLAY/STOP), Pulsante di avvio/interruzione (START/STOP)
 - ⑬ Indicatore di dispositivi di controllo ritmi
 - ⑭ Indicatore di dispositivi di controllo banca di brani/ banca di pezzi di piano
- ⑮ Pulsanti di tempo (TEMPO)
- ⑯ Pulsante di banca di brani (SONG BANK)
- ⑰ Pulsante di banca di pezzi di piano (PIANO BANK)
- ⑱ Pulsante di scheda (CARD)
- ⑲ Lista degli strumenti a percussione
- ⑳ Nomi delle note fondamentali degli accordi
- ㉑ Diffusore
- ㉒ Lista dei ritmi (RHYTHM)
- ㉓ Lista dei toni (TONE)
- ㉔ Lista dei brani della banca di brani (SONG BANK)
- ㉕ Display
- ㉖ Lista dei brani della banca di pezzi di piano (PIANO BANK)
- ㉗ Lista delle voci da 1 a 5
- ㉘ Pulsante di selezione tono (TONE)
- ㉙ Pulsante di selezione ritmo (RHYTHM)
- ㉚ Spia di accesso dati (DATA ACCESS)
- **Sezione sistema di lezione in 3 fasi (3-STEP LESSON)**
 - ⑳ Pulsante di Fase 1 (STEP 1)
 - ㉑ Pulsante di Fase 2 (STEP 2)
 - ㉒ Pulsante di Fase 3 (STEP 3)
 - ㉓ Pulsanti di punteggio (SCORING)
 - ㉔ Pulsante di parte per la mano sinistra (LEFT)
 - ㉕ Pulsante di parte per la mano destra (RIGHT)
 - ㉖ Pulsante di metronomo (METRONOME)
 - ㉗ Pulsante di guida vocale alla diteggiatura (SPEAK)

Indicatori di dispositivi di controllo

Indicatore di dispositivi di controllo banca di brani/banca di pezzi di piano

Se si preme il pulsante SONG BANK o PIANO BANK, l'indicatore di dispositivi di controllo banca di brani/banca di pezzi di piano si illumina. Ciò indica che i pulsanti da ⑧ a ⑫ stanno attualmente funzionando come pulsanti di controllo riproduzione.

Indicatore di dispositivi di controllo ritmi

Se si preme il pulsante RHYTHM per entrare nel modo Ritmi, l'indicatore di dispositivi di controllo ritmi si illumina. Ciò indica che i pulsanti da ⑧ a ⑫ stanno attualmente funzionando come pulsanti di controllo ritmi.

NOTA

- Le visualizzazioni di esempio mostrate in questa guida dell'utilizzatore sono destinate esclusivamente a scopi illustrativi. Il testo e i valori veri e propri che appaiono sul display possono differire dagli esempi mostrati in questa guida dell'utilizzatore.
- Se si guarda il display a cristalli liquidi da una posizione laterale, il contrasto del display può apparire diverso. Il contrasto del display di questa tastiera è predisposto per consentire una facile visione ad una persona seduta su una sedia posta davanti alla tastiera. Notare che il contrasto del display è fisso e non può essere regolato.

*1 Applicazione del leggio per spartiti

Inserire entrambe le estremità del leggio per spartiti in dotazione alla tastiera nei due fori sulla superficie superiore.

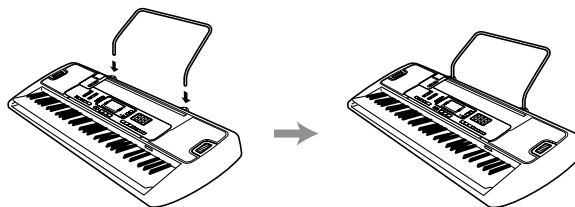

*2

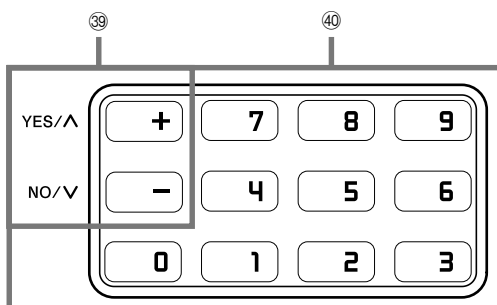

39 Tasti di aumento/
diminuzione ([+]/[-])

40 Tasti numerici

- Non è possibile introdurre valori negativi usando i tasti numerici. Usare invece [+] (aumento) o [-] (diminuzione).
- Per l'introduzione di numeri per cambiare un numero o un'impostazione visualizzati.

*3

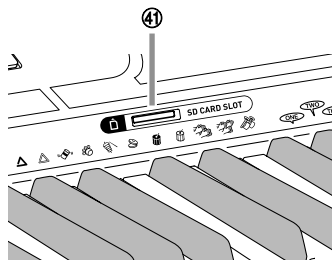

41 Fessura per scheda SD
(SD CARD SLOT)

Pannello posteriore

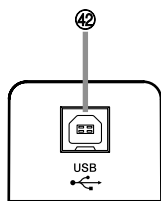

42 Porta USB
(USB)

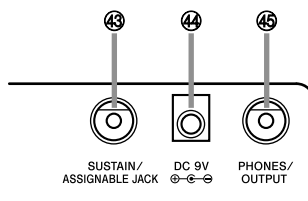

43 Terminale di collegamento pedale
(SUSTAIN/ASSIGNABLE JACK)

44 Presa di ingresso alimentazione esterna (DC 9V)

45 Presa cuffie/emissione
(PHONES/OUTPUT)

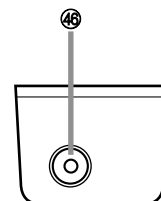

46 Presa di ingresso
microfono (MIC IN)

Riferimento rapido

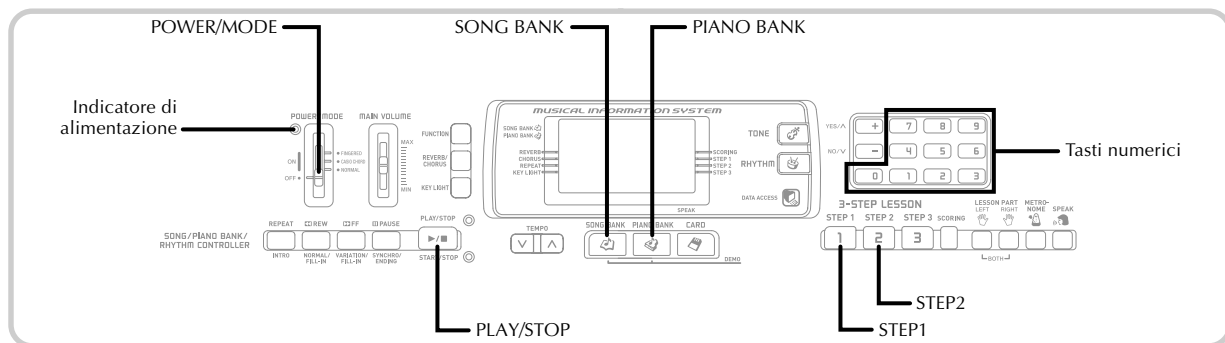

Questa sezione fornisce una rapida descrizione del funzionamento della tastiera usando la Fase 1 e la Fase 2 della funzione di lezione in 3 fasi.

Per suonare sulla tastiera

- 1 Regolare l'interruttore POWER/MODE su NORMAL.
 - Questa operazione fa illuminare l'indicatore di alimentazione.

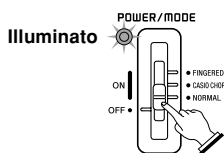

- 2 Premere il pulsante SONG BANK.



Appare l'indicatore.

- 3 Localizzare il brano che si desidera suonare nella lista SONG BANK e quindi usare i tasti numerici per introdurre il relativo numero di due cifre.
 - Per la lista SONG BANK, fare riferimento a pagina A-7.

Esempio: Per selezionare "54 ALOHA OE", introdurre 5 e quindi 4.

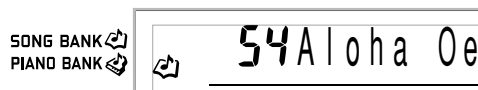

- 4 Premere il pulsante STEP 1 o STEP 2.
 - La tastiera suona una battuta di conteggio e attende che l'utente suoni qualcosa sulla tastiera. I tasti da premere all'inizio lampeggiano.
- 5 Suonare la melodia insieme all'accompagnamento del brano selezionato.
 - Suonare usando le diteggiature, le note e i segni dinamici che appaiono sul display.



Se si è selezionata la Fase 1 della lezione

- Suonare le note sulla tastiera.
- L'accompagnamento (parte per la mano sinistra) suona a tempo con le note.
- Con la Fase 1, la nota corretta per la melodia viene suonata indipendentemente dal tasto della tastiera premuto.

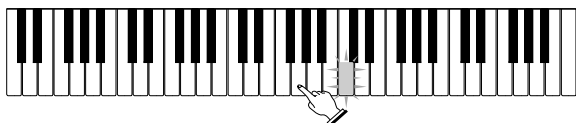

Se si è selezionata la Fase 2 della lezione

- Suonare le note corrette sulla tastiera.



- Premere il tasto della tastiera che si illumina. Notare che con un brano della banca di pezzi di piano, la luce del tasto della tastiera si spegne non appena si preme quel tasto.
- Il tasto della tastiera corrispondente alla successiva nota da suonare lampeggia.
- L'accompagnamento (parte per la mano sinistra) suona a tempo con le note, fintantoché si premono i tasti della tastiera corretti.

- 6 Per interrompere l'esecuzione in qualsiasi momento, premere il pulsante PLAY/STOP.

Per suonare un brano Etude o Concert Piece

- 1 Quando si arriva al punto 2 del procedimento sopra descritto, premere il pulsante PIANO BANK al posto del pulsante SONG BANK.

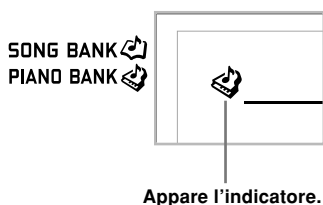

- 2 Nella lista PIANO BANK, localizzare il pezzo che si desidera suonare e quindi usare i tasti numerici per introdurre il relativo numero di due cifre.
 - Per la lista PIANO BANK, fare riferimento a pagina A-7.
- 3 Quindi, continuare dal punto 4 del procedimento sopra descritto.

Questa tastiera può essere alimentata con la corrente da una normale presa a muro di corrente domestica (usando il trasformatore CA specificato) o con le pile. Accertarsi di spegnere sempre la tastiera quando non la si usa.

Uso delle pile

Accertarsi di spegnere sempre la tastiera prima di inserire o di sostituire le pile.

Per inserire le pile

- 1 Rimuovere il coperchio del comparto pile.
- 2 Inserire 6 pile formato AA nel comparto pile.
 - Accertarsi che il polo positivo (+) e il polo negativo (-) siano rivolti nella direzione corretta.

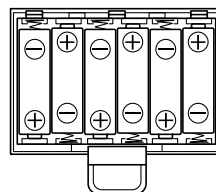

- 3 Inserire le linguette sul coperchio del comparto pile negli appositi fori e chiudere il coperchio.

NOTA

- La tastiera potrebbe non funzionare correttamente se si inseriscono o si sostituiscono le pile a tastiera accesa. Se ciò dovesse accadere, spegnere la tastiera e quindi riaccenderla; ciò dovrebbe riportare le funzioni alla normalità.

Informazioni importanti sulle pile

- Quanto segue indica la durata approssimativa delle pile.

Pile al manganese	1 ora
Pile alcaline	4 ore

 Il valore sopra riportato indica la durata standard delle pile a temperatura normale, con il volume della tastiera regolato su un livello medio. Temperature eccessive o l'esecuzione con il volume impostato su un livello molto alto possono ridurre la durata delle pile.

⚠ AVVERTIMENTO

Un uso improprio delle pile può essere causa di perdite di liquido dalle pile con conseguenti danni agli oggetti circostanti, o può essere causa dell'esplosione delle pile stesse con il conseguente pericolo di incendi e lesioni fisiche. Fare sempre attenzione ad osservare le seguenti avvertenze.

- Non tentare mai di smontare le pile ed evitare che siano cortocircuitate. 
- Non esporre mai le pile al calore e non disfarsi mai delle pile ricorrendo all'incenerimento.
- Non usare mai insieme pile vecchie e pile nuove.
- Non usare mai insieme pile di tipo diverso.
- Non caricare le pile.
- Accertarsi che il polo positivo (+) e il polo negativo (-) delle pile siano orientati correttamente.

⚠ ATTENZIONE

Un uso improprio delle pile può essere causa di perdite di liquido dalle pile con conseguenti danni agli oggetti circostanti, o può essere causa dell'esplosione delle pile stesse con il conseguente pericolo di incendi e lesioni fisiche. Fare sempre attenzione ad osservare le seguenti avvertenze.

- Usare esclusivamente le pile specificate per l'uso con questo prodotto. 
- Estrarre sempre le pile dal prodotto se non si intende usare il prodotto per un lungo periodo.

Uso del trasformatore CA

Accertarsi di usare esclusivamente il trasformatore CA specificato per questa tastiera.

Trasformatore CA specificato: AD-5

[Pannello posteriore]

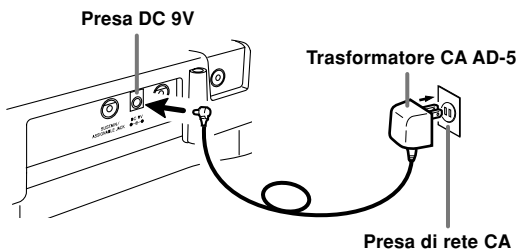

Osservare le seguenti importanti avvertenze per evitare di danneggiare il cavo di alimentazione.

● Durante l'uso

- Non tirare mai il cavo con forza eccessiva.
- Non tirare mai il cavo ripetutamente.
- Non torcere mai il cavo alla base della spina o del connettore.
- Il cavo di alimentazione non deve essere eccessivamente teso mentre esso è in uso.

● In caso di spostamento

- Prima di spostare la tastiera, accertarsi di scollegare il trasformatore CA dalla presa di corrente.

● Deposito

- Avvolgere e legare il cavo di alimentazione, ma non avvolgerlo mai attorno al trasformatore CA.

IMPORTANTE!

- Accertarsi che la tastiera sia spenta prima di collegare o di scollegare il trasformatore CA.
- Un uso prolungato del trasformatore CA può far riscaldare il trasformatore. Questo è normale e non è indice di problemi di funzionamento.

Spegnimento automatico

Quando si usano le pile come fonte di alimentazione, la tastiera si spegne automaticamente ogni volta che non si effettuano operazioni su di essa per 6 minuti circa. Quando ciò accade, regolare l'interruttore POWER/MODE in modo da riaccendere la tastiera.

NOTA

- Lo spegnimento automatico è disabilitato (non funziona) quando si usa il trasformatore CA per alimentare la tastiera.

Per disabilitare lo spegnimento automatico

Tenere premuto il pulsante TONE mentre si accende la tastiera per disabilitare la funzione di spegnimento automatico.

NOTA

- Quando questa funzione è disattivata la tastiera non si spegne automaticamente, indipendentemente da quanto tempo si lascia passare senza eseguire alcuna operazione.
- Lo spegnimento automatico viene abilitato di nuovo quando si spegne manualmente la tastiera e quindi la si riaccende.

Avvertenza di stato di accensione

I tasti della tastiera si illuminano in segno di avvertenza se si lascia la tastiera accesa e non si esegue alcuna operazione per 6 minuti circa. Notare che si illuminano solo i tasti e non viene prodotto alcun suono. Se ciò dovesse accadere, premere un pulsante o un tasto della tastiera qualsiasi per annullare la funzione di avvertenza di stato di accensione.

NOTA

- La funzione di avvertenza di stato di accensione si attiva soltanto quando si alimenta la tastiera con il trasformatore CA. La funzione non si attiva quando si alimenta la tastiera con le pile.

Per disattivare l'avvertenza di stato di accensione

- 1 Premere il pulsante FUNCTION alcune volte fino a quando "DEMO 2" appare sul display.
- 2 Usare i tasti [+] e [-] per cambiare l'impostazione in "OFF".
- 3 Premere il pulsante FUNCTION per far scomparire la schermata di impostazione dal display.

Contenuto della memoria

Anche quando si spegne la tastiera, i dati di brano dell'utente salvati come brani della banca di brani vengono conservati fintantoché l'alimentazione continua ad essere fornita alla tastiera.

Se si scollega il trasformatore CA quando le pile non sono inserite o quando le pile inserite sono esaurite, la fornitura dell'alimentazione viene interrotta. Ciò causa l'inizializzazione di tutte le impostazioni della tastiera, che vengono riportate al loro stato di default di fabbrica iniziale, e la cancellazione di tutti i dati memorizzati nella memoria.

Requisiti per l'alimentazione

Osservare le seguenti avvertenze quando si desidera assicurare che le impostazioni attuali della tastiera e il contenuto della memoria non vadano persi.

- Accertarsi che l'alimentazione sia fornita alla tastiera tramite il trasformatore CA prima di sostituire le pile.
- Prima di scollegare il trasformatore CA, accertarsi che delle pile cariche siano inserite nella tastiera.

Accertarsi che la tastiera sia spenta prima di sostituire le pile o di scollegare il trasformatore CA.

Presenza PHONES/OUTPUT

PREPARATIVI

- Prima di collegare le cuffie o un altro apparecchio esterno, accertarsi innanzitutto di abbassare l'impostazione del livello del volume della tastiera e dell'apparecchio collegato. Quindi, è possibile regolare il volume sul livello desiderato dopo aver completato i collegamenti.

[Pannello posteriore]

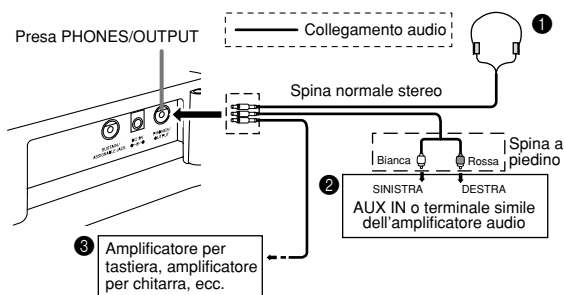

Collegamento delle cuffie (Figura 1)

Il collegamento delle cuffie silenzia l'emissione del suono dai diffusori incorporati nella tastiera, consentendo così di suonare anche di sera tardi senza la preoccupazione di disturbare gli altri.

Apparecchio audio (Figura 2)

Collegare la tastiera ad un apparecchio audio usando un cavo di collegamento reperibile in commercio con una spina normale ad un capo e due spine a piedino all'altro capo. Notare che la spina normale da collegare alla tastiera deve essere una spina stereo, altrimenti sarà possibile emettere soltanto uno dei canali stereo. In questa configurazione, normalmente regolare il selettore di ingresso dell'apparecchio audio nella posizione corrispondente al terminale (di solito contrassegnato da AUX IN o da un'indicazione simile) al quale è collegato il cavo dalla tastiera. Per i dettagli, fare riferimento alla documentazione allegata all'apparecchio audio.

Amplificatore per strumenti musicali (Figura 3)

Usare un cavo di collegamento reperibile in commercio per collegare la tastiera ad un amplificatore per strumenti musicali.

NOTA

- Accertarsi di usare un cavo di collegamento avente una spina normale stereo sul capo da collegare alla tastiera, e sull'altro capo un connettore che fornisce l'ingresso per due canali (sinistro e destro) all'amplificatore al quale si sta collegando la tastiera. Un tipo di connettore sbagliato su uno dei due capi del cavo può causare la perdita di uno dei canali stereo.

Quando si collega la tastiera ad un amplificatore per strumenti musicali, regolare il volume della tastiera su un livello relativamente basso ed effettuare le regolazioni per il volume di uscita usando i comandi sull'amplificatore.

Esempio di collegamento

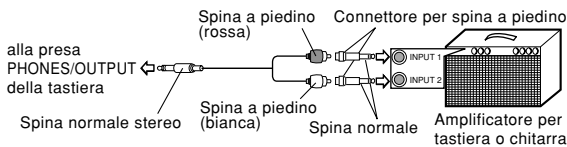

Porta USB

È anche possibile collegare la tastiera ad un computer. Per i dettagli, fare riferimento a "Collegamento ad un computer" a pagina I-34.

Terminale SUSTAIN/ASSIGNABLE JACK

È possibile collegare un pedale di sustain (SP-3 o SP-20) opzionale al terminale SUSTAIN/ASSIGNABLE JACK per abilitare le funzioni descritte di seguito.

Per i dettagli su come selezionare la funzione del pedale desiderata, fare riferimento a "SUSTAIN/ASSIGNABLE JACK (Default: SUS)" a pagina I-37.

Terminale SUSTAIN/ASSIGNABLE JACK

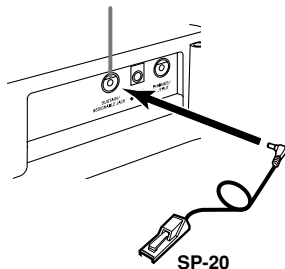

Pedale di sustain

- Con i toni di piano, la pressione del pedale fa sì che le note siano prolungate, proprio come il pedale del forte di un piano.
- Con i toni di organo, la pressione del pedale fa sì che le note continuino a suonare fino a quando il pedale viene rilasciato.

Pedale di tenuta

- Come con la funzione del pedale di sustain sopra descritta, la pressione del pedale di tenuta fa sì che le note siano prolungate.
- La differenza fra il pedale di tenuta e il pedale di sustain è la scelta del momento. Con un pedale di tenuta, si premono i tasti e quindi si preme il pedale prima di rilasciare i tasti.
- Vengono prolungate soltanto le note che stanno suonando quando il pedale viene premuto.

Pedale della sordina

La pressione del pedale attutisce il suono delle note suonate in quel momento.

Pedale di avvio/interruzione ritmo

In questo caso, il pedale ha le stesse funzioni del pulsante START/STOP.

Presenza per microfono

È possibile collegare un microfono reperibile in commercio alla presa per microfono e cantare insieme alle note suonate sulla tastiera. Per i dettagli, fare riferimento a "Uso della presa per microfono" a pagina I-17.

Accessori in dotazione e accessori opzionali

Usare esclusivamente gli accessori in dotazione e gli accessori opzionali specificati per questa tastiera. L'uso di accessori non autorizzati può comportare il pericolo di incendi, scosse elettriche e lesioni fisiche alle persone.

Operazioni di base

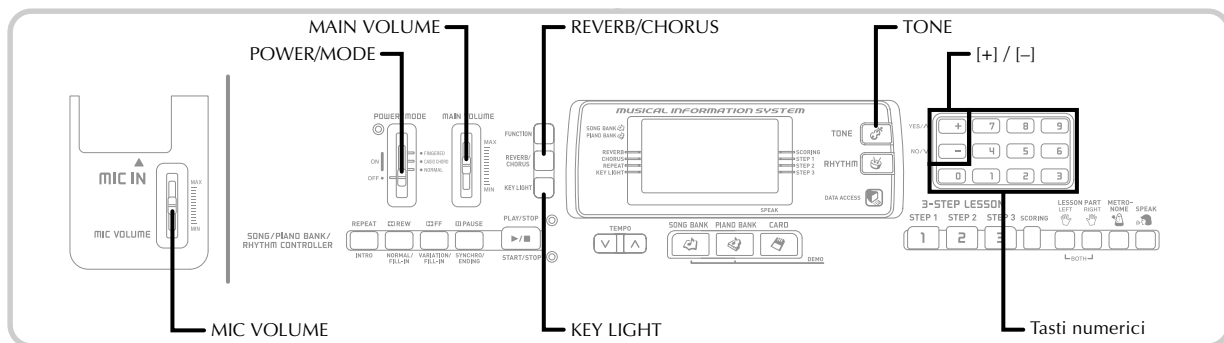

Questa sezione fornisce informazioni sull'esecuzione delle operazioni di base sulla tastiera.

Per suonare sulla tastiera

- 1 Regolare l'interruttore POWER/MODE su NORMAL.
- 2 Usare il comando MAIN VOLUME per regolare il volume su un livello relativamente basso.
- 3 Suonare qualcosa sulla tastiera.

Selezione di un tono

Questa tastiera è dotata di 264 toni incorporati. Usare il seguente procedimento per selezionare il tono che si desidera utilizzare.

Per selezionare un tono

- 1 Localizzare il tono che si desidera utilizzare nella lista dei toni (TONE) e annotare il suo numero.
 - Sulla lista dei toni stampata sulla console della tastiera non sono indicati tutti i toni disponibili. Per una lista completa, fare riferimento a "Lista dei toni" a pagina A-1.
- 2 Premere il pulsante TONE.

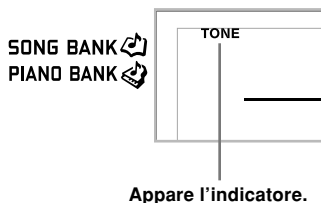

- 3 Usare i tasti numerici per introdurre il numero di tono di tre cifre del tono che si desidera selezionare.

Esempio: Per selezionare "049 ACOUSTIC BASS", introdurre 0, 4 e quindi 9.



NOTA

- Introdurre sempre tutte e tre le cifre del numero di tono, compresi gli zeri iniziali (se presenti). Se si introducono una o due cifre e ci si ferma, il display farà scomparire automaticamente l'introduzione effettuata dopo qualche secondo.
- È possibile anche far aumentare il numero di tono visualizzato premendo [+] e farlo diminuire premendo [-].
- Quando è selezionato uno dei gruppi di batteria (numeri di tono da 256 a 263), a ciascun tasto della tastiera viene assegnato un suono di percussione differente. Per i dettagli fare riferimento a pagina A-4.

Polifonia

Il termine polifonia si riferisce al numero massimo di note che è possibile suonare contemporaneamente. La tastiera ha una polifonia a 32 note, che comprende le note suonate dall'utente e i ritmi e i pattern di accompagnamento automatico suonati dalla tastiera. Questo significa che mentre un ritmo o un pattern di accompagnamento automatico viene suonato dalla tastiera, il numero di note (polifonia) disponibile per l'esecuzione sulla tastiera è ridotto. Notare inoltre che alcuni toni offrono una polifonia a 16 note soltanto.

- Mentre sta suonando un ritmo o un accompagnamento automatico, il numero di suoni suonati simultaneamente viene ridotto.

Uso degli effetti di tono

Reverb: Fa riverberare le note.

Chorus: Aggiunge maggiore respiro alle note.

- 1 Premere il pulsante REVERB/CHORUS per scorrere ciclicamente le impostazioni degli effetti come mostrato di seguito.

- È possibile sapere l'impostazione di effetto attuale osservando gli indicatori di REVERB e CHORUS.

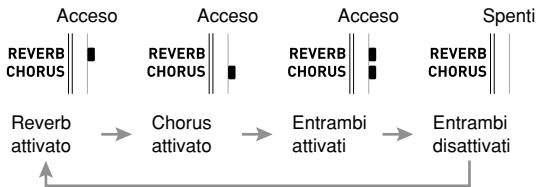

- 2 Dopo aver attivato l'effetto desiderato, usare i tasti numerici o i tasti [+] / [-] per selezionare il tipo di effetto desiderato.

- Notare che è necessario selezionare un tipo di effetto con i tasti numerici o con i tasti [+] / [-] entro alcuni secondi dopo l'attivazione di un effetto, altrimenti la schermata di impostazione scomparirà dal display.

Lista degli effetti

Reverb	0: Room 1 1: Room 2 2: Hall 1 3: Hall 2	Chorus	0: Chorus 1 1: Chorus 2 2: Chorus 3 3: Chorus 4
--------	--	--------	--

Attivazione e disattivazione del sistema di illuminazione guida dei tasti

Usare il seguente procedimento quando si desidera attivare o disattivare il sistema di illuminazione guida dei tasti.

Per attivare e disattivare il sistema di illuminazione guida dei tasti

- 1 Premere il pulsante KEY LIGHT per attivare o disattivare il sistema di illuminazione guida dei tasti.

- L'indicatore di KEY LIGHT scompare quando il sistema di illuminazione guida dei tasti è disattivato.

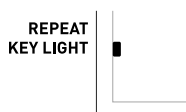

NOTA

- Il sistema di illuminazione guida dei tasti si attiva automaticamente ogni volta che si accende la tastiera.

Uso della presa per microfono

Collegando un microfono reperibile in commercio alla presa MIC IN è possibile cantare insieme ai brani incorporati della tastiera o insieme alla riproduzione di SMF. Quando si collega un microfono, accertarsi innanzitutto di regolare MIC VOLUME su un'impostazione relativamente bassa, e quindi regolarlo sul livello desiderato dopo aver collegato il microfono.

- 1 Regolare il comando MIC VOLUME su una posizione sul lato "MIN".
- 2 Accendere il microfono con il suo interruttore di accensione/spegnimento.
- 3 Usare il comando MIC VOLUME per regolare il volume del microfono sul livello desiderato.

[Pannello posteriore]

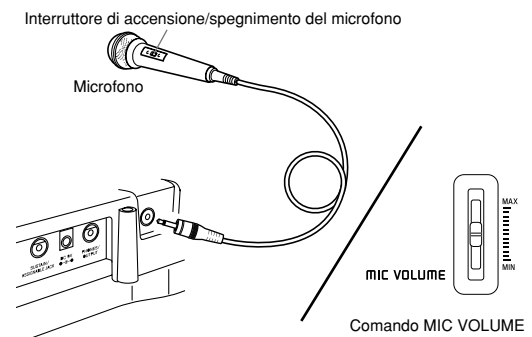

IMPORTANTE!

- Accertarsi di usare l'interruttore di accensione/spegnimento del microfono e di scollegare il microfono dalla tastiera ogni volta che si prevede di non usarlo.

Tipo di microfono consigliato

- Microfono dinamico (spina normale)

IMPORTANTE!

- Accertarsi di scollegare il microfono dalla tastiera ogni volta che si prevede di non usarlo.

Sibilo (retroazione acustica)

Una qualsiasi delle seguenti condizioni può causare sibilo (retroazione acustica).

- Quando il microfono viene coperto dalla mano
- Quando si colloca il microfono troppo vicino ad un diffusore

In caso di sibilo, provare ad afferrare il microfono più lontano dalla sua parte superiore, o allontanarlo da eventuali diffusori situati nei pressi.

Disturbi di origine elettrostatica

La luce fluorescente può causare disturbi di origine elettrostatica nel segnale del microfono. Se ciò dovesse accadere, allontanare il microfono dalla luce ritenuta causa dei disturbi.

Riproduzione di un brano incorporato

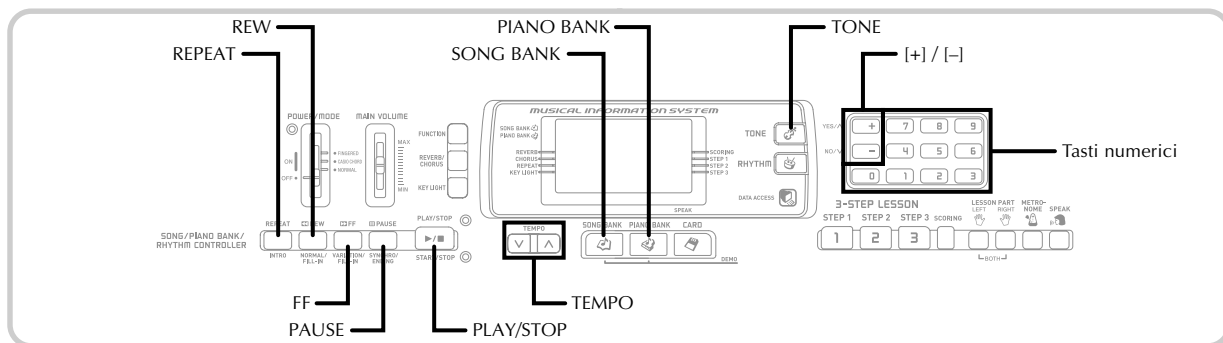

Questa tastiera possiede un totale di 100 brani incorporati. È possibile riprodurre i brani incorporati per il semplice piacere di ascolto, oppure utilizzarli per fare pratica ed anche per cantare insieme al suono della tastiera. I brani incorporati sono divisi nei due gruppi descritti di seguito.

- Gruppo della banca di brani: 65 brani
I brani di questo gruppo sono brani di accompagnamento automatico.
- Gruppo della banca di pezzi di piano: 35 brani
I brani di piano di questo gruppo sono suddivisi tra 10 pezzi Etude e 25 pezzi Concert.

Oltre ai brani incorporati, è possibile riprodurre anche i brani scaricati da Internet (pagina I-35).

Per riprodurre un brano della banca di brani

PREPARATIVI

- Regolare il volume principale (pagina I-16).

- 1 Localizzare il brano che si desidera riprodurre nella lista SONG BANK, e annotare il suo numero.
 - Per la lista SONG BANK, fare riferimento a pagina A-7.
- 2 Premere il pulsante SONG BANK per entrare nel modo Banca di brani.

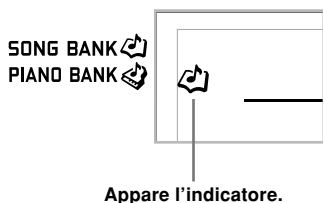

- 3 Usare i tasti numerici per introdurre il numero di due cifre del brano.

Esempio: Per selezionare "54 ALOHA OE", introdurre 5 e quindi 4.

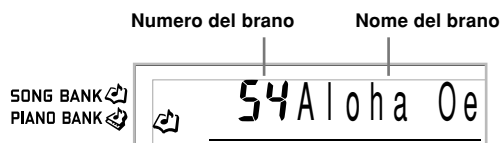

NOTA

- Il numero di brano 00 è l'impostazione del brano della banca di brani di default iniziale in vigore ogni volta che si accende la tastiera.
- È anche possibile far aumentare il numero di brano visualizzato premendo [+] e farlo diminuire premendo [-].

- 4 Premere il pulsante PLAY/STOP per avviare la riproduzione del brano.



- 5 Premere il pulsante PLAY/STOP per interrompere la riproduzione del brano della banca di brani.
 - Il brano selezionato continua ad essere riprodotto fino a che viene fermato.

Per riprodurre un brano della banca di pezzi di piano

- 1 Localizzare il brano che si desidera riprodurre nella lista PIANO BANK, e annotare il suo numero.
 - Per la lista PIANO BANK, fare riferimento a pagina A-7.
- 2 Premere il pulsante PIANO BANK per specificare il gruppo della banca di pezzi di piano.

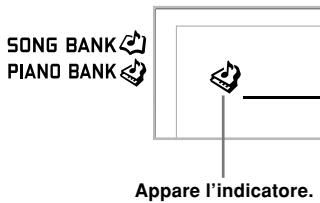

NOTA

- La pressione del pulsante PIANO BANK fa cambiare il tono in STEREO PIANO (tono numero 000).

- 3 Usare i tasti numerici per introdurre il numero di due cifre del brano localizzato al punto 1.

Esempio: Per selezionare il brano numero 07 (ODE TO JOY), introdurre 0 e quindi 7.



NOTA

- Il numero di brano 00 è l'impostazione di brano della banca di pezzi di piano di default iniziale in vigore ogni volta che si accende la tastiera.
- È anche possibile cambiare il numero di brano visualizzato usando i tasti [+] e [-].

- 4 Premere il pulsante PLAY/STOP per avviare la riproduzione.
- 5 Per interrompere la riproduzione, premere il pulsante PLAY/STOP.
 - Il brano selezionato continua ad essere riprodotto fino a che viene fermato.

Sistema di informazioni musicali

Quando la tastiera riproduce uno dei suoi brani incorporati, il display visualizza una serie di informazioni relative al brano.

Esempio: Visualizzazione durante la riproduzione di brani della banca di brani

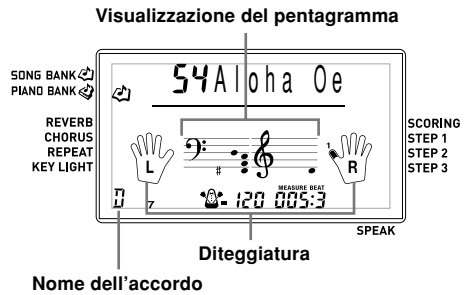

NOTA

- I nomi degli accordi non vengono visualizzati per i brani della banca di pezzi di piano.

Regolazione del tempo

Il tempo (battute al minuto) può essere impostato su un valore compreso fra 30 e 255. Il valore del tempo impostato viene usato per la banca di brani, la banca di pezzi di piano, la lezione in 3 fasi e l'esecuzione di accordi di accompagnamento automatico, ed anche per la riproduzione da una scheda di memoria e per il funzionamento del metronomo.

Per impostare il tempo

- 1 Usare i pulsanti TEMPO per impostare il tempo.
 - ▲ : Per aumentare il valore del tempo
 - ▼ : Per diminuire il valore del tempo



NOTA

- Mentre il valore del tempo lampeggia, si possono usare anche i tasti numerici o [+] e [-] per introdurre un valore di tre cifre. Notare che è necessario introdurre gli zeri iniziali, pertanto 90 va introdotto come 090.
- Se si premono contemporaneamente entrambi i pulsanti TEMPO ▲ e ▼, il ritmo attualmente selezionato viene riportato automaticamente al suo valore di tempo di default.
- I brani della banca di pezzi di piano contengono cambiamenti di tempo nel corso del brano per produrre particolari effetti musicali.

Per fare una pausa durante la riproduzione

- 1 Premere il pulsante PAUSE durante la riproduzione di un brano per metterlo in pausa.
- 2 Premere di nuovo il pulsante PAUSE per riprendere la riproduzione dal punto in cui è stata sospesa.

Per retrocedere rapidamente

- 1 Durante la riproduzione o la pausa di un brano, tenere premuto il pulsante REW per saltare indietro ad alta velocità.
 - L'operazione di ritorno rapido salta indietro di una misura alla volta.
 - I numeri di misura e battuta sul display cambiano mentre viene eseguita l'operazione di ritorno rapido.



Numero di misura Numero di battuta

- 2 Quando si rilascia il pulsante REW, la riproduzione del brano inizia dalla misura il cui numero è indicato sul display.

NOTA

- Il ritorno rapido non funziona mentre la riproduzione di un brano è interrotta.
- Con alcune condizioni di riproduzione potrebbe essere necessario un certo lasso di tempo prima che il ritorno rapido inizi dopo che è stato premuto il pulsante REW.

Per avanzare rapidamente

- 1 Durante la riproduzione o la pausa di un brano, tenere premuto il pulsante FF per saltare in avanti ad alta velocità.
 - L'operazione di avanzamento rapido salta in avanti di una misura alla volta.
 - I numeri di misura e battuta sul display cambiano mentre viene eseguita l'operazione di avanzamento rapido.



Numero di misura Numero di battuta

- 2 Quando si rilascia il pulsante FF, la riproduzione del brano inizia dalla misura il cui numero è indicato sul display.

NOTA

- L'avanzamento rapido non funziona mentre la riproduzione di un brano è interrotta.

Ripetizione ininterrotta di una frase musicale

È possibile selezionare una o più misure e "legarle in un ciclo ininterrotto", il che significa che esse suonano ininterrottamente fino a quando non si interrompe la riproduzione.

- 1 Durante la riproduzione di un brano, premere il pulsante REPEAT mentre sta suonando la misura da cui si desidera iniziare.
 - Questa operazione fa lampeggiare sul display l'indicatore di ripetizione, e visualizza il numero di misura della misura iniziale.
- 2 Quando la riproduzione è all'interno della misura che si desidera specificare come fine del ciclo di ripetizione ininterrotta, premere di nuovo il pulsante REPEAT.
 - Questa operazione visualizza il numero di misura della misura finale, e avvia la riproduzione a ripetizione del ciclo.
 - Per disattivare la riproduzione a ripetizione di un ciclo, premere di nuovo il pulsante REPEAT in modo che l'indicatore di ripetizione non sia visualizzato.

Per cambiare il tono della melodia

- 1 Premere il pulsante TONE.

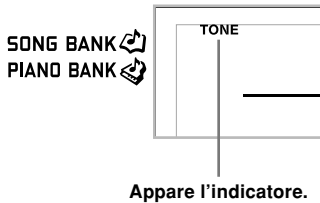

- 2 Localizzare il tono desiderato nella lista TONE e quindi usare i tasti numerici per introdurre il relativo numero di tre cifre.

Esempio: Per selezionare "057 VIOLIN", introdurre 0, poi 5 e quindi 7.

- Si può selezionare uno qualsiasi dei 264 toni incorporati della tastiera.



NOTA

- È possibile usare anche i tasti [+] e [-] per cambiare i toni della melodia.
- Per i brani a due mani (i brani della banca di pezzi di piano), lo stesso tono viene applicato sia alla parte per la mano destra che alla parte per la mano sinistra.
- La specificazione del numero di brano per lo stesso brano attualmente selezionato riporta il tono della melodia all'impostazione di default per quel brano.

Per riprodurre tutti i brani in successione

- 1 Premere il pulsante SONG BANK e il pulsante PIANO BANK contemporaneamente.
 - La riproduzione inizia dal brano della banca di brani numero 00, e prosegue nell'ordine con i brani della banca di pezzi di piano.
- 2 Per interrompere la riproduzione dei brani, premere il pulsante PLAY/STOP.

NOTA

- Durante la riproduzione di un brano si possono usare i tasti numerici o [+] e [-] per passare ad un altro brano.
- Si può suonare insieme ai brani sulla tastiera.

Uso del pulsante PIANO BANK

La pressione del pulsante PIANO BANK consente l'accesso istantaneo alla selezione dei toni di piano e dei brani di piano.

Impostazione iniziale della banca di pezzi di piano

Tono: 000 STEREO PIANO

Per usare la banca di pezzi di piano

- 1 Premere il pulsante PIANO BANK.

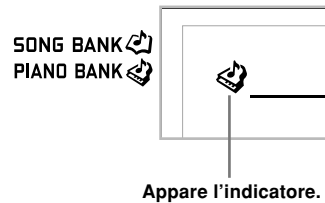

- 2 Provare a suonare qualcosa sulla tastiera.
 - Le note suonate risuonano con un tono di piano.
- 3 Se si desidera riprodurre il brano incorporato, premere il pulsante PLAY/STOP.
 - Questa operazione riproduce il brano attualmente selezionato in un ciclo ininterrotto.
 - Per interrompere la riproduzione, premere di nuovo il pulsante PLAY/STOP.

Uso dei dati SMF sul CD-ROM fornito in dotazione

Il CD-ROM fornito in dotazione alla tastiera contiene delle dimostrazioni e 25 brani (dati SMF) che è possibile utilizzare per le lezioni in fasi. Esso contiene anche dei file in formato PDF che contengono gli spartiti dei brani inclusi.

Per una lista completa dei brani che sono inclusi, aprire il file "List.txt" situato all'interno della cartella "MusicDataFolder" sul CD-ROM. Per ciascun brano, "List.txt" mostra il titolo del brano, il nome del file SMF, il nome del file PDF dello spartito, e il tipo di lezione* per cui il brano può essere utilizzato.

* Un brano contrassegnato da un asterisco (*) può essere utilizzato per una lezione con entrambe le mani. Un brano non contrassegnato da un asterisco (*) può essere utilizzato per una lezione con la mano destra.

NOTA

- È possibile caricare dati SMF dal CD-ROM nella tastiera utilizzando una scheda di memoria SD (pagina I-40) o utilizzando lo strumento SMF Converter (pagina I-35).
- Per poter vedere il contenuto di un file PDF di uno spartito, sul computer di cui si dispone deve essere installato Adobe Reader o Acrobat Reader. Se nessuna di queste applicazioni è installata sul computer di cui si dispone, fare riferimento a "Installazione di Adobe Reader (Acrobat Reader**)" a pagina I-34.

Sistema di lezione in 3 fasi

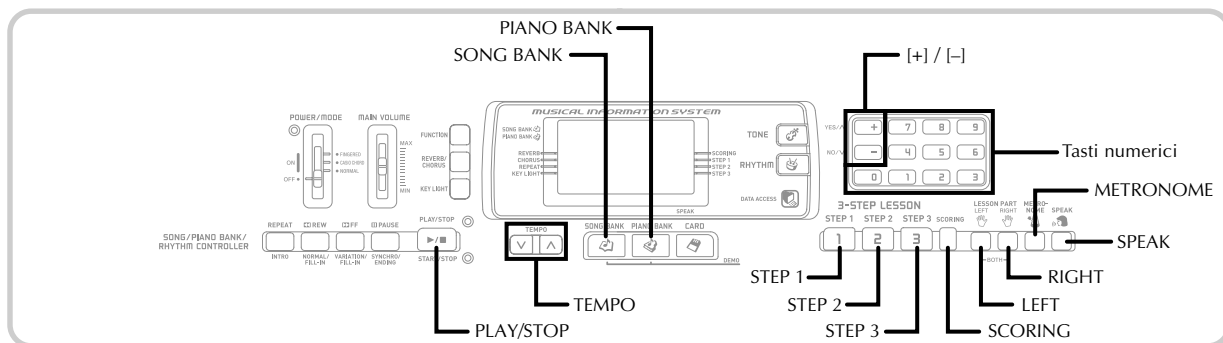

Con il sistema di lezione in 3 fasi avanzato è possibile esercitarsi con i brani incorporati e con dati SMF da una scheda di memoria, e persino seguire i propri progressi conformemente ai punti di valutazione assegnati dalla tastiera.

* Fare riferimento a “Uso di una scheda di memoria” a pagina I-38 per informazioni sull’uso di dati SMF da una scheda di memoria per la riproduzione.

Avanzamento della lezione

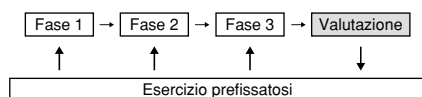

Sistema di lezione in 3 fasi

La funzione di lezione in 3 fasi guida l’utente attraverso le tre distinte fasi descritte di seguito per aiutare ad imparare a suonare i brani sulla tastiera.

Fase 1 – Imparare il tempo.

In questa fase la pressione di qualsiasi tasto sulla tastiera produce la nota corretta, per cui ci si può concentrare sul tempo corretto senza preoccuparsi di suonare la nota giusta. L’accompagnamento (parte per la mano sinistra) attende che si prema un tasto prima di procedere alla frase successiva.

Fase 2 – Imparare le note.

In questa fase si usa il display per imparare quali dita usare e quanto forte o piano suonare, e il sistema di illuminazione guida dei tasti per imparare quali tasti della tastiera premere. L’accompagnamento (parte per la mano sinistra) attende fino a quando si suona la nota corretta, pertanto è possibile imparare con la velocità desiderata.

Fase 3 – Suonare a velocità normale.

Questa è la fase in cui si può finalmente avere il piacere di suonare i brani imparati nella Fase 1 e nella Fase 2. Il sistema di illuminazione guida dei tasti indica ancora i tasti della tastiera da premere, ma l’accompagnamento procede a velocità normale indipendentemente dal fatto che si suonino le note giuste o meno.

Parti per le lezioni

Il sistema di lezione in 3 fasi consente di esercitarsi con la parte per la mano destra, con la parte per la mano sinistra o con le parti per entrambe le mani.

Funzionamento del sistema di illuminazione guida dei tasti e contenuto della visualizzazione durante l’esecuzione per la lezione in 3 fasi

Ogni volta che si seleziona un brano di accompagnamento automatico per l’esecuzione per la lezione in 3 fasi, il sistema di illuminazione guida dei tasti indica quali tasti premere, mentre il display indica le note e le relative diteggiature.

Altezza delle note

Il tasto della tastiera da premere si illumina mentre l’altezza effettiva della nota appare nell’area di notazione musicale sul display. Le dita da usare per suonare le note sono pure indicate sul display.

Durata delle note

I tasti della tastiera rimangono illuminati per tutto il tempo per cui la nota deve essere suonata. Anche la notazione musicale e le diteggiature rimangono sul display per la durata della nota.

Nota successiva

Il tasto della tastiera corrispondente alla nota successiva da suonare lampeggia, mentre un numero appare sul display accanto al dito da usare per suonare la nota successiva.

Serie di note della stessa altezza

La luce del tasto della tastiera si spegne momentaneamente tra una nota e l’altra e si illumina di nuovo per ciascuna nota successiva. Anche la notazione musicale e le diteggiature scompaiono e riappaiono nello stesso modo.

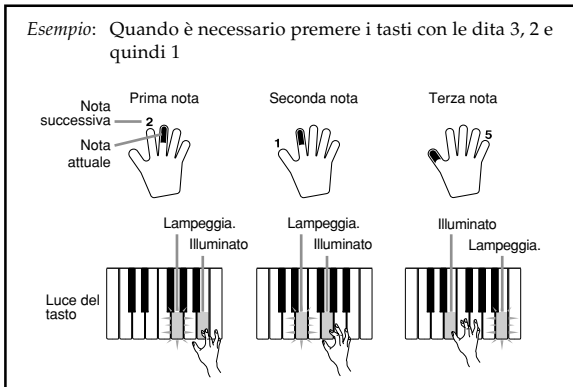

NOTA

- La durata delle note non viene indicata quando si usano i brani a due mani con la Fase 1 e la Fase 2 della lezione in 3 fasi. Non appena si preme un tasto illuminato, questo si spegne e il tasto successivo da premere inizia a lampeggiare.
- La durata delle note viene indicata dal sistema di illuminazione guida dei tasti quando si usa un brano a due mani con la Fase 3. In questo caso, il tasto successivo da premere non lampeggia quando si preme un tasto illuminato e il numero del dito successivo non appare sul display. Viene visualizzato soltanto il numero del dito attuale.

Impostazione del tempo per la lezione in 3 fasi

Usare il procedimento descritto in "Regolazione del tempo" a pagina I-19 per regolare il tempo per la lezione in 3 fasi.

Segni dinamici

I segni dinamici elencati di seguito appaiono sul display durante l'esecuzione dei brani. Regolare la pressione da applicare alla tastiera secondo il segno che è visualizzato sul display.

- pp* pianissimo: Molto leggera
- p* piano: Leggera
- mp* mezzo piano: Moderatamente leggera
- mf* mezzo forte: Moderatamente forte
- f* forte: Forte
- ff* fortissimo: Molto forte
- cresc.* (<) crescendo: Gradualmente più forte
- decresc.* (>) decrescendo: Gradualmente più leggera

Modo Valutazione

Il modo Valutazione della tastiera assegna punti alle esecuzioni dell'utente durante la Fase 3 del sistema di lezione in 3 fasi. Il punteggio massimo è 100. Inoltre, il modo Valutazione fornisce commenti sull'esecuzione sulla schermata di controllo.

Indicazioni del modo Valutazione

Indicatore del livello (9 livelli): Questo indicatore consente di capire con una sola occhiata la valutazione ottenuta per l'esecuzione attuale. Più segmenti appaiono, maggiori sono i punti ottenuti.

Esempio: 50 punti



Indicatore di momento di esecuzione delle note:

Nel modo Valutazione, la configurazione della stella cambia con ciascuna nota per comunicare all'utente com'è il momento di esecuzione delle note. Più stelle appaiono, migliore è il momento di esecuzione delle note.



Risultati della valutazione

Dopo che si è finito di suonare, la tastiera calcola una valutazione dell'esecuzione totale, dall'inizio alla fine, e visualizza il punteggio totale sulla schermata di controllo. Maggiore è il punteggio, più elevata è la valutazione.

Messaggi sul display dei gradi di valutazione

Messaggio sul display	
"Bravo!" (Bravo!)	↑ <Alta> Gamme della valutazione ↓ <Bassa>
"Great!" (Bene!)	
"Not bad!" (Non male!)	
"Again!" (Di nuovo!)	

"*****" : indica che la tastiera è uscita dal modo Valutazione prima dell'ottenimento di un risultato di valutazione.

NOTA

- Se si preme il pulsante PLAY/STOP interrompendo il modo Valutazione, la schermata di controllo visualizza i punti di valutazione accumulati fino a quel momento. In questo caso, la tastiera non visualizza alcun messaggio.

Uso delle funzioni di lezione e del modo Valutazione

Eeguire i seguenti punti per imparare bene i brani preferiti.

Fase 1 – Imparare il tempo.

- 1 Selezionare il brano che si desidera usare.
- 2 Premere il pulsante RIGHT o il pulsante LEFT per specificare la parte con cui si desidera esercitarsi.
 - Se si desidera esercitarsi con entrambe le mani, premere entrambi i pulsanti contemporaneamente.
 - Degli indicatori appaiono attorno alla mano sul display la cui parte è selezionata per l'esercizio.

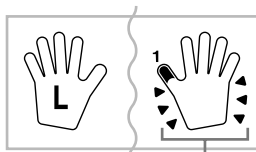

Indicatori

- 3 Premere il pulsante STEP 1 per avviare l'esecuzione della Fase 1.
 - Dopo che è suonato un conteggio, la tastiera attende che si suoni la prima nota del brano.
 - La guida vocale alla diteggiatura utilizzerà una voce umana simulata per scandire i numeri per la diteggiatura durante l'esercizio con la parte per una mano. Per i dettagli, fare riferimento a "Guida vocale alla diteggiatura" a pagina I-26.



Appare l'indicatore.

- 4 Premere dei tasti qualsiasi sulla tastiera per suonare le note.

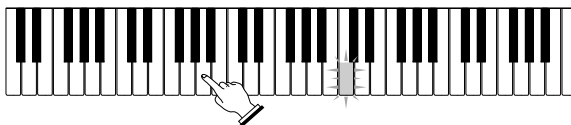

- Il tasto corrispondente alla nota successiva da suonare lampeggia mentre la tastiera attende che la nota venga suonata. Quando si preme un qualsiasi tasto per suonare la nota, il tasto rimane illuminato mentre la nota viene suonata.
- L'accompagnamento (parte per la mano sinistra) attende che si preme un tasto per suonare una nota.
- Se si preme accidentalmente più di un tasto in successione, l'accompagnamento viene suonato per il numero di note corrispondenti.
- Se si premono più tasti contemporaneamente, questo conta come una singola nota. Se si preme un tasto mentre si tiene premuto un altro tasto, questo conta come due note.

- 5 Per interrompere l'esecuzione in qualsiasi momento, premere il pulsante PLAY/STOP.

Fase 2 – Imparare le note.

- 1 Selezionare il brano che si desidera usare.
- 2 Premere il pulsante RIGHT o il pulsante LEFT per specificare la parte con cui si desidera esercitarsi.
 - Se si desidera esercitarsi con entrambe le mani, premere entrambi i pulsanti contemporaneamente.
- 3 Premere il pulsante STEP 2 per avviare l'esecuzione della Fase 2.
 - Dopo che è suonato un conteggio, la tastiera attende che si suoni la prima nota del brano.
 - La guida vocale alla diteggiatura utilizzerà una voce umana simulata per scandire i numeri per la diteggiatura durante l'esercizio con la parte per una mano. Per i dettagli, fare riferimento a "Guida vocale alla diteggiatura" a pagina I-26.

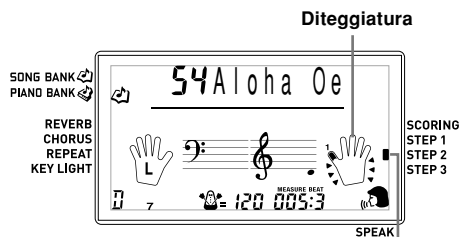

Appare l'indicatore.

- 4 Seguire il sistema di illuminazione guida dei tasti per premere i tasti della tastiera corretti e suonare le note.

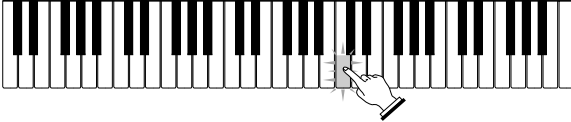

- Il tasto corrispondente alla nota successiva da suonare lampeggia mentre la tastiera attende che la nota venga suonata. Quando si preme qualsiasi tasto per suonare la nota, il tasto rimane illuminato mentre la nota viene suonata.
- Se sulla guida a tastiera su schermo sono illuminati più tasti quando si usa un brano a due mani, significa che si devono premere tutti i tasti illuminati.

- 5 Per interrompere l'esecuzione in qualsiasi momento, premere il pulsante PLAY/STOP.

Fase 3 – Suonare a velocità normale.

- 1 Selezionare il brano che si desidera usare.
- 2 Premere il pulsante RIGHT o il pulsante LEFT per specificare la parte con cui si desidera esercitarsi.
 - Se si desidera esercitarsi con entrambe le mani, premere entrambi i pulsanti contemporaneamente.
- 3 Premere il pulsante STEP 3 per avviare l'esecuzione della Fase 3.
 - L'accompagnamento (parte per la mano sinistra) inizia a suonare a velocità normale.

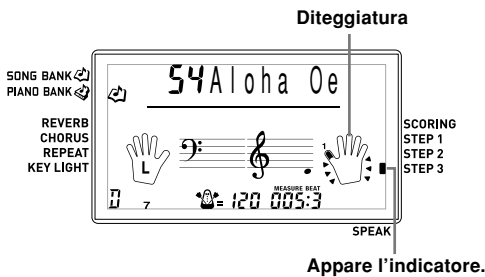

- 4 Seguire il sistema di illuminazione guida dei tasti per premere i tasti della tastiera corretti e suonare le note.

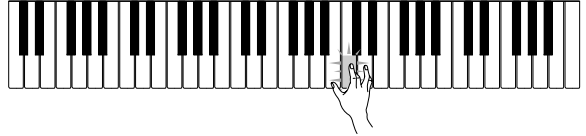

- 5 Per interrompere l'esecuzione in qualsiasi momento, premere il pulsante PLAY/STOP.

Valutazione: Scoprire come la tastiera valuta l'esecuzione della Fase 3.

Usare il pulsante SCORING per controllare la valutazione dell'esecuzione nella Fase 3.

- 1 Premere il pulsante SCORING.
 - Questa operazione fa apparire sul display l'indicatore SCORING.
 - Suona una battuta di conteggio e quindi la valutazione del modo Valutazione inizia.

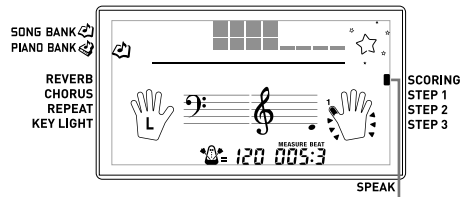

- 2 Suonare secondo la guida sulla schermata di controllo.
 - Per interrompere la valutazione, premere il pulsante PLAY/STOP. Questa operazione visualizza soltanto i punti accumulati fino a quel momento.
- 3 Dopo che si è finito di suonare, il risultato della valutazione appare sul display.
 - Per informazioni sui gradi di valutazione, fare riferimento a "Risultati della valutazione" a pagina I-23.
 - La pressione del pulsante SONG BANK o del pulsante PIANO BANK fa ritornare il display alla schermata di selezione brano.

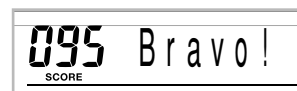

Guida vocale alla diteggiatura

La funzione di guida vocale alla diteggiatura impiega una voce umana simulata per scandire i numeri di diteggiatura durante l'esercitazione della parte ad una mano della Fase 1 e della Fase 2. Se per esempio è necessario premere un tasto con il pollice, la guida vocale alla diteggiatura dice: "One!" (Uno!). Nel caso di un accordo da suonare con il pollice, il medio e il mignolo, la guida vocale alla diteggiatura dice: "One, three, five!" (Uno, tre, cinque!).

La guida vocale alla diteggiatura scandisce le diteggiature soltanto nel caso in cui non si preme il tasto appropriato quando si deve.

Guida vocale alla diteggiatura

One (Uno)	: Pollice
Two (Due)	: Indice
Three (Tre)	: Medio
Four (Quattro)	: Anulare
Five (Cinque)	: Mignolo

Per attivare e disattivare la guida vocale alla diteggiatura

Premere il pulsante SPEAK per attivare (indicatore di guida vocale alla diteggiatura visualizzato) o disattivare (indicatore non visualizzato) la guida vocale alla diteggiatura.



Appare l'indicatore.

NOTA

- Notare che la guida vocale alla diteggiatura è disabilitata nel modo Valutazione.
- Se si esce dal modo Valutazione viene ripristinata automaticamente l'impostazione di guida vocale alla diteggiatura che era in vigore quando si è entrati nel modo Valutazione.

Uso del metronomo



La funzione di metronomo di questa tastiera produce il suono di una campanella per la prima battuta di ciascuna misura, seguito da ticchettii per ciascuna successiva battuta di quella misura. È l'ideale per fare pratica con i brani senza accompagnamento (ritmo).

Per avviare il metronomo

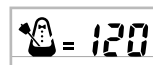
- 1 Premere il pulsante METRONOME per avviare il suono del metronomo.
 - Questa operazione causa la comparsa di "Beat" sul display. Eseguire il punto 2 entro cinque secondi dalla comparsa di "Beat".



- 2 Usare i pulsanti numerici o i tasti [+] e [-] per cambiare il numero di battute per misura.
 - È possibile specificare 0, o un valore compreso tra 2 e 6 come numero delle battute per misura.

SONG BANK 
PIANO BANK 

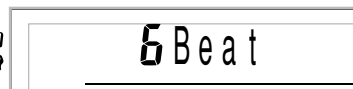

NOTA

- La campanella (che indica la prima battuta di una misura) non suona quando si è specificata una sola battuta per misura. Tutte le battute sono indicate da ticchettii. Questa impostazione permette di fare pratica con un battito regolare, senza preoccuparsi di quante battute sono presenti in ciascuna misura.

- 3 Usare i pulsanti TEMPO per impostare il tempo.
 - Premere \wedge per aumentare il tempo (renderlo più veloce) o \vee per ridurlo (renderlo più lento).

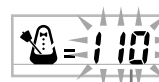

Lampeggia.

Valore del tempo

NOTA

- Mentre il valore del tempo lampeggia, si possono usare anche i tasti numerici o [+] e [-] per introdurre un valore di tre cifre. Notare che è necessario introdurre gli zeri iniziali, pertanto 90 va introdotto come 090.
- Se si premono contemporaneamente entrambi i pulsanti TEMPO \wedge e \vee , il ritmo o il brano attualmente selezionato viene riportato automaticamente al suo valore di tempo di default.

- 4 Per disattivare il metronomo, premere il pulsante METRONOME.

Accompagnamento automatico

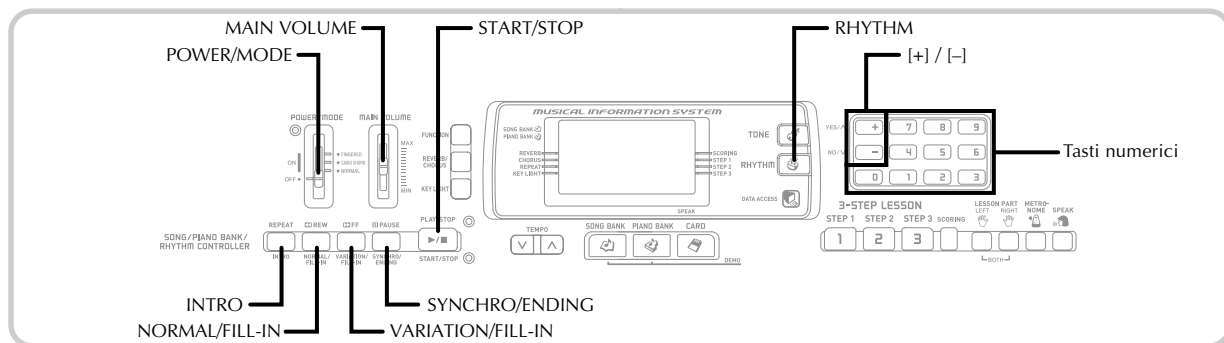

Questa tastiera suona automaticamente le parti dei bassi e di accordo in concordanza con la diteggiatura di accordo utilizzata. Le parti dei bassi e di accordo vengono suonate utilizzando suoni e toni che sono selezionati automaticamente a seconda del ritmo in corso di utilizzo. Tutto ciò significa che si ottengono accompagnamenti completi e realistici per le note della melodia suonate con la mano destra, creando l'atmosfera di un ensemble formato da una sola persona.

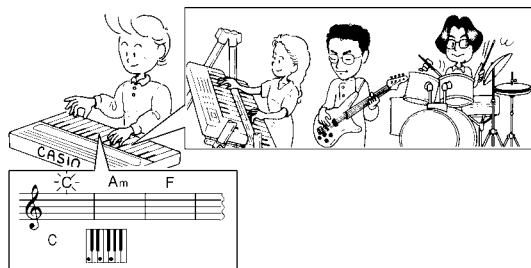

Selezione di un ritmo

Questa tastiera offre 120 eccitanti ritmi che è possibile selezionare usando il seguente procedimento.

Per selezionare un ritmo

- 1 Localizzare il ritmo che si desidera utilizzare nella lista dei ritmi (RHYTHM) e annotare il suo numero.
 - Sulla lista dei ritmi stampata sulla console della tastiera non sono indicati tutti i ritmi disponibili. Per una lista completa, fare riferimento a "Lista dei ritmi" a pagina A-6.

- 2 Premere il pulsante RHYTHM.



Appare l'indicatore.

- 3 Usare i tasti numerici per introdurre il numero di ritmo di tre cifre del ritmo che si desidera selezionare.

Esempio: Per selezionare "075 RHUMBA", introdurre 0, 7 e quindi 5.

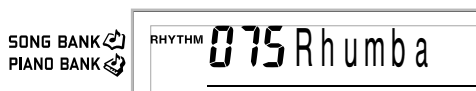

NOTA

- È possibile anche far aumentare il numero di ritmo visualizzato premendo [+] e farlo diminuire premendo [-].
- Alcuni ritmi sono costituiti da accompagnamenti di accordi soltanto, senza batterie o altri strumenti a percussione. Tali ritmi non suonano se CASIO CHORD o FINGERED non è selezionato come modo di accompagnamento.

Riproduzione di un ritmo

Usare il seguente procedimento per avviare e per interrompere la riproduzione di un ritmo.

Per riprodurre un ritmo

- 1 Regolare l'interruttore POWER/MODE su NORMAL.
- 2 Premere il pulsante START/STOP per avviare la riproduzione del ritmo attualmente selezionato.
- 3 Per interrompere la riproduzione del ritmo, premere di nuovo il pulsante START/STOP.

NOTA

- Tutti i tasti della tastiera sono tasti per la melodia mentre l'interruttore POWER/MODE è regolato su NORMAL.

Uso dell'accompagnamento automatico

Il seguente procedimento spiega come usare la funzione di accompagnamento automatico della tastiera. Prima di cominciare, si deve innanzitutto selezionare il ritmo che si desidera utilizzare e impostare il tempo del ritmo sul valore desiderato.

Per usare l'accompagnamento automatico

- 1 Regolare l'interruttore POWER/MODE su CASIO CHORD o FINGERED.
- 2 Premere il pulsante START/STOP per avviare la riproduzione del ritmo attualmente selezionato.
- 3 Suonare un accordo.
 - Il procedimento effettivo che si deve usare per suonare un accordo dipende dall'attuale posizione dell'interruttore POWER/MODE. Fare riferimento alle seguenti pagine per i dettagli sull'esecuzione degli accordi.

CASIO CHORD Pagina I-28

FINGERED Pagina I-29

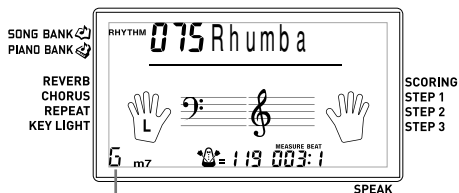

Nome dell'accordo

- 4 Per interrompere la riproduzione dell'accompagnamento automatico, premere di nuovo il pulsante START/STOP.

NOTA

- Se si preme il pulsante SYNCHRO/ENDING e quindi il pulsante INTRO al posto del pulsante START/STOP al punto 2, l'accompagnamento inizierà con un pattern di introduzione quando si esegue l'operazione al punto 3. Per i dettagli su questi pulsanti, fare riferimento alle pagine I-30 e I-31.
- Se si preme il pulsante SYNCHRO/ENDING al posto del pulsante START/STOP al punto 4, un pattern di finale suonerà prima che l'esecuzione dell'accompagnamento sia terminata. Per i dettagli su questo pulsante, fare riferimento a pagina I-31.
- È possibile regolare il livello del volume della parte dell'accompagnamento indipendentemente dal volume principale. Per i dettagli, fare riferimento a "Regolazione del volume dell'accompagnamento e dei brani della banca di brani" a pagina I-32.

CASIO CHORD (Sistema di diteggiatura per accordi CASIO)

Questo metodo per suonare gli accordi rende possibile a chiunque suonare facilmente gli accordi, a prescindere dalle precedenti conoscenze ed esperienze musicali. Quanto segue descrive la "tastiera per l'accompagnamento" e la "tastiera per la melodia" del sistema CASIO CHORD, e spiega come suonare gli accordi con il sistema CASIO CHORD.

Tastiera per l'accompagnamento e tastiera per la melodia del sistema CASIO CHORD

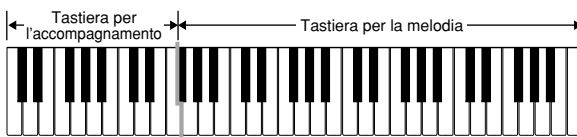

NOTA

- La tastiera per l'accompagnamento può essere utilizzata soltanto per suonare accordi. Nessun suono sarà prodotto se si tenta di suonare singole note di melodia sulla tastiera per l'accompagnamento.

Tipi di accordo

L'accompagnamento CASIO CHORD consente di suonare quattro tipi di accordi con la diteggiatura minima.

Tipi di accordo	Esempio
<p>Accordi maggiori I nomi degli accordi maggiori sono indicati sopra i tasti della tastiera per l'accompagnamento. Notare che l'accordo prodotto quando si preme un tasto della tastiera per l'accompagnamento non cambia l'ottava, indipendentemente dal tasto utilizzato per suonarlo.</p>	<p>Accordo di do maggiore (C)</p>
<p>Accordi minori (m) Per suonare un accordo minore, tenere premuto il tasto dell'accordo maggiore e premere un qualsiasi altro tasto della tastiera per l'accompagnamento situato alla destra del tasto dell'accordo maggiore.</p>	<p>Accordo di do minore (Cm)</p>
<p>Accordi di settima (7) Per suonare un accordo di settima, tenere premuto il tasto dell'accordo maggiore e premere due qualsiasi altri tasti della tastiera per l'accompagnamento situati alla destra del tasto dell'accordo maggiore.</p>	<p>Accordo di settima di do (C7)</p>
<p>Accordi di settima minore (m7) Per suonare un accordo di settima minore, tenere premuto il tasto dell'accordo maggiore e premere tre qualsiasi altri tasti della tastiera per l'accompagnamento situati alla destra del tasto dell'accordo maggiore.</p>	<p>Accordo di settima di do minore (Cm7)</p>

NOTA

- Non importa se si premono dei tasti neri o dei tasti bianchi alla destra del tasto dell'accordo maggiore quando si suonano gli accordi minori e di settima.

FINGERED
(Sistema di diteggiatura normale)

Il sistema FINGERED fornisce un totale di 15 differenti tipi di accordo. Quanto segue descrive la "tastiera per l'accompagnamento" e la "tastiera per la melodia" del sistema FINGERED, e spiega come suonare un accordo con la nota fondamentale di do (C) usando il sistema FINGERED.

Tastiera per l'accompagnamento e tastiera per la melodia del sistema FINGERED

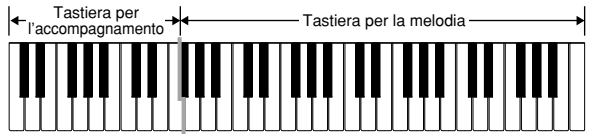

NOTA

- La tastiera per l'accompagnamento può essere utilizzata soltanto per suonare accordi. Nessun suono sarà prodotto se si tenta di suonare singole note di melodia sulla tastiera per l'accompagnamento.

C 	Cm 	Cdim
Caug^{*1} 	Csus4 	C7^{*2}
Cm7^{*2} 	Cmaj7^{*2} 	Cm7¹⁵
C7^{15*1} 	C7sus4 	Cadd9^{*2}
Cmadd9^{*2} 	CmM7^{*2} 	Cdim7^{*1}

Fare riferimento a "Tavola degli accordi a diteggiatura normale (FINGERED)" a pagina A-5 per i dettagli sull'esecuzione di accordi con altre note fondamentali.

*1: Diteggiature invertite non possono essere utilizzate. La nota più bassa è la nota fondamentale.

*2: Lo stesso accordo può essere suonato senza premere il 5° sol (G).

NOTA

- Tranne che per gli accordi specificati nella nota*¹ sopra, le diteggiature invertite (per esempio mi-sol-do (E-G-C) o sol-do-mi (G-C-E) invece di do-mi-sol (C-E-G)) produrranno gli stessi accordi della diteggiatura normale.
- Tranne che per l'eccezione specificata nella nota*² sopra, tutti i tasti che formano un accordo devono essere premuti. La mancata pressione anche di un solo tasto non produrrà l'accordo FINGERED desiderato.

Uso di un pattern di introduzione

Questa tastiera consente di inserire una breve introduzione in un pattern di ritmo per rendere l'avvio più scorrevole e più naturale.

Il seguente procedimento spiega come usare la funzione di introduzione. Prima di cominciare, si deve innanzitutto selezionare il ritmo che si desidera utilizzare e impostare il tempo.

Per inserire un'introduzione

- 1 Premere il pulsante INTRO per far iniziare il ritmo selezionato con un pattern di introduzione.
 - Con l'impostazione sopra descritta, il pattern di introduzione viene riprodotto e l'accompagnamento automatico con il pattern di introduzione inizia appena si suonano gli accordi sulla tastiera per l'accompagnamento.

NOTA

- Il pattern di ritmo normale inizia a suonare dopo che il pattern di introduzione è stato completato.
- La pressione del pulsante VARIATION/FILL-IN mentre è in fase di riproduzione un pattern di introduzione causa la riproduzione del pattern di variazione dopo che è stato completato il pattern di introduzione.

Uso di un pattern di riempimento

I pattern di riempimento consentono di cambiare momentaneamente il pattern di ritmo per aggiungere alcune interessanti variazioni alle proprie esecuzioni.

Il seguente procedimento spiega come usare la funzione di riempimento.

Per inserire un riempimento

- 1 Premere il pulsante START/STOP per avviare la riproduzione del ritmo.
- 2 Premere il pulsante NORMAL/FILL-IN per inserire un pattern di riempimento per il ritmo in corso di utilizzo.

NOTA

- Il pattern di riempimento non suona se si preme il pulsante NORMAL/FILL-IN mentre sta suonando un pattern di introduzione.

Uso di una variazione di ritmo

Oltre al pattern di ritmo normale, è possibile passare anche ad un pattern di ritmo di "variazione" secondario per un po' di varietà.

Per inserire il pattern di ritmo di variazione

- 1 Premere il pulsante START/STOP per avviare la riproduzione del ritmo.
- 2 Premere il pulsante VARIATION/FILL-IN per passare al pattern di variazione per il ritmo in corso di utilizzo.

NOTA

- Per ritornare al pattern di ritmo normale, premere il pulsante NORMAL/FILL-IN.

Uso di un pattern di riempimento con una variazione di ritmo

È anche possibile inserire un pattern di riempimento mentre sta suonando un pattern di ritmo di variazione.

Per inserire un pattern di riempimento in una variazione di ritmo

- 1 Mentre sta suonando un pattern di ritmo di variazione, premere il pulsante VARIATION/FILL-IN per inserire un pattern di riempimento per il ritmo di variazione in corso di utilizzo.

Avvio sincronizzato dell'accompagnamento con la riproduzione del ritmo

È possibile impostare la tastiera in modo che avvii la riproduzione del ritmo contemporaneamente all'esecuzione dell'accompagnamento sulla tastiera.

Il seguente procedimento spiega come usare l'avvio sincronizzato. Prima di cominciare, si deve innanzitutto selezionare il ritmo che si desidera utilizzare, impostare il tempo, e usare l'interruttore POWER/MODE per selezionare il metodo di esecuzione dell'accordo che si desidera utilizzare (NORMAL, CASIO CHORD, FINGERED).

Per usare l'avvio sincronizzato

- 1 Premere il pulsante SYNCHRO/ENDING per porre la tastiera nello stato di attesa avvio sincronizzato.



Lampeggiano.

- 2 Suonare un accordo; il pattern di ritmo inizia a suonare automaticamente.

NOTA

- Se l'interruttore POWER/MODE è regolato su NORMAL, suona soltanto il ritmo (senza l'accordo) quando si suona sulla tastiera per l'accompagnamento.
- Se si preme il pulsante INTRO prima di suonare qualcosa sulla tastiera, il ritmo inizia automaticamente con un pattern di introduzione quando si suona qualcosa sulla tastiera per l'accompagnamento.
- La pressione del pulsante VARIATION/FILL-IN prima che sia suonato qualcosa sulla tastiera fa iniziare la riproduzione con il pattern di variazione quando si suona qualcosa sulla tastiera.
- Per annullare lo stato di attesa avvio sincronizzato, premere il pulsante SYNCHRO/ENDING ancora una volta.

Conclusione con un pattern di finale

È possibile concludere le proprie esecuzioni con un pattern di finale che porta il pattern di ritmo in corso di utilizzo ad una conclusione naturale.

Il seguente procedimento spiega come inserire un pattern di finale. Notare che il pattern di finale realmente suonato dipende dal pattern di ritmo in corso di utilizzo.

Per concludere con un pattern di finale

- 1 Mentre il ritmo sta suonando, premere il pulsante SYNCHRO/ENDING.
 - Questa operazione fa suonare il pattern di finale che porta l'accompagnamento del ritmo alla fine.

NOTA

- Il momento in cui inizia il pattern di finale dipende da quando si preme il pulsante SYNCHRO/ENDING. Se si preme il pulsante prima della seconda battuta della misura attuale, il pattern di finale inizia a suonare immediatamente. La pressione del pulsante in un qualsiasi punto della misura dopo la seconda battuta fa invece suonare il pattern di finale dall'inizio della misura successiva.

Impostazioni della tastiera

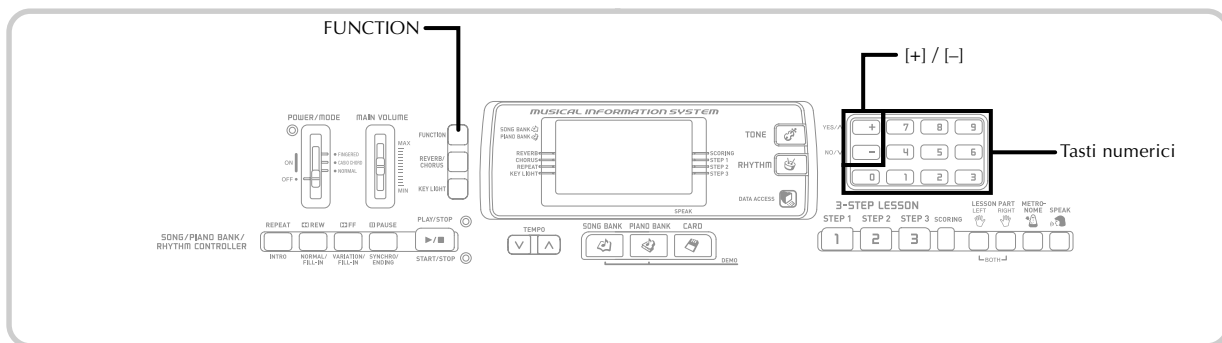

Pulsante FUNCTION

Ciascuna pressione del pulsante FUNCTION fa apparire ciclicamente le schermate di impostazione. Se si oltrepassa accidentalmente la schermata che si desidera usare, continuare a premere il pulsante FUNCTION fino a quando la schermata riappare.

Regolazione del volume dell'accompagnamento e dei brani della banca di brani

È possibile regolare il volume dell'accompagnamento e dei brani della banca di brani indipendentemente dalle note suonate sulla tastiera. È possibile specificare un livello del volume compreso nella gamma da 000 (minimo) a 127 (massimo).

Per regolare il volume dell'accompagnamento

- 1 Premere il pulsante FUNCTION fino a quando appare la schermata di regolazione volume dell'accompagnamento.

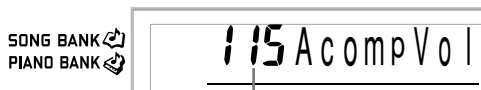

Impostazione attuale del volume dell'accompagnamento

- 2 Usare i tasti numerici o i tasti [+]/[-] per cambiare il valore dell'impostazione attuale del volume.
Esempio: 110

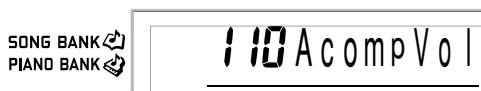

NOTA

- Il valore attuale del volume dell'accompagnamento che appare al punto 1 scompare automaticamente dal display se non si introduce nulla entro cinque secondi circa.
- La pressione contemporanea dei tasti [+] e [-] imposta automaticamente un volume dell'accompagnamento di 115.

Per regolare il volume dei brani incorporati

Entrare nel modo Banca di brani o nel modo Banca di pezzi di piano, e quindi eseguire il procedimento descritto in "Per regolare il volume dell'accompagnamento".

- In questo caso, la schermata del volume del brano apparirà al posto della schermata del volume dell'accompagnamento.

NOTA

- La pressione contemporanea dei tasti [+] e [-] imposta automaticamente un volume dell'accompagnamento di 127.

Per regolare il volume per la riproduzione di dati SMF da una scheda di memoria

Inserire la scheda di memoria nella fessura per scheda, e quindi eseguire il procedimento descritto in "Per regolare il volume dell'accompagnamento".

- In questo caso, la schermata del volume del brano apparirà al posto della schermata del volume dell'accompagnamento.

Trasporto della chiave della tastiera

Il trasporto della chiave consente di alzare e di abbassare la chiave globale della tastiera in unità di un semitono. Se ad esempio si desidera suonare un accompagnamento per un cantante che canta in una chiave diversa da quella della tastiera, basta usare la funzione di trasporto chiave per cambiare la chiave della tastiera.

Per cambiare la chiave della tastiera

- 1 Premere il pulsante FUNCTION finché la schermata di trasporto chiave appare sul display.
- 2 Usare [+] e [-] per cambiare l'impostazione del trasporto chiave della tastiera.

Esempio: Per trasportare la tastiera di cinque semitoni in su.

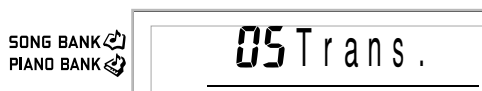

NOTA

- Il trasporto chiave per la tastiera può essere effettuato nella gamma compresa fra -12 e +12.
- L'impostazione default del trasporto chiave è "00" in vigore ogni volta che si accende la tastiera.
- Se si lascia la schermata di trasporto chiave visualizzata sul display per cinque secondi circa senza fare nulla, la schermata scompare automaticamente.
- L'impostazione del trasporto chiave influenza anche la riproduzione dall'accompagnamento automatico.
- Per riportare la tastiera alla sua chiave di default, eseguire il procedimento sopra descritto e premere i tasti [+] e [-] contemporaneamente al punto 2.
- L'effetto di un'operazione di trasporto chiave dipende dall'altezza di ciascuna nota e dal tono attualmente utilizzato. Se un'operazione di trasporto chiave fa uscire una nota dalla gamma ammissibile per un tono, sarà effettuata una sostituzione con la stessa nota nell'ottava più vicina all'interno della gamma.

Intonazione della tastiera

Usare il seguente procedimento per intonare precisamente la tastiera in modo che corrisponda all'intonazione di un altro strumento musicale.

Per intonare la tastiera

- 1 Premere il pulsante FUNCTION fino a quando appare la schermata di intonazione.

SONG BANK ↵
PIANO BANK ↵

00 Tune

- 2 Usare [+], [-] e i tasti numerici per regolare il valore di intonazione.

Esempio: Per abbassare l'intonazione di 20

SONG BANK ↵
PIANO BANK ↵

-20 Tune

NOTA

- La tastiera può essere intonata nella gamma compresa fra -50 cent e +50 cent.
* 100 cent equivalgono ad un semitono.
- L'impostazione di default dell'intonazione è "00" in vigore ogni volta che si accende la tastiera.
- Se si lascia la schermata di intonazione visualizzata sul display per cinque secondi circa senza fare nulla, la schermata scompare automaticamente.
- L'impostazione dell'intonazione influenza anche la riproduzione dall'accompagnamento automatico.
- Per riportare la tastiera alla sua intonazione di default, eseguire il procedimento sopra descritto e premere i tasti [+] e [-] contemporaneamente al punto 2.

Collegamento ad un computer

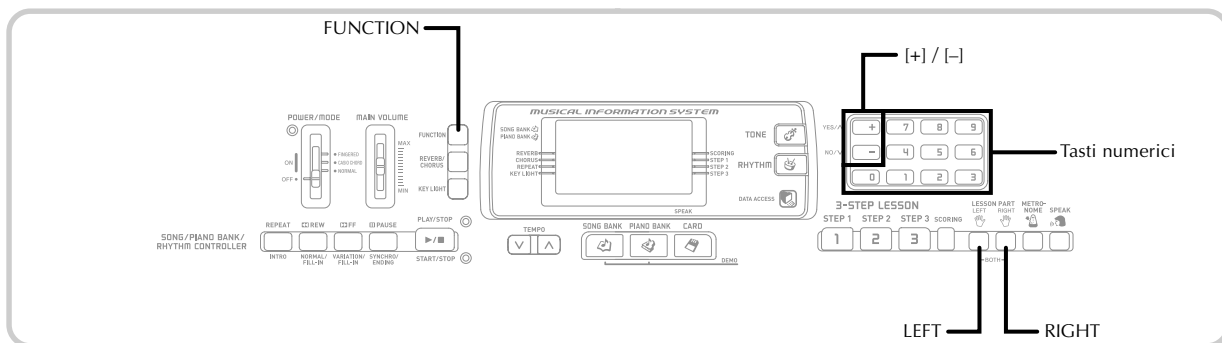

Collegamento ad un computer

La porta USB della tastiera rende facile e rapido il collegamento ad un computer. Dopo aver installato il driver MIDI USB sul computer di cui si dispone dal CD-ROM fornito in dotazione alla tastiera, sarà possibile usare software MIDI reperibile in commercio sul computer per scambiare dati tra la tastiera e il computer.

Per installare il driver MIDI USB

- 1 Sul computer a cui si intende collegare la tastiera, installare il driver MIDI USB contenuto nel CD-ROM fornito in dotazione alla tastiera.
 - Per informazioni sull'installazione del driver USB MIDI, consultare la "Guida dell'utente del driver USB MIDI CASIO" (manual_i.pdf) sul CD-ROM "USB Manual and Driver CD-ROM".

NOTA

- Prima di iniziare l'installazione vera e propria del driver USB MIDI, accertarsi di leggere il contenuto del file "readme.txt" nella cartella "Italian" sul CD-ROM.
- Usare Adobe Reader o Acrobat Reader per accedere alla guida dell'utente del driver USB MIDI.*
- * Per poter vedere il contenuto della "Guida dell'utente del driver USB MIDI CASIO" (manual_i.pdf), sul computer di cui si dispone deve essere installato Adobe Reader o Acrobat Reader. Se sul computer di cui si dispone non è già installato Adobe Reader o Acrobat Reader, usare il procedimento descritto di seguito per installare Adobe Reader.

Installazione di Adobe Reader (Acrobat Reader**)

- Inserire il CD-ROM "USB Manual and Driver CD-ROM" nell'unità CD-ROM del computer.
- Sul CD-ROM, navigare fino alla cartella dal nome "Adobe", aprire la cartella dal nome "Italian" e quindi fare doppio clic su "ar601ita.exe" ("ar505ita.exe**"). Seguire le istruzioni che appaiono sullo schermo del computer per installare Adobe Reader.

** Adobe Reader non può essere installato su un computer funzionante con Windows 98. Se il computer utilizzato funziona con Windows 98, fare doppio clic su "ar505ita.exe" per installare Acrobat Reader.

Requisiti di sistema informatico minimi

Sistemi operativi supportati

Il funzionamento è supportato in Windows® XP, Windows® 2000, Windows® Me, Windows® 98SE e Windows® 98.

● Universal

- IBM AT o computer compatibile
- Porta USB che consente il funzionamento normale in Windows
- Unità CD-ROM (per l'installazione)
- Almeno 2 MB di spazio libero sul disco rigido (spazio necessario per Adobe Reader non incluso)

● Windows XP

- Processore Pentium 300 MHz o superiore
- Almeno 128 MB di memoria

● Windows 2000

- Processore Pentium 166 MHz o superiore
- Almeno 64 MB di memoria

● Windows Me, Windows 98SE, Windows 98

- Processore Pentium 166 MHz o superiore
- Almeno 32 MB di memoria

Firma driver

● Windows XP

- 1 Eseguire il logon a Windows XP usando un account di Amministratore del computer. Consultare la documentazione allegata a Windows XP per informazioni sugli account di Amministratori del computer.
- 2 Nel menu [start] di Windows, fare clic su [Pannello di controllo].
 - Se l'icona [Sistema] non è visibile sul Pannello di controllo, fare clic su [Passa alla visualizzazione classica].
- 3 Fare clic sull'icona [Sistema]. Sulla finestra di dialogo che appare, fare clic sulla scheda [Hardware], e quindi fare clic sul pulsante [Firma driver].

- 4 Sulla finestra di dialogo che appare, selezionare [Ignora], e quindi fare clic su [OK].

● Windows 2000

- 1 Eseguire il logon usando l'account di gruppo Administrators. Consultare la documentazione allegata a Windows 2000 per informazioni sul gruppo Administrators.
- 2 Nel menu [Start] di Windows, puntare su [Impostazioni] e quindi fare clic su [Pannello di controllo].
- 3 Fare clic sull'icona [Sistema]. Sulla finestra di dialogo che appare, fare clic sulla scheda [Hardware], e quindi fare clic sul pulsante [Firma driver].
- 4 Sulla finestra di dialogo che appare, selezionare [Ignora], e quindi fare clic su [OK].

NOTA

- I nomi di società e di prodotti qui usati sono marchi di fabbrica dei rispettivi proprietari.

Uso della porta USB

Notare che è necessario acquistare un cavo USB reperibile in commercio per collegare la tastiera ad un computer mediante la porta USB. Una volta stabilito un collegamento USB tra la tastiera e un computer, è possibile scambiare dati tra i due apparecchi.

Per collegare la tastiera ad un computer mediante la porta USB

- 1 Usare un cavo USB reperibile in commercio per collegare la tastiera al computer.

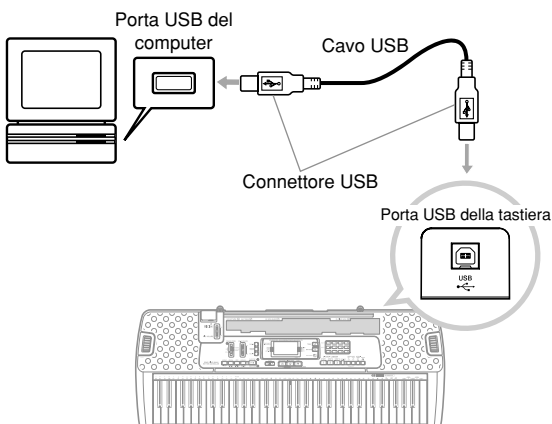

Espansione dei brani nei brani della banca di brani

È possibile trasferire dati di brani dal computer di cui si dispone nella tastiera. È possibile memorizzare un massimo di 10 brani (320 KB circa) come brani della banca di brani da 65 a 74. Per dati SMF acquistati o creati, è necessario usare SMF Converter per convertire i dati nel formato CASIO prima di trasferirli nella tastiera.

Per installare SMF Converter

- 1 Sul computer al quale si intende collegare la tastiera, installare SMF Converter che si trova sul CD-ROM fornito in dotazione alla tastiera.
 - Sul CD-ROM, fare doppio clic su "SMFConv-e.exe", e quindi seguire le istruzioni che appaiono sullo schermo del computer per installare SMF Converter.

* Prima di installare SMF Converter, accertarsi di leggere il contenuto del file "smfreadme.txt" in ciascuna cartella di lingua sul CD-ROM.

Per informazioni sull'uso di SMF Converter, fare doppio clic su "index.html" nella cartella [help], che era stata creata quando si è installato SMF Converter. È possibile accedere alla documentazione dell'utente anche dal menu [Start] di Windows facendo clic su [Programmi] - [CASIO] - [SMF Converter] - [manual].

* Per poter vedere il manuale di SMF Converter è necessario un browser che supporti frame (come Internet Explorer 4 o Netscape Navigator 4.04 o versione successiva).

Requisiti di sistema informatico minimi

* Sistemi operativi:

Windows 98SE
Windows Me
Windows XP

* Memorizzazione

Almeno 10 MB di spazio libero sul disco rigido

* Interfaccia USB

- È possibile ottenere una copia di SMF Converter anche scaricando il software nella pagina Web indicata di seguito. Dopo averlo scaricato, installare il software nel computer di cui si dispone.

CASIO MUSIC SITE

<http://music.casio.com/>

- Oltre al software stesso, il CASIO MUSIC SITE offre anche informazioni sull'installazione e sul modo di impiego del software. Si possono trovare anche le notizie più recenti sulla tastiera e sugli altri strumenti musicali CASIO, ed altro ancora.

Memorizzazione dei dati di brano

I dati di brano salvati come brani della banca di brani vengono conservati anche quando si spegne la tastiera, purché l'alimentazione dalle pile o dal trasformatore CA continui ad essere fornita alla tastiera. Se si rimuovono le pile o se le pile si esauriscono mentre la tastiera non è alimentata dal trasformatore CA, i dati di brano saranno cancellati. Accertarsi di fornire alimentazione alla tastiera mediante il trasformatore CA quando si sostituiscono le pile.

NOTA

- Questa tastiera supporta dati di formato SMF 0 e 1.
- La guida vocale alla diteggiatura e gli indicatori di diteggiatura su schermo non sono supportati per dati SMF reperibili in commercio.

Tono General MIDI

Lo standard General MIDI definisce l'ordine di numerazione dei toni, l'ordine di numerazione dei suoni delle percussioni, il numero di canali MIDI che può essere usato e altri fattori generali che determinano la configurazione della fonte sonora. Per questa ragione, i dati musicali prodotti su una fonte sonora General MIDI possono essere riprodotti impiegando toni simili e sfumature identiche all'originale, anche quando vengono suonati su fonti sonore di altre marche.

Questa tastiera è conforme agli standard General MIDI e può quindi essere collegata ad un computer ed essere usata per riprodurre dati General MIDI che sono stati acquistati, scaricati da Internet o ottenuti da qualsiasi altra fonte.

Cambiamento delle impostazioni

Questa sezione spiega come eseguire le impostazioni necessarie quando lo strumento è collegato ad un computer.

KEYBOARD CHANNEL (Default: 1)

Il canale tastiera è il canale usato per inviare messaggi da questa tastiera ad un computer. Si può specificare un canale da 1 a 16 come canale tastiera.

- 1 Premere il pulsante FUNCTION finché appare la schermata KEYBOARD CHANNEL.



- 2 Usare i tasti [+], [-] e i tasti numerici per cambiare il numero di canale.

Esempio: Per specificare il canale 4



NAVIGATE CHANNEL (Default: 4)

Quando i messaggi sono ricevuti da un computer per l'esecuzione su questa tastiera, il canale di navigazione è il canale i cui dati di nota appaiono sul display. Si può selezionare un canale da 01 a 16 come canale di navigazione. Poiché questa impostazione permette di usare i dati su qualsiasi canale di dati SMF reperibili in commercio per far illuminare la guida a tastiera su schermo, è possibile analizzare come le diverse parti di un arrangiamento sono suonate.

- 1 Premere il pulsante FUNCTION finché appare la schermata NAVIGATE CHANNEL.

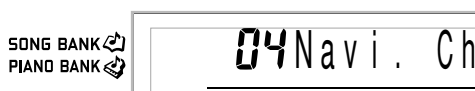

- 2 Usare i tasti [+], [-] e i tasti numerici da [0] a [9] per cambiare il numero di canale.

Esempio: Per specificare il canale 2

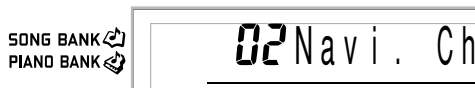

Per disattivare suoni specifici prima di riprodurre dati di brani in fase di ricevimento

<<Attivazione/disattivazione del canale di navigazione>>

- 1 Durante la riproduzione dei dati di brani, premere il pulsante RIGHT.

- Questo elimina il suono del canale di navigazione, ma i tasti della guida a tastiera su schermo continuano ad illuminarsi in base ai dati del canale via via che sono ricevuti. Premere di nuovo il pulsante RIGHT per riattivare il canale.

<<Attivazione/disattivazione del canale successivamente inferiore al canale di navigazione>>

- 1 Durante la riproduzione dei dati di brani, premere il pulsante LEFT.

- Questo elimina il suono del canale il cui numero è inferiore di uno al numero del canale di navigazione, ma i tasti della guida a tastiera su schermo continuano ad illuminarsi in base ai dati del canale via via che sono ricevuti. Premere di nuovo il pulsante LEFT per riattivare il canale.

Esempio: Se il canale di navigazione è il canale 4, l'operazione sopra descritta disattiva il canale 3.

LOCAL CONTROL (Default: On)

oFF: Qualsiasi cosa suonata sulla tastiera viene emessa come messaggio dal porta USB, senza essere suonata dalla fonte sonora interna.

- Notare inoltre che non viene prodotto alcun suono dalla tastiera se LOCAL CONTROL è disattivato e non è collegato alcun dispositivo esterno.

- 1 Premere il pulsante FUNCTION finché appare la schermata LOCAL CONTROL.

Esempio: Quando LOCAL CONTROL è attivato

SONG BANK ↻
PIANO BANK ↻

on Local

- 2 Usare i tasti [+] e [-] o [0] e [1] per attivare o disattivare l'impostazione.

Esempio: Per disattivare LOCAL CONTROL

SONG BANK ↻
PIANO BANK ↻

oFF Local

ACCOMP OUT (Default: Off)

on: L'accompagnamento automatico viene suonato sulla tastiera e il corrispondente messaggio viene emesso dalla porta USB.

oFF: I messaggi di accompagnamento automatico non vengono emessi dalla porta USB.

- 1 Premere il pulsante FUNCTION finché appare la schermata ACCOMP OUT.

Esempio: Quando ACCOMP OUT è disattivato

SONG BANK ↻
PIANO BANK ↻

oFF AcompOut

- 2 Usare i tasti [+] e [-] o [0] e [1] per attivare o disattivare l'impostazione.

Esempio: Per attivare ACCOMP OUT

SONG BANK ↻
PIANO BANK ↻

on AcompOut

Ricevimento del modo GM

Quando viene ricevuto GM off e l'interruttore di modo è regolato su un modo di accordi, l'accordo dell'accompagnamento automatico viene specificato conformemente al messaggio ricevuto.

Quando viene ricevuto GM on, gli accordi dell'accompagnamento automatico non possono essere specificati mediante i messaggi ricevuti.

SUSTAIN/ASSIGNABLE JACK (Default: SUS)

SUS(sustain): Specifica un effetto di sustain*1 quando si preme il pedale.

SoS (tenuta): Specifica un effetto di tenuta*2 quando si preme il pedale.

SfT (sordina): Specifica una riduzione del volume del suono quando si preme il pedale.

rHy (ritmo): Specifica un'operazione del pulsante START/STOP quando si preme il pedale.

- 1 Premere il pulsante FUNCTION finché appare la schermata SUSTAIN/ASSIGNABLE JACK.

Esempio: Quando è impostato il sustain

SONG BANK ↻
PIANO BANK ↻

SUS Jack

- 2 Usare i tasti [+] e [-] o [0] e [1], [2] e [3] per cambiare l'impostazione.

Esempio: Per selezionare il ritmo

SONG BANK ↻
PIANO BANK ↻

rHy Jack

***1 Sustain**

Nel caso dei toni di piano e altri suoni che decadono, il pedale funge da pedale di smorzamento, con i suoni prolungati maggiormente quando il pedale è premuto. Nel caso dei toni di organo e altri suoni continui, le note suonate sulla tastiera continuano a suonare fino a quando il pedale viene rilasciato. In entrambi i casi, l'effetto di sustain viene applicato anche a qualsiasi nota suonata mentre il pedale è premuto.

***2 Tenuta**

Questo effetto agisce nello stesso modo del sustain, tranne per il fatto che viene applicato solo alle note che stanno già suonando quando il pedale viene premuto. Non agisce sulle note che vengono suonate dopo che il pedale è stato premuto.

Uso di una scheda di memoria

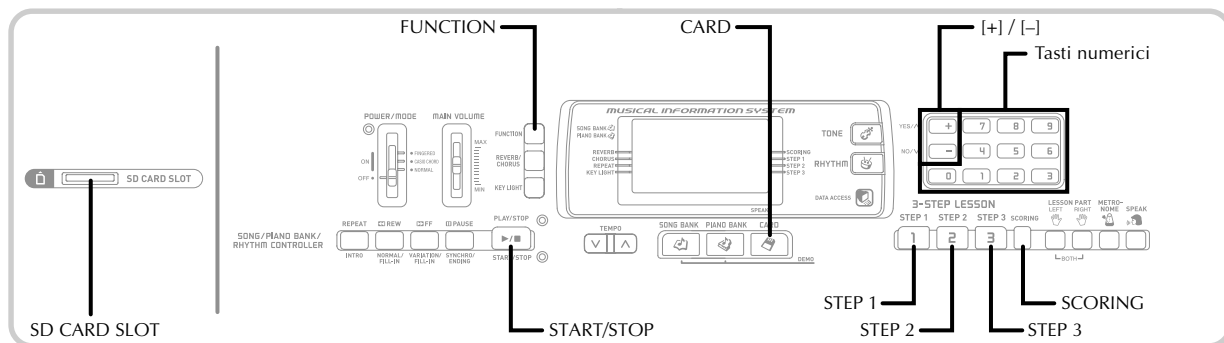

La tastiera è munita di una fessura per scheda che supporta l'uso di schede di memoria (schede di memoria SD reperibili in commercio o schede di dati di brano* CASIO opzionali). Ciò consente alla tastiera di leggere direttamente dati SMF reperibili in commercio, che sono stati salvati su una scheda di memoria dal computer di cui si dispone, per l'ascolto e per le lezioni. I dati delle schede di memoria possono essere utilizzati nello stesso modo dei brani incorporati.

● Schede di memoria supportate:

Schede di memoria SD, schede di dati di brano* CASIO opzionali

● Schede SD supportate:

1 GB o meno (Le schede con una capacità maggiore di 1 GB non sono supportate.)

● Numero massimo di brani importabili: Fino a 1000

• Il numero effettivo di brani che è possibile importare dipende dalla dimensione di ciascun file. Il numero effettivo sarà inferiore a 1000 quando i singoli file di brano sono voluminosi.

● Dati supportati:

SMF formato 0, formato originale CASIO CM2

IMPORTANTE!

- Con questa tastiera, usare esclusivamente una scheda di memoria SD o una scheda di dati di brano* CASIO opzionale. Il funzionamento corretto non è garantito quando si usa un qualsiasi altro tipo di scheda.

Avvertenze sulle schede di memoria e sulla fessura per scheda

IMPORTANTE!

- Accertarsi di leggere con attenzione l'intera documentazione allegata alla schede di memoria per informazioni importanti sul modo di impiego della scheda.
- Le schede di memoria SD dispongono di un interruttore di protezione da scrittura, che può essere usato per proteggere la scheda dalla cancellazione accidentale dei dati. Dopo aver salvato dati importanti su una scheda di memoria SD, accertarsi di usare l'interruttore di protezione da scrittura per proteggere i dati da cambiamenti o cancellazioni accidentali.

- Evitare di riporre e di usare le schede di memoria in luoghi dei seguenti tipi. Tali condizioni potrebbero causare l'alterazione dei dati memorizzati sulla scheda.
 - Aree soggette ad alta temperatura, umidità elevata o agenti corrosivi
 - Aree soggette a forti cariche elettrostatiche o a rumore elettrico
- Ogni volta che si maneggia una scheda di memoria, accertarsi di non toccare mai i suoi contatti con le dita.
- Se la spia di accesso dati è illuminata e il messaggio "Pls Wait" è visualizzato sul display, significa che sta avvenendo l'accesso ai dati sulla scheda di memoria per un'operazione di salvataggio, lettura o cancellazione. Non rimuovere mai la scheda di memoria dalla fessura per scheda e non spegnere mai la tastiera mentre è in corso l'accesso alla scheda. Tali operazioni potrebbero alterare i dati sulla scheda di memoria e persino danneggiare la fessura per scheda.
- Non tentare mai di inserire altri oggetti che non siano una scheda di memoria SD o una scheda di dati di brano* CASIO opzionale nella fessura per la scheda di memoria della tastiera. Ciò può causare problemi di funzionamento della tastiera.
- L'inserimento di una scheda di memoria caricata con elettricità statica nella fessura per scheda può causare problemi di funzionamento alla tastiera. Se ciò dovesse accadere, spegnere la tastiera e quindi riaccenderla.
- Una scheda di memoria che è rimasta nella fessura per scheda per un lungo periodo potrebbe risultare calda al tatto quando la si rimuove. Ciò è normale e non è indice di problemi di funzionamento.
- Notare che una scheda di memoria ha una durata di servizio limitata. Dopo un lungo periodo di utilizzo, potrebbe non essere possibile memorizzare dati, su leggere dati da, e/o cancellare dati da una scheda. Se ciò dovesse accadere, sarà necessario acquistare una nuova scheda di memoria.

* Potrebbe non essere disponibile in alcune aree geografiche.

La CASIO COMPUTER CO., LTD. non si assume alcuna responsabilità per eventuali perdite o danni all'utilizzatore o a terzi dovuti alla perdita o all'alterazione dei dati.

Inserimento e rimozione di una scheda di memoria

IMPORTANTE!

- Accertarsi di spegnere la tastiera prima di inserire o rimuovere una scheda di memoria.
- Accertarsi di orientare la scheda correttamente quando la si inserisce. Non tentare mai di inserire con forza una scheda di memoria nella fessura se si avverte resistenza.
- Non rimuovere mai la scheda di memoria dalla fessura per scheda e non spegnere mai la tastiera mentre è in corso l'accesso ai dati della scheda con un'operazione di lettura o di formattazione. Tali azioni potrebbero alterare i dati sulla scheda di memoria e persino danneggiare la fessura per scheda.

Per inserire una scheda di memoria nella fessura per scheda

- 1 Con la facciata anteriore della scheda di memoria rivolta verso l'alto, inserire con attenzione la scheda nella fessura. Far scorrere la scheda nella fessura fino in fondo, fino a quando la si sente scattare saldamente in posizione.

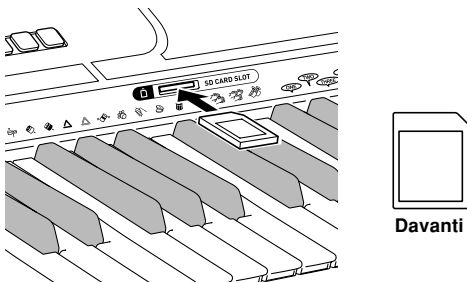

Per rimuovere una scheda di memoria dalla fessura per scheda

- 1 Spingere la scheda di memoria nella fessura e quindi rilasciarla. Tale azione farà fuoriuscire parzialmente la scheda dalla tastiera.
- 2 Estrarre la scheda di memoria dalla fessura.

Operazioni preliminari

IMPORTANTE!



- Prima di poter usare una scheda di memoria SD con questa tastiera è necessario eseguire il procedimento descritto di seguito per formattare la scheda. Dopo aver formattato la scheda, trasferire i dati SMF dal computer sulla scheda.
- La formattazione di una scheda di memoria SD con questa tastiera crea automaticamente una cartella dal nome "MUSICDAT" sulla scheda. Quando si trasferiscono i dati SMF dal computer sulla scheda per l'uso con questa tastiera, accertarsi di memorizzarli nella cartella "MUSICDAT".
- Notare che la formattazione di una scheda che contiene già dei dati causa la cancellazione di tutti quei dati. I dati cancellati mediante un'operazione di formattazione non possono essere recuperati. Prima di eseguire il procedimento descritto di seguito, accertarsi che il supporto non contenga alcun dato di cui si potrebbe avere bisogno.

PREPARATIVI

- Inserire la scheda di memoria SD che si desidera formattare nella fessura per scheda della tastiera. Accertarsi che la protezione da scrittura della scheda di memoria SD sia stata tolta, in modo da abilitare la scrittura.

Per formattare una scheda di memoria SD

- 1 Premere il pulsante FUNCTION alcune volte fino a quando appare la schermata di impostazione formattazione scheda.

SONG BANK 
PIANO BANK 

CardFormat ?

- 2 Premere il tasto [+] (YES).
 - Questa operazione visualizza un messaggio di conferma che chiede se realmente si desidera formattare il supporto.
- 3 Premere il tasto [+] (YES) per avviare la formattazione.
 - Il messaggio "Pls Wait" rimarrà visualizzato sul display a indicare che un procedimento è in corso. Non tentare mai di eseguire nessun'altra operazione sulla tastiera mentre è in corso la formattazione della scheda. Dopo che la formattazione è terminata, la tastiera ritorna al modo in cui si trovava prima che venisse visualizzata la schermata di impostazione.
 - Per abbandonare l'operazione di formattazione, premere il tasto [-] (NO). Questa operazione riporta la visualizzazione alla schermata di impostazione formattazione scheda.
 - Se un messaggio di errore appare sul display, fare riferimento a "Messaggi di errore della scheda di memoria" a pagina I-41. Se si preme il pulsante FUNCTION mentre un messaggio di errore è visualizzato sul display, la visualizzazione ritorna alla schermata di impostazione formattazione scheda.

Letture di una scheda di memoria

- 1 Premere il pulsante CARD.

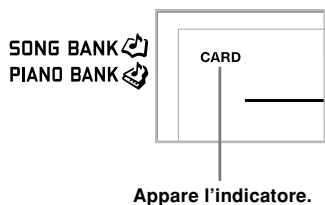

- 2 Usare i tasti numerici per introdurre il numero di tre cifre che corrisponde ai dati SMF che si desidera selezionare.

- 3 Eseguire una delle seguenti operazioni.

■ Per riprodurre i dati SMF

- 3-1 Premere il pulsante START/STOP.
- La tastiera leggerà i dati SMF e li riprodurrà.

■ Per usare i dati SMF in una lezione del sistema di lezione in 3 fasi

- 3-1 Premere il pulsante STEP 1, STEP 2 o STEP 3.
- La tastiera leggerà i dati SMF e avvierà una lezione nella fase selezionata.
 - Un messaggio di errore apparirà se il file di dati SMF selezionato è maggiore di 320 KB circa.
 - Se appare un messaggio di errore, fare riferimento a "Messaggi di errore della scheda di memoria" alla pagina successiva per informazioni su ciò che è necessario fare.
 - Il canale specificato come canale di navigazione viene assegnato alla parte per la mano destra, mentre il canale che è inferiore di uno al canale specificato come canale di navigazione viene assegnato alla parte per la mano sinistra.
 - La guida vocale alla diteggiatura e gli indicatori di diteggiatura su schermo non sono supportati per i dati SMF.

■ Per valutare la propria esecuzione usando i dati SMF

- 3-1 Premere il pulsante SCORING.
- La tastiera leggerà i dati SMF ed entrerà nel modo Valutazione.
 - Un messaggio di errore apparirà se il file di dati SMF selezionato è maggiore di 320 KB circa.
 - Se appare un messaggio di errore, fare riferimento a "Messaggi di errore della scheda di memoria" alla pagina successiva per informazioni su ciò che è necessario fare.
 - Il canale specificato come canale di navigazione viene assegnato alla parte per la mano destra, mentre il canale che è inferiore di uno al canale specificato come canale di navigazione viene assegnato alla parte per la mano sinistra.
 - Gli indicatori di diteggiatura su schermo non sono supportati per i dati SMF.
- 4 Premere il pulsante START/STOP per interrompere la riproduzione dei dati SMF.



Messaggi di errore della scheda di memoria

Messaggio sul display	Causa	Rimedio
Err No Card	Nella tastiera non è inserita una scheda di memoria o la scheda di memoria utilizzata non è inserita correttamente.	Inserire una scheda di memoria o reinserire correttamente la scheda di memoria. pagina I-39
Err No File	(1) I dati di brano della scheda di memoria che sono supportati dalla tastiera non si trovano nella cartella MUSICDAT. (2) La scheda di memoria non ha una cartella MUSICDAT.	(1) Spostare i file contenenti i dati di brano supportati della tastiera nella cartella MUSICDAT. (2) Creare una cartella MUSICDAT e spostare i file pertinenti nella cartella. La formattazione della scheda creerà automaticamente una cartella MUSICDAT. pagina I-39
Err WrongDat	I dati sono danneggiati.	Eseguire le operazioni necessarie per sostituire i dati danneggiati con dati normali.
Err SizeOver	Il file è troppo grande per poter essere riprodotto da questa tastiera.	La dimensione di file massima supportata è 320 KB. Selezionare un file più piccolo. pagina I-40
Err Protect	La scheda di memoria è protetta da scrittura.	Rimuovere la protezione da scrittura e riformattare la scheda. pagine I-38, 39
Err Format	(1) La scheda di memoria è di un formato che non è supportato da questa tastiera. (2) La scheda di memoria è di una capacità che non è supportata da questa tastiera. (3) Qualcosa non va con la scheda di memoria.	(1) Usare questa tastiera per formattare la scheda di memoria. pagina I-39 (2) Questa tastiera supporta schede con una capacità di 1 GB o meno. pagina I-38 (3) Usare una scheda differente.
Err Not SMF0	Non ci sono file di formato SMF Format 0. Questa tastiera supporta soltanto file SMF Format 0.	Usare un file di formato SMF Format 0. pagina I-38
Err Card R/W	Per qualche motivo, non è possibile scrivere sulla scheda di memoria o formattare la scheda.	Usare una scheda differente.

Err Mem Full

La memoria della tastiera si è esaurita per la lettura di dati SMF durante un'operazione di riproduzione, lezione o durante l'uso della funzione di valutazione.

Dopo alcuni secondi, il messaggio "Err Mem Full" sarà sostituito da uno dei messaggi descritti di seguito.

<"dEL UsrSong?">

Questo messaggio chiede se si desidera cancellare il contenuto dell'area dell'utente della banca di brani per la memorizzazione di dati SMF (10 brani) allo scopo di fare spazio ai dati SMF che si sta tentando di leggere. Per far scomparire questo messaggio e ritornare alla schermata del modo Banca di schede, premere il pulsante [-] (NO).

- 1) Premere il pulsante [+] (YES) se si desidera cancellare il contenuto dell'area dell'utente della banca di brani.
 - Questa operazione fa apparire un messaggio di conferma sul display.
 - Se si desidera abbandonare l'operazione di cancellazione, premere il pulsante [-] (NO). Questa operazione riporta la visualizzazione al messaggio di conferma.
- 2) Premere il pulsante [+] (YES) per cancellare il contenuto dell'area dell'utente della banca di brani.
 - Dopo che il contenuto dell'area dell'utente della banca di brani è stato cancellato, la tastiera avvia automaticamente la lettura dei dati SMF originariamente selezionati, e quindi avvia l'operazione di riproduzione, lezione o valutazione.

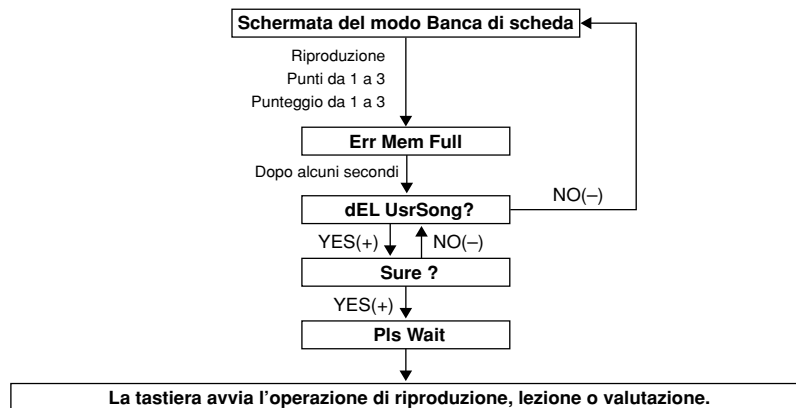

Soluzione di problemi

Problema	Causa possibile	Rimedio	Pagina di riferimento
Suono della tastiera assente	<p>(1) Problema con la fonte di alimentazione.</p> <p>(2) La tastiera non è accesa.</p> <p>(3) Il volume è impostato su un livello troppo basso.</p> <p>(4) L'interruttore POWER/MODE si trova nella posizione CASIO CHORD o FINGERED.</p> <p>(5) LOCAL CONTROL è disattivato.</p>	<p>(1) Collegare correttamente il trasformatore CA, accertarsi che i poli delle pile (+/-) siano rivolti nella direzione corretta, e controllare che le pile non siano esaurite.</p> <p>(2) Regolare l'interruttore POWER/MODE per accendere la tastiera.</p> <p>(3) Usare il comando MAIN VOLUME per alzare il volume.</p> <p>(4) L'esecuzione normale non è possibile sulla tastiera per l'accompagnamento mentre l'interruttore POWER/MODE si trova su CASIO CHORD o FINGERED. Cambiare l'impostazione dell'interruttore POWER/MODE regolando l'interruttore su NORMAL.</p> <p>(5) Attivare LOCAL CONTROL.</p>	<p>Pagina I-13</p> <p>Pagina I-16</p> <p>Pagina I-16</p> <p>Pagina I-28</p> <p>Pagina I-37</p>
I seguenti problemi si verificano quando si usano le pile.	Pile scariche	Sostituire le pile con un gruppo di pile nuove o usare il trasformatore CA.	Pagine I-12, 13
<ul style="list-style-type: none"> • Indicatore di alimentazione fioco • Mancata accensione dello strumento • Visualizzazione fioca e di difficile visione • Volume dei diffusori o delle cuffie stranamente basso • Distorsione dell'emissione sonora • Interruzione occasionale del suono durante esecuzioni ad alto volume • Improvvisa interruzione dell'alimentazione durante esecuzioni ad alto volume • Affievolimento della visualizzazione durante l'esecuzione ad alti livelli di volume • Emissione sonora continuata anche dopo che un tasto della tastiera è stato rilasciato • Tono prodotto totalmente diverso dal tono selezionato • Riproduzione anormale dei pattern di ritmo e dei brani di dimostrazione • Volume del microfono stranamente basso • Distorsione dell'ingresso dal microfono • Indicatore di alimentazione fioco durante l'uso di un microfono • Improvvisa interruzione dell'alimentazione quando si usa il microfono • Affievolimento delle luci dei tasti della tastiera quando suonano le note • Perdita di potenza, distorsione del suono o volume basso quando si effettuano esecuzioni da un computer collegato 			
L'accompagnamento automatico non suona.	Il volume dell'accompagnamento è impostato su 000.	Usare il pulsante FUNCTION per alzare il volume.	Pagina I-32
L'illuminazione dei tasti rimane accesa.	La tastiera attende che si suoni la nota corretta durante l'esecuzione della Fase 1 o della Fase 2.	<ul style="list-style-type: none"> • Premere il tasto illuminato per continuare con l'esecuzione della Fase 1 o della Fase 2. • Premere il pulsante PLAY/STOP per concludere l'esecuzione della Fase 1 o della Fase 2. 	<p>Pagine I-24, 25</p> <p>Pagine I-24, 25</p>
I tasti sono illuminati anche se nessun suono viene prodotto.	La funzione di avvertenza di stato di accensione sta segnalando all'utente che la tastiera è stata lasciata accesa senza che su di essa sia eseguita alcuna operazione.	Premere un pulsante o un tasto della tastiera qualsiasi per riportare l'alimentazione alla normalità.	Pagina I-14
Non è possibile registrare i dati di accompagnamento con accordi su un computer.	ACCOMP OUT è disattivato.	Attivare ACCOMP OUT.	Pagina I-37

Problema	Causa possibile	Rimedio	Pagina di riferimento
Disturbi di origine elettrostatica quando è collegato un microfono	Il microfono è usato nei pressi di luci fluorescenti.	Allontanare il microfono dalla fonte dei disturbi di origine elettrostatica.	Pagina I-17
Suono del microfono assente	(1) L'impostazione del volume del microfono è troppo bassa. (2) L'interruttore di accensione/spengimento del microfono è regolato nella posizione di spegnimento.	(1) Aumentare l'impostazione del volume del microfono. (2) Regolare l'interruttore di accensione/spengimento del microfono nella posizione di accensione.	Pagina I-17 Pagina I-17
Non è possibile richiamare i dati da una scheda di memoria.	(1) La scheda di memoria non è inserita correttamente nella fessura per scheda. (2) La scheda di memoria è danneggiata. (3) I dati non sono stati copiati nella cartella MUSICDAT della scheda di memoria.	(1) Inserire correttamente la scheda di memoria nella fessura per scheda. (2) Usare un'altra scheda di memoria. (3) Inserire una scheda di memoria formattata nella fessura per scheda di memoria del computer di cui si dispone, e copiare i dati che si desidera riprodurre nella directory dal nome "MUSICDAT".	Pagina I-39
La riproduzione di brani si interrompe momentaneamente in alcuni punti durante la riproduzione di dati SMF.	I dati sono frammentati.	Eseguire una delle due seguenti operazioni. <ul style="list-style-type: none"> • Senza cancellare i dati originali (frammentati), eseguire un'operazione "Salva con nome" per salvare i dati con un nome differente. Quindi, provare ad eseguire l'operazione usando i nuovi dati salvati. • Se si sono salvati i dati sulla scheda da un'altra posizione, formattare la scheda (operazione che cancella il suo contenuto), e quindi salvare di nuovo i dati sulla scheda. Quindi, provare ad eseguire l'operazione usando i nuovi dati salvati. 	— Pagina I-39
Gli accordi dell'accompagnamento automatico non suonano.	La tastiera si trova nel modo Banca di brani.	Premere il pulsante RHYTHM per entrare nel modo Ritmi, condizione indicata dall'indicatore di ritmo sul display.	Pagina I-27
Dopo che i dati di brano sono stati trasferiti dal computer, la riproduzione si interrompe a metà.	Dei disturbi digitali dal cavo USB o dal cavo di alimentazione hanno causato l'interruzione della comunicazione dati tra il computer e la tastiera.	Interrompere la riproduzione, scollegare il cavo USB dalla porta USB della tastiera e quindi ricollegarlo, e poi provare a riprodurre di nuovo il brano. Se ciò non risolve il problema, chiudere il software MIDI in corso di utilizzo, e quindi scollegare il cavo USB dalla porta USB della tastiera e quindi ricollegarlo. Poi, riavviare il software MIDI e provare a riprodurre di nuovo.	Pagina I-35
La qualità e il volume di un tono risultano leggermente diversi a seconda del punto sulla tastiera in cui il tono viene suonato.	Questa è una conseguenza inevitabile del processo di campionamento digitale*, e non è indice di problemi di funzionamento. * Dei campioni digitali plurimi vengono prelevati per la gamma bassa, la gamma media e la gamma alta dello strumento musicale originale. Per questo motivo, potrebbe esserci una leggerissima differenza nella qualità e nel volume del tono tra le gamme dei campioni.		

Caratteristiche tecniche

Modello:	LK-200S
Tastiera:	61 tasti di dimensioni normali, 5 ottave
Sistema di illuminazione guida dei tasti:	Può essere attivato o disattivato (fino a 10 tasti possono illuminarsi contemporaneamente)
Toni:	264 (128 toni di pannello + 128 toni General MIDI + 8 suoni di batteria)
Effetti digitali:	Reverb (4 tipi), Chorus (4 tipi)
Polifonia:	32 note al massimo (16 per alcuni toni)
Accompagnamento automatico Pattern di ritmo: Accordi: Dispositivi di controllo ritmi: Volume dell'accompagnamento:	120 2 metodi di diteggiatura (CASIO CHORD, FINGERED) START/STOP, INTRO, NORMAL/FILL-IN, VARIATION/FILL-IN, SYNCHRO/ENDING Da 0 a 127 (128 livelli)
Lezione in 3 fasi: Riproduzione: Parte per la lezione: Modo Valutazione: Guida vocale alla diteggiatura:	3 lezioni (Fase 1, 2, 3) Riproduzione a ripetizione di un singolo brano Mano sinistra, mano destra, entrambe le mani Punteggio Attivazione/disattivazione
Banca di brani, Banca di pezzi di piano Numero di brani: Dispositivi di controllo:	100 (Banca di brani: 65, Banca di pezzi di piano: 35) PLAY/STOP, PAUSE, FF, REW, REPEAT
Brani dell'utente:	Numero di brani: Fino a 10 brani scaricati Capacità: Circa 320 KB* * Calcolo effettuato sulla base di 1 KB = 1024 byte.
Metronomo: Specificazione battute:	Attivazione/disattivazione Da 0, 2 a 6
Altre funzioni Tempo: Trasporto chiave: Intonazione:	Variabile (226 livelli, ♩ = da 30 a 255) 25 livelli (da -12 semitoni a +12 semitoni) 101 livelli (la 4 (A4) = circa 440 Hz ±50 cent)
Scheda Schede di memoria supportate: Schede SD supportate: Numero massimo di brani importabili: Dati supportati:	Schede di memoria SD, schede di dati di brano* CASIO opzionali * Potrebbe non essere disponibile in alcune aree geografiche. 1 GB o meno (Le schede con una capacità maggiore di 1 GB non sono supportate.) Fino a 1000 SMF formato 0, formato originale CASIO CM2
Terminali Terminale SUSTAIN/ ASSIGNABLE JACK: Presa PHONES/OUTPUT: Ingresso microfono: Porta USB Fessura per scheda SD	Presa normale (sustain, tenuta, sordina, avvio/interruzione ritmi) Presa stereo normale Impedenza di uscita: 78 Ω Tensione di uscita: 4,5 V (RMS) mass. Presa normale (con comando del volume del microfono) Impedenza di ingresso: 2 kilohm Sensibilità di ingresso: 10 mV
Presenza di alimentazione:	CC a 9 V

Alimentazione: Pile: Durata delle pile: Trasformatore CA: Spegnimento automatico:	In 2 modi 6 pile formato AA Circa 1 ora di funzionamento continuo con pile al manganese Circa 4 ore di funzionamento continuo con pile alcaline AD-5 Spegne l'apparecchio circa 6 minuti dopo l'ultima operazione con i tasti. Abilitato solo durante l'alimentazione a pile, può essere disabilitato manualmente.
Emissione diffusori:	2,0 W + 2,0 W
Consumo:	9 V --- 7,7 W
Dimensioni:	94,5 × 37,3 × 13,5 cm
Peso:	Circa 4,7 kg (senza pile)

- *Il design e le caratteristiche tecniche sono soggetti a modifiche senza preavviso.*

Cura dello strumento

Evitare il caldo, l'umidità e la luce solare diretta.

Non esporre troppo a lungo lo strumento alla luce solare diretta, non collocarlo vicino a condizionatori d'aria o in luoghi estremamente caldi.

Non usare lacche, solventi o sostanze chimiche simili per la pulizia.

Pulire la tastiera con un panno morbido inumidito con una blanda soluzione di acqua e detergente neutro. Immergere il panno nella soluzione e strizzarlo fino a quando è quasi asciutto.

Evitare l'uso in luoghi soggetti a temperature eccessivamente alte o basse.

Una temperatura eccessivamente alta o bassa può rendere la visualizzazione sullo schermo LCD fioca e difficile da leggere. Questo problema dovrebbe risolversi spontaneamente quando la tastiera viene riportata a temperatura normale.

NOTA

- Si possono notare delle righe nella finitura del rivestimento di questa tastiera. Queste righe sono il risultato del processo di stampaggio usato per modellare la plastica del rivestimento. Non sono incrinature né spaccature della plastica, e non devono destare preoccupazione.

Toonlijst / Notentabel

Lista dei toni / Tabella delle note

- ①: Nr./Num.
- ②: Toonnaam/Nome del tono
- ③: Maximale polyfonie/Polifonia massima
- ④: Programma veranderling/Cambiamento programma
- ⑤: Bankkeuze MSB/MSB di selezione banco
- ⑥: Bereiktype/Tipo di gamma

①	②	③	④	⑤	⑥
PIANO					
000	STEREO PIANO	A	16	000	002
001	GRAND PIANO	A	32	000	001
002	BRIGHT PIANO	A	16	001	002
003	MELLOW PIANO	A	16	000	003
004	MODERN PIANO	A	32	001	003
005	DANCE PIANO	A	32	001	001
006	STRINGS PIANO	A	16	000	008
007	HONKY-TONK	A	16	003	002
008	OCTAVE PIANO	A	16	003	008
009	ELEC.GRAND PIANO	A	16	002	002
010	MODERN E.G.PIANO	A	16	002	003
011	ELEC.PIANO	A	32	004	002
012	CHORUSED EP	A	16	004	009
013	MODERN E.PIANO	A	16	005	002
014	SOFT E.PIANO	A	16	004	008
015	E.PIANO PAD	A	16	005	008
016	HARPSICHOORD	A	32	006	002
017	COUPLED HARPSICHOORD	A	16	006	008
018	CLAVI	A	32	007	002
CHROMATIC PERC					
019	CELESTA	A	32	008	002
020	GLOCKENSPIEL	B	32	009	002
021	VIBRAPHONE	A	32	011	002
022	MARIMBA	A	32	012	002
ORGAN					
023	DRAWBAR ORGAN 1	A	16	016	002
024	DRAWBAR ORGAN 2	A	16	016	001
025	DRAWBAR ORGAN 3	A	16	016	003
026	PERC.ORGAN 1	A	16	017	002
027	PERC.ORGAN 2	A	16	017	003
028	ELEC.ORGAN 1	A	16	016	008
029	ELEC.ORGAN 2	A	16	016	004
030	JAZZ ORGAN	A	16	017	004
031	ROCK ORGAN	A	16	018	002
032	CHURCH ORGAN	A	16	019	002
033	CHAPEL ORGAN	A	32	019	008
034	ACCORDION	A	16	021	002
035	OCTAVE ACCORDION	A	16	021	008
036	BANDONEON	A	16	023	002
037	HARMONICA	A	32	022	002
GUITAR					
038	NYLON STR.GUITAR	C	32	024	002
039	STEEL STR.GUITAR	C	32	025	002
040	12 STR.GUITAR	C	16	025	008
041	JAZZ GUITAR	C	32	026	002
042	OCT JAZZ GUITAR	C	16	026	008
043	CLEAN GUITAR	C	32	027	002
044	ELEC.GUITAR	C	16	027	001
045	MUTE GUITAR	C	32	028	002

①	②	③	④	⑤	⑥
046	OVERDRIVE GT	C	32	029	002
047	DISTORTION GT	C	32	030	002
048	FEEDBACK GT	C	16	031	008
BASS					
049	ACOUSTIC BASS	C	32	032	002
050	RIDE BASS	C	16	032	032
051	FINGERED BASS	C	32	033	002
052	PICKED BASS	C	32	034	002
053	FRETLESS BASS	C	32	035	002
054	SLAP BASS	C	32	037	002
055	SAW SYNTH-BASS	C	32	038	002
056	STR SYNTH-BASS	C	32	039	002
STR/ORCHESTRA					
057	VIOLIN	A	32	040	002
058	SLOW VIOLIN	A	32	040	008
059	CELLO	C	32	042	002
060	PIZZICATO STRINGS	A	32	045	002
061	HARP	A	32	046	002
ENSEMBLE					
062	STRINGS	A	32	048	002
063	SLOW STRINGS	A	32	049	002
064	CHAMBER	A	16	048	003
065	SYNTH-STRINGS 1	A	32	050	002
066	SYNTH-STRINGS 2	A	32	051	002
067	CHOIR AHAHS	A	32	052	002
068	CHOIRS	A	32	052	008
069	VOICE DOO	A	32	053	002
070	SYNTH-VOICE	A	32	054	002
071	SYNTH-VOICE PAD	A	16	054	008
072	ORCHESTRA HIT	A	16	055	002
BRASS					
073	TRUMPET	A	32	056	002
074	TROMBONE	C	32	057	002
075	TUBA	C	32	058	002
076	MUTE TRUMPET	A	32	059	002
077	FRENCH HORN	C	16	060	002
078	BRASS	A	32	061	002
079	BRASS SECTION	A	16	061	003
080	BRASS SFZ	A	16	061	008
081	ANALOG SYNTH-BRASS	A	16	062	008
082	SYNTH-BRASS 1	A	32	062	002
083	SYNTH-BRASS 2	A	16	063	002
REED					
084	SOPRANO SAX	A	32	064	002
085	ALTO SAX 1	C	16	065	001
086	ALTO SAX 2	C	32	065	002
087	BREATHY A.SAX	C	16	065	008
088	TENOR SAX 1	C	16	066	001
089	TENOR SAX 2	C	32	066	002
090	BREATHY T.SAX	C	16	066	008

①	②	③	④	⑤	⑥
091	T.SAXY'S	C	16	066	009
092	BARITONE SAX	C	32	067	002
093	OBOE	A	32	068	002
094	CLARINET	A	32	071	002
PIPE					
095	PICCOLO	B	32	072	002
096	FLUTE 1	A	32	073	002
097	FLUTE 2	A	16	073	001
098	MELLOW FLUTE	A	16	073	008
099	REORDER	A	32	074	002
100	PAN FLUTE	A	32	075	002
101	WHISTLE	A	32	078	002
SYNTHLEAD					
102	SQUARE LEAD	A	16	080	002
103	SAWTOOTH LEAD	A	16	081	002
104	MELLOW SAW LEAD	A	16	081	008
105	SINE LEAD	A	32	080	008
106	SS LEAD	A	16	081	003
107	CALLOPE	A	16	082	002
108	VOICE LEAD	A	16	085	002
109	BASS-LEAD	A	16	087	002
SYNTH PAD					
110	FANTASY	A	16	088	002
111	WARM PAD	A	16	089	002
112	WARM VOX	A	16	089	008
113	POLYSYNTH	A	16	090	002
114	POLY SAW	A	16	090	008
115	BOWED PAD	A	16	092	002
116	HALO PAD	A	16	094	002
117	ATMOSPHERE	A	16	099	002
118	BRIGHTNESS	A	16	100	002
119	ECHO PAD	A	16	102	002
120	STAR THEME	A	16	103	002
121	SPACE PAD	A	16	103	008
ETHNIC					
122	SITAR	A	16	104	002
123	BANJO	A	32	105	002
124	SHAMISEN	A	32	106	002
125	KOTO	A	32	107	002
126	THUMB PIANO	A	32	108	002
127	STEEL DRUMS	A	16	114	002
GM TONE					
128	GM PIANO 1	A	32	000	000
129	GM PIANO 2	A	32	001	000
130	GM PIANO 3	A	32	002	000
131	GM HONKY-TONK	A	16	003	000
132	GM E.PIANO 1	A	32	004	000
133	GM E.PIANO 2	A	16	005	000
134	GM HARPSICHOORD	A	32	006	000
135	GM CLAVI	A	32	007	000

1	2	3	4	5	6
254	GM APPLAUSE	D	16	126	000
255	GM GUNSHOT	D	32	127	000
DRUMS					
256	STANDARD SET	D	32	000	120
257	ROOM SET	D	32	008	120
258	POWER SET	D	32	016	120
259	ELECTRONIC SET	D	32	024	120
260	SYNTH SET	D	32	025	120
261	JAZZ SET	D	32	032	120
262	BRUSH SET	D	32	040	120
263	ORCHESTRA SET	D	32	048	120

OPMERKING

- De betekenis van elk bereiktype wordt hier boven beschreven.

NOTA

- Il significato di ciascun tipo di gamma è descritto di seguito.

1	2	3	4	5	6
195	GM BARITONE SAX	A	32	067	000
196	GM OBOE	A	32	068	000
197	GM ENGLISH HORN	A	32	069	000
198	GM BASSOON	A	32	070	000
199	GM CLARINET	A	32	071	000
200	GM PICCOLO	A	32	072	000
201	GM FLUTE	A	32	073	000
202	GM RECORDER	A	32	074	000
203	GM PAN FLUTE	A	32	075	000
204	GM BOTTLE BLOW	A	16	076	000
205	GM SHAKUHACHI	A	16	077	000
206	GM WHISTLE	A	32	078	000
207	GM OCARINA	A	32	079	000
208	GM SQUARE LEAD	A	16	080	000
209	GM SAWTOOTH LEAD	A	16	081	000
210	GM CALLIOPE	A	16	082	000
211	GM CHIFF LEAD	A	16	083	000
212	GM CHARANG	A	16	084	000
213	GM VOICE LEAD	A	16	085	000
214	GM FIFTH LEAD	A	16	086	000
215	GM BASS+LEAD	A	16	087	000
216	GM FANTASY	A	16	088	000
217	GM WARM PAD	A	16	089	000
218	GM POLYSYNTH	A	16	090	000
219	GM SPACE CHOIR	A	16	091	000
220	GM BOWED GLASS	A	16	092	000
221	GM METAL PAD	A	16	093	000
222	GM HALO PAD	A	16	094	000
223	GM SWEEP PAD	A	16	095	000
224	GM RAIN DROP	A	16	096	000
225	GM SOUND TRACK	A	16	097	000
226	GM CRYSTAL	A	16	098	000
227	GM ATMOSPHERE	A	16	099	000
228	GM BRIGHTNESS	A	16	100	000
229	GM GOBLINS	A	16	101	000
230	GM ECHOES	A	16	102	000
231	GM SF	A	16	103	000
232	GM SITAR	A	16	104	000
233	GM BANJO	A	32	105	000
234	GM SHAMISEN	A	32	106	000
235	GM KOTO	A	32	107	000
236	GM THUMB PIANO	A	32	108	000
237	GM BAGPIPE	A	16	109	000
238	GM FIDDLE	A	32	110	000
239	GM SHANAI	A	32	111	000
240	GM TINKLE BELL	A	32	112	000
241	GM AGOGO	A	32	113	000
242	GM STEEL DRUMS	A	16	114	000
243	GM WOOD BLOCK	D	32	115	000
244	GM TAIKO	D	32	116	000
245	GM MELODIC TOM	D	32	117	000
246	GM SYNTH-DRUM	D	32	118	000
247	GM REVERSE CYMBAL	D	32	119	000
248	GM GT FRET NOISE	A	32	120	000
249	GM BREATH NOISE	A	32	121	000
250	GM SEASHORE	D	16	122	000
251	GM BIRD	D	16	123	000
252	GM TELEPHONE	D	32	124	000
253	GM HELICOPTER	D	32	125	000

1	2	3	4	5	6
136	GM CELESTA	A	32	008	000
137	GM GLOCKENSPIEL	A	32	009	000
138	GM MUSIC BOX	A	16	010	000
139	GM VIBRAPHONE	A	32	011	000
140	GM MARIMBA	A	32	012	000
141	GM XYLOPHONE	A	32	013	000
142	GM TUBULAR BELL	A	32	014	000
143	GM DULCIMER	A	16	015	000
144	GM ORGAN 1	A	16	016	000
145	GM ORGAN 2	A	16	017	000
146	GM ORGAN 3	A	16	018	000
147	GM PIPE ORGAN	A	16	019	000
148	GM REED ORGAN	A	32	020	000
149	GM ACCORDION	A	16	021	000
150	GM HARMONICA	A	32	022	000
151	GM BANDONEON	A	16	023	000
152	GM NYLON STR.GUITAR	A	32	024	000
153	GM STEEL STR.GUITAR	A	32	025	000
154	GM JAZZ GUITAR	A	32	026	000
155	GM CLEAN GUITAR	A	32	027	000
156	GM MUTE GUITAR	A	32	028	000
157	GM OVERDRIVE GT	A	32	029	000
158	GM DISTORTION GT	A	32	030	000
159	GM GT HARMONICS	A	32	031	000
160	GM ACOUSTIC BASS	A	32	032	000
161	GM FINGERED BASS	A	32	033	000
162	GM PICKED BASS	A	32	034	000
163	GM FRETLESS BASS	A	32	035	000
164	GM SLAP BASS 1	A	32	036	000
165	GM SLAP BASS 2	A	32	037	000
166	GM SYNTH-BASS 1	A	32	038	000
167	GM SYNTH-BASS 2	A	32	039	000
168	GM VIOLIN	A	32	040	000
169	GM VIOLA	A	32	041	000
170	GM CELLO	A	32	042	000
171	GM CONTRABASS	A	32	043	000
172	GM TREMOLO STRINGS	A	32	044	000
173	GM PIZZICATO	A	32	045	000
174	GM HARP	A	32	046	000
175	GM TIMPANI	A	32	047	000
176	GM STRINGS 1	A	32	048	000
177	GM STRINGS 2	A	32	049	000
178	GM SYNTH-STRINGS 1	A	32	050	000
179	GM SYNTH-STRINGS 2	A	32	051	000
180	GM CHOIR AAHS	A	32	052	000
181	GM VOICE DOO	A	32	053	000
182	GM SYNTH-VOICE	A	32	054	000
183	GM ORCHESTRA HIT	A	16	055	000
184	GM TRUMPET	A	32	056	000
185	GM TROMBONE	A	32	057	000
186	GM TUBA	A	32	058	000
187	GM MUTE TRUMPET	A	32	059	000
188	GM FRENCH HORN	A	16	060	000
189	GM BRASS	A	32	061	000
190	GM SYNTH-BRASS 1	A	32	062	000
191	GM SYNTH-BRASS 2	A	16	063	000
192	GM SOPRANO SAX	A	32	064	000
193	GM ALTO SAX	A	32	065	000
194	GM TENOR SAX	A	32	066	000

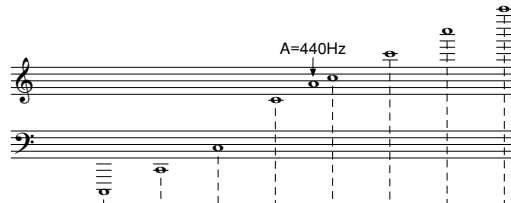

Bereiktype/Tipo di gamma	C-1	C0	C1	C2	C3	C4	C5	C6	C7	G7	C8	C9	G9
A (Normaal type) (Tipo normale)													
B ("020 GLOCKENSPIEL"/ "095 PICCOLO") ("020 GLOCKENSPIEL"/ "095 PICCOLO")													
C (Lage toonhoogte) instrumenten (Strumenti con altezza bassa)													
D (Geluidseffect) (Effetto sonoro)	Geen schaal voor tonen. Nessuna scala per i toni												

aToetsenbordbereik
Gamma tastiera

bVerkrijgbaar bereik (met gebruik van transponeren of boodschapontvangst)
Gamma disponibile (usando il trasporto chiave o un messaggio di ricevimento)

Drumklankenlijst / Lista di assegnazione suoni di batteria

Appendix/Appendice

OPMERKING — “ ← — ” Geeft hetzelfde geluid aan als de STANDARD SET.

NOTA — “ ← — ” indica lo stesso suono di STANDARD SET.

Key/Note number	Drumset 1 STANDARD SET	Drumset 2 ROOM SET	Drumset 3 POWER SET	Drumset 4 ELECTRONIC SET	Drumset 5 SYNTH SET	Drumset 6 JAZZ SET	Drumset 7 BRUSH SET	Drumset 8 ORCHESTRA SET
E1 27	High O	---	---	---	---	---	---	Closed Hi-Hat
E1 28	Slap	---	---	---	---	---	---	Pedal Hi-Hat
F1 29	Scratch Push	---	---	---	---	---	---	Open Hi-Hat
F#1 30	Scratch Pull	---	---	---	---	---	---	Ride Cymbal 1
G1 31	Slicks	---	---	---	---	---	---	---
A1 33	Square Click	---	---	---	---	---	---	---
A1 34	Metronome Click	---	---	---	---	---	---	---
B1 35	Metronome Bell	---	---	---	---	---	---	---
C2 36	Standard Kick 2	Room Kick 2	Power Kick 2	Elec. Kick 2	Synth Kick 2	Jazz Kick 2	Jazz Kick 2	Jazz Kick 1
C#2 37	Standard Kick 1	Room Kick 1	Power Kick 1	Elec. Kick 1	Synth Kick 1	Jazz Kick 1	Jazz Kick 1	Concert BD 1
D2 38	Side Stick	---	---	---	Synth Rim Shot	---	---	---
E2 39	Standard Snare 1	Room Snare 1	Power Snare 1	Elec. Snare 1	Synth Snare 1	Jazz Snare 1	Brush Snare 1	Concert SD
E2 40	Hand Clap 1	---	---	---	Hand Clap 2	---	Brush Slap	Casinetts
F#2 42	Standard Snare 2	Room Snare 2	Power Snare 2	Elec. Snare 2	Synth Snare 2	Jazz Snare 2	Brush Slap	Concert SD
F2 41	Closed Hi-Hat	Room Low Tom 2	Power Low Tom 2	Elec. Low Tom 2	Synth Low Tom 2	---	---	Timpani F
G2 43	Low Tom 1	Room Low Tom 1	Power Low Tom 1	Elec. Low Tom 1	Synth Closed HH 1	---	---	Timpani G
A2 44	Pedal Hi-Hat	Room Mid Tom 2	Power Mid Tom 2	Elec. Mid Tom 2	Synth Closed HH 2	---	---	Timpani G
A2 45	Open Hi-Hat	Room Mid Tom 1	Power Mid Tom 1	Elec. Mid Tom 1	Synth Open HH	---	---	Timpani A
B2 46	Mid Tom 2	Room Mid Tom 2	Power Mid Tom 2	Elec. Mid Tom 2	Synth Mid Tom 2	---	---	Timpani A
B2 47	Open Hi-Hat	Room High Tom 1	Power High Tom 1	Elec. High Tom 1	Synth High Tom 1	---	---	Timpani B
C3 48	High Tom 2	Room High Tom 2	Power High Tom 2	Elec. High Tom 2	Synth High Tom 2	---	---	Timpani c
C#3 49	Crash Cymbal 1	---	---	---	Synth Crash Cymbal	---	---	Timpani d
D3 50	High Tom 1	Room High Tom 1	Power High Tom 1	Elec. High Tom 1	Synth High Tom 1	---	---	Timpani d
E3 51	Ride Cymbal 1	---	---	Reverse Cymbal	Synth Ride Cymbal	---	---	Timpani e
E3 52	Chinese Cymbal	---	---	---	---	---	---	Timpani f
F3 53	Ride Bell	---	---	---	Synth Tambourine	---	---	---
F#3 54	Tambourine 1	---	---	---	Synth Cowbell	---	---	---
G3 55	Splash Cymbal	---	---	---	---	---	---	Concert Cymbal 2
A3 57	Crash Cymbal 2	---	---	---	---	---	---	Concert Cymbal 1
B3 59	Ride Cymbal 2	---	---	---	---	---	---	---
C4 60	High Bongo	---	---	---	Synth High Bongo	---	---	---
D4 62	Low Bongo	---	---	---	Synth Low Bongo	---	---	---
E4 64	Mule High Conga	---	---	---	Synth Mule High Conga	---	---	---
F4 65	Open High Conga	---	---	---	Synth Open High Conga	---	---	---
G4 67	High Timbale	---	---	---	Synth Open Low Conga	---	---	---
A4 68	Low Timbale	---	---	---	---	---	---	---
A4 69	High Anjongo	---	---	---	---	---	---	---
B4 70	Low Anjongo	---	---	---	---	---	---	---
C4 71	Cabasa	---	---	---	Synth Maracas	---	---	---
D4 72	Short High Whistle	---	---	---	---	---	---	---
E4 73	Long Low Whistle	---	---	---	---	---	---	---
F4 74	Short Guiro	---	---	---	---	---	---	---
G4 75	Long Guiro	---	---	---	---	---	---	---
E5 76	Claves	---	---	---	Synth Claves	---	---	---
F5 77	High Wood Block	---	---	---	---	---	---	---
G5 78	Low Wood Block	---	---	---	---	---	---	---
A5 79	Mule Cuica	---	---	---	---	---	---	---
B5 80	Open Cuica	---	---	---	---	---	---	---
C5 81	Mule Triangle	---	---	---	---	---	---	---
D5 82	Open Triangle	---	---	---	---	---	---	---
E5 83	Shaker	---	---	---	---	---	---	---
F5 84	Jingle Bell	---	---	---	---	---	---	---
G5 85	Bell Tree	---	---	---	---	---	---	---
D6 86	Casinetts	---	---	---	---	---	---	---
E6 87	Mule Surdo	---	---	---	---	---	---	---
F6 88	Open Surdo	---	---	---	---	---	---	---
G6 89	Applause 1	---	---	---	---	---	---	---
F#6 90	Applause 2	---	---	---	---	---	---	---
A6 91	Fanfare	---	---	---	---	---	---	---
B6 92	One	---	---	---	---	---	---	---
C6 93	Two	---	---	---	---	---	---	---
D6 94	Three	---	---	---	---	---	---	---
E6 95	Four	---	---	---	---	---	---	---
F6 96	Five	---	---	---	---	---	---	---
C7 97	---	---	---	---	---	---	---	---

Vingerzetting akkoordkaarten

Tavola degli accordi a diteggiatura normale (FINGERED)

Deze tabel toont de vingerzetting voor de linkerhand (inclusief de omgekeerde vorm) voor een aantal vaak gebruikte akkoorden. Deze vingeraanduidingen verschijnen tevens in de display van het keyboard.

Akkoorden aangeduid met een asterisk (*) kunnen niet worden gespeeld tijdens de Fingered functie van dit keyboard.

Questa tabella mostra le diteggiature per la mano sinistra (comprese le forme invertite) per alcuni degli accordi usati più spesso. Queste indicazioni di diteggiatura appaiono anche sul display della tastiera.

Gli accordi contrassegnati da un asterisco (*) non possono essere suonati nel modo FINGERED su questa tastiera.

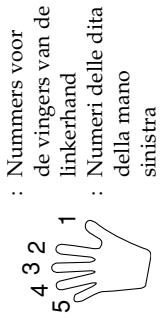

Chord Type Root	M	m	7	m7	dim7	M7	m7♭5	dim	aug	sus4	7 sus4	m add9	m M7	7♭5	add9
C	[5.3.1]	[5.3.1]	[5.3.2.1]	[5.3.2.1]	[5.3.2.1]	[5.3.2.1]	[5.3.2.1]	[5.3.2.1]	[5.3.1]	[5.2.1]	[5.3.2.1]	[5.3.2.1]	[5.3.2.1]	[5.3.2.1]	[4.3.2.1]
C# (D♭)	[5.3.1]	[5.3.1]	[5.3.2.1]	[5.3.2.1]	[5.3.2.1]	[5.3.2.1]	[5.3.2.1]	[5.3.2.1]	[5.3.1]	[5.2.1]	[5.3.2.1]	[5.3.2.1]	[5.3.2.1]	[5.3.2.1]	[4.3.2.1]
D	[5.3.1]	[5.3.1]	[5.3.2.1]	[5.3.2.1]	[5.3.2.1]	[5.3.2.1]	[5.3.2.1]	[5.3.2.1]	[5.3.1]	[5.2.1]	[5.3.2.1]	[5.3.2.1]	[5.3.2.1]	[5.3.2.1]	[4.3.2.1]
E♭ (D#)	[5.3.1]	[5.3.1]	[5.3.2.1]	[5.3.2.1]	[5.3.2.1]	[5.3.2.1]	[5.3.2.1]	[5.3.2.1]	[5.3.1]	[5.2.1]	[5.3.2.1]	[5.3.2.1]	[5.3.2.1]	[5.3.2.1]	[4.3.2.1]
E	[5.3.1]	[5.3.1]	[5.3.2.1]	[5.3.2.1]	[5.3.2.1]	[5.3.2.1]	[5.3.2.1]	[5.3.2.1]	[5.3.1]	[5.2.1]	[5.3.2.1]	[5.3.2.1]	[5.3.2.1]	[5.3.2.1]	[4.3.2.1]
F	[5.3.1]	[5.3.1]	[5.3.2.1]	[5.3.2.1]	[5.3.2.1]	[5.3.2.1]	[5.3.2.1]	[5.3.2.1]	[5.3.1]	[5.2.1]	[5.3.2.1]	[5.3.2.1]	[5.3.2.1]	[5.3.2.1]	[4.3.2.1]
F# (G♭)	[5.3.1]	[5.3.1]	[5.3.2.1]	[5.3.2.1]	[5.3.2.1]	[5.3.2.1]	[5.3.2.1]	[5.3.2.1]	[5.3.1]	[5.2.1]	[5.3.2.1]	[5.3.2.1]	[5.3.2.1]	[5.3.2.1]	[4.3.2.1]
G	[5.3.1]	[5.3.1]	[5.3.2.1]	[5.3.2.1]	[5.3.2.1]	[5.3.2.1]	[5.3.2.1]	[5.3.2.1]	[5.3.1]	[5.2.1]	[5.3.2.1]	[5.3.2.1]	[5.3.2.1]	[5.3.2.1]	[4.3.2.1]
A♭ (G#)	[5.3.1]	[5.3.1]	[5.3.2.1]	[5.3.2.1]	[5.3.2.1]	[5.3.2.1]	[5.3.2.1]	[5.3.2.1]	[5.3.1]	[5.2.1]	[5.3.2.1]	[5.3.2.1]	[5.3.2.1]	[5.3.2.1]	[4.3.2.1]
A	[5.3.1]	[5.3.1]	[5.3.2.1]	[5.3.2.1]	*	[5.3.2.1]	[5.3.2.1]	[5.3.2.1]	[5.3.1]	[5.2.1]	[5.3.2.1]	[5.3.2.1]	[5.3.2.1]	[5.3.2.1]	[4.3.2.1]
B♭ (A#)	[5.3.1]	[5.3.1]	[5.3.2.1]	[5.3.2.1]	*	[5.3.2.1]	[5.3.2.1]	[5.3.2.1]	[5.3.1]	[5.2.1]	[5.3.2.1]	[5.3.2.1]	[5.3.2.1]	[5.3.2.1]	[4.3.2.1]
B	[5.2.1]	[5.2.1]	[5.3.2.1]	[5.3.2.1]	*	[5.3.2.1]	[5.3.2.1]	[5.3.2.1]	[5.2.1]	[5.2.1]	[5.3.2.1]	[5.3.2.1]	[5.3.2.1]	[5.3.2.1]	[5.3.2.1]

Ritmelijst / Lista dei ritmi

POPS I	ROCK I	EUROPEAN	VARIOUS II
000 POP 1	030 POP ROCK 1	060 POLKA	090 FOLKLORE
001 WORLD POP	031 POP ROCK 2	061 POP POLKA	091 JIVE
002 8 BEAT POP	032 POP ROCK 3	062 MARCH 1	092 FAST GOSPEL
003 SOUL BALLAD 1	033 FOLKIE POP	063 MARCH 2	093 SLOW GOSPEL
004 POP SHUFFLE 1	034 POP SHUFFLE 2	064 WALTZ 1	094 SIRTAKI
005 8 BEAT DANCE	035 ROCK BALLAD	065 SLOW WALTZ	095 HAWAIIAN
006 POP BALLAD 1	036 SOFT ROCK	066 VIENNESE WALTZ	096 ADANI
007 POP BALLAD 2	037 ROCK 1	067 FRENCH WALTZ	097 BALADI
008 BALLAD	038 ROCK 2	068 SERENADE	098 ENKA
009 FUSION SHUFFLE	039 HEAVY METAL	069 TANGO	099 STR QUARTET
POPS II	ROCK II	LATIN I	FOR PIANO I
010 SOUL BALLAD 2	040 60'S SOUL	070 BOSSA NOVA 1	100 PIANO BALLAD 1
011 16 BEAT 1	041 60'S ROCK	071 BOSSA NOVA 2	101 PIANO BALLAD 2
012 16 BEAT 2	042 SLOW ROCK	072 SAMBA 1	102 PIANO BALLAD 3
013 8 BEAT 1	043 SHUFFLE ROCK	073 SAMBA 2	103 EP BALLAD 1
014 8 BEAT 2	044 50'S ROCK	074 MAMBO	104 EP BALLAD 2
015 8 BEAT 3	045 BLUES	075 RHUMBA	105 BLUES BALLAD
016 DANCE POP 1	046 NEW ORLNS R&R	076 CHA-CHA-CHA	106 MELLOW JAZZ
017 POP FUSION	047 TWIST	077 MERENGUE	107 JAZZ COMBO 2
018 POP 2	048 R&B	078 BOLERO	108 RAGTIME
019 POP WALTZ	049 ROCK WALTZ	079 SALSA	109 BOOGIE-WOOGIE
DANCE/FUNK	JAZZ	LATIN II/VARIOUS I	FOR PIANO II
020 DANCE	050 BIG BAND 1	080 REGGAE	110 ARPEGGIO 1
021 DISCO 1	051 BIG BAND 2	081 PUNTA	111 ARPEGGIO 2
022 DISCO 2	052 BIG BAND 3	082 CUMBIA	112 ARPEGGIO 3
023 EURO BEAT	053 SWING	083 PASODOBLE	113 PIANO BALLAD 4
024 DANCE POP 2	054 SLOW SWING	084 SKA	114 6/8 MARCH
025 GROOVE SOUL	055 FOX TROT	085 BLUEGRASS	115 MARCH 3
026 TECHNO	056 JAZZ COMBO 1	086 DIXIE	116 2 BEAT
027 TRANCE	057 JAZZ VOICE	087 TEX-MEX	117 WALTZ 2
028 HIP-HOP	058 ACID JAZZ	088 COUNTRY 1	118 WALTZ 3
029 FUNK	059 JAZZ WALTZ	089 COUNTRY 2	119 WALTZ 4

OPMERKING

- De ritmes 110 tot en met 119 bestaan enkel uit akkoordbegeleidingen zonder drums of andere percussie-instrumenten. Deze ritmes klinken niet tenzij CASIO CHORD of FINGERED is geselecteerd als de begeleidingsfunctie. Bij dergelijke ritmes dient u er op te letten dat de CASIO CHORD of FINGERED geselecteerd is voordat u probeert deze akkoorden te spelen.

NOTA

- I ritmi da 110 a 119 sono costituiti da accompagnamenti con accordi soltanto, senza batterie o altri strumenti a percussione. Questi ritmi non suonano se CASIO CHORD o FINGERED non è selezionato come modo di accompagnamento. Con tali ritmi, accertarsi che CASIO CHORD o FINGERED sia selezionato prima di tentare di suonare gli accordi.

Melodielijst / Lista dei brani

Melodiebanklijst (SONG BANK)

Lista dei brani della banca di brani (SONG BANK)

00	CAN YOU FEEL THE LOVE TONIGHT (“LION KING”-THEME)
01	HARD TO SAY I'M SORRY
02	SEPTEMBER
03	WE WISH YOU A MERRY CHRISTMAS
04	JINGLE BELLS
05	SILENT NIGHT
06	JOY TO THE WORLD
07	O CHRISTMAS TREE
08	WHEN THE SAINTS GO MARCHING IN
09	BEAUTIFUL DREAMER
10	GREENSLEEVES
11	SWING LOW, SWEET CHARIOT
12	JOSHUA FOUGHT THE BATTLE OF JERICHO
13	AMAZING GRACE
14	AULD LANG SYNE
15	TWINKLE TWINKLE LITTLE STAR
16	LIGHTLY ROW
17	UNDER THE SPREADING CHESTNUT TREE
18	COME BIRDS
19	THE MUFFIN MAN
20	LONG LONG AGO
21	DID YOU EVER SEE A LASSIE?
22	LONDON BRIDGE
23	THE FARMER IN THE DELL
24	ON THE BRIDGE OF AVIGNON
25	SIPPIN' CIDER THROUGH A STRAW
26	GRANDFATHER'S CLOCK
27	MICHAEL ROW THE BOAT ASHORE
28	DANNY BOY
29	ANNIE LAURIE
30	MY BONNIE
31	IF YOU'RE HAPPY AND YOU KNOW IT, CLAP YOUR HANDS
32	MY DARLING CLEMENTINE

33	HOME SWEET HOME
34	MY WILD IRISH ROSE
35	ON TOP OF OLD SMOKEY
36	AMERICA THE BEAUTIFUL
37	DOWN IN THE VALLEY
38	I'VE BEEN WORKING ON THE RAILROAD
39	LITTLE BROWN JUG
40	AURA LEE
41	OHI SUSANNA
42	HOUSE OF THE RISING SUN
43	SHE WORE A YELLOW RIBBON
44	WHEN JOHNNY COMES MARCHING HOME
45	CAMPTOWN RACES
46	SWANEE RIVER (OLD FOLKS AT HOME)
47	JEANNIE WITH THE LIGHT BROWN HAIR
48	YANKEE DOODLE
49	RED RIVER VALLEY
50	TURKEY IN THE STRAW
51	MY OLD KENTUCKY HOME
52	HOME ON THE RANGE
53	JAMAICA FAREWELL
54	ALOHA OE
55	SAKURA SAKURA
56	SANTA LUCIA
57	WALTZING MATILDA
58	AIR FROM “SUITE no.3”
59	SPRING FROM “THE FOUR SEASONS”
60	BRIDAL MARCH FROM “LOHENGRIN”
61	TRUMPET MARCH FROM “AIDA”
62	HABANERA FROM “CARMEN”
63	BRINDISI FROM “LA TRAVIATA”
64	MARCH FROM “THE NUTCRACKER”
65-74	Geladen melodieën (gebruikersmelodieën) / Brani caricati (brani dell'utente)

Pianobanklijst (PIANO BANK)

Lista dei brani della banca di pezzi di piano (PIANO BANK)

ETUDES	
00	MINUET (J.S.BACH)
01	GAVOTTE (GOSSEC)
02	CHOPSTICKS
03	AVE MARIA (GOUNOD)
04	JESUS BLEIBET MEINE FREUDE
05	CANON (PACHELBEL)
06	PIANO SONATA op.13 “PATHÉTIQUE” 2nd Mov.
07	ODE TO JOY
08	SERENADE FROM “EINE KLEINE NACHTMUSIK”
09	GOING HOME FROM “FROM THE NEW WORLD”
CONCERT PIECES	
10	FÜR ELISE
11	TURKISH MARCH (MOZART)
12	THE ENTERTAINER
13	MAPLE LEAF RAG
14	GYMNOPÉDIES no.1
15	ETUDE op.10 no.3 “CHANSON DE L'ADIEU”
16	PIANO SONATA op.27 no.2 “MOONLIGHT” 1st Mov.
17	HUNGARIAN DANCES no.5
18	TRÄUMEREI
19	HUMORESKE (DVOŘÁK)
20	PROMENADE FROM “TABLEAUX D'UNE EXPOSITION”
21	LE CYGNE FROM “LE CARNAVAL DES ANIMAUX”
22	CHANSON DU TOREADOR FROM “CARMEN”
23	LARGO (HÄNDEL)
24	WEDDING MARCH FROM “MIDSUMMER NIGHT'S DREAM”
25	AMERICAN PATROL
26	CSIKOS POST
27	DOLLY'S DREAMING AND AWAKENING
28	LA CHEVALERESQUE
29	PIANO SONATA K.545 1st Mov.
30	LA PRIÈRE D'UNE VIERGE
31	NOCTURNE op.9 no.2 (CHOPIN)
32	MARCHE MILITAIRE no.1
33	BLUMENLIED
34	GRANDE VALSE BRILLANTE op.18 no.1

Model **LK-200S**

Version: 1.0

**MIDI boodschappen die verzonden en ontvangen worden via de USB poort.
Messaggi MIDI che possono essere inviati e ricevuti mediante la porta USB**

Function ...	Transmitted	Recognized	Remarks
Basic Channel Default Changed	1 1-16	1-16 1-16	
Mode Default Messages Altered	Mode 3 X *****	Mode 3 X *****	
Note Number True voice	36-96 *****	0-127 12-108*1	*1: Zie toonlijst op pagina A-1. *1: Fare riferimento alla lista dei toni a pagina A-1.
Velocity Note ON Note OFF	X 9nH V = 98 X 8nH V = 64	O 9nH V = 1-127 X 9nH V = 0,8nH V = XX	XX: geen relatie XX: nessuna relazione
After Touch Key's Ch's	X X	X O*2	
Pitch Bender	X	O	
Control Change 0, 32 1 6, 38 7 10 11 64 66	O X X X X X O*4 O*4	O O*2 O*3 O O O O O	Bank select Modulation Data entry Volume Pan Expression Hold1 Sostenuto



Dit kringloopteken geeft aan dat de verpakking voldoet aan de wetgeving betreffende milieubescherming in Duitsland.

Questo marchio di riciclaggio indica che la confezione è conforme alla legislazione tedesca sulla protezione dell'ambiente.

CASIO®