

# Guida per utenti avanzati

MFC-9140CDN  
MFC-9330CDW  
MFC-9340CDW

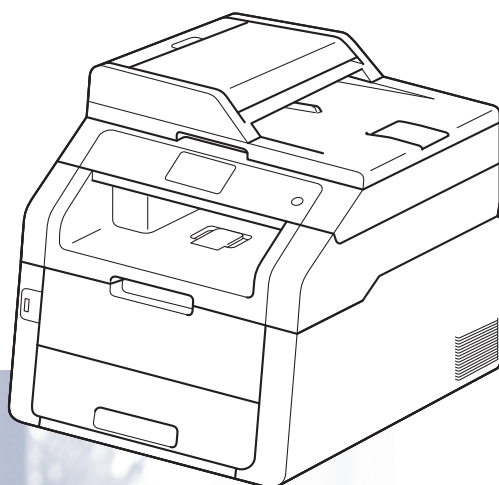

Non tutti i modelli sono disponibili in tutti i paesi.

# Guide dell'utente

Guida	Contenuto	Posizione
<b>Guida di sicurezza prodotto</b>	Leggere per primo questo manuale. Leggere le istruzioni per la sicurezza prima di configurare l'apparecchio. Consultare la Guida per i marchi registrati e le restrizioni di legge.	Stampato / Nella confezione
<b>Guida di installazione rapida</b>	Attenersi alle istruzioni per la configurazione dell'apparecchio e per l'installazione dei driver e del software per il sistema operativo e il tipo di connessione in uso.	Stampato / Nella confezione
<b>Guida per utenti base</b>	Consente di conoscere le operazioni di base per l'invio di fax, la copia, la scansione e la stampa diretta e le operazioni di sostituzione dei materiali di consumo. Consultare i suggerimenti per la risoluzione dei problemi.	Stampato / Nella confezione Per Repubblica Ceca, Ungheria, Repubblica di Bulgaria, Repubblica di Polonia, Romania, Repubblica Slovacca: File PDF / CD-ROM di installazione / Nella confezione
<b>Guida per utenti avanzati</b>	Consente di apprendere le operazioni più avanzate: invio di fax, copia, funzionalità di protezione, stampa di report ed esecuzione della manutenzione di routine.	File PDF / CD-ROM di installazione / Nella confezione
<b>Guida software dell'utente</b>	Attenersi alle istruzioni per le operazioni di stampa, scansione, scansione in rete, configurazione remota, invio di fax da PC e utilizzo dell'utility Brother ControlCenter.	File HTML / CD-ROM di installazione / Nella confezione
<b>Guida dell'utente in rete</b>	Nella Guida sono disponibili utili informazioni sulle impostazioni delle reti cablate e senza fili e sulle impostazioni di protezione dell'apparecchio Brother. Sono inoltre disponibili informazioni sui protocolli supportati dall'apparecchio e suggerimenti dettagliati per la risoluzione dei problemi.	File PDF / CD-ROM di installazione / Nella confezione
<b>Guida Wi-Fi Direct™ (MFC-9330CDW e MFC-9340CDW)</b>	Questa Guida spiega come configurare e utilizzare l'apparecchio Brother per la stampa senza fili direttamente da un dispositivo mobile che supporta lo standard Wi-Fi Direct™.	File PDF / Brother Solutions Center <sup>1</sup>
<b>Guida Google Cloud Print</b>	Nella guida sono disponibili i dettagli sulla configurazione dell'apparecchio Brother con un account Google e sull'utilizzo dei servizi Google Cloud Print per la stampa su Internet.	File PDF / Brother Solutions Center <sup>1</sup>

Guida	Contenuto	Posizione
<b>Guida alla stampa e alla scansione per dispositivi mobili per Brother iPrint&amp;Scan</b>	Nella guida sono contenute informazioni utili sulla stampa dal dispositivo mobile e sulla scansione dall'apparecchio Brother al dispositivo mobile durante la connessione a una rete Wi-Fi.	File PDF / Brother Solutions Center <sup>1</sup>
<b>Guida all'utilizzo dei servizi web</b>	Questa guida spiega come configurare e utilizzare l'apparecchio Brother per scansionare, caricare e visualizzare immagini e file sui siti Web che offrono questi servizi.	File PDF / Brother Solutions Center <sup>1</sup>
<b>Guida AirPrint</b>	In questa guida sono disponibili informazioni sull'uso di AirPrint per la stampa sull'apparecchio Brother da OS X v10.7.x, 10.8.x e da iPhone, iPod touch, iPad o altri dispositivi iOS senza l'installazione di un driver della stampante.	File PDF / Brother Solutions Center <sup>1</sup>

<sup>1</sup> Visitare il sito Web <http://solutions.brother.com/>.

# Sommario

<b>1</b>	<b>Impostazione generale</b>	<b>1</b>
	Memorizzazione.....	1
	Ora legale automatica.....	1
	Funzioni per l'ecologia .....	2
	Risparmio toner .....	2
	Tempo della modalità riposo .....	2
	Modalità riposo avanzato.....	3
	Touchscreen .....	3
	Impostazione della luminosità della retroilluminazione.....	3
	Impostazione del timer di oscuramento per la retroilluminazione.....	4
<b>2</b>	<b>Funzioni per la sicurezza</b>	<b>5</b>
	Secure Function Lock 2.0 .....	5
	Prima di utilizzare Secure Function Lock 2.0 .....	6
	Impostazione e modifica della password di amministratore .....	7
	Impostazione degli utenti con restrizioni.....	8
	Impostazione e modifica della modalità Utente pubblico.....	8
	Attivazione/disattivazione di Secure Function Lock.....	9
	Cambio di utente .....	10
	Blocco delle impostazioni .....	11
	Impostazione della password di amministratore.....	11
	Modifica della password di amministratore per Blocco impostazioni.....	12
	Attivazione/disattivazione di Blocco impostazioni.....	12
	Limitazioni di composizione .....	13
	Limitazione della tastiera .....	13
	Limitazione della Rubrica .....	13
	Limitazione dei collegamenti .....	13
<b>3</b>	<b>Invio di un fax</b>	<b>14</b>
	Opzioni di invio aggiuntive .....	14
	Invio di fax con più impostazioni.....	14
	Modifica del layout di un fax fronte-retro (MFC-9340CDW) .....	15
	Contrasto .....	16
	Modifica della risoluzione dei fax .....	16
	Operazioni di invio aggiuntive .....	17
	Invio manuale di un fax.....	17
	Accesso duale .....	17
	Trasmissione circolare.....	18
	Trasmissione in tempo reale .....	20
	Modalità Overseas.....	21
	Fax differito.....	21
	Trasmissione cumulativa differita .....	22
	Verifica e annullamento delle operazioni in attesa .....	22
	Configurazione delle modifiche come impostazioni predefinite .....	23
	Ripristino delle impostazioni fax predefinite .....	23
	Salvataggio delle opzioni fax come collegamento.....	24

Copertina elettronica .....	25
Display della destinazione .....	27
Polling .....	28
Trasmissione polling .....	28

## **4 Ricezione di un fax 30**

---

Opzioni di ricezione in memoria.....	30
Inoltro fax .....	30
Memorizzazione fax.....	31
Modifica delle opzioni di ricezione in memoria .....	31
Disattivazione delle opzioni per le trasmissioni fax remote .....	32
Recupero remoto .....	33
Impostazione di un codice di accesso remoto .....	33
Uso del codice di accesso remoto .....	33
Comandi fax remoti .....	35
Recupero dei messaggi fax .....	36
Modifica del numero di inoltro fax .....	36
Operazioni di ricezione aggiuntive.....	37
Stampa di un fax in arrivo ridotto .....	37
Stampa fronte-retro per la modalità Fax .....	37
Impostazione del timbro di ricezione fax .....	38
Impostazione della densità di stampa .....	38
Stampa di un fax dalla memoria .....	39
Ricezione in mancanza di carta.....	39
Polling .....	40
Ricezione polling .....	40

## **5 Composizione e memorizzazione dei numeri 43**

---

Operazioni di composizione aggiuntive .....	43
Combinazione dei numeri della Rubrica .....	43
Altri metodi per memorizzare i numeri.....	44
Memorizzazione di numeri nella Rubrica dalle chiamate in uscita .....	44
Impostazione dei gruppi per la trasmissione circolare.....	44

## **6 Stampa dei rapporti 47**

---

Rapporti fax .....	47
Rapporto di verifica della trasmissione .....	47
Giornale fax (rapporto attività) .....	47
Rapporti .....	48
Stampa di un rapporto .....	49

<b>7</b>	<b>Produzione di copie</b>	<b>50</b>
	Impostazioni di copia .....	50
	Interruzione della copia .....	50
	Aumento della qualità delle copie .....	50
	Ingrandimento o riduzione delle copie .....	51
	copia fronte-retro .....	52
	Regolazione di densità e contrasto .....	54
	Ordinamento delle copie.....	55
	Produzione di copie N su 1 (layout di pagina) .....	55
	Copia di documenti di identità 2 su 1.....	57
	Regolazione della saturazione del colore .....	58
	Produzione di N copie fronte-retro su 1 (MFC-9340CDW) .....	58
	Rimozione del colore di sfondo .....	59
	Salvataggio delle opzioni di copia come collegamento .....	60
	Risparmio di carta.....	60
<b>A</b>	<b>Manutenzione ordinaria</b>	<b>61</b>
	Controllo dell'apparecchio .....	61
	Stampa della stampa di prova .....	61
	Verifica dei contatori delle pagine.....	61
	Verifica della durata rimanente delle cartucce toner .....	61
	Verifica della durata rimanente dei componenti .....	62
	Sostituzione dei componenti soggetti a manutenzione periodica .....	62
	Imballaggio e spedizione dell'apparecchio .....	63
<b>B</b>	<b>Glossario</b>	<b>65</b>
<b>C</b>	<b>Indice</b>	<b>69</b>

## NOTA



La maggior parte delle illustrazioni contenute in questa Guida dell'utente si riferiscono al modello MFC-9340CDW.

## Memorizzazione

Le impostazioni sono memorizzate in modo permanente e in caso di interruzione di corrente elettrica *non* andranno perse. Le impostazioni provvisorie (ad esempio, Contrasto e Modalità Overseas) *andranno* perse. Inoltre, durante un'interruzione della corrente elettrica l'apparecchio è in grado di mantenere la data e l'ora e di conservare le operazioni fax programmate con il timer (ad esempio Fax differito) per un massimo di 60 ore. Gli altri lavori fax nella memoria dell'apparecchio non saranno persi.

## Ora legale automatica



È possibile impostare l'apparecchio per il passaggio automatico all'ora legale. L'orologio sarà portato avanti di un'ora in primavera e indietro di un'ora in autunno.

- 1 Premere .
- 2 Premere  (Data e Ora).
- 3 Premere **Giorno automatico**.
- 4 Premere **Sì** o **No**.
- 5 Premere .

## Funzioni per l'ecologia

### Risparmio toner

Si può risparmiare il toner per mezzo di questa funzione. Impostando il Risparmio Toner su Sì, le stampe si presentano più chiare. L'impostazione predefinita è No.

- 1 Premere .
- 2 Premere Tutte le imp..
- 3 Scorrere in alto o in basso, oppure premere ▲ o ▼ per visualizzare Setup generale.
- 4 Premere Setup generale.
- 5 Scorrere in alto o in basso, oppure premere ▲ o ▼ per visualizzare Ecologia.
- 6 Premere Ecologia.
- 7 Premere Risparmio toner.
- 8 Premere Sì o No.
- 9 Premere .

#### NOTA



Non si consiglia la modalità Risparmio toner per la stampa di immagini di foto o in scala di grigi.

### Tempo della modalità riposo

L'impostazione Riposo consente di ridurre il consumo di energia. Quando l'apparecchio è nella modalità Riposo (modalità di risparmio energetico), si comporta come se fosse spento. L'apparecchio si riattiva e inizia a stampare nel momento in cui riceve un processo di stampa.

È possibile scegliere per quanto tempo lasciare l'apparecchio inattivo prima di passare alla modalità Riposo. Quando viene eseguita una qualsiasi operazione sull'apparecchio, come ad esempio ricevere un fax o eseguire un processo di stampa, il timer si riavvia. L'impostazione predefinita è tre minuti.

Quando l'apparecchio entra nella modalità riposo, la retroilluminazione del touchscreen viene spenta.

- 1 Premere .
- 2 Premere Tutte le imp..
- 3 Scorrere in alto o in basso, oppure premere ▲ o ▼ per visualizzare Setup generale.
- 4 Premere Setup generale.
- 5 Scorrere in alto o in basso, oppure premere ▲ o ▼ per visualizzare Ecologia.
- 6 Premere Ecologia.
- 7 Premere Tempo inattività.
- 8 Utilizzando la tastiera sul touchscreen, immettere il tempo (0-50 minuti) durante il quale l'apparecchio deve restare inattivo prima di passare alla modalità riposo.  
Premere OK.
- 9 Premere .



## Modalità riposo avanzato



Se l'apparecchio è in modalità riposo e non riceve alcun lavoro per diverso tempo, questo entra automaticamente nella modalità riposo avanzato. La modalità riposo avanzato comporta un minore consumo energetico rispetto alla modalità riposo. La macchina si riattiva quando riceve un lavoro o se si preme sul touchscreen.

Quando la macchina è in Risparmio totale, la retroilluminazione del touchscreen si spegne, mentre  lampeggia.

## Touchscreen

### Impostazione della luminosità della retroilluminazione



È possibile regolare la luminosità della retroilluminazione LCD del touchscreen. Se risulta difficile leggere il touchscreen, provare a cambiare l'impostazione della luminosità.

- 1 Premere .
- 2 Premere Tutte le imp..
- 3 Scorrere in alto o in basso, oppure premere ▲ o ▼ per visualizzare Setup generale.
- 4 Premere Setup generale.
- 5 Scorrere in alto o in basso, oppure premere ▲ o ▼ per visualizzare Imp. Display.
- 6 Premere Imp. Display.
- 7 Premere Sfondo.
- 8 Premere Chiaro, Medio o Scuro.
- 9 Premere .

## Impostazione del timer di oscuramento per la retroilluminazione

---

È possibile impostare per quanto tempo la retroilluminazione LCD del touchscreen rimane attiva dopo il ritorno alla schermata Home.

- 1 Premere .
- 2 Premere Tutte le imp..
- 3 Scorrere in alto o in basso, oppure premere ▲ o ▼ per visualizzare Setup generale.
- 4 Premere Setup generale.
- 5 Scorrere in alto o in basso, oppure premere ▲ o ▼ per visualizzare Imp. Display.
- 6 Premere Imp. Display.
- 7 Premere Attesa.
- 8 Premere No, 10Sec., 20Sec. o 30Sec..
- 9 Premere .

## Secure Function Lock 2.0

Il Secure Function Lock consente di limitare il pubblico accesso ad alcune funzioni dell'apparecchio:

- **TX fax** (Invio di fax)
- **RX fax** (Ricezione di fax)
- **Copia**
- **Scansione**<sup>1</sup>
- **Stampa USB diretta**<sup>3</sup>
- **Stampa**<sup>2</sup>
- **Web Connect (Caricamento)**
- **Web Connect (Scaricamento)**
- **Stampa a colori**<sup>2 4</sup>
- **Limite di pagina**<sup>4</sup>

<sup>1</sup> Scansione include i processi di scansione inviati tramite Brother iPrint&Scan.

<sup>2</sup> Stampa e Stampa a colori comprendono le operazioni di stampa inviate tramite AirPrint, Google Cloud Print e Brother iPrint&Scan.

<sup>3</sup> Per MFC-9330CDW e MFC-9340CDW

<sup>4</sup> Disponibile per **Stampa**, **Stampa USB diretta**, **Copia** e **Web Connect (Scaricamento)**.

La funzione impedisce inoltre agli utenti di modificare le impostazioni predefinite dell'apparecchio limitando l'accesso alle impostazioni del menu.

Prima di usare le funzioni di sicurezza, occorre inserire una password dell'amministratore.

L'amministratore può impostare restrizioni per i singoli utenti insieme a una password utente.

Annotarsi la password. Se si dimentica, occorre ripristinare la password memorizzata nell'apparecchio. Per informazioni sulla reimpostazione della password rivolgersi al servizio assistenza clienti Brother.

## NOTA

- Secure Function Lock può essere impostato manualmente dal touchscreen oppure utilizzando Gestione basata sul Web o BRAdmin Professional 3 (solo Windows®). È consigliabile di utilizzare Gestione basata sul Web o BRAdmin Professional 3 (solo Windows®) per configurare questa funzione (►►Guida dell'utente in rete).
- Solo gli amministratori possono impostare restrizioni ed effettuare modifiche per ogni utente.
- La Ricezione polling è attiva solo quando sono attivi Fax Tx e Fax Rx.

## Prima di utilizzare Secure Function Lock 2.0

---

È possibile configurare le impostazioni di Secure Function Lock 2.0 utilizzando un browser Web. Prima della configurazione è necessario svolgere i seguenti preparativi.

- 1 Avviare il browser Web.
- 2 Digitare "http://indirizzo IP della macchina/" nella barra degli indirizzi del browser Web (dove "indirizzo IP della macchina" è l'indirizzo IP della macchina).

■ Esempio:

http://192.168.1.2/

### NOTA

---

L'indirizzo IP della macchina è disponibile nell'elenco Configurazione di rete (►► Guida dell'utente in rete: *Stampa del rapporto di configurazione di rete*).

---

- 3 Digitare una password nella casella **Accesso**. (Questa password consente di accedere alla pagina Web della macchina e non corrisponde alla password di amministratore per Secure Function Lock.) Fare clic su .

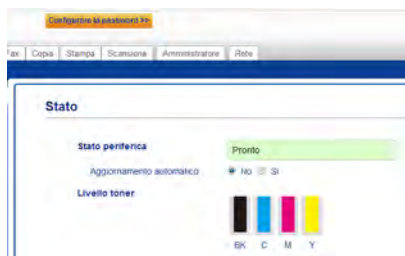

### NOTA

---

Se si sta utilizzando un browser Web per configurare le impostazioni della macchina per la prima volta, impostare una password.

- 1 Fare clic su **Configurare la password**.
  - 2 Digitare una password (fino a 32 caratteri).
  - 3 Digitare nuovamente la password nel campo **Conferma nuova password**.
  - 4 Fare clic su **Invia**.
-

## Impostazione e modifica della password di amministratore

È possibile configurare queste impostazioni utilizzando un browser Web. Per impostare la pagina Web, consultare *Prima di utilizzare Secure Function Lock 2.0* >>> pagina 6. Quindi, impostare l'amministratore.

### Impostazione della password di amministratore

La password amministratore è utilizzata per impostare gli utenti e attivare o disattivare Secure Function Lock (vedere *Impostazione degli utenti con restrizioni* >>> pagina 8 e *Attivazione/disattivazione di Secure Function Lock* >>> pagina 9.)

- 1 Fare clic su **Amministratore**.
- 2 Fare clic su **Blocco funzioni sicurezza**.
- 3 Digitare una password numerica di quattro cifre nel campo **Nuova password:**.

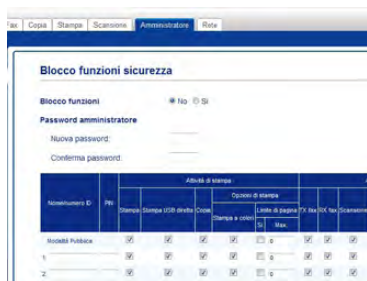

- 4 Digitare nuovamente la password nel campo **Conferma password:**.
- 5 Fare clic su **Invia**.

### Modifica della password di amministratore

- 1 Fare clic su **Amministratore**.
- 2 Fare clic su **Blocco funzioni sicurezza**.
- 3 Digitare una password numerica di quattro cifre nel campo **Nuova password:**.
- 4 Digitare nuovamente la password nel campo **Conferma password:**.
- 5 Fare clic su **Invia**.

## Impostazione degli utenti con restrizioni

È possibile impostare gli utenti con restrizioni e una password. È possibile impostare fino a 25 utenti con restrizioni.

È possibile configurare queste impostazioni utilizzando un browser Web. Per impostare la pagina Web, consultare *Prima di utilizzare Secure Function Lock 2.0* ►► pagina 6.

Quindi, procedere nel modo seguente:

- 1 Fare clic su **Amministratore**.
- 2 Fare clic su **Blocco funzioni sicurezza**.
- 3 Digitare un nome di gruppo o un nome utente alfanumerico (massimo 15 caratteri) nel campo **Nome/numero ID**, quindi immettere una password di quattro cifre nel campo **PIN**.

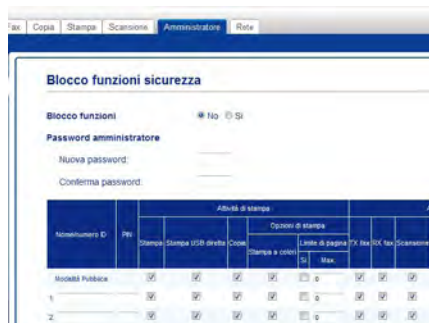

- 4 Deselezionare le funzioni che si desidera sottoporre a restrizioni nelle caselle di controllo **Stampa** e **Altri**. Per configurare il contatore del numero massimo di pagine, selezionare la casella di controllo **Si** in **Limite di pagina** e immettere il numero nel campo **Max..**
- 5 Fare clic su **Invia**.

## Impostazione e modifica della modalità Utente pubblico

La modalità Utente pubblico limita le funzioni che sono disponibili per tutti gli utenti che non dispongono di una password.

Le restrizioni agli utenti pubblici devono essere impostate utilizzando la gestione basata sul Web o BRAdmin Professional 3 (solo Windows®)

(►► Guida dell'utente in rete).

- 1 Fare clic su **Amministratore**.
- 2 Fare clic su **Blocco funzioni sicurezza**.
- 3 Deselezionare le funzioni che si desidera sottoporre a restrizioni nelle caselle di controllo **Stampa** e **Altri**. Per configurare il contatore del numero massimo di pagine, selezionare la casella di controllo **Si** in **Limite di pagina** e immettere il numero nel campo **Max..**

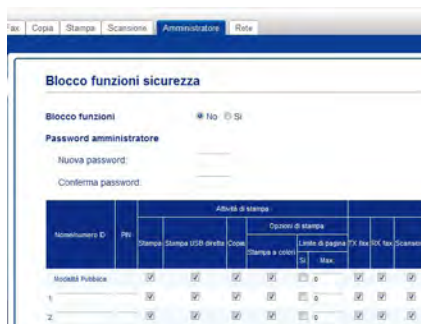

- 4 Fare clic su **Invia**.

## Attivazione/disattivazione di Secure Function Lock

### NOTA

Annotarsi la password dell'amministratore. Se si immette la password sbagliata, sul touchscreen viene visualizzato **password errata**. Inserire la password corretta. Qualora si dimentichi la password, contattare il servizio assistenza clienti Brother.

### Attivazione di Secure Function Lock



- 1 Premere .
- 2 Premere **Tutte le imp..**
- 3 Scorrere in alto o in basso, oppure premere ▲ o ▼ per visualizzare **Setup generale**.
- 4 Premere **Setup generale**.
- 5 Scorrere in alto o in basso, oppure premere ▲ o ▼ per visualizzare **Protezione**.
- 6 Premere **Protezione**.
- 7 Premere **Blocco funz..**
- 8 Premere **Blocco No⇒Sì**.
- 9 Immettere la password di amministratore da quattro cifre registrata utilizzando la tastiera sul touchscreen.  
Premere **OK**.

### NOTA

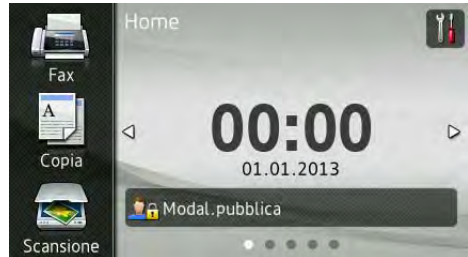
L'icona di Secure Function Lock viene visualizzata sotto la data e l'ora.





### Disattivazione di Secure Function Lock

- 1 Premere  **Modal.pubblica** o  **XXXXXX**.
- (dove xxxxx è il nome dell'utente).
- 2 Premere **Blocco Sì⇒No**.
  - 3 Immettere la password di amministratore da quattro cifre registrata utilizzando la tastiera sul touchscreen.  
Premere **OK**.

## Cambio di utente

Questa impostazione consente di passare da un utente con accesso limitato all'altro o alla modalità Pubblico durante l'attivazione del Secure Function Lock.

### Passaggio alla modalità utente con restrizioni

- 1 Premere  Modal.pubblica o  (dove xxxxx è il nome dell'utente).
- 2 Premere *Cambia utente*.
- 3 Scorrere in alto o in basso, oppure premere ▲ o ▼ per visualizzare il nome utente.
- 4 Premere in corrispondenza del proprio nome utente.
- 5 Immettere la password utente di quattro cifre utilizzando la tastiera sul touchscreen. Premere OK.

### NOTA

- Se l'ID corrente presenta restrizioni per la funzione desiderata, sul touchscreen viene visualizzato *Accesso negato*.
- Se il proprio ID presenta restrizioni relative al numero di pagine e il numero massimo di pagine è già stato raggiunto, durante un tentativo di stampa sul touchscreen viene visualizzato *Limite superato* o *Accesso negato*. Rivolgersi all'amministratore per verificare le impostazioni del Secure Function Lock.

## Passaggio alla modalità Pubblico

- 1 Premere  (dove xxxxx è il nome dell'utente).
- 2 Premere *Passa a modalità Pubblica*.

### NOTA

- Dopo che un utente con restrizioni ha terminato di utilizzare l'apparecchio, trascorso un minuto viene attivata la modalità Pubblico.
- Se la funzione desiderata presenta restrizioni per tutti gli utenti, sul touchscreen viene visualizzato *Accesso negato* e sullo schermo verrà visualizzata la schermata *Cambia utente*. Non è possibile accedere alla funzione. Rivolgersi all'amministratore per verificare le impostazioni del Secure Function Lock.
- Se l'ID è stato impostato con restrizioni sulla stampa a colori disattivate, il touchscreen mostra *Manca autorizzazione quando si provano a stampare dati colorati*.



## Blocco delle impostazioni



Il Blocco impostazioni consente l'inserimento di una password che impedisce ad altre persone di modificare accidentalmente le impostazioni dell'apparecchio.

Annotarsi la password. Se si dimentica, occorre ripristinare le password memorizzate nell'apparecchio. Contattare il proprio amministratore, oppure il servizio assistenza clienti Brother.



Non è possibile modificare le impostazioni dell'apparecchio quando la funzione Blocco impostazioni è Sì.

Non è possibile modificare le impostazioni dell'apparecchio attraverso la funzione **Impostazione remota** quando Blocco impostazioni è Sì.

## Impostazione della password di amministratore

- 1 Premere .
- 2 Premere Tutte le imp..
- 3 Scorrere in alto o in basso, oppure premere ▲ o ▼ per visualizzare Setup generale.
- 4 Premere Setup generale.
- 5 Scorrere in alto o in basso, oppure premere ▲ o ▼ per visualizzare Protezione.
- 6 Premere Protezione.
- 7 Premere Blocco impostazioni.
- 8 Digitare un numero di quattro-cifre per la nuova password utilizzando la tastiera sul touchscreen.  
Premere OK.
- 9 Immettere nuovamente la nuova password quando il touchscreen visualizza Verifica:.  
Premere OK.
- 10 Premere .

## Modifica della password di amministratore per Blocco impostazioni

- 1 Premere .
- 2 Premere Tutte le imp..
- 3 Scorrere in alto o in basso, oppure premere ▲ o ▼ per visualizzare Setup generale.
- 4 Premere Setup generale.
- 5 Scorrere in alto o in basso, oppure premere ▲ o ▼ per visualizzare Protezione.
- 6 Premere Protezione.
- 7 Premere Blocco impostazioni.
- 8 Premere Imp.password.
- 9 Immettere la vecchia password a quattro-cifre utilizzando la tastiera sul touchscreen.  
Premere OK.
- 10 Digitare un numero di quattro-cifre per la nuova password utilizzando la tastiera sul touchscreen.  
Premere OK.
- 11 Reimmettere nuovamente la nuova password quando il touchscreen visualizza Verifica:.  
Premere OK.
- 12 Premere .

## Attivazione/disattivazione di Blocco impostazioni

Se si immette la password sbagliata, sul touchscreen viene visualizzato password errata. Inserire la password corretta.

### Attivazione di Blocco impostazioni

- 1 Premere .
- 2 Premere Tutte le imp..
- 3 Scorrere in alto o in basso, oppure premere ▲ o ▼ per visualizzare Setup generale.
- 4 Premere Setup generale.
- 5 Scorrere in alto o in basso, oppure premere ▲ o ▼ per visualizzare Protezione.
- 6 Premere Protezione.
- 7 Premere Blocco impostazioni.
- 8 Premere Blocco No⇒Sì.
- 9 Immettere la password di amministratore da quattro-cifre registrata utilizzando la tastiera sul touchscreen.  
Premere OK.

### Disattivazione di Blocco impostazioni

- 1 Premere  Blocco impostazioni sul touchscreen.
- 2 Immettere la password di amministratore da quattro-cifre registrata utilizzando la tastiera sul touchscreen.  
Premere OK.

## Limitazioni di composizione



Questa funzione impedisce agli utenti di inviare un fax o di effettuare una chiamata al numero sbagliato per errore. È possibile impostare l'apparecchio per limitare la composizione durante l'uso della tastiera, della Rubrica e dei collegamenti.

Se si seleziona **No**, l'apparecchio non limita il metodo di composizione.



Se si sceglie **Inserisci #** due volte, l'apparecchio richiederà di inserire nuovamente il numero; se il numero viene reinserto correttamente, l'apparecchio inizia la composizione. Se si immette nuovamente il numero sbagliato, sul touchscreen viene visualizzato un messaggio di errore.

Se si seleziona **Sì**, l'apparecchio limiterà tutte le operazioni di invio fax e le chiamate in uscita per tale metodo di composizione.



## Limitazione della tastiera

- 1 Premere .
- 2 Premere **Tutte le imp..**
- 3 Scorrere in alto o in basso, oppure premere ▲ o ▼ per visualizzare **Fax**.
- 4 Premere **Fax**.
- 5 Scorrere in alto o in basso, oppure premere ▲ o ▼ per visualizzare **Limitazione composizione**.
- 6 Premere **Limitazione composizione**.
- 7 Premere **Tastierino di composizione**.
- 8 Premere **Inserisci #** due volte, **Sì** o **No**.
- 9 Premere .

## Limitazione della Rubrica

- 1 Premere .
- 2 Premere **Tutte le imp..**
- 3 Scorrere in alto o in basso, oppure premere ▲ o ▼ per visualizzare **Fax**.
- 4 Premere **Fax**.
- 5 Scorrere in alto o in basso, oppure premere ▲ o ▼ per visualizzare **Limitazione composizione**.
- 6 Premere **Limitazione composizione**.
- 7 Premere **Rubrica**.
- 8 Premere **Inserisci #** due volte, **Sì** o **No**.
- 9 Premere .

## Limitazione dei collegamenti

- 1 Premere .
- 2 Premere **Tutte le imp..**
- 3 Scorrere in alto o in basso, oppure premere ▲ o ▼ per visualizzare **Fax**.
- 4 Premere **Fax**.
- 5 Scorrere in alto o in basso, oppure premere ▲ o ▼ per visualizzare **Limitazione composizione**.
- 6 Premere **Limitazione composizione**.
- 7 Premere **Scelte rapide**.
- 8 Premere **Inserisci #** due volte, **Sì** o **No**.
- 9 Premere .



## Opzioni di invio aggiuntive

### Invio di fax con più impostazioni

Prima di inviare un fax, è possibile modificare qualsiasi combinazione delle seguenti impostazioni:

- Fax fronte/retro <sup>1</sup>
- Contrasto
- Risoluzione fax
- TX tempo reale
- Modo Overseas
- Fax differito
- Unione TX
- Note copertina
- Impostazione copertina
- Trasm. Circol.

<sup>1</sup> Per MFC-9340CDW

- 1 Procedere nel modo seguente:
  - Se l'anteprima fax è impostata su No, premere  (Fax).
  - Se l'anteprima fax è impostata su Sì, premere  (Fax) e Invio fax in corso.

Sul touchscreen viene visualizzato:

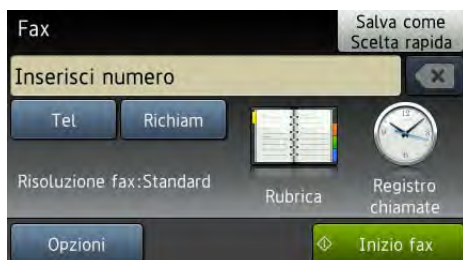



- 2 Premere Opzioni.
- 3 Scorrere in alto o in basso, oppure premere ▲ o ▼ per visualizzare l'impostazione desiderata, quindi premere in corrispondenza dell'impostazione.
- 4 Premere in corrispondenza dell'opzione desiderata.
- 5 Procedere nel modo seguente:
  - Ripetere i punti 3 e 4 per modificare altre impostazioni.
  - Premere OK al termine delle modifiche alle impostazioni. Per inviare il fax, andare al punto successivo.

### NOTA

- La maggior parte delle impostazioni sono temporanee e dopo aver inviato un fax l'apparecchio torna alle impostazioni predefinite.
- È possibile salvare alcune delle impostazioni utilizzate più spesso configurandole come impostazioni predefinite. Queste impostazioni rimarranno invariate fino alla successiva modifica (vedere *Configurazione delle modifiche come impostazioni predefinite* ►► pagina 23).
- È inoltre possibile salvare alcune delle impostazioni utilizzate più spesso configurandole come collegamento (vedere *Salvataggio delle opzioni fax come collegamento* ►► pagina 24).

## Modifica del layout di un fax fronte-retro (MFC-9340CDW)

Prima di inviare un fax fronte-retro è necessario selezionare il formato di scansione fronte-retro. Il formato scelto dipende dal layout del documento fronte-retro (duplex).

- 1 Caricare il documento nell'ADF.
- 2 Procedere nel modo seguente:
  - Se l'anteprima fax è impostata su No, premere  (Fax).
  - Se l'anteprima fax è impostata su Sì, premere  (Fax) e Invio fax in corso.
- 3 Premere Opzioni.
- 4 Scorrere in alto o in basso, oppure premere ▲ o ▼ per visualizzare Fax fronte/retro.
- 5 Premere Fax fronte/retro.
- 6 Procedere nel modo seguente:
  - Se il documento è stampato in fronte-retro (duplex) rispetto al lato lungo, premere Scans. fronte/retro: lato lungo.

- Se il documento è stampato in fronte-retro (duplex) rispetto al lato corto, premere Scans. fronte/retro: lato corto.

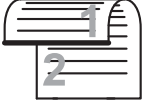
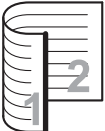
Lato corto	
Verticale	Orizzontale
	

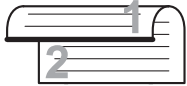
Lato lungo	
Verticale	Orizzontale
	

## Contrasto



Per la maggior parte dei documenti, l'impostazione predefinita di **Auto** garantisce i migliori risultati.

**Auto** seleziona automaticamente il contrasto adatto al documento.

Se il documento è troppo chiaro o troppo scuro, modificare il contrasto per migliorare la qualità del fax.

Selezionare **Scuro** per rendere più chiaro un documento per il fax.

Selezionare **Chiaro** per rendere più scuro un documento per il fax.



- 1 Procedere nel modo seguente:
  - Se l'anteprima fax è impostata su **No**, premere  (**Fax**).
  - Se l'anteprima fax è impostata su **Sì**, premere  (**Fax**) e **Invio fax in corso**.
- 2 Premere **Opzioni**.
- 3 Scorrere in alto o in basso, oppure premere **▲** o **▼** per visualizzare **Contrasto**.
- 4 Premere **Contrasto**.
- 5 Premere **Auto**, **Chiaro** o **Scuro**.

### NOTA

Anche se si sceglie **Chiaro** o **Scuro**, l'apparecchio invia il fax utilizzando l'impostazione **Auto** se si è scelto **Foto** come **Risoluzione fax**.

## Modifica della risoluzione dei fax

È possibile migliorare la qualità del fax modificandone la risoluzione. La risoluzione può essere modificata per il fax successivo.

- 1 Procedere nel modo seguente:
  - Se l'anteprima fax è impostata su **No**, premere  (**Fax**).
  - Se l'anteprima fax è impostata su **Sì**, premere  (**Fax**) e **Invio fax in corso**.
- 2 Premere **Opzioni**.
- 3 Scorrere in alto o in basso, oppure premere **▲** o **▼** per visualizzare **Risoluzione fax**.
- 4 Premere **Risoluzione fax**.
- 5 Premere **Standard**, **Fine**, **S.Fine** o **Foto**.

### NOTA

È possibile scegliere tra quattro impostazioni di risoluzione.

Bianco e nero	
Standard	Questa impostazione è adatta per la maggior parte dei documenti.
Fine	Ideale per documenti con caratteri piccoli. Trasmissione leggermente più lenta rispetto alla risoluzione Standard.
S.Fine	Ideale per documenti con caratteri piccoli o illustrazioni. Trasmissione più lenta rispetto alla risoluzione Fine.
Foto	Usare questa impostazione se il documento presenta varie gradazioni di grigio o è una fotografia. Trasmissione più lenta rispetto a tutte le altre risoluzioni.

## Operazioni di invio aggiuntive

### Invio manuale di un fax

#### Trasmissione manuale

La trasmissione manuale consente di ascoltare il segnale di linea libera, i segnali di composizione del numero e quelli di ricezione del fax durante l'invio.

- 1 Caricare il documento.
- 2 Sollevare il ricevitore di un telefono esterno e ascoltare il segnale di composizione.
- 3 Comporre il numero di fax utilizzando il telefono esterno.
- 4 Quando l'apparecchio emette i segnali fax, premere **Inizio fax**.
  - Se si utilizza il piano dello scanner, premere **Invio**.
- 5 Riposizionare il ricevitore del telefono esterno.

### Accesso duale

È possibile comporre un numero e avviare la scansione del fax nella memoria, anche quando l'apparecchio esegue l'invio dalla memoria, riceve un fax o stampa dati del PC. Sul touchscreen viene visualizzato il numero della nuova operazione.

Il numero di pagine che si possono scandire nella memoria varia in funzione dei dati stampati sulle pagine.

#### NOTA

Se appare il messaggio

*Memoria esaurita durante la scansione della prima pagina di un fax,*  
premere  per annullare la scansione.

Se appare il messaggio

*Memoria esaurita nel corso della scansione di una pagina successiva, è possibile premere **Invia ora** per inviare le pagine di cui si è già effettuata la scansione oppure premere  per annullare l'operazione.*

## Trasmissione circolare

La trasmissione circolare consente di inviare lo stesso messaggio fax a più di un numero di fax. Nella stessa trasmissione circolare è possibile includere gruppi, numeri della Rubrica e fino a 50 numeri composti manualmente.



È possibile eseguire la trasmissione circolare a un massimo di 250 numeri diversi.

### Prima di iniziare la trasmissione circolare

Anche i numeri della Rubrica devono essere memorizzati nella memoria della macchina prima di poter essere utilizzati in una trasmissione circolare (►► Guida per utenti base: *Memorizzazione dei numeri nella rubrica*).

Anche i numeri di gruppi devono essere memorizzati nella memoria dell'apparecchio prima di poter essere utilizzati in una trasmissione circolare. I numeri di gruppo possono includere più numeri della Rubrica memorizzati per agevolare la composizione (vedere *Impostazione dei gruppi per la trasmissione circolare* ►► pagina 44).

## Come effettuare la trasmissione circolare di un fax

- 1 Caricare il documento.
- 2 Procedere nel modo seguente:
  - Se l'anteprima fax è impostata su No, premere  (Fax).
  - Se l'anteprima fax è impostata su Sì, premere  (Fax) e Invio fax in corso.
- 3 Premere Opzioni.
- 4 Scorrere in alto o in basso, oppure premere ▲ o ▼ per visualizzare Trasm.Circol..
- 5 Premere Trasm.Circol..
- 6 Premere Aggiun. numero.

### NOTA

*Se è stato scaricato Internet FAX:*

Per effettuare una trasmissione circolare utilizzando un indirizzo e-mail, premere



, immettere l'indirizzo e-mail

(►► Guida per utenti base: *Digitazione testo*), quindi premere OK.

- 7 È possibile aggiungere numeri alla trasmissione circolare nei seguenti modi:
  - Premere Aggiun. numero e immettere un numero utilizzando la tastiera sul touchscreen (►► Guida per utenti base: *Come comporre i numeri*).  
Premere OK.



- Premere **Aggiungi** da **Rubrica**. Scorrere in alto o in basso, oppure premere ▲ o ▼ per visualizzare il numero da aggiungere alla trasmissione circolare. Selezionare le caselle di controllo dei numeri da aggiungere alla trasmissione circolare. Una volta selezionati tutti i numeri desiderati, premere **OK**.
- Premere **Cerca** in **Rubrica**. Premere in corrispondenza della prima lettera del nome, quindi premere **OK**. Premere in corrispondenza del nome e quindi del numero da aggiungere.



- 8 Una volta inseriti tutti i numeri di fax ripetendo i punti 6 e 7, premere **OK**.
- 9 Premere **Inizio fax**. Una volta terminata trasmissione circolare, la macchina stampa automaticamente un rapporto di trasmissione circolare.

## NOTA

- Se i numeri non sono stati esauriti nei gruppi, è possibile effettuare la trasmissione circolare di fax a un massimo di 250 numeri diversi.
- La memoria disponibile dell'apparecchio dipende dal tipo di operazioni in memoria e dai numeri utilizzati per la trasmissione circolare. Se la trasmissione circolare viene inviata al numero massimo di destinatari, non sarà possibile utilizzare l'accesso duale e la funzione di fax differito.
- Se viene visualizzato il messaggio **Memoria esaurita**, premere  per interrompere l'operazione. Se sono state sottoposte a scansione più pagine, premere **Invia ora** per inviare la parte presente nella memoria dell'apparecchio.

## Annullamento di una trasmissione circolare in corso

Durante la trasmissione circolare è possibile annullare l'invio del fax in corso o l'intero lavoro di trasmissione circolare.

- 1 Premere .
- 2 Procedere nel modo seguente:
  - Per annullare l'intera trasmissione circolare, premere **Intera Tx circol.** Passare al punto 3.
  - Per annullare l'operazione corrente, premere il tasto in corrispondenza del quale è visualizzato il numero o il nome che viene composto. Passare al punto 4.
  - Per uscire dalla procedura senza annullare, premere .
- 3 Quando sul touchscreen viene richiesto se si desidera annullare l'intera trasmissione circolare, eseguire una delle seguenti operazioni:
  - Premere **Sì** per confermare.
  - Per uscire dalla procedura senza annullare, premere **No**.
- 4 Procedere nel modo seguente:
  - Per annullare l'operazione in corso, premere **Sì**.
  - Per uscire dalla procedura senza annullare, premere **No**.



## Trasmissione in tempo reale

Quando si invia un fax, l'apparecchio effettua la scansione del documento in memoria prima di inviarlo. Quindi, non appena la linea telefonica è libera, l'apparecchio avvia la composizione e l'invio.

A volte può essere necessario inviare un documento importante immediatamente, senza attendere la trasmissione dalla memoria. È possibile attivare TX tempo reale.

### NOTA

- Se la memoria è piena e si sta inviando un fax dall'ADF, l'apparecchio invia il documento in tempo reale (anche se la funzione TX tempo reale è impostata su No). Se la memoria è piena, non è possibile inviare i fax dal piano dello scanner fino a quando una parte della memoria non viene cancellata.
- La funzione di ricomposizione automatica del numero non funziona quando è attiva la Trasmissione in tempo reale e si utilizza il piano dello scanner.



- 1 Caricare il documento.
- 2 Procedere nel modo seguente:
  - Se l'anteprima fax è impostata su No, premere  (Fax).
  - Se l'anteprima fax è impostata su Sì, premere  (Fax) e Invio fax in corso.
- 3 Premere Opzioni.
- 4 Scorrere in alto o in basso, oppure premere ▲ o ▼ per visualizzare TX tempo reale.
- 5 Premere TX tempo reale.
- 6 Premere Sì (o No).

- 7 Premere OK.
- 8 Immettere il numero di fax.
- 9 Premere Inizio fax.

## Modalità Overseas



Se inviare un fax all'estero risulta difficoltoso a causa di possibili interferenze, è consigliabile attivare la modalità overseas.

Si tratta di un'impostazione temporanea attiva solo per il fax successivo.

- 1 Caricare il documento.
- 2 Procedere nel modo seguente:
  - Se l'anteprema fax è impostata su No, premere  (Fax).
  - Se l'anteprema fax è impostata su Sì, premere  (Fax) e Invio fax in corso.
- 3 Premere Opzioni.
- 4 Scorrere in alto o in basso, oppure premere ▲ o ▼ per visualizzare Modo Overseas.
- 5 Premere Modo Overseas.
- 6 Premere Sì.
- 7 Premere OK.
- 8 Immettere il numero di fax.
- 9 Premere Inizio fax.

## Fax differito

È possibile memorizzare un numero massimo di 50 fax da inviare entro ventiquattro ore.

- 1 Caricare il documento.
- 2 Procedere nel modo seguente:
  - Se l'anteprema fax è impostata su No, premere  (Fax).
  - Se l'anteprema fax è impostata su Sì, premere  (Fax) e Invio fax in corso.
- 3 Premere Opzioni.
- 4 Scorrere in alto o in basso, oppure premere ▲ o ▼ per visualizzare Fax differito.
- 5 Premere Fax differito.
- 6 Premere Fax differito.
- 7 Premere Sì.
- 8 Premere Imp. ora.
- 9 Immettere l'ora di invio del fax (nel formato 24 ore) utilizzando la tastiera sul touchscreen. Premere OK.



### NOTA

Il numero di pagine che si possono scandire nella memoria varia in funzione della quantità di dati stampati su ciascuna pagina.

## Trasmissione cumulativa differita



Prima di inviare i fax differiti, l'apparecchio ordina tutti i documenti in memoria in base alle destinazioni ed alle ore programmate per risparmiare il costo delle chiamate.

Tutti i fax differiti il cui invio è programmato per la stessa ora e per lo stesso numero di fax vengono inviati in un'unica trasmissione.

- 1 Premere .
- 2 Premere Tutte le imp..
- 3 Scorrere in alto o in basso, oppure premere ▲ o ▼ per visualizzare Fax.
- 4 Premere Fax.
- 5 Scorrere in alto o in basso, oppure premere ▲ o ▼ per visualizzare Configurazione Invio.
- 6 Premere Configurazione Invio.
- 7 Premere Unione TX.
- 8 Premere Sì o No.
- 9 Premere .



## Verifica e annullamento delle operazioni in attesa

Verificare quali operazioni di invio sono ancora in attesa nella memoria. Se non sono presenti operazioni, sul touchscreen viene visualizzato Nessuna operaz.. È possibile annullare un'operazione fax archiviata e in attesa nella memoria.

- 1 Premere .
- 2 Premere Tutte le imp..
- 3 Scorrere in alto o in basso, oppure premere ▲ o ▼ per visualizzare Fax.
- 4 Premere Fax.
- 5 Scorrere in alto o in basso, oppure premere ▲ o ▼ per visualizzare Canc.operaz..
- 6 Premere Canc.operaz..  
Le operazioni in attesa vengono visualizzate sul touchscreen.
- 7 Scorrere in alto o in basso, oppure premere ▲ o ▼ per scorrere le operazioni in attesa e premere in corrispondenza dell'operazione che si desidera annullare.
- 8 Premere Annulla.
- 9 Procedere nel modo seguente:
  - Per annullare, premere Sì. Se si desidera annullare un'altra operazione, passare al punto 7.
  - Per uscire dalla procedura senza annullare, premere No.
- 10 Una volta completato l'annullamento delle operazioni, premere .



## Configurazione delle modifiche come impostazioni predefinite

È possibile salvare le impostazioni fax per Risoluzione fax, Contrasto, Dimensioni area di scansione, TX tempo reale e Impostazione copertina utilizzate più spesso configurandole come impostazioni predefinite. Queste impostazioni rimarranno invariate fino alla successiva modifica.

- 1 Procedere nel modo seguente:
    - Se l'anteprima fax è impostata su No, premere  (Fax).
    - Se l'anteprima fax è impostata su Sì, premere  (Fax) e Invio fax in corso.
  - 2 Premere Opzioni.
  - 3 Scorrere in alto o in basso, oppure premere ▲ o ▼ per selezionare l'impostazione da modificare, quindi premere in corrispondenza della nuova opzione.
- Ripetere questo punto per ciascuna impostazione da modificare.
- 4 Dopo aver modificato l'ultima impostazione, scorrere in alto o in basso oppure premere ▲ o ▼ per visualizzare Imp. nuovo pred..
  - 5 Premere Imp. nuovo pred..
  - 6 Sul touchscreen viene chiesto di confermare la modifica delle nuove impostazioni predefinite. Premere Sì per confermare.
  - 7 Premere .



## Ripristino delle impostazioni fax predefinite

È possibile ripristinare tutte le impostazioni fax modificate ai valori di fabbrica. Queste impostazioni rimarranno invariate fino alla successiva modifica.

- 1 Procedere nel modo seguente:
  - Se l'anteprima fax è impostata su No, premere  (Fax).
  - Se l'anteprima fax è impostata su Sì, premere  (Fax) e Invio fax in corso.
- 2 Premere Opzioni.
- 3 Dopo aver modificato l'ultima impostazione, scorrere in alto o in basso oppure premere ▲ o ▼ per visualizzare Ripristina pred..
- 4 Premere Ripristina pred..
- 5 Sul touchscreen viene chiesto di confermare il ritorno alle impostazioni predefinite. Premere Sì per confermare.
- 6 Premere .

## Salvataggio delle opzioni fax come collegamento

È possibile salvare come collegamento tutte le nuove opzioni fax utilizzate di frequente.

- 1 Procedere nel modo seguente:
  - Se l'anteprima fax è impostata su No, premere  (Fax).
  - Se l'anteprima fax è impostata su Sì, premere  (Fax) e Invio fax in corso.
- 2 Immettere il numero di fax.
- 3 Premere Opzioni.
- 4 Scorrere in alto o in basso, oppure premere ▲ o ▼ per visualizzare Risoluzione fax, Fax fronte/retro <sup>1</sup>, Contrasto, TX tempo reale, Impostazione copertina, Modo Overseas o Dimensioni area di scansione, quindi premere in corrispondenza dell'impostazione da modificare. Premere quindi in corrispondenza della nuova opzione desiderata. Ripetere questo punto per ciascuna impostazione da modificare.
- 5 Una volta completata la selezione delle nuove opzioni, premere OK.
- 6 Premere Salva come Scelta rapida.
- 7 Confermare l'elenco visualizzato delle opzioni scelte per il collegamento, quindi premere OK.

- 8 Immettere un nome per il collegamento utilizzando la tastiera sul touchscreen. (Per facilitare l'immissione di lettere, >> Guida per utenti base: *Digitazione testo*.) Premere OK.

- 9 Premere OK per confermare.

<sup>1</sup> Per MFC-9340CDW

## Copertina elettronica

Per usare questa funzione, è necessario aver programmato l'Identificativo della macchina (►►Guida di installazione rapida).

È possibile inviare automaticamente un copertina con ogni fax. La copertina comprende l'identificativo, un commento e il nome memorizzato nella Rubrica.

È possibile selezionare un commento da stampare in copertina:

1. Nessuna nota
2. Richiamare
3. Urgente
4. Confidenziale



Se non si vogliono usare i commenti predefiniti, è possibile creare due commenti personalizzati della lunghezza massima di 27 caratteri.

(Consultare *Composizione dei commenti personalizzati* ►► pagina 25.)

5. (Definito dall'utente)
6. (Definito dall'utente)



## Composizione dei commenti personalizzati

È possibile creare due commenti personalizzati.

- 1 Premere .
- 2 Premere Tutte le imp..
- 3 Scorrere in alto o in basso, oppure premere ▲ o ▼ per visualizzare Fax.
- 4 Premere Fax.
- 5 Scorrere in alto o in basso, oppure premere ▲ o ▼ per visualizzare Configurazione Invio.
- 6 Premere Configurazione Invio.
- 7 Premere Impostazione copertina.
- 8 Premere Note copertina.
- 9 Premere 5. o 6. per memorizzare il commento.
- 10 Immettere il proprio commento utilizzando la tastiera sul touchscreen. Premere OK.  
Premere  per scegliere numeri, lettere o caratteri speciali (►►Guida per utenti base: *Digitazione testo*).
- 11 Premere .

## Invio di una copertina per il fax successivo

Per inviare una copertina per il fax successivo è possibile aggiungere la copertina.

- 1 Procedere nel modo seguente:
  - Se l'anteprima fax è impostata su No, premere  (Fax).
  - Se l'anteprima fax è impostata su Sì, premere  (Fax) e Invio fax in corso.
- 2 Premere Opzioni.
- 3 Scorrere in alto o in basso, oppure premere ▲ o ▼ per visualizzare Impostazione copertina.
- 4 Premere Impostazione copertina.
- 5 Premere Impostazione copertina.
- 6 Premere Sì.
- 7 Premere Note copertina.
- 8 Scorrere in alto o in basso, oppure premere ▲ o ▼ per scegliere il commento da utilizzare, quindi premere in corrispondenza del commento.  
Premere .
- 9 Premere OK.
- 10 Immettere il numero di fax.
- 11 Premere Inizio fax.

## Utilizzo di una copertina stampata



Se si preferisce utilizzare una copertina stampata su cui scrivere a mano, è possibile stampare la pagina di prova e allegarla al fax.

- 1 Premere .
- 2 Premere Tutte le imp..
- 3 Scorrere in alto o in basso, oppure premere ▲ o ▼ per visualizzare Fax.
- 4 Premere Fax.
- 5 Scorrere in alto o in basso, oppure premere ▲ o ▼ per visualizzare Configurazione Invio.
- 6 Premere Configurazione Invio.
- 7 Premere Impostazione copertina.
- 8 Premere Esempio stampa.
- 9 Premere OK.



## Display della destinazione

Quando si invia un fax, la macchina visualizza le informazioni tratte dalla Rubrica o il numero composto. È possibile impostare l'apparecchio per nascondere le informazioni di destinazione sul touchscreen.

- 1 Premere .
- 2 Premere Tutte le imp..
- 3 Scorrere in alto o in basso, oppure premere ▲ o ▼ per visualizzare Fax.
- 4 Premere Fax.
- 5 Scorrere in alto o in basso, oppure premere ▲ o ▼ per visualizzare Configurazione Invio.
- 6 Premere Configurazione Invio.
- 7 Premere Destinatari.
- 8 Premere Nascondi o Visualizza.
- 9 Premere .

## Polling



L'operazione di polling consente di impostare l'apparecchio in modo che altre persone possano ricevere fax dall'apparecchio pagando il costo della chiamata. Consente anche di chiamare un altro apparecchio fax dal quale poter ricevere un fax e pagare il costo della chiamata. Per poter funzionare, entrambi gli apparecchi devono essere impostati per la funzione di polling. Non tutti gli apparecchi fax supportano la funzione polling.

### Trasmissione polling

La trasmissione polling consente di impostare un documento nel proprio apparecchio in modo da consentire ad un altro apparecchio fax di "recuperarlo".

Il documento viene memorizzato e può essere recuperato da un altro apparecchio fax fino a quando non sarà eliminato dalla memoria.

### Impostazione per la trasmissione polling

- 1 Caricare il documento.
- 2 Procedere nel modo seguente:
  - Se l'anteprima fax è impostata su **No**, premere  (Fax).
  - Se l'anteprima fax è impostata su **Sì**, premere  (Fax) e **Invio fax in corso**.
- 3 Premere **Opzioni**.
- 4 Scorrere in alto o in basso, oppure premere **▲** o **▼** per visualizzare **Polled TX**.
- 5 Premere **Polled TX**.
- 6 Premere **Standard**.

- 7 Premere **Inizio fax**.  
Se si utilizza l'alimentatore automatico, procedere al punto 10.
- 8 Se si utilizza il piano dello scanner, sul touchscreen viene richiesto di scegliere una delle seguenti opzioni:
  - Premere **Sì** per eseguire la scansione di un'altra pagina. Passare al punto 9.
  - Premere **No** se la scansione della pagina è terminata. Passare al punto 10.
- 9 Mettere la pagina successiva sul piano dello scanner e premere **OK**.  
Ripetere i punti 8 e 9 per ogni pagina aggiuntiva.
- 10 L'apparecchio invia automaticamente il fax quando è in polling.  
Successivamente, sarà stampato un rapporto di polling.

### NOTA



Per eliminare il fax dalla memoria,

premere , **Tutte le imp., Fax, Canc.operaz.** (vedere *Verifica e annullamento delle operazioni in attesa* >> pagina 22).

### Impostazione per la trasmissione polling con codice di sicurezza

Il polling protetto consente di limitare chi può ricevere documenti da recuperare con il polling. Il polling protetto funziona esclusivamente con gli apparecchi fax Brother. Se un terzo desidera recuperare un fax dall'apparecchio, deve inserire il codice di sicurezza.

- 1 Caricare il documento.

- 2 Procedere nel modo seguente:
  - Se l'anteprima fax è impostata su **No**, premere  (Fax).
  - Se l'anteprima fax è impostata su **Sì**, premere  (Fax) e Invio fax in corso.
- 3 Premere Opzioni.
- 4 Scorrere in alto o in basso, oppure premere ▲ o ▼ per visualizzare Polled TX.
- 5 Premere Polled TX.
- 6 Premere Protetto.
- 7 Inserire un numero di quattro cifre. Premere OK.
- 8 Premere Inizio fax.
- 9 Se si utilizza il piano dello scanner, sul touchscreen viene richiesto di scegliere una delle seguenti opzioni:
  - Premere **Sì** per eseguire la scansione di un'altra pagina. Passare al punto 10.
  - Premere **No** se la scansione della pagina è terminata.
- 10 Mettere la pagina successiva sul piano dello scanner e premere OK. Ripetere i punti 9 e 10 per ogni pagina aggiuntiva.
- 11 L'apparecchio invia automaticamente il fax quando è in polling.

## Opzioni di ricezione in memoria

La ricezione in memoria consente di ricevere fax mentre si è lontani dalla macchina.

È possibile utilizzare *un sola* opzione di ricezione in memoria per volta:

- Inoltro fax
- Memorizzazione fax
- Ricezione PC-FAX  
(>>Guida per utenti base: *Ricezione PC-Fax.*)
- No

## Inoltro fax

La funzione Inoltro fax consente di inoltrare automaticamente i fax ricevuti a un altro apparecchio. Se si seleziona *Stampa backup: Sì*, la macchina stampa il fax.

- 1 Premere .
- 2 Premere *Tutte le imp..*
- 3 Scorrere in alto o in basso, oppure premere ▲ o ▼ per visualizzare *Fax*.
- 4 Premere *Fax*.
- 5 Scorrere in alto o in basso, oppure premere ▲ o ▼ per visualizzare *Imp.ricezione*.
- 6 Premere *Imp.ricezione*.
- 7 Scorrere in alto o in basso, oppure premere ▲ o ▼ per visualizzare *Mem ricezione*.
- 8 Premere *Mem ricezione*.

- 9 Premere *Inoltro fax*.
- 10 Procedere nel modo seguente:
  - Premere *Manuale* per immettere il numero d'inoltro fax (massimo 20 caratteri) utilizzando la tastiera sul touchscreen  
(>>Guida per utenti base: *Digitazione testo*).  
Premere *OK*.
  - Premere *Rubrica*.  
Scorrere in alto o in basso, oppure premere ▲ o ▼ per scorrere la schermata fino a individuare il numero di fax a cui inoltrare i fax.  
Premere in corrispondenza del numero di fax o dell'indirizzo e-mail da utilizzare.

## NOTA

- È possibile inserire un indirizzo e-mail premendo  sul Touchscreen.
- Se si sceglie un numero di gruppo dall'Agenda degli indirizzi, i fax verranno inoltrati a molteplici numeri di fax.

- 11 Se *Anteprima fax* è impostato su *No*, premere *Stampa backup: Sì* o *Stampa backup: No*.

## IMPORTANTE



- Se si sceglie *Stampa backup: Sì*, l'apparecchio stampa anche i fax ricevuti nella macchina in modo da disporre di una copia.
- Quando *Anteprima fax* è impostato su *Sì*, la funzionalità di stampa in backup non funziona.

- 12 Premere .

## Memorizzazione fax

La funzione Memorizzazione fax consente di archiviare i fax ricevuti nella memoria dell'apparecchio. È possibile recuperare i messaggi fax archiviati da un apparecchio fax in un'altra posizione utilizzando i comandi di recupero remoto (vedere *Recupero dei messaggi fax* ►► pagina 36).

L'apparecchio stamperà una copia di backup di ciascun fax memorizzato.

- 1 Premere .
- 2 Premere `Tutte le imp..`
- 3 Scorrere in alto o in basso, oppure premere ▲ o ▼ per visualizzare `Fax`.
- 4 Premere `Fax`.
- 5 Scorrere in alto o in basso, oppure premere ▲ o ▼ per visualizzare `Imp.ricezione`.
- 6 Premere `Imp.ricezione`.
- 7 Scorrere in alto o in basso, oppure premere ▲ o ▼ per visualizzare `Mem ricezione`.
- 8 Premere `Mem ricezione`.
- 9 Premere `Memoriz.fax`.
- 10 Premere .

## Modifica delle opzioni di ricezione in memoria

Se i fax ricevuti rimangono nella memoria dell'apparecchio quando si modificano le operazioni di ricezione in memoria, sul touchscreen viene posta una delle seguenti domande:

### Se i fax ricevuti sono già stati stampati

- Cancellare tutti i documenti?
  - Premendo `SÌ`, i fax in memoria vengono cancellati prima della modifica delle impostazioni.
  - Premendo `NO`, i fax in memoria non vengono cancellati e l'impostazione non viene modificata.

### Se in memoria sono presenti fax non stampati

- Stampare tutti i fax?
  - Premendo `SÌ`, i fax in memoria vengono stampati prima della modifica delle impostazioni. Se è già stata stampata una copia di backup, i fax non vengono stampati di nuovo.
  - Premendo `NO`, i fax in memoria non vengono stampati e l'impostazione non viene modificata.

Se i fax ricevuti rimangono nella memoria dell'apparecchio quando si passa a `Ricez. PC Fax` da un'altra opzione (`Inoltro fax` o `Memoriz.fax`), premere `USB` o in corrispondenza del nome del PC se ci si trova su una rete.

Premere `OK`.

Sul touchscreen viene posta la seguente domanda:

- Invio fax a PC?
  - Se si preme **Sì**, i fax in memoria vengono inviati al PC prima della modifica delle impostazioni. Sarà richiesto se si desidera attivare la stampa di backup. (Per ulteriori informazioni, >>Guida per utenti base: *Ricezione PC-Fax*.)
  - Premendo **No**, i fax in memoria non vengono cancellati o trasferiti al PC e l'impostazione non viene modificata.

### IMPORTANTE

Se si sceglie **Stampa di backup attiva**, l'apparecchio stampa anche i fax ricevuti nell'apparecchio in modo da disporre di una copia. Si tratta di una funzione di sicurezza nel caso si verifichi un'interruzione di corrente prima che il fax venga inoltrato o un problema all'apparecchio di ricezione.

## Disattivazione delle opzioni per le trasmissioni fax remote

- 1 Premere .
- 2 Premere **Tutte le imp..**
- 3 Scorrere in alto o in basso, oppure premere ▲ o ▼ per visualizzare **Fax**.
- 4 Premere **Fax**.
- 5 Scorrere in alto o in basso, oppure premere ▲ o ▼ per visualizzare **Imp.ricezione**.
- 6 Premere **Imp.ricezione**.
- 7 Scorrere in alto o in basso, oppure premere ▲ o ▼ per visualizzare **Mem ricezione**.
- 8 Premere **Mem ricezione**.
- 9 Premere **No**.

### NOTA

Sul touchscreen saranno fornite ulteriori opzioni se sono ancora presenti fax ricevuti nella memoria dell'apparecchio (vedere *Modifica delle opzioni di ricezione in memoria* >> pagina 31).

- 10 Premere .

## Recupero remoto

È possibile contattare l'apparecchio da qualunque telefono o apparecchio fax a toni e utilizzare il codice di accesso remoto e i comandi remoti per recuperare i messaggi fax.

### Impostazione di un codice di accesso remoto

Il codice di accesso remoto consente di accedere alle funzioni di recupero remoto quando non ci si trova nelle vicinanze dell'apparecchio. Prima di utilizzare le funzioni di accesso e recupero remoto, è necessario impostare un codice personale. L'impostazione predefinita è il codice inattivo (– – –\*).

- 1 Premere .
- 2 Premere Tutte le imp..
- 3 Scorrere in alto o in basso, oppure premere ▲ o ▼ per visualizzare Fax.
- 4 Premere Fax.
- 5 Scorrere in alto o in basso, oppure premere ▲ o ▼ per visualizzare Accesso remoto.
- 6 Premere Accesso remoto.
- 7 Immettere un codice di tre cifre utilizzando i numeri da 0 a 9, \* o # sulla tastiera del touchscreen. Premere OK.

#### NOTA

NON utilizzare lo stesso codice utilizzato per il codice di attivazione remota (\*51) o per il codice di disattivazione remota (#51) (►►Guida per utenti base: *Utilizzo dei codici remoti*).

- 8 Premere .

#### NOTA

È possibile modificare il codice in ogni momento. Per disattivare il codice, tenere premuto  in 7 per ripristinare l'impostazione predefinita – – –\*, quindi premere OK.

### Uso del codice di accesso remoto

- 1 Comporre il proprio numero di fax da un telefono o da un altro apparecchio che utilizza la composizione a toni.
- 2 Quando l'apparecchio risponde alla chiamata, comporre immediatamente il codice di accesso remoto.
- 3 L'apparecchio segnala se ha ricevuto messaggi:
  - 1 segnale prolungato -- **Messaggi fax**
  - Nessun segnale -- **Nessun messaggio**
- 4 Se l'apparecchio emette due segnali acustici brevi, immettere un comando (vedere *Comandi fax remoti* ►► pagina 35). Se trascorrono più di 30 secondi prima che venga immesso un comando, l'apparecchio interrompe la comunicazione. Se si immette un comando non valido, l'apparecchio emette tre segnali acustici.
- 5 Una volta completata l'operazione, premere 9 0 per reimpostare l'apparecchio.

- 6 Riagganciare il ricevitore.

## NOTA

---

- Se l'apparecchio è nella modalità `Manuale` e si desidera utilizzare le funzionalità di recupero remoto, attendere circa 100 secondi dopo il primo squillo, quindi immettere il codice di accesso remoto entro 30 secondi.
  - Questa funzione potrebbe non essere disponibile in alcuni paesi o potrebbe non essere supportata dalla propria compagnia telefonica.
-



## Comandi fax remoti

Usare i comandi indicati nella tabella per accedere alle funzioni del proprio apparecchio ovunque ci si trovi. Quando si chiama il proprio apparecchio e si immette il codice di accesso remoto (3 cifre seguite da \*), l'apparecchio emette due segnali acustici brevi per richiedere l'immissione di un comando remoto.

Comandi remoti		Informazioni dettagliate sull'operazione
95	<b>Modificare le impostazioni di inoltro fax o memorizzazione fax</b>	
	1 NO	È possibile impostare NO dopo aver recuperato o cancellato tutti i messaggi.
	2 Inoltro fax	Un segnale prolungato significa che la modifica è stata accettata. Se l'apparecchio emette tre segnali acustici brevi, non è possibile apportare modifiche perché le condizioni richieste non sono state soddisfatte (ad esempio, la registrazione di un numero di inoltro fax). È possibile registrare il numero massimo di squilli (vedere <i>Modifica del numero di inoltro fax</i> ►► pagina 36). Una volta registrato il numero, l'inoltro fax entrerà in funzione.
	4 Numero di Inoltro fax	
6 Memorizzazione fax		
96	<b>Recuperare un fax</b>	
	2 Recupero di tutti i fax	Immettere il numero di un apparecchio fax remoto per ricevere i messaggi fax memorizzati (vedere <i>Recupero dei messaggi fax</i> ►► pagina 36).
	3 Cancellazione dei fax in memoria	Se l'apparecchio emette un segnale prolungato, i messaggi fax sono stati cancellati dalla memoria.
97	<b>Verificare lo stato di ricezione</b>	
	1 Fax	È possibile controllare se il proprio apparecchio ha ricevuto messaggi fax. Se ne ha ricevuti, l'apparecchio emette un segnale acustico prolungato. Se non ne ha ricevuti, l'apparecchio emette tre segnali acustici brevi.
98	<b>Modificare la modalità di ricezione</b>	
	1 Segreteria telefonica esterna	Se l'apparecchio emette un segnale acustico prolungato, la modifica è stata accettata.
	2 Fax/Tel	
	3 Solo Fax	
90	<b>Uscire</b>	Premere <b>9 0</b> per interrompere la funzione recupero remoto. Attendere il segnale prolungato, poi riagganciare il ricevitore.

## Recupero dei messaggi fax

È possibile contattare la macchina da qualunque telefono a toni o fax e chiedere l'invio dei messaggi fax a un'altra macchina. Prima di utilizzare questa funzione, è necessario attivare la memorizzazione fax o l'anteprema fax (consultare *Memorizzazione fax* ►► pagina 31 o Guida per utenti base: *Anteprema fax (solo bianco e nero)*).

- 1 Comporre il numero di fax.
- 2 Quando l'apparecchio risponde alla chiamata, immettere il codice di accesso remoto (3 cifre seguite da \*). Se l'apparecchio emette un segnale acustico prolungato, ci sono messaggi.
- 3 Quando si sentono due segnali brevi, premere **9 6 2**.
- 4 Attendere il segnale prolungato e poi con la tastiera digitare il numero del fax remoto a cui si desidera inviare i fax, seguito da **##** (fino a 20 cifre).

### NOTA

Non è possibile utilizzare \* e # come numeri di composizione. È tuttavia possibile premere # per creare una pausa.

- 5 Attendere che l'apparecchio emetta un segnale acustico e riagganciare. L'apparecchio chiama l'altro apparecchio fax, che stamperà i messaggi fax.

## Modifica del numero di inoltrato fax

È possibile modificare il numero di inoltrato fax da un altro telefono o apparecchio fax a toni.

- 1 Comporre il numero di fax.
- 2 Quando l'apparecchio risponde alla chiamata, immettere il codice di accesso remoto (3 cifre seguite da \*). Se l'apparecchio emette un segnale acustico prolungato, ci sono messaggi.
- 3 Quando si sentono due segnali brevi, premere **9 5 4**.
- 4 Attendere il segnale prolungato, immettere il nuovo numero (massimo 20 cifre) dell'apparecchio fax remoto a cui si desidera inoltrare i messaggi fax utilizzando la tastiera, quindi premere **##**.

### NOTA

Non è possibile utilizzare \* e # come numeri di composizione. È tuttavia possibile premere # per creare una pausa.

- 5 Premere **9 0** per interrompere l'accesso remoto.
- 6 Attendere che l'apparecchio emetta un segnale acustico e riagganciare.



## Operazioni di ricezione aggiuntive

### Stampa di un fax in arrivo ridotto

Se si sceglie **Sì**, l'apparecchio riduce ogni pagina di un fax in arrivo per adattarla a un foglio A4, Letter, Legal o Folio.

La macchina calcola il rapporto di riduzione utilizzando il formato della pagina del fax e le impostazioni del formato carta



(►►Guida per utenti base: *Impostazioni carta*).

- 1 Premere .
- 2 Premere **Tutte le imp..**
- 3 Scorrere in alto o in basso, oppure premere ▲ o ▼ per visualizzare **Fax**.
- 4 Premere **Fax**.
- 5 Scorrere in alto o in basso, oppure premere ▲ o ▼ per visualizzare **Imp.ricezione**.
- 6 Premere **Imp.ricezione**.
- 7 Scorrere in alto o in basso, oppure premere ▲ o ▼ per visualizzare **Auto riduzione**.
- 8 Premere **Auto riduzione**.
- 9 Premere **Sì o No**.
- 10 Premere .

### Stampa fronte-retro per la modalità Fax

L'apparecchio stampa i fax ricevuti su entrambi i lati del foglio quando **Fronte-retro** è impostato su **Sì**.

Utilizzare carta in formato A4 per questa funzione (da 60 a 105 g/m<sup>2</sup>).



- 1 Premere .
- 2 Premere **Tutte le imp..**
- 3 Scorrere in alto o in basso, oppure premere ▲ o ▼ per visualizzare **Fax**.
- 4 Premere **Fax**.
- 5 Scorrere in alto o in basso, oppure premere ▲ o ▼ per visualizzare **Imp.ricezione**.
- 6 Premere **Imp.ricezione**.
- 7 Scorrere in alto o in basso, oppure premere ▲ o ▼ per visualizzare **Fronte-retro**.
- 8 Premere **Fronte-retro**.
- 9 Premere **Sì o No**.
- 10 Premere .

#### NOTA

Se **Fronte-retro** è attivato, i fax in arrivo saranno automaticamente ridotti per adattarli al formato della carta nel vassoio.

## Impostazione del timbro di ricezione fax

È possibile impostare l'apparecchio per stampare la data e l'ora di ricevimento nella parte centrale superiore di ogni pagina fax ricevuta.

- 1 Premere .
- 2 Premere Tutte le imp..
- 3 Scorrere in alto o in basso, oppure premere ▲ o ▼ per visualizzare Fax.
- 4 Premere Fax.
- 5 Scorrere in alto o in basso, oppure premere ▲ o ▼ per visualizzare Imp.ricezione.
- 6 Premere Imp.ricezione.
- 7 Scorrere in alto o in basso, oppure premere ▲ o ▼ per visualizzare Data/ora Rx Fax.
- 8 Premere Data/ora Rx Fax.
- 9 Premere Sì o No.
- 10 Premere .



### NOTA

- Accertarsi di aver impostato la data e l'ora correnti nell'apparecchio (►► Guida di installazione rapida).
- *Se è stato scaricato Internet FAX:*

L'ora e la data di ricevimento non verranno visualizzate quando si utilizza Internet Fax.



## Impostazione della densità di stampa

È possibile regolare la densità di stampa, rendendo le pagine stampate più chiare o più scure.

- 1 Premere .
- 2 Premere Tutte le imp..
- 3 Scorrere in alto o in basso, oppure premere ▲ o ▼ per visualizzare Fax.
- 4 Premere Fax.
- 5 Scorrere in alto o in basso, oppure premere ▲ o ▼ per visualizzare Imp.ricezione.
- 6 Premere Imp.ricezione.
- 7 Scorrere in alto o in basso, oppure premere ▲ o ▼ per visualizzare Densità di stampa.
- 8 Premere Densità di stampa.
- 9 Premere un livello di densità sul touchscreen.
- 10 Premere .

## Stampa di un fax dalla memoria

Se si sceglie *Memoriz. fax*, è ancora possibile stampare un fax dalla memoria quando ci si trova presso l'apparecchio (vedere *Memorizzazione fax* >>> pagina 31).

- 1 Premere .
- 2 Premere *Tutte le imp..*
- 3 Scorrere in alto o in basso, oppure premere ▲ o ▼ per visualizzare *Fax*.
- 4 Premere *Fax*.
- 5 Premere ▲ o ▼ per visualizzare *Stampa doc..*
- 6 Premere *Stampa doc..*
- 7 Premere *OK*.
- 8 Premere .

## Ricezione in mancanza di carta

Non appena il vassoio carta si svuota durante la ricezione di fax, sul touchscreen viene visualizzato *Manca carta*. Caricare la carta nel vassoio (>>> *Guida per utenti base: Caricamento di carta e supporti di stampa*).



I fax in arrivo continueranno a essere archiviati in memoria fin quando questa non diventa piena o non viene caricata della carta nel vassoio carta. Quando la memoria è piena, l'apparecchio non risponde automaticamente alle chiamate in arrivo. Per stampare i fax, caricare carta nel vassoio.

## Polling

L'operazione di polling consente di impostare l'apparecchio in modo che altre persone possano ricevere fax dall'apparecchio pagando il costo della chiamata. Consente anche di chiamare un altro apparecchio fax dal quale poter ricevere un fax e pagare il costo della chiamata. Per poter funzionare, entrambi gli apparecchi devono essere impostati per la funzione di polling. Non tutti gli apparecchi fax supportano la funzione polling.



### Ricezione polling

La ricezione polling consente di chiamare un altro apparecchio fax per ricevere un fax.

- 1 Procedere nel modo seguente:
  - Se l'anteprima fax è impostata su No, premere  (Fax).
  - Se l'anteprima fax è impostata su Sì, premere  (Fax) e Invio fax in corso.
- 2 Premere Opzioni.
- 3 Scorrere in alto o in basso, oppure premere ▲ o ▼ per visualizzare Polling RX.
- 4 Premere Polling RX.
- 5 Premere Standard.
- 6 Immettere il numero di fax per il quale si sta eseguendo il polling utilizzando la Rubrica o la tastiera sul pannello a sfioramento.
- 7 Premere Inizio fax.



### Polling protetto

Il polling protetto consente di limitare chi può ricevere documenti da recuperare con il polling. Il polling protetto funziona esclusivamente con gli apparecchi fax Brother. Se si desidera ricevere un fax da un apparecchio protetto Brother, è necessario inserire il codice di sicurezza.

- 1 Procedere nel modo seguente:
  - Se l'anteprima fax è impostata su No, premere  (Fax).
  - Se l'anteprima fax è impostata su Sì, premere  (Fax) e Invio fax in corso.
- 2 Premere Opzioni.
- 3 Scorrere in alto o in basso, oppure premere ▲ o ▼ per visualizzare Polling RX.
- 4 Premere Polling RX.
- 5 Premere Protetto.
- 6 Inserire un numero di quattro cifre. Premere OK.
- 7 Immettere il numero di fax per il quale si sta eseguendo il polling utilizzando la Rubrica o la tastiera sul pannello a sfioramento.
- 8 Premere Inizio fax.



## Polling differito

Il polling differito consente di programmare l'inizio della ricezione polling a una certa ora. È possibile impostare solo *una* operazione di polling differito.

- 1 Procedere nel modo seguente:
  - Se l'anteprima fax è impostata su No, premere  (Fax).
  - Se l'anteprima fax è impostata su Sì, premere  (Fax) e Invio fax in corso.
- 2 Premere Opzioni.
- 3 Scorrere in alto o in basso, oppure premere ▲ o ▼ per visualizzare Polling RX.
- 4 Premere Polling RX.
- 5 Premere Differito.
- 6 Digitare l'ora di inizio del polling (in formato 24 ore). Premere OK.
- 7 Immettere il numero di fax per il quale si sta eseguendo il polling utilizzando la Rubrica o la tastiera sul pannello a sfioramento.
- 8 Premere Inizio fax.

## Polling sequenziale

Il polling sequenziale consente di richiedere documenti da diversi apparecchi fax in un'unica operazione.

- 1 Procedere nel modo seguente:
  - Se l'anteprima fax è impostata su No, premere  (Fax).
  - Se l'anteprima fax è impostata su Sì, premere  (Fax) e Invio fax in corso.
- 2 Premere Opzioni.
- 3 Scorrere in alto o in basso, oppure premere ▲ o ▼ per visualizzare Polling RX.
- 4 Premere Polling RX.
- 5 Premere Standard, Protetto o Differito.
- 6 Scegliere una delle opzioni che seguono.
  - Se è stato selezionato Standard, passare al punto 7.
  - Se è stato selezionato Protetto, immettere un numero a quattro-cifre, premere OK. Passare al punto 7.
  - Se si è scelto Differito, digitare l'ora dalla quale iniziare il polling (in formato 24 ore) e premere OK. Passare al punto 7.
- 7 Premere Opzioni.
- 8 Scorrere in alto o in basso, oppure premere ▲ o ▼ per visualizzare Trasm.Circol..
- 9 Premere Trasm.Circol..
- 10 Premere Aggiun. numero.



- 11 È possibile aggiungere numeri alla trasmissione circolare nei seguenti modi:
- Premere *Aggiun. numero e* immettere un numero utilizzando la tastiera sul touchscreen.  
Premere OK.
  - Premere *Aggiungi da Rubrica*. Scorrere in alto o in basso, oppure premere ▲ o ▼ per visualizzare i numeri da aggiungere alla trasmissione circolare. Premere in corrispondenza delle caselle di controllo per aggiungere un segno di spunta accanto ai numeri desiderati, quindi premere OK.
  - Premere *Cerca in Rubrica*. Immettere il nome e premere OK. Premere in corrispondenza del nome e quindi del numero da aggiungere.
- 12 Ripetere le operazioni ai punti 10 e 11 per ogni numero desiderato.  
Premere OK.
- 13 Premere *Inizio fax*. L'apparecchio preleva ciascun numero o numero di gruppo a turno per un documento.

## Interruzione del polling

Per annullare la procedura di polling in corso, premere  mentre l'apparecchio sta componendo il numero.

Per annullare tutte le operazioni programmate di ricezione con polling sequenziale, consultare *Annullamento di un'operazione di polling sequenziale* >> pagina 42.

## Annullamento di un'operazione di polling sequenziale

- 1 Premere .
- 2 Procedere nel modo seguente:
  - Per annullare l'intera operazione di polling sequenziale, premere *Intero Poll. seq.*. Passare al punto 3.
  - Per annullare l'operazione corrente, premere il tasto in corrispondenza del quale è visualizzato il numero o il nome che viene composto. Passare al punto 4.
  - Per uscire dalla procedura senza annullare, premere .
- 3 Quando sul touchscreen viene richiesto se si desidera annullare l'intera operazione di polling sequenziale, eseguire una delle seguenti operazioni:
  - Premere *Sì* per confermare.
  - Per uscire dalla procedura senza annullare, premere *No*.
- 4 Procedere nel modo seguente:
  - Per annullare l'operazione in corso, premere *Sì*.
  - Per uscire dalla procedura senza annullare, premere *No*.



## Operazioni di composizione aggiuntive

### Combinazione dei numeri della Rubrica

A volte potrebbe essere necessario scegliere tra diversi vettori su lunga distanza quando si invia un fax. Le tariffe possono variare a seconda dell'orario e della destinazione. Per sfruttare le tariffe agevolate, è possibile memorizzare i codici di accesso dei vettori su lunga distanza e i numeri delle carte di credito come numeri della Rubrica. È possibile memorizzare tali sequenze di composizione lunghe suddividendole e impostandole come numeri della Rubrica distinti in qualunque combinazione. È persino possibile includere la composizione manuale utilizzando la tastiera (►►Guida per utenti base: *Memorizzazione di numeri*).

Ad esempio, se nella Rubrica è stato memorizzato "01632": Brother 1 e "960555" in Rubrica: Brother 2. È possibile utilizzare entrambi per comporre "01632-960555" premendo quanto segue:

- 1 Premere  (Fax).
- 2 Premere Rubrica.
- 3 Scorrere in alto o in basso, oppure premere ▲ o ▼ per visualizzare il numero di Brother 1.
- 4 Premere in corrispondenza del numero.
- 5 Premere Applica.
- 6 Premere Rubrica.

- 7 Scorrere in alto o in basso, oppure premere ▲ o ▼ per visualizzare il numero di Brother 2.
- 8 Premere in corrispondenza del numero.
- 9 Premere Applica.
- 10 Premere Inizio fax. Verrà composto il numero "01632-960555".

Per cambiare temporaneamente un numero, è possibile sostituirne una parte premendo in corrispondenza di essa sulla tastiera. Ad esempio, per cambiare il numero in "01632-960556", è possibile immettere il numero (Brother 1: 01632) utilizzando la Rubrica, premere Applica e quindi premere **960556** sulla tastiera.



### NOTA

Se occorre attendere un segnale di composizione in un punto della sequenza di composizione, è possibile creare una pausa nel numero premendo Pausa. Ad ogni pressione del tasto viene aggiunto un ritardo di 3,5-. È possibile premere Pausa il numero di volte necessario per aumentare la durata della pausa.

## Altri metodi per memorizzare i numeri

### Memorizzazione di numeri nella Rubrica dalle chiamate in uscita

È possibile memorizzare numeri nella Rubrica dalla cronologia delle chiamate in uscita.

- 1 Premere  (Fax).
- 2 Premere Registro chiamate.
- 3 Premere Chiam. in usc..
- 4 Premere in corrispondenza del numero.
- 5 Premere Modifica.
- 6 Premere Aggiungi a Rubrica.
- 7 Premere Nome.
- 8 Immettere il nome (massimo 15 caratteri) utilizzando la tastiera sul touchscreen. (Per facilitare l'immissione di lettere, >>>Guida per utenti base: *Digitazione testo.*)  
Premere OK.
- 9 Premere OK per confermare il numero di telefono o fax.
- 10 Premere .

### Impostazione dei gruppi per la trasmissione circolare

Un gruppo, che può essere memorizzato nella Rubrica, consente di inviare lo stesso messaggio fax a diversi numeri di fax premendo Fax, Rubrica, Nome gruppo, Applica e Inizio fax.

Per prima cosa è necessario memorizzare ogni numero di fax nella Rubrica (>>>Guida per utenti base: *Memorizzazione dei numeri nella rubrica*). Successivamente è possibile includerli come numeri di un gruppo. Ogni gruppo occupa un numero della Rubrica. È possibile memorizzare fino a 20 gruppi ed è possibile assegnare fino a 199 numeri a un unico gruppo esteso.

(Consultare *Trasmissione circolare* >>> pagina 18.)

- 1 Premere  (Fax).
- 2 Premere Rubrica.
- 3 Premere Modifica.
- 4 Premere Imp. gruppi.
- 5 Premere Nome.
- 6 Immettere il nome del gruppo (massimo 15 caratteri) utilizzando la tastiera sul touchscreen.  
Premere OK.
- 7 Premere Aggiungi/Elimina.
- 8 Aggiungere al gruppo i numeri della Rubrica selezionandoli per visualizzare un segno di spunta rosso.  
Premere OK.
- 9 Leggere e confermare l'elenco di nomi e numeri scelti, quindi premere OK per salvare il gruppo.

- 10 Procedere nel modo seguente:
- Per memorizzare un altro gruppo per la trasmissione circolare, ripetere le operazioni ai punti 3 - 9.
  - Per completare la memorizzazione dei gruppi per la trasmissione circolare, premere .

### NOTA

È possibile stampare un elenco di tutti i numeri della Rubrica (►► *Rapporti* ►► pagina 48).

### Modifica del nome di un gruppo

- 1 Premere  (Fax).
- 2 Premere Rubrica.
- 3 Premere Modifica.
- 4 Premere Cambia.
- 5 Scorrere in alto o in basso, oppure premere ▲ o ▼ per visualizzare il gruppo desiderato.
- 6 Premere in corrispondenza del nome del gruppo.
- 7 Premere Nome.
- 8 Immettere il nuovo nome del gruppo (massimo 15 caratteri) utilizzando la tastiera sul touchscreen. Premere OK.



### NOTA

*Come modificare il nome memorizzato:*



Per cambiare un carattere, premere ◀ o ▶ per evidenziare il carattere da modificare, quindi premere . Immettere il nuovo carattere (►► Guida per utenti base: *Digitazione testo*).

- 9 Premere OK.
- 10 Premere .

### Eliminazione di un gruppo

- 1 Premere  (Fax).
- 2 Premere Rubrica.
- 3 Premere Modifica.
- 4 Premere Cancellare.
- 5 Scorrere in alto o in basso, oppure premere ▲ o ▼ per visualizzare il gruppo desiderato.
- 6 Premere in corrispondenza del nome del gruppo. Premere OK.
- 7 Quando viene richiesto *Eliminare i dati?* sul touchscreen, premere Sì.
- 8 Premere .

## Aggiunta o eliminazione di un contatto in un gruppo

- 1 Premere  (Fax).
- 2 Premere Rubrica.
- 3 Premere Modifica.
- 4 Premere Cambia.
- 5 Scorrere in alto o in basso, oppure premere ▲ o ▼ per visualizzare il gruppo desiderato.
- 6 Premere in corrispondenza del nome del gruppo.
- 7 Scorrere in alto o in basso, oppure premere ▲ o ▼ per visualizzare Aggiungi/Elimina.
- 8 Premere Aggiungi/Elimina.
- 9 Scorrere in alto o in basso, oppure premere ▲ o ▼ per visualizzare il numero da aggiungere o eliminare.
- 10 Procedere come riportato di seguito per ogni numero da modificare:
  - Per aggiungere un numero al gruppo, premere in corrispondenza della casella di controllo del numero per aggiungere un segno di spunta.
  - Per eliminare un numero dal gruppo, premere in corrispondenza della casella di controllo del numero per rimuovere il segno di spunta.
- 11 Premere OK.
- 12 Premere OK.
- 13 Premere .

## Rapporti fax

Premere  sul touchscreen per impostare il rapporto di verifica della trasmissione e il periodo del giornale.

### Rapporto di verifica della trasmissione

È possibile utilizzare il Rapporto di verifica della trasmissione come conferma dell'avvenuto invio di un fax (➤➤Guida per utenti base: *Rapporto di verifica della trasmissione*).

### Giornale fax (rapporto attività)

È possibile impostare l'apparecchio in modo che stampi il giornale ad intervalli specificati (ogni 50 fax, 6, 12 o 24 ore, 2 o 7 giorni). L'impostazione predefinita è Ogni 50 fax.

Se l'intervallo è impostato su No, è possibile stampare il rapporto seguendo la procedura in *Rapporti* ➤➤ pagina 48.

- 1 Premere .
- 2 Premere Tutte le imp..
- 3 Scorrere in alto o in basso, oppure premere ▲ o ▼ per visualizzare Fax.
- 4 Premere Fax.
- 5 Scorrere in alto o in basso, oppure premere ▲ o ▼ per visualizzare Imp. Rapporto.
- 6 Premere Imp. Rapporto.
- 7 Premere Tempo giornale.

- 8 Premere Tempo giornale.
- 9 Scorrere in alto o in basso, oppure premere ▲ o ▼ per scegliere un intervallo.  
Se si sceglie Ogni 50 fax, procedere al punto 13.
  - 6, 12, 24 ore, 2 o 7 giorni  
L'apparecchio stamperà il rapporto all'ora selezionata, cancellando quindi tutte le operazioni dalla memoria.  
Se la memoria dell'apparecchio si esaurisce con 200 operazioni prima che sia trascorso l'intervallo scelto, l'apparecchio stampa il giornale in anticipo e poi cancella tutte le operazioni dalla memoria. Se si desidera un rapporto aggiuntivo prima di quello all'intervallo previsto, è possibile stamparlo senza cancellare le operazioni nella memoria.
  - Ogni 50 fax  
L'apparecchio stamperà il giornale una volta memorizzate 50 operazioni.
- 10 Premere Ora e immettere l'ora di avvio della stampa (nel formato 24 ore) utilizzando la tastiera sul touchscreen. Esempio: immettere 19:45 per le 7:45 PM.  
Premere OK.
- 11 Se è stato selezionato Ogni 7 giorni, premere Giorno.

**12** Scorrere rapidamente verso l'alto o verso il basso, oppure premere ▲ o ▼ per visualizzare Ogni lunedì, Ogni martedì, Ogni mercoledì, Ogni giovedì, Ogni venerdì, Ogni sabato o Ogni domenica, quindi premere in corrispondenza del primo giorno per il conto alla rovescia di 7 giorni.

**13** Premere .

## Rapporti

Sono disponibili i rapporti che seguono:

**1 Rapporto TX**

Visualizza il Rapporto di verifica della trasmissione per gli ultimi 200 fax in uscita e stampa l'ultimo rapporto.

**2 Rubrica**

Consente di stampare un elenco in ordine alfabetico di nomi e numeri memorizzati nella Rubrica.

**3 Giornale Fax**

Stampa un elenco di dati degli ultimi 200 fax in entrata e in uscita. (TX: trasmissione.) (RX: ricezione.)

**4 Imp. utente**

Stampa una lista delle impostazioni correnti.

**5 Configurazione rete**

Stampa una lista delle impostazioni di rete correnti.

**6 Stampa punti Tamburo**

Consente di stampare il foglio di verifica dei punti del tamburo per la risoluzione dei problemi legati alle stampe con punti visibili.

**7 Rapporto WLAN**

(MFC-9330CDW e MFC-9340CDW)

Consente di stampare il risultato della diagnosi di connettività LAN wireless.

## Stampa di un rapporto

---

- 1 Premere .
- 2 Premere `Tutte le imp..`.
- 3 Scorrere in alto o in basso, oppure premere ▲ o ▼ per visualizzare `Stamp.rapporto.`
- 4 Premere `Stamp.rapporto.`
- 5 Scorrere rapidamente verso l'alto o verso il basso, oppure premere ▲ o ▼ per visualizzare il rapporto desiderato.
- 6 Premere in corrispondenza del nome del rapporto.
- 7 Procedere nel modo seguente:
  - Se è stato selezionato `Rapporto TX`, passare al punto 8.
  - Per gli altri rapporti, procedere al punto 9.
- 8 Procedere nel modo seguente:
  - Per visualizzare il Rapporto di verifica della trasmissione, premere `Visualizza su LCD.`
  - Per stampare il Rapporto di verifica della trasmissione, premere `Stampa rapp..`
- 9 Premere `OK.`

## Impostazioni di copia

È possibile modificare le impostazioni di copia per la copia successiva.

Queste impostazioni sono provvisorie. L'apparecchio ritorna alle impostazioni predefinite un minuto dopo la copia.

Premere **Copia**, quindi premere **Opzioni**. Scorrere in alto o in basso, oppure premere ▲ o ▼ per scorrere le impostazioni di copia. Quando è visibile l'impostazione desiderata, premere in corrispondenza di essa e scegliere l'opzione che si preferisce.

Una volta terminata la modifica delle impostazioni, premere **Colore Inizio** o **Inizio B&N**.

## Interruzione della copia

Per interrompere la copia, premere .

## Aumento della qualità delle copie

È possibile scegliere tra una gamma di impostazioni sulla qualità. L'impostazione predefinita è **Auto**.

### ■ Auto

La modalità automatica è consigliata per le normali operazioni di stampa. È adatta a documenti che contengono sia testo sia fotografie.

### ■ Testo

È adatta a documenti che contengono soprattutto testo.

### ■ Foto

Qualità di copia migliore per le fotografie.

### ■ Ricevuta



È adatta per la copia di scontrini e ricevute.

- 1 Caricare il documento.
- 2 Premere  (Copia).
- 3 Immettere il numero di copie.
- 4 Premere **Opzioni**.
- 5 Scorrere in alto o in basso, oppure premere ▲ o ▼ per visualizzare **Qualità**.
- 6 Premere **Qualità**.
- 7 Premere **Auto**, **Testo**, **Foto** o **Ricevuta**.
- 8 Se non si desidera modificare ulteriori impostazioni, premere **OK**.
- 9 Premere **Colore Inizio** o **Inizio B&N**.



## Ingrandimento o riduzione delle copie

Per ingrandire o ridurre la copia successiva, procedere nel modo seguente:

- 1 Caricare il documento.
- 2 Premere  (Copia).
- 3 Inserire il numero di copie desiderate.
- 4 Premere Opzioni.
- 5 Scorrere in alto o in basso, oppure premere ▲ o ▼ per visualizzare Ingrandimento/Riduzione.
- 6 Premere Ingrandimento/Riduzione.
- 7 Premere 100%, Ingrandimento, Riduzione o Personalizzato (25%-400%).
- 8 Procedere nel modo seguente:
  - Se è stato selezionato Ingrandimento, premere in corrispondenza dell'ingrandimento o del rapporto desiderato.
  - Se è stato selezionato Riduzione, scorrere in alto o in basso, oppure premere ▲ o ▼ per visualizzare il rapporto di riduzione desiderato e selezionarlo.
  - Se è stato selezionato Personalizzato (25%-400%), premere  per cancellare la percentuale visualizzata, oppure premere ◀ per spostare il cursore e immettere un rapporto di ingrandimento o riduzione compreso tra 25% e 400%, con incrementi dell'1%.  
Premere OK.
  - Se è stato selezionato 100%, passare al punto 9.

100%*
200%
141% A5→A4
104% EXE→LTR
97% LTR→A4
94% A4→LTR
91% Pag. compl.
85% LTR→EXE
83% LGL→A4
78% LGL→LTR
70% A4→A5
50%
Personalizzato (25%-400%) <sup>1</sup>

\* L'impostazione predefinita è visualizzata in grassetto con un asterisco.

<sup>1</sup> Personalizzato (25%-400%) consente di immettere un rapporto compreso tra 25% e 400%, con incrementi dell'1%.

- 9 Se non si desidera modificare ulteriori impostazioni, premere OK.
- 10 Premere Colore Inizio o Inizio B&N.

### NOTA

Layout pagina *non* è disponibile con Ingrandimento/Riduzione.

## copia fronte-retro

È necessario selezionare un layout di copia fronte-retro tra le seguenti opzioni prima di avviare la copia fronte-retro. Il layout del documento determina quale layout di copia fronte-retro occorre scegliere.

### MFC-9140CDN e MFC-9330CDW

Verticale

#### ■ 1 lato-2 lati Lato lungo

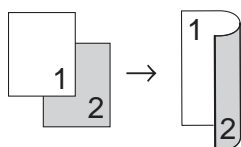

#### ■ 1 lato-2 lati Lato corto

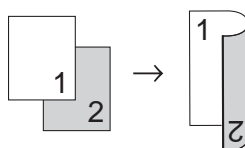

Orizzontale

#### ■ 1 lato-2 lati Lato lungo

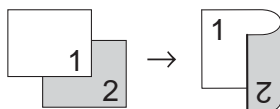

#### ■ 1 lato-2 lati Lato corto

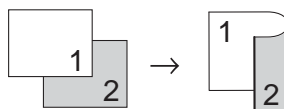

### MFC-9340CDW

Se si desidera utilizzare la funzione di copia fronte-retro automatica, caricare il documento nell'ADF.

Verticale

#### ■ Fronte retro-Fronte retro

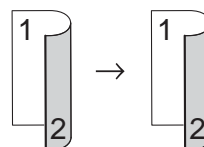

#### ■ 1 lato-2 lati Lato lungo

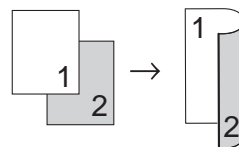

#### ■ 2 lati-1 lato Lato lungo

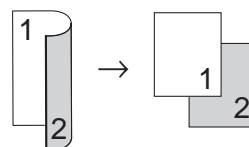

#### ■ 1 lato-2 lati Lato corto

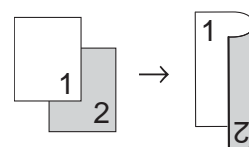

#### ■ 2 lati-1 lato Lato corto

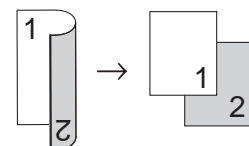

## Orizzontale

## ■ Fronte retro-Fronte retro

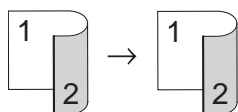

## ■ 1 lato-2 lati Lato lungo

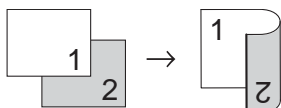

## ■ 2 lati-1 lato Lato lungo

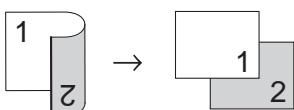

## ■ 1 lato-2 lati Lato corto

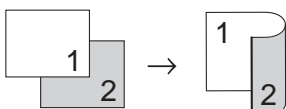

## ■ 2 lati-1 lato Lato corto

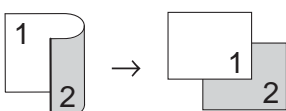

- 1 Caricare il documento.
- 2 Premere  (Copia).
- 3 Immettere il numero di copie.
- 4 Premere Opzioni.
- 5 Scorrere in alto o in basso, oppure premere ▲ o ▼ per visualizzare Copia fronte/retro.
- 6 Premere Copia fronte/retro.

- 7 Scorrere in alto o in basso, oppure premere ▲ o ▼ per visualizzare le seguenti opzioni di layout:  
No,  
2 lati⇒2 lati<sup>1</sup>,  
Capovolg. lato lungo 1 lato⇒2 lati,  
Capovolg. lato lungo 2 lati⇒1 lato<sup>1</sup>,  
Capovolg. lato corto 1 lato⇒2 lati,  
Capovolg. lato corto 2 lati⇒1 lato<sup>1</sup>

<sup>1</sup> Per MFC-9340CDW

- 8 Premere in corrispondenza dell'opzione desiderata.
- 9 Se non si desidera modificare ulteriori impostazioni, premere OK.
- 10 Premere Colore Inizio o Inizio B&N per eseguire la scansione della pagina.  
Se è stato inserito il documento nell'ADF, l'apparecchio esegue la scansione delle pagine e avvia la stampa.

**Se si utilizza il piano dello scanner, procedere al punto 11.**

- 11 Quando l'apparecchio esegue la scansione della pagina, premere Scansione per eseguire la scansione della pagina successiva.
- 12 Posizionare la pagina successiva sul piano dello scanner.
- 13 Premere OK.  
Ripetere i punti 11 e 13 per ciascuna pagina del layout.
- 14 Dopo aver eseguito la scansione di tutte le pagine, premere Completato nel punto 11 per completare l'operazione.

## Regolazione di densità e contrasto

---

### Densità

Regolare la densità di copia per produrre copie più scure o più chiare.

- 1 Caricare il documento.
- 2 Premere  (Copia).
- 3 Immettere il numero di copie.
- 4 Premere Opzioni.
- 5 Scorrere in alto o in basso, oppure premere ▲ o ▼ per visualizzare Densità.
- 6 Premere Densità.
- 7 Premere in corrispondenza del livello di densità, da chiaro a scuro.
- 8 Se non si desidera modificare ulteriori impostazioni, premere OK.
- 9 Premere Colore Inizio o Inizio B&N.

### Contrasto

È possibile regolare il contrasto per ottenere immagini più nitide e più vivaci.

- 1 Caricare il documento.
- 2 Premere  (Copia).
- 3 Immettere il numero di copie.
- 4 Premere Opzioni.
- 5 Scorrere in alto o in basso, oppure premere ▲ o ▼ per visualizzare Contrasto.
- 6 Premere Contrasto.
- 7 Premere in corrispondenza del livello di contrasto.
- 8 Se non si desidera modificare ulteriori impostazioni, premere OK.
- 9 Premere Colore Inizio o Inizio B&N.

## Ordinamento delle copie

È possibile ordinare copie multiple. Le pagine saranno ordinate nell'ordine 1 2 3, 1 2 3, 1 2 3 e così via.

- 1 Caricare il documento.
  - 2 Premere  (Copia).
  - 3 Immettere il numero di copie.
  - 4 Premere *Opzioni*.
  - 5 Scorrere in alto o in basso, oppure premere ▲ o ▼ per visualizzare *Impila/Ordina*.
  - 6 Premere *Impila/Ordina*.
  - 7 Premere *Ordina*.
  - 8 Leggere e confermare l'elenco di impostazioni visualizzato. Se non si desidera modificare nessun'altra impostazione, premere *OK*.
  - 9 Premere *Colore Inizio* o *Inizio B&N* per eseguire la scansione della pagina.  
Se è stato inserito il documento nell'ADF, l'apparecchio esegue la scansione delle pagine e avvia la stampa.
- Se si utilizza il piano dello scanner, procedere al punto 10.**
- 10 Quando l'apparecchio esegue la scansione della pagina, premere *Scansione* per eseguire la scansione della pagina successiva.
  - 11 Posizionare la pagina successiva sul piano dello scanner.
  - 12 Premere *OK*.  
Ripetere i punti 10 e 12 per ciascuna pagina del layout.

- 13 Dopo aver eseguito la scansione di tutte le pagine, premere *Completato* nel punto 10 per completare l'operazione.

## Produzione di copie N su 1 (layout di pagina)

È possibile ridurre la quantità di carta utilizzata quando si esegue la copia utilizzando la funzione N su 1. Ciò consente di copiare due o quattro pagine su una sola pagina. Se si desidera copiare entrambi i lati di un documento di identità su una pagina, vedere

*Copia di documenti di identità 2 su 1*  
➤➤ pagina 57.

### IMPORTANTE

- Accertarsi di aver impostato il formato carta su *A4*, *Letter*, *Legal* o *Folio*.
- Non è possibile utilizzare l'impostazione *Ingrandimento/Riduzione* con la funzione N su 1.
- (P) indica l'orientamento verticale, mentre (L) indica l'orientamento orizzontale.

- 1 Caricare il documento.
- 2 Premere  (Copia).
- 3 Immettere il numero di copie.
- 4 Premere *Opzioni*.
- 5 Scorrere in alto o in basso, oppure premere ▲ o ▼ per visualizzare *Layout pagina*.
- 6 Premere *Layout pagina*.
- 7 Scorrere in alto o in basso, oppure premere ▲ o ▼ per visualizzare *No (1in1)*, *2in1 (P)*, *2in1 (L)*, *2in1 (ID)*<sup>1</sup>, *4in1 (P)* o *4in1 (L)*.

<sup>1</sup> Per informazioni su *2in1 (ID)*, vedere *Copia di documenti di identità 2 su 1* ➤➤ pagina 57.

- 8 Premere in corrispondenza dell'opzione desiderata.
- 9 Se non si desidera modificare ulteriori impostazioni, premere OK.
- 10 Premere **Colore Inizio** o **Inizio B&N** per eseguire la scansione della pagina.  
Se è stato inserito il documento nell'ADF, l'apparecchio esegue la scansione delle pagine e avvia la stampa.

**Se si utilizza il piano dello scanner, procedere al punto 11.**

- 11 Quando l'apparecchio esegue la scansione della pagina, premere **Scansione** per eseguire la scansione della pagina successiva.
- 12 Posizionare la pagina successiva sul piano dello scanner.
- 13 Premere OK.  
Ripetere i punti 11 e 13 per ciascuna pagina del layout.
- 14 Dopo aver eseguito la scansione di tutte le pagine, premere **Completato** nel punto 11 per completare l'operazione.

**Se si effettua la copia dall'ADF:**

Posizionare il documento *rivolto verso l'alto* nella direzione mostrata in figura:

■ 2in1(P)



■ 2in1(L)

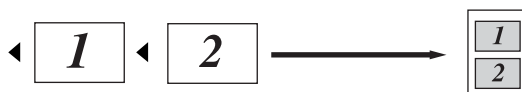

■ 4in1(P)



■ 4in1(L)



**Se si effettua la copia dal piano dello scanner:**

Posizionare il documento *rivolto verso il basso* nella direzione mostrata in figura:

■ 2in1(P)



■ 2in1(L)

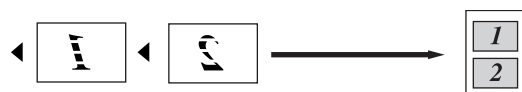

■ 4in1(P)



■ 4in1(L)



## Copia di documenti di identità 2 su 1

È possibile copiare entrambi i lati dei documenti di identità su una sola pagina mantenendo il formato originale.

### NOTA

È possibile copiare un documento di identità nei limiti previsti dalle leggi in vigore (►►Guida di sicurezza prodotto: *Usa illecito di apparecchiature per la copia (solo MFC e DCP).*)

- 1 Posizionare il documento di identità con il lato di stampa *rivolto verso il basso* in prossimità dell'angolo sinistro del piano dello scanner.

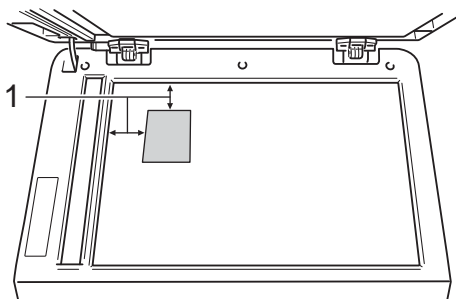

**1 4 mm o superiore (in alto, a sinistra)**

- Anche se il documento viene collocato sull'ADF, in questa modalità l'apparecchio esegue la scansione dei dati dal piano dello scanner.

- 2 Premere  (Copia).
- 3 Immettere il numero di copie.
- 4 Premere Opzioni.
- 5 Scorrere in alto o in basso, oppure premere ▲ o ▼ per visualizzare Layout pagina.
- 6 Premere Layout pagina.

- 7 Scorrere in alto o in basso, oppure premere ▲ o ▼ per visualizzare 2in1 (ID).
- 8 Premere 2in1 (ID).
- 9 Leggere e confermare l'elenco di impostazioni visualizzato, quindi premere OK.
- 10 Premere Colore Inizio o Inizio B&N.  
L'apparecchio avvia la scansione di un lato del documento di identità.
- 11 Dopo la scansione del primo lato, premere Scansione. Capovolgere il documento di identità e posizionarlo accanto all'angolo sinistro del piano dello scanner, quindi premere OK per eseguire la scansione dell'altro lato.



### NOTA

Scegliendo Copia ID 2 in 1, l'apparecchio imposta la qualità su Foto e il contrasto su +2.

- 12 Premere .

## Regolazione della saturazione del colore

È possibile modificare l'impostazione predefinita per la saturazione del colore.

- 1 Caricare il documento.
- 2 Premere  (Copia).
- 3 Immettere il numero di copie.
- 4 Premere Opzioni.
- 5 Scorrere in alto o in basso, oppure premere ▲ o ▼ per visualizzare Regolazione colore.
- 6 Premere Regolazione colore.
- 7 Premere Rosso, Verde o Blu.
- 8 Premere in corrispondenza del livello di saturazione del colore.
- 9 Ripetere le operazioni ai punti 7 e 8 per regolare il colore successivo. Dopo aver regolato le impostazioni del colore, premere .
- 10 Se non si desidera modificare ulteriori impostazioni, premere OK.
- 11 Premere Colore Inizio.

## Produzione di N copie fronte-retro su 1 (MFC-9340CDW)

Quando si producono N copie fronte-retro su 1 da un documento fronte-retro, è necessario scegliere un'opzione di layout in Layout pagina copia fronte-retro. Sarà possibile accedere a Layout pagina copia fronte-retro dopo aver selezionato 2 lati⇒2 lati per Copia fronte/retro e qualsiasi layout N su 1 per Layout pagina.

È necessario selezionare un'opzione appropriata tra quelle visualizzate in tabella.

Bordo fascicolato del documento	Bordo delle copie da fascicolare	Opzione da selezionare
Lato lungo	Lato lungo	Lat.lungo⇒ Lat.lungo
	Lato corto	Lat.lungo⇒ Lat.corto
Lato corto	Lato lungo	Lat.corto⇒ Lat.lungo
	Lato corto	Lat.corto⇒ Lat.corto

### IMPORTANTE

- Caricare il documento nell'ADF per utilizzare la funzione Layout pagina copia fronte-retro.
- La funzione Layout pagina copia fronte-retro non è disponibile selezionando 2in1(ID) per Layout pagina.

- 1 Caricare il documento nell'ADF.
- 2 Premere  (Copia).
- 3 Immettere il numero di copie.
- 4 Premere Opzioni.



- 5 Selezionare 2 lati⇒2 lati in Copia fronte/retro (consultare *copia fronte-retro* ►► pagina 52).
- 6 Selezionare 2in1(P), 2in1(L), 4in1(P) o 4in1(L) in Layout pagina (consultare *Produzione di copie N su 1 (layout di pagina)* ►► pagina 55).
- 7 Scorrere in alto o in basso, oppure premere ▲ o ▼ per visualizzare Layout pagina copia fronte-retro.
- 8 Premere Layout pagina copia fronte-retro.
- 9 Premere Lat.lungo⇒ Lat.lungo, Lat.lungo⇒ Lat.corto, Lat.corto⇒ Lat.lungo o Lat.corto⇒ Lat.corto.
- 10 Se non si desidera modificare ulteriori impostazioni, premere OK.
- 11 Premere Colore Inizio o Inizio B&N.

## Rimozione del colore di sfondo

Rimuovi colore di sfondo consente di rimuovere il colore di sfondo del documento durante la copia. L'utilizzo di questa funzione favorisce la leggibilità del documento e può risparmiare toner.



### NOTA

Questa funzione è utilizzabile solo per le copie a colori.

- 1 Caricare il documento.
- 2 Premere  (Copia).
- 3 Immettere il numero di copie.
- 4 Premere Opzioni.
- 5 Scorrere in alto o in basso, oppure premere ▲ o ▼ per visualizzare Impostazioni avanzate.
- 6 Premere Impostazioni avanzate.
- 7 Premere Rimuovi colore di sfondo.
- 8 Premere Basso, Medio o Alto.
- 9 Se non si desidera modificare ulteriori impostazioni, premere OK.
- 10 Premere Colore Inizio.

## Salvataggio delle opzioni di copia come collegamento

È possibile salvare come collegamento le opzioni di copia.

- 1 Premere  (Copia).
- 2 Premere Opzioni.
- 3 Scorrere in alto o in basso, oppure premere ▲ o ▼ per visualizzare Qualità, Ingrandimento/Riduzione, Copia fronte/retro, Densità, Contrasto, Impila/Ordina, Layout pagina, Regolazione colore, Layout pagina copia fronte-retro o Rimuovi colore di sfondo, quindi premere in corrispondenza dell'impostazione desiderata.
- 4 Scorrere in alto o in basso, oppure premere ▲ o ▼ per visualizzare le opzioni disponibili, quindi premere in corrispondenza della nuova opzione. Ripetere i passaggi 3 e 4 per ciascuna impostazione da modificare.
- 5 Una volta completata la selezione delle nuove opzioni, premere Salva come Scelta rapida.
- 6 Leggere e confermare l'elenco visualizzato delle opzioni scelte per il collegamento, quindi premere OK.
- 7 Immettere un nome per il collegamento utilizzando la tastiera sul touchscreen. (Per facilitare l'immissione di lettere: >>Guida per utenti base: *Digitazione testo*.) Premere OK.
- 8 Premere OK per salvare il collegamento.
- 9 Premere .

## Risparmio di carta



È possibile utilizzare la preimpostazione di risparmio carta per ridurre la quantità di carta consumata per la copia. Il risparmio carta utilizza le opzioni di copia layout 4 in 1 e fronte-retro.

- 1 Caricare il documento.
- 2 Premere  (Copia).
- 3 Scorrere a destra o sinistra per visualizzare Risparmio carta.
- 4 Premere Risparmio carta.
- 5 Immettere il numero di copie.
- 6 Procedere nel modo seguente:
  - Per cambiare più impostazioni, procedere al punto 7.
  - Una volta terminata la modifica delle impostazioni, passare al punto 10.
- 7 Premere Opzioni.
- 8 Scorrere rapidamente verso l'alto o verso il basso, oppure premere ▲ o ▼ per visualizzare le impostazioni disponibili e premere quella desiderata.
- 9 Scorrere in alto o in basso, oppure premere ▲ o ▼ per visualizzare le opzioni disponibili, quindi premere in corrispondenza della nuova opzione. Ripetere le operazioni ai punti 8 e 9 per ogni impostazione desiderata. Una volta terminata la modifica delle impostazioni, premere OK.
- 10 Premere Colore Inizio o Inizio B&N.

## Controllo dell'apparecchio



### Stampa della stampa di prova

È possibile stampare la pagina Stampa di prova per verificare la qualità di stampa.

- 1 Premere .
- 2 Premere Test di stampa.
- 3 Il touchscreen visualizzerà Premere [OK].  
Premere OK.  
La macchina stampa la pagina Stampa di prova.
- 4 Premere .



### Verifica dei contatori delle pagine

È possibile visualizzare il contapagine dell'apparecchio per le copie, le stampe, gli elenchi e i rapporti, i fax o i resoconti.

- 1 Premere .
- 2 Premere Tutte le imp..
- 3 Scorrere in alto o in basso, oppure premere ▲ o ▼ per visualizzare Info. macchina.
- 4 Premere Info. macchina.
- 5 Premere Contatore pag..  
Sul touchscreen viene visualizzato il numero di pagine per Totale, Fax/Elenco, Copia e Stampa.
- 6 Premere .



## Verifica della durata rimanente delle cartucce toner

È possibile vedere la durata approssimativa rimanente delle cartucce toner.

- 1 Premere .
- 2 Premere Durata toner.  
Sul touchscreen viene visualizzato un grafico a barre relativo alla durata approssimativa rimanente delle cartucce toner.
- 3 Premere .

## Verifica della durata rimanente dei componenti

La vita utile dei componenti dell'apparecchio può essere visualizzata sul touchscreen.

- 1 Premere .
- 2 Premere Tutte le imp..
- 3 Scorrere in alto o in basso, oppure premere ▲ o ▼ per visualizzare Info. macchina.
- 4 Premere Info. macchina.
- 5 Premere Durata dei pezzi.
- 6 Premere ▲ o ▼ per visualizzare la vita utile rimanente approssimativa dei componenti di Tamb. Nero (BK), Tamb. Ciano (C), Tamb. Magenta (M), Tamb. Giallo (Y), Gruppo Cinghia, Fusore, Kit PF.
- 7 Premere .

### NOTA

La durata rimanente della cartuccia toner è mostrata nel rapporto Impostazioni utente (vedere *Stampa di un rapporto* >> pagina 49).

## Sostituzione dei componenti soggetti a manutenzione periodica

Le parti di manutenzione periodica devono essere sostituite regolarmente in modo da conservare la qualità di stampa. L'unità fusore e il kit PF elencati in tabella devono essere sostituiti dopo aver stampato circa 50.000 pagine <sup>1</sup>. Rivolgersi al servizio assistenza clienti Brother quando vengono visualizzati questi messaggi sul touchscreen.

Messaggio sul touchscreen	Descrizione
Sost. fusore	Sostituire il gruppo fusore.
Sostituire kit PF	Sostituire il kit PF per il vassoio.

<sup>1</sup> Pagine a un lato in formato lettera o A4.

## Imballaggio e spedizione dell'apparecchio

### **AVVERTENZA**

Questa macchina è pesante e pesa più di 20,0 kg. Per prevenire potenziali infortuni, la macchina deve essere sollevata almeno da due persone. Una persona tiene la parte anteriore della macchina e l'altra la parte posteriore, come mostrato in figura. Prestare attenzione a non pizzicarsi le dita quando si appoggia la macchina a terra.

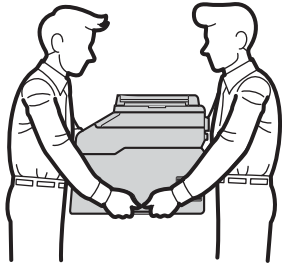

### **NOTA**

Se per qualsiasi motivo l'apparecchio deve essere spedito, imballarlo con cura nella confezione originale per evitare danni durante il trasporto. L'apparecchio deve essere adeguatamente assicurata con il vettore.

- 1 Tenere premuto  per spegnere l'apparecchio. Lasciare spento l'apparecchio per almeno 10 minuti in modo che si raffreddi.
- 2 Disconnettere tutti i cavi, quindi scollegare il cavo di alimentazione dalla presa elettrica.
- 3 Inserire il materiale da imballaggio (1) nel cartone.

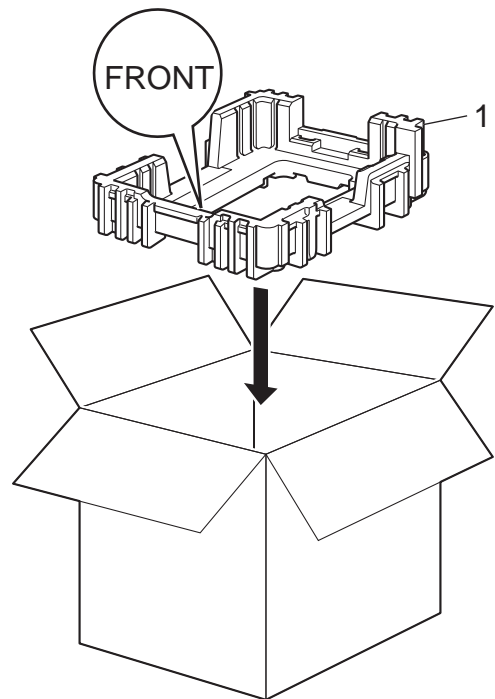

- 4 Avvolgere l'apparecchio in un sacchetto di plastica, quindi posizionare il materiale da imballaggio inferiore (1).

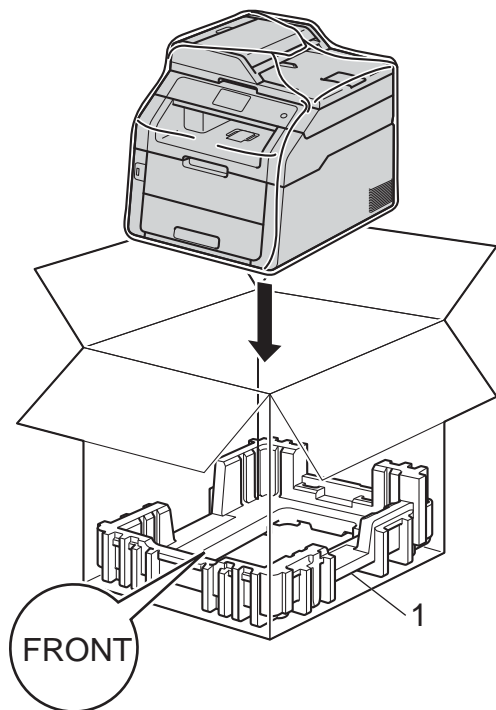

- 5 Posizionare il materiale da imballaggio (2) contrassegnato con la lettera "R" sul lato destro dell'apparecchio. Posizionare il materiale da imballaggio (3) contrassegnato con la lettera "L" sul lato sinistro dell'apparecchio. Inserire il cavo di alimentazione CA e la documentazione stampata nel cartone originale, come mostrato nella figura.

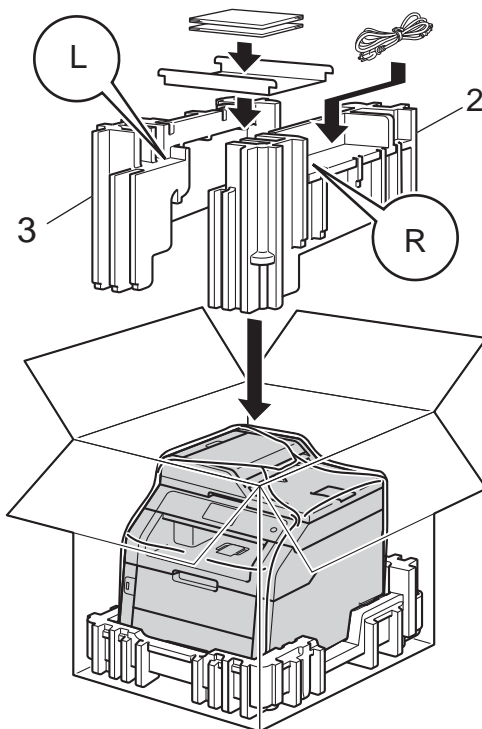

- 6 Chiudere il cartone e fissarlo con nastro da imballaggio.

L'elenco riporta una lista completa di funzioni e termini che compaiono nei manuali Brother. La disponibilità di tali funzioni varia a seconda del modello acquistato.

**Accesso al recupero remoto**

La possibilità di accedere all'apparecchio in modo remoto da un telefono a toni.

**Accesso duale**

L'apparecchio può eseguire la scansione dei fax in uscita o delle operazioni programmate in memoria mentre invia un fax o riceve o stampa un fax in arrivo.

**ADF (alimentatore automatico di documenti)**

Il documento può essere collocato nell'alimentatore automatico documenti e la scansione viene eseguita automaticamente una pagina alla volta.

**Annullamento di un'operazione**

Annulla un processo di stampa programmato e lo cancella dalla memoria dell'apparecchio.

**Codice di accesso remoto**

Il codice di quattro cifre (– – –\*) che consente di chiamare e accedere all'apparecchio da una posizione remota.

**Codice di attivazione remota (solo modalità Fax/Tel)**

Premere questo codice (\*51) quando si risponde a una chiamata fax su un telefono in derivazione o esterno.

**Codice di disattivazione remota (solo modalità Fax/Tel)**

Quando l'apparecchio risponde a una chiamata vocale, vengono emessi squilli doppi rapidi. È possibile rispondere da un telefono esterno o in derivazione premendo questo codice (#51).

**Contrasto**

Impostazione che compensa il chiaro e lo scuro dei documenti, schiarendo nei fax o nelle copie i documenti scuri e scurendo quelli chiari.

**Densità**

La modifica della densità consente di scurire o schiarire l'intera immagine.

**Durata squilli F/T**

La durata dei doppi squilli rapidi emessi dall'apparecchio Brother (quando la modalità di ricezione è Fax/Tel) per avvisare di rispondere a una chiamata vocale in arrivo.

**ECM (Modalità di correzione errori)**

Rileva gli errori durante la trasmissione dei fax e invia nuovamente le pagine del documento che avevano presentato un errore.

**Elenco della Rubrica**

Un elenco in ordine alfabetico di nomi e numeri memorizzati nella Rubrica.

**Elenco di impostazioni utente**

Un rapporto di stampa che mostra le impostazioni attuali dell'apparecchio.

**Errore di comunicazione**

Un errore durante l'invio o la ricezione di fax, causato di solito da disturbi o elettricità statica sulla rete.

**Fax differito**

Invia un fax successivamente, ad una specifica ora della giornata.

**Fax manuale**

Quando si solleva il ricevitore del telefono esterno in modo da sentire la risposta dell'apparecchio fax ricevente prima di premere **Inizio fax** per iniziare la trasmissione.

**Fax/Tel**

È possibile ricevere fax e telefonate. Non usare questa modalità se si sta utilizzando una segreteria telefonica (TAD).

### **Giornale fax**

Elenca i dati degli ultimi 200 fax in entrata e in uscita. TX sta per Trasmissione. RX sta per Ricezione.

### **Gruppo di compatibilità**

La possibilità di un apparecchio fax di comunicare con un altro. La compatibilità è assicurata tra i Gruppi ITU-T.

### **Identificativo**

I dati memorizzati che compaiono nella parte superiore delle pagine inviate via fax. Comprende il nome e il numero fax del mittente.

### **Identificativo del chiamante**

Un servizio acquistato dalla compagnia telefonica che consente di vedere il numero (o il nome) della persona che sta chiamando.

### **Impostazioni provvisorie**

È possibile scegliere alcune opzioni per ciascuna trasmissione fax e copia senza modificare le impostazioni predefinite.

### **Impulsi**

Un tipo di composizione dei numeri di telefono che utilizza un disco combinatore.

### **Inoltro fax**

Invia un fax ricevuto in memoria ad un altro numero fax precedentemente impostato.

### **Memorizzazione fax**

È possibile memorizzare fax nella memoria.

### **Metodo di codifica**

Metodo per codificare le informazioni contenute in un documento. Tutti gli apparecchi fax devono usare uno standard minimo Modified Huffman (MH). L'apparecchio è in grado di utilizzare metodi di compressione maggiore, Modified Read (MR), Modified Modified Read (MMR) e JBIG se l'apparecchio ricevente è dotato delle stesse capacità.

### **Modalità Overseas**

Modifica temporaneamente i segnali fax per tener conto di eventuali disturbi ed elettricità statica sulle linee telefoniche di comunicazione con l'estero.

### **Numero di gruppo**

Una combinazione di numeri della Rubrica memorizzati nella Rubrica per la trasmissione circolare.

### **OCR (riconoscimento ottico dei caratteri)**

L'applicazione software Nuance™ PaperPort™ 12SE o Presto! PageManager consente di convertire un'immagine di testo in un testo modificabile.

### **Operazioni rimanenti**

È possibile controllare quali operazioni fax programmate sono in attesa nella memoria ed eventualmente annullarle individualmente.

### **Pausa**

Consente di inserire un ritardo di 3,5 secondi nella sequenza di composizione mentre si compone un numero utilizzando la tastiera oppure mentre si memorizzano i numeri nella Rubrica. Premere **PAUSA** il numero desiderato di volte, per ottenere una pausa più lunga.

### **Periodo del giornale**

Il periodo preprogrammato tra le stampe automatiche dei rapporti giornale del fax. È possibile stampare il giornale fax su richiesta senza interrompere il ciclo.

### **Polling**

L'operazione con cui un apparecchio fax ne chiama un altro per recuperare messaggi fax in attesa.

### **Rapporto Xmit (rapporto di verifica della trasmissione)**

Un elenco di ciascuna trasmissione, che ne riporta la data, l'ora e il numero.

### **Ricerca**

Un elenco elettronico in ordine alfabetico di numeri di gruppo e memorizzati nella Rubrica.



**Ricezione in mancanza di carta**

Per ricevere i fax nella memoria dell'apparecchio quando questo ha esaurito la carta.

**Ricomposizione automatica**

Una funzione che consente all'apparecchio di ricomporre l'ultimo numero fax dopo cinque minuti se il documento non era stato trasmesso perché la linea era occupata.

**Riconoscimento fax**

Consente all'apparecchio di riconoscere i segnali di chiamata CNG se si interrompe una chiamata fax rispondendovi.

**Riduzione automatica**

Riduce la dimensione dei fax in arrivo.

**Risoluzione**

Il numero di linee verticali e orizzontali per pollice.

**Risoluzione fine**

Questa risoluzione è pari a  $203 \times 196$  dpi. Viene utilizzata per la stampa di caratteri piccoli e di grafici.

**Ritardo squilli**

Il numero di squilli prima della risposta dell'apparecchio in modalità Fax e Fax/Tel.

**Rubrica**

Nomi e numeri memorizzati per facilitare la composizione.

**Scala di grigi**

Le sfumature di grigio disponibili per copiare e inviare fotografie via fax.

**Scansione**

L'operazione di invio al computer dell'immagine elettronica di un documento cartaceo.

**Segnali di chiamata CNG**

I segnali speciali (segnali acustici) inviati dagli apparecchi fax durante la trasmissione automatica per informare l'apparecchio ricevente che un apparecchio fax sta effettuando una chiamata.

**Stampa di backup**

L'apparecchio stampa una copia di ogni fax ricevuto e memorizzato. Questa è una misura di sicurezza per non perdere messaggi a causa di un'interruzione di alimentazione.

**Tabelle delle impostazioni**

Istruzioni rapide che mostrano tutte le impostazioni e le opzioni disponibili per configurare l'apparecchio.

**TAD (segreteria telefonica)**

È possibile collegare una segreteria telefonica esterna all'apparecchio.

**Telefono esterno**

Una segreteria telefonica (TAD) o un telefono collegato all'apparecchio.

**Telefono in derivazione**

Un telefono dello stesso numero fax, collegato ad una presa a muro separata.

**Toni**

Un tipo di composizione dei numeri di telefono con apparecchi a tasti.

**Toni fax**

I segnali emessi dagli apparecchi fax quando inviano e ricevono i fax mentre comunicano informazioni.

**Touchscreen LCD da 93,4 mm e pannello a sfioramento**

Il touchscreen LCD (display a cristalli liquidi) dell'apparecchio mostra messaggi interattivi e messaggi di richiesta per l'utilizzo dell'apparecchio. È possibile utilizzare il touchscreen toccando o scorrendo lo schermo. Il pannello a sfioramento, sul lato destro del touchscreen LCD, contiene LED che si illuminano quando sono disponibili per l'operazione corrente.

**Trasmissione**

L'operazione di invio fax, utilizzando le linee telefoniche dall'apparecchio, a un apparecchio telefax ricevente.

**Trasmissione circolare**

La possibilità d'inviare lo stesso messaggio fax a più di un destinatario.

**Trasmissione cumulativa**

Come funzione di risparmio, consente di inviare in un'unica trasmissione tutti i fax differiti destinati allo stesso numero.

**Trasmissione fax automatica**

Invio di un fax senza sollevare il ricevitore di un telefono esterno.

**Trasmissione in tempo reale**

Quando la memoria è esaurita, è possibile inviare i fax in tempo reale.

**Volume del segnale acustico**

L'impostazione del volume per i segnali acustici emessi quando si preme un tasto o si commette un errore.

**Volume squilli**

Impostazione del volume del segnale acustico.

## Caratteri numerici

2copia fronte-retro ..... 52

## A

Accesso duale ..... 17

Annullamento

memorizzazione fax ..... 31

operazioni fax in memoria ..... 22

operazioni in attesa di

ricomposizione ..... 22

opzioni per le trasmissioni fax remote ... 32

trasmissione circolare in corso ..... 19

Apple Macintosh

➤➤ Guida software dell'utente .

## C

Chiamate in uscita

Aggiunta alla Rubrica ..... 44

Codici fax

codice di accesso remoto ..... 33

modifica ..... 33

Composizione

Gruppi (trasmissione circolare) ..... 18

limitazione della composizione ..... 13

ControlCenter2 (per Macintosh)

➤➤ Guida software dell'utente .

ControlCenter4 (per Windows®)

➤➤ Guida software dell'utente .

Copertina ..... 25

commenti personalizzati ..... 25

modulo stampato ..... 26

Copia

2fronte-retro ..... 52

contrasto ..... 54

Copia di documenti di identità 2 su 1 .... 57

Densità ..... 54

impostazioni provvisorie ..... 50

Ingrandimento/Riduzione ..... 51

N su 1 (layout di pagina) ..... 55

ordinamento ..... 55

pulsante ..... 50

qualità ..... 50

risparmio di carta ..... 60

uso del piano dello scanner ..... 53, 55, 56

## D

Display della destinazione ..... 27

## F

Fax autonomo

invio ..... 14

annullamento dalla memoria ..... 22

contrasto ..... 16

cumulativo differito ..... 22

dalla memoria (accesso duale) ..... 17

display della destinazione ..... 27

fax differito ..... 21

manuale ..... 17

oltreoceano ..... 21

risoluzione ..... 16

trasmissione circolare ..... 18

trasmissione in tempo reale ..... 20

trasmissione polling ..... 28

ricezione

in memoria (memorizzazione fax) .... 31

inoltro fax ..... 30, 35

recupero da una posizione

remota ..... 35, 36

ricezione polling ..... 40

riduzione per l'adattamento

al foglio ..... 37

timbro di ricezione fax ..... 38

## G

Gruppi per la trasmissione circolare ..... 44

## I

Impostazione remota	
>>>Guida software dell'utente .	
Impostazioni di copia provvisorie .....	50
Informazioni sull'apparecchio	
contatori delle pagine .....	61
verifica della durata rimanente dei componenti .....	62
Ingrandimento/Riduzione .....	51
Inoltro fax	
modifica in remoto .....	35, 36
programmazione di un numero .....	30
Interruzione della corrente elettrica .....	1

## L

Layout di pagina (N su 1) .....	55
---------------------------------	----

## M

Macintosh	
>>>Guida software dell'utente .	
Manuale	
trasmissione .....	17
Manutenzione ordinaria .....	61
verifica della durata rimanente dei componenti .....	62
Memoria	
archiviazione .....	1
Memorizzazione fax .....	31
attivazione .....	31
disattivazione .....	32
stampa dalla memoria .....	39
Modalità riposo .....	2
Modalità riposo avanzato .....	3

## N

N su 1 (layout di pagina) .....	55
Nuance™ PaperPort™ 12SE	
>>>Guida software dell'utente e la Guida dell'applicazione PaperPort™ 12SE per accedere alle Guide rapide.	

## O

Ora legale .....	1
Ordinamento .....	55

## P

PC-FAX	
>>>Guida software dell'utente .	
Polling	
ricezione polling .....	40
trasmissione polling .....	28
Presto! PageManager	
>>>Guida software dell'utente . >>>anche la Guida nell'applicazione Presto! PageManager.	

## Q

Qualità	
copia .....	50

## R

Rapporti .....	47, 48
Configurazione di rete .....	48
Elenco telefonico .....	48
Giornale fax .....	47, 48
periodo del giornale .....	47
Impostazioni utente .....	48
modalità di stampa .....	49
Rapporto WLAN .....	48
Verifica della trasmissione .....	47
Verifica tamburo .....	48
Recupero remoto .....	33
codice di accesso .....	33
comandi .....	35
recupero dei fax .....	36
Rete	
invio di fax	
>>>Guida software dell'utente .	
scansione	
>>>Guida software dell'utente .	
stampa	
>>>Guida dell'utente in rete.	
Rete wireless	
>>>Guida di installazione rapida e Guida dell'utente in rete.	
Riduzione	
copie .....	51
fax in arrivo .....	37
Risoluzione	
fax (standard, fine, superfine, foto) .....	16
impostazione per il fax successivo .....	16

Risparmio toner .....	2
Rubrica	
Chiamata di gruppo	
impostazione dei gruppi per la	
trasmissione circolare .....	44
trasmissione circolare .....	18
uso dei gruppi .....	18

## S

---

Scansione	
>>> Guida software dell'utente .	
Sicurezza	
Blocco delle impostazioni .....	11
limitazione della composizione .....	13
Secure Function Lock	
password di amministratore .....	7
Stampa	
fax dalla memoria .....	39
rapporti .....	48
>>> Guida software dell'utente .	

## T

---

Touchscreen	
luminosità della retroilluminazione .....	3
Trasmissione circolare .....	18
annullamento .....	19
impostazione dei gruppi per .....	44
Trasmissione cumulativa differita .....	22

## U

---

Unità tamburo	
verifica (durata rimanente) .....	62

## W

---

Windows®	
>>> Guida software dell'utente .	

# brother®

**Visitare il sito Web**  
**<http://www.brother.com/>**

L'utilizzo di questi apparecchi è approvato soltanto nel paese di acquisto. Le società Brother locali o altri rivenditori forniranno assistenza soltanto per gli apparecchi acquistati nei rispettivi paesi.



[www.brotherearth.com](http://www.brotherearth.com)