

**hp officejet
5100 series
all-in-one**



i n v e n t



guida di riferimento

©Copyright Hewlett-Packard Company 2002

Tutti i diritti riservati. Non è consentito fotocopiare, riprodurre né tradurre in un'altra lingua alcuna parte di questo documento senza il previo consenso scritto di Hewlett-Packard Company.

Questo prodotto comprende la tecnologia PDF Adobe, che contiene un'implementazione di LZW registrato con U.S. Patent 4,558,302.



Adobe e il logo Acrobat sono marchi o marchi registrati di Adobe Systems Incorporated negli Stati Uniti e/o altri paesi/regioni.

Parte del Copyright © 1989-2002 Palomar Software Inc. HP Officejet 5100 Series include una tecnologia per driver per stampante concessa in licenza da Palomar Software, Inc. www.palomar.com

Copyright © 1999-2002 Apple Computer, Inc.

Apple, il logo Apple, Mac, il logo Mac, Macintosh e Mac OS sono marchi di Apple Computer, Inc. registrati negli Stati Uniti e in altri Paesi.

Numero della pubblicazione: Q1678-90162

Prima edizione: Ottobre 2002

Stampato negli Stati Uniti, in Germania o Singapore

Windows®, Windows NT®, Windows ME®, Windows XP® e Windows 2000® sono marchi di Microsoft Corporation registrati negli Stati Uniti.

Intel® e Pentium® sono marchi registrati di Intel Corporation.

avviso

Le informazioni contenute in questo documento sono soggette a modifiche senza preavviso e non devono essere interpretate come un impegno da parte della Hewlett-Packard Company.

Hewlett-Packard non è in alcun modo responsabile di errori eventualmente presenti in questo documento né fornisce alcuna garanzia, esplicita o implicita, ivi incluse eventuali garanzie di commerciabilità e idoneità ad uno scopo particolare, su questo materiale.

Hewlett-Packard Company non sarà responsabile di danni accidentali o consequenziali che potrebbero derivare in relazione alla fornitura, alle prestazioni o all'uso di questo documento e del materiale software in esso descritto.

Note: La sezione **informazioni tecniche** di questa guida riporta le norme di conformità internazionali.



In molti paesi/regioni la riproduzione dei documenti indicati di seguito è illegale. In caso di dubbi, rivolgersi a un legale.

- Documenti rilasciati da enti governativi:
 - Passaporti
 - Permessi di soggiorno
 - Attestati di servizio selettivi
 - Badge, tessere o insegne di identificazione
- Boli governativi:
 - Francobolli
 - Buoni alimentari
- Assegni o effetti utilizzati da agenzie governative
- Moneta cartacea, travellers' chèque oppure ordini di pagamento
- Certificati di deposito
- Opere tutelate da copyright

informazioni sulla sicurezza



Avvertenza -

Per evitare rischi di incendi o di scosse elettriche, non esporre questo prodotto alla pioggia o a qualsiasi forma di umidità.

Per ridurre il rischio di danni dovuti a incendi o scosse elettriche, quando si utilizza questo prodotto attenersi sempre alle precauzioni sulla sicurezza.

avvertenza: rischi di scosse elettriche

- 1 Leggere attentamente tutte le istruzioni contenute nello Schema di configurazione.
- 2 Per collegare l'unità a una sorgente di alimentazione, utilizzare solo una presa di corrente dotata di messa a terra. Se non si è sicuri che la presa sia di questo tipo, rivolgersi a un elettricista.
- 3 Osservare tutte le avvertenze e le istruzioni indicate sul prodotto.
- 4 Prima di effettuare le operazioni di pulizia, scollegare il prodotto dalle prese a muro.
- 5 Non installare né usare questo prodotto in prossimità di acqua o quando si è bagnati.
- 6 Installare il prodotto collocandolo su una superficie stabile.
- 7 Installare il prodotto in un luogo sicuro in modo che nessuno possa calpestarlo o inciampare sul cavo di alimentazione e che il cavo non venga danneggiato.
- 8 Se il prodotto non dovesse funzionare normalmente, consultare la guida in linea Risoluzione dei problemi.
- 9 All'ificato.
- 10 Utilizzare in ambiente ben arieggiato.

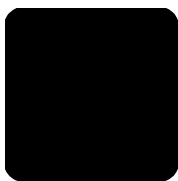

sommario

1	come ottenere assistenza	1
2	operazioni iniziali	3
	funzioni del pannello anteriore	3
	uso di hp officejet con un computer	4
	descrizione di hp director	4
3	caricamento originali e carta	9
	caricamento di originali	9
	caricamento della carta	9
	caricamento delle buste	11
	suggerimenti per il caricamento di altri tipi carta nel vassoio	11
	impostazione del tipo di carta	12
	impostazione del formato carta	12
4	uso delle funzioni di copia	13
	realizzazione di copie	13
	creazione di una copia	13
	aumento di velocità o qualità di copia	14
	Impostazione del numero di copie	14
	riduzione o ingrandimento di una copia	15
	esecuzione di copie più chiare o più scure	15
	ottimizzazione della nitidezza del testo e dei colori delle foto	15
	modifica delle impostazioni di tutte le attività di copia	16
	esecuzione di operazioni di copia speciali	16
	copia di una foto	16
	adattamento di una copia alla pagina	16
	preparazione di una copia a colori per il trasferimento a caldo su t-shirt	17
	opzioni di copia	18
5	uso delle funzioni di scansione	19
	scansione di un originale	19
	arresto di una scansione	20
6	uso delle funzioni fax	21
	attivazione della conferma di invio fax	21
	invio di un fax	21
	avvio dell'operazione di fax dall'unità hp officejet	22
	ricezione di un fax	22
	ricezione automatica di un fax	23
	ricezione manuale di un fax	23
	salvataggio dei numeri fax usati di frequente	24
	configurazione delle impostazioni fax di base dal pannello anteriore	24
	impostazione di data e ora	24
	impostazione dell'intestazione del fax	24
	inserimento di testo	25
	impostazione della modalità di risposta	25
	impostazione del numero di squilli prima di rispondere	25
	verifica del segnale di linea	26

7	manutenzione di hp officejet	27
	pulizia della superficie esterna	27
	operazioni relative alle cartucce di stampa	27
	stampa di un rapporto di auto-test	27
	gestione delle cartucce di stampa	27
	sostituzione delle cartucce di stampa	28
	allineamento delle cartucce	29
	pulizia delle cartucce di stampa	29
	ripristino dei valori predefiniti	30
	impostazione delle opzioni di menu	31
8	ulteriori informazioni di configurazione	33
	possibili problemi durante l'installazione	33
	impostazione della lingua e del paese/regione	34
	collegamento di hp officejet al computer	35
	collegamento della porta usb	35
	collegamento di hp officejet a un telefono, un modem o una segreteria telefonica	36
	disinstallazione e reinstallazione del software hp officejet	37
9	informazioni tecniche	39
	requisiti di sistema	39
	specifiche	40
	specifiche della carta	40
	specifiche di stampa	41
	specifiche dei margini di stampa	41
	specifiche per la copia	42
	specifiche di scansione	42
	specifiche del fax	43
	specifiche fisiche	43
	specifiche di alimentazione	43
	specifiche ambientali	43
	specifiche aggiuntive	43
	programma per la protezione dell'ambiente	44
	informazioni sulle norme di conformità internazionali	45
	notice to users of the U.S. telephone network: FCC requirements	45
	doc statement / déclaration de conformité (Canada)	46
	notice to users of the Canadian telephone network	46
	informazioni per tutti gli utenti dell'area economica europea (EEA)	47
	notice to users of the German telephone network	47
	VCCI-2 (Giappone)	48
	avviso per i clienti coreani	48
	declaration of conformity	48
10	richiesta di assistenza per hp officejet 5100	51
	richiesta di assistenza e di ulteriori informazioni via Internet	51
	assistenza clienti hp	51
	preparazione di hp officejet per la spedizione	54
	centro di distribuzione hp	56
	garanzia di hp officejet 5100 series	56
	assistenza in garanzia	56
	restituzione di hp officejet 5100 series per l'assistenza	57
	dichiarazione di garanzia limitata globale hewlett-packard	57
	indice	59

1

come ottenere assistenza

guida	descrizione
Poster di installazione	Il Poster di installazione fornisce istruzioni per l'installazione e la configurazione dell'unità HP Officejet. Verificare di utilizzare il poster relativo al sistema operativo in uso (Windows o Macintosh).
Presentazione del dispositivo	La presentazione consiste in una breve introduzione alla stampante HP Officejet e alle relative funzioni e consente di apprendere rapidamente le modalità d'uso del prodotto. È possibile avviare la presentazione subito dopo l'installazione del software di HP Officejet o in qualsiasi momento seguendo le istruzioni fornite nella guida in linea del prodotto.
Guida in linea di Foto e imaging HP	La Guida in linea di Foto e Imaging fornisce informazioni dettagliate sull'uso del software per HP Officejet. Per utenti di computer Windows: visualizzare HP Director , quindi fare clic su ? . Per gli utenti Macintosh: visualizzare HP Director , quindi fare clic su ? e scegliere Guida foto e imaging HP .
Guida di riferimento	La Guida di riferimento fornisce informazioni sull'uso di HP Officejet e assistenza per la risoluzione dei problemi relativi alla procedura di installazione. Contiene inoltre informazioni su come ordinare materiali di consumo e accessori, sulle specifiche tecniche, sull'assistenza e sulla garanzia.
Informazioni sulla risoluzione dei problemi	Per accedere alle informazioni relative alla risoluzione dei problemi, in HP Director , fare clic su ? . Aprire il libro Risoluzione dei problemi nella Guida in linea di Foto e imaging HP, quindi consultare gli argomenti per la risoluzione di problemi generici o specifici dell'unità HP Officejet. Informazioni sulla risoluzione dei problemi sono anche disponibili facendo clic sul pulsante ? visualizzato in alcuni messaggi di errore.
Informazioni e assistenza tecnica mediante Internet	Se si dispone dell'accesso a Internet, è possibile ottenere ulteriori informazioni visitando il sito Web all'indirizzo: http://www.hp.com/support In questo sito sono anche disponibili le risposte alle domande più frequenti.

guida	descrizione
File Leggimi	<p>Dopo aver installato il software, è possibile accedere al file Leggimi sia dal CD-ROM di HP Officejet 5100 Series che dalla cartella HP Officejet 5100 Series. Il file Leggimi contiene informazioni più aggiornate rispetto a quelle contenute nella Guida di riferimento o nella Guida in linea. Per accedere al file Leggimi, attenersi alla seguente procedura:</p> <p>Per computer Windows: nella barra delle applicazioni di Windows fare clic su Start, quindi su Programmi o Tutti i programmi (XP), scegliere Hewlett-Packard, quindi hp officejet 5100 series e infine Leggimi.</p> <p>In Macintosh: scegliere la cartella HD:Applications:HP Officejet Software.</p>
Guida delle finestre di dialogo (solo per Windows)	<p>Per computer Windows: fare clic su ? in una finestra di dialogo per visualizzare informazioni sulle opzioni e sulle impostazioni contenute nella finestra.</p> <div data-bbox="362 586 1073 1086" style="border: 1px solid gray; padding: 10px;"> </div> <p>Per visualizzare le informazioni durante l'uso di una finestra di dialogo, fare clic su ?.</p>

2

operazioni iniziali

Molte funzioni possono essere eseguite dal pannello anteriore o utilizzando il software HP Officejet.

Anche se l'unità HP Officejet non è collegata ad un computer, è comunque possibile utilizzare il pannello anteriore per effettuare copie e inviare fax di documenti o fotografie. I pulsanti del pannello anteriore e i menu associati consentono inoltre di configurare un gran numero di impostazioni.

funzioni del pannello anteriore

Per istruzioni sulla posizione dei pulsanti del pannello anteriore, vedere la figura riportata di seguito.

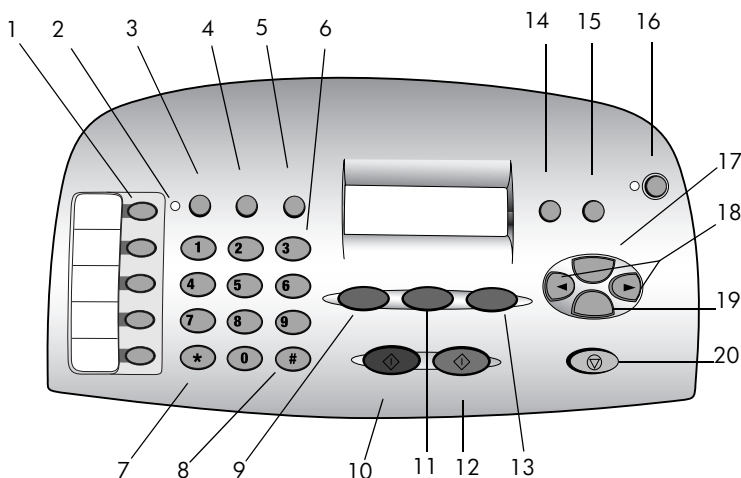

funzione	scopo
1	Pulsanti di selezione rapida a tocco singolo: consentono di inserire e identificare i numeri di selezione rapida con etichette per agevolarne l'accesso.
2	Spia Risposta automatica: se è accesa, l'impostazione di risposta automatica è attivata.
3	Pulsante RISPOSTA AUTOMATICA: attiva o disattiva la risposta automatica per il fax.
4	Pulsante SELEZIONE RAPIDA: accede ai numeri di selezione rapida.
5	RICHIAMA/PAUSA: compone l'ultimo numero eseguito o inserisce una pausa nel numero da comporre.
6	Tastierino numerico: consente di digitare i numeri di fax o di immettere del testo.

funzione	scopo
7	Tasto */SIMBOLI : consente di inserire caratteri di punteggiatura o da utilizzare per la posta vocale.
8	Tasto #/SPAZIO : consente di inserire spazi o da utilizzare per la posta vocale.
9	Pulsante SCANSIONE : consente di iniziare l'operazione di scansione.
10	Pulsante AVVIO, NERO : avvia la scansione, l'invio di fax o la copia di un'immagine in bianco e nero.
11	Pulsante FAX : consente di iniziare le operazioni relative al fax.
12	Pulsante AVVIO, COLORE : avvia la scansione, l'invio di fax o la copia di un'immagine a colori.
13	Pulsante COPIA : consente di iniziare l'operazione di copia.
14	Pulsante ADATTA FOTO A PAGINA : ingrandisce e copia una foto in una pagina intera.
15	Pulsante IMPOSTA : accede a diverse impostazioni dell'unità.
16	Pulsante ON : consente di accendere e spegnere l'unità.
17	Pulsante OPZIONI : accede a diverse opzioni di scansione, copia e fax.
18	Freccia destra e sinistra: consentono di scorrere le impostazioni di scansione, fax e copia o di andare avanti e indietro all'interno di una voce di testo.
19	Pulsante INVIO : seleziona o salva l'impostazione visualizzata.
20	Pulsante ANNULLA : consente di interrompere un lavoro o chiudere un menu.

uso di hp officejet con un computer

Se è stato installato il software HP Officejet sul computer seguendo le istruzioni riportate nel Poster di installazione, è possibile accedere a tutte le funzioni di HP Officejet utilizzando HP Director.

descrizione di hp director

HP Director è disponibile mediante il collegamento sul desktop (solo computer Windows).

per utenti Windows

- 1 Attenersi alla seguente procedura:
 - Fare doppio clic sull'icona **hp director** sul desktop.
 - Nella barra delle applicazioni di Windows fare clic su **Start**, quindi su **Programmi** o **Tutti i programmi** (XP), scegliere **Hewlett-Packard**, quindi **hp officejet 5100 series** e infine **hp director**.

Director visualizza soltanto i pulsanti relativi alla periferica selezionata.

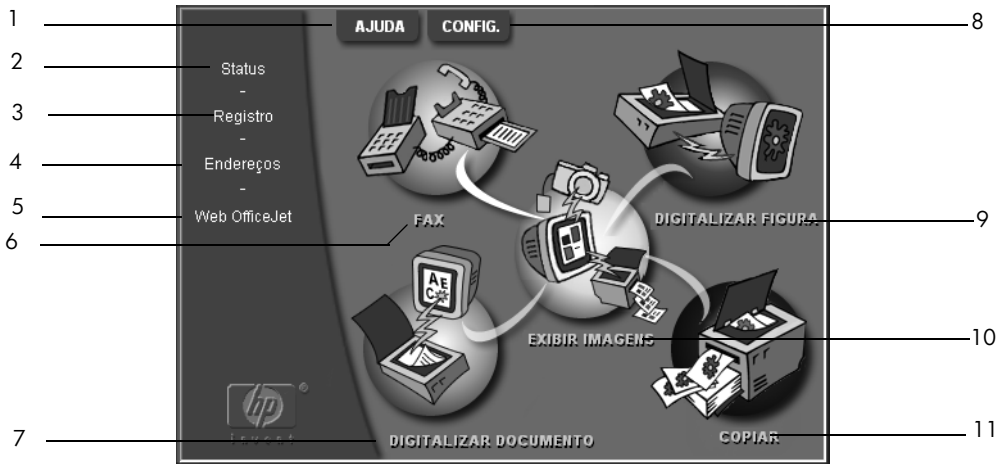

hp director per computer Windows

funzione	scopo
1	Guida: consente di accedere a HP Photo View Center in cui è possibile consultare una guida per il software, una presentazione del dispositivo e informazioni sulla risoluzione dei problemi.
2	Stato: descrive lo stato corrente di HP Officejet e consente di visualizzare il testo corrente del pannello anteriore.
3	Registro: elenca i fax ricevuti, inviati, in attesa o bloccati.
4	Rubrica: consente di aprire la rubrica di Microsoft Windows.
5	Sito Web Officejet: consente di aprire la pagina Web relativa ai HP Officejet servizi e prodotti.
6	Fax: consente di aprire la finestra di dialogo Invia fax.
7	Scansione documento: consente di eseguire la scansione di un documento e di visualizzarlo nel programma di elaborazione testi selezionato.
8	Impostazioni: consente di visualizzare o modificare diverse impostazioni della periferica HP, ad esempio quelle per la stampa, la scansione, la copia o il caricamento delle immagini.
9	Scansione immagine: consente di eseguire la scansione di un'immagine e di visualizzarla in HP Photo View Center.
10	Vista immagini: consente di aprire HP Photo View Center.
11	Copia: consente di aprire la finestra di dialogo Copia.

per utenti Macintosh

- ▶ Eseguire una delle operazioni seguenti:
 - Per OS 9.x, fare doppio clic sull'icona **HP Director** sulla scrivania.
 - Per OS X, fare clic sull'icona **HP Director** sul dock.

Nella seguente figura sono illustrate alcune delle funzioni disponibili in HP Director per Macintosh. Per una breve spiegazione delle varie funzioni, fare riferimento alla legenda.

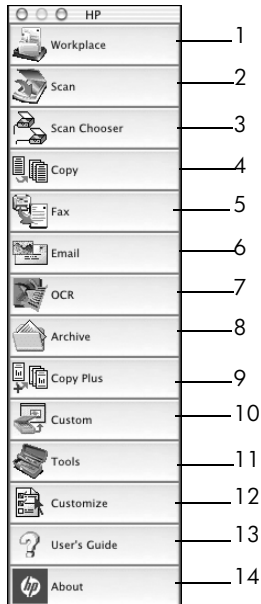

hp director per Macintosh

funzione	scopo
1	Workplace: consente di accedere a Workplace per annotare documenti di immagini, eseguire stampe personalizzate, visualizzare il registro fax, ecc.
2	Scansione: consente di eseguire rapidamente la scansione di documenti e immagini in molte applicazioni.
3	Scelta Risorse scanner: consente di selezionare o cambiare la periferica di scansione.
4	Copia: consente di utilizzare HP Officejet come copiatrice.
5	Fax: consente di inviare rapidamente tramite fax un documento o una fotografia.
6	Posta elettronica: consente di eseguire rapidamente la scansione di un documento e inviarlo tramite posta elettronica.
7	OCR: consente di eseguire la scansione di un documento e lo converte in testo modificabile in un programma di elaborazione testi.
8	Archivio: consente di eseguire rapidamente una scansione e memorizzare il risultato nella cartella di archivio.

funzione	scopo
9	Copia avanzata: consente di eseguire la scansione di un documento e stamparne una copia mediante un'altra stampante di rete.
10	Personalizzato: consente di eseguire rapidamente la scansione di un documento ed elaborare l'immagine acquisita con un'applicazione desiderata.
11	Strumenti: consente di accedere alla Casella degli strumenti HP per la manutenzione e la configurazione del dispositivo.
12	Personalizza: consente di aggiungere, rimuovere e ridimensionare i pulsanti in Director.
13	Guida dell'utente: consente di accedere alla Guida dell'utente per ottenere assistenza relativa al software HP.
14	Informazioni: consente di visualizzare le informazioni sulla versione e il copyright relative all'applicazione.

3

caricamento originali e carta

È possibile eseguire copie da originali caricati nell'alimentatore automatico documenti (ADF). Inoltre, è possibile stampare e copiare utilizzando una grande varietà di lucidi e di tipi di carta di vario peso e formato. È comunque importante selezionare la carta giusta e assicurarsi che sia caricata correttamente e non sia danneggiata.

caricamento di originali

È possibile eseguire la copia o la scansione di qualsiasi originale caricandolo nell'ADF.

Se si utilizzano originali stampati su carta HP Premium Inkjet Paper o carta comune da 60-90 g/m² (16-24 libbre), è possibile caricare più originali nell'ADF. Se si utilizzano foto od originali di formato non standard (non inferiore a 3,25 x 3,25 pollici o 82 x 82 millimetri), caricarli nell'ADF uno alla volta. Quando si utilizzano originali delicati, strappati o di formato non standard, si consiglia di coprire l'originale con un foglio di protezione o una custodia per documenti (disponibile presso la maggior parte dei negozi specializzati). Collocare un solo foglio nell'ADF inserendo per primo il bordo di chiusura, con il lato trasparente rivolto verso il basso.

Nota: Se si verificano problemi durante l'alimentazione degli originali, verificare che il vassoio ADF sia bloccato in posizione.

- 1 Collocare gli originali nell'ADF con il lato di stampa rivolto verso la parte posteriore e l'inizio del documento verso il basso.
- 2 Adattare le guide al documento.

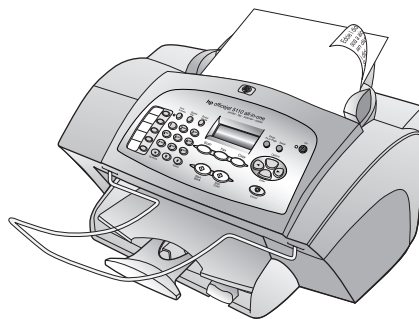

caricamento della carta

Di seguito viene descritta la procedura di base per il caricamento della carta. Per caricare determinati tipi di carta, lucidi, cartoline e buste è necessario seguire procedure specifiche. Dopo aver letto questa procedura, vedere **suggerimenti per il caricamento di altri tipi carta nel vassoio** a pagina 11 e **caricamento delle buste** a pagina 11.

Per ottenere risultati ottimali, regolare le impostazioni della carta ogni volta che si cambia tipo o formato. Per ulteriori informazioni, vedere **impostazione del tipo di carta** a pagina 12.

per caricare il vassoio di alimentazione

- 1 Allargare al massimo le guide della larghezza e della lunghezza della carta.
- 2 Battere la risma su una superficie piana, verificando che i bordi della risma siano allineati, quindi eseguire i controlli indicati di seguito.
 - Verificare che la carta non presenti increspature, polvere, pieghe o bordi arricciati o spiegazzati.
 - Assicurarsi che tutta la carta nella risma sia dello stesso tipo e formato.
- 3 Con il vassoio di uscita sollevato, inserire la carta nel vassoio di alimentazione finché non si arresta. Il lato di stampa deve essere rivolto verso il basso e l'intestazione o l'inizio della pagina verso l'operatore. Non sovraccaricare il vassoio di alimentazione per evitare inceppamenti.

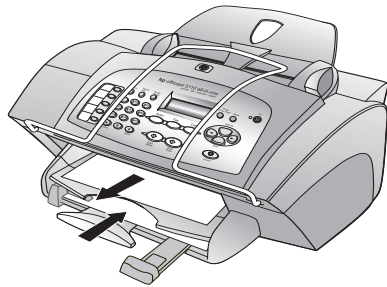

- 4 Regolare le guide di larghezza e lunghezza della carta in modo che tocchino la carta e assicurarsi che la risma sia ben adagiata nel vassoio e che non superi in altezza il riferimento sulla guida della lunghezza.

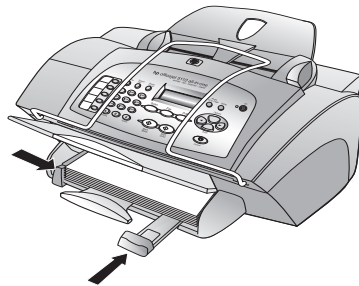

- 5 Per evitare che la carta fuoriesca dal vassoio di uscita, estrarre completamente l'estensione del vassoio di uscita.

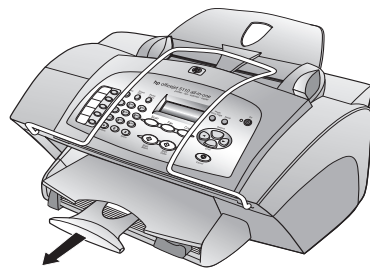

caricamento delle buste

Utilizzare la funzione di stampa del programma in uso per stampare buste con HP Officejet. HP Officejet consente di utilizzare le buste in due modi diversi. Non utilizzare buste lucide o in rilievo oppure buste con fermagli o finestre.

- Se si sta effettuando la stampa di una busta, inserire la busta nel relativo alloggiamento situato sul lato destro, nella parte posteriore del vassoio di uscita. Inserire la busta con l'aletta rivolta verso l'alto e a sinistra, come illustrato nella figura. Inserire la busta finché non si blocca.

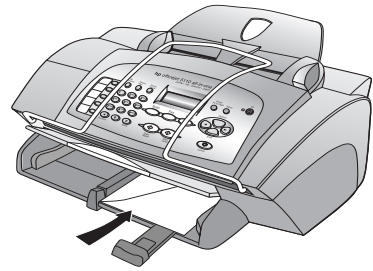

- Se si sta eseguendo la stampa di più buste, rimuovere tutti i fogli di carta dal vassoio della carta. Inserire la risma di buste nel vassoio, con la linguetta alzata e rivolta a sinistra (il lato di stampa verso il basso), fino a quando non si ferma.

Regolare la guida della larghezza accostandola alle buste, facendo attenzione a non piegarle.

Verificare che le buste siano

sistematicamente comodamente nel vassoio, ovvero non caricarne troppe.

Per informazioni su come formattare il testo da stampare sulle buste, consultare la guida in linea del programma di elaborazione testi in uso.

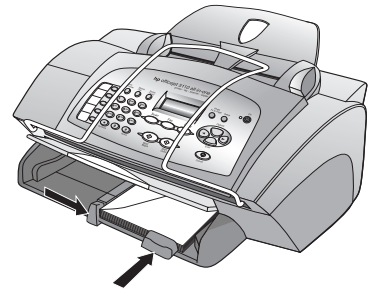

suggerimenti per il caricamento di altri tipi carta nel vassoio

La sezione seguente fornisce indicazioni sul caricamento di speciali tipi di carta e lucidi. Per ottenere risultati ottimali, regolare le impostazioni della carta ogni volta che si cambia tipo o formato di carta. Per ulteriori informazioni, vedere **impostazione del tipo di carta** a pagina 12.

HP Inkjet T-Shirt Transfer Iron-On

Spianare il foglio prima di utilizzarlo; non caricare fogli arricciati. Per evitare l'arricciamento degli angoli, conservare i fogli all'interno della confezione originale e aprirla solo per l'uso. Inserire manualmente un foglio alla volta, con il lato non stampato rivolto verso il basso e la striscia blu verso l'alto.

HP Premium o Premium Plus Inkjet Transparency Film

Inserire la pellicola per lucidi in modo che la striscia bianca trasparente, con le frecce e il logo HP, sia rivolta verso l'alto ed entri per prima nel vassoio.

Etichette (solo per stampa)

- Utilizzare sempre fogli di etichette di formato A4 o Letter appositamente realizzati per i prodotti HP per getto d'inchiostro (ad esempio etichette Avery Inkjet) e assicurarsi che le etichette non abbiano più di due anni.
- Smazzare la risma di etichette in modo che le pagine non aderiscano l'una all'altra.
- Collocare una risma di fogli di etichette sopra la carta normale nel vassoio della carta, con il lato di stampa rivolto verso il basso. *Non inserire un foglio di etichette alla volta.*



impostazione del tipo di carta

Per stampare su un tipo di carta diverso, ad esempio carta fotografica, lucidi, carta per trasferimento a caldo su t-shirt o brochure, caricare il tipo di carta desiderato nel vassoio della carta. Quindi, per ottenere la migliore qualità di stampa, modificare le impostazioni del tipo di carta.

Si consiglia di impostare il tipo di carta utilizzato per la copia.



Questa sezione si riferisce solo alle opzioni di copia. Se si desidera impostare il tipo di carta per la stampa, configurare le proprietà dalla finestra di dialogo Stampa.

per impostare il tipo di carta per i lavori di copia correnti e successivi

- 1 Sul pannello anteriore, premere **COPIA** fino a visualizzare **Tipo di carta**, quindi premere **INVIO**.
- 2 Premere  fino a visualizzare l'opzione desiderata per il tipo di carta, quindi premere **INVIO** per selezionarla.
- 3 Premere di nuovo **COPIA** fino a visualizzare **Imp. nuovi pred.**, quindi premere  fino a visualizzare **Sì**. Premere **INVIO** per impostare i nuovi valori predefiniti.

impostazione del formato carta

HP Officejet supporta i formati Letter, Legal o A4. Per impostare il formato carta per la copia, attenersi alla seguente procedura.

- 1 Selezionare uno dei seguenti metodi:
 - Per modificare il formato per un lavoro di copia, premere **COPIA** fino a visualizzare **Formato carta**.
 - Per modificare il formato per fax, premere **IMPOSTA** fino a visualizzare **3: Impostazione fax base**, quindi premere **INVIO** per selezionare l'opzione. Quando viene visualizzato **1:Data e ora**, premere  fino a visualizzare l'opzione **4:Formato carta**, quindi premere **INVIO** per selezionarla.
- 2 Premere  fino a visualizzare l'opzione desiderata per il formato carta, quindi premere **INVIO** per selezionarla.

4

uso delle funzioni di copia

Le funzioni di copia consentono di eseguire le seguenti operazioni:

- Realizzare copie di alta qualità, a colori e in bianco e nero, utilizzando supporti di diverso tipo e dimensione, compresi quelli per il trasferimento a caldo.
- Realizzare copie in scala ridotta o ingrandita, dal 25% al 200% rispetto all'originale, a seconda del modello di HP Officejet.
- Rendere le copie più chiare o più scure, regolare l'intensità del colore, selezionare il numero di copie e scegliere la qualità di stampa.
- Utilizzare le funzioni di copia speciali per realizzare foto di diverse dimensioni e copie di fotografie di alta qualità utilizzando carta fotografica speciale oppure creare lucidi.

realizzazione di copie

È possibile realizzare copie utilizzando il pannello anteriore di HP Officejet o il software HP Officejet tramite computer. Con entrambi i metodi sono disponibili molte funzioni di copia. Tuttavia, il software consente di accedere più facilmente alle funzioni speciali di copia.

Tutte le impostazioni di copia selezionate sul pannello anteriore vengono ripristinate **due minuti** dopo che HP Officejet ha completato la copia, a meno che tali impostazioni non vengano memorizzate come predefinite, come indicato nella sezione **modifica delle impostazioni di tutte le attività di copia** a pagina 16.

creazione di una copia

- 1 Caricare la carta appropriata nel vassoio di alimentazione.
Per ulteriori informazioni, vedere **caricamento della carta** a pagina 9.
- 2 Caricare l'originale nell'alimentatore automatico documenti.
Per ulteriori informazioni, vedere **caricamento di originali** a pagina 9.
- 3 Se si desidera effettuare più di una copia (impostazione predefinita), attenersi alla seguente procedura:
 - a. Premere **COPIA**.
 - b. Quando viene visualizzato **Numero di copie**, immettere il numero di copie dal tastierino numerico o con i tasti freccia, quindi premere **INVIO**.

Per ulteriori informazioni, vedere **Impostazione del numero di copie** nella Guida dell'utente. È possibile eseguire fino a 99 copie.

- 4 Se si utilizza un supporto diverso dalla carta comune, attenersi alla seguente procedura:
 - a. Premere **COPIA** fino a visualizzare **Tipo carta**.
 - b. Premere  fino a visualizzare l'opzione desiderata per il tipo di carta, quindi premere **INVIO** per selezionarla.
- 5 Premere il pulsante **COPIA** e i tasti freccia per modificare le altre impostazioni applicabili, ad esempio la riduzione o l'ingrandimento.
- 6 Premere **AVVIO, NERO** o **AVVIO, COLORE**.



aumento di velocità o qualità di copia

HP Officejet dispone di tre opzioni che agiscono sulla velocità e sulla qualità della copia.

- **Ottima** è la qualità più elevata per tutti i tipi di carta ed elimina le striature che possono presentarsi nelle aree piene. Con l'impostazione **Ottima** la copia viene eseguita più lentamente.
 - L'opzione **Normale** fornisce una copia di qualità elevata ed è l'impostazione consigliata per la maggior parte delle copie. Con l'impostazione **Normale** le copie vengono prodotte più rapidamente rispetto a quando si utilizza l'impostazione **Ottima**.
 - L'opzione **Rapida** esegue copie in modo più veloce rispetto all'impostazione **Normale**. I risultati sono simili a quelli ottenuti con l'impostazione **Normale**, ma la qualità delle immagini può risultare inferiore. Utilizzando l'opzione **Rapida** è inoltre possibile ridurre la frequenza di sostituzione della cartuccia di stampa, in quanto viene utilizzato meno inchiostro.
- 1 Caricare l'originale nell'alimentatore automatico documenti.
 - 2 Premere **COPIA** fino a visualizzare **Qualità copia**.
 - 3 Premere  fino a visualizzare l'impostazione di qualità desiderata, quindi premere **INVIO** per selezionarla.
 - 4 Premere **AVVIO, NERO** o **AVVIO, COLORE**.

Impostazione del numero di copie

È possibile impostare il numero di copie utilizzando il pannello anteriore.

- 1 Premere **COPIA**. Quando viene visualizzato **Numero di copie**, immettere il numero di copie dal tastierino numerico (oppure premere  o ) , quindi premere **INVIO**.

Se si tiene premuto il pulsante destro del mouse, dopo 10 il numero di copie cambia a incrementi di 5 per facilitare l'impostazione di una grande quantità di copie.
- 2 Premere **AVVIO, NERO** o **AVVIO, COLORE**.

riduzione o ingrandimento di una copia



È possibile ridurre o ingrandire una copia dell'originale utilizzando il pulsante **Riduci/Ingrand.**

Per ulteriori informazioni sulle opzioni di copia aggiuntive, ad esempio **Adatta foto a pagina**, vedere **esecuzione di operazioni di copia speciali** a pagina 16.

- 1 Premere **COPIA** fino a visualizzare l'opzione **Riduci/Ingrand.**
- 2 Premere  fino a visualizzare l'opzione di riduzione o ingrandimento appropriata, quindi premere **INVIO** per selezionarla.
- 3 Se si seleziona **Personalizzato**, viene visualizzata la funzione **Imp. form. pers.**. Utilizzare i tasti freccia o digitare una percentuale sul tastierino numerico. Premere **INVIO** quando viene visualizzata la percentuale desiderata.
- 4 Premere **AVVIO, NERO** o **AVVIO, COLORE**.

esecuzione di copie più chiare o più scure

Utilizzare **Più chiaro/scuro** per regolare l'intensità delle aree chiare e scure nelle copie effettuate.

- 1 Premere **COPIA** fino a visualizzare l'opzione **Più chiaro/scuro**. L'intervallo dei valori **Più chiaro/scuro** viene visualizzato sotto forma di un cerchio su una scala sul display del pannello anteriore.
- 2 Premere  per schiarire la copia oppure  per scurirla. Il cerchio si sposta verso sinistra o verso destra, in base al tasto premuto. Premere **INVIO** per selezionare l'impostazione desiderata.
- 3 Premere **AVVIO, NERO** o **AVVIO, COLORE**.

ottimizzazione della nitidezza del testo e dei colori delle foto

L'opzione di ottimizzazione **Testo** consente di rendere più nitido il testo nero. L'ottimizzazione **Fotografia** migliora i colori chiari di fotografie e immagini, che altrimenti potrebbero apparire bianchi.

L'opzione predefinita è l'ottimizzazione **Testo**. È possibile disattivare l'opzione di ottimizzazione **Testo** selezionando **Foto** o **Nessuna**, se si verifica uno dei seguenti casi:

- Attorno al testo delle copie compaiono punti sporadici di colore.
- I caratteri neri di grandi dimensioni risultano irregolari.
- Linee od oggetti colorati e sottili contengono sezioni nere.
- In aree di colore grigio chiaro o normale compaiono strisce orizzontali bianche o "granulose".

- 1 Premere **COPIA** fino a visualizzare **Ottimizzazione**.
- 2 Premere  fino a visualizzare l'ottimizzazione desiderata (**Testo, Foto** o **Nessuna**). Premere **INVIO** per selezionare l'impostazione desiderata.
- 3 Premere **AVVIO, NERO** o **AVVIO, COLORE**.

modifica delle impostazioni di tutte le attività di copia

Salvare le impostazioni di copia più frequentemente utilizzate, impostandole come predefinite. Questa operazione comprende le modifiche alle opzioni di Copia, quali **Tipo carta** e **Formato carta**, nonché alle altre impostazioni di copia del pannello anteriore, quali **Numero di copie** e **Qualità copia**.

- 1 Apportare le modifiche desiderate alle opzioni di copia.
- 2 Premere **COPIA** finché non appare **Imp. nuovi pred.**
- 3 Premere  fino a visualizzare **Sì**.
- 4 Premere **INVIO** per impostare le opzioni come predefinite. Le impostazioni vengono salvate.



esecuzione di operazioni di copia speciali

Oltre a supportare la procedura standard per la realizzazione di copie, HP Officejet è in grado di eseguire le seguenti operazioni:

- **copia di una foto**
- **adattamento di una copia alla pagina**
- **preparazione di una copia a colori per il trasferimento a caldo su t-shirt**

copia di una foto

Quando si effettua la copia di una fotografia, è necessario selezionare le opzioni appropriate in relazione al tipo di carta e all'ottimizzazione delle fotografie.

- 1 Caricare le fotografie nell'alimentatore automatico documenti (ADF).
- 2 Se si utilizza carta fotografica, caricarla nel vassoio della carta.
- 3 Premere **COPIA** fino a visualizzare **Tipo carta**.
- 4 Premere  fino a visualizzare l'opzione di carta fotografica desiderata, quindi premere **INVIO** per selezionarla.
- 5 Premere **COPIA** fino a visualizzare **Ottimizzazione**.
- 6 Premere  fino a visualizzare l'opzione **FOTO**, quindi premere **Invio** per selezionarla.
- 7 Premere **AVVIO, NERO** o **AVVIO, COLORE**.

Suggerimento - Per ingrandire automaticamente una foto a tutta pagina, utilizzare il pulsante **ADATTA FOTO A PAGINA**.

adattamento di una copia alla pagina

Utilizzare il pulsante **ADATTA FOTO A PAGINA** per ingrandire o ridurre automaticamente l'originale e adattarlo al formato della carta caricata. È possibile ingrandire una fotografia di piccole dimensioni per adattarla a una pagina intera, come mostrato di seguito, ma è anche possibile utilizzare questa opzione per copiare facilmente l'originale in formato Legal su carta formato Letter e viceversa. Utilizzando il pulsante **ADATTA FOTO A PAGINA** è possibile evitare tagli indesiderati di testo o immagini attorno ai margini.

Originale



Adattamento della foto alla pagina

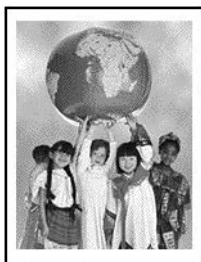

- 1 Caricare le foto o i documenti originali nell'alimentatore automatico documenti.
- 2 Premere il pulsante **ADATTA FOTO A PAGINA**.
- 3 Premere  fino a visualizzare l'opzione desiderata per il tipo di carta, quindi premere **INVIO** per selezionarla.
- 4 Premere **AVVIO, NERO** o **AVVIO, COLORE**.

preparazione di una copia a colori per il trasferimento a caldo su t-shirt

Utilizzare la funzione **Trasferimento** per invertire il testo e le immagini. Dopo aver stirato la carta per trasferimento a caldo sulla T-shirt, l'immagine risulterà corretta.

Originale

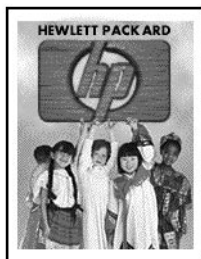

Trasferimento



Suggerimento - Si consiglia di eseguire inizialmente una stiratura di prova su un vecchio indumento.

- 1 Caricare l'originale nell'alimentatore automatico documenti.
- 2 Caricare la carta per il trasferimento a caldo su T-shirt nel vassoio carta.
- 3 Premere **COPIA** fino a visualizzare **Tipo carta**.
- 4 Premere  finché non viene visualizzato **TRASFERIMENTO**, quindi premere **Invio**.
Selezionando questa opzione viene automaticamente copiata un'immagine speculare dell'originale.
- 5 Premere **AVVIO, NERO** o **AVVIO, COLORE**.

opzioni di copia

Il seguente diagramma illustra le opzioni disponibili quando si preme **COPIA**.

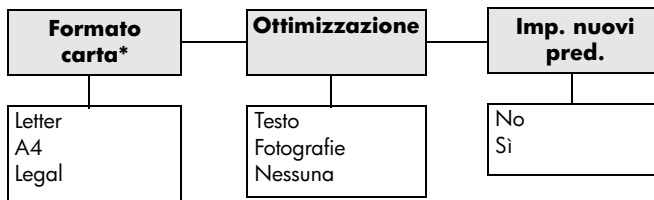
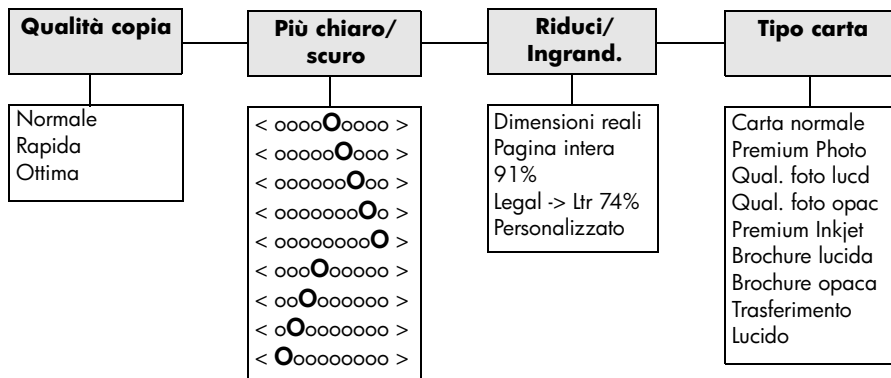

*I formati variano a seconda del paese/regione.

Per scorrere le opzioni di copia, premere ripetutamente **COPIA** o premere **COPIA** e quindi ripetutamente **OPZIONI**.
Premere **▶** e **◀** per individuare un'impostazione all'interno di una delle opzioni di copia.
Premere **INVIO** per selezionare l'impostazione visualizzata.

5

uso delle funzioni di scansione

Per scansione si intende l'operazione di conversione del testo e delle immagini in un formato elettronico adatto per il computer. È possibile eseguire la scansione praticamente di tutto:

- Fotografie
- Articoli di riviste
- Documenti di testo

Poiché l'immagine o il testo da sottoporre a scansione è in formato elettronico, è possibile importarlo nel programma di elaborazione testi o di grafica e modificarlo in base alle proprie esigenze. Procedere come segue:

- Eseguire la scansione di testo e importare il risultato nel programma di elaborazione testi per integrarlo in una relazione senza doverlo ridigitare tramite tastiera.
- Eseguire la scansione di un logo e utilizzarlo in un programma di elaborazione grafica per stamparlo su biglietti da visita o brochure.
- Acquisire fotografie dei bambini e inviarle a parenti e amici, creare un inventario fotografico per casa o ufficio oppure creare un blocco note elettronico.

Per utilizzare le funzioni di scansione, HP Officejet e il computer devono essere collegati e accesi. Prima di eseguire una scansione, è necessario installare ed eseguire il software HP Officejet sul computer. Per verificare che il software HP Officejet sia in esecuzione, controllare che l'icona di stato sia visualizzata sulla barra delle applicazioni.

scansione di un originale

È possibile avviare la scansione dal computer oppure da HP Officejet.

scansione di un originale da hp officejet

- 1 Caricare l'originale nell'alimentatore automatico documenti.
Per ulteriori informazioni, vedere **caricamento di originali** a pagina 9.
- 2 Scegliere una delle opzioni indicate di seguito:
 - Premere **SCANSIONE**, quindi premere  fino alla visualizzazione dell'ora desiderata.
 - Premere **AVVIO, NERO** o **AVVIO, COLORE**.
La scansione viene visualizzata nel programma selezionato.

per eseguire la scansione di un originale dal computer

Vedere **scansione di un'immagine** oppure **scansione di un documento o di un testo** nella Guida dell'utente.

arresto di una scansione

- ▶ Per interrompere un'operazione di scansione, premere il pulsante **ANNULLA** sul pannello anteriore della stampante.

6

uso delle funzioni fax

HP Officejet consente di:

- Inviare e ricevere fax su carta e tramite computer. Un fax da computer (anche chiamato *fax generato da computer*) è un file che è possibile inviare da un PC Windows o computer Macintosh.
- Inviare e ricevere fax a colori. Se si invia un fax a colori e l'unità HP Officejet rileva che il fax ricevente funziona solo in bianco e nero, l'invio verrà interrotto e il fax verrà reinviato in bianco e nero.



Per informazioni esaurienti, vedere la Guida a schermo. Per accedere alla guida, visualizzare Director, fare clic su ? e scegliere **Guida dell'utente**.

attivazione della conferma di invio fax

L'unità HP Officejet è impostata per stampare un rapporto soltanto se si verifica un problema durante l'invio o la ricezione di un fax. Dopo l'invio di ogni fax, sul display del pannello anteriore appare brevemente un messaggio che indica l'avvenuta trasmissione. Se si desidera una conferma stampata anche per i fax inviati correttamente, eseguire le operazioni indicate di seguito *prima* di inviare il fax.

Per informazioni su come stampare un rapporto dell'ultima transazione, vedere **Stampa di rapporti** nella Guida a schermo.

per eseguire questa operazione dal pannello anteriore

- 1 Premere **IMPOSTA** fino a visualizzare l'opzione **1:Stampa rapporto**, quindi premere **INVIO**.
- 2 Premere  fino a visualizzare **6:Impostaz. rapporti autom.**, quindi premere **INVIO**.
- 3 Premere  fino a visualizzare l'opzione **Solo Invio**, quindi premere **INVIO** per selezionarla.

per eseguire questa operazione dal computer

- ▶ Vedere **attivazione della conferma di invio fax** nella Guida dell'utente.

invio di un fax

L'HP Officejet consente di inviare fax con varie opzioni. Esse comprendono:

- Invio di fax su carta (tramite pannello anteriore o computer).
- Invio di fax su carta con frontespizio creato con il computer (tramite computer).
- Invio di un file del computer con o senza frontespizio (tramite il computer).
- Invio di un frontespizio creato con il computer come fax di una pagina (tramite il computer).

Per le procedure fax sopra indicate che prevedono l'uso del computer, vedere **Invio di fax** nella Guida dell'utente.

avvio dell'operazione di fax dall'unità hp officejet

Attenersi alla seguente procedura per inviare un fax dal pannello anteriore dell'unità HP Officejet.

per inviare un fax senza modificare le impostazioni

- 1 Caricare l'originale nell'alimentatore automatico documenti.
Per ulteriori informazioni, vedere **caricamento di originali** a pagina 9.
- 2 Immettere il numero di fax utilizzando il tastierino numerico, utilizzare uno dei pulsanti di selezione rapida a tocco singolo o premere **SELEZIONE RAPIDA** fino a visualizzare la voce di selezione rapida desiderata.
Per ulteriori informazioni sulla selezione rapida, vedere **impostazione della selezione rapida** nella Guida dell'utente.
- 3 Premere **AVVIO, NERO** o **AVVIO, COLORE**.

per inviare un fax dopo aver modificato le impostazioni

- 1 Caricare l'originale nell'alimentatore automatico documenti.
Per ulteriori informazioni, vedere **caricamento di originali** a pagina 9.
- 2 Immettere il numero di fax utilizzando il tastierino numerico, utilizzare uno dei pulsanti di selezione rapida a tocco singolo o premere **SELEZIONE RAPIDA** fino a visualizzare la voce di selezione rapida desiderata.
Per ulteriori informazioni sulla selezione rapida, vedere **impostazione della selezione rapida** nella Guida dell'utente.
- 3 Premere **FAX** per scorrere le opzioni fax disponibili.
- 4 Una volta individuata l'opzione che si desidera modificare, premere  per scorrere le relative impostazioni.
- 5 Una volta individuata l'impostazione da modificare, premere **INVIO** per accettarla.
Per ulteriori informazioni sulla modifica delle impostazioni fax, vedere **uso delle funzioni fax del pannello anteriore** nella Guida dell'utente.
- 6 Premere **AVVIO, NERO** o **AVVIO, COLORE**.



ricezione di un fax

A seconda di come è stato configurato l'HP Officejet, i fax vengono ricevuti in modo automatico o manuale. Per ulteriori informazioni, vedere **impostazione della modalità di risposta** a pagina 25.

L'HP Officejet è impostato per stampare automaticamente i fax ricevuti, a meno che non sia stata disattivata la funzione di risposta automatica. Se si riceve un fax in formato Legal e HP Officejet non è impostato per utilizzare carta in questo formato, le dimensioni del fax verranno adattate al formato della carta attualmente caricata (a meno che non sia stata disabilitata la funzione di riduzione automatica). Per ulteriori informazioni, consultare **impostazione della riduzione automatica** nella Guida dell'utente.

ricezione automatica di un fax

per eseguire questa operazione dal pannello anteriore

- 1 Verificare che l'opzione **Risposta automatica** sia *attivata*.
- 2 La spia accanto all'opzione **Risposta automatica** è accesa quando la funzione è attivata. Premere il pulsante **RISPOSTA AUTOMATICA** per attivare o disattivare l'opzione.
- 3 Innanzitutto, impostare il numero di squilli prima della risposta.
 - a. Premere **IMPOSTA** fino a visualizzare **3:Impostazione fax base**, quindi premere **INVIO**.
 - b. Premere  finché non viene visualizzato **3:Squilli prima di rispondere**. Utilizzare il tastierino numerico o i pulsanti freccia per scegliere il numero di squilli, quindi premere **INVIO**.
- 4 Successivamente, scegliere il sistema di squilli differenziati.
 - a. Premere **IMPOSTA** fino a visualizzare **4:Impostazione avanzata fax**, quindi premere **INVIO**.
 - b. Premere  fino a visualizzare **2:Tipo squillo per risposta**, quindi premere **INVIO**.
 - c. Premere  per scorrere i tipi di squilli disponibili e premere **INVIO** quando viene visualizzata l'opzione desiderata.

per eseguire questa operazione dal computer

- ▶ Vedere **ricezione automatica di un fax** nella Guida dell'utente.

ricezione manuale di un fax

Prima di ricevere un fax in modo manuale con HP Officejet, si raccomanda di rimuovere gli originali eventualmente presenti nell'ADF in modo che non vengano elaborati accidentalmente dall'unità.

per eseguire questa operazione dal pannello anteriore

- 1 Verificare che l'opzione **Risposta automatica** sia *disattivata*.
- 2 La spia accanto all'opzione **Risposta automatica** è spenta quando la funzione è disattivata. Premere il pulsante **RISPOSTA AUTOMATICA** per attivare o disattivare l'opzione.

per eseguire questa operazione dal computer

- ▶ Vedere **ricezione manuale di un fax** nella Guida dell'utente.

per ricevere un fax manualmente

- 1 Quando l'unità HP Officejet squilla, sganciare il ricevitore del telefono collegato alla stessa linea telefonica dell'HP Officejet.
- 2 Se vengono emessi dei segnali fax, premere **AVVIO, NERO** o **AVVIO, COLORE**, oppure, se la chiamata proviene da un interno (sulla stessa linea telefonica di HP Officejet ma non collegata direttamente ad esso), premere **1 2 3** sull'apparecchio telefonico.
- 3 Al termine, agganciare il telefono.

salvataggio dei numeri fax usati di frequente

Esistono due metodi per salvare i numeri fax usati più frequentemente.

È possibile assegnare i numeri da utilizzare per le selezioni rapide del pannello anteriore oppure salvarli nella rubrica per utilizzarli con il software.

Per informazioni sull'impostazione della selezione rapida, vedere **impostazione della selezione rapida** nella Guida dell'utente.

configurazione delle impostazioni fax di base dal pannello anteriore

Per configurare facilmente tutte le impostazioni di base relative al fax, si raccomanda di utilizzare la Configurazione guidata Fax nel software dell'unità HP Officejet. Tuttavia, è sempre possibile accedere a tali impostazioni dal pannello anteriore.

Nota: Negli Stati Uniti, ogni fax inviato deve obbligatoriamente riportare nome e numero del mittente nell'intestazione. Di seguito vengono descritte le impostazioni minime consigliate.

impostazione di data e ora

Per impostare la data e l'ora manualmente, attenersi alla seguente procedura.

- 1 Premere **IMPOSTA** fino a visualizzare **3:Impostazione fax base**, quindi premere **INVIO**.
- 2 Quando viene visualizzato **1:Data e ora**, premere **INVIO**, quindi inserire la data e l'ora tramite il tastierino numerico.

Suggerimento - Per l'anno, indicare solo le ultime due cifre.

Suggerimento - Inserire uno zero (0) prima di un orario a una sola cifra: ad esempio 03:45, o 08-03-02.

Al termine della configurazione, data e ora saranno visualizzate sul display.

impostazione dell'intestazione del fax

Inserire il proprio nome e numero di fax come indicato di seguito.

Nota: In Ungheria, il codice di identificazione dell'abbonato (intestazione del fax) può essere impostato o modificato solo dal personale autorizzato. Per ulteriori informazioni, rivolgersi a un rappresentante HP autorizzato.

- 1 Premere **IMPOSTA** fino a visualizzare **3:Impostazione fax base**, quindi premere **INVIO**.
- 2 Quando viene visualizzato **1:Data e ora**, premere  fino a visualizzare **2:Intestaz. fax**, quindi premere **INVIO**.
- 3 Quando viene visualizzato **Nome utente**, inserire il nome seguendo le indicazioni fornite nella sezione successiva, **inserimento di testo**. Premere **INVIO**.
- 4 Inserire il numero di fax utilizzando il tastierino numerico.
- 5 Premere **INVIO**.

inserimento di testo

Di seguito viene indicato come inserire del testo tramite il tastierino numerico del pannello anteriore.

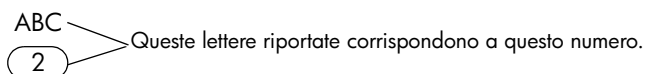

- Premere i tasti numerici corrispondenti alle lettere del nome.



- Premere più volte il tasto per visualizzare la lettera prima in maiuscolo e poi in minuscolo.

JKL Per ottenere il carattere: J j K k L l 5

5 Premere 5 per questo numero di volte 1 2 3 4 5 6 7

- Quando viene visualizzata la lettera corretta, premere , quindi il numero corrispondente alla lettera successiva del nome. Continuare a premere fino a visualizzare la lettera corretta.
- Per inserire uno spazio, premere **SPAZIO (#)**.
- Per immettere un simbolo, ad esempio @, premere **SIMBOLI (*)** per scorrere l'elenco di simboli disponibili.
- In caso di errore, premere  finché non viene rimosso, quindi inserire la voce corretta.
- Una volta inserito il testo, premere **INVIO** per memorizzare i dati inseriti.

impostazione della modalità di risposta

Per impostare la modalità di risposta, scegliere una delle seguenti opzioni:

- Se si desidera che l'unità HP Officejet risponda automaticamente a tutte le chiamate fax, verificare che l'opzione **Risposta automatica** sia attivata. Quando questa funzione è attivata, la spia accanto a **Risposta automatica** sul pannello anteriore risulta accesa. Premere il pulsante **RISPOSTA AUTOMATICA** per attivare o disattivare l'opzione.
- Se si desidera rispondere alle chiamate fax manualmente, disattivare l'opzione **Risposta automatica**.

impostazione del numero di squilli prima di rispondere

Questa impostazione indica all'unità HP Officejet dopo quanti squilli deve rispondere ad una chiamata in arrivo. Per modificare manualmente l'impostazione **Squilli prima di rispondere**, procedere come indicato di seguito.

Per utilizzare questa funzione, l'opzione **Risposta automatica** deve essere attivata. La spia accanto all'opzione **Risposta automatica** è spenta quando la funzione è attivata. Premere il pulsante **RISPOSTA AUTOMATICA** per attivare o disattivare l'opzione.

- 1 Premere **IMPOSTA** fino a visualizzare **3:Impostazione fax base**, quindi premere **INVIO**.
- 2 Quando viene visualizzato **1:Data e ora**, premere  Opzioni fino a visualizzare **3:Squilli prima di rispondere**, quindi premere **INVIO**.

- 3 Quando viene visualizzato **Numero squilli**, premere  per scorrere fino al numero di squilli desiderato.
- 4 Quando viene visualizzato il numero desiderato, premere **INVIO**.

verifica del segnale di linea

Prima di utilizzare le funzioni fax, verificare che le connessioni siano state stabilite correttamente.

- 1 Premere **FAX**, quindi **AVVIO, NERO** o **AVVIO, COLORE**.
- 2 Attendere il segnale di linea.
- 3 Se non si riceve alcun segnale di linea, verificare le connessioni.
- 4 Riagganciare premendo il tasto **ANNULLA**.

7

manutenzione di hp officejet

Questa sezione contiene le istruzioni per un uso ottimale di HP Officejet. Eseguire le operazioni di manutenzione adeguate in base alle proprie esigenze.

pulizia della superficie esterna

Utilizzare un panno morbido, umido e privo di lanugine per rimuovere la polvere, lo sporco ed eventuali macchie sulle superfici esterne. L'interno dell'unità HP Officejet non va pulito. Fare attenzione a non far penetrare liquidi all'interno di HP Officejet e sul pannello anteriore.

operazioni relative alle cartucce di stampa

Per ottenere la migliore qualità di stampa da HP Officejet, è necessario eseguire alcune semplici operazioni di manutenzione e, quando richiesto da uno specifico messaggio visualizzato sul pannello anteriore, sostituire le cartucce.

stampa di un rapporto di auto-test

Se durante la stampa si verificano dei problemi, prima di eseguire la procedura di pulizia o sostituzione delle cartucce, sarà necessario stampare un rapporto di auto-test. Il rapporto di auto-test fornisce informazioni utili sulle cartucce di stampa nonché sullo stato e sui livelli d'inchiostro.

- 1 Premere **IMPOSTA** fino a visualizzare l'opzione **1:Stampa rapporto**, quindi premere **INVIO**.
- 2 Premere  fino a visualizzare l'opzione **5:Rapporto auto-test**, quindi premere **INVIO**.

Il rapporto di auto-test per HP Officejet può indicare l'origine del problema verificatosi.

gestione delle cartucce di stampa

Prima di sostituire o pulire una cartuccia di stampa, è necessario conoscere i nomi dei relativi componenti e le modalità di gestione.

Attenzione - Non toccare i contatti in rame o gli ugelli dell'inchiostro.

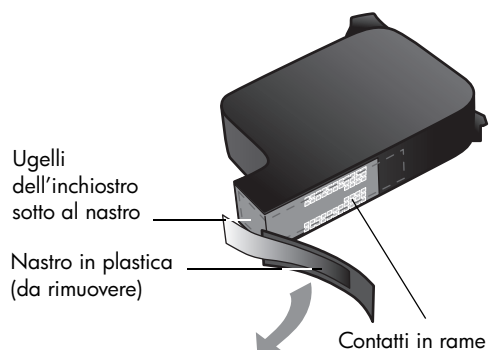

sostituzione delle cartucce di stampa

Sul display del pannello anteriore vengono visualizzati dei messaggi che indicano la necessità di sostituire le cartucce di stampa.

Per informazioni su come ordinare cartucce di ricambio, vedere **ordinazione delle cartucce di stampa** a pagina 63.

- 1 Accendere HP Officejet, quindi aprire lo sportello di accesso alle cartucce di stampa.
- 2 Il carrello di stampa si sposta verso l'apertura.
- 3 Quando il carrello si arresta, sollevare il fermo per sganciare la cartuccia di stampa, quindi estrarla dal relativo alloggiamento tirandola verso l'esterno.

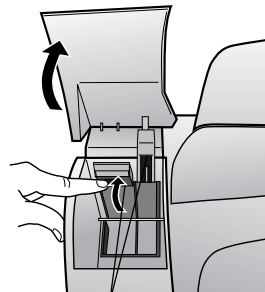

Fermi

- 4 Estrarre la cartuccia nuova dalla confezione e, facendo attenzione a toccare solo il corpo in plastica nera, rimuovere delicatamente il nastro in plastica.

Attenzione - Non toccare i contatti in rame o gli ugelli dell'inchiostro.

- 5 Inserire la nuova cartuccia di stampa nell'apposito alloggiamento. La cartuccia in tricromia (#78) va posizionata a sinistra mentre la cartuccia del nero (#15) a destra.
- 6 Chiudere il fermo.

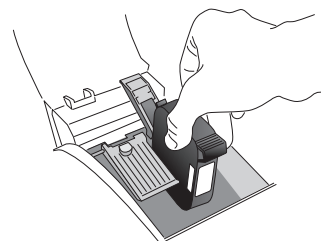

- 7 Chiudere lo sportello di accesso alle cartucce di stampa.

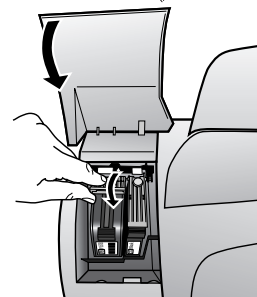

allineamento delle cartucce

HP Officejet richiede di allineare le cartucce ogni volta che si installa o si sostituisce una cartuccia di stampa. L'allineamento delle cartucce garantisce stampe di alta qualità.

Per allineare le cartucce di stampa quando richiesto

- 1 Premere **INVIO** sul pannello anteriore.
HP Officejet stampa una pagina di testo contenente istruzioni e una pagina di allineamento cartucce contenente motivi per il test.
- 2 Seguendo le istruzioni sulla pagina di testo, collocare la pagina di allineamento delle cartucce (motivo per il test) con il lato stampato rivolto verso il basso nell'ADF. Regolare le guide per la larghezza della carta in modo che la pagina venga alimentata correttamente. Premere **INVIO**.
HP Officejet allinea le cartucce e viene visualizzato il messaggio "Allineamento completato". Riciclare o gettare le pagine di testo e di allineamento delle cartucce.

per effettuare l'allineamento in qualsiasi altro momento

- 1 Premere **IMPOSTA** fino a visualizzare l'opzione **5:Manutenzione**, quindi premere **INVIO**.
- 2 Premere  fino a visualizzare **2:Allinea cartucce stampa**, quindi premere **INVIO**.
HP Officejet stampa una pagina di testo contenente istruzioni e una pagina di allineamento cartucce contenente motivi per il test.
- 3 Seguendo le istruzioni sulla pagina di testo, collocare la pagina di allineamento delle cartucce (motivo per il test) con il lato stampato rivolto verso il basso nell'ADF. Regolare le guide per la larghezza della carta in modo che la pagina venga alimentata correttamente. Premere **INVIO**.
HP Officejet allinea le cartucce e viene visualizzato il messaggio "Allineamento completato". Riciclare o gettare le pagine di testo e di allineamento delle cartucce.

pulizia delle cartucce di stampa

Quando il rapporto di auto-test presenta striature o righe bianche che attraversano le barre colorate, utilizzare questa funzione. Non pulire le cartucce di stampa se non strettamente necessario. Tale operazione comporta un elevato consumo di inchiostro e riduce la durata degli ugelli dell'inchiostro.

- 1 Premere **IMPOSTA** fino a visualizzare l'opzione **5:Manutenzione**, quindi premere **INVIO**.
- 2 Premere  fino a visualizzare **1:Pulire cartucce stampa**, quindi premere **INVIO**.
Se dopo la pulizia delle cartucce la qualità di copia o di stampa continua ad essere insoddisfacente, sostituire la cartuccia difettosa.

ripristino dei valori predefiniti

È possibile ripristinare le impostazioni sui valori impostati al momento dell'acquisto di HP Officejet. Questa procedura può essere eseguita solo dal pannello anteriore.

- 1 Premere **IMPOSTA** fino a visualizzare l'opzione **5:Manutenzione**, quindi premere **INVIO**.
- 2 Premere  fino a visualizzare l'opzione **3:Ripristina valori predef.**, quindi premere **INVIO**.
Vengono ripristinate le impostazioni predefinite di fabbrica.

impostazione delle opzioni di menu

Il seguente diagramma illustra le opzioni disponibili quando si preme **CONFIGURA**.

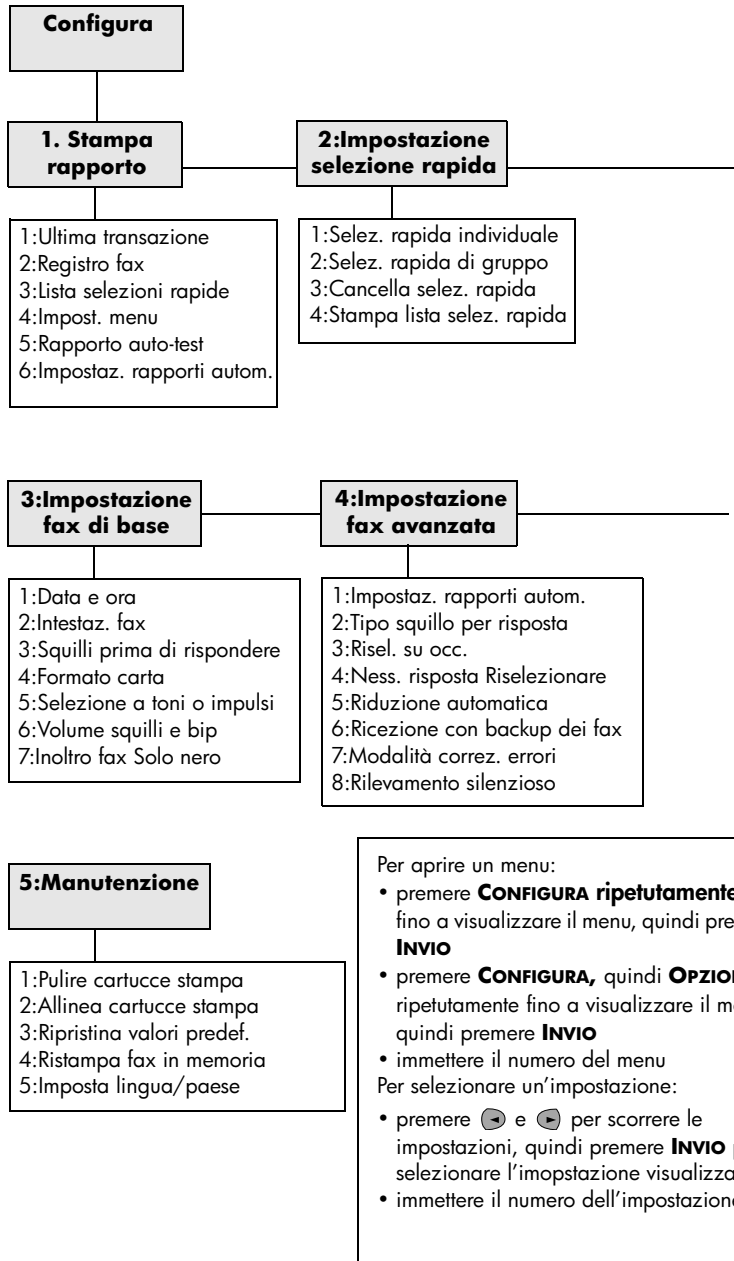

In questa sezione vengono fornite istruzioni per la risoluzione di eventuali problemi che si possono verificare durante l'installazione, il collegamento dell'unità HP Officejet al computer, nonché per l'aggiunta o la rimozione del software HP Officejet. Le istruzioni per l'installazione standard sono contenute nel Poster di installazione, da conservare per uso futuro.

possibili problemi durante l'installazione

Se si eseguono correttamente le istruzioni del Poster di installazione, non si dovrebbero verificare problemi durante l'installazione di HP Officejet. In caso contrario, è possibile riscontrare i problemi riportati di seguito:

il messaggio "nuovo componente hardware individuato" non viene visualizzato

Se il software HP Officejet è stato installato come indicato nel Poster di installazione e si sta utilizzando un sistema Windows 98/2000/ME/XP, una volta completata l'installazione del software e il collegamento di HP Officejet al computer, dovrebbero essere stati visualizzati una serie di messaggi Microsoft relativi all'individuazione dei nuovi componenti hardware.

Se tali messaggi non vengono visualizzati, attenersi alla seguente procedura:

- Verificare che sia usato un cavo USB ad alta velocità (12 Mbps) e che non sia lungo più di tre metri (9,8 piedi).
- Verificare che il computer sia predisposto per l'interfaccia USB. Per sapere se il computer supporta lo standard USB, consultare la documentazione del computer o rivolgersi al relativo produttore.
- Verificare che il cavo sia collegato correttamente all'unità HP Officejet e connesso direttamente alla porta USB del computer. Quando il cavo è stato collegato correttamente, spegnere e riaccendere l'HP Officejet.
- Spegnere e riaccendere di nuovo l'HP Officejet, quindi riavviare il computer.
- Se il problema persiste, rimuovere e reinstallare il software. Per ulteriori informazioni, vedere **collegamento di hp officejet a un telefono, un modem o una segreteria telefonica** a pagina 36.

il messaggio "nuovo componente hardware individuato" (windows 98, 2000, me o xp) viene visualizzato

Se HP Officejet è stata installata ed è stata collegata direttamente al computer *prima* dell'installazione del software, potrebbe essere visualizzata la finestra Installazione guidata Nuovo hardware in cui viene richiesta l'installazione del software.

Per evitare errori, installare il software HP Officejet prima di collegare l'unità HP Officejet al computer. Fare clic su **Avanti** o **OK** quando viene visualizzata la finestra di installazione del nuovo hardware ed eseguire le seguenti operazioni:

- 1 Sulla tastiera, premere **Esc** per uscire.
- 2 Spegnerne l'unità HP Officejet.
- 3 Scollegare l'unità HP Officejet dal computer (scollegare il cavo USB).
- 4 Eseguire i passaggi relativi all'installazione del software descritti nel Poster di installazione fornito con HP Officejet.

visualizzazione del messaggio che indica che una precedente versione è già installata

Se si riceve un messaggio che indica che una precedente versione è già stata installata, l'installazione del software HP Officejet non verrà completata.

Per installare il software HP Officejet, è necessario disinstallare la versione già installata.

il computer non riesce a comunicare con l'unità hp officejet

Se non è possibile stabilire la connessione tra il computer e l'HP Officejet (ad esempio, l'icona di stato dell'**HP Officejet** riporta il triangolo giallo che indica un errore), tentare le stesse operazioni descritte nel paragrafo: **il messaggio "Nuovo componente hardware individuato" non viene visualizzato** a pagina 33.

Nota: Per ulteriori informazioni sui possibili problemi di installazione, consultare il file Leggimi. In ambiente operativo Windows, è possibile accedere al file Leggimi mediante il pulsante **Start** sulla barra delle applicazioni; selezionare **Programmi, Hewlett-Packard, hp officejet 5100 series, Leggimi**. In ambiente Macintosh, è possibile accedere al file Leggimi mediante un doppio clic sull'icona situata nella cartella principale del CD-ROM del software HP Officejet.

impostazione della lingua e del paese/regione

Di norma, la lingua e il paese/regione vengono impostati al momento dell'installazione dell'HP Officejet. Se durante l'installazione il paese o la lingua non vengono impostati correttamente, attenersi alla procedura descritta di seguito.

Suggerimento - Se non è possibile leggere la lingua del display sul pannello anteriore, ma è necessario ripristinarla, premere **IMPOSTA, 5, 5**. Attenersi alle istruzioni visualizzate sullo schermo.

- 1 Premere **IMPOSTA** fino a visualizzare l'opzione **5:Manutenzione**, quindi premere **INVIO**.
- 2 Premere **◀** fino a visualizzare **5:Imposta lingua e paese/regione**, quindi premere **INVIO**.
- 3 Attendere finché sul display del pannello anteriore non viene visualizzata la lingua desiderata. Immettere il codice della lingua con il tastierino numerico. Premere **1** per sì o **2** per no quando sul display viene richiesto di confermare la selezione.

Dopo aver selezionato la lingua, viene chiesto di selezionare il paese/regione.

- 4 Attendere finché sul display del pannello anteriore non viene visualizzato il paese/regione desiderato. Immettere il codice del paese/regione con il tastierino numerico. Premere **1** per sì o **2** per no quando sul display viene richiesto di confermare la selezione.

È possibile confermare il paese/regione e la lingua stampando un rapporto di auto-test.

- 1 Premere **IMPOSTA** fino a visualizzare l'opzione **1:Stampa rapporto**, quindi premere **INVIO**.
- 2 Premere **▶** fino a visualizzare l'opzione **5:Rapporto auto-test**, quindi premere **Invio**.

collegamento di hp officejet al computer

Se l'unità HP Officejet supporta l'HOT Swapping, è possibile collegarsi all'unità HP Officejet quando entrambi il computer e HP Officejet sono accesi.

collegamento della porta usb

Per collegare l'unità HP Officejet con il cavo USB è sufficiente collegare un'estremità del cavo USB al retro del computer e l'altra al retro di HP Officejet.

corretto	errato
Collegamento alla porta USB del computer	Collegamento alla porta USB della tastiera
Collegamento a un hub alimentato collegato a sua volta alla porta USB del computer	Collegamento a un hub USB non alimentato

Nota: AppleTalk non è supportato.

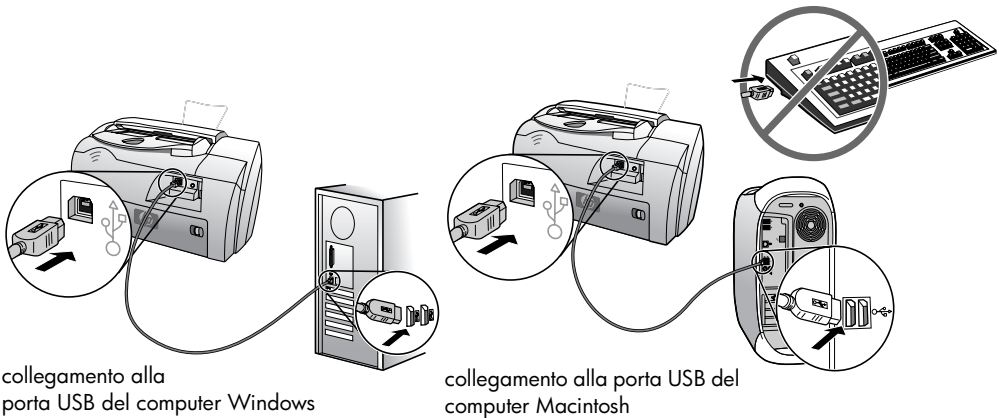

collegamento di hp officejet a un telefono, un modem o una segreteria telefonica

Questa sezione illustra come collegare HP Officejet a diverse periferiche di ufficio:

- **telefono:** collegare un telefono a HP Officejet in modo da poter utilizzare lo stesso collegamento telefonico come linea fax
- **modem:** collegare un modem a HP Officejet in modo da poter utilizzare lo stesso collegamento telefonico
- **segreteria telefonica:** impostare HP Officejet per indirizzare chiamate vocali alla segreteria telefonica e le chiamate fax a HP Officejet

Nota: Per informazioni sul collegamento di HP Officejet al computer e al sistema telefonico, consultare il Poster di installazione fornito con l'unità.

per collegare hp officejet a un telefono, un modem o una segreteria telefonica

- 1 Rimuovere il fermo di plastica bianco dal connettore 2 sul retro di HP Officejet.



connettore 2 sull'HP Officejet

- 2 Se si desidera collegare più di una periferica al connettore 2 sull'HP Officejet, acquistare uno splitter a Y e inserirlo nel connettore 2.
- 3 Collegare il cavo telefonico dal telefono, dal modem o dalla segreteria telefonica al connettore 2 (o splitter a Y).

Attenzione - Non utilizzare il cavo telefonico fornito con HP Officejet per questo scopo. Quel cavo telefonico deve essere collegato al connettore 1 su HP Officejet alla presa telefonica a muro per il sistema telefonico. Per informazioni dettagliate, consultare il Poster di installazione.



connettore 1 sull' HP Officejet

- 4 Se si desidera collegare una segreteria telefonica, consultare **impostazione del numero di squilli prima di rispondere** per informazioni sulla corretta impostazione del numero di squilli o per **modificare il tipo di squilli** nella Guida dell'utente per informazioni sul riconoscimento dei tipi di squilli in arrivo.
- 5 Se si desidera collegare un modem, disattivare la funzione di ricezione fax. Per informazioni sulla selezione a toni o a impulsi e sui servizi telefonici, consultare la Guida dell'utente.

disinstallazione e reinstallazione del software hp officejet

Non è sufficiente eliminare i file di programma di HP Officejet dal disco rigido. Per eseguire la disinstallazione in modo corretto, utilizzare l'utility appropriata contenuta nel gruppo di programmi HP Officejet.

ulteriori informazioni di configurazione



informazioni tecniche

requisiti di sistema

Le seguenti specifiche sono soggette a modifiche senza preavviso.

requisiti per computer Windows		
elemento	minimo	tipi consigliati
Processore Windows 98, 98SE, 2000, Millennium Edition, XP	Intel Pentium II, Celeron o processori compatibili	Intel Pentium III o superiori
RAM Windows 98, 98SE, 2000, Millennium Edition, XP	64 MB	Almeno 128 MB
Spazio su disco per l'installazione	300 MB	
Spazio supplementare su disco per le immagini digitalizzate	50 MB	
Monitor	SVGA 800 x 600 con colore a 16-bit	
Supporti	Unità CD-ROM	
I/O	Porta USB disponibile	
Accesso a Internet		Consigliata
Scheda audio		Consigliata
Altro	I.E. versione 5.0 o successive Adobe Acrobat versione 4 o successive	

requisiti Macintosh		
elemento	minimo	tipi consigliati
Processore	Processore G3	Processore G4 o superiore
RAM Macintosh OS 9.x Macintosh OS X	64 MB 128 MB	128 MB 256 MB
Spazio su disco per l'installazione	200 MB	
Spazio supplementare su disco per le immagini digitalizzate	50 MB	
Monitor	SVGA 800 x 600	
Supporti	Unità CD-ROM	

requisiti Macintosh		
elemento	minimo	tipi consigliati
I/O	Porta USB disponibile	
Accesso a Internet		Consigliata
Scheda audio		Consigliata

specifiche

specifiche della carta

capacità dei vassoi carta

tipo	grammatura	vassoio di alimentazione*	vassoio di uscita†	ADF
Carta semplice	16-24 lb. (60-90 g/m ²)	150	50 in B/N, 20 a colori	20
Carta Legal	20-24 lb. (75-90 g/m ²)	150	50 in B/N, 20 a colori	20
Cartoline	110 lb. index max (200 g/m ²)	40	10	N/D
Buste	20-24 lb. (75-90 g/m ²)	15	10	N/D
Lucidi per proiezioni	N/D	25	30	N/D
Etichette	N/D	20	20	N/D

* Capacità massima

† La capacità del vassoio di uscita dipende dal tipo di carta e dalla quantità di inchiostro. HP raccomanda di vuotare spesso il vassoio di uscita.

formati carta

Tipo	Dimensioni
Carta	Letter: 8,5 x 11 pollici (215,9 x 279,4 mm) Legal: 8,5 x 14 pollici (215,9 x 355,6 mm) Executive: 7,25 x 10,5 pollici (184,2 x 266,7 mm) A4: 210 x 297 mm A5: 148 x 210 mm B5: 182 x 257 mm
Buste	U.S.A. n. 10: 4,12 x 9,5 pollici (104,8 x 241,3 mm) A2: 4,37 x 5,75 pollici (111 x 146 mm) DL: 4,33 x 8,66 pollici (110 x 220 mm) C6: 4,49 x 6,38 pollici (114 x 162 mm)
Lucidi per proiezioni	Letter: 8,5 x 11 pollici (216 x 279 mm) A4: 210 x 297 mm

Tipo	Dimensioni
Cartoline	3 x 5 pollici (76,2 x 127 mm) 4 x 6 pollici (101,6 x 152 mm) 5 x 8 pollici (127 x 203,2 mm) A6: 105 x 148,5 mm
Etichette	Letter: 8,5 x 11 pollici (216 x 279 mm) A4: 210 x 297 mm
Personalizzato	da 3 x 5 pollici a 8,5 x 14 pollici (da 76,2 x 127 mm a 216 x 356 mm)

specifiche di stampa

- 600 dpi in nero con tecnologia RET (Resolution Enhancement Technology)
- Colore 4800 dpi con tecnologia HP PhotoREt III
- Metodo: Getto d'inchiostro termico "drop-on-demand"
- Linguaggio: HP PCL Level 3, PCL3 GUI o PCL 10
- La velocità di stampa varia a seconda della complessità del documento
- Fino a 12 ppm in nero, 10 ppm a colori (a seconda del modello)
- Ciclo di lavoro: 3000 pagine stampate al mese (valore massimo)

modalità		risoluzione (dpi)	velocità (ppm)
Ottima	Nero	600 x 600	4
	Colore	1200 x 1200 (fino a 4800 dpi ottimizzati*)	3
Normale	Nero	600 x 600	fino a 6
	Colore	600 x 600	5
Rapida	Nero	300 x 300	fino a 12
	Colore	300 x 600	fino a 10

* Stampa a colori fino a 4800 x 1200 dpi ottimizzati su carta fotografica Premium, 1200 x 1200 dpi di input.

specifiche dei margini di stampa

	Superiore (bordo di entrata)	Inferiore (bordo di uscita)*	Sinistro	Destro
Foglio				
U.S. Letter, U.S. Legal, U.S. Executive,	0,07 pollici (1,8mm)	0,46 pollici (11,7mm)	0,25 pollici (6,4mm)	0,25 pollici (6,4mm)
ISO A4, ISO A5, JIS B5	0,07 pollici (1,8mm)	0,46 pollici (11,7mm)	0,13 pollici (3,4mm)	0,13 pollici (3,4mm)
Buste				
U.S. N. 10, A2 (5,5 baronial), Intl. DL, Intl. C6	0,13 pollici (3,2mm)	0,46 pollici (11,7mm)	0,13 pollici (3,2mm)	0,13 pollici (3,2mm)

	Superiore (bordo di entrata)	Inferiore (bordo di uscita)*	Sinistro	Destro
Cartoline				
U.S. 3 x 5 pollici, U.S. 4 x 6 pollici, U.S. 5 x 8 pollici, ISO e JIS A6	0,07 pollici (1,8mm)	0,46 pollici (11,7mm)	0,13 pollici (3,2mm)	0,13 pollici (3,2mm)

* Questo margine non è compatibile con le stampanti LaserJet, mentre l'area stampabile è compatibile. L'area stampabile dista dal centro 5,4 mm, con conseguente asimmetria dei margini superiore e inferiore.

specifiche per la copia

- Elaborazione digitale delle immagini
- Fino a 99 copie dell'originale
- Zoom digitale da 25 a 200% (a seconda del modello)
- Adattamento della foto alla pagina
- Fino a 12 cpm (nero), 8 cpm (colori) (a seconda del modello)
- La velocità di copia varia in base alla complessità del documento

modalità		velocità (ppm)	risoluzione di stampa (dpi)	risoluzione di scansione (dpi)*
Ottima	Nero	fino a 3	1200 x 1200 [†]	600 x 1200
	Colore	fino a 1	1200 x 1200 [†]	600 x 1200
Normale	Nero	fino a 6	600 x 600	300 x 1200
	Colore	fino a 4	600 x 600	300 x 1200
Rapida	Nero	fino a 12	300 x 600	300 x 1200
	Colore	fino a 8	600 x 600	300 x 1200

* Scala: max 200%

† Su carta fotografica o premium inkjet

specifiche di scansione

- Editor di immagini incluso
- Il software OCR produce testo modificabile
- La velocità di scansione varia in base alla complessità del documento

Elemento	Descrizione
Risoluzione	Ottica 600 x 1200 dpi, potenziata fino a 1200 dpi
Colore	Colore 36 bit Scala di grigi a 8 bit (256 livelli di grigio)
Interfaccia	Compatibile con TWAIN
Area di scansione	US Letter, US Legal, A4

specifiche del fax

- Esecuzione fax colore
- Fino a 80 numeri di selezione rapida (a seconda del modello)
- Memoria fino a 80 pagine (a seconda del modello). Si basa su una risoluzione standard ITU-T Test Image n. 1. L'elaborazione di pagine più complesse o con una risoluzione superiore richiede l'utilizzo di ulteriore memoria.
- Alimentatore automatico documenti (ADF) da 20 pagine
- Selezione automatica (fino a cinque)
- Rapporti di attività e conferma
- Fax CCITT/ITU Group 3 con Error Correction Mode
- Trasmissione a 33,6 Kbps
- 3 pagine al secondo a 33,6 Kbps. Si basa su una risoluzione standard ITU-T Test Image n. 1. L'elaborazione di pagine più complesse o con una risoluzione superiore richiede l'utilizzo di ulteriore memoria.
- Trasmissione multipla fino a 20 postazioni.
- Rilevazione dello squillo con commutazione automatica da fax a segreteria telefonica
- Trasmissione differita fax

	300 dpi	Foto (dpi)	Fine (dpi)	Standard (dpi)
Nero	300 x 300	200 x 200	200 x 200	200 x 100
Colore	300 x 300	300 x 300	200 x 200	200 x 200

specifiche fisiche

- Altezza: 9,22 pollici (23,4 cm)
- Larghezza: 17,8 pollici (45,2 cm)
- Profondità: 14,62 pollici (37,1 cm)
- Peso: 15,42 lb (7,0 kg)

specifiche di alimentazione

- Consumo: 50W max
- Tensione di alimentazione: 100 - 240 VAC, con messa a terra
- Frequenza di alimentazione: 50 - 60 Hz
- Corrente: 1 A max
- Questi valori presuppongono l'uso dell'adattatore CA fornito con l'unità (numero di catalogo HP 0950-3807).

specifiche ambientali

- Temperature operative consigliate: da 15° a 32° C (da 59° a 90° F), da 15% a 85% di umidità relativa senza condensa
- Temperature operative supportate: da 5° a 40° C (da 41° a 104° F)
- Temperature di immagazzinaggio (non operative): da -30° a 60° C (da -22° a 140° F)

specifiche aggiuntive

- Memoria: 8 MB di ROM, 8 MB di RAM (HP Officejet 5100 Series)

Se si dispone dell'accesso a Internet, è possibile ottenere ulteriori informazioni vocali dal sito Web HP all'indirizzo www.hp.com/support.

programma per la protezione dell'ambiente

protezione dell'ambiente

Hewlett-Packard si impegna a fornire prodotti di alta qualità che non rechino danni all'ambiente. Questo prodotto è stato progettato con caratteristiche che riducono al minimo l'impatto ambientale.

Per ulteriori informazioni, visitare il sito Web relativo alla protezione dell'ambiente all'indirizzo www.hp.com/abouthp/environment.

emissione di ozono

Questo prodotto non genera livelli apprezzabili di ozono (O₃).

uso della carta

Questo prodotto consente l'utilizzo di carta riciclata, ai sensi delle norme DIN 19309.

plastica

I componenti in plastica di peso superiore a 25 grammi sono contrassegnati secondo gli standard internazionali per facilitare l'identificazione e il riciclaggio di materie plastiche quando il prodotto viene smaltito.

programma di riciclaggio

HP dispone di numerosi programmi per la resa e il riciclaggio dei prodotti in molti paesi/regionie collabora con alcuni dei maggiori centri di riciclaggio di parti elettroniche in tutto il mondo. HP inoltre contribuisce al risparmio di risorse rivendendo alcuni dei propri prodotti migliori dopo averli rigenerati.

consumo di energia

Questo prodotto è conforme ai requisiti ENERGY STAR[®], un programma volontario che incoraggia lo sviluppo di prodotti per ufficio efficienti dal punto di vista del risparmio energetico.



ENERGY STAR è un marchio di servizio registrato negli Stati Uniti dall'agenzia EPA (Environmental Protection Agency). In qualità di partecipante al programma Energy Star, HP ha stabilito che il presente prodotto è conforme alle direttive Energy Star per il risparmio energetico.

Per ulteriori informazioni sulle direttive ENERGY STAR, visitare il sito Web all'indirizzo: www.energystar.gov.

schede dati sulla sicurezza dei materiali

È possibile consultare le schede dati sulla sicurezza dei materiali (MSDS, Material safety data sheets) sul sito Web HP all'indirizzo www.hp.com/go/msds.

I clienti degli Stati Uniti o del Canada che non dispongono dell'accesso a Internet possono utilizzare il servizio di fax a richiesta di HP al numero (800) 231-9300. Utilizzare il numero di indice 7 per l'elenco delle schede sulla sicurezza dei materiali.

I clienti internazionali che desiderano ulteriori informazioni ma non dispongono dell'accesso a Internet possono chiamare il numero (404) 329-2009.

informazioni sulle norme di conformità internazionali

Le sezioni che seguono contengono il testo emanato dai vari enti normativi.

notice to users of the U.S. telephone network: FCC requirements

This equipment complies with FCC rules, Part 68. On this equipment is a label that contains, among other information, the FCC Registration Number and Ringer Equivalent Number (REN) for this equipment. If requested, provide this information to your telephone company.

An FCC-compliant telephone cord and a modular plug are provided with this equipment. This equipment is designed to be connected to the telephone network or premises wiring using a compatible modular jack which is Part 68-compliant. This equipment connects to the telephone network through the following standard network interface jack: USOC RJ-11C.

Use the REN to determine the quantity of devices you may connect to your telephone line and still have all of those devices ring when your number is called. Too many devices on one line may result in failure to ring in response to an incoming call. In most, but not all, areas the sum of the RENs of all devices should not exceed five (5). To be certain of the number of devices you may connect to your line, as determined by the REN, you should call your local telephone company to determine the maximum REN for your calling area.

If this equipment causes harm to the telephone network, your telephone company may discontinue your service temporarily. If possible, they will notify you in advance. If advance notice is not practical, you will be notified as soon as possible. You will also be advised of your right to file a complaint with the FCC. Your telephone company may make changes in its facilities, equipment, operations, or procedures that could affect the proper operation of your equipment. If they do, you will be given advance notice so you will have the opportunity to maintain uninterrupted service.

If you experience trouble with this equipment, please contact the manufacturer or look elsewhere in this manual for warranty or repair information. Your telephone company may ask you to disconnect this equipment from the network until the problem has been corrected or until you are sure that the equipment is not malfunctioning.

This equipment may not be used on coin service provided by the telephone company. Connection to party lines is subject to state tariffs. Contact your state's public utility commission, public service commission, or corporation commission for more information.

This equipment includes automatic dialing capability. When programming and/or making test calls to emergency numbers:

- Remain on the line and explain to the dispatcher the reason for the call.
- Perform such activities in the off-peak hours, such as early morning or late evening.

Notice: The FCC hearing aid compatibility rules for telephones are not applicable to this equipment.

The Telephone Consumer Protection Act of 1991 makes it unlawful for any person to use a computer or other electronic device, including fax machines, to send any message unless such message clearly contains in a margin at the top or bottom of each transmitted page or on the first page of transmission, the date and time it is sent and an identification of the business, other entity, or other individual sending the message and the telephone number of the sending machine or such business, other entity, or individual. (The telephone number provided may not be a 900 number or any other number for which charges exceed local or long-distance transmission charges.) In order to program this information into your fax machine, you should complete the steps described in the software.

The United States Federal Communications Commission (in 47 CFR 15.105) has specified that the following notice be brought to the attention of users of this product.

Declaration of Conformity: This equipment has been tested and found to comply with the limits for a Class B digital device, pursuant to part 15 of the FCC Rules. Operation is subject to the following two conditions: (1) this device may not cause harmful interference, and (2) this device must accept any interference received, including interference that may cause undesired operation. Class B limits are designed to provide reasonable protection against harmful interference in a residential installation. This equipment generates, uses, and can radiate radio frequency energy, and, if not installed and used in accordance with the instructions, may cause harmful interference to radio communications. However, there is no guarantee that interference will not occur in a particular installation. If this equipment does cause harmful interference to radio or television reception, which can be determined by turning the equipment off and on, the user is encouraged to try to correct the interference by one or more of the following measures:

- Reorient the receiving antenna.
- Increase the separation between the equipment and the receiver.
- Connect the equipment into an outlet on a circuit different from that to which the receiver is connected.
- Consult the dealer or an experienced radio/TV technician for help.

Product Regulations Manager, Hewlett-Packard Company, San Diego, (858) 655-4100.

The user may find the following booklet prepared by the Federal Communications Commission helpful: *How to Identify and Resolve Radio-TV Interference Problems*. This booklet is available from the U.S. Government Printing Office, Washington DC, 20402. Stock No. 004-000-00345-4.

Pursuant to Part 15.21 of the FCC Rules, any changes or modifications to this equipment not expressly approved by the Hewlett-Packard Company may cause harmful interference and void the FCC authorization to operate this equipment.

doc statement / déclaration de conformité (Canada)

Le présent appareil numérique n'émet pas de bruit radioélectrique dépassant les limites applicables aux appareils numériques de la classe B prescrites dans le Règlement sur le brouillage radioélectrique édicté par le ministère des Communications du Canada.

Questa apparecchiatura digitale non emette disturbi radioelettrici oltrepassanti i limiti applicabili alle apparecchiature digitali della CLASSE B, come definito nelle Radio Interference Regulations del Canadian Department of Communications.

notice to users of the Canadian telephone network

Notice: This equipment meets the applicable Industry Canada Terminal Equipment Technical Specifications. This is confirmed by the registration number. The abbreviation, IC, before the registration number signifies that registration was performed based on a Declaration of Conformity indicating that Industry Canada technical specifications were met. It does not imply that Industry Canada approved the equipment.

Note: The Ringer Equivalence Number (REN) assigned to each terminal device provides an indication of the maximum number of terminals allowed to be connected to a telephone interface. The termination on an interface may consist of any combination of devices subject only to the requirement that the sum of the Ringer Equivalence Numbers of all the devices does not exceed 5.

informazioni per tutti gli utenti dell'area economica europea (EEA)



Questo prodotto è stato progettato per funzionare con le reti telefoniche analogiche dei seguenti paesi/regioni:

Germania	Regno Unito	paesi Bassi
Francia	Spagna	Italia
Belgio	Lussemburgo	Svezia
Austria	Danimarca	Irlanda
Norvegia	Finlandia	Svizzera
Grecia	Portogallo	

La compatibilità di rete dipende dalle impostazioni selezionate dall'utente, che vanno azzerate prima di utilizzare l'apparecchio in un paese/regione diverso da quello in cui è stata acquistato. Rivolgersi al fornitore o a Hewlett-Packard Company per ulteriore supporto al riguardo.

Il presente apparecchio è stato certificato dal produttore in conformità alla direttiva 1999/5/EC (supplemento II) per i collegamenti in ambito europeo con terminale singolo alla rete telefonica pubblica commutata (PSTN). Tuttavia, a causa di alcune differenze tra le reti PSTN presenti nei vari paesi/regioni, l'approvazione non costituisce di per sé garanzia assoluta che l'apparecchio funzionerà se collegato ad un qualsiasi terminale di una rete PSTN.

In caso di problemi, rivolgersi in prima istanza al fornitore dell'apparecchio.

Questa apparecchiatura è concepita per la selezione a toni multifrequenza (DTMF) e per la selezione a chiusura di doppino. Nel caso in cui la selezione a chiusura di doppino dovesse presentare dei problemi, si raccomanda di utilizzare l'apparecchio solo con la selezione a toni multifrequenza.

notice to users of the German telephone network

The HP Officejet 5100 Series products are designed to connect only to the analogue public-switched telephone network (PSTN). Please connect the TAE N telephone connector plug, provided with the HP Officejet 5100 Series, into the wall socket (TAE 6) code N. The HP Officejet 5100 Series products can be used as a single device and/or in combination (in serial connection) with other approved terminal equipment.

geräuschemission

L_{pA} < 70 dB

am Arbeitsplatz

im Normalbetrieb

nach DIN 45635 T. 19

VCCI-2 (Giappone)

この装置は、情報処理装置等電波障害自主規制協議会（VCCI）の基準に基づくクラスB情報技術装置です。この装置は、家庭環境で使用することを目的としていますが、この装置がラジオやテレビジョン受信機に近接して使用されると受信障害を引き起こすことがあります。
取り扱い説明書に従って正しい取り扱いをして下さい。

avviso per i clienti coreani

사용자 안내문 (B급 기기)

이 기기는 비업무용으로 전자파장애검정을 받은 기기로서, 주거지역에서는 물론 모든 지역에서 사용할 수 있습니다.

declaration of conformity

According to ISO/IEC Guide 22 and EN 45014

Manufacturer's Name and Address:

Hewlett-Packard Company, 16399 W. Bernardo Drive, San Diego, CA 92127-1899, USA

declares that the product

Product Name:	hp officejet 5100 series (Q1679A, Q1680A, Q1681A, Q1682A)
Model Number(s):	officejet 5110, officejet 5110xi, officejet 5110v, officejet 5105
Product Options:	All

conforms to the following Product Specifications:

Safety:	EN60950:1992 +A1, A2, A3, A4 & A11 IEC60950:1991 +A1, A2, A3 & A4 UL1950/CSA 22.2 No. 950, 3rd Edn: 1995 NOM-019-SCFI-1993 IEC 60825-1:1993 +A1/EN 60825-1:1994 +A11 Class 1 (Laser/LED)	EMC:	CISPR22:1993 +A1 & A2 / EN55022:1994, +A1 & A2 -Class B CISPR24:1997/EN55024:1998 IEC 61000-3-2:1995 / EN61000-3-2:1995 IEC 61000-3-3:1994 / EN61000-3-3:1995 AS/NZS 3548: 1992 Taiwan CNS13438 FCC Part 15-Class B / ICES-003, Issue 2 / VCCI-2 GB 9254-1998
Telecom:	TBR21:1998		

Supplementary Information:

The Product herewith complies with the requirements of the Low Voltage Directive 73/23/EEC, and the EMC Directive 89/336/EEC and the R+TTE Directive 1999/5/EC (annex II) carries the CE marking accordingly.

European Contact for regulatory topics only: Your local Hewlett-Packard Sales and Service Office or Hewlett-Packard GmbH. Department HQ-TRE, Herrenberger Strasse 130, D-71034 Böblingen, Germany (Fax + 49-7031-14-3143)

Questa sezione contiene le informazioni sull'assistenza offerta da Hewlett-Packard.

Nel caso questa documentazione o la guida in linea non siano sufficienti per rispondere a problemi o quesiti, è possibile contattare uno dei servizi di assistenza HP elencati nelle pagine seguenti. Alcuni servizi di assistenza tecnica sono disponibili solo negli Stati Uniti e in Canada, mentre altri vengono offerti in vari paesi/regioni del mondo. Se nell'elenco non è presente il numero dell'assistenza tecnica per il proprio paese/regione, contattare il più vicino rivenditore HP autorizzato per ottenere i servizi di assistenza desiderati.

richiesta di assistenza e di ulteriori informazioni via Internet

Se si dispone dell'accesso a Internet, è possibile ottenere assistenza dal sito Web HP all'indirizzo www.hp.com/support. Il sito Web offre assistenza tecnica e informazioni sui driver, sui prodotti e sulle modalità di ordinazione.

assistenza clienti hp

L'unità HP Officejet può essere fornita con programmi software di altri produttori. In caso di problemi relativi a uno di questi programmi, sarà possibile ricevere un'adeguata assistenza tecnica chiamando direttamente il produttore del programma.

Se fosse necessario contattare l'assistenza clienti HP, prima di effettuare la chiamata procedere nel modo indicato di seguito.

- 1 Assicurarsi che:
 - a. L'unità HP Officejet sia collegata e accesa.
 - b. Siano state installate correttamente le cartucce di stampa specificate.
 - c. Nel vassoio di alimentazione sia stata inserita correttamente la carta consigliata.
- 2 Eseguire il ripristino di HP Officejet:
 - a. Spegnerne l'unità HP Officejet utilizzando il pulsante **ON** sul pannello anteriore.
 - b. Scollegare il cavo di alimentazione dal retro di HP Officejet.
 - c. Ricollegare il cavo di alimentazione a HP Officejet.
 - d. Accendere l'unità HP Officejet utilizzando il pulsante **ON**.
- 3 Per ulteriori informazioni, visitare il sito Web HP all'indirizzo www.hp.com/support.

- 4 Se i problemi persistono e si desidera parlare con un addetto dell'Assistenza clienti HP:
 - Tenere a portata di mano il numero di serie e l'ID di assistenza. Per visualizzare il numero di serie, sul pannello anteriore premere contemporaneamente **INVIO** e **AVVIO, NERO** fino a quando sul display non appare il numero desiderato. Per visualizzare l'ID assistenza, sul pannello anteriore premere contemporaneamente **INVIO** e **AVVIO, COLORE**, fino a quando sul display non appaiono **ID assistenza:** e il numero.
 - Stampare un rapporto di auto-test. Per informazioni sulla stampa del rapporto, vedere **stampa di un rapporto di auto-test** a pagina 27.
 - Eseguire una copia a colori.
 - Prepararsi a descrivere dettagliatamente il problema.
- 5 Chiamare l'assistenza clienti HP. Durante la conversazione, restare in prossimità dell'unità.

chiamate negli Stati Uniti durante il periodo di garanzia

Chiamare il numero (208) 323-2551 dal lunedì al venerdì dalle 6 alle 22 (ora locale) e il sabato dalle 9 alle 16 (ora locale). Nel caso di chiamate interurbane vengono tuttavia applicate le relative tariffe telefoniche. Per le chiamate effettuate in periodi non compresi nella garanzia viene applicata una tariffa supplementare.

chiamate in altre parti del mondo

I numeri elencati di seguito sono aggiornati alla data di stampa della presente guida. Per un elenco aggiornato dei numeri di telefono internazionali dei servizi di assistenza HP, visitare il sito Web all'indirizzo **www.hp.com/support** e scegliere il paese/regione o la lingua.

Per la Corea è inoltre possibile visitare il sito all'indirizzo **www.hp.co.kr/**.

È possibile chiamare il centro di assistenza clienti HP dei paesi/regioni delle regioni elencati di seguito. Se il proprio paese/regione non si trova nell'elenco, rivolgersi al rivenditore locale o al più vicino rappresentante hp per ottenere assistenza.

Durante il periodo di garanzia questo servizio è gratuito. Per le chiamate interurbane vengono tuttavia applicate le relative tariffe telefoniche. In alcuni casi, si applica una tariffa forfettaria per singolo intervento.

Per l'assistenza telefonica in Europa, fare riferimento ai dettagli e alle condizioni sul servizio telefonico del proprio paese/regione riportati nel sito Web al seguente indirizzo: **www.hp.com/cposupport/loc/regional.html**.

In alternativa, è possibile rivolgersi al proprio rivenditore o contattare HP utilizzando il numero telefonico indicato nel presente manuale.

Nell'ottica di un costante miglioramento del servizio di assistenza telefonica, si raccomanda di consultare periodicamente il sito Web HP per ricevere le informazioni più aggiornate sulle caratteristiche e sulla fornitura del servizio.

paese/regione	assistenza tecnica hp	paese/regione	assistenza tecnica hp
Algeria	+212 22404 747*	Libano	+971 4 883 8454
Arabia Saudita	+800 897 14440	Malaysia	1-800-805405
Argentina	0810-555-5520	Marocco	+212 22404 747*
Australia	+61 3 8877 8000 1902 910 910	Messico	01-800-472-6684
Austria	+43 (0) 810 00 6080	Messico (Città del Messico)	5258-9922
Bahrein (Dubai)	+971 4 883 8454	Nuova Zelanda	0800 441 147
Belgio (olandese)	+32 (0) 2 626 8806	Norvegia	+47 22 11 6299
Belgio (francese)	+32 (0) 2 626 8807	Oman	+971 4 883 8454
Brasile (San Paolo)	(11) 3747 7799	Paesi Bassi	+31 (0) 20 606 8751
Brasile (altre località)	0800 157751	Palestina	+971 4 883 8454
Canada durante il periodo di garanzia	(905) 206 4663	Panama	001-800-7112884
Canada (post-garanzia) (tariffazione per chiamata)	1-877-621-4722	Perù	0-800-10111
Caraibi e America centrale	1-800-711-2884	Polonia	+48 22 865 98 00
Cile	800-10111	Portogallo	+351 21 3176333
Cina	86 10 6564 5959 86 800 810 5959	Puerto Rico	1-877-232-0589
Colombia	9-800-114-726	Qatar	+971 4 883 8454
Corea	+82 1588 3003	Regno Unito	+44 (0) 207 512 52 02
Costa Rica	0-800-011-0524	Repubblica Ceca	+42 (0) 2 6130 7310
Danimarca	+45 39 29 4099	Repubblica Sudafricana	086 000 1030
Ecuador	1-800-225528	Repubblica Sudafricana, territori esterni	+27-11 258 9301
Egitto	02 532 5222	Romania	+40 1 315 44 42 01 3154442
Emirati Arabi Uniti	+971 4 883 8454	Russia, Mosca	+7 095 797 3520
Europa (inglese)	+44 (0) 207 512 5202	Russia, San Pietroburgo	+7 812 346 7997
Filippine	632-867-3551	Singapore	(65) 272-5300
Finlandia	+358 (0) 203 47 288	Slovacchia	+421 2 682 08080

paese/regione	assistenza tecnica hp	paese/regione	assistenza tecnica hp
Francia (0,34 Euro/min.)	0836696022	Spagna	+34 902 321 123
Germania (0,12 Euro/min.)	+49 (0) 180 52 58 143	Svezia	+46 (0)8 619 2170
Giappone	0570 000 511 +81 3 3335 9800	Svizzera †	+41 (0) 84 880 1111
Giordania	+971 4 883 8454	Taiwan	+886-2-2717-0055 0800 010 055
Grecia	+30 1060 73 603	Thailandia	+66 (2) 661 4000
Guatemala	1800-995-5105	Tunisia	+216 1891 222*
Hong Kong RAS	+85 (2) 3002 8555	Turchia	+90 216 579 7171
India	1-600-112267 91 11 6826035	Ucraina	+7 (380-44) 490-3520
Indonesia	62-21-350-3408	Ungheria	+36 (0) 1 382 1111
Irlanda	+353 (0) 1 662 5525	Venezuela	0800-47468368
Israele	+972 (0) 9 9524848	Venezuela (Caracas)	(502) 207-8488
Italia	+39 0226410350	Vietnam	84-8-823-4530
Kuwait	+971 4 883 8454	Yemen	+971 4 883 8454

* Questo Call Center è in grado di fornire assistenza ai clienti di lingua francese dei seguenti paesi/regioni: Marocco, Tunisia e Algeria.

† Questo Call Center è in grado di fornire assistenza ai clienti di lingua italiana, francese e tedesca in Svizzera.

chiamate in Australia dopo la scadenza della garanzia

Se il prodotto non è in garanzia, è possibile chiamare il numero 03 8877 8000. In questi casi viene applicata una tariffa per singolo intervento pari a \$27,50 (inclusa GST, Goods and Services Tax), addebitata sulla carta di credito del cliente. È inoltre possibile chiamare il 1902 910 910 (con addebito di \$27,50 sulla bolletta telefonica), dalle 9 alle 17, dal lunedì al venerdì. Le tariffe e gli orari del servizio sono soggetti a modifiche senza preavviso.

preparazione di hp officejet per la spedizione

Se il proprio rivenditore o l'assistenza clienti HP chiede che l'unità venga spedita per poter effettuare un intervento di manutenzione, seguire le indicazioni riportate di seguito per spegnere e reimballare il prodotto HP senza danneggiarlo ulteriormente.

1 Accendere HP Officejet.

Se l'unità non può essere spenta e la cartuccia è ancora inserita, ignorare i passaggi da 1 a 6. In questi casi, non è possibile rimuovere le cartucce di stampa. Andare al passaggio 7.

2 Aprire lo sportello di accesso alle cartucce di stampa.

- 3 Rimuovere le cartucce dai rispettivi alloggiamenti e abbassare i fermi.

Attenzione - Rimuovere entrambe le cartucce di stampa e abbassare entrambi i fermi. La mancata esecuzione di tale operazione potrebbe danneggiare l'unità.

Per informazioni sulla rimozione delle cartucce di stampa, vedere **sostituzione delle cartucce di stampa** a pagina 28.

- 4 Collocare le cartucce in un sacchetto ermetico perché non si asciughino, quindi metterle da parte (non spedirle con l'unità, a meno che l'addetto dell'Assistenza clienti HP non lo richieda espressamente).

- 5 Spegnerne HP Officejet.

- 6 Chiudere lo sportello di accesso alle cartucce di stampa.

- 7 Rimuovere il coperchio del pannello anteriore nel modo indicato di seguito:

a. Sollevare con una mano l'alimentatore automatico documenti posto dietro il pannello anteriore.

b. Inserire un piccolo cacciavite nel foro rotondo dietro il tastierino numerico e premere decisamente per liberare il pannello anteriore.

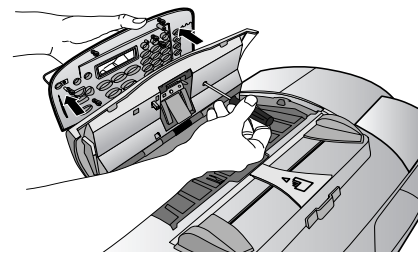
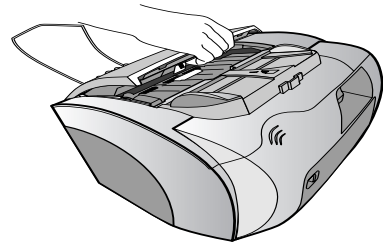

- 8 Conservare il coperchio del pannello anteriore. Non restituire il coperchio insieme all'unità.

- 9 Se possibile, preparare l'unità per la spedizione utilizzando il materiale di imballaggio originale o quello dell'unità fornita in sostituzione.

Se non si dispone più della confezione originale, utilizzare materiali di imballaggio adeguati. Eventuali danni di trasporto causati da un imballaggio o da un trasporto improprio non sono coperti da garanzia.

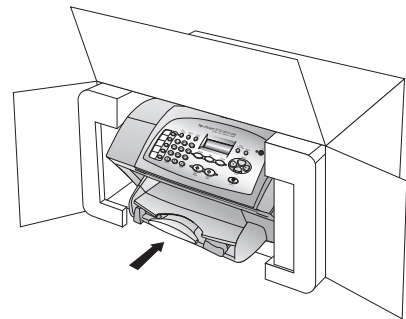

- 10 La confezione deve includere quanto segue:
 - Una breve descrizione dei sintomi, ad uso del personale addetto all'assistenza. Può risultare utile allegare delle copie di esempio dei problemi di stampa riscontrati.
 - Una copia della ricevuta d'acquisto o altro documento che attesti il periodo di copertura della garanzia.
 - Il proprio nome, indirizzo e un numero telefonico presso il quale si è reperibili durante il giorno.
- 11 Apporre l'etichetta di restituzione del prodotto sulla parte esterna della confezione.

centro di distribuzione hp

Per ordinare il software HP Officejet, una copia della *Guida di riferimento*, un poster di installazione o altri pezzi di ricambio sostituibili dall'utente, scegliere una delle seguenti opzioni:

- Negli Stati Uniti o in Canada, comporre il numero (208) 323 2551.
- Visitare il sito Web all'indirizzo https://warp2.external.hp.com/Driver/dr_country_select.asp

garanzia di hp officejet 5100 series

Durata della garanzia limitata (hardware e manodopera): 1 anno

Durata della garanzia limitata (supporti CD): 90 giorni

Durata della garanzia limitata (cartucce d'inchiostro): 90 giorni

assistenza in garanzia

assistenza immediata

Per ottenere un servizio di riparazione immediato, contattare un ufficio di assistenza HP oppure un centro assistenza clienti HP per la risoluzione dei problemi di base.

Per informazioni sulle operazioni da effettuare prima di contattare il servizio di assistenza clienti, fare riferimento alla sezione **assistenza clienti hp** a pagina 51.

Se è necessario sostituire una parte del prodotto e la sostituzione può esser effettuata dal cliente, i componenti per la sostituzione vengono tempestivamente spediti al cliente.

In questo caso, HP pagherà in anticipo le spese di spedizione, le imposte e le tasse, fornirà l'assistenza telefonica per la sostituzione del componente; pagherà inoltre le spese di spedizione, le imposte e le tasse relative alle eventuali parti da restituire.

Il centro assistenza clienti HP può indirizzare i clienti a fornitori di assistenza autorizzati e certificati da HP per i propri prodotti.

aggiornamento della garanzia

Mediante HP SUPPORTPACK è possibile aggiornare la garanzia standard fornita dalla fabbrica per un totale di tre anni. Il periodo di copertura inizia dalla data di acquisto del prodotto e il pacchetto per l'aggiornamento deve essere acquistato entro 180 giorni dalla data di acquisto. L'assistenza telefonica è disponibile dal lunedì al venerdì dalle 6 alle 22 (ora locale) e il sabato dalle 9 alle 16 (ora locale). Se durante la chiamata per l'assistenza tecnica viene stabilita la necessità di una sostituzione, HP effettuerà la spedizione gratuita del prodotto il giorno lavorativo successivo. Questo servizio è disponibile solo negli Stati Uniti.

Per ulteriori informazioni, chiamare il numero 1-888-999-4747 oppure visitare il sito Web HP al seguente indirizzo: www.hp.com/go/hpsupportpack.

Al di fuori degli Stati Uniti, contattare l'ufficio di assistenza clienti più vicino. Per l'elenco dei numeri dei centri di assistenza clienti internazionali, fare riferimento alla sezione **chiamate in altre parti del mondo** a pagina 52.

restituzione di hp officejet 5100 series per l'assistenza

Prima di restituire HP Officejet per l'assistenza, è necessario contattare l'Assistenza clienti HP. Per informazioni sulle operazioni da effettuare prima di contattare il servizio di assistenza clienti, fare riferimento alla sezione **assistenza clienti hp** a pagina 51.

dichiarazione di garanzia limitata globale hewlett-packard

durata della garanzia limitata

Hewlett-Packard ("HP") garantisce al cliente finale ("Cliente") che ciascun prodotto HP Officejet 5100 Series ("Prodotto"), compresi il software, gli accessori, i supporti e i materiali di consumo correlati, sarà esente da difetti di materiale e di lavorazione per la durata della garanzia che ha inizio a partire dalla data di acquisto da parte del Cliente.

Per ciascun prodotto hardware, la durata della garanzia limitata HP è di un (1) anno per i componenti e di un (1) anno per la manodopera. Per tutti gli altri Prodotti, la durata della garanzia limitata HP è di novanta (90) giorni sia per i componenti che per la manodopera.

Per ciascun prodotto software, la garanzia limitata HP si applica solo nei casi di impossibilità di esecuzione delle istruzioni di programmazione. HP non garantisce che il funzionamento di qualsiasi Prodotto sarà privo di interruzioni o errori.

La garanzia limitata HP copre solo i difetti derivanti da un utilizzo normale del Prodotto e non verrà applicata negli altri casi, ad esempio quelli risultanti da (a) manutenzione o modifica non corretta, (b) uso di software, accessori, supporti o materiali di consumo non forniti o approvati da HP o (c) uso non conforme alle specifiche del Prodotto.

Per qualsiasi prodotto hardware, l'utilizzo di cartucce di stampa non HP o di cartucce di inchiostro ricaricate non ha alcun effetto sulla garanzia del Cliente né su qualsiasi contratto di supporto HP esistente con il Cliente. Se tuttavia si verificano errori o danni attribuibili all'utilizzo di cartucce di stampa non HP o ricaricate, HP addebiterà al cliente il costo relativo al tempo e ai materiali richiesti per l'assistenza al Prodotto in relazione all'errore o al danno riscontrato.

Se HP viene informata di un difetto del prodotto durante il periodo applicabile di garanzia, HP potrà decidere a propria discrezione se riparare o sostituire il prodotto in questione. Nei casi in cui i costi di manodopera non siano coperti dalla garanzia limitata HP, verranno applicate le normali tariffe HP per la manodopera.

Se HP non è in grado, a seconda dei casi, di riparare o sostituire un prodotto difettoso coperto da garanzia, HP provvederà, entro un tempo ragionevole dal momento della conoscenza del difetto, a rimborsare il costo per l'acquisto del Prodotto.

HP non ha alcun obbligo di riparare, sostituire o rimborsare il Prodotto difettoso fino a quando il Cliente non lo avrà restituito.

Qualsiasi prodotto sostitutivo potrà essere nuovo o semi-nuovo, purché le funzionalità siano almeno equivalenti a quelle del Prodotto sostituito.

I prodotti HP, ovvero ciascun Prodotto, potranno contenere parti, componenti o materiali rigenerati con prestazioni equivalenti a quelle della versione nuova.

La garanzia limitata HP per ciascun Prodotto è valida in tutti i paesi/regioni le regioni in cui sia presente un servizio di supporto HP per il Prodotto in questione e in cui quel prodotto sia venduto ufficialmente da HP. Il livello dell'assistenza in garanzia può variare in base agli standard locali. HP non ha alcun obbligo di modificare o di adattare la forma, l'idoneità o le funzioni del Prodotto per farlo funzionare in un paese/regione che non rientrano in quelli previsti per il Prodotto.

limitazione della garanzia

NEI LIMITI CONSENTITI DALLE LEGGI LOCALI, HP E I RELATIVI FORNITORI ESTERNI NON OFFRONO ALTRE GARANZIE O CONDIZIONI DI ALCUN TIPO, ESPRESSE O IMPLICITE, RELATIVAMENTE AI PRODOTTI HP COPERTI DA GARANZIA E IN PARTICOLARE NON RICONOSCONO ALCUNA GARANZIA O CONDIZIONE IMPLICITA DI COMMERCIALIZZABILITÀ, QUALITÀ SODDISFACENTE E IDONEITÀ PER UNO SCOPO SPECIFICO.

limitazioni di responsabilità

Nei limiti consentiti dalle leggi locali, le clausole specificate dalla presente garanzia limitata sono le uniche ed esclusive a tutela del Cliente.

NEI LIMITI CONSENTITI DALLE LEGGI LOCALI, FATTA ECCEZIONE PER GLI OBBLIGHI SPECIFICAMENTE PREVISTI NELLA PRESENTE GARANZIA LIMITATA, IN NESSUN CASO HP O UNO DEI RELATIVI FORNITORI ESTERNI SARANNO RITENUTI RESPONSABILI DI DANNI DIRETTI, INDIRETTI, SPECIALI, ACCIDENTALI O CONSEGUENZIALI, PER INADEMPIMENTO, ATTO ILLECITO O ALTRO, ANCHE SE A CONOSCENZA DELLA POSSIBILITÀ DI TALI DANNI.

legislazione locale

La presente Garanzia limitata conferisce al Cliente diritti legali specifici. Il Cliente potrebbe altresì disporre di altri diritti diversi nei vari stati degli Stati Uniti, nelle diverse province del Canada e nello specifico paese/regione di residenza.

Nei casi in cui la presente Garanzia limitata sia in contrasto con le leggi vigenti, la Garanzia dovrà ritenersi modificata in modo conforme a dette leggi. In base a quanto stabilito dalle leggi locali, alcune negazioni di responsabilità e limitazioni della presente garanzia limitata potrebbero non applicarsi al Cliente. Alcuni stati degli Stati Uniti, analogamente ad alcuni paesi/regioni e ad alcune province in Canada, potranno:

Impedire che le negazioni di responsabilità e limitazioni contenute nella presente Garanzia limitino i diritti statutari del Cliente (ad esempio nel Regno Unito).

Limitare la possibilità per il produttore di far valere tali negazioni di responsabilità o limitazioni.

Garantire al Cliente ulteriori diritti di garanzia, specificare la durata delle garanzie implicite di cui il produttore non potrà rifiutare la responsabilità oppure non ammettere alcun tipo di limitazione alla durata di una garanzia implicita.

PER LE TRANSAZIONI CON I CLIENTI EFFETTUATE IN AUSTRALIA E IN NUOVA ZELANDA, I TERMINI DELLA PRESENTE GARANZIA LIMITATA, FATTA ECCEZIONE PER QUANTO LEGALMENTE CONSENTITO, NON ESCLUDONO, LIMITANO NÉ MODIFICANO, MA INTEGRANO I DIRITTI STATUTARI OBBLIGATORI APPLICABILI ALLA VENDITA DEI PRODOTTI HP COPERTI DA GARANZIA PER TALI CLIENTI.



A

adattamento alla pagina, **16**
ADF (alimentatore automatico documenti), **9**
allineare le cartucce di stampa, **29**
assistenza clienti, **51–58**
assistenza clienti hp, **51–58**

B

buste, caricamento, **11**

C

caricamento
buste, **11**
carta, **9**
carta speciale, **11**
cartucce di stampa, **28**
originali nell'alimentatore automatico documenti, **9**
carta
caricamento, **9**
formato di copia predefinito, **12**
fragile, caricamento, **9**
specifiche, **40**
suggerimenti sul caricamento, **11**
tipo di copia predefinito, **12**
carta di formato legal, fax, **22**
cartucce d'inchiostro, vedere cartucce di stampa
cartucce di stampa
allineamento, **29**
ordinazione, **61**
pulizia, **29**
sostituzione, **28**
test, **27**
cartucce, vedere cartucce di stampa
cavo USB, installazione, **35**
centro di distribuzione hp, **56**
codice di identificazione dell'abbonato, **24**
colore, ottimizzazione, **15**
conferma fax, **21**

contrasto

miglioramento del colore delle foto, **15**

copia, **13–18**

adattamento alla pagina, **16**
fotografie, **16**
impostazione del tipo di carta predefinito, **12**
impostazione formato carta predefinito, **12**
impostazioni, **14–16**
impostazioni predefinite, **16**
numero di copie, **14**
opzioni menu, **18**
ottimizzazione, **15**
qualità, **14**
riduzione o ingrandimento, **15**
schiarire o scurire, **15**
specifiche, **42**
trasferimento a caldo, **17**
velocità, **14**
copia, scurire, **15**

D

data, impostazione, **24**
dichiarazione di conformità, **48**
director, **4–7**
disinstallazione del software, **37**
documentazione, **1**
documentazione hp, **1**

E

etichette, caricamento, **12**

F

fax, **21–26**
adatta alla pagina, **23**
conferma, **21**
dal pannello anteriore, **22**
data/ora, **24**
impostazioni, **24–26**
installazione, **24**
invio, **21**
modalità di risposta, **25**

modifica delle impostazioni, **22**
numeri di selezione rapida, **22**
ricezione, **22**
salvataggio dei numeri fax usati di frequente, **24**
specifiche, **43**
squilli prima di rispondere, **25**
test, **26**
tipo di squilli, **23**
fotografie
adattamento alla pagina, **16**
copia, **16**
fragile, caricamento, **9**
ottimizzazione, **15**

H

hp director, **4–7**

I

impostazione del paese/ regione, **34**
impostazione della lingua, **34**
impostazione delle opzioni di menu, **31**
impostazioni
copia, **14–16**
fax, **24–26**
lingua e paese/regione, **34**
informazioni sulla garanzia, **56–58**
informazioni sulle regolamentazioni, **45**
ingrandimento copie, **15**
installazione del software, **33**
invio di fax, **21**

L

lucidi - caricamento, **11**

M

manutenzione
allineare le cartucce di stampa, **29**

pulizia delle cartucce di stampa, **29**
pulizia superficie esterna, **27**
rapporto di auto-test, **27**
ripristino delle impostazioni predefinite, **30**
sostituzione delle cartucce di stampa, **28**

menu
opzioni di
 configurazione, **31**
 opzioni di copia, **18**
modalità di risposta, **25**

N
numeri di selezione rapida, **22**
numero di copie, **14**

O
ora, impostazione, **24**
ordinazione delle cartucce di stampa, **61**
ottimizzazione copie, **15**

P
pannello anteriore
 inserimento di testo, **25**
 pulsanti, **3**
pulizia
 cartucce di stampa, **29**
 superficie esterna, **27**
pulsanti, pannello anteriore, **3**

Q
qualità Normale, **14**
qualità Ottima, **14**
qualità Rapida, **14**

R
rapporti
 auto-test, **27**
 ultimo fax, **21**
rapporto di auto-test, **27**
reinstallazione del software, **37**
requisiti di sistema, **39**
requisiti di sistema del computer Windows, **39**
requisiti di sistema Macintosh, **39**
ricezione fax, **22**
riduzione copie, **15**
ripristino delle impostazioni predefinite, **30**
risoluzione dei problemi
 disinstallazione e reinstallazione del software, **37**
 problemi di installazione, **33**
Risposta automatica
 modalità di risposta, **25**
 ricezione automatica di un fax, **23**

S
scansione, **19–20**
 dal pannello anteriore, **19**
 specifiche, **42**
schiarire le copie, **15**
servizi di assistenza, **51–58**
software
 disinstallazione e reinstallazione, **37**
 installazione, **33**

specifiche
 alimentazione, **43**
 ambientali, **43**
 copia, **42**
 fax, **43**
 fisiche, **43**
 margine di stampa, **41**
 scansione, **42**
 stampa, **41**
specifiche ambientali, **43**
specifiche di alimentazione, **43**
specifiche fisiche, **43**

stampa
 buste, **11**
 rapporto di auto-test, **27**
 specifiche, **41**
supporti per trasferimento a caldo su t-shirt, **17**

T
tastierino numerico, inserimento di testo, **25**
testo
 inserimento tramite il tastierino numerico, **25**
 ottimizzazione, **15**
trasferimento a caldo su t-shirt, **11, 17**

V
valori predefiniti, ripristino, **30**

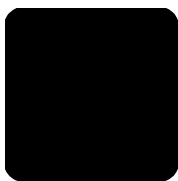

ordinazione dei materiali di consumo

Utilizzare le seguenti informazioni per ordinare i materiali di consumo per l'unità HP Officejet 5100 Series.

ordinazione dei supporti

Per ordinare supporti quali HP Premium Inkjet Paper, HP Premium Inkjet Transparency Film, HP Iron-On T-shirt Transfer o HP Greeting Cards, procedere come segue.

- Per effettuare ordinazioni negli Stati Uniti e in Canada, visitare il sito Web **www.hpshopping.com**.
- Per effettuare ordinazioni in tutti gli altri paesi/region, visitare il sito **www.hpshopping.com**.

Selezionare **other countries**, quindi fare clic su **Yes** per uscire dal sito **www.hpshopping.com**.

Da questo sito Web, è possibile accedere al sito hpshopping.com relativo alla propria lingua o paese/regione.

ordinazione delle cartucce di stampa

La tabella che segue riporta un elenco delle cartucce di stampa che possono essere utilizzate con l'unità HP Officejet 5100 Series. Utilizzare le seguenti informazioni per stabilire quale tipo di cartuccia di stampa ordinare.

cartucce di stampa	numero di catalogo hp
Cartuccia HP bianco/nero	#15, cartuccia nero da 25 ml (C6615d)
Cartuccia in tricromia HP	#78, cartuccia in tricromia da 19 ml (C6578d) #78, cartuccia in tricromia da 38 ml (C6578a)

Se si dispone dell'accesso a Internet, è possibile ottenere ulteriori informazioni visitando il sito Web all'indirizzo:

<http://www.hp.com/support>

Visitate il centro informazioni sui prodotti hp officejet

Troverete tutte le informazioni e i consigli per ottenere il massimo dal prodotto HP Officejet.

- Assistenza tecnica
- Informazioni sui prodotti e su come ordinarli
- Suggerimenti per l'uso
- Indicazioni su come ottimizzare il prodotto

www.hp.com/support

© 2002 Hewlett-Packard Company

Stampato negli Stati Uniti, in Germania o Singapore.



Q1678-90162