

PROIETTORE DATI XJ-460/XJ-560

Guida dell'utente

- Accertarsi di leggere prima tutte le avvertenze riportate nella "Guida dell'utente (Operazioni di base)" stampata. Consultare la "Guida dell'utente (Operazioni di base)" anche per informazioni sulla preparazione del proiettore per l'uso e sulla sostituzione della sua lampada.
- Conservare questo manuale in un luogo sicuro per riferimenti futuri.

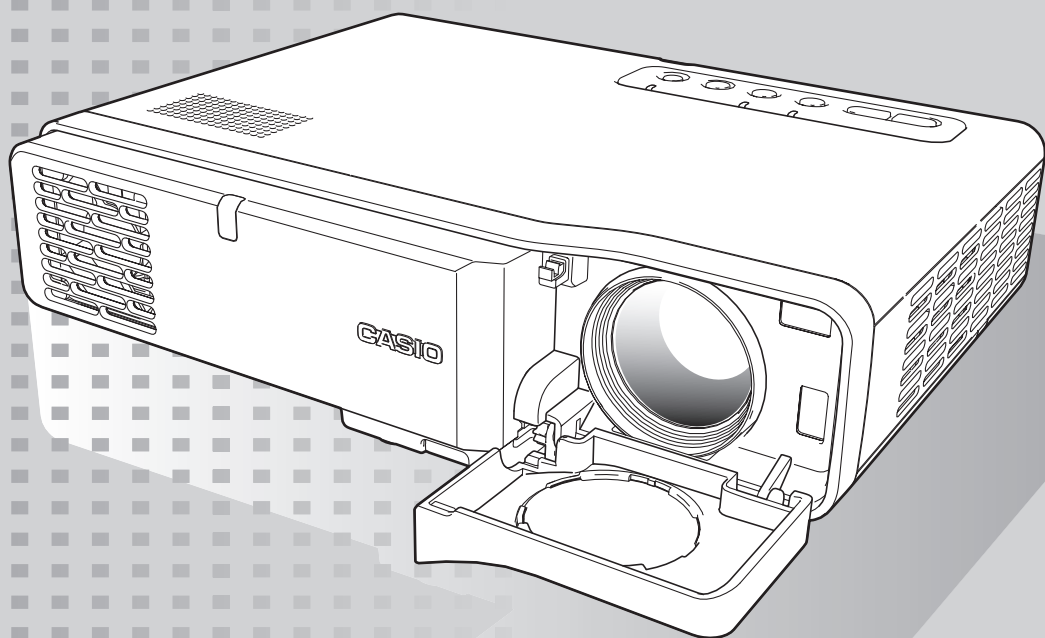

CASIO®

- Digital Light Processing™, DLP™, Digital Micromirror Device™ e DMD™ sono marchi di fabbrica della Texas Instruments Incorporated degli Stati Uniti.
- Microsoft, Windows, Windows NT, Windows XP e il logo Windows sono marchi di fabbrica depositati o marchi di fabbrica della Microsoft Corporation degli Stati Uniti negli Stati Uniti e in altri paesi.
- Apple e Macintosh sono marchi di fabbrica depositati della Apple Computer, Inc. degli Stati Uniti.
- Altri nomi di aziende e di prodotti possono essere marchi di fabbrica depositati o marchi di fabbrica dei rispettivi proprietari.

- Il contenuto di questa guida dell'utente è soggetto a modifiche senza preavviso.
- La copia di questo manuale, sia in parte che per intero, è vietata. All'utente è consentito usare questo manuale esclusivamente per uso strettamente personale. Qualsiasi altro utilizzo è vietato senza l'autorizzazione della CASIO COMPUTER CO., LTD.
- La CASIO COMPUTER CO., LTD. non può essere ritenuta responsabile di eventuali perdite di profitti o reclami da parte di terzi derivanti dall'uso di questo prodotto o di questo manuale.
- La CASIO COMPUTER CO., LTD. non può essere ritenuta responsabile di eventuali perdite o profitti perduti derivanti dalla perdita dei dati avvenuta a causa di problemi di funzionamento o operazioni di assistenza di questo prodotto, o per qualsiasi altro motivo.
- Le schermate di esempio mostrate in questo manuale sono esclusivamente per scopi illustrativi, e differiscono dalle schermate realmente prodotte dal prodotto.

Indice

Operazioni di proiezione	4
Proiezione su uno schermo.....	4
Correzione della distorsione trapezoidale (AF/AK, KEYSTONE).....	8
Uso del modo di colore (COLOR MODE)	12
Regolazione del livello del volume (VOL +/-)	13
Soppressione dell'immagine e dell'audio (MUTE)	13
Ingrandimento dell'immagine proiettata (D-ZOOM +/-)	14
Uso della funzione di visione contemporanea di due immagini (P-IN-P)	15
Blocco dell'immagine proiettata (FREEZE).....	17
Visualizzazione del puntatore	18
Controllo del computer con il telecomando (mouse senza fili).....	19
Uso del menu di setup.....	21
Descrizione del menu di setup	21
Operazioni con le schermate del menu di setup	24
Riferimento per il menu di setup	31
Regolazione immagine.....	31
Regolazione volume.....	35
Impostazioni schermo	36
Impostazioni ingresso	42
Impostazioni opzioni 1.....	45
Impostazioni opzioni 2.....	59
Inform sul funzionam.....	62
Ripris tutti default	63
Appendice.....	64
Campo del segnale del telecomando.....	64
Distanza di proiezione e dimensione dello schermo	65
Collegamento ad un dispositivo con uscita component video.....	66
Collegamento di un computer alla porta USB del proiettore	67
Visualizzazione a tutto schermo di un'immagine RGB.....	68
Funzione di codice d'accesso	69
Pulizia del proiettore.....	70
Riapplicazione del copriobiettivo.....	71
Soluzione di problemi riguardanti il proiettore	72
Requisiti di sistema informatico per il collegamento USB	75
Segnali supportati	76

Operazioni di proiezione

Questa sezione spiega le operazioni che riguardano la proiezione di un'immagine.

Proiezione su uno schermo

Flusso basilare

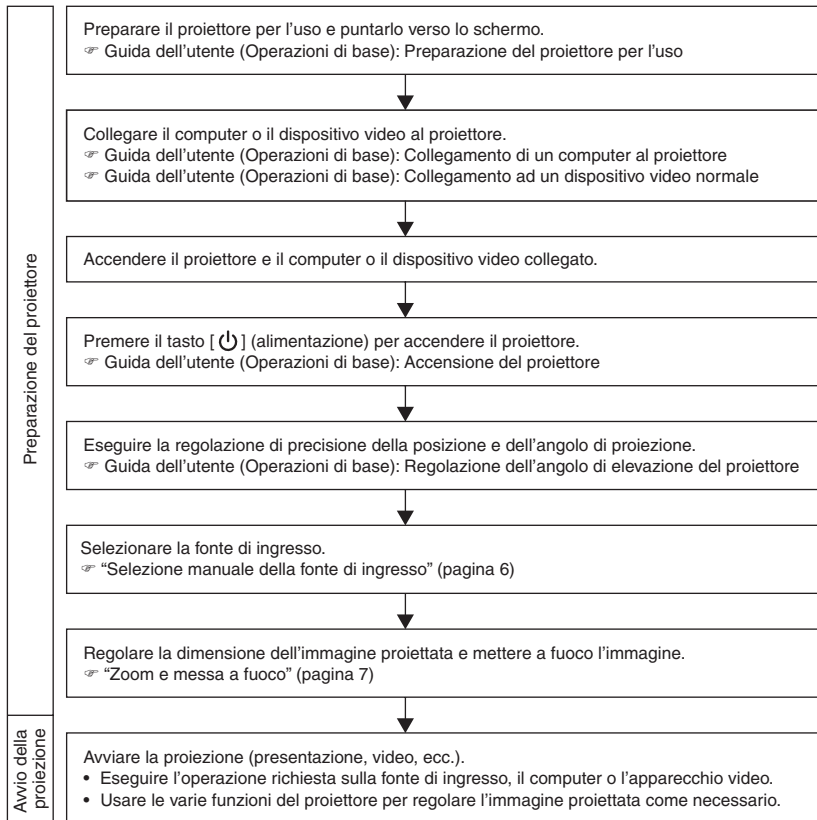

Operazioni di proiezione

Selezione automatica della fonte di ingresso

Quando si accende il proiettore, esso controlla lo stato di ciascuna fonte di ingresso (controlla se la fonte di ingresso sta inviando un segnale o no) nell'ordine indicato di seguito. Esso seleziona automaticamente la prima fonte di ingresso trovata che sta inviando un segnale di ingresso, e proietta la relativa immagine.

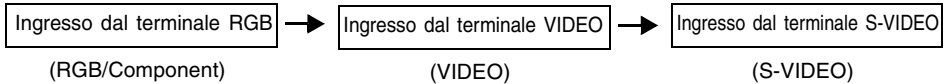

Se per esempio il terminale di ingresso RGB è collegato ad un computer e il terminale di ingresso S-VIDEO è collegato ad una piastra video e dei segnali sono in fase di invio da entrambi i dispositivi, il proiettore seleziona automaticamente l'ingresso RGB quando esso viene acceso. Il nome della fonte di ingresso attualmente selezionata viene visualizzato nell'angolo in alto a destra dello schermo di proiezione.

NOTA

- Se il proiettore non trova alcun segnale di ingresso, il messaggio "Nessun segnale in ingresso" appare al posto del nome della fonte di ingresso.
 - Che il nome della fonte di ingresso visualizzato sia [RGB] o [Component] dipende dall'impostazione attuale di "Impostazioni ingresso → Ingresso RGB" (pagina 42) che è configurata nel menu di setup del proiettore.
 - Notare che il proiettore non seleziona la fonte di ingresso automaticamente quando "No" è selezionata per l'impostazione "Impostazioni opzioni 1 → Rivelaz autom ingresso" (pagina 45) nel menu di setup.
-

Operazioni di proiezione

Selezione manuale della fonte di ingresso

Il procedimento da seguire per selezionare la fonte di ingresso dipende da se si stanno usando i tasti sul proiettore o quelli sul telecomando.

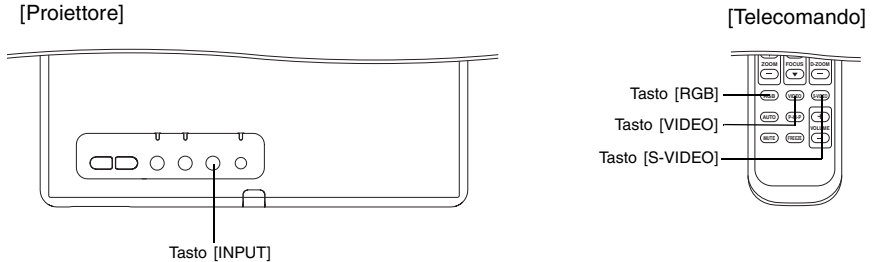

- Per selezionare la fonte di ingresso usando i tasti sul proiettore, premere il tasto [INPUT] sul proiettore per scorrere ciclicamente le fonti di ingresso nell'ordine indicato di seguito.



- Per selezionare la fonte di ingresso usando i tasti sul telecomando, premere il tasto [RGB/COMPONENT], [VIDEO] o [S-VIDEO] sul telecomando per selezionare la fonte di ingresso desiderata.

Il nome della fonte di ingresso attualmente selezionata viene visualizzato nell'angolo in alto a destra dello schermo di proiezione.

NOTA

- Se la fonte di ingresso attualmente selezionata non sta inviando alcun segnale di ingresso, il messaggio "Nessun segnale in ingresso" appare al posto del nome della fonte di ingresso.
 - Che il nome della fonte di ingresso visualizzato sia [RGB] o [Component] dipende dall'impostazione attuale di "Impostazioni ingresso → Ingresso RGB" (pagina 42) che è configurata nel menu di setup del proiettore.
-

Operazioni di proiezione

Zoom e messa a fuoco

Usare i tasti [ZOOM] per regolare la dimensione dell'immagine, e i tasti [FOCUS] per mettere a fuoco l'immagine.

Per regolare la dimensione dell'immagine

1. Tenere premuto il tasto [ZOOM +] per aumentare la dimensione dell'immagine o il tasto [ZOOM -] per ridurla.

- Questa operazione fa apparire sull'immagine l'indicatore di zoom, che indica l'impostazione dello zoom attuale.



2. Rilasciare il tasto [ZOOM] quando l'immagine è della dimensione desiderata.

- L'indicatore di zoom scompare dall'immagine automaticamente se non si esegue alcuna ulteriore operazione di tasto per un certo lasso di tempo.

Per mettere a fuoco l'immagine

1. Tenere premuto [FOCUS ▲] o [FOCUS ▼] per regolare la messa a fuoco.

- Questa operazione fa apparire sull'immagine l'indicatore di messa a fuoco, che indica l'impostazione della messa a fuoco attuale.



2. Quando la messa a fuoco è come desiderato, rilasciare il tasto [FOCUS].

- L'indicatore di messa a fuoco scompare dall'immagine automaticamente se non si esegue alcuna ulteriore operazione di tasto per un certo lasso di tempo.

NOTA

- È anche possibile eseguire la messa a fuoco automatica premendo il tasto [AF/AK]. Per ulteriori informazioni, vedere "Messa a fuoco automatica e correzione automatica della distorsione trapezoidale (AF/AK)" (pagina 9).
 - Gli indicatori di messa a fuoco e di zoom potrebbero non apparire in alcune condizioni (quando è visualizzato il logo per la schermata di avvio, quando l'immagine e l'audio sono soppressi, durante l'introduzione del codice d'accesso, ecc.). Anche se gli indicatori non appaiono, la regolazione della messa a fuoco e dello zoom può ancora essere eseguita premendo i relativi tasti.
-

Regolazione automatica di un'immagine RGB

Quando la fonte di ingresso è RGB (computer), il proiettore regola automaticamente il posizionamento verticale e orizzontale, la frequenza e la fase ogni volta che esso individua un segnale RGB (in seguito alla selezione della fonte di ingresso, all'accensione, ecc.).

È possibile eseguire un'operazione di regolazione automatica anche premendo il tasto [AUTO].

NOTA

- È possibile disattivare la regolazione automatica (pagina 46) quando si desidera disabilitare la regolazione automatica e conservare le impostazioni manuali.
- L'immagine proiettata potrebbe subire distorsioni mentre un'operazione di regolazione automatica è in corso.
- Se un'immagine non è chiara dopo l'operazione di regolazione automatica, è possibile usare il menu per regolare le voci manualmente. Per i dettagli, vedere "Regolazione immagine" a pagina 31.

Correzione della distorsione trapezoidale (AF/AK, KEYSTONE)

Quando il proiettore è situato in diagonale rispetto allo schermo su cui sta proiettando, l'immagine proiettata può avere il bordo destro e il sinistro, o il bordo superiore e quello inferiore, di lunghezze differenti. Questo fenomeno è detto "distorsione trapezoidale". Questo proiettore è dotato di funzioni per la correzione automatica e la correzione manuale della distorsione trapezoidale, che consentono di ottenere un'immagine proiettata di forma regolare. L'illustrazione sottostante mostra l'angolo ammesso per il posizionamento del proiettore rispetto allo schermo.

Verticale

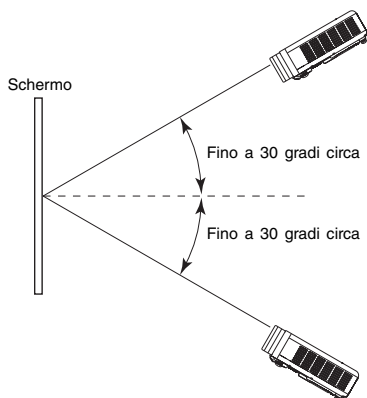

Orizzontale

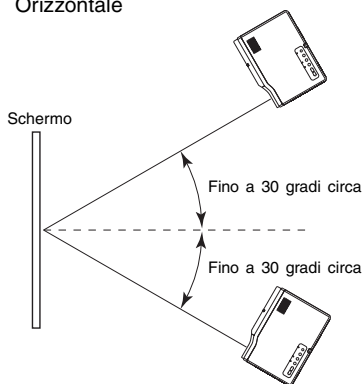

Importante!

- Gli angoli mostrati nell'illustrazione sopra riportata sono soggetti alle seguenti condizioni.
- Proiezione di un'immagine da un computer (Risoluzione: 1024 × 768; Frequenza verticale: 60 Hz)
- Ridimensionamento automatico: Sì
- Le gamme di correzione effettive sono influenzate dal tipo di segnale in corso di proiezione, dallo zoom, dall'impostazione "Ridimensionamento automatico", dall'impostazione del rapporto di formato, e da altri fattori.
- La correzione della distorsione trapezoidale può far risultare l'immagine corretta più piccola dell'immagine originale (non corretta), o può causare la distorsione dell'immagine. Se l'immagine proiettata risulta di difficile visione, provare a spostare lo schermo e/o il proiettore in modo che siano situati nel modo più simile possibile alla configurazione mostrata in "Preparazione del proiettore per l'uso" nella "Guida dell'utente (Operazioni di base)".

Messa a fuoco automatica e correzione automatica della distorsione trapezoidale (AF/AK)

Il tasto [AF/AK] può essere configurato per eseguire una delle tre operazioni di messa a fuoco automatica (AF) e di correzione automatica della distorsione trapezoidale descritte di seguito. Per informazioni sulla configurazione del funzionamento del tasto [AF/AK], vedere "Impostazioni opzioni 2 → Modo AF/AK" a pagina 59.

Modo AF/AK (Impostazione di default iniziale):

La pressione del tasto [AF/AK] esegue sia la correzione della distorsione trapezoidale che la messa a fuoco automatica.

Modo AF/AK continuo:

La pressione del tasto [AF/AK] proietta un diagramma di allineamento che risulta utile quando la distanza di proiezione è relativamente grande o quando si proietta in diagonale. Con il modo AF/AK continuo, il proiettore esegue ininterrottamente la messa a fuoco automatica mentre esso viene mosso. Per i dettagli sull'uso del modo AF/AK continuo, vedere "Esecuzione della messa a fuoco automatica e della correzione automatica della distorsione trapezoidale mentre "AF/AK continuo" è abilitata" di seguito.

Modo AF:

Premendo di nuovo il tasto [AF/AK], viene eseguita soltanto la messa a fuoco automatica.

Esecuzione della messa a fuoco automatica e della correzione automatica della distorsione trapezoidale mentre "Modo AF/AK continuo" è abilitata

Eseguire i seguenti punti mentre "AF/AK continuo" è selezionata per "Impostazioni opzioni 2 → Modo AF/AK" (pagina 59) nel menu di setup.

1. Premere il tasto [AF/AK].

- Questa operazione fa entrare il proiettore nel modo di pre-messa a fuoco, che proietta un diagramma di allineamento come quello mostrato di seguito.
- La dimensione del diagramma di allineamento dipende dalle condizioni di impostazione dello schermo e del proiettore.

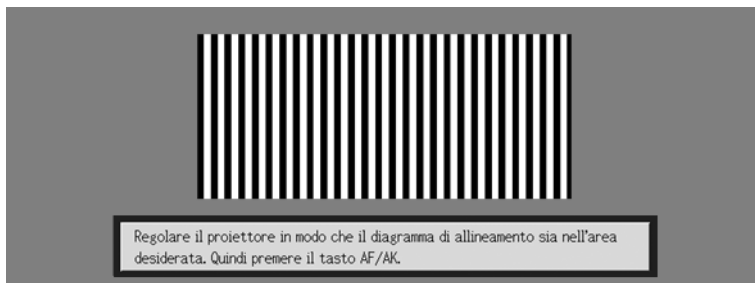

Operazioni di proiezione

2. Regolare l'angolo e la posizione del proiettore come necessario in modo che il diagramma di allineamento proiettato rientri nell'area dello schermo.
3. Premere di nuovo il tasto [AF/AK].
 - Questa operazione esegue la correzione automatica della distorsione trapezoidale.

Regolazione automatica all'accensione

Mentre [AF/AK continuo] è selezionata per "Impostazioni opzioni 2 → Modo AF/AK all'accensione" (pagina 60) nel menu di setup, l'accensione del proiettore fa entrare automaticamente il proiettore nel modo di pre-messa a fuoco e proietta il diagramma di allineamento. Eseguire il procedimento descritto in "Esecuzione della messa a fuoco automatica e della correzione automatica della distorsione trapezoidale mentre "Modo AF/AK continuo" è abilitata" sopra a partire dal punto 2.

NOTA

- Quando [AF] è selezionata per "Impostazioni opzioni 2 → Modo AF/AK" nel menu di setup, viene eseguita soltanto la messa a fuoco automatica quando si preme il tasto [AF/AK].
- Se appare il messaggio "Fuori dalla gamma di messa a fuoco automatica. Riposizionare il proiettore per cambiare la distanza dallo schermo, e quindi premere il tasto AF/AK.", provare a spostare lo schermo e/ o il proiettore in modo che la distanza tra di essi rientri nella gamma di messa a fuoco automatica (approssimativamente da 0,8 a 4 metri). Notare che la gamma di messa a fuoco automatica effettiva dipende dalle condizioni di impostazione dello schermo e del proiettore, e da altri fattori. Quando la distanza è al di fuori della gamma di messa a fuoco automatica, usare la messa a fuoco manuale.
- Notare che alcune condizioni dello schermo e del proiettore, e altri fattori ambientali, possono rendere impossibile una corretta esecuzione della correzione automatica della distorsione trapezoidale e della messa a fuoco automatica. In questo caso, regolare le impostazioni manualmente.
- Una correzione automatica della distorsione trapezoidale e una messa a fuoco automatica appropriate non sono possibili se il proiettore non si trova su una superficie orizzontale. Accertarsi che il proiettore sia stato disposto correttamente, conformemente alle informazioni fornite in "Preparativi" nella "Guida dell'utente (Operazioni di base)".

Correzione manuale della distorsione trapezoidale

La correzione manuale della distorsione trapezoidale può essere usata per correggere sia la distorsione trapezoidale verticale che quella orizzontale.

Per usare la correzione manuale della distorsione trapezoidale

1. Premere il tasto [KEystone].
 - Questa operazione fa apparire la schermata di correzione distorsione trapezoidale sull'immagine proiettata.

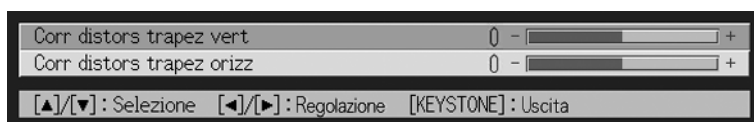

2. Usare i tasti [▲] e [▼] per selezionare "Corr distors trapez vert" o "Corr distors trapez orizz".

Operazioni di proiezione

3. Usare i tasti [◀] e [▶] per correggere la distorsione trapezoidale.

- Ogni pressione di [◀] o [▶] sposta l'indicatore sulla barra attualmente selezionata verso sinistra o verso destra.

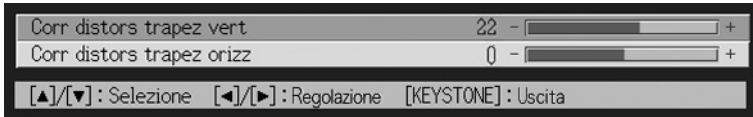

- Ripetere i punti 2 e 3 per eseguire la correzione della distorsione trapezoidale per l'altra direzione, se lo si desidera.

4. Dopo che le impostazioni sono come desiderato, premere il tasto [ESC] o il tasto [KEYSTONE].

- Questa operazione fa scomparire la schermata di correzione distorsione trapezoidale.

Messa a fuoco automatica (AF)

A volte il proiettore potrebbe non mettere a fuoco appropriatamente quando si preme il tasto [AF/AK]. Ciò può essere causato da fattori ambientali locali, ecc. Se ciò dovesse accadere, mettere a fuoco l'immagine manualmente o provare ad eseguire di nuovo l'operazione AF. Se si ha bisogno di regolare spesso la messa a fuoco manualmente, eseguire il procedimento descritto in "Per regolare la messa a fuoco automatica" di seguito.

Notare che la distanza ammessa per la messa a fuoco automatica è minore di quella per la messa a fuoco manuale.

Per regolare la messa a fuoco automatica

1. Posizionare il proiettore e lo schermo in modo che essi vengano a trovarsi ad una distanza di 1,5 metri circa l'uno dall'altro, e quindi premere il tasto [⏻] (alimentazione) per accendere il proiettore.

- Posizionare il proiettore in modo che esso sia puntato ad angolo retto verso lo schermo.

2. Premere il tasto [AF/AK].

3. Premere il tasto [KEYSTONE] e quindi usare la schermata che appare per cambiare in zero i valori della correzione della distorsione trapezoidale verticale e orizzontale.

- Questo punto non è necessario se questi valori sono già zero.

4. Usare i tasti [FOCUS] per regolare la messa a fuoco manualmente.

5. Mentre l'indicatore di messa a fuoco è in fase di proiezione, tenere premuto il tasto [ENTER] per cinque secondi circa.

- Dopo cinque secondi circa, viene proiettato il messaggio "Operazione di messa a fuoco riuscita" o "Operazione di messa a fuoco fallita".

6. Se l'operazione di messa a fuoco fallisce, ripetere il procedimento sopra descritto dal punto 2.

Correzione automatica della distorsione trapezoidale

Alcuni ambienti operativi e altri fattori possono rendere impossibile l'ottenimento di un'accuratezza sufficiente quando si esegue la correzione della distorsione trapezoidale. Se un'immagine appare distorta dopo l'esecuzione della correzione automatica della distorsione trapezoidale, controllare che i sensori non siano sporchi e, se necessario, pulirli. Per ulteriori informazioni, vedere pagina 70.

Se ciò non risolve il problema, provare a cambiare leggermente la posizione del proiettore o eseguire la correzione manuale della distorsione trapezoidale.

AF/AK a distanze di proiezione brevi

Se si esegue un'operazione AF/AK (messa a fuoco automatica, correzione automatica della distorsione trapezoidale) quando il proiettore e lo schermo si trovano ad un angolo acuto l'uno rispetto all'altro e quando tra di essi c'è solo una breve distanza, i bordi sinistro e destro dell'immagine potrebbero risultare fuori fuoco. Se ciò dovesse accadere, ridurre l'angolo o aumentare la distanza tra il proiettore e lo schermo.

Uso del modo di colore (COLOR MODE)

L'impostazione del modo di colore consente di specificare il tipo di immagine che si proietterà, in modo che il proiettore possa ottimizzare il colore dell'immagine.

Per cambiare l'impostazione del modo di colore

1. Premere il tasto [COLOR MODE].

- Questa operazione fa apparire la schermata del modo di colore sull'immagine di proiezione. Il simbolo ● indica l'impostazione di modo di colore attuale.

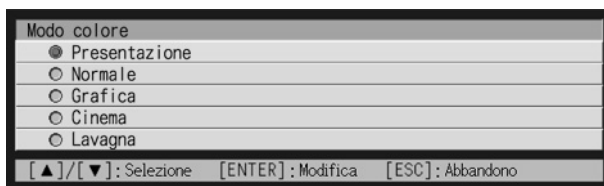

- Per i dettagli su ciascuna impostazione, vedere “Regolazione immagine → Modo colore” a pagina 32.

2. Usare i tasti [▲] e [▼] per spostare il cursore sull'impostazione desiderata, e quindi premere il tasto [ENTER].

- Questa operazione sposta il simbolo ● sulla voce che è selezionata dal cursore, e applica l'impostazione all'immagine.

3. Per chiudere la schermata di impostazione, premere il tasto [ESC] o [COLOR MODE].

Operazioni di proiezione

NOTA

- Il tasto [COLOR MODE] è disabilitato quando il proiettore è collegato ad un computer tramite un collegamento USB (pagina 67). Per selezionare il modo di colore in questo caso, usare “Regolazione immagine → Modo colore” (pagina 32).
-

Regolazione del livello del volume (VOL +/-)

È possibile usare i tasti sul telecomando per regolare il livello del volume dell'audio che è emesso dal diffusore del proiettore.

Per regolare il livello del volume

1. Sul telecomando, premere il tasto [VOL +] o [VOL -].
 - Questa operazione fa apparire la schermata [Volume] al centro dell'immagine proiettata.
2. Premere il tasto [VOL +] o [▶] per alzare il volume, o il tasto [VOL -] o [◀] per abbassare il volume.
3. Dopo che l'impostazione è come desiderato, premere il tasto [ESC].
 - Questa operazione fa scomparire la schermata [Volume].

Soppressione dell'immagine e dell'audio (MUTE)

La funzione di soppressione fa cambiare l'immagine proiettata in una schermata nera, e interrompe l'emissione dell'audio dal diffusore.

Per sopprimere l'immagine e l'audio

1. Sul telecomando, premere il tasto [MUTE].
 - Questa operazione fa cambiare l'immagine proiettata in una schermata nera, e interrompe l'emissione dell'audio dal diffusore.
2. Per ripristinare l'immagine e l'audio, premere di nuovo il tasto [MUTE] o premere il tasto [ESC].

NOTA

- È possibile selezionare una schermata nera, una schermata blu o una schermata di logo per la funzione di soppressione. Per i dettagli, vedere “Impostazioni schermo → Schermata soppressione” a pagina 41.
-

Ingrandimento dell'immagine proiettata (D-ZOOM +/-)

È possibile usare i tasti dello zoom del telecomando per ingrandire una parte specifica dell'immagine proiettata fino a quattro volte la sua dimensione originale.

Per ingrandire una parte dell'immagine proiettata

1. Sul telecomando, premere il tasto [D-ZOOM +] o [D-ZOOM -].
 - Questa operazione fa apparire un cursore a croce (+) sull'immagine proiettata.
2. Usare i tasti del cursore sul telecomando per spostare il cursore a croce sulla parte dell'immagine che si desidera avere al centro dell'immagine ingrandita.

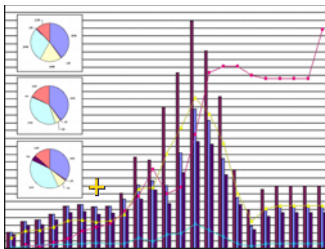

3. Sul telecomando, premere il tasto [D-ZOOM +] per ingrandire l'immagine.

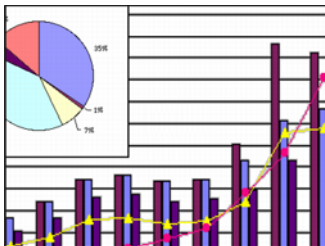

- È possibile premere di nuovo il tasto [D-ZOOM +] per ingrandire ulteriormente l'immagine, fino a 4 volte.
 - È possibile retrocedere attraverso gli ingrandimenti dell'immagine premendo il tasto [D-ZOOM -].
 - È possibile spostare l'immagine zoomata verso l'alto, verso il basso, verso sinistra o verso destra premendo il relativo tasto del cursore sul telecomando.
4. Per terminare l'ingrandimento dell'immagine e riportare l'immagine alla sua dimensione originale, premere il tasto [ESC] sul telecomando.

Uso della funzione di visione contemporanea di due immagini (P-IN-P)

Mentre RGB è selezionato come fonte di ingresso, è possibile visualizzare una finestra secondaria che visualizza simultaneamente l'immagine in ingresso tramite il terminale VIDEO o S-VIDEO. Questa funzione è detta "visione contemporanea di due immagini" o "P-IN-P".

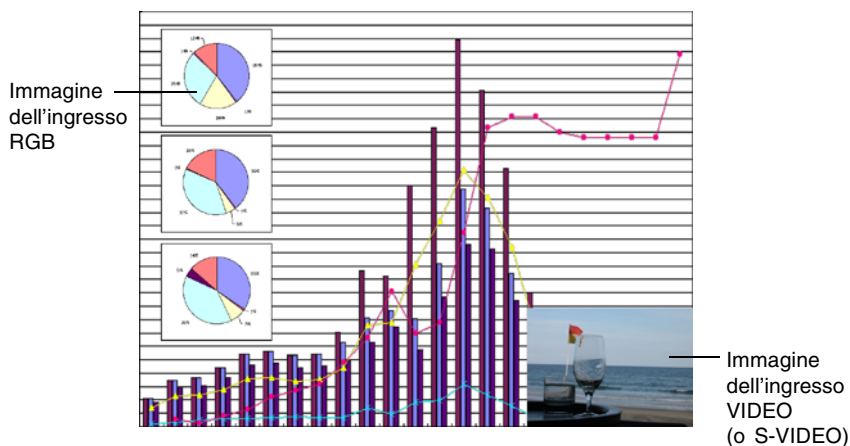

NOTA

- L'impostazione di default iniziale per la fonte di ingresso per la finestra secondaria è VIDEO. Usare il menu di setup quando si desidera cambiare la fonte di ingresso per la finestra secondaria in S-VIDEO. Per i dettagli, vedere "Impostazioni ingresso → Ingresso multiimmagine" a pagina 43.
 - Notare che la funzione P-IN-P può essere usata soltanto quando RGB è selezionato come fonte di ingresso. Essa non è disponibile mentre è selezionata una qualsiasi altra fonte di ingresso.
 - Se Component è selezionato per "Impostazioni ingresso → Ingresso RGB" nel menu di setup, è necessario cambiare l'impostazione in RGB per poter usare la funzione di visione contemporanea di due immagini. Notare che l'impostazione di default iniziale per "Impostazioni ingresso → Ingresso RGB" è RGB.
-

Per visualizzare la finestra secondaria

1. Sul telecomando, premere il tasto [RGB] per selezionare RGB come fonte di ingresso.
 - È possibile selezionare la fonte di ingresso anche usando il tasto [INPUT] sul proiettore.
2. Sul telecomando, premere il tasto [P-IN-P] per visualizzare la finestra secondaria.
 - Questa operazione fa apparire sull'immagine proiettata la finestra secondaria, che contiene l'immagine in ingresso tramite il terminale VIDEO o S-VIDEO. La finestra secondaria sarà collocata nella posizione che è stata utilizzata l'ultima volta che si è visualizzata una finestra secondaria. La posizione di default iniziale è l'angolo in basso a destra.
 - È possibile lasciare la finestra secondaria dove si trova, o spostarla in un'altra posizione all'interno dell'immagine proiettata. Per ulteriori informazioni, vedere "Per cambiare la posizione della finestra secondaria".
 - È anche possibile selezionare una fra tre dimensioni disponibili per la finestra secondaria. Per ulteriori informazioni, vedere "Per cambiare la dimensione della finestra secondaria".
3. Per chiudere la finestra secondaria, premere il tasto [P-IN-P] o il tasto [ESC] sul telecomando.

Per cambiare la posizione della finestra secondaria

Mentre è visualizzata una finestra secondaria, usare i tasti del cursore sul telecomando per spostare la finestra in una delle nove posizioni mostrate di seguito.

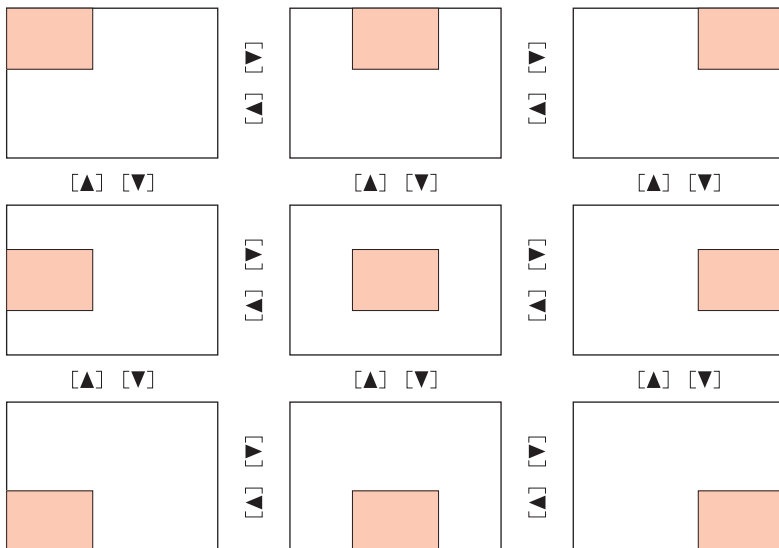

Operazioni di proiezione

Per cambiare la dimensione della finestra secondaria

Mentre è visualizzata una finestra secondaria, usare i tasti [D-ZOOM +] e [D-ZOOM -] per selezionare una delle tre dimensioni (piccola, media, grande) disponibili per la finestra secondaria.

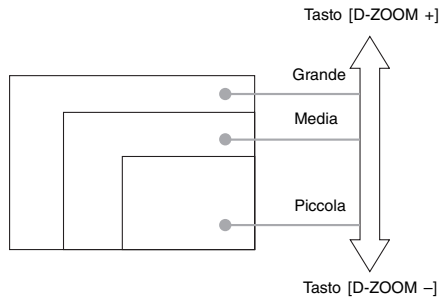

Importante!

- Quando RGB è selezionato come fonte di ingresso, alcuni tipi di segnali (per esempio, il segnale UXGA da 1600 × 1200) non supportano la selezione della dimensione grande della finestra secondaria.
-

Blocco dell'immagine proiettata (FREEZE)

La funzione di blocco immagine memorizza l'immagine attualmente proiettata nella memoria del proiettore, e la proietta come un'immagine ferma.

Per bloccare l'immagine proiettata

- 1.** Sul telecomando, premere il tasto [FREEZE].
 - Questa operazione blocca l'immagine che era in fase di proiezione quando si è premuto il tasto [FREEZE].
- 2.** Per sbloccare l'immagine, premere di nuovo il tasto [FREEZE] o premere il tasto [ESC].

Visualizzazione del puntatore

Usare i procedimenti descritti in questa sezione per visualizzare il puntatore e per selezionare la sua forma (freccia, barra). È possibile usare il puntatore per indicare un punto specifico dell'immagine proiettata durante una presentazione.

NOTA

- Il puntatore non può essere visualizzato mentre il proiettore è collegato ad un computer tramite un collegamento USB (pagina 75).
- Il puntatore può essere visualizzato a prescindere dalla fonte di ingresso.
- È possibile selezionare la forma del puntatore anche usando “Impostazioni opzioni 2 → Stampante” (pagina 61).
- La correzione della distorsione trapezoidale può causare la visualizzazione errata di alcune forme del puntatore. Se ciò dovesse accadere, impostare entrambi i valori di correzione della distorsione trapezoidale verticale e orizzontale su zero. Per ulteriori informazioni, vedere “Correzione manuale della distorsione trapezoidale” (pagina 10).

Per visualizzare il puntatore

Premere il tasto [POINTER/SELECT] per visualizzare il puntatore nell'immagine proiettata. Le seguenti operazioni possono essere eseguite mentre il puntatore è visualizzato.

- La pressione del tasto [STYLE] (il tasto [ENTER] funziona come tasto [STYLE] mentre il puntatore è visualizzato) fa cambiare la forma del puntatore.

Quando il puntatore è una freccia:

Ogni pressione del tasto [STYLE] scorre ciclicamente le forme del puntatore come mostrato di seguito.



Quando il puntatore è una barra:

La pressione del tasto [STYLE] fa lampeggiare il puntatore.

- È possibile usare i tasti del cursore per spostare il puntatore sull'immagine. Se si tiene premuto un tasto del cursore, il puntatore si muove rapidamente.

Selezione della forma del puntatore

Ogni pressione del tasto [POINTER/SELECT] mentre il puntatore è visualizzato scorre ciclicamente le forme del puntatore nell'ordine indicato di seguito.

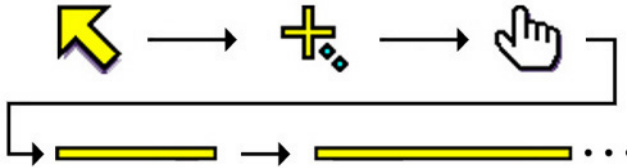

Per far scomparire il puntatore dall'immagine

Premere il tasto [ESC].

Controllo del computer con il telecomando (mouse senza fili)

È possibile usare il telecomando come mouse senza fili per eseguire le operazioni del mouse sul computer che è collegato al proiettore. Le funzioni di mouse senza fili risultano molto utili quando è necessario aprire il file di un software di presentazione per la proiezione durante una riunione o una presentazione.

Importante!

- Per poter usare il telecomando come mouse senza fili, il computer deve essere collegato al proiettore mediante il cavo USB che è fornito in dotazione al proiettore. Per i dettagli, vedere “Collegamento di un computer alla porta USB del proiettore” a pagina 67.
 - Notare che le funzioni di mouse senza fili sono disponibili soltanto quando RGB è selezionato come fonte di ingresso ed è presente un ingresso RGB dal computer al proiettore.
-

Per controllare il computer con il telecomando

1. Usare il cavo mini D-sub e il cavo USB forniti in dotazione al proiettore per collegare il computer al proiettore. Dopodiché, accendere il proiettore e il computer.
 - Per ulteriori informazioni, consultare le seguenti sezioni.
 - ☞ Collegamento di un computer al proiettore (Guida dell'utente (Operazioni di base))
 - ☞ Collegamento di un computer alla porta USB del proiettore (pagina 67)
2. Sul telecomando, premere il tasto [RGB] per selezionare RGB come fonte di ingresso.
 - È possibile selezionare la fonte di ingresso anche usando il tasto [INPUT] sul proiettore.
3. Usare il telecomando per eseguire le operazioni del mouse come descritto di seguito.

Per fare ciò:	Usare questo tasto del telecomando:
Spostare il puntatore sullo schermo del computer verso l'alto, verso il basso, verso sinistra o verso destra	Tasto del cursore
Scorrere in su di una pagina	[PAGE UP]
Scorrere in giù di una pagina	[PAGE DOWN]
Eseguire un'operazione di clic sinistro	[ENTER]
Eseguire un'operazione di clic destro	[ESC]

NOTA

- Notare che le operazioni di mouse senza fili non sono possibili mentre è in corso un'operazione di correzione manuale della distorsione trapezoidale (pagina 10), di regolazione del volume (pagina 13), di ingrandimento dell'immagine (pagina 14) o di visione contemporanea di due immagini (P-IN-P) (pagina 15), o mentre è visualizzato il menu (pagina 21). Le funzioni di mouse senza fili saranno ripristinate appena termina l'operazione che ne causa la disabilitazione.
 - Notare che il funzionamento come mouse senza fili non è supportato quando il segnale di ingresso dal computer è maggiore di XGA, e "Ridimensionam automatico" (pagina 38) è disattivata. Il funzionamento come mouse senza fili sarà supportato per un segnale di ingresso che è maggiore di XGA se "Ridimensionam automatico" è attivata.
 - Notare che il trascinarsi e deposito non è supportato dalle operazioni di mouse senza fili.
-

Uso del menu di setup

Descrizione del menu di setup

La pressione del tasto [MENU] mentre un'immagine è in fase di proiezione visualizza il menu di setup sull'immagine proiettata. Il menu di setup può essere usato per configurare una serie di differenti impostazioni del proiettore. La tabella sottostante mostra le voci di menu che sono disponibili nel menu di setup.

Menu principale	Sottomenu	Tipo di voci di sottomenu*1	Fonte di ingresso*2					Pagina di riferimento
			R	C	S	V	-	
Regolazione immagine	Luminosità	Impostazione valore	○	○	○	○	×	31
	Contrasto	Impostazione valore	○	○	○	○	×	31
	Nitidezza	Impostazione valore	×	○	○	○	×	31
	Saturazione	Impostazione valore	×	×	○	○	×	31
	Tinta	Impostazione valore	×	×	*4	*4	×	31
	Modo colore	Schermata di impostazione	○	○	○	○	×	32
	Bilanc colori	Schermata di impostazione	○	○	○	○	×	32
	Posizione verticale	Impostazione valore	○	○	○	○	×	34
	Posizione orizzontale	Impostazione valore	○	○	○	○	×	34
	Frequenza	Impostazione valore	○	×	×	×	×	34
	Fase	Impostazione valore	○	×	×	×	×	34
	Filtro antidisturbi	Selezione	○	×	×	×	×	35
Ripristino default del menu	Esecuzione	○	○	○	○	×	35	
Regolazione volume	Volume	Impostazione valore	○	○	○	○	*3	35
	Ripristino default del menu	Esecuzione	○	○	○	○	○	35
Impostazioni schermo	Corr distors trapez vert	Impostazione valore	○	○	○	○	○	36
	Corr distors trapez orizz	Impostazione valore	○	○	○	○	○	36
	Rapporto di formato	Selezione	×	*5	○	○	×	37
	Ridimensionam automatico	Selezione	○	×	×	×	×	38
	Modo di proiezione	Selezione	○	○	○	○	○	39
	Montaggio a soffitto	Selezione	○	○	○	○	○	39
	Schermata di avvio	Selezione	○	○	○	○	○	40
	Scher di nessun segnale	Selezione	○	○	○	○	○	40
	Schermata soppressione	Selezione	○	○	○	○	○	41
Ripristino default del menu	Esecuzione	○	○	○	○	○	41	

*1 Questo è il tipo di voce di sottomenu. Consultare le pagine riportate di seguito per ulteriori informazioni.

Impostazione valore: Specifica un valore numerico (☞ pagina 26).

Selezione: Consente la selezione tra più opzioni (☞ pagina 26).

Schermata di impostazione: Specificazione di un valore numerico o selezione di un'opzione su una schermata di impostazione a parte (☞ pagina 27).

Esecuzione: Inizializza un'impostazione (☞ pagina 28).

Informazioni: Visualizza soltanto informazioni (☞ pagina 28).

*2 Queste colonne indicano se ciascuna voce appare (○) o no (×) per ciascuna fonte di ingresso (R = RGB, C = Component, S = S-video, V - Video, - = Nessun segnale in ingresso).

*3 Questa impostazione è per la fonte di ingresso attualmente selezionata.

*4 Questa impostazione può essere configurata soltanto per un segnale NTSC o NTSC4.43.

*5 Questa impostazione può essere selezionata soltanto quando il rapporto di formato del segnale in ingresso è 4:3.

Uso del menu di setup

Menu principale	Sottomenu	Tipo di voci di sottomenu	Fonte di ingresso					Pagina di riferimento
			R	C	S	V	-	
Impostazioni ingresso	Ingresso RGB	Selezione	○	○	×	×	*6	42
	Segnale video	Schermata di impostazione	×	×	×	○	*7	42
	Segnale S-video	Schermata di impostazione	×	×	○	×	*8	42
	Ingresso multiimmagine	Selezione	○	×	×	×	*9	43
	Indicat nome segnale	Selezione	○	○	○	○	○	44
	Segnale speciale	Schermata di impostazione	○	×	×	×	*9	44
Impostazioni opzioni 1	Ripristino default del menu	Esecuzione	○	○	○	○	○	45
	Rivelaz autom ingresso	Selezione	○	○	○	○	○	45
	Regolazione automatica	Selezione	○	×	×	×	*10	46
	Modo basso rumore (soltanto XJ-560)	Selezione	○	○	○	○	○	46
	Spegnimento automatico	Selezione	○	○	○	○	○	47
	Blocco dei tasti	Selezione	○	○	○	○	○	47
	Codice accensione	Speciale*9	○	○	○	○	○	48
	Impostazioni logo personalizzato	Speciale*11	○	○	○	○	×	52
	Lingua	Schermata di impostazione	○	○	○	○	○	58
	Segn acust avvertenza	Selezione	○	○	○	○	○	58
Impostazioni opzioni 2	Ripristino default del menu	Esecuzione	○	○	○	○	○	59
	Modo AF/AK	Selezione	○	○	○	○	○	59
	Modo AF/AK all'accensione	Selezione	○	○	○	○	○	60
	Memoria di zoom	Selezione	○	○	○	○	○	61
	Stampante	Selezione	○	○	○	○	○	61
	Ripristino default del menu	Esecuzione	○	○	○	○	○	62
Inform sul funzionam	Tempo di utilizzo lampada	Informazioni	○	○	○	○	○	62
	Azzeramento tempo di utilizzo lampada	Esecuzione	○	○	○	○	○	62
	Segnale in ingresso	Informazioni	○	○	○	○	○	62
	Nome del segnale	Informazioni	○	○	○	○	×	62
	Indice	Informazioni	○	○	×	×	×	62
	Risoluzione	Informazioni	○	×	×	×	×	62
	Frequenza orizzontale	Informazioni	○	○	○	○	×	62
	Frequenza verticale	Informazioni	○	○	○	○	×	62
Ripris tutti default	Ripris tutti default	Esecuzione	○	○	○	○	○	63

*6 Questa impostazione può essere configurata soltanto quando la fonte di ingresso è RGB/Component.

*7 Questa impostazione può essere configurata soltanto quando la fonte di ingresso è VIDEO.

*8 Questa impostazione può essere configurata soltanto quando la fonte di ingresso è S-VIDEO.

*9 Questa è una voce di sottomenu speciale che differisce dagli altri tipi. Per i dettagli, vedere "Impostazioni opzioni 1 → Codice accensione" a pagina 48.

*10 Questa impostazione può essere configurata soltanto quando la fonte di ingresso è RGB.

*11 Questa è una voce di sottomenu speciale che differisce dagli altri tipi. Per i dettagli, vedere "Impostazioni opzioni 1 → Impostazioni logo personalizzato" a pagina 52.

Prima di configurare le impostazioni del menu

Ricordare sempre che le impostazioni configurate dall'utente nel menu di setup vengono applicate per la fonte di ingresso (RGB, Component, VIDEO, S-VIDEO) che era selezionata quando si è visualizzato il menu di setup. Tenere presente i seguenti importanti punti.

- Le voci che appaiono nel menu di setup dipendono dalla fonte di ingresso attualmente selezionata e da altri fattori. Alcune voci valgono per una sola specifica fonte di ingresso, mentre altre valgono per più fonti di ingresso.
- Anche per voci del menu che sono in comune per più fonti di ingresso, la gamma di impostazione o le opzioni selezionabili possono differire a seconda della fonte di ingresso.
- Salvo alcune eccezioni, fondamentalmente esistono due tipi di impostazioni che è possibile configurare per più fonti di ingresso. Un tipo consente di configurare impostazioni differenti per una ciascuna singola fonte di ingresso. L'altro tipo applica una singola impostazione a tutte le fonti di ingresso. Per esempio, l'impostazione del livello del volume consente di configurare un'impostazione differente per ciascuna fonte di ingresso, mentre l'impostazione della correzione della distorsione trapezoidale consente di configurare una singola impostazione comune a tutte le fonti di ingresso.



- Per i dettagli su come vengono salvate le impostazioni e altri dettagli, vedere “Riferimento per il menu di setup” a pagina 31.
-

Operazioni con le schermate del menu di setup

Questa sezione spiega le operazioni sul proiettore che bisogna eseguire per configurare le impostazioni del menu di setup. Essa fornisce anche dettagli su ciascun tipo di voce di sottomenu.

Operazioni basilari del menu di setup

Quanto segue è il flusso generale dei punti che bisogna eseguire quando si configurano le operazioni del menu di setup.

1. Selezionare la fonte di ingresso le cui impostazioni si desidera configurare.

2. Premere il tasto [MENU].

- Questa operazione fa apparire la schermata del menu nell'angolo in alto a sinistra dell'immagine proiettata.
- Il menu di setup presenta un menu principale sul lato sinistro. Sul lato destro è presente un sottomenu di impostazioni che possono essere configurate per la voce del menu principale attualmente selezionata.

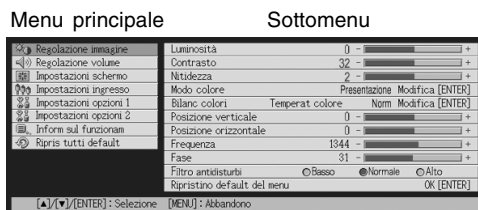

- Le voci che appaiono nel sottomenu dipendono dalla fonte di ingresso attualmente selezionata, e da se un segnale è in fase di ingresso o no dalla fonte di ingresso. Per i dettagli, vedere "Descrizione del menu di setup" a pagina 21.

3. Usare i tasti [▲] e [▼] per selezionare il menu principale il cui sottomenu contiene le impostazioni che si desidera configurare.

- Le impostazioni per il menu principale selezionato appaiono nel sottomenu.



Uso del menu di setup

4. Premere il tasto [ENTER].

- Questa operazione seleziona la voce iniziale nel sottomenu.

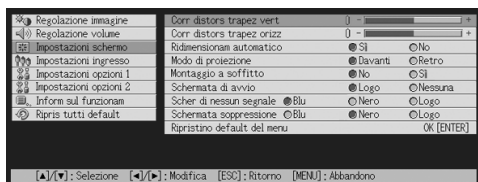

5. Usare i tasti [▲] e [▼] per selezionare la voce di sottomenu la cui impostazione si desidera cambiare.

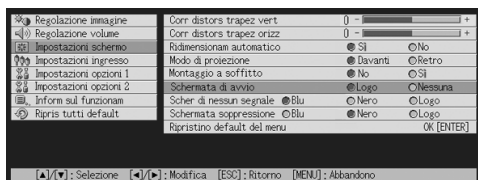

6. Cambiare l'impostazione o selezionare un'opzione per configurare la voce di sottomenu attualmente selezionata.

- L'operazione che bisogna eseguire dipende dal tipo di voce di sottomenu. Per ulteriori informazioni, vedere "Descrizione del menu di setup" a pagina 21.
- Per informazioni su come configurare le impostazioni per ciascuna voce di sottomenu, vedere "Operazioni del sottomenu" a pagina 26.
- Dopo aver configurato le impostazioni di una voce di sottomenu, è possibile ripetere i punti 5 e 6 per selezionare un'altra voce sullo stesso sottomenu e configurare la sua impostazione.
- Se si desidera configurare le impostazioni di un'altra voce del menu principale, premere il tasto [ESC] per uscire dal sottomenu attuale. Quindi, ripetere i punti da 3 a 6 per selezionare un'altra voce del menu principale e cambiare le impostazioni del suo sottomenu.

7. Premere il tasto [MENU] per uscire dal menu principale.

- Questa operazione fa scomparire il menu di setup dall'immagine proiettata.

Operazioni del sottomenu

Questa sezione spiega i punti che bisogna eseguire per poter configurare le impostazioni per ciascun tipo di voce di sottomenu (Valore, Selezione, Schermata di impostazione, Esecuzione, Informazioni).

Voce di sottomenu “Impostazione del valore”

Questo tipo di voce di sottomenu è costituita da un valore e da un diagramma a colonne.

Esempi: Regolazione immagine → Luminosità; Impostazioni schermo → Corr distors trapez vert

Operazione: Premere il tasto [◀] per rendere il valore più basso, o il tasto [▶] per rendere il valore più alto. La selezione di un valore è possibile entro il campo per cui l'indicatore è in grado di spostarsi all'interno della barra selezionata. A seconda delle condizioni, l'indicatore potrebbe non spostarsi completamente verso una delle due estremità della barra.



Voce di sottomenu “Selezione”

Questo tipo di voce di sottomenu offre varie opzioni tra cui è possibile scegliere.

Esempio: Impostazioni schermo → Schermata di avvio

Operazione: L'opzione attualmente selezionata è indicata da un pulsante nero accanto ad essa. Usare i tasti [◀] e [▶] per spostarsi tra le selezioni, operazione che fa diventare i pulsanti accanto ad esse neri (selezionata) o bianchi (deselezionata).



- Per i dettagli sulle opzioni che sono disponibili per ciascuna voce di sottomenu “Selezione”, vedere “Riferimento per il menu di setup” a pagina 31.

Uso del menu di setup

Voce di sottomenu “Schermata di impostazione”

Questo tipo di voce di sottomenu visualizza una schermata a parte che serve per configurare le impostazioni.

Esempi: Regolazione immagine → Modo colore; Impostazioni opzioni 1 → Lingua, ecc.

Operazione: L'esempio seguente mostra come configurare le impostazioni per Impostazioni ingresso → Segnale video, Segnale S-video.

1. Sul telecomando, premere il tasto [VIDEO] per selezionare il terminale di ingresso VIDEO come fonte di ingresso.
2. Eseguire i punti da 2 a 4 di “Operazioni basilari del menu di setup” a pagina 24. Nel menu principale “Impostazioni ingresso”, selezionare la voce di sottomenu “Segnale video”.

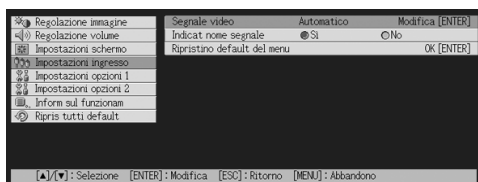

3. Premere il tasto [ENTER].

- Questa operazione visualizza la schermata di selezione segnale video mostrata di seguito.



4. Usare i tasti [▲] e [▼] per evidenziare la voce che si desidera selezionare, e quindi premere il tasto [ENTER].

5. Dopo aver finito di configurare le impostazioni, premere il tasto [ESC] per chiudere la schermata di impostazione e ritornare alla schermata del sottomenu.

- Dopo aver finito, premere il tasto [MENU] per uscire dal menu di setup.

NOTA

- Notare che le impostazioni disponibili e i procedimenti di configurazione dipendono dalla schermata di impostazione. Per i dettagli su ciascuna voce di sottomenu, vedere “Riferimento per il menu di setup” a pagina 31.

Uso del menu di setup

Voce di sottomenu “Esecuzione”

Questo tipo di voce di sottomenu riporta un'impostazione al suo valore di default iniziale.

Esempi: Regolazione immagine → Ripristino default del menu; Inform sul funzionam → Azzeramento tempo di utilizzo lampada

- ☞ Inizializzazione delle impostazioni (pagina 29)
- ☞ Azzeramento del tempo di utilizzo lampada (Guida dell'utente (Operazioni di base))

Voce di sottomenu “Informazioni”

Questo tipo di voce di sottomenu fornisce informazioni sullo stato di funzionamento e sul setup.

Esempi: Inform sul funzionam → Tempo di utilizzo lampada; Inform sul funzionam → Segnale in ingresso

Consultare le seguenti sezioni per i dettagli sul tipo di informazioni che sono disponibili usando il tipo di voce di sottomenu “Informazioni”.

- ☞ Inform sul funzionam → Tempo di utilizzo lampada (pagina 62)
- ☞ Inform sul funzionam → Segnale in ingresso (pagina 62)
- ☞ Inform sul funzionam → Nome del segnale (pagina 62)
- ☞ Inform sul funzionam → Indice (pagina 62)
- ☞ Inform sul funzionam → Risoluzione (pagina 62)
- ☞ Inform sul funzionam → Frequenza orizzontale (pagina 62)
- ☞ Inform sul funzionam → Frequenza verticale (pagina 62)
- ☞ Inform sul funzionam → Sistema di scansione (pagina 63)

Inizializzazione delle impostazioni

Il menu di setup consente di inizializzare le impostazioni di una particolare voce del menu principale, o quelle di tutte le voci del menu di setup.

Per inizializzare le impostazioni di una particolare voce del menu principale

Esempio: Per inizializzare le impostazioni della voce del menu principale "Regolazione immagine"

Importante!

- L'esecuzione del seguente procedimento riporta tutte le voci di sottomenu sotto la voce del menu principale attualmente selezionata alle rispettive impostazioni di default iniziali.
- L'inizializzazione delle impostazioni della voce del menu principale "Regolazione immagine" riporta le impostazioni "Posizione verticale", "Posizione orizzontale", "Frequenza" e "Fase" soltanto del tipo di segnale attuale (XGA/60 Hz, SXGA/60 Hz, ecc.) al rispettivo stato di default iniziale.

1. Selezionare la fonte di ingresso le cui impostazioni si desidera inizializzare.

2. Eseguire i punti da 2 a 4 di "Operazioni basilari del menu di setup" a pagina 24. Selezionare il menu principale "Regolazione immagine", e quindi selezionare la voce di sottomenu "Ripristino default del menu".

3. Premere il tasto [ENTER].

- Questa operazione visualizza un messaggio di conferma che chiede se si desidera inizializzare le impostazioni.

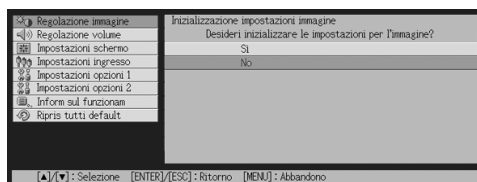

4. Usare i tasti [▲] e [▼] per selezionare [Si].

5. Premere il tasto [ENTER] per inizializzare le impostazioni del menu, o il tasto [ESC] per uscire dall'operazione di inizializzazione senza fare nulla.

- La pressione del tasto [ENTER] riporta tutte le voci di sottomenu nel menu principale attualmente selezionato alle rispettive impostazioni di default iniziali.

Uso del menu di setup

Per inizializzare tutte le impostazioni dei menu

Importante!

- L'esecuzione del seguente procedimento inizializza tutte le voci di sottomenu per tutti i menu, ad eccezione di quello per la lingua (Impostazioni opzioni 1 → Lingua) e di quello per il tempo di utilizzo della lampada (Inform sul funzionam → Tempo di utilizzo lampada).
- Notare che l'inizializzazione non cancella il logo personalizzato.

1. Eseguire i punti da 1 a 4 di “Operazioni basilari del menu di setup” a pagina 24. Selezionare il menu principale “Ripris tutti default”, e quindi selezionare la voce di sottomenu “Ripris tutti default”.



2. Premere il tasto [ENTER].

- Questa operazione visualizza un messaggio di conferma che chiede se si desidera inizializzare tutte le impostazioni.

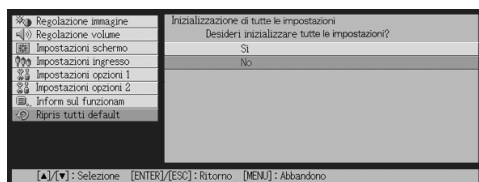

3. Usare i tasti [▲] e [▼] per selezionare [Sì].

4. Premere il tasto [ENTER] per inizializzare tutte le impostazioni dei menu, o il tasto [ESC] per uscire dall'operazione di inizializzazione senza fare nulla.

- La pressione del tasto [ENTER] inizializza tutte le voci dei menu tranne “Lingua” e “Tempo di utilizzo lampada”.

Riferimento per il menu di setup

Questa sezione fornisce spiegazioni dettagliate sul contenuto di tutte le voci del menu di setup.



- I titoli in questa sezione adottano il formato: Voce di menu principale → Voce di sottomenu.
-

Regolazione immagine

■ Regolazione immagine → Luminosità

Questo sottomenu regola la luminosità dell'immagine proiettata. Un valore più alto produce un'immagine più luminosa.

- Questa impostazione non è possibile quando non c'è alcun segnale in ingresso.
- È possibile configurare e memorizzare un'impostazione differente per ciascuna fonte di ingresso.

■ Regolazione immagine → Contrasto

Questo sottomenu regola il contrasto dell'immagine proiettata. Un valore più alto produce un contrasto più forte.

- Questa impostazione non è possibile quando non c'è alcun segnale in ingresso.
- È possibile configurare e memorizzare un'impostazione differente per ciascuna fonte di ingresso.

■ Regolazione immagine → Nitidezza

Questo sottomenu regola la nitidezza dell'immagine proiettata. Un valore più alto rende l'immagine più nitida, mentre un valore più basso rende l'immagine più sfumata.

- Questa impostazione non è possibile quando la fonte di ingresso è RGB e quando non c'è alcun segnale in ingresso.
- È possibile configurare e memorizzare un'impostazione differente per ciascuna fonte di ingresso.

■ Regolazione immagine → Saturazione

Questo sottomenu regola la saturazione del colore dell'immagine proiettata. Un valore più alto aumenta la saturazione del colore.

- Questa impostazione non è possibile quando la fonte di ingresso è RGB/Component e quando non c'è alcun segnale in ingresso.
- È possibile configurare e memorizzare un'impostazione differente per ciascuna fonte di ingresso.

■ Regolazione immagine → Tinta

Questo sottomenu regola la tinta dell'immagine proiettata. Un valore più alto rende l'immagine globale più bluastra, mentre un valore più basso rende l'immagine globale più rossastra.

- Questa impostazione non è possibile quando la fonte di ingresso è RGB/Component e quando non c'è alcun segnale in ingresso.
- È possibile configurare e memorizzare un'impostazione differente per ciascuna fonte di ingresso.

Uso del menu di setup

■ Regolazione immagine → Modo colore

Questo sottomenu consente la selezione tra cinque differenti impostazioni di colore per ottimizzare la proiezione conformemente al contenuto dell'immagine e alle condizioni di proiezione.

Voci del menu relative alle fonti di ingresso

Fonte di ingresso	Voci disponibili (Le voci in parentesi sono le impostazioni di default.)
RGB	(Presentazione), Normale, Grafica, Cinema, Lavagna
Component	Presentazione, Normale, Grafica, (Cinema), Lavagna
S-VIDEO	
VIDEO	
Nessun segnale	Nessuna

Spiegazioni delle impostazioni

- Presentazione:** Selezionare questa impostazione per presentazioni normali in un luogo ben illuminato.
- Normale:** Selezionare questa impostazione quando si desidera evidenziare i colori durante la presentazione.
- Grafica:** Selezionare questa impostazione quando si desidera che fotografie e grafica appaiano naturali.
- Cinema:** Selezionare questa impostazione per mettere in risalto le parti scure delle immagini.
- Lavagna:** Selezionare questa impostazione per facilitare la visione quando si proietta su una lavagna.

Memorizzazione delle impostazioni

Viene memorizzata un'impostazione differente per ciascuna fonte di ingresso.

■ Regolazione immagine → Bilanc colori

Questo sottomenu consente di regolare il bilanciamento dei colori dell'immagine proiettata. Sono disponibili due metodi per la regolazione del bilanciamento dei colori: la selezione di un valore di temperatura del colore preselezionato o la regolazione delle componenti rosso, verde o blu di ciascun colore.

- Notare che è possibile regolare il bilanciamento dei colori o mediante la selezione di un valore di temperatura del colore o mediante la regolazione delle componenti del colore. Non è possibile usare entrambi i metodi.
- Non è possibile configurare le impostazioni di bilanciamento dei colori quando non c'è alcun segnale in ingresso.
- È possibile configurare e memorizzare un'impostazione differente per ciascuna fonte di ingresso.

Uso del menu di setup

Regolazione del bilanciamento dei colori mediante la selezione di un valore di temperatura del colore

È possibile usare il procedimento descritto di seguito per regolare il bilanciamento dei colori. Il cambiamento della temperatura del colore di un'immagine altera il bianco dell'immagine. Una temperatura del colore più bassa rende i bianchi più rossi, mentre una temperatura del colore più alta rende i bianchi più blu.

1. Nel menu principale “Regolazione immagine”, selezionare la voce di sottomenu “Bilanc colori”, e quindi premere il tasto [ENTER].
 - Questa operazione visualizza la schermata di impostazione bilanciamento dei colori.
2. Usare i tasti [▲] e [▼] per selezionare “Temperat colore”, e quindi premere il tasto [ENTER].
 - Questa operazione fa apparire il simbolo ● all'inizio della riga di “Temperat colore”, che indica che la selezione del valore di temperatura del colore è abilitata.

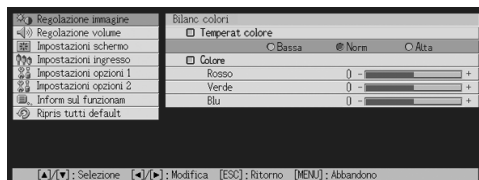

3. Usare i tasti [◀] e [▶] per regolare la temperatura del colore.
4. Dopo che l'impostazione è come desiderato, premere il tasto [MENU].

Regolazione del bilanciamento dei colori mediante la regolazione delle componenti del colore

Invece di specificare una temperatura del colore per regolare il bilanciamento dei colori, è possibile anche regolare singolarmente l'intensità relativa delle componenti rosso, verde e blu.

1. Nel menu principale “Regolazione immagine”, selezionare la voce di sottomenu “Bilanc colori”, e quindi premere il tasto [ENTER].
 - Questa operazione visualizza la schermata di impostazione bilanciamento dei colori.
2. Usare i tasti [▲] e [▼] per selezionare “Colore”, e quindi premere il tasto [ENTER].
 - Questa operazione fa apparire il simbolo ● all'inizio della riga di “Colore”, che indica che la regolazione del colore è abilitata.

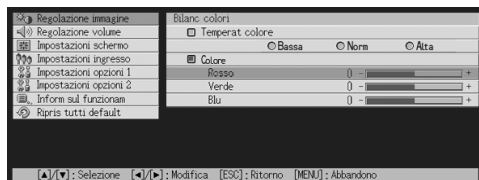

Uso del menu di setup

3. Usare i tasti [▲] e [▼] per selezionare il colore che si desidera regolare, e quindi usare i tasti [◀] e [▶] per regolarlo.
4. Dopo che tutte le impostazioni sono come desiderato, premere il tasto [MENU].

■ Regolazione immagine → Posizione verticale

Questo sottomenu consente di regolare la posizione verticale dell'immagine della fonte di ingresso all'interno dell'area di proiezione.

- Questa impostazione non è possibile quando non c'è alcun segnale in ingresso.
- Le impostazioni della voce del menu principale "Regolazione immagine" vengono salvate soltanto per il tipo di segnale attuale (XGA/60 Hz, SXGA/60 Hz, ecc.) e non per la fonte del segnale di ingresso. Notare, tuttavia, che il numero di impostazioni per il tipo di segnale che è possibile salvare è limitato. Se il limite viene superato, l'impostazione più vecchia viene cancellata automaticamente.

■ Regolazione immagine → Posizione orizzontale

Questo sottomenu consente di regolare la posizione orizzontale dell'immagine della fonte di ingresso all'interno dell'area di proiezione.

- Questa impostazione non è possibile quando non c'è alcun segnale in ingresso.
- Vedere "Regolazione immagine → Posizione verticale" per i dettagli su come vengono salvate le impostazioni.

■ Regolazione immagine → Frequenza

Questo sottomenu consente di controllare manualmente la frequenza dell'immagine. Normalmente, il proiettore è in grado di regolare la frequenza automaticamente. Tuttavia, se nell'immagine proiettata sono presenti delle strisce verticali, significa che la regolazione automatica non è possibile per qualche motivo. Se ciò dovesse accadere, usare questa impostazione per regolare la frequenza dell'immagine.

- Questa impostazione è possibile soltanto quando RGB è selezionato come fonte di ingresso.
- Le impostazioni vengono salvate per ciascun tipo di segnale (XGA/60 Hz, SXGA/60 Hz, ecc.). Notare, tuttavia, che il numero di impostazioni per il tipo di segnale che è possibile salvare è limitato. Se il limite viene superato, l'impostazione più vecchia viene cancellata automaticamente.

Importante!

- Se per qualche motivo le impostazioni manuali della frequenza causano la scomparsa dalla proiezione dell'immagine in ingresso dal computer, è possibile premere il tasto [AUTO] per eseguire un'operazione di regolazione automatica (pagina 8), che dovrebbe far riapparire l'immagine.

■ Regolazione immagine → Fase

Questo sottomenu consente di controllare manualmente la fase dell'immagine. Normalmente, il proiettore è in grado di regolare la fase automaticamente. Tuttavia, se nell'immagine proiettata sono presenti degli errori di colore o tremolii, significa che la regolazione automatica non è possibile per qualche motivo. Se ciò dovesse accadere, usare questa impostazione per regolare la fase dell'immagine.

- Questa impostazione è possibile soltanto quando RGB è selezionato come fonte di ingresso.
- Vedere "Regolazione immagine → Frequenza" per i dettagli su come vengono salvate le impostazioni.

Uso del menu di setup

■ Regolazione immagine → Filtro antidisturbi

Questo sottomenu consente di scegliere i livelli del filtro antidisturbi per eliminare i disturbi digitali dall'immagine proiettata quando RGB è selezionato come fonte di ingresso. Notare che il filtro antidisturbi potrebbe non essere in grado di eliminare alcuni tipi di disturbi digitali.

- Questa impostazione è possibile soltanto quando RGB è selezionato come fonte di ingresso. L'impostazione viene salvata soltanto per la fonte di ingresso RGB.
- Quando si spegne il proiettore, questo sottomenu viene riportato automaticamente alla sua impostazione di default iniziale (Normale).

Voci del menu relative alle fonti di ingresso

Fonte di ingresso	Voci disponibili (Le voci in parentesi sono le impostazioni di default.)
RGB	Basso, (Normale), Alto
Component	Nessuna
S-VIDEO	
VIDEO	
Nessun segnale	

■ Regolazione immagine → Ripristino default del menu

Questo sottomenu riporta tutte le voci di sottomenu nel menu principale Regolazione immagine alle rispettive impostazioni di default iniziali.

- È possibile eseguire l'inizializzazione anche quando non c'è alcun segnale in ingresso. In questo caso, l'inizializzazione viene eseguita per la fonte di ingresso attualmente selezionata.
- Le impostazioni "Posizione verticale", "Posizione orizzontale", "Frequenza" e "Fase" del menu principale "Regolazione immagine" vengono inizializzate soltanto per il tipo di segnale attuale (XGA/60 Hz, SXGA/60 Hz, ecc.).
- Per i dettagli sul procedimento di inizializzazione, vedere "Per inizializzare le impostazioni di una particolare voce del menu principale" a pagina 29.

Regolazione volume

■ Regolazione volume → Volume

Questo sottomenu può essere usato per regolare il livello del volume del diffusore del proiettore. Questa impostazione è collegata anche alle impostazioni del volume eseguite con i tasti [VOL +] e [VOL -] del telecomando.

- Il cambiamento di questa impostazione quando non c'è alcun segnale in ingresso fa cambiare l'impostazione del volume della fonte di segnale attualmente selezionata.
- È possibile memorizzare un'impostazione differente per ciascuna fonte di ingresso.

■ Regolazione volume → Ripristino default del menu

Questo sottomenu riporta Volume alla sua impostazione di default iniziale.

- È possibile eseguire l'inizializzazione anche quando non c'è alcun segnale in ingresso. In questo caso, l'inizializzazione viene eseguita per la fonte di ingresso attualmente selezionata.
- L'inizializzazione viene eseguita singolarmente per ciascuna fonte di ingresso.
- Per i dettagli sul procedimento di inizializzazione, vedere "Per inizializzare le impostazioni di una particolare voce del menu principale" a pagina 29.

Impostazioni schermo

■ Impostazioni schermo → Corr distors trapez vert

Questo sottomenu consente di correggere la distorsione trapezoidale verticale dell'immagine proiettata.

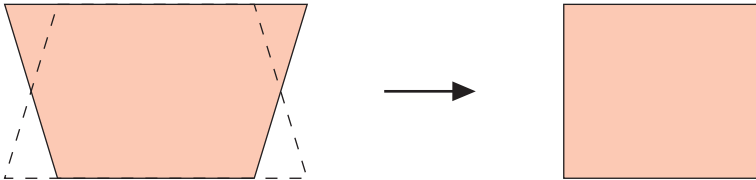

- La correzione della distorsione trapezoidale verticale può essere eseguita a prescindere dalla fonte di ingresso attualmente selezionata.
- Viene memorizzata una singola impostazione, che viene applicata a tutte le fonti di ingresso.

■ Impostazioni schermo → Corr distors trapez orizz

Questo sottomenu consente di correggere la distorsione trapezoidale orizzontale dell'immagine proiettata.

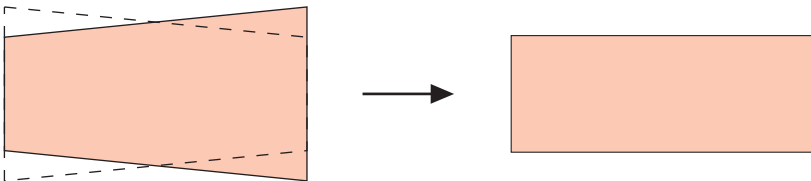

- La correzione della distorsione trapezoidale orizzontale può essere eseguita a prescindere dalla fonte di ingresso attualmente selezionata.
- Viene memorizzata una singola impostazione, che viene applicata a tutte le fonti di ingresso.

Uso del menu di setup

■ Impostazioni schermo → Rapporto di formato

Questo sottomenu consente di selezionare il rapporto di formato (il rapporto tra la dimensione verticale e quella orizzontale) dell'immagine proiettata.

Voci del menu relative alle fonti di ingresso

Fonte di ingresso	Voci disponibili (Le voci in parentesi sono le impostazioni di default.)
RGB	Nessuna
Component	(4:3), 16:9
S-VIDEO	
VIDEO	
Nessun segnale	Nessuna

Spiegazioni delle impostazioni

4:3: Imposta il rapporto di formato dell'immagine proiettata su 4:3 (identico a quello dello schermo di un televisore normale). Questa impostazione va normalmente usata quando S-VIDEO o VIDEO è selezionato come fonte di ingresso.

16:9: Imposta il rapporto di formato dell'immagine proiettata su 16:9 (identico a quello di uno schermo da cinema o dello schermo di un televisore ad alta definizione). Se si usa questa impostazione quando l'immagine della fonte di ingresso è un'immagine 16:9 che è stata compressa in un'immagine 4:3, come conseguenza l'immagine sarà proiettata con il suo rapporto di formato 16:9 normale.

Memorizzazione delle impostazioni

Viene memorizzata un'impostazione differente per ciascuna fonte di ingresso.

NOTA

- Quando un segnale component con un rapporto di formato di 16:9 viene inviato dalla fonte di ingresso, il rapporto di formato dell'immagine proiettata viene cambiato automaticamente in 16:9. In questo caso, questa impostazione non può essere cambiata.
-

Importante!

- L'uso di questo proiettore per ridurre, ingrandire o altrimenti alterare un'immagine per scopi commerciali o per l'esposizione al pubblico può violare i diritti della persona che detiene il diritto d'autore di quell'immagine.
-

Uso del menu di setup

■ Impostazioni schermo → Ridimensionam automatico

Quando RGB è selezionato come fonte di ingresso e la risoluzione video del computer collegato è una qualsiasi risoluzione diversa da XGA (1024 × 768 pixel), “Ridimensionam automatico” ingrandisce o riduce automaticamente l’immagine in ingresso in modo da farla corrispondere alla risoluzione video del proiettore e far sì che riempi l’intero schermo.

Voci del menu relative alle fonti di ingresso

Fonte di ingresso	Voci disponibili (Le voci in parentesi sono le impostazioni di default.)
RGB	(Si), No
Component	Nessuna
S-VIDEO	
VIDEO	
Nessun segnale	

Spiegazioni delle impostazioni

- Si:** Quando il segnale in ingresso dal computer collegato al proiettore non è un segnale XGA, l’immagine viene ingrandita o ridotta automaticamente in modo da corrispondere alla risoluzione video del proiettore e in modo da riempire l’intero schermo.
- No:** Disattiva il ridimensionamento dell’immagine in ingresso dal computer. Se l’immagine in ingresso dal computer è minore di XGA, anche la dimensione dell’immagine proiettata sarà più piccola. Quando l’immagine in ingresso dal computer è maggiore di XGA, viene proiettata soltanto la parte centrale dell’immagine che corrisponde alla dimensione XGA.

NOTA

- Il ridimensionamento di un’immagine in ingresso mediante “Ridimensionam automatico” può rendere la qualità dell’immagine scadente o può causare il taglio di una parte dell’immagine. Se ciò dovesse accadere, provare a disattivare “Ridimensionam automatico”. Notare tuttavia che disattivando “Ridimensionam automatico”, l’immagine proiettata potrebbe rimpicciolirsi, o potrebbe essere proiettata soltanto la parte centrale dell’immagine.

Memorizzazione delle impostazioni

Questa impostazione è possibile soltanto quando RGB è selezionato come fonte di ingresso. L’impostazione viene salvata soltanto per la fonte di ingresso RGB.

Uso del menu di setup

■ Impostazioni schermo → Modo di proiezione

Usare questo sottomenu per specificare se la proiezione avverrà dal davanti dello schermo o se avverrà dal retro dello schermo.

Voci del menu relative alle fonti di ingresso

Fonte di ingresso	Voci disponibili (Le voci in parentesi sono le impostazioni di default.)
RGB	(Davanti), Retro
Component	
S-VIDEO	
VIDEO	
Nessun segnale	

Spiegazioni delle impostazioni

Davanti: Per la proiezione dal davanti dello schermo.

Retro: Per la proiezione dal retro dello schermo. Questa impostazione ribalta orizzontalmente l'immagine proiettata dal davanti.

Memorizzazione delle impostazioni

Viene memorizzata una singola impostazione, che viene applicata a tutte le fonti di ingresso.

■ Impostazioni schermo → Montaggio a soffitto

Usare questo sottomenu per configurare il proiettore per l'uso in un'installazione in cui esso va posizionato capovolto.

Voci del menu relative alle fonti di ingresso

Fonte di ingresso	Voci disponibili (Le voci in parentesi sono le impostazioni di default.)
RGB	Sì, (No)
Component	
S-VIDEO	
VIDEO	
Nessun segnale	

Spiegazioni delle impostazioni

Sì: Ribalta l'immagine proiettata orizzontalmente e verticalmente.

No: Proietta un'immagine normale.

Memorizzazione delle impostazioni

Viene memorizzata una singola impostazione, che viene applicata a tutte le fonti di ingresso.

Uso del menu di setup

■ Impostazioni schermo → Schermata di avvio

Usare questo sottomenu per specificare se una schermata di avvio deve essere proiettata o no ogni volta che il proiettore viene acceso.

Voci del menu relative alle fonti di ingresso

Fonte di ingresso	Voci disponibili (Le voci in parentesi sono le impostazioni di default.)
RGB	Logo, (Nessuna)
Component	
S-VIDEO	
VIDEO	
Nessun segnale	

Spiegazioni delle impostazioni

Logo: Proietta la schermata del logo come schermata di avvio. La schermata del logo incorporata è la schermata di avvio di default iniziale. È anche possibile creare un logo personalizzato, se lo si desidera. Per i dettagli, vedere "Impostazioni opzioni 1 → Impostazioni logo personalizzato" a pagina 52.

Nessuna: Non viene proiettata alcuna schermata di avvio.

Memorizzazione delle impostazioni

Viene memorizzata una singola impostazione, che viene applicata a tutte le fonti di ingresso.

■ Impostazioni schermo → Scher di nessun segnale

Questo sottomenu consente di specificare cosa deve essere proiettato quando non c'è alcun segnale in ingresso nel proiettore.

Voci del menu relative alle fonti di ingresso

Fonte di ingresso	Voci disponibili (Le voci in parentesi sono le impostazioni di default.)
RGB	(Blu), Nero, Logo
Component	
S-VIDEO	
VIDEO	
Nessun segnale	

Spiegazioni delle impostazioni

Blu: Visualizza una schermata blu quando non c'è alcun segnale in ingresso.

Nero: Visualizza una schermata nera quando non c'è alcun segnale in ingresso.

Logo: Visualizza la schermata del logo quando non c'è alcun segnale in ingresso. La schermata del logo incorporata è la schermata di avvio di default iniziale. È anche possibile creare un logo personalizzato, se lo si desidera. Per i dettagli, vedere "Impostazioni opzioni 1 → Impostazioni logo personalizzato" a pagina 52.

Memorizzazione delle impostazioni

Viene memorizzata una singola impostazione, che viene applicata a tutte le fonti di ingresso.

Uso del menu di setup

■ Impostazioni schermo → Schermata soppressione

Questo sottomenu consente di specificare cosa deve essere proiettato durante la soppressione (pagina 13).

Voci del menu relative alle fonti di ingresso

Fonte di ingresso	Voci disponibili (Le voci in parentesi sono le impostazioni di default.)
RGB	Blu, (Nero), Logo
Component	
S-VIDEO	
VIDEO	
Nessun segnale	

Spiegazioni delle impostazioni

Blu: Visualizza una schermata blu durante la soppressione.

Nero: Visualizza una schermata nera durante la soppressione.

Logo: Visualizza la schermata del logo durante la soppressione.

La schermata del logo incorporata è la schermata di avvio di default iniziale. È anche possibile creare un logo personalizzato, se lo si desidera. Per i dettagli, vedere "Impostazioni opzioni 1 → Impostazioni logo personalizzato" a pagina 52.

Memorizzazione delle impostazioni

Viene memorizzata una singola impostazione, che viene applicata a tutte le fonti di ingresso.

■ Impostazioni schermo → Ripristino default del menu

Questo sottomenu riporta tutte le voci di sottomenu nel menu principale Impostazioni schermo alle rispettive impostazioni di default iniziali.

- È possibile eseguire l'inizializzazione anche quando non c'è alcun segnale in ingresso. In questo caso, l'inizializzazione viene eseguita per la fonte di ingresso attualmente selezionata.
- Fondamentalmente, l'inizializzazione inializza le impostazioni della fonte di ingresso attuale. Notare, tuttavia, che le seguenti impostazioni vengono sempre inizializzate, a prescindere dalla fonte di ingresso attualmente selezionata.
 - Corr distors trapez vert
 - Corr distors trapez orizz
 - Modo di proiezione
 - Montaggio a soffitto
 - Schermata di avvio
 - Scher di nessun segnale
 - Schermata soppressione
- Per i dettagli sul procedimento di inizializzazione, vedere "Per inizializzare le impostazioni di una particolare voce del menu principale" a pagina 29.

Impostazioni ingresso

■ Impostazioni ingresso → Ingresso RGB

Questo sottomenu consente di specificare il tipo di segnale di ingresso conformemente al dispositivo collegato al terminale RGB del proiettore.

Voci del menu relative alle fonti di ingresso

Fonte di ingresso	Voci disponibili (Le voci in parentesi sono le impostazioni di default.)
RGB	(RGB), Component
Component	
S-VIDEO	Nessuna
VIDEO	
Nessun segnale	(RGB), Component * Soltanto quando la fonte di ingresso attualmente selezionata è RGB o Component

Spiegazioni delle impostazioni

RGB: Selezionare questa impostazione quando un computer è collegato al terminale di ingresso RGB del proiettore. Vedere “Collegamento di un computer al proiettore” nella “Guida dell’utente (Operazioni di base)” a parte.)

Component: Selezionare questa impostazione quando il terminale di ingresso RGB del proiettore è collegato ad terminale di uscita component video di un dispositivo video mediante un cavo component video YK-3 disponibile opzionalmente. Per i dettagli sui collegamenti, vedere “Collegamento ad un dispositivo con uscita component video” a pagina 66.

Memorizzazione delle impostazioni

Questa impostazione viene salvata soltanto per il terminale di ingresso RGB.

■ Impostazioni ingresso → Segnale video, Segnale S-video

Questo sottomenu specifica il segnale di ingresso per i terminali di ingresso VIDEO e S-VIDEO del proiettore.

Voci del menu relative alle fonti di ingresso

Fonte di ingresso	Voci disponibili (Le voci in parentesi sono le impostazioni di default.)
RGB	Nessuna
Component	
S-VIDEO	(Automatico), NTSC, NTSC4.43, PAL, PAL-M, PAL-N, PAL60, SECAM
VIDEO	
Nessun segnale	(Automatico), NTSC, NTSC4.43, PAL, PAL-M, PAL-N, PAL60, SECAM * Soltanto quando la fonte di ingresso attualmente selezionata è VIDEO o S-VIDEO

Uso del menu di setup

Spiegazioni delle impostazioni

Automatico: Selezionare questa impostazione per fare in modo che il proiettore commuti automaticamente il sistema di segnale video conformemente al segnale in ingresso dal dispositivo video che è collegato al terminale di ingresso VIDEO o S-VIDEO. Questa è l'impostazione che si deve usare normalmente.

Altre impostazioni: Ciascuna impostazione seleziona il relativo sistema di segnale video. Usare queste impostazioni quando si desidera specificare un solo particolare segnale video per il terminale di ingresso VIDEO o S-VIDEO.

Memorizzazione delle impostazioni

Questa impostazione viene salvata soltanto per i terminali di ingresso VIDEO e S-VIDEO.

■ Impostazioni ingresso → Ingresso multiimmagine

Questo sottomenu consente di selezionare la fonte di ingresso per l'immagine che appare nella finestra secondaria per la visione contemporanea di due immagini (pagina 15).

Voci del menu relative alle fonti di ingresso

Fonte di ingresso	Voci disponibili (Le voci in parentesi sono le impostazioni di default.)
RGB	(VIDEO), S-VIDEO
Component	Nessuna
S-VIDEO	
VIDEO	
Nessun segnale	(VIDEO), S-VIDEO * Soltanto quando la fonte di ingresso attualmente selezionata è RGB

Spiegazioni delle impostazioni

VIDEO: Seleziona VIDEO come fonte di ingresso per la finestra secondaria.

S-VIDEO: Seleziona S-VIDEO come fonte di ingresso per la finestra secondaria.

Memorizzazione delle impostazioni

Questa impostazione viene salvata soltanto per il terminale di ingresso RGB.

Uso del menu di setup

■ Impostazioni ingresso → Indicat nome segnale

Questo sottomenu consente di specificare se il nome della fonte di ingresso attualmente selezionata deve essere visualizzato o no nell'immagine proiettata.

Voci del menu relative alle fonti di ingresso

Fonte di ingresso	Voci disponibili (Le voci in parentesi sono le impostazioni di default.)
RGB	(Si), No
Component	
S-VIDEO	
VIDEO	
Nessun segnale	

Spiegazioni delle impostazioni

Si: Attiva la visualizzazione del nome della fonte di ingresso attualmente selezionata nell'immagine proiettata.

No: Disattiva la visualizzazione del nome della fonte di ingresso.

Memorizzazione delle impostazioni

Viene memorizzata una singola impostazione, che viene applicata a tutte le fonti di ingresso.

■ Impostazioni ingresso → Segnale speciale

Quando un computer è collegato al terminale di ingresso RGB, il proiettore individua automaticamente il tipo di segnale RGB inviato dal computer e proietta l'immagine. Alcuni segnali, tuttavia, non possono essere individuati appropriatamente dal proiettore. Quando l'individuazione automatica non è possibile per qualche motivo, provare ad usare questa impostazione per un segnale da un computer con una risoluzione di SXGA (1280 × 1024) o SXGA+ (1400 × 1050).

Voci del menu relative alle fonti di ingresso

Fonte di ingresso	Voci disponibili (Le voci in parentesi sono le impostazioni di default.)
RGB	1280 × 1024, (1400 × 1050)
Component	Nessuna
S-VIDEO	
VIDEO	
Nessun segnale	* Soltanto quando la fonte di ingresso attualmente selezionata è RGB

Spiegazioni delle impostazioni

1280 × 1024: Specifica un segnale RGB con risoluzione SXGA (1280 × 1024).

1400 × 1050: Specifica un segnale RGB con risoluzione SXGA+ (1400 × 1050).

Memorizzazione delle impostazioni

Questa impostazione viene salvata soltanto per il terminale di ingresso RGB.

Uso del menu di setup

■ Impostazioni ingresso → Ripristino default del menu

Questo sottomenu riporta tutte le voci di sottomenu nel menu principale Impostaz ingresso alle rispettive impostazioni di default iniziali.

- È possibile eseguire l'inizializzazione anche quando non c'è alcun segnale in ingresso. In questo caso, l'inizializzazione viene eseguita per la fonte di ingresso attualmente selezionata.
- Fondamentalmente, l'inizializzazione inizializza le impostazioni della fonte di ingresso attuale. Notare, tuttavia, che l'impostazione per l'indicatore del nome della fonte di segnale viene sempre inizializzata, a prescindere dalla fonte di ingresso attualmente selezionata.
- Per i dettagli sul procedimento di inizializzazione, vedere "Per inizializzare le impostazioni di una particolare voce del menu principale" a pagina 29.

Impostazioni opzioni 1

■ Impostazioni opzioni 1 → Rivelaz autom ingresso

Questo sottomenu consente di specificare se la rivelazione automatica della fonte di ingresso deve essere eseguita ogni volta che il proiettore viene acceso (pagina 5).

Voci del menu relative alle fonti di ingresso

Fonte di ingresso	Voci disponibili (Le voci in parentesi sono le impostazioni di default.)
RGB	(Si), No
Component	
S-VIDEO	
VIDEO	
Nessun segnale	

Spiegazioni delle impostazioni

Si: Attiva la rivelazione automatica della fonte di ingresso ogni volta che il proiettore viene acceso.

No: Disattiva la rivelazione automatica della fonte di ingresso ogni volta che il proiettore viene acceso.

Memorizzazione delle impostazioni

Viene memorizzata una singola impostazione, che viene applicata a tutte le fonti di ingresso.

Uso del menu di setup

■ Impostazioni opzioni 1 → Regolazione automatica

Questo sottomenu consente di specificare se la regolazione automatica deve essere eseguita o no (pagina 8) quando RGB è selezionato come fonte di ingresso.

Voci del menu relative alle fonti di ingresso

Fonte di ingresso	Voci disponibili (Le voci in parentesi sono le impostazioni di default.)
RGB	(Si), No
Component	Nessuna
S-VIDEO	
VIDEO	
Nessun segnale	(Si), No * Soltanto quando la fonte di ingresso attualmente selezionata è RGB.

Spiegazioni delle impostazioni

Si: Attiva la regolazione automatica, che viene eseguita quando RGB è selezionato come fonte di ingresso.

No: Disattiva la regolazione automatica.

Memorizzazione delle impostazioni

Questa impostazione viene salvata soltanto per il terminale di ingresso RGB.

■ Impostazioni opzioni 1 → Modo basso rumore (soltanto XJ-560)

Il modo basso rumore riduce la luminosità della lampada di proiezione e la velocità della ventola di raffreddamento, consentendo un funzionamento del proiettore più silenzioso.

Voci del menu relative alle fonti di ingresso

Fonte di ingresso	Voci disponibili (Le voci in parentesi sono le impostazioni di default.)
RGB	Si, (No)
Component	
S-VIDEO	
VIDEO	
Nessun segnale	

Spiegazioni delle impostazioni

Si (modo basso rumore): Questo modo di funzionamento riduce la luminosità e la velocità del motore della ventola per offrire un funzionamento più silenzioso rispetto a quello nel modo normale.

No (modo normale): Questo modo di funzionamento proietta a luminosità normale.

Memorizzazione delle impostazioni

Viene memorizzata una singola impostazione, che viene applicata a tutte le fonti di ingresso.

Uso del menu di setup

■ Impostazioni opzioni 1 → Spegnimento automatico

Questo sottomenu consente di attivare o di disattivare lo spegnimento automatico. (Vedere “Spegnimento del proiettore” nella “Guida dell’utente (Operazioni di base)” a parte.)

Voci del menu relative alle fonti di ingresso

Fonte di ingresso	Voci disponibili (Le voci in parentesi sono le impostazioni di default.)
RGB	(Si), No
Component	
S-VIDEO	
VIDEO	
Nessun segnale	

Spiegazioni delle impostazioni

Si: Attiva lo spegnimento automatico.

No: Disattiva lo spegnimento automatico.

Memorizzazione delle impostazioni

Viene memorizzata una singola impostazione, che viene applicata a tutte le fonti di ingresso.

■ Impostazioni opzioni 1 → Blocco dei tasti

Questo sottomenu consente di attivare o di disattivare il blocco dei tasti.

Voci del menu relative alle fonti di ingresso

Fonte di ingresso	Voci disponibili (Le voci in parentesi sono le impostazioni di default.)
RGB	Si, (No)
Component	
S-VIDEO	
VIDEO	
Nessun segnale	

Spiegazioni delle impostazioni

Si: Attiva il blocco dei tasti e disabilita i tasti del proiettore.

No: Disattiva il blocco dei tasti e abilita i tasti del proiettore.

Memorizzazione delle impostazioni

Viene memorizzata una singola impostazione, che viene applicata a tutte le fonti di ingresso.

NOTA

- Oltre all'operazione di menu spiegata sopra, è possibile usare anche le seguenti operazioni per disattivare il blocco dei tasti.
 - Quando il proiettore è acceso: Tenere premuto il tasto [ESC] del proiettore per cinque secondi circa.
 - Quando il proiettore è spento: Tenere premuti simultaneamente il tasto [ESC] e il tasto  (alimentazione) del proiettore per cinque secondi circa. Questa operazione fa accendere il proiettore e fa anche disattivare il blocco dei tasti.
 - Le operazioni sul proiettore sopra descritte possono essere usate per disattivare il blocco dei tasti quando ad esempio le pile del telecomando si esauriscono improvvisamente, ecc.
-

Impostazioni opzioni 1 → Codice accensione

Questo sottomenu consente di attivare e di disattivare il codice d'accesso per l'accensione.

Mentre il codice d'accesso per l'accensione è attivato, il funzionamento del proiettore è impossibile se prima non viene inserito il codice d'accesso corretto.

Per ulteriori informazioni sul codice d'accesso per l'accensione, vedere "Funzione di codice d'accesso" a pagina 69.

Codice d'accesso di default di fabbrica iniziale

La seguente è l'operazione a 8 tasti che è necessario eseguire per introdurre il codice d'accesso di default di fabbrica iniziale.

[AF/AK], [PAGE UP], [PAGE DOWN], [▲], [▼], [◀], [▶], [MENU]

Importante!

- Notare che il codice d'accesso del proiettore non è un vero e proprio "codice", ma piuttosto una serie di operazioni con i tasti del telecomando.
 - Se è necessario tenere sicuro il funzionamento del proiettore, accertarsi di cambiare il codice d'accesso di default di fabbrica iniziale in un altro il più presto possibile.
 - Il codice d'accesso può essere introdotto soltanto mediante il telecomando. La massima sicurezza può essere ottenuta attivando il codice d'accesso e tenendo il telecomando con sé.
 - Per informazioni su cosa si deve fare se si dimentica il codice d'accesso, vedere "Se si dimentica il codice d'accesso..." a pagina 69.
-

Voci del menu relative alle fonti di ingresso

Fonte di ingresso	Voci disponibili (Le voci in parentesi sono le impostazioni di default.)
RGB	Sì, (No)
Component	
S-VIDEO	
VIDEO	
Nessun segnale	

Spiegazioni delle impostazioni

Sì: Attiva il codice d'accesso per l'accensione, che richiede l'introduzione di un codice d'accesso per poter accendere il proiettore.

No: Disattiva il codice d'accesso per l'accensione, che consente di azionare il proiettore senza bisogno di introdurre il codice d'accesso.

Memorizzazione delle impostazioni

Viene memorizzata una singola impostazione, che viene applicata a tutte le fonti di ingresso.

Uso della finestra di dialogo per l'introduzione del codice d'accesso

La finestra di dialogo per l'introduzione del codice d'accesso apparirà quando viene a crearsi una qualsiasi delle seguenti condizioni.

- Quando si accende il proiettore mentre il codice d'accesso è attivato
- Quando si attiva o si disattiva il codice d'accesso
- Quando si cambia il codice d'accesso

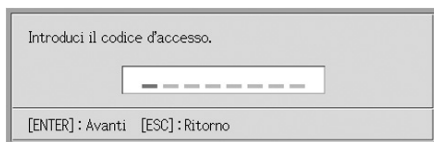

Quando questa finestra di dialogo è visualizzata, eseguire un'operazione con i tasti del telecomando per ciascuna delle posizioni di introduzione del codice d'accesso. La sezione seguente spiega come introdurre i numeri.

- Il cursore serve per selezionare una posizione di introduzione per l'introduzione.
- Per introdurre un codice d'accesso, è possibile eseguire una qualsiasi operazione di tasto utilizzando i 20 tasti del telecomando riportati di seguito.
[AF/AK], [PAGE UP], [PAGE DOWN], [MENU], [KEYSTONE], [D-ZOOM +], [D-ZOOM -], [RGB], [VIDEO], [S-VIDEO], [AUTO], [P-IN-P], [MUTE], [FREEZE], [VOL +], [VOL -], [▲], [▼], [◀], [▶]
- Ogni volta che si esegue un'operazione con i tasti del telecomando, "■" appare in corrispondenza della posizione di introduzione attuale, e il cursore si sposta alla successiva posizione di introduzione sulla destra.
- Un codice d'accesso può essere lungo da uno a otto operazioni di tasto.
- Dopo aver eseguito tutte le operazioni di tasto desiderate, premere il tasto [ENTER].
- Per cancellare l'introduzione effettuata, premere il tasto [ESC].

Uso del menu di setup

Per visualizzare la schermata di impostazione codice d'accesso per l'accensione

1. Eseguire i punti da 1 a 4 di “Operazioni basilari del menu di setup” a pagina 24. Selezionare il menu principale “Impostazioni opzioni 1”, e quindi selezionare la voce di sottomenu “Codice accensione”.
2. Premere il tasto [ENTER].
 - Questa operazione visualizza una finestra di dialogo per l'introduzione del codice d'accesso come quella mostrata di seguito.
3. Introdurre il codice d'accesso attuale.
 - Per informazioni su come introdurre il codice d'accesso, vedere “Uso della finestra di dialogo per l'introduzione del codice d'accesso”.
4. Premere il tasto [ENTER].
 - Se il codice d'accesso introdotto non corrisponde al codice d'accesso attualmente registrato, appare il messaggio “Il codice d'accesso introdotto è errato”. Premere il tasto [ESC] per ritornare al punto 1.
 - Se il codice d'accesso introdotto corrisponde al codice d'accesso registrato, la pressione di [ENTER] sopra visualizza la schermata di impostazione codice d'accesso per l'accensione.



Per attivare e disattivare il codice d'accesso per l'accensione

1. Visualizzare la schermata di impostazione codice d'accesso per l'accensione.
 - Vedere “Per visualizzare la schermata di impostazione codice d'accesso per l'accensione”.
2. Usare i tasti [▲] e [▼] per selezionare “Codice accensione” se lo si desidera.

3. Usare i tasti [◀] e [▶] per attivare o disattivare il codice d'accesso per l'accensione.

- Il cambiamento dell'impostazione del codice d'accesso per l'accensione fa apparire un messaggio come quello mostrato di seguito.

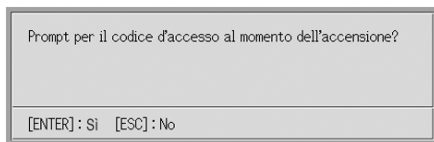

- Premere il tasto [ENTER] per cambiare l'impostazione. Se non si desidera cambiare l'impostazione, premere il tasto [ESC].

Per cambiare il codice d'accesso per l'accensione

1. Visualizzare la schermata di impostazione codice d'accesso per l'accensione.

- Vedere "Per visualizzare la schermata di impostazione codice d'accesso per l'accensione" a pagina 50.

2. Usare i tasti [▲] e [▼] per selezionare "Modifica codice d'accesso".

3. Premere il tasto [ENTER].

- Questa operazione visualizza la finestra di dialogo per l'introduzione del nuovo codice d'accesso.

4. Introdurre il nuovo codice d'accesso, e quindi premere il tasto [ENTER].

- Questa operazione visualizza una finestra di dialogo per reintrodurre il codice d'accesso per la conferma.

5. Introdurre di nuovo lo stesso codice d'accesso introdotto al punto 4, e quindi premere [ENTER].

- Se i due codici d'accesso introdotti sono identici, appare il messaggio "Il nuovo codice d'accesso è stato registrato.". Premere il tasto [ESC].
- Se il codice d'accesso qui introdotto differisce da quello introdotto al punto 4, appare il messaggio "I due codici d'accesso introdotti sono diversi.". Premere il tasto [ESC] per ritornare al punto 1.

■ Impostazioni opzioni 1 → Impostazioni logo personalizzato

Con questo sottomenu, è possibile tagliare parte della schermata proiettata e usare la parte così ricavata per creare un logo originale, che è possibile visualizzare per la schermata di avvio, la schermata di nessun segnale e la schermata di soppressione. Il logo originale creato dall'utente è detto "logo personalizzato". Le impostazioni per il logo personalizzato consentono di creare un logo personalizzato, di visualizzare il logo personalizzato e di eseguire altre operazioni.

- Le impostazioni per il logo personalizzato non possono essere configurate quando non c'è alcun segnale in ingresso.
- Viene memorizzato un singolo logo personalizzato, che viene applicato a tutte le fonti di ingresso.

Cattura di un'immagine per il logo personalizzato

È possibile creare un logo personalizzato mediante la cattura di una parte dell'immagine che è attualmente proiettata dal proiettore.

Importante!

- La dimensione e la posizione di visualizzazione di un logo personalizzato creato mediante la cattura di un'immagine dipendono dalla configurazione delle seguenti impostazioni al momento della cattura dell'immagine: "Posiz vertic logo", "Posiz orizz logo", "Zoom logo person", "Colore dello sfondo" e "Risoluzione". Accertarsi di configurare queste impostazioni nel modo desiderato prima di eseguire l'operazione di cattura dell'immagine. Per i dettagli su queste operazioni, vedere "Configurazione delle impostazioni per la cattura per il logo personalizzato" a pagina 55.
-

Per catturare un'immagine per il logo personalizzato

1. Proiettare l'immagine ferma che si desidera usare come logo personalizzato.
2. Eseguire i punti da 1 a 4 di "Operazioni basilari del menu di setup" a pagina 24. Selezionare il menu principale "Impostazioni opzioni 1", e quindi selezionare la voce di sottomenu "Impostazioni logo personalizzato".
3. Premere il tasto [ENTER].
 - Questa operazione visualizza la schermata delle impostazioni per il logo personalizzato.
4. Usare i tasti [▲] e [▼] per selezionare "Inizio cattura", e quindi premere il tasto [ENTER].
 - Questa operazione fa apparire un cursore a croce nell'immagine proiettata.

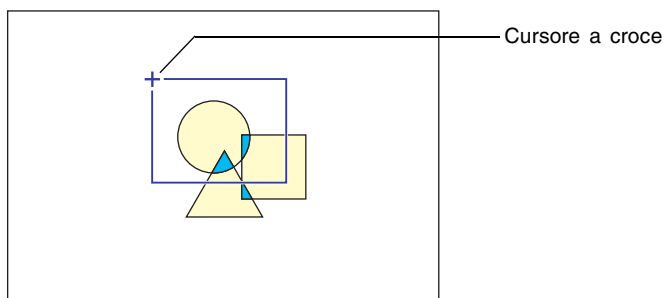

5. Usare i tasti del cursore per spostare il cursore a croce nella posizione in cui si desidera collocare l'angolo superiore sinistro del bordo di selezione.
6. Premere il tasto [ENTER].
 - Questa operazione stabilisce la posizione attuale del cursore a croce come angolo superiore sinistro del bordo di selezione.

Uso del menu di setup

- 7.** Usare i tasti del cursore per spostare il cursore a croce e trascinare il bordo di selezione.

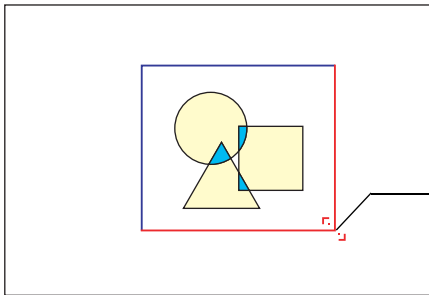

La pressione del tasto del cursore sposta l'angolo inferiore destro del bordo di selezione.

- 8.** Quando l'area che si desidera catturare è circondata dal bordo di selezione, premere il tasto [ENTER].
- Questa operazione fa apparire il messaggio "Inizi la cattura dell'immagine e la registrazione come logo personalizzato?".
- 9.** Premere il tasto [ENTER] per catturare l'immagine circondata dal bordo di selezione.
- Dopo qualche istante, appare una finestra di dialogo con il messaggio "Cattura immagine e registrazione come logo personalizzato terminate!" per segnalare all'utente che l'operazione di cattura è terminata.
- 10.** Per vedere il logo personalizzato (l'immagine catturata), premere il tasto [ENTER].
- Questa operazione proietta il logo personalizzato. Dopo aver finito di vedere il logo personalizzato, premere il tasto [ESC] per ritornare alla schermata delle impostazioni per il logo personalizzato menzionata al punto 3.
- 11.** Premere il tasto [MENU] per uscire dal menu di setup.

Configurazione delle impostazioni per la cattura per il logo personalizzato

Prima di catturare un'immagine per il logo personalizzato, configurare le seguenti impostazioni per controllare la posizione, lo zoom e altri parametri quando il logo viene proiettato.

Impostazione	Voci disponibili (Le voci in parentesi sono le impostazioni di default.)
Posiz vertic logo	In alto, (Centro), In fondo
Posiz orizz logo	Sinistra, (Centro), Destra
Zoom logo person	(100%), 200%, Adat schermo
Colore dello sfondo	(Bianco), Nero
Risoluzione	(Normale), Alta

NOTA

- Le impostazioni “Posiz vertic logo”, “Posiz orizz logo” e “Colore dello sfondo” non sono usate quando l'impostazione per lo zoom è “Adat schermo”.
- Notare che non è possibile cambiare le impostazioni sopra menzionate per un logo personalizzato dopo aver catturato l'immagine per quel logo.
- I seguenti sono alcuni esempi di come le impostazioni sopra menzionate influenzino il logo personalizzato.

Posiz vertic logo: Centro
Posiz orizz logo: Centro
Zoom logo person: 100%
Colore dello sfondo: Bianco

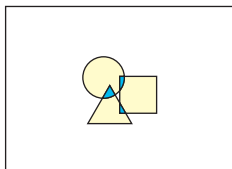

Posiz vertic logo: Centro
Posiz orizz logo: Centro
Zoom logo person: 200%
Colore dello sfondo: Bianco

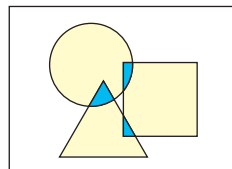

Posiz vertic logo: In fondo
Posiz orizz logo: Sinistra
Zoom logo person: 100%
Colore dello sfondo: Bianco

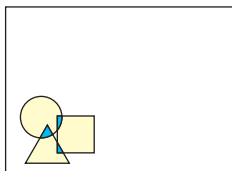

Posiz vertic logo: Centro
Posiz orizz logo: Centro
Zoom logo person: 100%
Colore dello sfondo: Nero

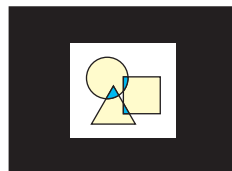

- Se si verifica un errore con l'impostazione di risoluzione “Alta”, provare a cambiare l'impostazione di risoluzione in “Normale”. Ciò aumenterà le possibilità di successo della cattura. Se si incontrano problemi nell'eseguire la cattura con l'impostazione “Normale”, potrebbe significare anche che l'area che si sta tentando di catturare è troppo grande. Provare a selezionare un'area più piccola.

Per configurare le impostazioni per il logo personalizzato

1. Eseguire i punti 2 e 3 di “Per catturare un’immagine per il logo personalizzato” a pagina 53 per visualizzare la schermata delle impostazioni per il logo personalizzato.
2. Usare i tasti [▲] e [▼] per selezionare la voce per il logo personalizzato di cui si desidera cambiare l’impostazione.



3. Usare i tasti [◀] e [▶] per selezionare l’impostazione desiderata. Il pulsante accanto all’impostazione attualmente selezionata è nero (●).
4. Ripetere i punti 2 e 3 per configurare tutte le impostazioni per il logo personalizzato desiderate.
5. Dopo aver finito, premere il tasto [MENU] per uscire dal menu di setup.

Per vedere il logo personalizzato attuale

1. Eseguire i punti 2 e 3 di “Per catturare un’immagine per il logo personalizzato” a pagina 53 per visualizzare la schermata delle impostazioni per il logo personalizzato.
2. Usare i tasti [▲] e [▼] per selezionare “Visione logo personalizzato”, e quindi premere il tasto [ENTER].
 - Questa operazione proietta il logo personalizzato attualmente registrato.
3. Per ritornare alla schermata delle impostazioni per il logo personalizzato, premere il tasto [ESC].
4. Premere il tasto [MENU] per uscire dal menu di setup.

Per inizializzare il logo personalizzato



- L'inizializzazione delle impostazioni per il logo personalizzato cancella il logo personalizzato attualmente registrato e riporta tutte le voci di impostazione della schermata delle impostazioni per il logo personalizzato alle rispettive impostazioni di default iniziali.
-

- 1.** Eseguire i punti 2 e 3 di “Per catturare un’immagine per il logo personalizzato” a pagina 53 per visualizzare la schermata delle impostazioni per il logo personalizzato.
- 2.** Usare i tasti [▲] e [▼] per selezionare “Inizializzazione impostazioni logo personalizzato”, e quindi premere il tasto [ENTER].
 - Questa operazione visualizza un messaggio di conferma che chiede se si desidera inizializzare le impostazioni per il logo personalizzato.
- 3.** Usare i tasti [▲] e [▼] per selezionare [Si].
- 4.** Premere il tasto [ENTER] per inizializzare le impostazioni per il logo personalizzato, o il tasto [ESC] per uscire dall’operazione di inizializzazione senza fare nulla.
 - La pressione del tasto [ENTER] inizializza le impostazioni e riporta la visualizzazione alla schermata delle impostazioni per il logo personalizzato.
 - La pressione del tasto [ESC] riporta la visualizzazione alla schermata delle impostazioni per il logo personalizzato senza inizializzare nulla.
- 5.** Premere il tasto [MENU] per uscire dal menu di setup.



- L'inizializzazione delle impostazioni per il logo personalizzato e la cancellazione del logo personalizzato fanno apparire il logo preselezionato del proiettore quando “Logo” è selezionata per la schermata di avvio (pagina 40), la schermata di nessun segnale (pagina 40) e la schermata di soppressione (pagina 41).
-

Uso del menu di setup

■ Impostazioni opzioni 1 → Lingua

Questo sottomenu consente di specificare la lingua da usare per i messaggi, il menu di setup, ecc.

Voci del menu relative alle fonti di ingresso

Fonte di ingresso	Voci disponibili
RGB	Modello A: Inglese, Francese, Tedesco, Italiano, Spagnolo, Svedese, Coreano, Giapponese Modello B: Inglese, Spagnolo, Cinese (Semplificato), Cinese, (Tradizionale), Giapponese
Component	
S-VIDEO	
VIDEO	
Nessun segnale	

Memorizzazione delle impostazioni

Viene memorizzata una singola impostazione, che viene applicata a tutte le fonti di ingresso.



- Questa impostazione è necessaria la prima volta che si accende il proiettore. Per ulteriori informazioni, vedere “Specificazione della lingua per la visualizzazione dei messaggi” nella “Guida dell’utente (Operazioni di base)” a parte.

■ Impostazioni opzioni 1 → Segn acust avvertenza

Questo sottomenu consente di attivare e di disattivare i segnali acustici di avvertenza.

Voci del menu relative alle fonti di ingresso

Fonte di ingresso	Voci disponibili (Le voci in parentesi sono le impostazioni di default.)
RGB	(Si), No
Component	
S-VIDEO	
VIDEO	
Nessun segnale	

Spiegazioni delle impostazioni

Si: Attiva l’avvertenza errore, che fa suonare un segnale acustico quando si verifica un errore.

No: Disattiva l’avvertenza errore.

Memorizzazione delle impostazioni

Viene memorizzata una singola impostazione, che viene applicata a tutte le fonti di ingresso.



- Per i dettagli sul segnale acustico di avvertenza che suona per ciascun tipo di errore quando il segnale acustico di avvertenza è attivato, vedere “Indicatori e segnali acustici di avvertenza” nella “Guida dell’utente (Operazioni di base)” a parte.

Uso del menu di setup

■ Impostazioni opzioni 1 → Ripristino default del menu

Questo sottomenu riporta tutte le voci di sottomenu nel menu principale Impostazioni opzioni 1 alle rispettive impostazioni di default iniziali.

- È possibile eseguire l'inizializzazione anche quando non c'è alcun segnale in ingresso. In questo caso, l'inizializzazione viene eseguita per la fonte di ingresso attualmente selezionata.
- La voce Regolazione automatica viene inizializzata soltanto quando RGB è selezionato come fonte di ingresso. Tutte le altre voci vengono sempre inizializzate, a prescindere dalla fonte di ingresso attualmente selezionata.
- Per i dettagli sul procedimento di inizializzazione, vedere "Per inizializzare le impostazioni di una particolare voce del menu principale" a pagina 29.

Impostazioni opzioni 2

■ Impostazioni opzioni 2 → Modo AF/AK

Questa voce di sottomenu specifica la funzione del tasto [AF/AK].

Voci del menu relative alle fonti di ingresso

Fonte di ingresso	Voci disponibili (Le voci in parentesi sono le impostazioni di default.)
RGB	(AF/AK), AF/AK continuo, AF
Component	
S-VIDEO	
VIDEO	
Nessun segnale	

Spiegazioni delle impostazioni

- AF/AK:** Assegna il modo AF/AK al tasto [AF/AK]. Se si preme il tasto [AF/AK] mentre è selezionata questa impostazione, vengono eseguite la messa a fuoco automatica e la correzione automatica della distorsione trapezoidale.
- AF/AK continuo:** Assegna il modo AF/AK continuo al tasto [AF/AK]. Se si preme il tasto [AF/AK] mentre è selezionata questa impostazione, viene visualizzato un diagramma di allineamento e viene eseguita un'operazione di messa a fuoco automatica continua. Se si preme di nuovo il tasto [AF/AK], viene eseguita la correzione automatica della distorsione trapezoidale.
- AF:** Assegna il modo AF al tasto [AF/AK]. Se si preme il tasto [AF/AK] mentre è selezionata questa impostazione, viene eseguita soltanto la messa a fuoco automatica.

Memorizzazione delle impostazioni

Viene memorizzata una singola impostazione, che viene applicata a tutte le fonti di ingresso.

NOTA

- Per i dettagli sul funzionamento del tasto [AF/AK] e sui vari modi che possono essere assegnati ad esso (modo AF/AK, modo AF/AK continuo, modo AF), vedere "Messa a fuoco automatica e correzione automatica della distorsione trapezoidale (AF/AK)" (pagina 9).

Uso del menu di setup

■ Impostazioni opzioni 2 → Modo AF/AK all'accensione

È possibile specificare una tra due differenti operazioni di regolazione automatica da eseguire ogni volta che il proiettore viene acceso.

Voci del menu relative alle fonti di ingresso

Fonte di ingresso	Voci disponibili (Le voci in parentesi sono le impostazioni di default.)
RGB	AF/AK continuo, (No)
Component	
S-VIDEO	
VIDEO	
Nessun segnale	

Spiegazioni delle impostazioni

AF/AK continuo: Se si accende il proiettore mentre è selezionata questa impostazione, viene visualizzato un diagramma di allineamento e viene eseguita un'operazione di messa a fuoco automatica continua. Se a questo punto si preme il tasto [AF/AK], viene eseguita la correzione automatica della distorsione trapezoidale.

No: Se si accende il proiettore mentre è selezionata questa impostazione, vengono ripristinate le impostazioni di messa a fuoco e di correzione della distorsione trapezoidale che erano in vigore l'ultima volta che il proiettore è stato spento.

Memorizzazione delle impostazioni

Viene memorizzata una singola impostazione, che viene applicata a tutte le fonti di ingresso.

NOTA

- Quando AF/AK continuo è selezionata come modo AF/AK, il logo personalizzato non viene proiettato quando il proiettore viene acceso, anche se un logo personalizzato è specificato come schermata di avvio (pagina 40).
 - Per ulteriori informazioni su AF/AK continuo, vedere "Messa a fuoco automatica e correzione automatica della distorsione trapezoidale (AF/AK)" (pagina 9).
 - Per informazioni sull'impostazione di messa a fuoco, vedere "Per mettere a fuoco l'immagine" (pagina 7). Per informazioni sull'impostazione di correzione della distorsione trapezoidale, vedere "Correzione della distorsione trapezoidale (AF/AK, KEYSTONE)" (pagina 8).
 - Quando "AF/AK continuo" è disattivata, se si spegne il proiettore mentre la messa a fuoco è vicina alla sua impostazione massima o minima, l'immagine proiettata potrà risultare fuori fuoco la volta successiva che si accende il proiettore. Se ciò dovesse accadere, regolare la messa a fuoco manualmente o premere il tasto [AF/AK].
-

Uso del menu di setup

■ Impostazioni opzioni 2 → Memoria di zoom

La memoria di zoom consente di salvare l'impostazione dello zoom quando si spegne il proiettore, in modo che essa possa essere ripristinata automaticamente la volta successiva che si accende il proiettore.

Voci del menu relative alle fonti di ingresso

Fonte di ingresso	Voci disponibili (Le voci in parentesi sono le impostazioni di default.)
RGB	Sì, (No)
Component	
S-VIDEO	
VIDEO	
Nessun segnale	

Spiegazioni delle impostazioni

- Sì:** Se si accende il proiettore mentre è selezionata questa impostazione, viene ripristinata l'impostazione dello zoom che era in vigore l'ultima volta che il proiettore è stato spento.
- No:** Se si accende il proiettore mentre è selezionata questa impostazione, l'immagine viene proiettata alla sua dimensione massima.

Memorizzazione delle impostazioni

Viene memorizzata una singola impostazione, che viene applicata a tutte le fonti di ingresso.

NOTA

- Per i dettagli sull'impostazione dello zoom, vedere "Per regolare la dimensione dell'immagine" (pagina 7).

■ Impostazioni opzioni 2 → Stampante

Questo sottomenu consente di specificare il tipo di puntatore che appare per primo quando si preme il tasto [POINTER/SELECT].

Voci del menu relative alle fonti di ingresso

Fonte di ingresso	Voci disponibili (Le voci in parentesi sono le impostazioni di default.)
RGB	(Freccia 1), Freccia 2, Freccia 3, Barra 1, Barra 2, Barra 3
Component	
S-VIDEO	
VIDEO	
No Signal	

Memorizzazione delle impostazioni

Viene memorizzata una singola impostazione, che viene applicata a tutte le fonti di ingresso.

Uso del menu di setup

■ Impostazioni opzioni 2 → Ripristino default del menu

Questo sottomenu riporta tutte le voci di sottomenu nel menu principale Impostazioni opzioni 2 alle rispettive impostazioni di default iniziali.

- È possibile eseguire l'inizializzazione anche quando non c'è alcun segnale in ingresso. In questo caso, l'inizializzazione viene eseguita per la fonte di ingresso attualmente selezionata.
- Per i dettagli sul procedimento di inizializzazione, vedere "Per inizializzare le impostazioni di una particolare voce del menu principale" a pagina 29.

Inform sul funzionam

■ Inform sul funzionam → Tempo di utilizzo lampada

Questa voce di sottomenu indica il numero di ore cumulative per cui la lampada attuale è stata utilizzata fino a quel momento.

Usare questo valore come riferimento per decidere se è necessario sostituire la lampada attuale o no. Per i dettagli sulla sostituzione della lampada, vedere "Sostituzione della lampada" nella "Guida dell'utente (Operazioni di base)" a parte.

■ Inform sul funzionam → Azzeramento tempo di utilizzo lampada

Usare questa voce di sottomenu per riportare il tempo di utilizzo lampada a 0 ore. Per i dettagli sulla sostituzione della lampada e sul procedimento di azzeramento, vedere "Sostituzione della lampada" nella "Guida dell'utente (Operazioni di base)" a parte.

■ Inform sul funzionam → Segnale in ingresso

Questa voce di sottomenu indica il segnale di ingresso attualmente selezionato (RGB, Component, S-VIDEO o VIDEO). "----" è visualizzata qui quando non c'è alcun segnale in ingresso.

■ Inform sul funzionam → Nome del segnale

Questa voce di sottomenu mostra il nome di segnale del segnale in ingresso al proiettore. La colonna "Nome del segnale" nella tabella "Segnali supportati" a pagina 76 riporta i nomi dei segnali che vengono visualizzati da questa voce di sottomenu.

■ Inform sul funzionam → Indice

Questa voce di sottomenu appare soltanto quando RGB o Component è il segnale in ingresso. Essa indica le informazioni interne del proiettore.

■ Inform sul funzionam → Risoluzione

Questa voce di sottomenu appare soltanto quando RGB è il segnale in ingresso, e indica la risoluzione del segnale di ingresso RGB in termini di pixel verticali e orizzontali.

■ Inform sul funzionam → Frequenza orizzontale

Questa voce di sottomenu appare soltanto quando RGB, Component, S-VIDEO o VIDEO è il segnale in ingresso. Essa la frequenza orizzontale del segnale di ingresso.

■ Inform sul funzionam → Frequenza verticale

Questa voce di sottomenu appare soltanto quando RGB, Component, S-VIDEO o VIDEO è il segnale in ingresso. Essa la frequenza verticale del segnale di ingresso.

Uso del menu di setup

■ Inform sul funzionam → Sistema di scansione

Questa voce di sottomenu appare soltanto quando RGB o Component è il segnale in ingresso, e indica la frequenza di scansione del segnale in ingresso. Il segnale in ingresso è interlacciato o non interlacciato per un ingresso di segnale RGB, e interlacciato o a linee contigue per un ingresso di segnale Component.

Ripris tutti default

■ Ripris tutti default → Ripris tutti default

Questo sottomenu riporta tutte le voci dei sottomenu di tutti i menu principali alle rispettive impostazioni di default iniziali. Questa operazione può essere eseguita a prescindere dalla fonte di ingresso attualmente selezionata e a prescindere dal fatto che un segnale sia attualmente in ingresso o no.

Per i dettagli su questo procedimento di inizializzazione, vedere “Per inizializzare tutte le impostazioni dei menu” a pagina 30.

NOTA

- Il ripristino di tutti i default annulla anche eventuali impostazioni eseguite seguendo il procedimento descritto in “Per regolare la messa a fuoco automatica” (vedere “Messa a fuoco automatica (AF)” nella “Guida dell’utente (Operazioni di base)” a parte).
-

Appendice

Campo del segnale del telecomando

Quando si esegue un'operazione sul telecomando, puntare questo verso il ricevitore di segnali di comando a distanza sul retro o sul davanti del proiettore. L'illustrazione sottostante mostra il campo d'azione del segnale del telecomando.

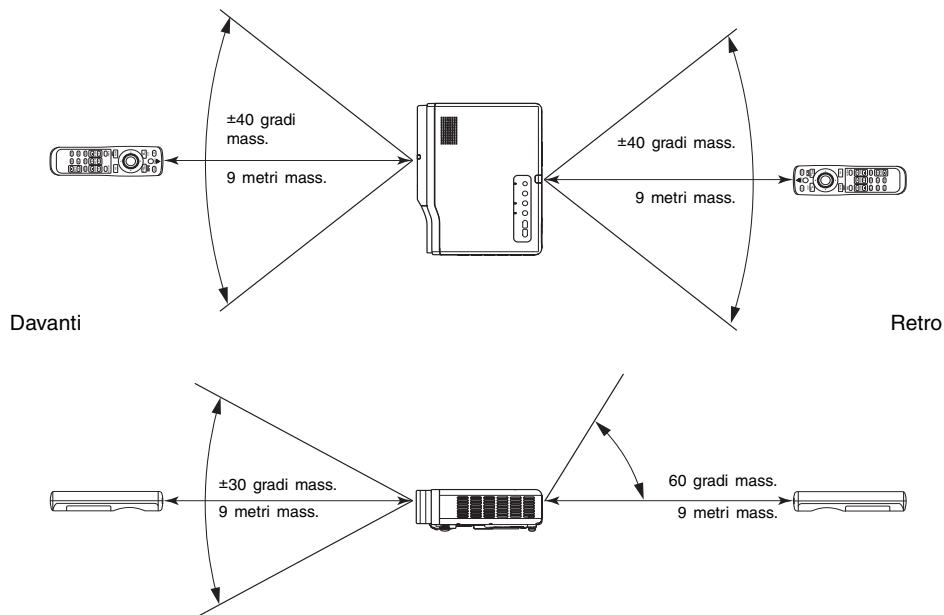

Campo di azione del telecomando

La distanza ammessa tra il telecomando e il proiettore è minore quando il telecomando e il ricevitore di segnali di comando a distanza si trovano ad un angolo acuto l'uno rispetto all'altro.

Distanza di proiezione e dimensione dello schermo

- La gamma di proiezione ammessa è da 0,8 metri a 16,1 metri, che è la distanza dalla superficie dell'obiettivo fino allo schermo.

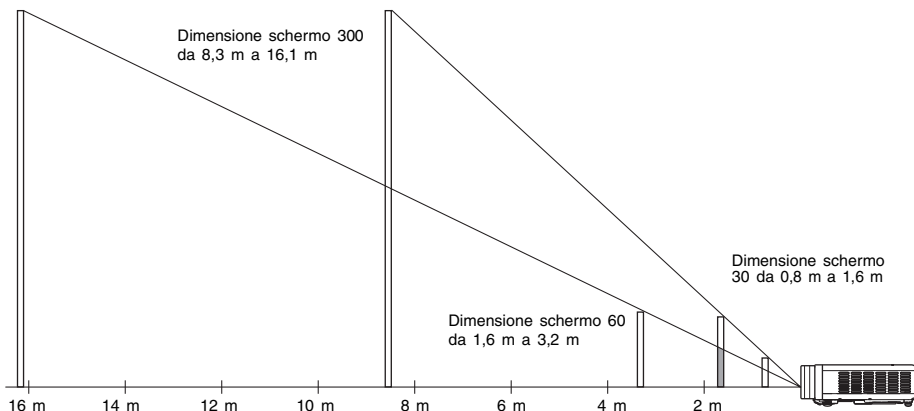

La tabella sottostante mostra la relazione tra la distanza e la dimensione dell'immagine proiettata.

Dimensione di proiezione		Distanza di proiezione approssimativa	
Dimensione schermo	Diagonale (cm)	Distanza minima (m)	Distanza massima (m)
30	76	0,8	1,6
40	102	1,1	2,1
60	152	1,6	3,2
80	203	2,2	4,3
100	254	2,7	5,3
120	305	3,3	6,4
150	381	4,1	8,0
200	508	5,5	10,6
250	635	6,9	13,4
300	762	8,3	16,1

- Le distanze minime/massime nella tabella soprastante definiscono le gamme entro cui la messa a fuoco manuale è possibile. Le gamme per la messa a fuoco automatica e per la correzione automatica della distorsione trapezoidale sono minori.

Importante!

- Notare che le distanze sopra riportate sono esclusivamente a scopo di riferimento.

Collegamento ad un dispositivo con uscita component video

Alcuni dispositivi video sono muniti di un terminale di uscita component video. È possibile usare un cavo component video disponibile opzionalmente (YK-3) per collegare il terminale di ingresso RGB del proiettore al terminale di uscita component video di un dispositivo video.

Importante!

- Spegnere sempre il proiettore e il dispositivo video prima di collegarli.

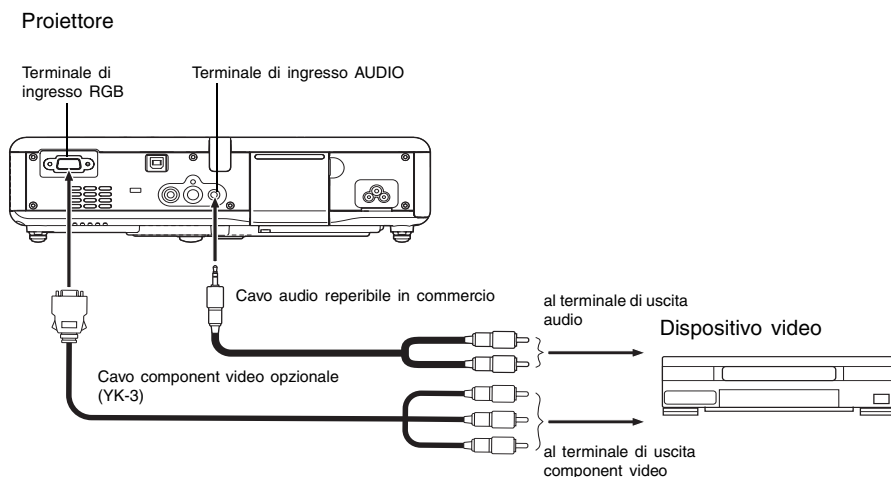

- I terminali di uscita component video sono costituiti da gruppi di 3 terminali: Y·Cb·Cr o Y·Pb·Pr. Accertarsi di far corrispondere il colore delle spine del cavo component video YK-3 opzionale al colore dei terminali (verde: Y; blu: Cb/Pb; rosso: Cr/Pr).
- È possibile usare il cavo component video YK-3 opzionale per eseguire il collegamento a terminali di uscita component video tipo pin jack (RCA). Il proiettore non supporta il collegamento a nessun altro tipo di terminale.
- Notare che è supportato soltanto il collegamento ad un terminale di uscita component video analogica. Il collegamento ad un terminale di uscita digitale non è supportato.
- Per poter eseguire il collegamento ad un terminale component video, si deve usare il menu di setup per configurare le impostazioni di ingresso. Per i dettagli, vedere "Impostazioni ingresso → Ingresso RGB" a pagina 42.

Collegamento di un computer alla porta USB del proiettore

Dopo aver collegato un computer alla porta USB del proiettore, è possibile usare il telecomando per eseguire le operazioni del mouse del computer, e le operazioni di scorrimento pagine in su e in giù. L'illustrazione sottostante mostra come eseguire il collegamento alla porta USB.

Proiettore

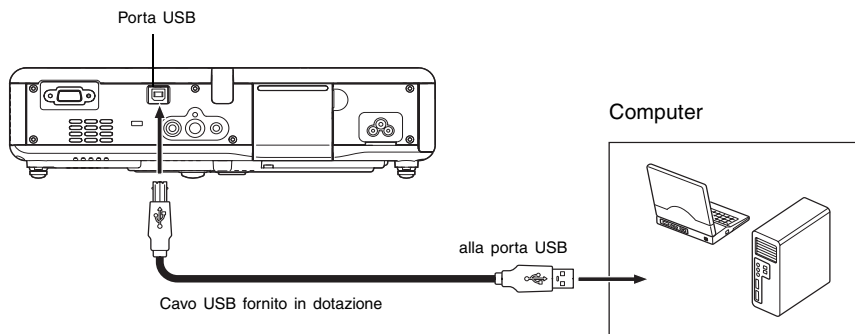

- Per i dettagli sui requisiti del computer, vedere "Requisiti di sistema informatico per il collegamento USB" a pagina 75.
- Per i dettagli sul funzionamento tramite un collegamento USB, vedere "Controllo del computer con il telecomando (mouse senza fili)" a pagina 19.

Visualizzazione a tutto schermo di un'immagine RGB

Il proiettore emette le immagini usando la risoluzione video XGA (1024 pixel × 768 pixel). Quando il segnale di ingresso dal computer collegato al proiettore non è un segnale XGA, "Ridimensionam automatico" ingrandisce o riduce automaticamente l'immagine in modo da farla corrispondere alla risoluzione video del proiettore e in modo che riempia tutto lo schermo. La tabella sottostante mostra in che modo segnali di ingresso differenti da un computer vengono regolati durante la proiezione.

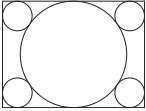
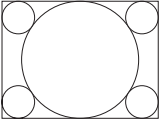
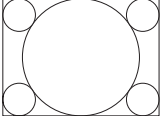
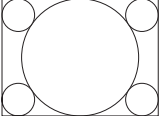
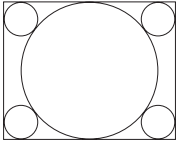
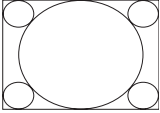
Esempio di segnale di ingresso	Immagine proiettata
<p>800 × 600</p> 	
<p>1024 × 768</p> 	
<p>1280 × 1024</p> 	 <p>Quando il segnale di ingresso presenta una risoluzione di 1280 × 1024 (rapporto di formato: 5:4), l'immagine originale viene compressa in modo da essere conforme alla risoluzione di proiezione di 1024 × 768 (rapporto di formato: 4:3). Questo perché l'immagine proiettata potrebbe apparire leggermente più larga orizzontalmente rispetto all'immagine originale.</p>

NOTA

- Il ridimensionamento di un'immagine in ingresso mediante "Ridimensionam automatico" può rendere la qualità dell'immagine scadente o può causare il taglio di una parte dell'immagine. Se ciò dovesse accadere, provare a disattivare "Ridimensionam automatico". Per ulteriori informazioni, vedere "Impostazioni schermo → Ridimensionam automatico" a pagina 38.

Funzione di codice d'accesso

Uso della funzione di codice d'accesso

La funzione di codice d'accesso consente di limitare l'uso del proiettore a persone specifiche. Notare che la funzione di codice d'accesso non è una misura precauzionale contro i furti.

Nel proiettore è stata preselezionata in fabbrica una sequenza di operazioni con 8 tasti che costituisce il codice d'accesso di default iniziale. Per usare la funzione di codice d'accesso per la prima volta, seguire il procedimento descritto in "Impostazioni opzioni 1 → Codice accensione" a pagina 48 per introdurre il codice d'accesso di default iniziale. Accertarsi di sostituire il codice d'accesso di default iniziale con un codice d'accesso originale creato personalmente il più presto possibile.

Ricordare che le operazioni per il codice d'accesso vanno eseguite sempre con il telecomando, pertanto bisogna fare attenzione a non perdere il telecomando e a non riporlo in luoghi sbagliati.

Notare inoltre che non sarà possibile introdurre il codice d'accesso se le pile del telecomando sono scariche. È necessario sostituire le pile del telecomando il più presto possibile dopo essersi accorti che esse stanno iniziando ad esaurirsi.

Se si dimentica il codice d'accesso...

Non sarà possibile usare il proiettore se si dimentica il codice d'accesso per qualche motivo. Se si dimentica il codice d'accesso, sarà necessario portare i due seguenti oggetti al distributore CASIO per farsi azzerare il codice d'accesso. Notare che l'azzeramento del codice d'accesso è a pagamento.

1. Documento di identificazione personale (originale o copia della patente di guida, tessera di riconoscimento del posto di lavoro, ecc.)
2. Proiettore

Notare che il distributore CASIO non potrà azzerare il codice d'accesso del proiettore se l'utente non ha portato entrambi gli oggetti sopra elencati.

Inoltre, conservare la garanzia del proiettore in un luogo sicuro.

Importante!

- L'azzeramento del codice d'accesso riporterà tutte le altre impostazioni del proiettore (ad eccezione del tempo di utilizzo della lampada) ai rispettivi stati di default iniziali.

Tenere una registrazione scritta del codice d'accesso!

Non sarà possibile usare il proiettore se si dimentica il suo codice d'accesso. Consigliamo vivamente di tenere una registrazione scritta o di altro tipo del codice d'accesso in modo da poterla consultare se necessario.

Pulizia del proiettore

Importante!

- Accertarsi sempre che il proiettore si sia raffreddato sufficientemente prima di pulirlo. Se il proiettore è acceso, eseguire i seguenti punti prima di pulirlo.

1. Spegnere il proiettore.
 2. Controllare che l'indicatore POWER/STANDBY sia cambiato in ambra.
 3. Scollegare il cavo di alimentazione dalla presa di corrente, e lasciar raffreddare il proiettore per 60 minuti circa.
-

Pulizia dell'esterno del proiettore

Pulire l'esterno del proiettore servendosi di un panno morbido inumidito con una blanda soluzione di acqua e detergente neutro. Strizzare bene il panno per eliminare il liquido in eccesso prima di passarlo sul proiettore. Non usare mai benzene, alcool, diluenti o altri agenti volatili per pulire il proiettore.

Pulizia dell'obiettivo

Pulire delicatamente l'obiettivo passandolo con un panno per lenti o con carta per lenti ottiche reperibili in commercio, come quelli utilizzati per gli occhiali o per gli obiettivi delle fotocamere. Quando si pulisce l'obiettivo, fare molta attenzione a non graffiarlo.

Pulizia dei sensori

Pulire delicatamente i sensori passandoli con un panno per lenti o con carta per lenti ottiche reperibili in commercio, come quelli utilizzati per gli occhiali o per gli obiettivi delle fotocamere.

Pulizia delle aperture di aspirazione e di scarico

Polvere e sporco tendono a raccogliersi attorno alle aperture di aspirazione situate sul fondo del proiettore. Per questo motivo, è necessario utilizzare di tanto in tanto un aspirapolvere per eliminare la polvere e lo sporco che si sono accumulati, come mostrato di seguito. Quando si puliscono le aperture, si deve regolare l'aspirapolvere nella sua impostazione di potenza più bassa.

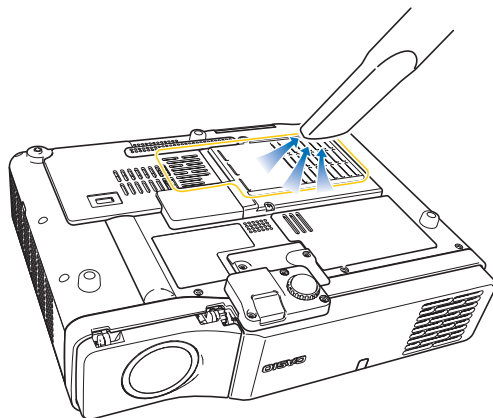

Importante!

- Se si continua ad usare il proiettore dopo che la polvere si è accumulata attorno alle aperture di aspirazione, i componenti interni possono surriscaldarsi e di conseguenza possono verificarsi problemi di funzionamento.
 - Anche alcune condizioni di funzionamento possono causare l'accumulo di sporco e polvere attorno alle altre aperture di aspirazione e di scarico (sui lati, ecc.) del proiettore. Se ciò dovesse accadere, seguire il procedimento identico a quello sopra descritto per pulire le aperture sui lati.
-

Riapplicazione del copriobiettivo

Usare il seguente procedimento per riapplicare il copriobiettivo se esso dovesse accidentalmente staccarsi dal proiettore.

1. Inserire la protuberanza (③) della linguetta sinistra del copriobiettivo nella depressione (①) della linguetta sotto l'obiettivo.

- Quando si effettua l'operazione sopra descritta, accertarsi che il copriobiettivo formi con il proiettore un angolo di meno di 90 gradi.

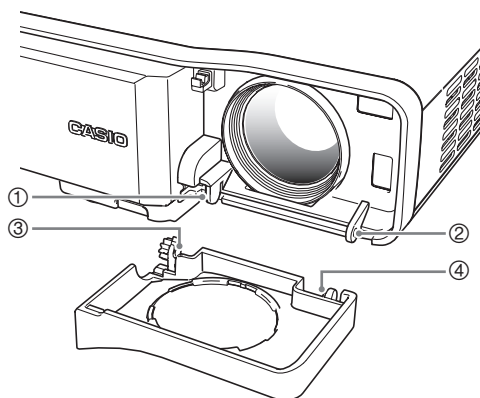

2. Tenendo la protuberanza sinistra (③) nella depressione sinistra (①), premere delicatamente il copriobiettivo verso destra quando si inserisce la protuberanza (④) della linguetta destra del copriobiettivo nella depressione (②) della linguetta destra sotto l'obiettivo.

- Non esercitare una forza eccessiva sul copriobiettivo quando si effettua l'operazione sopra descritta. Se si preme troppo forte, le linguette del copriobiettivo potrebbero subire danni.

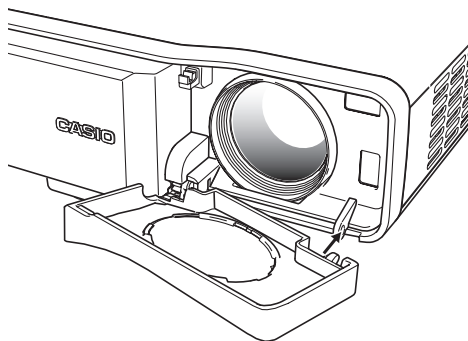

Soluzione di problemi riguardanti il proiettore

Eseguire i seguenti controlli ogni volta che ci si imbatte in qualche problema con il proiettore.

Problema	Causa e rimedio	Vedere:
Il proiettore non si accende quando si preme il tasto [P] (alimentazione).	Se l'indicatore POWER/STANDBY non è illuminato, potrebbe significare che il cavo di alimentazione CA non è collegato correttamente. → Accertarsi che il cavo di alimentazione CA sia collegato correttamente al proiettore e alla presa di corrente. (Vedere "Accensione del proiettore".)	"Guida dell'utente (Operazioni di base)"
	Se l'indicatore TEMP o LAMP continua a lampeggiare o a rimanere illuminato, significa che si è verificato qualche altro tipo di errore. → Vedere "Indicatori di errore" in "Indicatori e segnali acustici di avvertenza".	"Guida dell'utente (Operazioni di base)"

Appendice

Problema	Causa e rimedio	Vedere:
<p>Il proiettore non proietta alcuna immagine dal dispositivo collegato.</p>	<p>Il computer o il dispositivo video collegato potrebbe non essere acceso, o potrebbe non stare emettendo un segnale video.</p> <p>→ Accertarsi che il computer o il dispositivo video collegato sia acceso, ed eseguire l'operazione necessaria su di esso per emettere il segnale video.</p>	<p>—</p>
	<p>La fonte di ingresso corretta non è selezionata sul proiettore.</p> <p>→ Sul proiettore, selezionare la fonte di ingresso che corrisponde al dispositivo la cui immagine si sta tentando di proiettare.</p>	<p>pagina 6</p>
<p>Il proiettore non proietta correttamente l'immagine dal dispositivo collegato.</p>	<p>Le immagini potrebbero non essere proiettate correttamente quando il terminale di uscita component di un dispositivo video è collegato al terminale RGB del proiettore.</p> <p>→ Provare ad usare il terminale di ingresso VIDEO o il terminale di ingresso S-VIDEO del proiettore. (Vedere "Collegamento ad un dispositivo video normale".)</p>	<p>"Guida dell'utente (Operazioni di base)"</p>
	<p>Le immagini inviate da un computer tramite un cavo RGB potrebbero non essere proiettate correttamente se [Component] è selezionata per l'impostazione del menu "Impostazioni ingresso → Ingresso RGB".</p> <p>→ Spegnerne il proiettore e scollegare il cavo di alimentazione CA e il cavo RGB. Quindi, ricollegare il cavo di alimentazione CA e accendere il proiettore. Cambiare l'impostazione del menu "Impostazioni ingresso → Ingresso RGB" in [RGB]. Quindi proiettare di nuovo.</p>	<p>pagina 42</p>
<p>Quando RGB/Component è selezionato come fonte di ingresso, il colore dell'immagine proiettata o l'immagine stessa è anormale.</p>	<p>Le impostazioni configurate nel menu "Impostazioni ingresso → Ingresso RGB" del menu di setup potrebbero non essere compatibili con il dispositivo collegato al terminale di ingresso RGB.</p> <p>→ Usare il menu di setup per configurare le impostazioni del menu "Impostazioni ingresso → Ingresso RGB" per risolvere il problema.</p>	<p>pagina 42</p>
<p>I tasti del proiettore non funzionano.</p>	<p>Potrebbero essere attivati il blocco dei tasti o il codice d'accesso per l'accensione.</p> <p>→ Disattivare il blocco dei tasti e/o il codice d'accesso per l'accensione.</p>	<p>pagina 47</p>

Appendice

Problema	Causa e rimedio	Vedere:
Il telecomando non funziona.	Le pile del telecomando potrebbero essere esaurite. → Sostituire le pile. (Vedere "Inserimento delle pile nel telecomando".)	"Guida dell'utente (Operazioni di base)"
	Il telecomando potrebbe trovarsi troppo lontano dal proiettore. → Accertarsi che il telecomando si trovi all'interno del campo ammesso quando lo si usa.	pagina 64
La funzione di correzione automatica della distorsione trapezoidale (AF/AK) non si aziona correttamente.	Sui sensori potrebbero essere presenti impronte digitali o sporco. → Pulire delicatamente i sensori passandoli con un panno per lenti o con carta per lenti ottiche reperibili in commercio, come quelli utilizzati per gli occhiali o per gli obiettivi delle fotocamere.	pagina 8
	Potrebbe esserci un ostacolo tra i sensori e lo schermo. → Rimuovere l'ostacolo.	–
L'indicatore TEMP o LAMP lampeggia o è illuminato.	→ Vedere "Indicatori di errore" in "Indicatori e segnali acustici di avvertenza".	"Guida dell'utente (Operazioni di base)"
Il messaggio "È ora di sostituire la lampada." è in fase di proiezione.	È ora di sostituire la lampada. → Sostituire la lampada. (Vedere "Sostituzione della lampada".)	"Guida dell'utente (Operazioni di base)"
Il messaggio "La lampada è giunta alla fine della sua durata di servizio!" è in fase di proiezione.	La fine della durata di servizio ammessa per la lampada è stata raggiunta, e il proiettore non si accenderà. → Sostituire la lampada. (Vedere "Sostituzione della lampada".)	"Guida dell'utente (Operazioni di base)"

Importante!

- Provare ad eseguire i seguenti punti, cosa che può riportare il proiettore al funzionamento normale.
 1. Premere il tasto [⏻] (alimentazione) per spegnere il proiettore.
 2. Dopo che il raffreddamento del proiettore è terminato e la ventola si è fermata completamente, scollegare il cavo di alimentazione CA.
 3. Ricollegare il cavo di alimentazione CA e riaccendere il proiettore.

* Se il messaggio di conferma spegnimento non appare quando si preme il tasto [⏻] (alimentazione), scollegare il cavo di alimentazione CA e attendere per almeno 10 minuti. Quindi ricollegare il cavo di alimentazione e riaccendere il proiettore.

Se il funzionamento non ritorna alla normalità dopo aver eseguito i punti del procedimento sopra descritto, portare il proiettore al rivenditore presso cui si è acquistato il prodotto o ad un centro di assistenza CASIO autorizzato.

Requisiti di sistema informatico per il collegamento USB

I seguenti sono i requisiti di sistema informatico Windows e Macintosh minimi per il collegamento USB al proiettore.

■ Windows

Computer IBM PC/AT o compatibile munito di porta USB e con Windows 98, 98SE, Me, 2000 Professional o XP preinstallato

■ Macintosh

Computer Macintosh munito di porta USB e con OS da 8.6 a 9, 10.1 o 10.2 preinstallato

NOTA

- Il funzionamento USB normale potrebbe non essere possibile con alcune configurazioni di sistema.
 - Il funzionamento corretto non è garantito su computer il cui sistema operativo è stato potenziato da un'altra versione.
-

Segnali supportati

Segnale RGB

	Nome del segnale	Risoluzione	Frequenza orizzontale (kHz)	Frequenza verticale (Hz)
VESA	640 × 350/85	640 × 350	37,9	85
	640 × 400/85	640 × 400	37,9	85
	720 × 400/85	720 × 400	37,9	85
	640 × 480/60	640 × 480	31,5	60
	640 × 480/72	640 × 480	37,9	73
	640 × 480/75	640 × 480	37,5	75
	640 × 480/85	640 × 480	43,3	85
	800 × 600/56	800 × 600	35,2	56
	800 × 600/60	800 × 600	37,9	60
	800 × 600/72	800 × 600	48,1	72
	800 × 600/75	800 × 600	46,9	75
	800 × 600/85	800 × 600	53,7	85
	1024 × 768/43i	1024 × 768	35,5	87
	1024 × 768/60	1024 × 768	48,4	60
	1024 × 768/70	1024 × 768	56,5	70
	1024 × 768/75	1024 × 768	60,0	75
	1024 × 768/85	1024 × 768	68,7	85
	1152 × 864/75	1152 × 864	67,5	75
	1280 × 960/60	1280 × 960	60,0	60
	1280 × 960/85	1280 × 960	85,9	85
1280 × 1024/60	1280 × 1024	64,0	60	
1280 × 1024/75	1280 × 1024	80,0	75	
1280 × 1024/85	1280 × 1024	91,1	85	
1600 × 1200/60	1600 × 1200	75,0	60	
APPLE	640 × 480/67M13	640 × 480	35,0	67
	832 × 624/75M16	832 × 624	49,7	75
	1024 × 768/75M19	1024 × 768	60,2	75
	1152 × 870/75M21	1152 × 870	68,7	75
	640 × 480/117iM	640 × 480	56,0	117
	800 × 600/95iM	800 × 600	59,0	95
1024 × 768/75iM	1024 × 768	59,0	75	
NEC	640 × 400/56	640 × 400	24,8	56
Altri	1400 × 1050/A	1400 × 1050	64,0	59
	1400 × 1050/B	1400 × 1050	64,0	60
	1152 × 864/70	1152 × 864	64,0	70
	1152 × 864/85	1152 × 864	77,5	85
	1280 × 960/75	1280 × 960	75,0	75

Appendice

Segnale component

	Nome del segnale	Frequenza orizzontale (kHz)	Frequenza verticale (Hz)
HDTV	1080i60	33,7	60
	720p60	45,0	60
SDTV	576p50	31,3	50
	576i50	16,6	50
	480p60	31,5	60
	480i60	15,7	60

Segnale video/S-video

Nome del segnale	Frequenza orizzontale (kHz)	Frequenza verticale (Hz)
NTSC	15,7	60
NTSC4.43	15,7	60
PAL	15,6	50
PAL-M	15,7	60
PAL-N	15,6	50
PAL60	15,7	60
SECAM	15,6	50

- * Il fatto che un dispositivo sia elencato nella tabella sopra riportata non garantisce che si riuscirà a visualizzare l'immagine correttamente.
- * Quando "640 × 350/85" è il segnale in ingresso, le voci di sottomenu di "Inform sul funzionam" indicano le informazioni per 640 × 400/85.
- * Quando "1024 × 768/75iM" è il segnale in ingresso, le voci di sottomenu di "Inform sul funzionam" indicano le informazioni per "1024 × 768/75".
- * Se ci si imbatte in problemi durante la proiezione dell'immagine di un segnale "1280 × 1024/60", "1400 × 1050/A" o "1400 × 1050/B", si potrebbe riuscire ad ottenere un'immagine corretta passando a "Segnale speciale".

CASIO®

CASIO COMPUTER CO.,LTD.
6-2, Hon-machi 1-chome
Shibuya-ku, Tokyo 151-8543, Japan