

Fotocamera PJ multifunzionale/ Sistema fotocamera multifunzionale Guida dell'utente dello YC-430

- Prima di usare questo prodotto, leggere le avvertenze per la sicurezza e assicurarsi di utilizzare sempre il prodotto in maniera corretta.
- Il sistema fotocamera PJ multifunzionale va utilizzato insieme ad un proiettore. Consultare la documentazione dell'utente allegata al proiettore per le avvertenze per la sicurezza e per i dettagli sul funzionamento dell'apparecchio.

- Microsoft, PowerPoint, Windows, Windows NT e Windows Vista sono marchi di fabbrica depositati o marchi di fabbrica della Microsoft Corporation degli Stati Uniti negli Stati Uniti e in altri paesi.
- Apple e Macintosh sono marchi di fabbrica depositati della Apple Inc. degli Stati Uniti.
- Adobe e Reader sono marchi di fabbrica depositati della Adobe Systems Incorporated.
- Altri nomi di aziende e di prodotti possono essere marchi di fabbrica depositati o marchi di fabbrica dei rispettivi proprietari.
- Photo Loader e Photohands sono di proprietà della CASIO COMPUTER CO., LTD. Tranne come stabilito sopra, tutti i diritti d'autore e gli altri diritti correlati a queste applicazioni spettano per reversione alla CASIO COMPUTER CO., LTD.

■ Uso di materiale protetto da diritti d'autore

Ad eccezione dell'utilizzo per scopi esclusivamente personali, la riproduzione e la modifica di documenti, fotografie, pannelli, illustrazioni o altri materiali protetti da diritti d'autore sono proibite da leggi e accordi internazionali sui diritti d'autore. Le leggi e gli accordi internazionali sui diritti d'autore vietano severamente la collocazione di file protetti da diritti d'autore su una rete e la loro distribuzione in altro modo a terzi, a prescindere da se tali file siano stati acquistati o siano stati ottenuti gratuitamente, senza l'autorizzazione del detentore dei diritti. La CASIO COMPUTER CO., LTD. non si assume alcuna responsabilità per un eventuale utilizzo illegale di materiali protetti da diritti d'autore mediante l'uso di questo prodotto.



- Il contenuto di questa guida dell'utente è soggetto a modifiche senza preavviso.
- La copia di questo manuale, sia in parte che per intero, è vietata. All'utente è consentito usare questo manuale esclusivamente per uso strettamente personale. Qualsiasi altro utilizzo è vietato senza l'autorizzazione della CASIO COMPUTER CO., LTD.
- La CASIO COMPUTER CO., LTD. non può essere ritenuta responsabile di eventuali perdite di profitti o reclami da parte di terzi derivanti dall'uso di questo prodotto o di questo manuale.
- La CASIO COMPUTER CO., LTD. non può essere ritenuta responsabile di eventuali perdite o profitti perduti derivanti dalla cancellazione dei dati avvenuta a causa di problemi di funzionamento o operazioni di assistenza di questo prodotto, o per qualsiasi altro motivo.
- Le schermate di esempio mostrate in questo manuale sono esclusivamente per scopi illustrativi, e differiscono dalle schermate realmente prodotte dal prodotto.
- Tutte le istantanee dello schermo riportate in questo manuale mostrano la versione inglese di Windows.

Avvertenze per la sicurezza

Grazie per aver scelto questo prodotto CASIO. Leggere le seguenti "Avvertenze per la sicurezza" prima di tentare di usare il prodotto. Dopo aver letto questa guida dell'utente, conservarla in un luogo sicuro per riferimenti futuri.

Simboli e indicazioni di sicurezza

Vari simboli e varie indicazioni sono usati in questa guida dell'utente e sul prodotto stesso per assicurare che il prodotto venga usato in maniera sicura, e per proteggere l'utente ed altri dal rischio di lesioni fisiche e danni materiali. Il significato di ciascuno di questi simboli e di queste indicazioni è spiegato di seguito.

 Pericolo	Questa indicazione indica informazioni che, se ignorate o applicate in maniera errata, comportano il rischio di morte o di gravi lesioni fisiche.
 Avvertimento	Questa indicazione indica informazioni che, se ignorate o applicate in maniera errata, potrebbero comportare il rischio di morte o di gravi lesioni fisiche.
 Attenzione	Questa indicazione indica informazioni che, se ignorate o applicate in maniera errata, potrebbero comportare il rischio di lesioni fisiche o di danni materiali.

Esempi di icone



Un triangolo indica una situazione in cui è necessario fare attenzione. L'esempio qui mostrato significa che si deve fare attenzione al pericolo di scosse elettriche.



Un cerchio sbarrato da una linea indica informazioni riguardanti un'azione che non deve essere eseguita. L'azione specifica è indicata da una figura all'interno del cerchio. L'esempio qui mostrato significa che è proibito smontare.



Un cerchio nero indica informazioni riguardanti un'azione che deve essere eseguita. L'azione specifica è indicata da una figura all'interno del cerchio. L'esempio qui mostrato significa che si deve scollegare il cavo di alimentazione dalla presa di corrente.



Avvertimento

● Fumo, strani odori, surriscaldamento, forte rumore e altre anomalie



Se si dovesse notare l'emissione di fumo, strani odori o forte rumore dalla fotocamera o qualsiasi altra anomalia, smettere immediatamente di usare il prodotto. L'uso continuato può essere causa di incendi e scosse elettriche. Eseguire immediatamente i seguenti punti.

1. Spegnerne la fotocamera.
2. Se per l'alimentazione si sta usando il trasformatore CA, scollegarlo dalla presa di corrente. Se si sta usando una pila, estrarla dalla fotocamera facendo attenzione ad evitare ustioni alle mani.
3. Rivolgersi al rivenditore presso cui si è acquistato il prodotto o ad un centro di assistenza CASIO autorizzato.

● Smaoltimento mediante incenerimento



Non tentare mai di smaltire la fotocamera ricorrendo all'incenerimento. Tale azione può causare un'esplosione, con il conseguente pericolo di incendi e lesioni fisiche.

● Fonti di luce forte



Non usare mai la fotocamera per guardare direttamente il sole o un'altra fonte di luce molto forte. Tale azione causa danni alla vista.

● Quando si è in movimento



Non tentare mai di usare la fotocamera per registrare o per guardare il suo schermo monitor mentre si è alla guida di un'automobile o di un veicolo di altro tipo, mentre si cammina o mentre si è diversamente in movimento. Tali azioni possono essere causa di incidenti e di lesioni fisiche.

● Uso del flash



Non azionare mai il flash in luoghi in cui esiste la possibilità che nell'aria siano presenti gas infiammabili o esplosivi, perché ciò può causare incendi e esplosioni.



Non azionare mai il flash mentre questo è rivolto verso una persona alla guida di un veicolo a motore. Tale azione potrebbe ostacolare momentaneamente la vista del conducente e creare il pericolo di incidenti.

● Trasformatore CA



Un utilizzo errato del trasformatore CA può essere causa di incendi e scosse elettriche. Fare attenzione ad osservare sempre le seguenti avvertenze.



- Usare esclusivamente il trasformatore CA che è specificato per il supporto e la base.

- Non tentare mai di usare il trasformatore CA fornito in dotazione per alimentare dispositivi di altri tipi.

- Accertarsi di usare una fonte di alimentazione la cui tensione sia uguale a quella specificata per il trasformatore CA.



- Non sovraccaricare una presa di corrente.



Un utilizzo errato del cavo di alimentazione può essere causa di lesioni fisiche, incendi e scosse elettriche. Fare attenzione ad osservare sempre le seguenti avvertenze.

- Non collocare mai oggetti pesanti sopra il cavo di alimentazione e non esporre mai il cavo al calore.

- Non tentare mai di modificare in alcun modo il cavo di alimentazione e non sottoporlo a piegature eccessive.

- Non torcere e non tirare mai il cavo di alimentazione.



- Se il cavo o la spina dovessero subire danni, rivolgersi al rivenditore presso cui si è acquistato il prodotto o ad un centro di assistenza CASIO autorizzato.



Non toccare mai il trasformatore CA con le mani bagnate. L'acqua comporta il pericolo di scosse elettriche.



Non far bagnare mai il trasformatore CA. L'acqua comporta il pericolo di incendi e scosse elettriche.



Non collocare mai vasi da fiori o altri recipienti contenenti liquidi sopra il trasformatore CA. L'acqua comporta il pericolo di incendi e scosse elettriche.

● Acqua e altri oggetti o sostanze estranei



La penetrazione di acqua, altri liquidi o corpi estranei (metallo, ecc.) all'interno del supporto o della fotocamera può essere causa di incendi e scosse elettriche. Fare particolare attenzione quando si usa la fotocamera sotto la pioggia o sotto la neve, sulla spiaggia, vicino all'acqua o in una stanza da bagno. Se qualcosa dovesse penetrare all'interno della fotocamera, eseguire immediatamente i seguenti punti.

1. Spegnerne la fotocamera.

2. Se per l'alimentazione si sta usando il trasformatore CA, scollegarlo dalla presa di corrente. Se si sta usando una pila, estrarla dalla fotocamera facendo attenzione ad evitare ustioni alle mani.

3. Rivolgersi al rivenditore presso cui si è acquistato il prodotto o ad un centro di assistenza CASIO autorizzato.

● Smontaggio e modifiche



Non tentare mai di smontare o di modificare in alcun modo la fotocamera o il supporto. Tali azioni possono essere causa di scosse elettriche e lesioni da ustioni. Per l'ispezione, la regolazione e la riparazione dei componenti interni, rivolgersi al rivenditore presso cui si è acquistato il prodotto o ad un centro di assistenza CASIO autorizzato.

● Cadute e impatti



L'uso continuato della fotocamera dopo che essa ha riportato danni in seguito a cadute o altri trattamenti bruschi può essere causa di incendi e scosse elettriche. Eseguire immediatamente i seguenti punti.

1. Spegnerne il supporto e la fotocamera.
2. Scollegare il supporto e la base.
 - Se per l'alimentazione si sta usando il trasformatore CA, scollegarlo dalla presa di corrente. Se si sta usando una pila, estrarla dalla fotocamera facendo attenzione ad evitare ustioni alle mani.
3. Rivolgersi al rivenditore presso cui si è acquistato il prodotto o ad un centro di assistenza CASIO autorizzato.

● Pila ricaricabile



Usare esclusivamente il caricabatterie specificato per caricare la pila. L'uso di un caricabatterie di tipo diverso può causare il surriscaldamento della pila, incendi e esplosioni.



Evitare assolutamente che la pila si bagni. I liquidi possono danneggiare la pila e causare una riduzione delle prestazioni e della durata della pila.



La pila è stata appositamente progettata per l'utilizzo con una fotocamera digitale CASIO. Il tentativo di usarla per un altro tipo di applicazione può avere come conseguenza danni alla pila e una riduzione delle prestazioni e della durata della pila.



Fare attenzione ad osservare sempre le seguenti avvertenze quando si usa la pila. La mancata osservanza di queste avvertenze può essere causa di surriscaldamenti della pila, incendi e esplosioni.



- Non usare e non lasciare mai la pila nei pressi di fiamme vive.
- Non esporre mai la pila al calore e non gettarla mai nel fuoco.
- Quando si carica la pila, accertarsi che essa sia orientata correttamente.
- Non trasportare e non riporre mai la pila insieme ad oggetti conduttori di elettricità (collane, mine di matite, ecc.).
- Non tentare mai di smontare o di modificare la pila, non forarla mai e non sottoporla mai a forti impatti (colpendola con un martello o calpestandola), e non applicare mai un saldatoio alla pila. Non mettere mai la pila in un forno a microonde, in un'asciugatrice, in un contenitore ad alta pressione, ecc.



Se una pila inizia a perdere liquido, ad emettere uno strano odore, ad emettere calore, a cambiare colore, a deformarsi o a manifestare altre anomalie mentre la si usa, la si carica o mentre è riposta, rimuoverla immediatamente dalla fotocamera o dal caricabatterie e tenerla lontana dal fuoco.



Non usare e non lasciare mai la pila in luoghi esposti alla luce solare diretta, all'interno di un veicolo chiuso in una giornata calda o in altri luoghi soggetti a temperature elevate. Tali condizioni possono danneggiare la pila e causare una riduzione delle prestazioni e della durata della pila.



Attenzione

● Trasformatore CA



Un utilizzo errato del trasformatore CA può essere causa di incendi e scosse elettriche. Fare attenzione ad osservare sempre le seguenti avvertenze.



- Non coprire mai il trasformatore CA con una coperta mentre esso è in uso e non collocarlo vicino ad un calorifero. Tali condizioni possono interferire con la radiazione termica, e causare un accumulo di calore nell'area del trasformatore CA.
- Quando si scollega il trasformatore CA, non tirare mai il cavo di alimentazione. Afferrare sempre la spina.

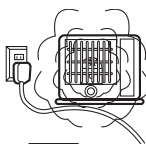

- Inserire completamente la spina nella presa di corrente fino in fondo.
- Scollegare il trasformatore CA dalla presa a muro prima di partire per un viaggio o quando si prevede di lasciarlo inutilizzato per lunghi periodi.
- Almeno una volta all'anno, scollegare la spina del cavo di alimentazione ed usare un panno asciutto o un aspirapolvere per eliminare l'eventuale polvere accumulatasi attorno ai poli della spina.
- Non usare mai detergenti per pulire il cavo di alimentazione, in particolare modo la spina di alimentazione e la spina jack.

● Pila ricaricabile



Interrompere la carica dopo che è trascorso il tempo di carica stabilito, anche se la pila non è completamente carica. Una carica troppo lunga può essere causa di surriscaldamenti della pila, incendi e esplosioni.



La penetrazione negli occhi del liquido contenuto nella pila può causare danni alla vista. Sciacquare immediatamente gli occhi con acqua e quindi consultare un medico.



Accertarsi di leggere l'intera documentazione dell'utente relativa alla fotocamera e al caricabatterie prima di usare o di caricare la pila.



Tenere la pila fuori dalla portata di bambini piccoli. Anche mentre si usa la pila, adottare le misure necessarie per fare in modo che i bambini non rimuovano la pila dalla fotocamera o dal caricabatterie.



Se il liquido contenuto nella pila fuoriesce e viene a contatto con gli abiti o con la pelle, può causare infiammazioni cutanee. Sciacquare immediatamente la parte contaminata con acqua.

● Connettori



Collegare esclusivamente gli accessori in dotazione specificati ai connettori sul supporto e sulla fotocamera. Il collegamento di qualsiasi altro dispositivo può essere causa di incendi e scosse elettriche.

● Luoghi instabili



Non collocare e non lasciare mai il supporto e la fotocamera su una mensola situata ad una certa altezza, o su una superficie instabile o irregolare. Il supporto e la fotocamera potrebbero cadere da tali luoghi, causando lesioni fisiche alle persone.

● Collocazione

Non lasciare il supporto e la fotocamera in nessuno dei seguenti luoghi, perché la collocazione in tali luoghi può essere causa di incendi e scosse elettriche.

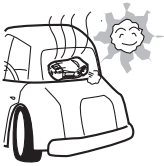

- Luoghi soggetti a notevole accumulo di umidità o polvere
- Luoghi per la preparazione di cibi e altri luoghi esposti ad esalazioni oleose
- Nei pressi di caloriferi, su tappeti elettrici, in luoghi esposti a luce solare diretta, all'interno di un veicolo chiuso parcheggiato al sole, e in qualsiasi altro luogo soggetto a temperature molto alte

● Apertura e ripiegatura del braccio del supporto



Fare attenzione ad evitare di serrarsi le dita quando si apre e si ripiega il braccio del supporto.

● Schermo monitor

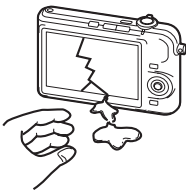

- Non premere mai sullo schermo monitor della fotocamera e non sottoporre mai lo schermo monitor a forti impatti. Tali azioni potrebbero causare la rottura del vetro del pannello LCD.
- Se il vetro del pannello LCD dovesse rompersi, non toccare mai il liquido che fuoriesce dal pannello, perché il liquido può causare infiammazioni cutanee.
- Se il liquido fuoriuscito dal pannello LCD dovesse accidentalmente penetrare in bocca, sciacquare immediatamente la bocca con acqua e quindi consultare un medico.

- Se il liquido fuoriuscito dal pannello LCD dovesse penetrare negli occhi o venire a contatto con la pelle, sciacquare immediatamente la parte con acqua pulita per almeno 15 minuti e quindi consultare un medico.

● Backup dei dati importanti



Fare sempre delle copie di riserva dei dati importanti presenti nella memoria della fotocamera copiando tali dati nel disco rigido di un computer. Se non si fa ciò, si rischia di perdere i dati in seguito a problemi di funzionamento della fotocamera, operazioni di manutenzione, ecc.

● Protezione del contenuto della memoria della fotocamera



Ogni volta che si sostituisce la pila della fotocamera, accertarsi di seguire attentamente le istruzioni riportate nella guida dell'utente. La sostituzione della pila in maniera errata può avere come conseguenza l'alterazione o la perdita dei dati.

● Uso del flash



Non posizionare la fotocamera troppo vicino al viso di una persona quando si aziona il flash. Il lampo di luce improvviso può causare danni alla vista e altri problemi.

● Trasporto



Quando si porta la fotocamera in viaggio, non usarla mai all'interno di un aereo o in altri luoghi in cui l'uso di tali dispositivi non è permesso. Un uso improprio della fotocamera può essere causa di incidenti.

● Spostamento del supporto e della fotocamera

Quando si spostano il supporto e la fotocamera, non prenderli mai afferrando il braccio del supporto o la fotocamera stessa. Ciò pone un carico molto pesante sul braccio o sulla fotocamera che può far scollare i fili interni e causare incendi e scosse elettriche.

Fotocamera PJ e supporto per fotocamera PJ

Notare che la fotocamera PJ e il supporto per fotocamera PJ vengono spediti dalla fabbrica come unico set, e sono destinati alla vendita e all'utilizzo insieme come set. Il funzionamento appropriato in qualsiasi altra configurazione non è garantito.

Piatto portadocumenti PJ

- Non scrivere mai sul piatto portadocumenti e fare attenzione ad evitare di graffiare o di danneggiare in altro modo il piatto. Scritte o altri segni sul piatto portadocumenti possono interferire con la proiezione nel modo Document Camera e con la scansione nel modo Scanner.
- Luce esterna
L'illuminazione dell'ambiente, la luce solare o la luce generata da altre fonti che colpisce direttamente il piatto portadocumenti durante un'operazione di registrazione immagini del modo Document Camera o del modo Scanner possono causare sbiancamento o altre anomalie nelle immagini.

Fotocamera PJ

- Non sottoporre mai la fotocamera a forti impatti, perché ciò potrebbe essere causa di problemi di funzionamento.
- Quando si installa la fotocamera sul portafotocamera, accertarsi che essa sia applicata correttamente e saldamente. Un'installazione errata della fotocamera potrebbe causare la caduta della fotocamera e conseguenti problemi di funzionamento. Fare attenzione a non far cadere la fotocamera quando la si rimuove dal supporto.
- Per cautelarsi da cadute accidentali della fotocamera, accertarsi di avere la cinghia avvolta attorno alle dita quando si rimuove la fotocamera dal supporto.
- Non esercitare mai forza eccessiva quando si pulisce la superficie dell'obiettivo, perché la superficie dell'obiettivo potrebbe graffiarsi e potrebbero verificarsi problemi di funzionamento.
- Impronte digitali, polvere o sporco di altro tipo sull'obiettivo possono interferire con la registrazione appropriata delle immagini. Non toccare mai l'obiettivo con le dita. È possibile rimuovere le particelle di polvere dalla superficie dell'obiettivo servendosi di una peretta per soffiare. Quindi, passare la superficie dell'obiettivo con un panno per lenti morbido.
- Tutti i tempi di funzionamento della pila riportati nel manuale della fotocamera indicano valori di riferimento per il lasso di tempo fino al momento in cui la fotocamera si spegne dopo essere rimasta in funzione ininterrottamente alimentata dall'apposita pila specificata a temperatura normale (23°C). Essi non garantiscono che sarà possibile ottenere i tempi di funzionamento della pila specificati durante l'utilizzo normale. Notare che il tempo di funzionamento della pila è notevolmente influenzato dalla temperatura, dal lasso di tempo per cui la pila è rimasta in deposito e dalle condizioni di deposito, e da altri fattori.
- Se si lascia la fotocamera accesa la pila si scarica, causando la comparsa dell'avvertenza di pila debole. Accertarsi di spegnere la fotocamera quando si prevede di non utilizzarla.
- L'indicatore di avvertenza pila debole appare poco prima dello spegnimento della fotocamera. Caricare la pila il più presto possibile quando l'indicatore appare. Se si continua ad usare una pila debole potrebbero verificarsi perdite di liquido dalla pila, o i dati di immagine potrebbero subire alterazioni.
- La fotocamera si riscalda durante l'uso. Ciò è normale e non è indice di problemi di funzionamento.
- Sulla base dei tipi di colori dell'originale e del suo layout, la fotocamera PJ determina automaticamente se l'originale è in bianco e nero o a colori, e quindi esegue uno dei seguenti processi di miglioramento dell'immagine.
 - Originale in bianco e nero: Miglioramento del contrasto, ecc.
 - Originale a colori: Processo di correzione con enfasi sulla riproduzione dei coloriNotare che una riproduzione fedele dei colori potrebbe non essere possibile in casi in cui è difficile individuare se l'originale è in bianco e nero o a colori, o a causa di limitazioni nell'operazione di elaborazione del documento. Ciò non è indice di problemi di funzionamento della fotocamera PJ.

Suggerimenti utili per il funzionamento

- Se appare la finestra di dialogo Adjust Camera Position, regolare la posizione della fotocamera PJ in modo che il segno di croce sul piatto portadocumenti venga a trovarsi all'interno della cornice gialla. Quando la croce è all'interno della cornice gialla, il sistema interverrà e regolerà automaticamente la posizione della fotocamera.
- Non toccare mai la fotocamera PJ o il supporto per fotocamera PJ mentre l'operazione di regolazione automatica della posizione della fotocamera è in corso di svolgimento.
- Quando si colloca un soggetto sul piatto portadocumenti, posizionarlo in modo che il segno della croce sul piatto portadocumenti sia nascosto dalla fotocamera.
- Per evitare problemi con la correzione del trapezio, accertarsi che nessuno dei bordi del documento corra lungo i bordi del piatto portadocumenti. Inoltre accertarsi che i bordi del documento non corrano lungo alcuna delle giunture del piatto portadocumenti.
- Predisporre il piatto portadocumenti in modo che il supporto per fotocamera PJ non faccia ombra sul soggetto in fase di registrazione.

Uso in un'area soggetta a forti radioonde

- L'uso della fotocamera PJ in un'area in cui sono presenti forti radioonde provenienti da telefoni cellulari, da dispositivi senza fili o da altre fonti può essere causa di disturbi di origine elettrostatica nelle immagini registrate. Se ciò dovesse accadere, usare la fotocamera PJ in un luogo differente o eliminare la fonte delle radioonde.

Avvertenze sul modo di avvio Multi PJ

PJ Camera Software dispone di due modi di avvio: Multi PJ e Business Document. Osservare le seguenti avvertenze ogni volta che si avvia il software nel modo di avvio Multi PJ.

- La tabella sottostante riporta la predisposizione consigliata per ciascun tipo di soggetto registrato nel modo Document Camera (Document Camera Mode) e nel modo Scanner (Scanner Mode).
 - * La predisposizione di default iniziale è quella indicata per "Documento A4 (210 × 297 mm)".



Soggetto	Impostazioni per le condizioni di registrazione		
Documento A4 (210 × 297mm)	ON	OFF	OFF
Giornale	OFF	OFF	OFF
Biglietto da visita	ON	ON	OFF
Oggetto grande	–	OFF	ON
Oggetto piccolo	–	ON	ON

ON : Impostazione per le condizioni di registrazione attivata (pulsante premuto)

OFF : Impostazione per le condizioni di registrazione disattivata

– : Impostazione per le condizioni di registrazione non disponibile (oscurata)

Se non è possibile ottenere una registrazione appropriata mentre è attivata, provare a disattivare .

- Quando si esegue un'operazione Board Area Capture, regolare l'impostazione dello zoom in modo che la lavagna riempi il campo visivo della fotocamera.
- Quando si esegue un'operazione Projection Area Capture, regolare l'impostazione dello zoom in modo che l'immagine proiettata riempi il campo visivo della fotocamera.
- Tutte le immagini che si trovavano nella memoria della fotocamera PJ quando si è creata una playlist del modo Camera Image (Camera Image Mode) devono essere presenti nella memoria della fotocamera PJ affinché la playlist possa funzionare correttamente. Ciò vale anche se l'immagine cancellata non è inclusa nella playlist. Se una o più immagini sono state cancellate dalla memoria della fotocamera PJ, dei punti interrogativi (?) appariranno al posto di alcune miniature delle immagini nella playlist. Se ciò dovesse accadere, creare una nuova playlist del modo Camera Image (Camera Image Mode).

Disposizione dell'apparecchio nella custodia di trasporto

Quando si dispone l'apparecchio nella custodia di trasporto, è meglio rimuovere la fotocamera PJ dal supporto per fotocamera PJ e sistemare la fotocamera nell'apposita tasca fornita per essa. Ciò aiuta ad assicurare che la fotocamera PJ sia protetta da impatti durante il trasporto.

Altre avvertenze

La fotocamera e il supporto sono costituiti da componenti di precisione. La mancata osservanza delle seguenti avvertenze può avere come conseguenza l'impossibilità di salvare correttamente i dati e il verificarsi di problemi di funzionamento.

● **Non usare e non riporre mai la fotocamera e il supporto nei seguenti luoghi, perché la collocazione in tali luoghi può essere causa di problemi di funzionamento e danni alla fotocamera e al supporto.**

- Luoghi soggetti a cariche elettrostatiche
- Luoghi soggetti a temperature eccessive (Gamma della temperatura di impiego: Da 5°C a 35°C)
- Luoghi molto umidi
- Luoghi soggetti a bruschi cambiamenti di temperatura
- Luoghi molto polverosi
- Su superfici traballanti, inclinate o altrimenti instabili
- Luoghi in cui esiste il pericolo che la fotocamera possa bagnarsi
- Luoghi esposti alla luce solare diretta
- Luoghi soggetti a vibrazioni o impatti (Evitare le aree nei pressi del motore di un veicolo a motore, di una barca a motore, ecc.)
- Nei pressi di linee elettriche ad alta tensione, trasformatori o motori (che generano interferenze elettriche che possono causare problemi al funzionamento del sistema)

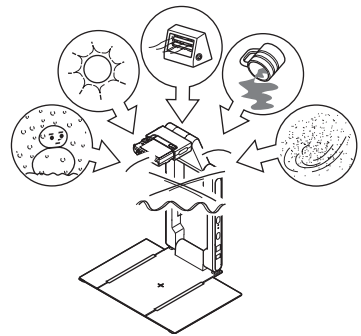

● **Evitare di usare il sistema nelle seguenti condizioni, perché tali condizioni possono essere causa di problemi di funzionamento e di danni ai componenti del sistema.**

- Non collocare mai oggetti pesanti su nessuno dei componenti del sistema.
- Non inserire mai oggetti estranei nei componenti del sistema ed evitare che qualcosa possa cadere su di essi.
- Non collocare mai vasi da fiori o altri recipienti contenenti acqua sopra i componenti del sistema.

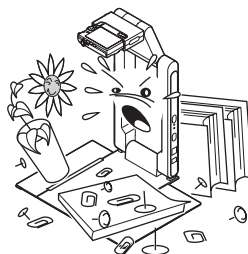

● **Pulire i componenti del sistema con un panno morbido e asciutto.**

In caso di sporco eccessivo, servirsi di un panno morbido inumidito con una blanda soluzione di acqua e detergente neutro. Strizzare bene il panno per eliminare il liquido in eccesso prima di passarlo sulle superfici. Non usare mai diluenti, benzene o altri agenti volatili per pulire i componenti del sistema, perché tali sostanze potrebbero rimuovere le scritte sul proiettore e causare la deformazione del rivestimento.

- Ripiegare sempre il supporto prima di spostarlo. Non sottoporre il supporto a forti impatti.
- Quando si decide di disfarsi del supporto e/o della fotocamera, accertarsi di smaltirli secondo le norme e le disposizioni locali in vigore.

Indice

Avvertenze per la sicurezza.....	I-2
Avvertenze sull'uso.....	I-6
Caratteristiche del sistema fotocamera PJ multifunzionale	I-12
Documentazione dell'utente del sistema fotocamera PJ multifunzionale	I-13
Apertura della confezione	I-14
Uso del CASIO CD-ROM.....	I-15
Sistema fotocamera PJ multifunzionale.....	I-17
Guida generale (Supporto per fotocamera PJ).....	I-18
Preparazione del sistema fotocamera PJ multifunzionale per l'uso	I-20
Presentazione e operazioni basilari di PJ Camera Software	I-31
Presentazione della fotocamera PJ	I-42
Soluzione di problemi	I-49
Caratteristiche tecniche del prodotto (Supporto per fotocamera PJ).....	I-50
Requisiti di sistema informatico minimi.....	I-50

Caratteristiche del sistema fotocamera PJ multifunzionale

Il sistema fotocamera PJ multifunzionale è uno strumento per presentazioni che consente di registrare immagini di documenti, contenuto di lavagne bianche e persino oggetti per la proiezione e la conservazione in un computer.

■ Proiezione in tempo reale di documenti e oggetti

Basta collocare un documento sul supporto per fotocamera PJ, e la fotocamera PJ registra automaticamente il documento e ne proietta un'immagine chiara ad alta risoluzione.

■ Correzione automatica dell'immagine

L'estrazione del contorno ed altri miglioramenti vengono applicati automaticamente per ottimizzare la proiezione di immagini di documenti.

■ Memorizzazione temporanea delle immagini proiettate

Le immagini proiettate vengono memorizzate temporaneamente in un buffer, il che significa che è possibile scorrere le immagini rapidamente e facilmente. Le immagini memorizzate temporaneamente possono essere salvate in file permanenti per il richiamo in seguito ogni volta che se ne ha bisogno.

■ Projection Area Capture

Projection Area Capture consente di estrarre figure e testi che sono scritti a mano su un'immagine proiettata su una lavagna bianca, e consente quindi di unire i dati scritti a mano all'immagine proiettata originale. L'immagine risultante da tale combinazione è più chiara e di più facile visione di una semplice istantanea del contenuto della lavagna bianca.

■ La fotocamera (fotocamera PJ) può essere rimossa dal supporto per fotocamera PJ e utilizzata come una normale fotocamera digitale.

Lo zoom ottico 3X, l'elemento di formazione di immagini a 10 megapixel ad elevata risoluzione, il modo Macro e il modo Business della fotocamera PJ offrono molte delle funzioni delle fotocamere digitali compatte odierne. È possibile portare la fotocamera PJ ovunque per registrare immagini per le presentazioni.

■ Presentazioni mediante l'uso dei file di immagine presenti nella memoria della fotocamera PJ o nel disco rigido di un computer

I file di immagine presenti nella memoria della fotocamera PJ o nel disco rigido di un computer possono essere proiettati durante una presentazione. Tutte le operazioni possono essere eseguite dal computer.

Convenzioni utilizzate in questo manuale

- L'espressione "fotocamera PJ" indica l'unità fotocamera del sistema fotocamera PJ multifunzionale.
- L'espressione "CASIO CD-ROM" indica il CD-ROM fornito in dotazione al sistema fotocamera PJ multifunzionale.
- PJ Camera Software è fondamentalmente un software per la proiezione delle immagini da un proiettore. Per questo motivo, il termine "proiezione" viene utilizzato in questo manuale per indicare operazioni che in realtà fanno sì che un'immagine riempia lo schermo del computer (senza che l'immagine sia realmente proiettata).

Documentazione dell'utente del sistema fotocamera PJ multifunzionale

Al sistema fotocamera PJ multifunzionale è allegata la seguente documentazione dell'utente.

Titolo della documentazione dell'utente	Descrizione	Modo di avvio*
Guida dell'utente della fotocamera PJ multifunzionale/ del sistema fotocamera multifunzionale YC-430 (il presente manuale)	Questo manuale spiega le operazioni basilari del sistema fotocamera PJ multifunzionale. Attraverso la lettura di questo manuale sarà possibile comprendere il concetto globale del sistema fotocamera PJ multifunzionale e ottenere le informazioni basilari che bisogna sapere prima di eseguire i preparativi per l'uso e proiettare realmente le immagini di documenti.	Multi PJ
Guida dell'utente della fotocamera (CASIO CD-ROM)	Questo manuale spiega come usare la fotocamera PJ in una configurazione autonoma, e come usare la sua base.	–
Guida dell'utente di PJ Camera Software (CASIO CD-ROM)	Questo manuale fornisce spiegazioni dettagliate sulle caratteristiche, sulle funzioni e sui procedimenti operativi di PJ Camera Software, che controlla il sistema fotocamera PJ multifunzionale.	Multi PJ/Business Document
File PJ Camera Software README (CASIO CD-ROM)	Accertarsi di leggere questo file prima di installare PJ Camera Software su un computer. Questo file include le più recenti avvertenze sull'installazione, informazioni su come disinstallare il software, ed altre informazioni supplementari.	Multi PJ/Business Document

* PJ Camera Software dispone di due modi di avvio: il modo di avvio Multi PJ e il modo di avvio Business Document. Le funzioni disponibili dipendono dal modo di avvio che è attualmente selezionato. Questa colonna indica il modo di avvio per cui è pertinente ciascun tipo di documentazione dell'utente. Per ulteriori informazioni sul modo di avvio di PJ Camera Software, vedere "Avvio di PJ Camera Software" (pagina I-31).

NOTA

- Oltre a quanto sopra riportato, il CASIO CD-ROM include anche la documentazione dell'utente per Photo Loader e per Photohands. Per vedere la documentazione dell'utente (file in formato PDF) sul CD-ROM, inserire il CD-ROM nell'unità CD-ROM del computer di cui si dispone.
- Anche "Uso del CASIO CD-ROM" (pagina I-15) in questo manuale include informazioni sull'installazione di PJ Camera Software su un computer. Accertarsi di aver completato tutte le operazioni di installazione richieste prima di leggere la guida dell'utente di PJ Camera Software.

Apertura della confezione

Quando si apre la confezione di questo prodotto, controllare che siano presenti tutti gli articoli elencati di seguito.

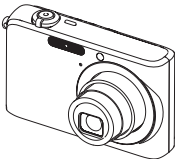
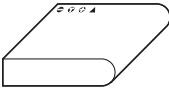
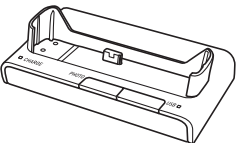
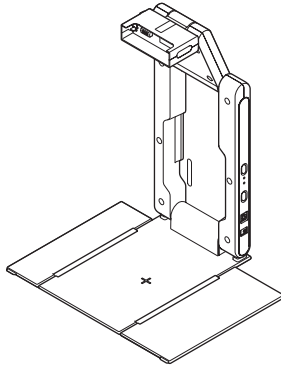
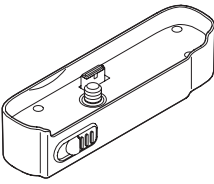
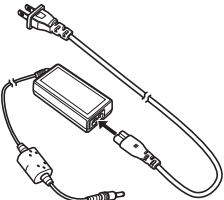
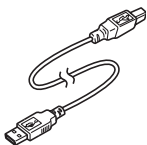
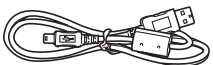
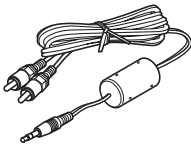
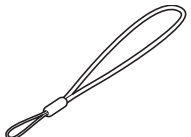
<p>Fotocamera digitale PJ</p> 	<p>Pila al litio ricaricabile (NP-40)</p> 	<p>Base USB</p> 
<p>Supporto per fotocamera PJ</p> 	<p>Staffa per fotocamera</p> 	<p>Trasformatore CA (AD-A50150S) e Cavo di alimentazione CA</p>  <p>La forma della spina dipende dall'area geografica.</p>
	<p>Cavo USB A-B (Per l'uso con il supporto per fotocamera PJ)</p> 	<p>Cavo USB A-Mini B (Per l'uso con la base USB)</p> 
	<p>Cavo audio/video</p> 	<p>Cinghia</p> 
<ul style="list-style-type: none"> • Custodia di trasporto • Disco CD-ROM • Guida dell'utente della fotocamera PJ multifunzionale/del sistema fotocamera multifunzionale YC-430 (il presente manuale) • Garanzia • Foglio "Leggere prima questo" • Adesivi di numero di serie (2) con codice a barre • Avvertenze importanti sul modo di impiego! 		

Uso del CASIO CD-ROM

Questa sezione spiega come installare PJ Camera Software dal CASIO CD-ROM fornito in dotazione a questo prodotto. Essa spiega anche come vedere il contenuto della documentazione dell'utente in formato PDF anch'essa presente sul CD-ROM.

PJ Camera Software

È necessario installare PJ Camera Software sul computer di cui si dispone prima di tentare di collegare il supporto per fotocamera PJ e il proiettore al computer.

- **Requisiti di sistema informatico minimi**
PJ Camera Software è stato progettato per funzionare soltanto con Windows. Per i dettagli sul sistema informatico necessario, vedere "Requisiti di sistema informatico minimi" a pagina I-50.
- **Disinstallazione di PJ Camera Software**
Consultare il file PJ Camera Software README sul CASIO CD-ROM per i dettagli sulla disinstallazione di PJ Camera Software.

Importante!

- Se per l'installazione si seleziona una lingua diversa dal giapponese o dal tedesco, viene sempre installata la versione inglese di PJ Camera Software.

Per installare PJ Camera Software

1. Avviare il computer su cui si desidera installare PJ Camera Software, e inserire il CASIO CD-ROM nell'unità CD-ROM del computer.
 - Questa operazione dovrebbe far avviare automaticamente il programma di installazione e visualizzare un menu di opzioni.
 - Se il menu non appare automaticamente sul display, navigare fino all'unità CD-ROM che contiene il CD-ROM e quindi fare doppio clic su "menu.exe". Questa operazione avvierà il programma di installazione e visualizzerà un menu di opzioni.
2. Fare clic sulla scheda della lingua desiderata.



3. Dopo aver letto il testo che appare sullo schermo, fare clic sul pulsante di installazione di PJ Camera Software.

NOTA

- Se si sta utilizzando Windows Vista e appare un messaggio del tipo "Tentativo da parte di un programma non identificato di accedere al computer", fare clic su [Continua].
- Se si sta utilizzando Windows Vista e appare un messaggio del tipo "Windows: impossibile verificare l'autore del software di questo driver", fare clic sull'opzione del tipo "Installa Software del driver".
- È possibile usare il procedimento sopra descritto anche per installare gli altri software contenuti nel CD-ROM facendo clic sul nome del software pertinente al punto 3.

Documentazione dell'utente (PDF)

Per poter leggere il contenuto dei file della documentazione dell'utente in formato PDF, è necessario che Adobe® Reader® sia installato sul computer di cui si dispone. Se sul computer utilizzato Adobe Reader non è già installato, installarlo.

È possibile scaricare gratuitamente una copia di Adobe Reader dal seguente sito Web:

URL <http://www.adobe.com/>

Visione della documentazione dell'utente in formato PDF

Eseguire il procedimento descritto in "Per installare PJ Camera Software" a pagina I-15. Al punto 3, fare clic sul pulsante relativo al tipo di documentazione dell'utente che si desidera vedere.

- Questa operazione avvia Adobe Reader e visualizza il contenuto della guida dell'utente.

La seguente documentazione dell'utente è inclusa nel CD-ROM fornito in dotazione al sistema fotocamera PJ multifunzionale.

Guida dell'utente di PJ Camera Software

Questo manuale spiega come usare PJ Camera Software per il controllo del sistema.

Guida dell'utente della fotocamera

Questo manuale spiega come usare l'unità fotocamera PJ in una configurazione autonoma, e come usare la sua base.

Guida dell'utente di Photo Loader

Questo manuale spiega come usare Photo Loader, che è un software per il trasferimento delle istantanee registrate con la fotocamera digitale al vostro computer, e per gestire le immagini sul computer.

Guida dell'utente di Photohands

Questo manuale spiega come usare Photohands, che è un software per il ritocco, riorientamento e impostazioni per la configurazione di stampa delle istantanee sul vostro computer.

Sistema fotocamera PJ multifunzionale

L'illustrazione sottostante mostra la configurazione basilare del sistema fotocamera PJ multifunzionale.

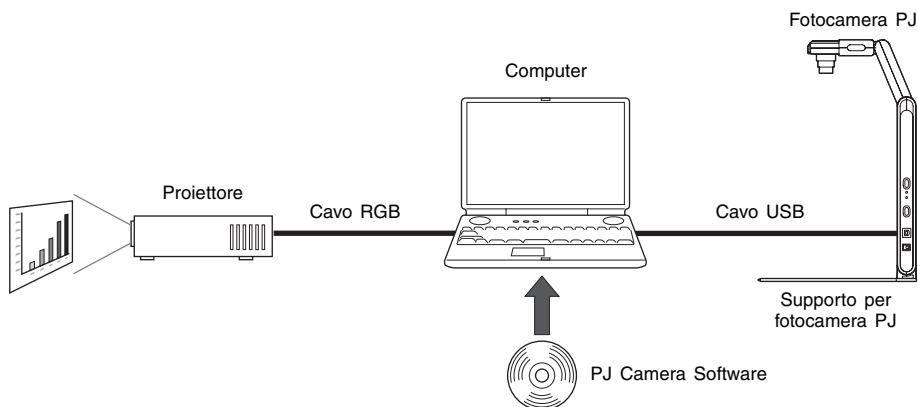

■ Fotocamera PJ

La fotocamera PJ è una versatile fotocamera digitale che può essere utilizzata per registrare le immagini di documenti cartacei o di oggetti, che possono quindi essere proiettate con il proiettore. Le operazioni della fotocamera PJ sono controllate principalmente mediante PJ Camera Software. È anche possibile rimuovere la fotocamera PJ dal supporto per fotocamera PJ e usarla come una fotocamera digitale compatta. È possibile proiettare le immagini registrate e utilizzarle in presentazioni.

■ Supporto per fotocamera PJ

Il supporto per fotocamera PJ serve per reggere la fotocamera PJ durante la registrazione di documenti cartacei o di oggetti. Basta collocare un documento sul supporto, e la fotocamera PJ registra automaticamente la sua immagine e la memorizza nel disco rigido del computer. L'immagine ad alta risoluzione può quindi essere proiettata mediante il proiettore.

■ PJ Camera Software

PJ Camera Software è un'applicazione per computer che controlla il sistema fotocamera PJ multifunzionale. PJ Camera Software è dotato di una potente serie di caratteristiche e funzioni adatte a quasi tutte le esigenze di presentazione immaginabili, tra cui funzioni di playlist (sequenza di riproduzione), proiezione di documenti cartacei, registrazione del contenuto di lavagne bianche ed altro ancora.

NOTA

- Determinati prodotti CASIO (Proiettore di dati XJ-S36/XJ-S46, ecc.) possono essere collegati direttamente ad un supporto per fotocamera PJ, con la fotocamera PJ installata. Con l'uso di questi prodotti non si richiede PJ Software.

■ Proiettore

Il sistema fotocamera PJ multifunzionale supporta l'uso di un proiettore che può essere collegato ad un computer.

Guida generale (Supporto per fotocamera PJ)

Il supporto per fotocamera PJ può essere ripiegato in una configurazione compatta per il trasporto o il deposito. L'illustrazione sottostante mostra il supporto per fotocamera PJ nella sua configurazione aperta, con la fotocamera PJ installata su di esso.

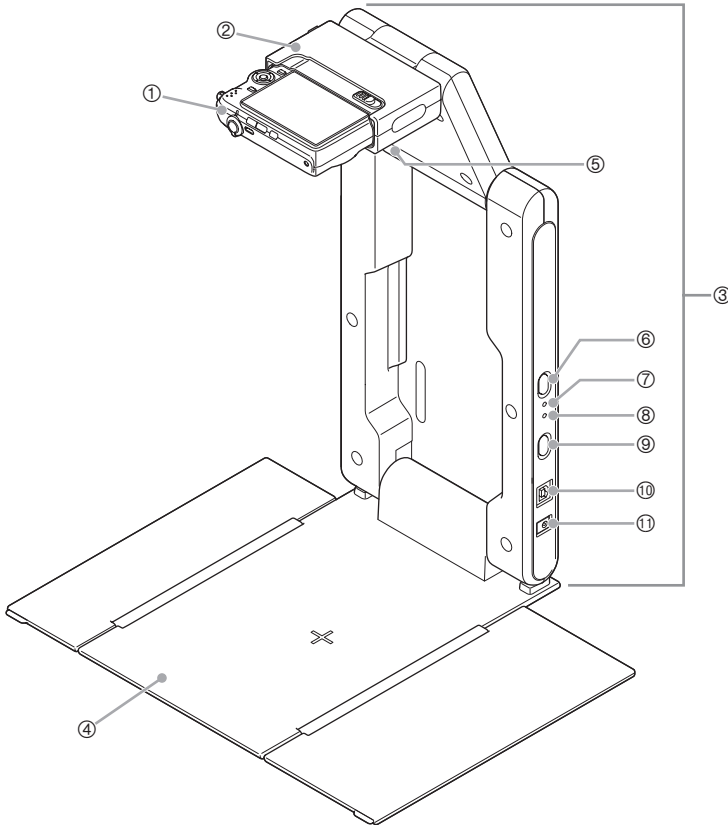

NOTA

- Per informazioni sull'apertura e sulla ripiegatura del supporto per fotocamera PJ, e sull'installazione della fotocamera PJ sul supporto, vedere "Preparazione del supporto per fotocamera PJ per l'uso" (pagina I-22).

- ① Fotocamera PJ
- ② Portafotocamera

Applicare la fotocamera PJ al supporto per fotocamera PJ in questo punto.

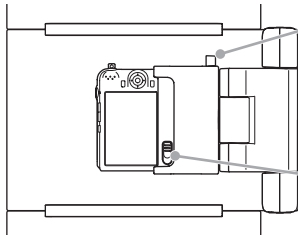

Vista dall'alto

Fermo per la cinghia

Inserire la cinghia della fotocamera PJ nel fermo.

**Dispositivo di sblocco fotocamera PJ
([CAMERA RELEASE])**

Spostare [CAMERA RELEASE] per rimuovere la fotocamera PJ dal supporto.

* Per poter applicare la fotocamera PJ al portafotocamera, si deve prima installare la staffa per fotocamera alla fotocamera PJ. Per ulteriori informazioni, vedere pagina I-24.

- ③ Braccio

Aprire il braccio per configurare il supporto per fotocamera PJ per l'uso. È possibile lasciare la fotocamera PJ installata sul supporto quando si ripiega il supporto per trasportarlo altrove.

- ④ Piatto portadocumenti

Collocarvi pagine di documenti o altri oggetti quando si usa un proiettore o quando si registrano dati di immagine.

Importante!

- Non scrivere mai sul piatto portadocumenti e fare attenzione ad evitare di graffiare o di danneggiare in altro modo il piatto. Scritte o altri segni sul piatto portadocumenti possono interferire con la proiezione nel modo Document Camera e con la scansione nel modo Scanner.

- ⑤ Luce (LED bianco)

Questa luce fornisce l'illuminazione in una stanza buia, ecc.

Importante!

- Se si sta registrando con la luce del supporto per fotocamera PJ da un catalogo o da qualche altro documento stampato su carta molto lucida, l'immagine potrebbe apparire troppo bianca. Se ciò dovesse accadere, spegnere la luce del supporto per fotocamera PJ e usare l'illuminazione dell'ambiente per registrare l'immagine.
- Non guardare mai direttamente la luce mentre è accesa.

- ⑥ Tasto di luce ([LIGHT])

Accende e spegne la luce.

- ⑦ Indicatore di carica ([CHARGE])

Si illumina quando la pila della fotocamera PJ è in fase di carica mentre la fotocamera è applicata al portafotocamera.

- ⑧ Indicatore di alimentazione ([POWER])

Si illumina quando la fotocamera PJ è accesa mentre è applicata al portafotocamera.

- ⑨ Tasto di alimentazione [⏻]

Accende e spegne la fotocamera PJ mentre questa è installata sul supporto per fotocamera PJ.

- ⑩ Porta USB

Per il collegamento ad una porta USB di un computer utilizzando il cavo USB A-B fornito in dotazione.

- ⑪ Terminale di alimentazione a corrente alternata

Collegarvi il trasformatore CA fornito in dotazione.

Preparazione del sistema fotocamera PJ multifunzionale per l'uso

Questa sezione spiega come preparare il sistema fotocamera PJ multifunzionale per l'uso.

Preparazione della fotocamera PJ

Innanzitutto, inserire la pila nella fotocamera e quindi caricarla

1. Aprire il coperchio del comparto pila.

Premendo leggermente sul coperchio, far scorrere il coperchio nella direzione indicata dalla freccia per aprirlo.

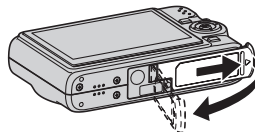

2. Inserire la pila nella fotocamera.

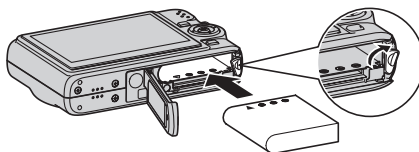

3. Chiudere il coperchio del comparto pila.

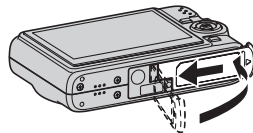

4. Collegare la base USB ad una presa di corrente domestica.

- Notare che la forma del trasformatore CA dipende dall'area in cui si è acquistata la fotocamera.

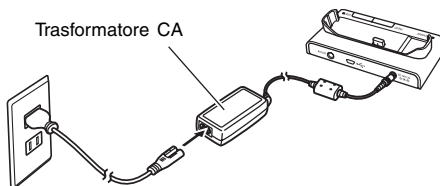

5. Posizionare la fotocamera sulla base USB.

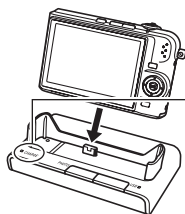

Spia [CHARGE]

Rossa: Carica in corso

Verde: Carica terminata (carica completa)

- Si richiedono circa tre ore per ottenere una carica completa.

NOTA

- La pila può anche essere caricata mentre la fotocamera PJ è installata sul supporto per fotocamera PJ.

Configurazione delle impostazioni della lingua per la visualizzazione, la data e l'ora

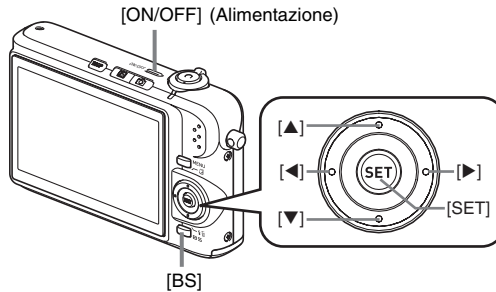

Le impostazioni descritte in questa pagina sono necessarie quando si accende la fotocamera per la prima volta dopo averla acquistata.

1. Premere [ON/OFF] per accendere la fotocamera.
2. Usare [▲], [▼], [◀] e [▶] per selezionare la lingua desiderata e quindi premere [SET].
3. Usare [▲], [▼], [◀] e [▶] per selezionare l'area in cui si userà la fotocamera e quindi premere [SET].
4. Usare [▲] e [▼] per selezionare la città in cui si userà la fotocamera e quindi premere [SET].
5. Usare [▲] e [▼] per selezionare l'impostazione di ora estiva (ora legale) desiderata e quindi premere [SET].
6. Usare [▲] e [▼] per selezionare l'indicazione della data e quindi premere [SET].
Esempio: 19 dicembre 2007

Per visualizzare la data così:	Selezionare questa opzione:
07/12/19	AA/MM/GG
19/12/07	GG/MM/AA
12/19/07	MM/GG/AA

7. Impostare la data e l'ora.
Usare [◀] e [▶] per selezionare l'impostazione desiderata (anno, mese, giorno del mese, ore, minuti) e quindi usare [▲] e [▼] per cambiare l'impostazione.
Per passare dal formato di indicazione dell'ora di 12 ore a quello di 24 ore e viceversa, premere [BS].
8. Quando tutte le impostazioni sono come si desidera, premere [SET].
9. Premere [ON/OFF] per spegnere la fotocamera.
 - Dopo aver completato questo procedimento, passare al procedimento descritto alla pagina successiva.

Preparazione del supporto per fotocamera PJ per l'uso

Apertura del supporto per fotocamera PJ

Il supporto per fotocamera PJ può essere ripiegato in una configurazione compatta per il trasporto o il deposito. Usare il seguente procedimento per aprire il supporto per l'uso.

1. Con il supporto per fotocamera PJ ripiegato collocato su una superficie orizzontale e stabile, alzare l'unità braccio fino a quando essa viene a trovarsi ad angolo retto con l'unità piatto portadocumenti.

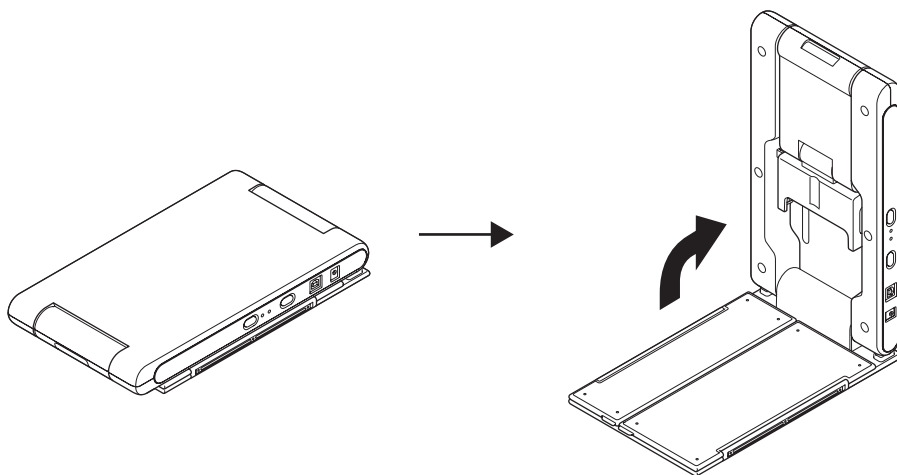

- Questa operazione fa sì che l'unità braccio si blocchi saldamente in posizione.
- Non tentare mai di aprire forzatamente l'unità piatto portadocumenti e l'unità braccio oltre 90 gradi circa, perché ciò potrebbe danneggiare il supporto.

2. Aprire i pannelli laterali del piatto portadocumenti.

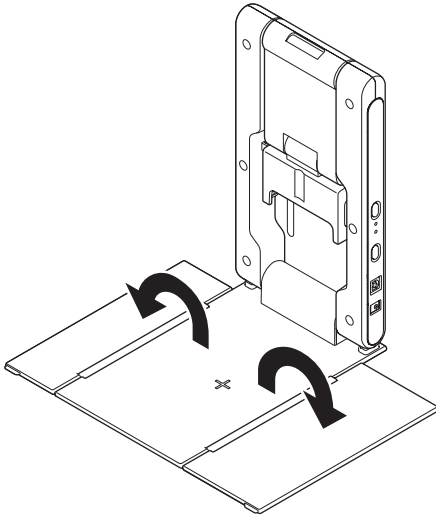

3. Estendere il portafotocamera dall'unità braccio.

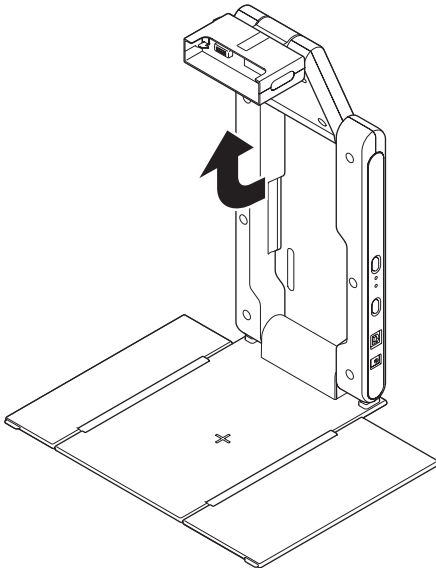

- Aprire la sezione superiore dell'unità braccio fino a quando essa scatta saldamente in posizione.
- Il portafotocamera deve essere parallelo al piatto portadocumenti.

Installazione della fotocamera PJ sul supporto per fotocamera PJ

1. Accertarsi che la fotocamera PJ sia spenta.
2. Applicare la staffa per fotocamera al fondo della fotocamera PJ.
 - Servirsi di una moneta o di un oggetto simile per serrare saldamente la vite della staffa per fotocamera.

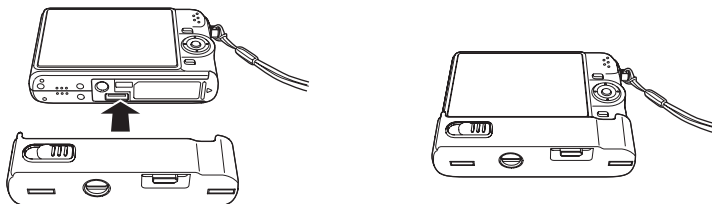

3. Applicare la fotocamera PJ al portafotocamera sul supporto per fotocamera PJ.
 - Accertarsi che il lato della fotocamera recante l'obiettivo sia rivolto in giù, verso il piatto portadocumenti.
 - Premere la fotocamera PJ contro il portafotocamera fino a quando essa scatta saldamente in posizione.
 - Inserire la cinghia della fotocamera PJ nel fermo per la cinghia.

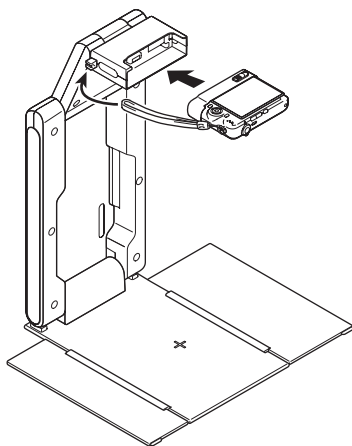

Importante!

- Accertarsi che la fotocamera PJ sia applicata saldamente al portafotocamera. Un'installazione errata della fotocamera potrebbe causare la caduta della fotocamera e conseguenti danni e problemi di funzionamento.
-

Collegamento del trasformatore CA al supporto per fotocamera PJ

Come fonte di alimentazione, usare esclusivamente il trasformatore CA fornito in dotazione al sistema fotocamera PJ multifunzionale.

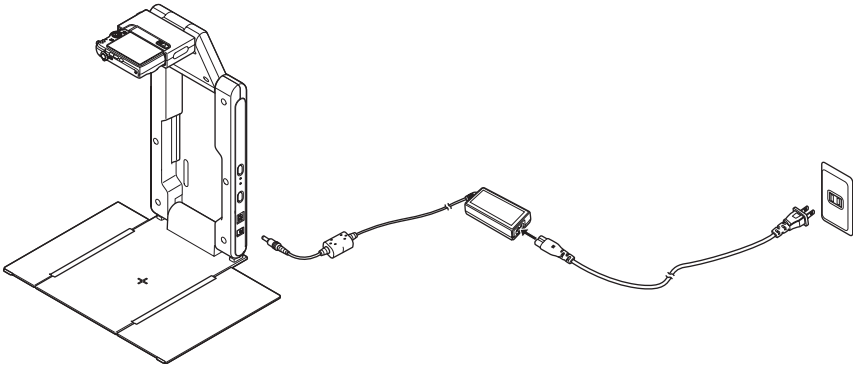

NOTA

- Quando il trasformatore CA è collegato al supporto per fotocamera PJ, la pila della fotocamera PJ installata sul supporto per fotocamera PJ si carica mentre la fotocamera è spenta. La carica è indicata dall'indicatore [CHARGE] illuminato.
- Accertarsi di usare l'adattatore CA per alimentare il supporto per fotocamera PJ.

Rimozione della fotocamera PJ dal supporto per fotocamera PJ

Dopo essersi accertati che la fotocamera PJ sia spenta, spostare [CAMERA RELEASE] e rimuovere la fotocamera dal supporto.

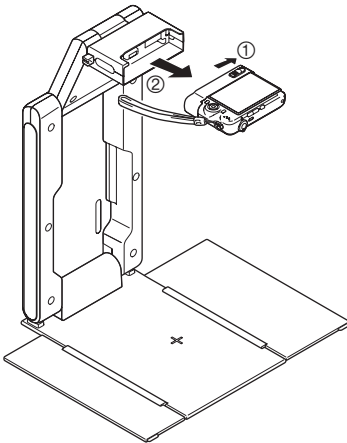

Importante!

- Fare attenzione a non far cadere la fotocamera quando la si rimuove dal supporto.
- Per cautelarsi da cadute accidentali della fotocamera, accertarsi di avere la cinghia avvolta attorno alle dita quando si rimuove la fotocamera dal supporto.

Ripiegatura del supporto per fotocamera PJ

Eseguire i punti del procedimento descritto di seguito per ripiegare il supporto per fotocamera PJ per il trasporto o il deposito. Notare che è possibile ripiegare il supporto per fotocamera PJ senza bisogno di rimuovere la fotocamera PJ.

1. Accertarsi che la fotocamera PJ sia spenta, e che la luce del supporto sia spenta. Scollegare il cavo USB e il trasformatore CA dal supporto per fotocamera PJ.

Importante!

- Se si ripiega il supporto per fotocamera PJ mentre l'obiettivo della fotocamera PJ è esteso si rischia di danneggiare la fotocamera.
-

2. Rimuovere la fotocamera PJ dal supporto per fotocamera PJ, se lo si desidera.
3. Ripiegare il portafotocamera e la sezione superiore dell'unità braccio nella sezione inferiore dell'unità braccio.
 - Fare attenzione ad evitare che la fotocamera PJ subisca urti quando si ripiega il braccio con la fotocamera installata. Accertarsi di ripiegare prima la sezione superiore dell'unità braccio.
4. Chiudere i pannelli laterali del piatto portadocumenti.
5. Ripiegare l'unità braccio sul piatto portadocumenti.

Installazione di PJ Camera Software su un computer

Prima di collegare il supporto per fotocamera PJ e un proiettore al computer di cui si dispone, è necessario installare PJ Camera Software dal CASIO CD-ROM fornito in dotazione al sistema fotocamera PJ multifunzionale.

Per ulteriori informazioni, vedere "Uso del CASIO CD-ROM" a pagina I-15.

Collegamento dei componenti del sistema fotocamera PJ multifunzionale

Importante!

- Accertarsi che PJ Camera Software sia installato sul computer di cui si dispone prima di tentare di eseguire il seguente procedimento.

Dopo aver installato PJ Camera Software sul computer, collegare il supporto per fotocamera PJ, il computer e il proiettore come mostrato di seguito.

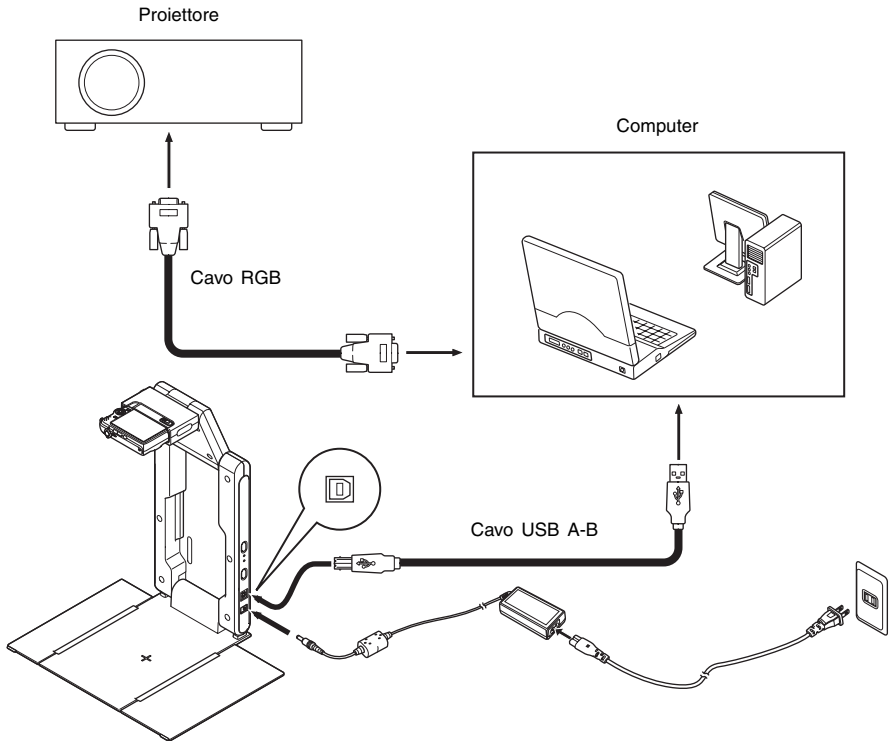

- Normalmente, è preferibile che tutti i componenti siano spenti quando li si collega o li si scollega.
- È possibile lasciare i componenti accesi quando si collega o si scollega un cavo USB. Tuttavia, se si scollega un cavo USB mentre è in corso il trasferimento dei dati, i dati potrebbero subire alterazioni o potrebbero verificarsi problemi di funzionamento degli apparecchi.

NOTA

- Determinati prodotti CASIO (Proiettore di dati XJ-S36/XJ-S46, ecc.) possono essere collegati direttamente ad un supporto per fotocamera PJ, con la fotocamera PJ installata. Quando si collega uno di questi prodotti all'YC-430, consultare la documentazione dell'utente in dotazione a ciascun prodotto.
-

Prova del sistema fotocamera PJ multifunzionale

Dopo aver installato PJ Camera Software e dopo aver collegato tutti i componenti, è possibile eseguire il seguente procedimento per provare il sistema fotocamera PJ multifunzionale e vedere se funziona correttamente.

1. Avviare il computer.

- Dopo che il computer si è avviato, controllare che l'icona di PJ Camera Software sia visualizzata nella barra delle applicazioni di Windows.



Icona di PJ Camera Software

- Configurare l'impostazione di risoluzione dello schermo del computer per XGA (1024 × 768) o SVGA (800 × 600). L'uso di qualsiasi altra impostazione di risoluzione farà apparire un messaggio di errore quando si tenta di avviare PJ Camera Software.

2. Accendere il proiettore.

- Dopo che il proiettore ha completato il suo processo di riscaldamento, esso dovrebbe iniziare a proiettare il contenuto dello schermo del computer.

3. Se qualcosa è presente sul piatto portadocumenti del supporto per fotocamera PJ, rimuoverlo.

- Non collocare nulla sul piatto portadocumenti fino al punto 6 di questo procedimento.

4. Sul supporto per fotocamera PJ, premere il tasto [P] (alimentazione).

- Questa operazione accende la fotocamera PJ e fa illuminare l'indicatore [POWER] sul supporto per fotocamera PJ.
- Se il computer utilizzato funziona con Windows XP, apparirà la finestra di dialogo "Installazione guidata nuovo hardware". Selezionare la casella di opzione "No, non questa volta" e quindi fare clic su [Avanti]. Sulla successiva schermata che appare, selezionare "Installa il software automaticamente (scelta consigliata)", e quindi fare clic su [Avanti].
- Se appare la finestra di dialogo "CASIO MULTI PJ CAMERA non ha superato il testing del programma Windows Logo che consente di verificarne la compatibilità con Windows XP. [Informazioni sul testing]", fare clic su [Continua]. Se appare la finestra di dialogo "Firma digitale non trovata", fare clic su [Sì].
- Dopo che l'installazione è terminata, un collegamento USB verrà stabilito tra il computer e la fotocamera PJ, e PJ Camera Software si avvierà automaticamente sul computer. Ciò farà apparire la finestra di dialogo "Startup Mode" (pagina I-32).

5. Selezionare “Multi PJ”, e quindi fare clic sul pulsante [OK].

- Questa operazione visualizza la finestra di dialogo per la regolazione della posizione della fotocamera. Se la fotocamera PJ è puntata correttamente, la regolazione della posizione della fotocamera verrà eseguita e la finestra di dialogo si chiuderà automaticamente.
- Se la fotocamera PJ non è puntata correttamente, apparirà un messaggio che chiede di regolarla. Puntare la fotocamera come da istruzioni.

6. Collocare il documento che si desidera proiettare sul piatto portadocumenti del supporto per fotocamera PJ.

- Quando si colloca un documento con orientamento paesaggio sul piatto portadocumenti, la parte superiore della pagina deve essere rivolta verso il braccio.

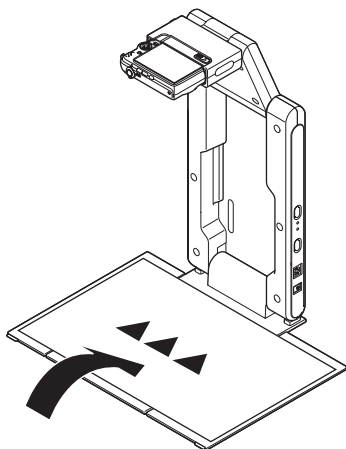

Importante!

- Prestare attenzione per accertarsi che l'intero documento sia all'interno dell'area del piatto portadocumenti.
- Per ulteriori informazioni, vedere “Avvertenze sull'uso di PJ Camera Software” nella guida dell'utente di PJ Camera Software, che si trova sul CD-ROM.

- Dopo che PJ Camera Software si è avviato, esso proietta il documento che si trova sul piatto portadocumenti. All'inizio l'immagine è un'immagine di controllo relativamente approssimativa, ma essa viene sostituita dopo poco con l'immagine registrata ad alta risoluzione.



Immagine approssimativa
(immagine di controllo)



Immagine registrata a
risoluzione completa

7. Sostituire il documento sul piatto portadocumenti con il documento successivo che si desidera proiettare.

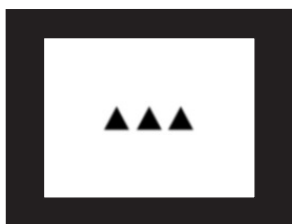
- L'immagine attualmente proiettata viene sostituita dalla nuova immagine.

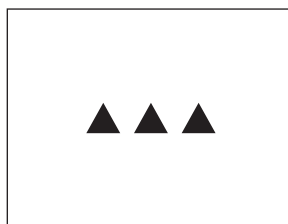
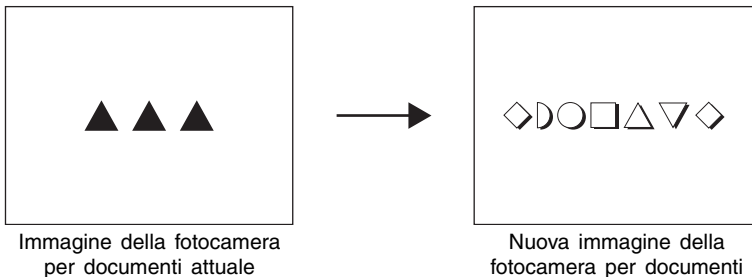

- Una copia di ciascuna immagine che viene proiettata viene memorizzata automaticamente in una cartella nel disco rigido del computer, dove rimane fino a quando si chiude PJ Camera Software. Ciò consente di scorrere all'indietro e di rivisualizzare un'immagine precedente durante la presentazione, senza dover registrare di nuovo quell'immagine.

8. Per scorrere all'indietro fino ad un'immagine precedente, spostare il puntatore del mouse nella parte superiore centrale dello schermo del computer.

- Questa operazione farà apparire la barra delle operazioni di PJ Camera Software.



9. Sulla barra delle operazioni, selezionare [Back] nel menu [View].

- Questa operazione visualizza la versione registrata a risoluzione completa dell'immagine precedentemente proiettata.

10. Ciò completa la prova del sistema fotocamera PJ multifunzionale.

Per chiudere PJ Camera Software, visualizzare la barra delle operazioni e quindi selezionare [Exit] nel menu [File].

- Questa operazione chiude PJ Camera Software e spegne automaticamente la fotocamera PJ.

NOTA

- La pressione del tasto [⏻] (alimentazione) al punto 10 del procedimento sopra descritto farà spegnere la fotocamera PJ senza chiudere PJ Camera Software.
 - Consultare la guida dell'utente di PJ Camera Software per informazioni sulle altre operazioni che è possibile eseguire con PJ Camera Software.
-

Presentazione e operazioni basilari di PJ Camera Software

Questa sezione fornisce una presentazione delle funzioni e delle operazioni di PJ Camera Software.

- Prima di eseguire le operazioni qui descritte, seguire i procedimenti descritti in "Preparazione del sistema fotocamera PJ multifunzionale per l'uso".
- Le spiegazioni qui riportate presuppongono che "Multi PJ" (che è l'impostazione di default iniziale) sia selezionata per il modo di avvio di PJ Camera Software. Per ulteriori informazioni sul modo di avvio, vedere "Modi di avvio di PJ Camera Software" di seguito.
- Consultare la guida dell'utente di PJ Camera Software sul CASIO CD-ROM per i dettagli sulle operazioni di PJ Camera Software.
- L'unica versione disponibile di PJ Camera Software è la versione inglese.

Avvio di PJ Camera Software

Modi di avvio di PJ Camera Software

PJ Camera Software dispone di due modi di avvio: il modo di avvio Business Document e il modo di avvio Multi PJ. Il modo di avvio da usare dipende dal tipo di operazioni che si desidera eseguire, come descritto di seguito.

Modo di avvio Business Document:	Questo modo di avvio semplifica il funzionamento di PJ Camera Software per coloro che desiderano usare soltanto le funzioni di fotocamera per documenti. Questo modo di funzionamento facile da usare e facile da capire è la scelta perfetta anche per coloro che si trovano ad usare PJ Camera Software per la prima volta.
Modo di avvio Multi PJ:	Questo modo di avvio abilita tutte le funzioni di PJ Camera Software. Selezionare questo modo quando è necessaria l'intera potenza di PJ Camera Software per registrare le immagini, salvare i file di immagine nel disco rigido del computer, proiettare le immagini dal disco rigido del computer, ecc.

Per i dettagli sull'uso delle funzioni disponibili in ciascun modo di avvio, vedere "Guida dell'utente di PJ Camera Software" sul CASIO CD-ROM.

Avvio di PJ Camera Software

L'accensione del supporto per fotocamera PJ avvia automaticamente PJ Camera Software. Ciò consente all'utente di controllare il sistema fotocamera PJ dal computer di cui si dispone. Eseguire una delle due seguenti operazioni per avviare PJ Camera Software nel modo di avvio che era in corso di utilizzo l'ultima volta che si è chiuso il software.

- Nel menu [Start] di Windows, selezionare [Tutti i programmi], [CASIO], e quindi fare clic su [PJ Camera Software].
- Nella barra delle applicazioni di Windows, fare clic sull'icona di PJ Camera Software (pagina I-28), e quindi selezionare "PJ Camera Software" nel menu che appare.

PJ Camera Software sarà nel modo Presentation se esso viene avviato dal computer. Per ulteriori informazioni sui modi di funzionamento di PJ Camera Software, vedere "Uso dei modi di funzionamento di PJ Camera Software" (pagina I-33).

Selezione del modo di avvio

È possibile selezionare il modo di avvio sulla finestra di dialogo per il modo di avvio che appare quando si avvia PJ Camera Software.

Selezionare il pulsante accanto al modo di avvio che si desidera usare facendo clic su di esso.

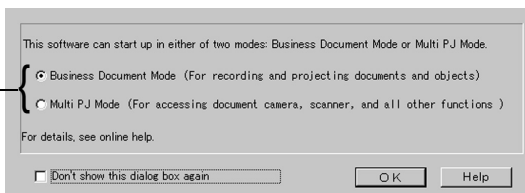

Il clic sul pulsante [OK] avvia PJ Camera Software nel modo di avvio che è attualmente selezionato sulla finestra di dialogo.

NOTA

- Per cambiare il modo di avvio dopo che PJ Camera Software è già entrato in funzione, visualizzare la barra delle operazioni. Quindi, fare clic su [Tools] e poi su [Operating Environment]. Per i dettagli, vedere "Impostazioni per l'ambiente operativo" nella "Guida dell'utente di PJ Camera Software" sul CASIO CD-ROM.
- Se si seleziona la casella di opzione "Don't show this dialog box again" e quindi si fa clic su [OK], la finestra di dialogo per il modo di avvio non apparirà più quando si avvia PJ Camera Software.

Barra delle operazioni

In alcuni casi, una finestra o persino una barra di menu non sarà visibile sullo schermo del computer mentre PJ Camera Software è in funzione. In tal caso, è possibile visualizzare la barra delle operazioni di PJ Camera Software spostando il puntatore del mouse nella parte superiore centrale dello schermo del computer. La barra delle operazioni combina una barra dei menu e una barra degli strumenti, come mostrato di seguito.



- Barra dei menu
Questa barra contiene vari menu per l'esecuzione delle operazioni di PJ Camera Software.
- Barra degli strumenti
Questa barra contiene pulsanti per l'esecuzione delle operazioni di PJ Camera Software. Questi pulsanti consentono l'accesso mediante un solo clic ai comandi dei menu frequentemente utilizzati.

NOTA

- In alcuni modi di funzionamento, una finestra di PJ Camera Software rimane visualizzata sullo schermo con la barra dei menu e la barra degli strumenti ininterrottamente visualizzate nella parte superiore. Non è necessario usare la barra delle operazioni per eseguire le operazioni con i menu e con la barra degli strumenti in questo caso.

Modi di funzionamento e finestre di PJ Camera Software

Uso dei modi di funzionamento di PJ Camera Software

PJ Camera Software dispone di cinque modi di funzionamento, che sono descritti di seguito.

Nome del modo	Descrizione
Modo Document Camera	Usare questo modo per registrare con la fotocamera PJ l'immagine di un documento cartaceo o di un oggetto collocato sul supporto per fotocamera PJ, e proiettare l'immagine risultante.
Modo Scanner	Con questo modo, è possibile collocare un documento sul supporto per fotocamera PJ e registrare la sua immagine con la fotocamera PJ.
Modo PC Image	Usare questo modo per condurre una presentazione usando le immagini memorizzate nel disco rigido di un computer.
Modo Camera Image	Usare questo modo per condurre una presentazione usando le immagini memorizzate nella memoria della fotocamera.
Modo Presentation	Usare questo modo per condurre una presentazione usando le immagini create con PowerPoint o altre applicazioni. In questo modo di funzionamento, è possibile usare le funzioni Projection Area Capture* e Board Area Capture* di PJ Camera Software.

* Per ulteriori informazioni, vedere "Uso di Projection Area Capture e di Board Area Capture" (pagina I-39).

Selezione di un modo di funzionamento di PJ Camera Software

Fare clic sul pulsante della barra degli strumenti corrispondente al modo di funzionamento che si desidera selezionare.

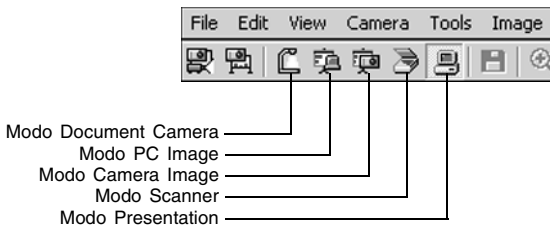

Se la finestra di PJ Camera Software non viene visualizzata, spostare il puntatore del mouse nella parte superiore centrale dello schermo del computer per visualizzare la barra delle operazioni. Dopodiché, fare clic sul pulsante corrispondente al modo di funzionamento desiderato sulla barra degli strumenti.

Uso della finestra di PJ Camera Software

La finestra di PJ Camera Software rimane visualizzata sullo schermo del computer nel modo Scanner, nel modo PC Image e nel modo Camera Image. La seguente illustrazione mostra la finestra del modo PC Image, e indica le componenti della finestra che sono incluse in tutte le finestre di PJ Camera Software, a prescindere dal modo di funzionamento.

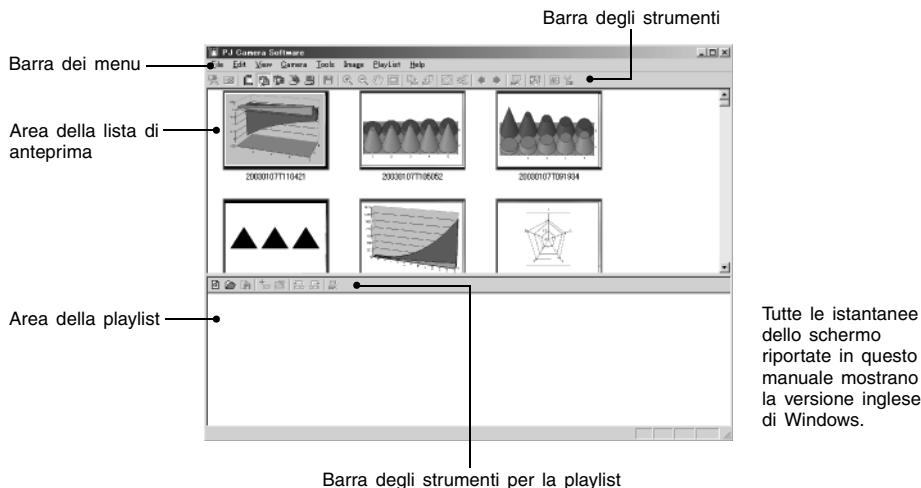

Quanto segue spiega le funzioni principali delle componenti della finestra di PJ Camera Software.

- **Area della lista di anteprima**
Quest'area visualizza le miniature delle immagini che possono essere utilizzate nel modo di funzionamento attuale. È possibile selezionare una miniatura per proiettare la sua immagine o per aggiungere l'immagine ad una playlist.
- **Area della playlist**
Una playlist è un gruppo di immagini selezionate per la riproduzione in una sequenza specifica. Una playlist può essere salvata in un file di playlist per il richiamo in seguito quando se ne ha bisogno. L'area della playlist visualizza le miniature di tutte le immagini che sono incluse nella playlist attualmente aperta.
- **Barra dei menu**
La barra dei menu è identica a quella che appare sulla barra delle operazioni (pagina I-32).
- **Barra degli strumenti**
La barra degli strumenti è identica alla barra degli strumenti della barra delle operazioni (pagina I-32).
- **Barra degli strumenti per la playlist**
Questi pulsanti consentono l'accesso mediante un solo clic ai comandi del menu [Playlist] frequentemente utilizzati.

Chiusura di PJ Camera Software

Eseguire una delle due seguenti operazioni per chiudere PJ Camera Software.

- Sulla barra dei menu di PJ Camera Software, selezionare [File] e quindi [Exit].
- Sulla barra degli strumenti di PJ Camera Software, fare clic su .

La chiusura di PJ Camera Software farà anche spegnere automaticamente la fotocamera PJ.

Uso del supporto per fotocamera PJ come una lavagna luminosa (modo Document Camera)

Usare il modo Document Camera quando si desidera proiettare documenti che si trovano sul supporto per fotocamera PJ, proprio come una lavagna luminosa. Sono disponibili due differenti metodi che è possibile usare per la proiezione nel modo Document Camera.

Auto	Con la registrazione automatica, la proiezione inizia automaticamente quando si colloca un documento sul piatto portadocumenti. Quando si colloca un documento sul supporto per fotocamera PJ, PJ Camera Software individua automaticamente il momento in cui il documento cessa di muoversi, registra la sua immagine, e quindi la proietta.
Manual	Con la registrazione manuale, è necessario avviare manualmente l'operazione che registra e proietta l'immagine del documento o dell'oggetto sul supporto per fotocamera PJ. L'immagine proiettata non cambia fino a quando non si rilascia il pulsante di scatto dell'otturatore.

- Notare che l'impostazione di default iniziale per il modo Document Camera è "proiezione automatica".
- Per informazioni sul modo di impiego della proiezione automatica, vedere "Prova del sistema fotocamera PJ multifunzionale" (pagina I-28).

Scansione delle immagini (modo Scanner)

Nel modo Scanner, le immagini di documenti che si trovano sul supporto per fotocamera PJ vengono registrate e memorizzate in file di immagine. Sono disponibili due differenti metodi che è possibile usare per la scansione nel modo Scanner.

Auto	Con la scansione automatica, la registrazione dell'immagine inizia automaticamente quando si colloca un documento sul piatto portadocumenti. Quando si colloca un documento sul supporto per fotocamera PJ, la scansione automatica individua automaticamente il momento in cui il documento cessa di muoversi, e registra la sua immagine.
Manual	Con la scansione manuale, è necessario avviare manualmente l'operazione di scansione per ciascun documento o oggetto.

- La scansione automatica è l'impostazione di default iniziale per il modo Scanner. Il seguente è il procedimento da eseguire quando si usa la scansione automatica.

Scansione di un documento con la scansione automatica

1. Visualizzare la barra delle operazioni, e quindi selezionare [Scanner] nel menu [File] o fare clic su  sulla barra degli strumenti.

- Se appare la finestra di dialogo per la regolazione della posizione della fotocamera, puntare la fotocamera PJ in giù verso il piatto portadocumenti, ed accertarsi che sul piatto non ci sia alcun documento.
- Quando si entra nel modo Scanner viene visualizzata una finestra di scanner, come quella mostrata qui accanto. L'area dell'immagine della finestra di scanner visualizza un'immagine approssimativa (immagine di controllo) del documento che si trova sul piatto portadocumenti del supporto per fotocamera PJ.



2. Collocare il documento per cui si desidera eseguire la scansione sul piatto portadocumenti del supporto per fotocamera PJ.

3. Usare la finestra di scanner per configurare le impostazioni della fotocamera PJ.

- Per cambiare l'impostazione dello zoom, fare clic sul pulsante [Wide] o [Tele]. È possibile selezionare un fattore di zoom nella gamma che va da 1X a 3X. L'impostazione dello zoom di default iniziale è "1X".
- Per regolare la messa a fuoco, visualizzare la barra delle operazioni e quindi selezionare [Camera] e poi [Refocus], o premere il tasto di funzione [F2] sulla tastiera del computer. Se il fattore di zoom attualmente selezionato è maggiore di 1,8X quando si preme il tasto di funzione [F2], esso cambierà in 1,8X. È anche possibile mettere a fuoco manualmente usando i quattro pulsanti alla destra del pulsante [Refocus].

Per fare ciò:	Fare clic su questo pulsante:
Eseguire un cambiamento relativamente grande nell'impostazione della messa a fuoco	[<<] o [>>]
Eseguire una regolazione di precisione dell'impostazione della messa a fuoco	[<] o [>]

4. Quando si è pronti ad avviare la scansione automatica, fare clic sul pulsante [Start] sulla finestra di scanner.

- Questa operazione fa cambiare il pulsante [Start] in un pulsante [Stop], e avvia la scansione automatica.
- Un'immagine del documento collocato sul piatto portadocumenti al punto 2 viene registrata automaticamente, e appare una finestra di dialogo per l'anteprima. La finestra di dialogo per l'anteprima si chiude automaticamente dopo pochi secondi.
- Dopo che è stato creato un file di immagine del documento per cui si è eseguita la scansione, la relativa miniatura viene aggiunta all'inizio dell'area della lista di anteprima.

5. Dopo aver verificato che la finestra di dialogo per l'anteprima dell'immagine precedente non è più visualizzata, sostituire il documento sul piatto portadocumenti con il documento successivo per cui si desidera eseguire la scansione.

- La scansione viene eseguita ogni volta che si sostituisce il documento attuale con un altro. Dopo che è apparsa la finestra di dialogo per l'anteprima, la miniatura del nuovo documento viene aggiunta all'inizio dell'area della lista di anteprima.
- Ripetere il punto 5 per registrare tutte le pagine desiderate.

6. Quando si è finito di eseguire la scansione automatica, fare clic sul pulsante [Stop] sulla finestra di scanner.
 - Questa operazione fa cambiare il pulsante [Stop] in un pulsante [Start], e interrompe la scansione automatica.
7. Per abbandonare la scansione, visualizzare la barra delle operazioni e quindi selezionare [Exit] nel menu [File].
 - Questa operazione chiude PJ Camera Software e spegne la fotocamera PJ.





Uso dei file creati nel modo Scanner

È possibile usare i file di immagine creati nel modo Scanner per la proiezione nel modo Scanner o nel modo PC Image. Consultare la sezione seguente per i dettagli sulla proiezione di file di immagine memorizzati nel computer (modo PC Image).

Proiezione dei file di immagine memorizzati nel computer (modo PC Image)

Con il modo PC Image, è possibile creare una presentazione per proiettore utilizzando i file di immagine registrati nel modo Scanner e salvati sul disco rigido di un computer.

Proiezione di un file di immagine specifico del computer

1. Visualizzare la barra delle operazioni, e quindi selezionare [PC Image] nel menu [File] o fare clic su  sulla barra degli strumenti.
 - Questa operazione consente di entrare nel modo PC Image e visualizza la relativa area della lista di anteprima e la relativa area della playlist.
 - L'area della lista di anteprima visualizza le miniature dei file di immagine presenti nel disco rigido del computer, conformemente alle impostazioni attuali del modo PC Image.
2. Nella lista di anteprima, selezionare la miniatura del file la cui immagine si desidera proiettare.
3. Selezionare [Full Screen] nel menu [View] o fare clic su  sulla barra degli strumenti.
 - Questa operazione proietta l'immagine la cui miniatura è stata selezionata nella lista di anteprima.
4. A questo punto, è possibile scorrere in avanti o all'indietro i file le cui miniature sono nella lista di anteprima.
 - Per scorrere all'indietro fino all'immagine la cui miniatura viene prima dell'immagine attuale nella lista di anteprima, selezionare [Back] nel menu [View] o fare clic su  sulla barra degli strumenti.
 - Per scorrere in avanti fino all'immagine la cui miniatura viene dopo l'immagine attuale nella lista di anteprima, selezionare [Forward] nel menu [View] o fare clic su  sulla barra degli strumenti.
5. Per interrompere la proiezione, selezionare [Full Screen Off] nel menu [View] o fare clic su  sulla barra degli strumenti.

Proiezione dei file di immagine memorizzati nella memoria della fotocamera PJ (modo Camera Image)

Il modo Camera Image consente di usare PJ Camera Software per controllare la proiezione diretta di immagini registrate con la fotocamera PJ e memorizzate sulla scheda di memoria inserita nella fotocamera PJ (o memorizzate nella memoria incorporata della fotocamera PJ). Poiché il modo Camera Image consente di proiettare le immagini senza bisogno di trasferirle in un computer, è possibile incorporare nuove immagini nelle proprie presentazioni appena le si registra con la fotocamera.

Proiezione di un file di immagine specifico della fotocamera PJ

1. Visualizzare la barra delle operazioni, e quindi selezionare [Camera Image] nel menu [File] o fare clic su  sulla barra degli strumenti.
 - Questa operazione consente di entrare nel modo Camera Image e visualizza la relativa area della lista di anteprima e la relativa area della playlist.
 - L'area della lista di anteprima visualizza le miniature dei file di immagine della fotocamera PJ, conformemente alle impostazioni attuali del modo Camera Image.
2. Per il resto di questo procedimento, eseguire il procedimento descritto in "Proiezione di un file di immagine specifico del computer" (pagina I-37) a partire dal punto 2.

Uso di una playlist per proiettare le immagini

Con una playlist, è possibile preparare una presentazione specificando quali immagini si desidera far apparire e la sequenza in cui farle apparire. Dopo aver creato una playlist, è possibile salvarla in un file per il richiamo in seguito quando se ne ha bisogno. Quando si richiama una playlist e la si riproduce, le sue immagini vengono proiettate nell'ordine in cui sono disposte nella playlist. È possibile creare e riprodurre delle playlist nel modo Scanner, nel modo PC Image e nel modo Camera Image.

Per informazioni dettagliate sulla creazione di playlist e sull'uso delle playlist per la proiezione, consultare la guida dell'utente di PJ Camera Software.

Uso del modo Presentation

Il modo Presentation consente di tenere in funzione PJ Camera Software sullo sfondo quando si proietta con Microsoft PowerPoint o con qualche altro software. Ciò rende PJ Camera Software disponibile all'istante durante la presentazione ogni volta che se ne ha bisogno.

Entrata nel modo Presentation

Visualizzare la barra delle operazioni, e quindi selezionare [Presentation] nel menu [File] o fare clic su  sulla barra degli strumenti.

Funzioni disponibili nel modo Presentation

Nel modo Presentation è possibile usare le funzioni Projection Area Capture e Board Area Capture. Consultare la sezione seguente per ulteriori informazioni su Projection Area Capture e Board Area Capture.

Uso di Projection Area Capture e di Board Area Capture

Projection Area Capture e Board Area Capture possono essere eseguite in tutti i modi di funzionamento, ad eccezione del modo Document Camera e del modo Scanner.

- **Projection Area Capture**
Projection Area Capture estrae il testo e la grafica che sono scritti a mano all'interno dell'area dell'immagine di proiezione sulla lavagna bianca. Essa quindi unisce questo all'immagine di proiezione originale, fornendo una chiara visione sia dell'immagine di proiezione che delle informazioni scritte a mano.
 - Projection Area Capture non registra il testo e la grafica scritti a mano che si trovano sulla lavagna bianca al di fuori dell'area dell'immagine di proiezione.
 - Usare Projection Area Capture quando il testo e la grafica scritti a mano che si desidera registrare si trovano all'interno dell'area di proiezione.
- **Board Area Capture**
Board Area Capture estrae l'intera area della lavagna bianca, comprendente l'immagine proiettata come pure il testo e la grafica scritti a mano sia all'interno che al di fuori dell'area di proiezione, e memorizza il tutto come un'immagine.
 - Usare Board Area Capture quando il testo e la grafica scritti a mano che si desidera registrare si trovano al di fuori dell'area di proiezione.
 - L'area della lavagna bianca viene estratta e riposizionata in modo che risulti diritta. È anche possibile correggere la luminosità dell'immagine per rendere il testo maggiormente leggibile.

Esecuzione di un'operazione Projection Area Capture

Usare il seguente procedimento nel modo PC Image, nel modo Camera Image o nel modo Presentation dopo che un testo e/o della grafica sono stati scritti a mano in un'immagine proiettata.

1. Visualizzare la barra delle operazioni, e quindi selezionare [Projection Area Capture] nel menu [File] o fare clic su  sulla barra degli strumenti.
 - Questa operazione visualizza la finestra di dialogo di Projection Area Capture.

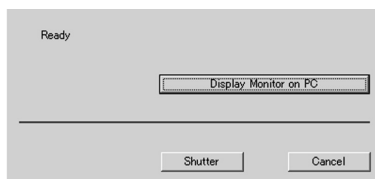

2. Puntare la fotocamera PJ verso la lavagna bianca.
3. Osservando lo schermo monitor della fotocamera PJ, usare i pulsanti dello zoom sulla fotocamera per comporre l'immagine.
4. Dopo che l'immagine è stata composta come desiderato, fare clic sul pulsante [Shutter] sulla finestra di dialogo di Projection Area Capture.
 - Il contenuto della lavagna bianca estratto prodotto da Projection Area Capture viene unito all'immagine di proiezione originale, e il risultato viene memorizzato come un file di immagine.

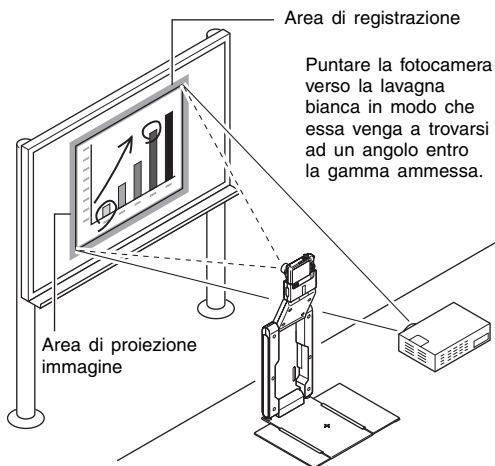

File di immagine Projection Area Capture

I file di immagine creati con Projection Area Capture vengono salvati nella cartella nel percorso di directory riportato di seguito.

Cartella (Impostazione di default iniziale):

Windows 2000/XP

C:\Documents and Settings\All Users\Documents\CASIO\PJ_System\Projection_Area_Capture

Windows Vista

C:\Users\Public\Documents\CASIO\PJ_System\Projection_Area_Capture

Nome di file:

I nomi di file vengono generati automaticamente conformemente alla data di registrazione.

Esempio: 20070218T104525.JPG

(Anno: 2007; Mese: 2 (Febbraio); Giorno del mese: 18; Ora: 10:45:25)

Risoluzione delle immagini:

XGA (1024 × 768)

800 × 600 quando viene utilizzato uno schermo di computer SVGA.

Esecuzione di un'operazione Board Area Capture

Usare il seguente procedimento nel modo PC Image, nel modo Camera Image o nel modo Presentation mentre un'immagine è in fase di proiezione su una lavagna bianca.

1. Visualizzare la barra delle operazioni, e quindi selezionare [Camera] nel menu [File] o fare clic su  sulla barra degli strumenti.
 - Questa operazione visualizza la finestra di dialogo di Board Area Capture.
2. Puntare la fotocamera PJ verso la lavagna bianca.
3. Osservando lo schermo monitor della fotocamera PJ, usare i pulsanti dello zoom sulla fotocamera per comporre l'immagine.
 - Zoomare sull'immagine fino a quando l'area di proiezione sulla lavagna bianca riempie il più possibile lo schermo monitor.
4. Dopo che l'immagine è stata composta come desiderato, fare clic sul pulsante [Shutter] sulla finestra di dialogo di Board Area Capture.
 - Questa operazione registra l'immagine sulla lavagna bianca e la memorizza come un file di immagine.

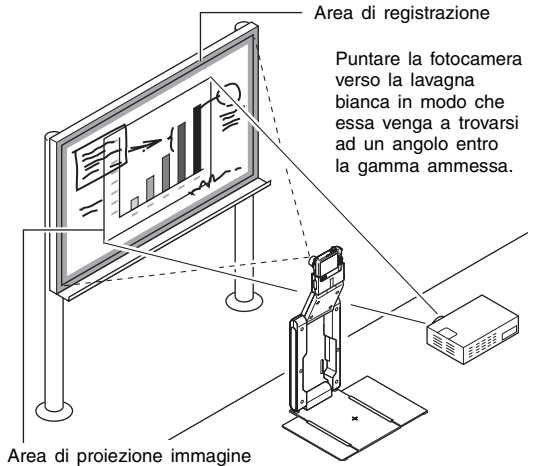

File di immagine Board Area Capture

I file di immagine creati con Board Area Capture vengono salvati nella cartella nel percorso di directory riportato di seguito.

Cartella (Impostazione di default iniziale):

Windows 2000/XP

C:\Documents and Settings\All Users\Documents\CASIO\PJ_System\Board_Area_Capture

Windows Vista

C:\Users\Public\Documents\CASIO\PJ_System\Board_Area_Capture

Nome di file:

I nomi di file vengono generati automaticamente conformemente alla data di registrazione.

Esempio: 20070218T104525.JPG

(Anno: 2007; Mese: 2 (Febbraio); Giorno del mese: 18; Ora: 10:45:25)

Risoluzione delle immagini:

Conformemente alle impostazioni della fotocamera PJ

Presentazione della fotocamera PJ

La fotocamera PJ può essere utilizzata anche come fotocamera digitale autonoma. Questa sezione fornisce una presentazione delle operazioni della fotocamera PJ. Per i dettagli sulle operazioni della fotocamera PJ, consultare la guida dell'utente sul CASIO CD-ROM.

Importante!

- Prima di usare la fotocamera PJ per la prima volta, accertarsi di leggere la sezione "Preparazione della fotocamera PJ" (pagina I-20). Sarà inoltre necessario caricare la pila della fotocamera PJ e configurare determinate impostazioni prima dell'uso della fotocamera PJ.

Uso di una scheda di memoria

Inserimento di una scheda di memoria nella fotocamera

Quando è inserita una scheda di memoria, la fotocamera memorizza sulla scheda le immagini riprese.

NOTA

- Anche se la fotocamera dispone di una memoria incorporata, l'uso di una scheda di memoria offre una capacità supplementare che è possibile sfruttare per memorizzare un numero maggiore di immagini, immagini di alta qualità e di grandi dimensioni, e filmati più lunghi.
- La fotocamera memorizzerà le immagini nella sua memoria incorporata se non è inserita una scheda di memoria. Se si preferisce usare la memoria incorporata, saltare questo procedimento e andare a "Ripresa di un'istantanea" a pagina I-44.

1. Se la staffa per fotocamera è collegata alla fotocamera, rimuoverla prima di montare la fotocamera sulla base.

- Riporre la staffa per fotocamera nella custodia di trasporto per assicurarsi che essa non riceva sporco, polvere, ecc.

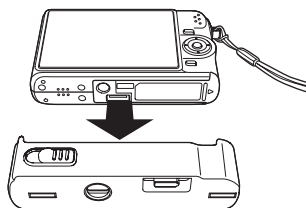

2. Aprire il coperchio del comparto pila.

Premendo leggermente sul coperchio, far scorrere il coperchio nella direzione indicata dalla freccia per aprirlo.

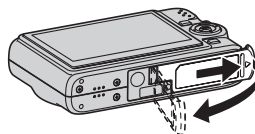

3. Inserire una scheda di memoria nella fotocamera.

Con il davanti della scheda di memoria rivolto verso l'alto (verso il lato dello schermo monitor della fotocamera), inserire la scheda nell'apposita fessura e spingerla fino in fondo finché la si sente scattare saldamente in posizione.

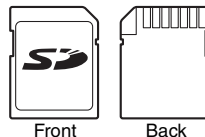
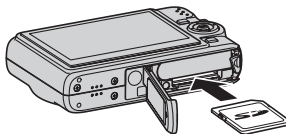

4. Chiudere il coperchio del comparto pila.

Formattazione di una scheda di memoria

Prima di poter usare una scheda di memoria con la fotocamera, è necessario formattare la scheda.

Importante!

- Se si formatta una scheda di memoria che contiene già istantanee o altri file, il contenuto della scheda verrà cancellato. Normalmente non è necessario formattare di nuovo una scheda di memoria. Tuttavia, se la memorizzazione su una scheda avviene a velocità minore o se si notano altre anomalie, riformattare la scheda.
- Accertarsi di eseguire il seguente procedimento sulla fotocamera per formattare la scheda di memoria.

1. Premere [ON/OFF] per accendere la fotocamera.
2. Premere [MENU].
3. Usare [◀] e [▶] per selezionare la scheda "Predispos".
4. Usare [▼] per selezionare "Formattaz" e quindi premere [▶].
5. Premere [▲] per selezionare "Formattaz" e quindi premere [SET].
 - Per annullare l'operazione di formattazione, selezionare "Annulla" e quindi premere [SET].

Attendere finché il messaggio "Elaborazione in corso..." scompare dallo schermo monitor prima di fare qualsiasi altra cosa.

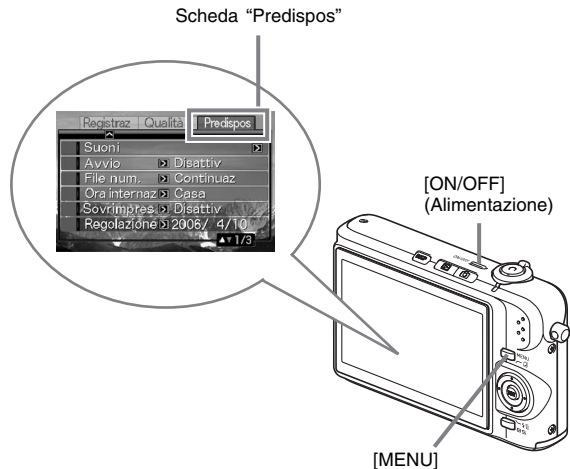

Ripresa di un'istantanea

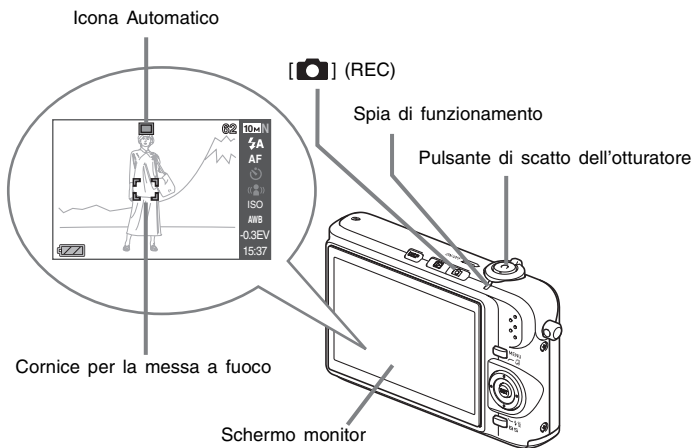

1. Premere [CAMERA] per accendere la fotocamera.

Questa operazione fa entrare la fotocamera nel modo REC e visualizza "CAMERA" (Icona Automatico) sullo schermo monitor.

2. Puntare la fotocamera sul soggetto.

3. Facendo attenzione a tenere ferma la fotocamera, premere il pulsante di scatto dell'otturatore fino a metà corsa.

Quando l'immagine è a fuoco, la fotocamera emetterà un segnale acustico, la spia di funzionamento si illuminerà in verde, e la cornice per la messa a fuoco cambierà in verde.

4. Continuando a tenere ferma la fotocamera, premere il pulsante di scatto dell'otturatore fino in fondo.

L'immagine registrata rimarrà visualizzata sul display per un secondo circa, e quindi verrà memorizzata nella memoria. Dopodiché, la fotocamera sarà pronta per riprendere l'immagine successiva.

Dimensione e qualità dell'immagine di istantanee

La fotocamera consente di scegliere tra varie impostazioni di dimensione e qualità dell'immagine. Notare che le impostazioni di dimensione e qualità dell'immagine influiscono sul numero delle immagini che è possibile memorizzare nella memoria.

- È possibile cambiare le impostazioni di dimensione e qualità dell'immagine come necessario per riprendere un'immagine più piccola o di risoluzione minore per allegarla ad un messaggio e-mail, per pubblicarla su un sito Web, ecc. È anche possibile selezionare una dimensione dell'immagine adatta al formato della carta che si intende utilizzare per stampare le immagini.

Come si preme il pulsante di scatto dell'otturatore fino a metà corsa?

Il pulsante di scatto dell'otturatore è stato progettato in modo da fermarsi a metà corsa quando lo si preme leggermente. Per indicare il fermarsi del pulsante in corrispondenza di questo punto, qui viene utilizzata l'espressione "pressione fino a metà corsa". Quando si preme il pulsante di scatto dell'otturatore fino a metà corsa, la fotocamera automaticamente regola l'esposizione e mette a fuoco il soggetto su cui essa è attualmente puntata.

Il saper controllare l'entità della pressione da esercitare sul pulsante di scatto dell'otturatore per effettuare una pressione fino a metà corsa e una pressione fino in fondo è un'importante tecnica per ottenere buone immagini.

Pressione fino a metà corsa

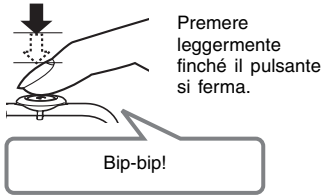

Pressione fino in fondo

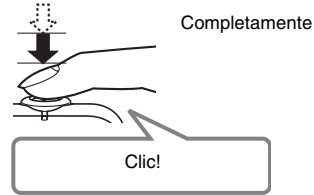

Visione di istantanee

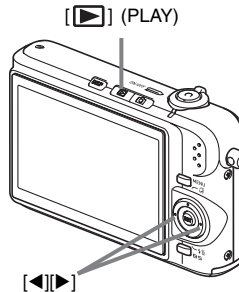

1. Premere [▶] per entrare nel modo PLAY.

Se nella memoria sono presenti molteplici immagini, usare [◀] e [▶] per scorrere le immagini.

Per ritornare al modo REC

Premere [📷].

Ripresa di un filmato

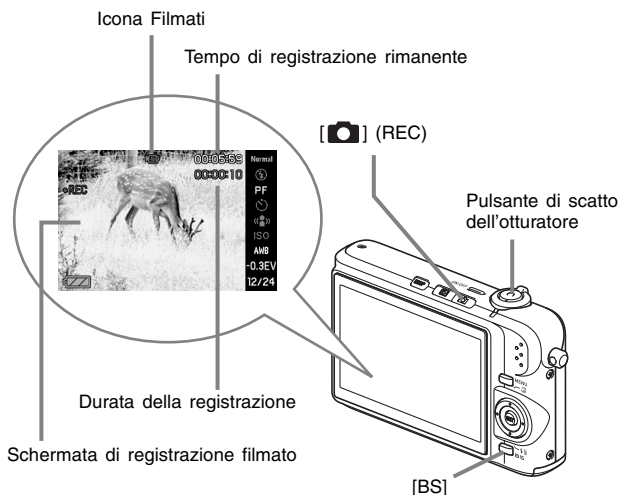

1. Premere [CAM] per entrare nel modo REC.
2. Premere [BS] (BEST SHOT).
3. Usare [▲], [▼], [◀], e [▶] per selezionare la scena "CAM" (Filmati) e quindi premere [SET].
"CAM" (icona di filmati) rimane sullo schermo monitor.
4. Premere il pulsante di scatto dell'otturatore per avviare la ripresa del filmato.
 - Durante la registrazione di filmati viene registrato anche l'audio.
5. Premere di nuovo il pulsante di scatto dell'otturatore per fermare la registrazione.

Qualità dell'immagine di filmati

La fotocamera consente di scegliere fra tre impostazioni di qualità dell'immagine (HQ (Alta qualità), Normale, LP (Lunga durata)) per i filmati. Per una prestazione ottimale della fotocamera, usare l'impostazione "HQ" (alta qualità) per la registrazione dei filmati.

La qualità dei filmati è uno standard che determina i dettagli, l'uniformità e la chiarezza dell'immagine durante la riproduzione. La riduzione della qualità dell'immagine consente di riprendere per più tempo, pertanto è possibile passare a "Normale" o a "LP" per conservare la capacità di memoria rimanente, qualora essa cominci a ridursi.

Ogni filmato può avere fino a 10 minuti di durata. La registrazione del filmato si interrompe automaticamente dopo che sono trascorsi 10 minuti di registrazione.

Visione di un filmato

Il fotogramma tipo film che appare sullo schermo monitor indica che questa è un'immagine di un filmato.

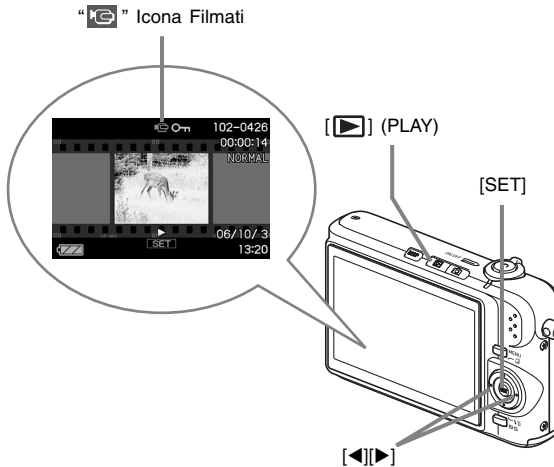

1. Premere [[▶]] per entrare nel modo PLAY.
2. Usare [◀] e [▶] per selezionare il filmato che si desidera riprodurre.
Quando si scorrono le immagini, un filmato viene visualizzato sullo schermo monitor mediante la visualizzazione del suo primo fotogramma.
3. Premere [SET] per avviare la riproduzione.
Lo schermo monitor ritornerà alla schermata di selezione immagine del punto 2 dopo che è stata raggiunta la fine del filmato.
 - Durante la riproduzione di un filmato, è possibile regolare il volume, saltare in avanti o indietro, ed eseguire altre operazioni.

Per ritornare al modo REC

Premere [📷].

Cancellazione di un file

È possibile usare il seguente procedimento per cancellare i file che sono stati trasferiti nel disco rigido del computer di cui si dispone, le immagini che sono state stampate o i file di cui semplicemente non si ha più bisogno. Questa operazione libera la memoria per la registrazione di altre immagini.

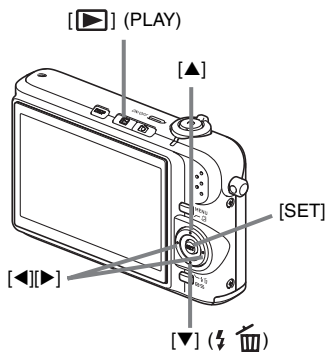

1. Premere [▶].
2. Premere [▼] (🔋 🗑️).
3. Usare [◀] e [▶] per selezionare l'istantanea o il filmato che si desidera cancellare.
4. Premere [▲] per selezionare "Cancella".
 - Per annullare l'operazione di cancellazione, selezionare "Annulla".
5. Premere [SET].

Questa operazione cancella l'istantanea o il filmato selezionati.

 - Se si desidera cancellare altro, ripetere il procedimento sopra descritto dal punto 3.
 - Per abbandonare l'operazione di cancellazione, premere [MENU].

Soluzione di problemi

Quanto segue spiega cosa bisogna fare quando ci si imbatte in problemi durante l'uso del sistema fotocamera PJ multifunzionale.

NOTA

- Per informazioni sui messaggi che appaiono sullo schermo monitor della fotocamera PJ e sugli altri procedimenti per la soluzione di problemi, consultare la sezione "Riferimento" della guida dell'utente della fotocamera.
- È possibile trovare altre informazioni sulla soluzione di problemi nella FAQ della guida di PJ Camera Software (inglese).

Problema	Causa e rimedio necessario
Nulla funziona.	<p>Il cavo USB, il trasformatore CA e/o il cavo di alimentazione non sono collegati correttamente.</p> <p>→ Controllare ciascun collegamento ed accertarsi che il collegamento sia corretto e saldo.</p> <p>Il computer non è acceso.</p> <p>→ Avviare il computer.</p> <p>Il software o il driver non è installato correttamente.</p> <p>→ Installare correttamente il software o il driver.</p>
Nessuna immagine viene proiettata.	<p>Qualcosa non va con la preparazione del sistema per l'uso.</p> <p>→ Controllare quanto segue.</p> <ul style="list-style-type: none">• Il cavo di alimentazione CA è collegato ad una presa di corrente?• Il cavo di alimentazione CA è collegato al trasformatore CA?• La spina CC del cavo di alimentazione CA è collegata saldamente al terminale [DC-IN] del supporto per fotocamera PJ?• Il tasto [] (alimentazione) è attivato?• Il cavo USB è collegato saldamente alla porta USB del supporto per fotocamera PJ?• PJ Camera Software è installato sul computer utilizzato?
PJ Camera Software non si avvia.	<p>Il computer non è conforme ai requisiti di sistema necessari.</p> <p>→ Verificare secondo "Requisiti di sistema informatico minimi" a pagina I-50.</p>
Non si riesce a registrare le immagini della fotocamera correttamente nel modo Document Camera.	<p>Il piatto portadocumenti non è predisposto correttamente per l'uso.</p> <p>→ Usare il procedimento descritto in "Preparazione del supporto per fotocamera PJ per l'uso" a pagina I-22 per predisporre correttamente il supporto per fotocamera PJ per l'uso.</p>
La luce colpisce un'immagine della fotocamera nel modo Document Camera.	<p>Una luce fluorescente o la luce solare colpisce il piatto portadocumenti.</p> <p>→ Adottare le misure necessarie per evitare che una luce indesiderata colpisca il piatto portadocumenti.</p>
L'immagine proiettata è scura.	<p>L'illuminazione era insufficiente quando si è registrata l'immagine.</p> <p>→ Fornire una maggiore illuminazione.</p>

Caratteristiche tecniche del prodotto (Supporto per fotocamera PJ)

* Per quanto riguarda le caratteristiche tecniche della fotocamera PJ, consultare la guida dell'utente della fotocamera PJ sul CASIO CD-ROM.

Alimentazione:	Corrente alternata a 100 V - 240 V, 50/60 Hz
Tensione nominale:	5,0 V
Consumo di corrente:	5,2 W
Terminale di collegamento:	USB (Compatibile USB 2.0 Full-Speed) × 1
Dimensioni approssimative:	168 mm (L) × 44 mm (A) × 296 mm (P) (escluse le parti sporgenti) Durante l'uso: 327 mm (L) × 404 mm (A) × 264 mm (P)
Peso approssimativo:	1,7 kg

Requisiti di sistema informatico minimi

I seguenti sono i requisiti di sistema informatico minimi richiesti per un computer affinché PJ Camera Software possa funzionare.

Sistema operativo

Microsoft® Windows Vista™, Windows® XP SP2/2000 Professional SP4

Computer

IBM PC/AT o computer compatibile che soddisfi le seguenti condizioni.

- Windows Vista, Windows XP o 2000 Professional preinstallato
- CPU (Unità centrale di elaborazione) Pentium® III 800 MHz o superiore
- Porta USB

Memoria

Almeno 64 MB

Disco rigido

Almeno 15 MB disponibili per l'installazione del software, e spazio sul disco supplementare di almeno 500 MB per il funzionamento del software

Display

Monitor a colori (colore a 16 bit o maggiore, si consiglia Full Color) con una risoluzione di 1024 × 768 punti o di 800 × 600 punti, che supporta il collegamento al computer utilizzato e il funzionamento con Windows Vista, Windows XP o 2000 Professional

Dispositivo di ingresso

Tastiera e dispositivo di puntamento (Mouse o dispositivo compatibile supportato dai sistemi operativi riportati sopra)

- * Oltre ai requisiti sopra elencati, il sistema deve essere conforme alle raccomandazioni del sistema operativo utilizzato.
- * Il funzionamento normale potrebbe non essere possibile con alcune configurazioni di hardware.
- * Il funzionamento non è supportato su un computer funzionante con Windows 3.1, 95, 98, 98SE, Me o NT, o su un Macintosh funzionante con MacOS.
- * Il funzionamento su un computer potenziato a Windows Vista, Windows XP o 2000 Professional da un altro sistema operativo non è supportato.
- * Il funzionamento **non** è supportato su un computer funzionante con uno dei seguenti sistemi operativi.
 - Windows Vista versione a 64 bit
 - Windows XP Professional x64 Edition