

brother®

GUIDA PER UTENTI AVANZATI

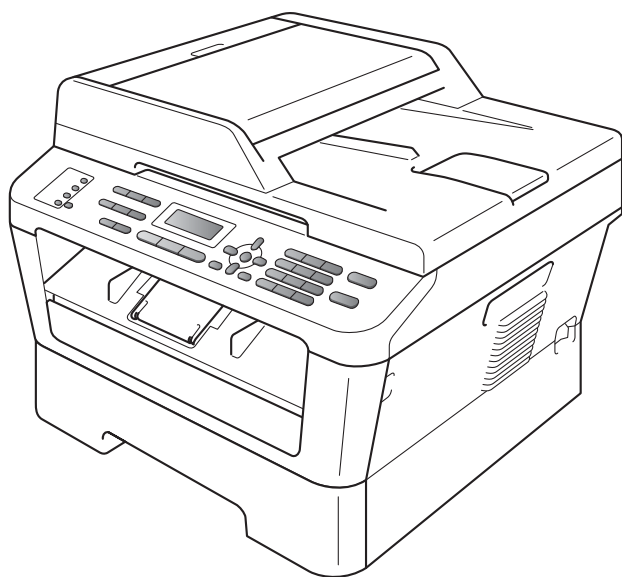

MFC-7360N
MFC-7460DN
MFC-7860DW

Non tutti i modelli sono disponibili in tutti i paesi.

Versione 0

ITA

Guide dell'utente

Quale manuale?	Qual e' il contenuto?	Dove si trova?
Sicurezza e restrizioni legali	Leggere per primo questo manuale. Leggere le istruzioni per la sicurezza prima di configurare l'apparecchio. Consultare questa guida per i marchi di fabbrica ed i limiti legali.	Stampato / Nella scatola
Guida di installazione rapida	Attenersi alle istruzioni per la configurazione dell'apparecchio e per l'installazione dei driver e del software per il sistema operativo e il tipo di connessione in uso.	
Guida per utenti base	Operazioni di base Fax, Copia e Scansione e sostituzione dei consumabili. Vedere i suggerimenti per la risoluzione dei problemi.	Stampato / Nella confezione Per HUN/BUL/ROM/POL/SVK/CZE: file PDF / CD-ROM della documentazione / Nella confezione
Guida per utenti avanzati	Consente di apprendere le operazioni più avanzate: invio di fax, copia, funzionalità di protezione, stampa di report ed esecuzione della manutenzione di routine.	File PDF / CDROM contenente la documentazione / Nella scatola
Guida software dell'utente	Attenersi alle istruzioni per le operazioni di stampa, scansione, scansione in rete, configurazione remota, invio di fax da PC-e utilizzo dell'utility Brother ControlCenter.	
Glossario di rete	Nel manuale sono disponibili informazioni di base sulle funzionalità di rete avanzate delle macchine Brother e le spiegazioni sui termini comuni relativi alle reti.	
Guida dell'utente in rete	Nel manuale sono disponibili utili informazioni sulle impostazioni delle reti cablate e senza fili e sulle impostazioni di protezione dell'apparecchio Brother. Sono inoltre disponibili informazioni sui protocolli supportati dall'apparecchio e suggerimenti dettagliati per la risoluzione dei problemi.	

Sommario

1	Impostazione generale	1
	Memorizzazione.....	1
	Ora legale estiva automatica	1
	Funzioni ecologia.....	2
	Risparmio toner	2
	Riposo	2
	Riposo avanzato.....	2
	Impostazioni Toner	3
	Impostazioni toner (modo continuo)	3
	Ricezione fax in modo continuo.....	3
	Fine del toner in modo continuo	3
	Contrasto del display LCD	4
	Modalità Timer	4
2	Funzioni sicurezza	5
	Sicurezza	5
	Blocco TX (MFC-7360N e MFC-7460DN)	5
	Blocco funzioni di sicurezza 2.0 (MFC-7860DW)	6
	Blocco impostazioni.....	9
	Limitare la composizione	10
3	Invio di un fax	12
	Altre opzioni di invio.....	12
	Invio di fax con impostazioni multiple	12
	Contrasto	12
	Modifica della risoluzione del fax.....	12
	Altre operazioni di invio.....	13
	Invio manuale di un fax.....	13
	Accesso duale	13
	Trasmissione	14
	Trasmissione in tempo reale	15
	Modalità Overseas.....	16
	Fax ritardato	16
	Trasmissione cumulativa differita	17
	Controllo e annullamento lavori in attesa	17
	Copertina elettronica	17
	Cenni preliminari sul polling.....	19
	Trasmissione polling.....	19

4 Ricezione di un fax 21

Opzioni per le trasmissioni fax remote.....	21
Inoltro fax.....	21
Memorizzazione fax.....	22
Ricezione PC Fax.....	22
Modifica opzioni per le trasmissioni fax remote.....	23
Recupero remoto.....	24
Comandi fax remoti.....	26
Funzioni supplementari di ricezione.....	27
Stampa ridotta di un fax in arrivo.....	27
Stampa fronte-retro per modalità fax (MFC-7460DN e MFC-7860DW).....	27
Impostazione della stampigliatura di ricezione fax.....	27
Ricezione fax nella memoria (Per MFC-7360N e MFC-7460DN).....	28
Impostazione della densità di stampa.....	28
Stampa di un fax dalla memoria.....	28
Ricezione in mancanza di carta.....	29
Cenni preliminari sul polling.....	29
Ricezione polling.....	29
Arresto del polling.....	31

5 Composizione e memorizzazione numeri 32

Servizi linea telefonica.....	32
Identificativo.....	32
Impostare il tipo di linea telefonica.....	33
Operazioni di composizione aggiuntive.....	34
Combinare numeri a composizione veloce.....	34
Altri metodi per memorizzare i numeri.....	34
Impostazione di gruppi per la trasmissione circolare.....	34
Opzioni per la configurazione di gruppi.....	36
Modifica dei numeri di gruppo.....	38
Eliminazione dei numeri di gruppo.....	40

6 Stampa di rapporti 42

Rapporti fax.....	42
Rapporto di verifica della trasmissione.....	42
Giornale fax.....	42
Rapporti.....	43
Stampa di un rapporto.....	43

7	Riproduzione di copie	44
	Impostazioni copia	44
	Interruzione copia	44
	Ingrandimento o riduzione dell'immagine copiata	44
	Uso del tasto Opzioni	46
	Migliorare la qualità di copia	47
	Ordinamento copie usando l'ADF	47
	Regolazione della luminosità e del contrasto	48
	N in 1 copie (layout pagina).....	48
	Copia ID 2 in 1	50
	Copia fronte-retro (da facciata singola a fronte-retro) (MFC-7460DN e MFC-7860DW)	51
	Copia fronte-retro (lato lungo)	51
	Copia fronte-retro avanzata (lato corto).....	52
A	Manutenzione ordinaria	53
	Pulizia dell'apparecchio	53
	Controllare la macchina	53
	Controllo dei contapagine.....	53
	Controllo della durata rimanente delle parti.....	53
	Imballaggio e spedizione dell'apparecchio	54
B	Glossario	56
C	Indice	60



Memorizzazione

Le impostazioni sono memorizzate in modo permanente e in caso di interruzione di corrente elettrica *non* andranno perse. Le impostazioni temporanee (ad esempio, Contrasto, Modalità Overseas) *andranno* perse.

(Per MFC-7860DW)

Durante un'interruzione della corrente elettrica la macchina conserva la data e l'ora e i lavori fax programmati (per esempio fax ritardato) per circa 60 ore. Gli altri lavori fax nella memoria dell'apparecchio non saranno persi.

(Per MFC-7360N e MFC-7460DN)

Durante un'interruzione di corrente elettrica la macchina conserva la data e l'ora per circa 2 ore. I lavori fax nella memoria dell'apparecchio non saranno persi.

Ora legale estiva automatica

È possibile impostare l'apparecchio per il cambiamento automatico nell'ora legale estiva. Si reimposta automaticamente un'ora avanti in primavera e un'ora indietro in Autunno.

- 1 Premere **Menu**, **0**, **2**, **2**.
- 2 Premere **▲** o **▼** per scegliere **Sì** o **No**.
Premere **OK**.
- 3 Premere **Stop/Uscita**.

Funzioni ecologia

Risparmio toner

Si può risparmiare il toner per mezzo di questa funzione. Impostando il Risparmio Toner su **Sì**, le stampe si presentano più chiare. L'impostazione predefinita è **No**.

- 1 Premere **Menu, 1, 4, 1**.
- 2 Premere **▲** o **▼** per scegliere **Sì** o **No**. Premere **OK**.
- 3 Premere **Stop/Uscita**.



Nota

Non si consiglia la modalità Risparmio toner per la stampa di immagini di foto o in scala di grigi.

Riposo

L'impostazione della riposo consente di ridurre il consumo di energia. Quando l'apparecchio è nella riposo (modalità di risparmio energetico), si comporta come se fosse spento. La ricezione di dati o l'avvio di un'operazione ridestano l'apparecchio dalla riposo riportandolo alla modalità Ready.

Si può scegliere quanto tempo l'apparecchio deve restare inattivo prima che vada in modalità Riposo. Quando l'apparecchio riceve un fax, dati dal computer oppure esegue una copia, il timer viene reimpostato. L'impostazione predefinita è 3 minuti.

Quando l'apparecchio è nella modalità Riposo, sul display LCD viene visualizzato **Risparmio**.

- 1 Premere **Menu, 1, 4, 2**.
- 2 Inserire l'intervallo di tempo per il quale l'apparecchio deve restare inattivo prima di passare in modalità Riposo. Premere **OK**.
- 3 Premere **Stop/Uscita**.

Riposo avanzato

Se è nella riposo e non riceve alcun lavoro per diverso tempo, l'apparecchio entra automaticamente nella riposo avanzato e sul display LCD viene visualizzato **Riposo**. La modalità riposo avanzato ha un consumo energetico ridotto rispetto alla Riposo avanzato. L'apparecchio si riattiva e inizia il riscaldamento nel momento in cui riceve dati dal computer o quando si preme un tasto sul pannello dei comandi.

(Per MFC-7860DW) se è abilitata una rete senza fili, la macchina non entra in Riposo avanzato. Per disabilitare la rete senza fili, vedere *capitolo 3* nella *Guida dell'utente in rete*.

Impostazioni Toner

Impostazioni toner (modo continuo)

E' possibile impostare la macchina per continuare a stampare dopo che il display mostra *Sostituz. toner.*

La macchina continua la stampa fin quando il display mostra *Toner esaurito.*
L'impostazione predefinita è *Stop.*

- 1 Premere **Menu, 1, 8.**
- 2 Premere **▲** o **▼** per scegliere *Continua* o *Stop.*
Premere **OK.**
- 3 Premere **Stop/Uscita.**



Nota

- Se si continua a stampare in modo continuo, non possiamo garantire la qualità di stampa.
- Mentre si utilizza il modo continuo la stampa può sembrare sbiadita.
- Dopo aver sostituito la cartuccia del toner con uno nuovo, il modo continua tornerà alle impostazioni predefinite (*Stop*).

Ricezione fax in modo continuo

La macchina può memorizzare i fax ricevuti nella memoria se si sceglie il modo continuo quando il display mostra *Sostituz. toner.* Quando i fax ricevuti sono stampati in modo continuo il display chiede se la qualità di stampa del fax è OK. Se la qualità non è buona, scegliere *2.No.* La macchina trattiene i fax memorizzati nella memoria in modo da poterli ristampare dopo che si sostituisce la cartuccia con una nuova. Se la qualità di stampa è buona, scegliere *1.Sì.* Il display chiede se si desidera cancellare i fax stampati dalla memoria. Se si sceglie di non cancellarli, sarà chiesto ancora di sostituire la cartuccia toner con una nuova.



Nota

- L'MFC-7360N e l'MFC-7460DN possono memorizzare fino a 400 fax nella memoria e l'MFC-7860DW può memorizzare fino a 500 fax nella memoria.
- (MFC-7360N e MFC-7460DN)
Se viene spento l'interruttore di alimentazione, i fax presenti nella memoria vanno persi.
- La macchina trattiene i fax memorizzati in modo continuo anche se si cambia *Continua* l'impostazione a *Stop.*
- Se si installa una nuova cartuccia di toner quando il display mostra *Toner esaurito*, l'apparecchio chiederà se si desidera stampare i fax memorizzati. Selezionare *1.Stampa* per stampare i fax memorizzati.

Fine del toner in modo continuo

Quando il display mostra *Toner esaurito*, la macchina smette di stampare. Se la memoria è piena e si desidera continuare a ricevere i fax, è necessario installare una nuova cartuccia di toner.

Contrasto del display LCD

Si può modificare il contrasto per fare in modo che il display appaia più chiaro o più scuro.

- 1 Premere **Menu**, **1**, **5**.
- 2 Premere **▶** per scurire il display. Oppure, premere **◀** per schiarire il display. Premere **OK**.
- 3 Premere **Stop/Uscita**.

Modalità Timer

L'apparecchio ha tre tasti di modalità sul pannello dei comandi: **FAX**, **SCAN**, e **COPIA**.

È possibile impostare il tempo che l'apparecchio impiega, dall'ultima operazione di Copia o Scansione, per tornare in modalità Fax. Se si sceglie **No**, l'apparecchio resta nella modalità utilizzata per ultima.

Questa funzione inoltre imposta il tempo che impiega l'apparecchio per cambiare da singolo utente a utente pubblico quando si utilizza il Blocco funzioni sicurezza. (Consultare *Cambio utenti* a pagina 8.)



- 1 Premere **Menu**, **1**, **1**.
- 2 Premere **▲** o **▼** per scegliere 0 Sec., 30 Sec., 1 Min., 2 Min., 5 Min. o No. Premere **OK**.
- 3 Premere **Stop/Uscita**.

Sicurezza

E' possibile impostare la macchina con livelli multipli di sicurezza usando blocco TX (Per MFC-7360N e MFC-7460DN) o Blocco funzioni di sicurezza 2.0 (Per MFC-7860DW) e impostazione blocco. Non sarà possibile continuare a programmare fax ritardati o operazioni di polling. Comunque, qualsiasi fax ritardato programmato sarà anche inviato se si accende il blocco TX e il Blocco funzioni di sicurezza 2.0, quindi non saranno persi.

Blocco TX (MFC-7360N e MFC-7460DN)

Il blocco TX consente di evitare l'accesso non autorizzato alla macchina. Quando il blocco TX è attivo, sono disponibili le seguenti operazioni:

- Ricezione fax
- Inoltro fax
(se Inoltro fax era già attivo)
- Paging
(se il Paging era già attivo)
- Recupero remoto
(se Memorizzazione fax era già attivo)
- Ricezione fax PC
(se Ricezione fax PC era già attivo)
mentre il blocco TX è attivo, le seguenti operazioni NON sono disponibili:
- Invio fax
- Copia
- Stampa PC
- Scansione



Nota

- Per stampare i fax in memoria, spegnere il blocco TX.

- Se si dimentica la password blocco TX, chiamare il rivenditore Brother.

Impostare la password



Nota

Se si è già impostata la password, non è necessario impostarla nuovamente.

- 1 Premere **Menu, 1, 6, 1**.
- 2 Digitare un numero di quattro cifre per la password, utilizzando i numeri da 0 a 9. Premere **OK**.
- 3 Se si inserisce la password per la prima volta, il display mostra *Verifica:* Premere **OK**.
- 4 Inserire di nuovo la password. Premere **OK**.
- 5 Premere **Stop/Uscita**.

Cambiare la password blocco TX

- 1 Premere **Menu, 1, 6, 1**.
- 2 Premere **▲** o **▼** per scegliere *Imp. password*. Premere **OK**.
- 3 Inserire la password di quattro cifre registrata. Premere **OK**.
- 4 Inserire un numero di quattro cifre per la nuova password. Premere **OK**.
- 5 Se sul display LCD è visualizzato *Verifica:*, reinserire la nuova password. Premere **OK**.
- 6 Premere **Stop/Uscita**.

Blocco funzioni di sicurezza 2.0 (MFC-7860DW)

Il Blocco funzioni sicurezza consente di limitare il pubblico accesso ad alcune funzioni dell'apparecchio:

- Fax Tx
- Fax Rx
- Copia
- Scansione
- Stampa PC

La funzione impedisce inoltre agli utenti di modificare le impostazioni predefinite dell'apparecchio limitando l'accesso alle impostazioni del Menu.

Prima di usare le funzioni di sicurezza, occorre inserire una password dell'amministratore.

L'accesso alle operazioni limitate può essere attivato creando un utente ad accesso limitato. Per utilizzare l'apparecchio, gli utenti con accesso limitato devono inserire la password.

Annotarsi la password. Se si dimentica, occorre ripristinare la password memorizzata nell'apparecchio. Per informazioni sul ripristino della password rivolgersi al rivenditore Brother di zona per assistenza.



Nota

- Il Blocco funzioni di sicurezza può essere impostato manualmente nel pannello dei comandi o utilizzando la BRAdmin professional 3. Si consiglia di utilizzare la Gestione basata su Web per configurare questa funzione. Per maggiori informazioni, vedere la *Guida dell'utente in rete*.
- Solo gli amministratori possono impostare restrizioni ed effettuare modifiche per ogni utente.
- Quando è attivo il Blocco funzioni sicurezza, è possibile usare solo 1. Contrasto, 6. Polled TX e 7. Imp copertina in 2. Imp trasmiss nel menu Fax.
Se Fax Tx è disattivato, non è possibile utilizzare funzioni nel Menu fax.
- La Ricezione polling è attiva solo quando sono attivi Fax Tx e Fax Rx.

Impostazione della password per l'amministratore

La password che si imposta con questa procedura è per uso degli amministratori. Questa password viene utilizzata per impostare gli utenti e attivare o disattivare la Funzione blocco sicurezza. (Consultare *Impostazione degli utenti con accesso limitato* a pagina 7 e *Attivazione/Disattivazione Blocco funzioni sicurezza* a pagina 8.)

- 1 Premere **Menu, 1, 6, 1**.
- 2 Digitare un numero di quattro cifre per la password, utilizzando i numeri da 0 a 9. Premere **OK**.
- 3 Re-inserire la password quando il display visualizza *Verifica:*. Premere **OK**.
- 4 Premere **Stop/Uscita**.

Modifica della password per l'amministratore

- 1 Premere **Menu**, **1**, **6**, **1**.
- 2 Premere ▲ o ▼ per scegliere `Imp.password`. Premere **OK**.
- 3 Inserire la password di quattro cifre registrata. Premere **OK**.
- 4 Inserire un numero di quattro cifre per la nuova password. Premere **OK**.
- 5 Se sul display LCD è visualizzato `Verifica:`, reinserire la nuova password. Premere **OK**.
- 6 Premere **Stop/Uscita**.

Impostazione della modalità Utente pubblico

Il modo utente pubblico limita le funzioni che sono disponibili per utenti Pubblico. Gli utenti pubblici non devono inserire una password per accedere alle funzioni rese disponibili attraverso questa impostazione. E' possibile impostare fino ad un utente Pubblico.

- 1 Premere **Menu**, **1**, **6**, **1**.
- 2 Premere ▲ o ▼ per scegliere `Codice di attiv..`. Premere **OK**.
- 3 Inserire la password dell'amministratore. Premere **OK**.
- 4 Premere ▲ o ▼ per scegliere `Modal.pubblica`. Premere **OK**.

- 5 Premere ▲ o ▼ per scegliere `acceso o spento per Fax Tx`. Premere **OK**. Dopo aver impostato `Fax Tx`, ripetere questo punto per `Fax Rx`, `Copia`, `Scanner` e `Stamp.PC`. Quando sul display LCD viene visualizzato `Uscita`, premere **OK**.
- 6 Premere **Stop/Uscita**.

Impostazione degli utenti con accesso limitato

E' possibile impostare utenti con limiti e una password per funzioni che sono disponibili ad essi. E' possibile impostare limiti più avanzati, come il contatore delle pagine o il nome di accesso utente PC attraverso Gestione basata sul Web. (Per maggiori informazioni, vedere la *Guida dell'utente in rete*.) E' possibile impostare fino a 25 utenti limitati con limiti e password.

- 1 Premere **Menu**, **1**, **6**, **1**.
- 2 Premere ▲ o ▼ per scegliere `Codice di attiv..`. Premere **OK**.
- 3 Inserire la password dell'amministratore. Premere **OK**.
- 4 Premere ▲ o ▼ per scegliere `Utente01`. Premere **OK**.
- 5 Usare i tasti numerici per inserire il nome utente. (Vedere *Immissione di testo* in *Appendice C* della *Guida per utenti base*.) Premere **OK**.
- 6 Immettere una password di quattro cifre per l'utente. Premere **OK**.

7 Premere ▲ o ▼ per scegliere `acceso` o `spento` per `Fax Tx`.
Premere **OK**.
Dopo aver impostato `Fax Tx`, ripetere questo punto per `Fax Rx`, `Copia`, `Scanner` e `Stamp.PC`. Quando sul display LCD viene visualizzato `Uscita`, premere **OK**.

8 Ripetere i passaggi da 4 a 7 per ogni utente e password aggiunti.

9 Premere **Stop/Uscita**.



Nota

Non è possibile usare un nome identico a quello di un altro utente.

Attivazione/Disattivazione Blocco funzioni sicurezza

Se si inserisce una Password errata, il display visualizza `password errata`. Reinserire la password corretta.

Attivazione Blocco funzioni di sicurezza

- 1 Premere **Menu, 1, 6, 1**.
- 2 Premere ▲ o ▼ per scegliere `Blocco Off` → `On`.
Premere **OK**.
- 3 Inserire la password di quattro cifre dell'amministratore.
Premere **OK**.

Disattivazione Blocco funzioni di sicurezza

- 1 Premere **Menu, 1, 6, 1**.
- 2 Premere ▲ o ▼ per scegliere `Blocco On` → `Off`.
Premere **OK**.
- 3 Inserire la password di quattro cifre dell'amministratore.
Premere **OK**.

Cambio utenti

Questa impostazione consente di passare da un utente con accesso limitato all'altro o alla modalità Pubblico durante l'attivazione del Blocco funzioni sicurezza.

Passare alla modalità utente con accesso limitato

- 1 Tenere premuto il tasto **Selezione** mentre si preme **Sicurezza**.
- 2 Premere ▲ o ▼ per scegliere l'ID.
Premere **OK**.
- 3 Inserire la password di quattro cifre.
Premere **OK**.

Passare alla modalità Pubblico

Nel momento in cui l'utente con accesso limitato ha terminato le operazioni con l'apparecchio, quest'ultimo torna all'impostazione di accesso pubblico con l'impostazione Modalità Timer (**Menu, 1, 1**). (Consultare *Modalità Timer* a pagina 4.) È inoltre possibile uscire dalla modalità utente con accesso limitato premendo il tasto della modalità corrente. Il display chiede `Pass. mod.pubb.?`.

Premere **1** per scegliere `1.Sì`.

**Nota**

- Se l'ID corrente presenta delle limitazioni relative alla funzione che si desidera utilizzare, sul display LCD viene visualizzato **Accesso negato** e l'apparecchio richiede il nome dell'utente. Se l'accesso alla funzione da utilizzare è consentito, premere ▲ o ▼ per scegliere il proprio nome e immettere la password di quattro cifre. Premere **OK**.
- Se l'accesso alla funzione da utilizzare è limitato per tutti gli utenti, sul display LCD viene visualizzato **Non disponibile** e l'apparecchio ritorna alla modalità Ready. Non è possibile accedere alla funzione che si desidera utilizzare. Rivolgersi all'amministratore per verificare le impostazioni del Blocco funzioni di sicurezza.
- Se il proprio ID presenta limitazioni relative al numero di pagine e tale numero è già stato raggiunto, sul display LCD viene visualizzato **Limite superato** durante la stampa dei dati. Rivolgersi all'amministratore per verificare le impostazioni del Blocco funzioni di sicurezza.

Blocco impostazioni

Il Blocco impostazioni consente l'inserimento di una password che impedisce ad altre persone di modificare accidentalmente le impostazioni dell'apparecchio.

Annotarsi la password. Se si dimentica, occorre ripristinare le password memorizzate nell'apparecchio. Chiamare l'amministratore o il rivenditore Brother.

Quando il blocco impostazioni è Sì, non è possibile modificare le impostazioni che seguono senza una Password:

- Modalità Timer
- Carta
- Volume
- Ecologia
- Contrasto LCD
- Sicurezza
- Scansione documenti
- Rubrica
- Limitazioni di composizione
- Stampante (Emulazione ¹, Fronte-retro ², Reimposta stampante)
- Impostazioni di rete (tranne Stato, Indirizzo MAC, Scansione su FTP ²)
- Modalità di ricezione
- Data e ora
- Identificativo
- Tono/Impulso
- Segnale di linea
- Imposta linea telefonica
- Reimposta

¹ Per MFC-7860DW

² Per MFC-7460DN e MFC-7860DW

Le impostazioni dell'apparecchio non possono essere modificate utilizzando la configurazione remota se il blocco delle impostazioni è Sì.

Impostazione password

- 1 Premere **Menu, 1, 6, 2**.
- 2 Digitare un numero di quattro cifre per la password, utilizzando i numeri da 0 a 9. Premere **OK**.
- 3 Re-inserire la password quando il display visualizza *Verifica:.* Premere **OK**.
- 4 Premere **Stop/Uscita**.

Modifica della password per Blocco impostazioni

- 1 Premere **Menu, 1, 6, 2**.
- 2 Premere **▲** o **▼** per scegliere *Imp.password*. Premere **OK**.
- 3 Inserire la password di quattro cifre. Premere **OK**.
- 4 Inserire un numero di quattro cifre per la nuova password. Premere **OK**.
- 5 Re-inserire la nuova password quando sul display LCD è visualizzato *Verifica:.* Premere **OK**.
- 6 Premere **Stop/Uscita**.

Attivazione/Disattivazione di Blocco impostazioni

Se, durante la procedura, si inserisce una password errata, il display visualizza *password errata*. Reinserire la password corretta.

Attivazione di Blocco impostazioni

- 1 Premere **Menu, 1, 6, 2**.
- 2 Premere **▲** o **▼** per scegliere *Si*. Premere **OK**.
- 3 Inserire la password di quattro cifre. Premere **OK**.
- 4 Premere **Stop/Uscita**.

Disattivazione di Blocco impostazioni

- 1 Premere **Menu, 1, 6, 2**.
- 2 Inserire la password di quattro cifre. Premere due volte **OK**.
- 3 Premere **Stop/Uscita**.

Limitare la composizione

Questa funzione serve a evitare che gli utenti inviino fax o chiamino un numero errato per sbaglio. E' possibile impostare la macchina per limitare la composizione utilizzando la tastiera composizione numeri diretti e chiamata veloce.

Se si seleziona *Disattiva*, l'apparecchio non limita il metodo di composizione.

Se si sceglie *# due volte*, l'apparecchio richiederà di inserire nuovamente il numero; se il numero viene reinserito correttamente, l'apparecchio inizia la composizione. Se si inserisce il numero sbagliato, sul display LCD viene visualizzato un messaggio di errore.

Se si seleziona *Attiva*, l'apparecchio limiterà tutte le operazioni di invio fax e le chiamate in uscita per tale metodo di composizione.

Limitazioni alla tastiera

- 1 Premere **Menu, 2, 6, 1**.
- 2 Premere ▲ o ▼ per scegliere
Disattiva, # due volte o Attiva.
Premere **OK**.
- 3 Premere **Stop/Uscita**.

Limitazioni ai numeri diretti

- 1 Premere **Menu, 2, 6, 2**.
- 2 Premere ▲ o ▼ per scegliere
Disattiva, # due volte o Attiva.
Premere **OK**.
- 3 Premere **Stop/Uscita**.

Limitazioni alla chiamata veloce

- 1 Premere **Menu, 2, 6, 3**.
- 2 Premere ▲ o ▼ per scegliere
Disattiva, # due volte o Attiva.
Premere **OK**.
- 3 Premere **Stop/Uscita**.



Nota

- Le # due volte impostazioni non funzionano se si solleva la maniglia esterna prima di inserire il numero. Non verrà richiesto di reinserire il numero.
- Se si sceglie Attiva o # due volte, non e' possibile usare la funzione Trasmissione circolare e non e' possibile combinare i numeri a composizione veloce durante la composizione.

Altre opzioni di invio

Invio di fax con impostazioni multiple

Prima di inviare un fax, è possibile modificare una combinazione qualunque tra le seguenti impostazioni: contrasto, risoluzione, modalità Overseas, trasmissione fax differita, trasmissione polling, trasmissione in tempo reale, impostazioni trasmissione o copertina.

- 1 Accertarsi che l'apparecchio si trovi in modalità Fax . Ogni volta che l'apparecchio accetta un'impostazione, il display visualizza un messaggio per consentire all'utente di selezionare altre impostazioni.

```
Segue
1.Sì 2.No
```

- 2 Procedere nel modo seguente:
 - Per scegliere altre impostazioni, premere **1**. Il display torna al menu `Imp transmiss`, rendendo possibile la scelta di un'altra impostazione.
 - Se la selezione delle impostazioni è terminata, premere **2** procedere al punto successivo per l'invio del fax.

Contrasto

Per la maggior parte dei documenti, l'impostazione predefinita di `Auto` garantirà i migliori risultati. Sceglie automaticamente il contrasto idoneo per il documento.

Se il documento è troppo chiaro o troppo scuro, modificare il contrasto per migliorare la qualità del fax.

Utilizzare `Scuro` per rendere più chiaro un documento per il fax.

Utilizzare `Chiaro` per rendere più scuro un documento per il fax.

- 1 Accertarsi che l'apparecchio si trovi in modalità Fax .
- 2 Caricare il documento.
- 3 Premere **Menu, 2, 2, 1**.
- 4 Premere **▲** o **▼** per scegliere `Auto`, `Chiaro` o `Scuro`. Premere **OK**.



Nota

Anche se si sceglie `Chiaro` o `Scuro`, l'apparecchio invia il fax utilizzando l'impostazione `Auto` se si è scelto `Foto` come Risoluzione fax.

Modifica della risoluzione del fax

È possibile migliorare la qualità del fax modificandone la risoluzione. La risoluzione può essere modificata per il fax successivo o per tutti i fax.

Per modificare l'impostazione della risoluzione fax per il fax successivo

- 1 Accertarsi che l'apparecchio si trovi in modalità Fax .
- 2 Caricare il documento.
- 3 Premere **Risoluzione**, quindi **▲** o **▼** per scegliere la risoluzione. Premere **OK**.

Per modificare l'impostazione predefinita della risoluzione fax

- 1 Accertarsi che l'apparecchio si trovi in modalità Fax .
- 2 Premere **Menu**, **2**, **2**, **2**.
- 3 Premere **▲** o **▼** per scegliere la risoluzione desiderata. Premere **OK**.



Nota

E' possibile scegliere quattro diverse impostazioni di risoluzione.

risoluzione fax	
Standard	Questa impostazione è ideale per la maggior parte dei documenti.
Fine	Ideale per documenti con caratteri piccoli. Trasmissione leggermente più lenta rispetto alla risoluzione Standard.
S.Fine	Ideale per documenti con caratteri piccoli o illustrazioni. Trasmissione più lenta rispetto alla risoluzione Fine.
Foto	Usare questa impostazione se il documento presenta varie gradazioni di grigio o è una fotografia. Trasmissione più lenta rispetto a tutte le altre risoluzioni.

Altre operazioni di invio

Invio manuale di un fax

Trasmissione manuale

La trasmissione manuale consente di ascoltare il segnale di linea libera, i segnali di composizione del numero e quelli di ricezione del fax durante l'invio.

- 1 Accertarsi che l'apparecchio si trovi in modalità Fax .
- 2 Caricare il documento.
- 3 Sollevare il ricevitore di un telefono esterno ed ascoltare il segnale di composizione.
- 4 Comporre il numero di fax desiderato.
- 5 Quando l'apparecchio emette i segnali fax, premere **Inizio**.
 - Se si utilizza il piano dello scanner, premere **1** per inviare un fax.
- 6 Riposizionare il ricevitore del telefono esterno.

Accesso duale

È possibile comporre un numero e avviare la scansione del fax nella memoria, anche quando l'apparecchio esegue l'invio dalla memoria, riceve un fax o stampa dati del PC. Il display visualizza il numero della nuova operazione.

Il numero di pagine che si possono scandire nella memoria varia in funzione dei dati stampati sulle pagine.



Nota

Se appare il messaggio *Memoria esaurita* durante la scansione della prima pagina di un fax, premere **Stop/Uscita** per annullare la scansione. Se appare il messaggio *Memoria esaurita* nel corso della scansione di una pagina successiva, è possibile premere **Inizio** per inviare le pagine di cui si è già effettuata la scansione oppure premere **Stop/Uscita** per annullare l'operazione.

Trasmissione

La trasmissione circolare consente di inviare lo stesso messaggio fax a più di un numero di fax. Nella stessa funzione di trasmissione circolare, è possibile includere Gruppi, numeri di Chiamata diretta e veloce e fino a 50 numeri composti manualmente.

È possibile eseguire la trasmissione circolare fino a un massimo di 258 numeri diversi. Questo dipende da quanti gruppi, codici di accesso o numeri di carta di credito sono stati memorizzati e da quanti fax differiti o memorizzati ci sono in memoria.

Prima di iniziare la trasmissione circolare

I numeri diretti e i numeri di Chiamata veloce devono essere memorizzati nella memoria dell'apparecchio prima di poter essere utilizzati in una trasmissione circolare. (Vedere *Memorizzare la composizione dei numeri diretti* e *Memorizzare i numeri di composizione veloce* nel *Capitolo 7* della *Guida per utenti base*.)

Anche i numeri di gruppi devono essere memorizzati nella memoria dell'apparecchio prima di poter essere utilizzati in una trasmissione circolare. I numeri di gruppi comprendono molti numeri diretti e numeri di Chiamata veloce memorizzati, per una maggiore facilità di composizione. (Consultare *Impostazione di gruppi per la trasmissione circolare* a pagina 34.)

Come trasmettere un fax



Nota

Utilizzare  (**Rubrica**) per facilitare la selezione dei numeri.

- 1 Accertarsi che l'apparecchio si trovi in modalità Fax .
- 2 Caricare il documento.
- 3 Comporre il numero. Premere **OK**. È possibile utilizzare un numero diretto, un numero di chiamata veloce, un numero gruppo o un numero inserito manualmente con la tastiera. (Vedere *Come comporre* nel *Capitolo 7* della *Guida per utenti base*.)
- 4 Ripetere il passaggio 3 fino all'inserimento di tutti i numeri fax per i quali si desidera eseguire la trasmissione circolare.
- 5 Premere **Inizio**.

Una volta terminata la trasmissione circolare, l'apparecchio stampa automaticamente un rapporto con i risultati della trasmissione.



Nota

Il profilo di scansione del numero di chiamata veloce, di chiamata diretta e di gruppo che si sceglie per primo viene applicato alla trasmissione circolare.

Annullamento una Trasmissione in corso

Durante la trasmissione circolare è possibile annullare l'invio del fax in corso o l'intero lavoro di trasmissione circolare.

- 1 Premere **Menu, 2, 7**.
Sul display LCD viene visualizzato il nome o il numero del lavoro di trasmissione circolare seguito dal numero di fax o dal nome composto (ad esempio, #001 123456789) e dal numero del lavoro di trasmissione circolare (ad esempio, Circolare#001).

Fax 7. Canc. operaz.

- 2 Premere **▲** o **▼** per scegliere come di seguito indicato:
 - Scegliere il numero di fax composto, e premere **OK**.
 - Scegliere il numero del lavoro di trasmissione circolare, quindi premere **OK**.
- 3 Premere **1** per annullare il numero di fax o il numero di lavoro di trasmissione circolare scelto al punto 2, oppure premere **2** per uscire senza annullare.
 - Se si decide di annullare solamente il fax in fase di invio nel passaggio 2, il display richiede se si desidera annullare il lavoro di trasmissione circolare. Premere **1** per annullare l'intero lavoro di trasmissione circolare o **2** per uscire.
- 4 Premere **Stop/Uscita**.

Trasmissione in tempo reale

Quando si invia un fax, l'apparecchio effettua la scansione dei documenti e li memorizza prima di inviarli. Quindi, non appena la linea telefonica è libera, l'apparecchio avvia la composizione e l'invio.

A volte, si può voler inviare un documento importante immediatamente senza aspettare la trasmissione di memoria. E' possibile impostare TX tempo reale a Sì per tutti i documenti o Prossimo fax: Sì solamente per il fax successivo.



Nota

- In caso di memoria esaurita e di invio di un fax dall'alimentatore automatico, l'apparecchio invia il documento in tempo reale (anche se la funzione TX tempo reale è disattivata). Se la memoria è piena, non è possibile inviare i fax dal piano dello scanner fino a quando una parte della memoria non viene cancellata.
- La funzione di ricomposizione automatica del numero non funziona quando è attiva la Trasmissione in tempo reale e si utilizza il piano dello scanner.

Invio in tempo reale di tutti i fax

- 1 Accertarsi che l'apparecchio si trovi in modalità Fax .
- 2 Premere **Menu, 2, 2, 5**.
- 3 Premere **▲** o **▼** per scegliere **Sì**.
Premere **OK**.

Invio in tempo reale solo del fax successivo

- 1 Accertarsi che l'apparecchio si trovi in modalità Fax .
- 2 Premere **Menu, 2, 2, 5**.
- 3 Premere ▲ o ▼ per scegliere **Prossimo fax: Sì**.
Premere **OK**.

Disposizione di non invio in tempo reale solo del fax successivo

- 1 Accertarsi che l'apparecchio si trovi in modalità Fax .
- 2 Premere **Menu, 2, 2, 5**.
- 3 Premere ▲ o ▼ per scegliere **Prossimo fax: No**.
Premere **OK**.

Modalità Overseas

Se inviare un fax all'estero risulta difficoltoso a causa di possibili interferenze, è consigliabile attivare la modalità overseas.

Si tratta di un'impostazione temporanea attiva solo per il fax successivo.

- 1 Accertarsi che l'apparecchio si trovi in modalità Fax .
- 2 Caricare il documento.
- 3 Premere **Menu, 2, 2, 9**.
- 4 Premere ▲ o ▼ per scegliere **Sì o No**.
Premere **OK**.

Fax ritardato

È possibile memorizzare un numero massimo di 50 fax da inviare entro ventiquattro ore.

- 1 Accertarsi che l'apparecchio si trovi in modalità Fax .
- 2 Caricare il documento.
- 3 Premere **Menu, 2, 2, 3**.
- 4 Digitare l'ora di invio del fax (nel formato 24 ore).
(Ad esempio, inserire 19:45 per le 7:45 di sera)
Premere **OK**.



Nota

Il numero di pagine che si possono scandire nella memoria varia in funzione della quantità di dati stampati su ciascuna pagina.

Trasmissione cumulativa differita

Prima di inviare i fax differiti, l'apparecchio ordina tutti i documenti in memoria in base alle destinazioni ed alle ore programmate per risparmiare il costo delle chiamate.

Tutti i fax differiti il cui invio è programmato per la stessa ora e per lo stesso numero di fax vengono inviati in un'unica trasmissione.

- 1 Accertarsi che l'apparecchio si trovi in modalità Fax .
- 2 Premere **Menu, 2, 2, 4**.
- 3 Premere ▲ o ▼ per scegliere Sì o No. Premere **OK**.
- 4 Premere **Stop/Uscita**.

Controllo e annullamento lavori in attesa

Controllare quali lavori sono ancora in attesa nella memoria da inviare. Se non vi sono lavori, il display mostra *Nessuna operaz..* E' possibile annullare un lavoro fax che e' memorizzato e attende nella memoria.

- 1 Premere **Menu, 2, 7**. Viene visualizzato il numero di operazioni in attesa di esecuzione.
- 2 Premere ▲ o ▼ per scorrere i processi in attesa e premere sul processo che si desidera annullare. Premere **OK**.
- 3 Procedere nel modo seguente:
 - Per annullare il processo, premere, **1**.
 - Per uscire senza annullare, premere **2**.
- 4 Una volta completata la procedura, premere **Stop/Uscita**.

Copertina elettronica

Questa funzione *non* è attiva fino a quando non viene programmato l'identificativo. (Vedere *Guida di installazione rapida*.)

È possibile inviare automaticamente un copertina con ogni fax. La copertina comprende l'identificativo, il commento e il nome (o il numero) memorizzato come numero diretto o di chiamata veloce.

Scegliendo *Prossimo fax: Sì*, è possibile visualizzare anche il numero di pagine sulla copertina.

È possibile selezionare un commento da stampare in copertina.

1. Nessuna nota
2. Richiamare
3. Urgente
4. Confidenziale

Se non si vogliono usare i commenti predefiniti, è possibile creare due commenti personalizzati della lunghezza massima di 27 caratteri. Utilizzare il grafico su *Immissione di testo* in *Appendice C* della *Guida per utenti base* per facilitare l'inserimento dei caratteri.

(Consultare *Composizione di commenti personali* a pagina 17.)

5. (Definito dall'utente)
6. (Definito dall'utente)

Composizione di commenti personali

È possibile creare due commenti personalizzati.

- 1 Accertarsi che l'apparecchio si trovi in modalità Fax .
- 2 Premere **Menu, 2, 2, 8**.
- 3 Premere ▲ o ▼ per scegliere 5. o 6. per memorizzare il proprio commento. Premere **OK**.

- 4 Inserire il proprio commento utilizzando la tastiera.
Premere **OK**.

Utilizzare il grafico su *Immissione di testo* in *Appendice C* della *Guida per utenti base* per facilitare l'inserimento dei caratteri.

Invio di una copertina per il fax successivo

Se si desidera inviare una Copertina solo per il fax successivo, l'apparecchio chiede di inserire il numero di pagine da inviare in modo che sia stampato sulla Copertina.

- 1 Accertarsi che l'apparecchio si trovi in modalità Fax .
- 2 Caricare il documento.
- 3 Premere **Menu, 2, 2, 7**.
- 4 Premere ▲ o ▼ per scegliere *Prossimo fax: Sì (o Prossimo fax: No)*.
Premere **OK**.
- 5 Premere ▲ o ▼ per scegliere un commento.
Premere **OK**.
- 6 Digitare due cifre per indicare il numero di pagine da inviare.
Premere **OK**.
Ad esempio, inserire **0, 2** per 2 pagine o **0, 0** per lasciare il numero di pagine vuoto. Se si commette un errore, premere ◀ o **Cancel** per tornare indietro e reinserire il numero di pagine.

Invio di una copertina per tutti i fax

È possibile impostare l'apparecchio fax per inviare una copertina ogni volta che si invia un fax.

- 1 Accertarsi che l'apparecchio si trovi in modalità Fax .
- 2 Premere **Menu, 2, 2, 7**.
- 3 Premere ▲ o ▼ per scegliere *Sì (o No)*.
Premere **OK**.
- 4 Premere ▲ o ▼ per scegliere un commento.
Premere **OK**.

Uso di una copertina stampata

Se si preferisce usare una copertina prestampata su cui riportare annotazioni a mano, è possibile stampare la pagina di prova ed allegarla al documento da inviare via fax.

- 1 Accertarsi che l'apparecchio si trovi in modalità Fax .
- 2 Premere **Menu, 2, 2, 7**.
- 3 Premere ▲ o ▼ per scegliere *Esempio stampa*.
Premere **OK**.
- 4 Premere **Inizio**.
- 5 Una volta che l'apparecchio ha stampato una copia della copertina, premere **Stop/Uscita**.

Cenni preliminari sul polling

L'operazione di polling consente di impostare l'apparecchio in modo che altre persone possano ricevere fax dall'apparecchio pagando il costo della chiamata. Consente anche di chiamare un altro apparecchio fax dal quale poter ricevere un fax e pagare il costo della chiamata. Per poter funzionare, entrambi gli apparecchi devono essere impostati per la funzione di polling. Non tutti gli apparecchi fax supportano la funzione polling.

Trasmissione polling

La trasmissione polling consente di impostare un documento nel proprio apparecchio in modo da consentire ad un altro apparecchio fax di "recuperarlo".

Impostazione per trasmissione polling

- 1 Accertarsi che l'apparecchio si trovi in modalità Fax .
- 2 Caricare il documento.
- 3 Premere **Menu, 2, 2, 6**.
- 4 Premere ▲ o ▼ per scegliere *Standard*. Premere **OK**.
- 5 Premere **2** per scegliere *2.No* se non si desidera selezionare altre impostazioni quando sul display LCD viene visualizzato il seguente messaggio:

```
Segue
1.Sì 2.No
```

- 6 Premere **Inizio**.

- 7 Quando si utilizza il piano dello scanner, il display chiede di scegliere una delle seguenti opzioni:

```
Pag. Successiva?
1.Sì 2.No(Trasm)
```

- Premere **1** per inviare un'altra pagina. Passare al punto 8.
- Premere **2** o **Inizio** per inviare il documento.

- 8 Mettere la pagina successiva sul piano dello scanner e premere **OK**. Ripetere i punti 6 e 7 per ogni pagina aggiuntiva.

Il documento viene memorizzato e rimane in attesa del polling.



Nota

Il documento verrà memorizzato e potrà essere recuperato da un altro apparecchio fax fino a quando il fax non verrà eliminato dalla memoria.

Per eliminare il fax dalla memoria, premere **Menu, 2, 7**. (Consultare *Controllo e annullamento lavori in attesa* a pagina 17.)

Impostazione della trasmissione polling con Codice di sicurezza

Il polling protetto consente di limitare chi può ricevere documenti da recuperare con il polling. Il polling protetto funziona esclusivamente con gli apparecchi fax Brother. Se un terzo desidera recuperare un fax dall'apparecchio, deve inserire il codice di sicurezza.

- 1 Accertarsi che l'apparecchio si trovi in modalità Fax .
- 2 Caricare il documento.
- 3 Premere **Menu, 2, 2, 6**.
- 4 Premere ▲ o ▼ per scegliere *Protetto*. Premere **OK**.

- 5 Inserire un numero di quattro cifre.
Premere **OK**.
- 6 Premere **2** per scegliere **2.No** se non si desidera selezionare altre impostazioni quando sul display LCD viene visualizzato il seguente messaggio:

```
Segue  
1.Sì 2.No
```

- 7 Premere **Inizio**
- 8 Se si utilizza il piano dello scanner, il display chiede di scegliere una delle seguenti opzioni:

```
Pag.Successiva?  
1.Sì 2.No<Trasm>
```

- Premere **1** per inviare un'altra pagina.
Passare al punto 9.
 - Premere **2** o **Inizio** per inviare il documento.
- 9 Mettere la pagina successiva sul piano dello scanner e premere **OK**. Ripetere i punti 8 e 9 per ogni pagina aggiuntiva. L'apparecchio invia automaticamente il fax.

Opzioni per le trasmissioni fax remote

Le opzioni fax remoto consentono di ricevere i fax mentre si è lontani dall'apparecchio.

È possibile utilizzare *solo una* opzione fax remoto alla volta.

Inoltro fax

La funzione di inoltro fax consente di inoltrare automaticamente i fax ricevuti ad un'altra macchina. Se si sceglie la stampa di backup attiva, l'apparecchio stampa anche il fax.

- 1 Premere **Menu**, **2**, **5**, **1**.
- 2 Premere **▲** o **▼** per scegliere **Inoltro fax**.
Premere **OK**.
Il display visualizza il messaggio che chiede di comporre il numero di fax dell'apparecchio a cui si vogliono inoltrare i messaggi fax.
- 3 Inserire il numero di inoltro (fino a 20 cifre).
Premere **OK**.



Nota

- Se si memorizza un gruppo sul tasto numero diretto o posizione chiamata veloce, i fax saranno inviati a molti numeri fax.
- È possibile anche inserire un indirizzo email se la macchina è stata configurata per la funzione Internet Fax. (Per dettagli sull'Internet Fax, vedere *Guida dell'utente in rete*. Per informazioni sull'inoltro fax a email, consultare il Brother Solutions Center all'indirizzo [http://solutions.brother.com/.](http://solutions.brother.com/))

- 4 Premere **▲** o **▼** per scegliere **Stampa abilit.** o **Stampa disab..**.
Premere **OK**.

Stampa backup
Stampa abilit.

- 5 Premere **Stop/Uscita**.

! IMPORTANTE

Se si sceglie **Stampa di backup attiva**, l'apparecchio stampa anche il fax nell'apparecchio in modo da disporre di una copia. Si tratta di una funzione di sicurezza nel caso si verifichi un'interruzione di corrente prima che il fax venga inoltrato o un problema all'apparecchio di ricezione.
(Per MFC-7360N e MFC-7460DN)
I fax memorizzati nella memoria della macchina saranno cancellati.

Memorizzazione fax

La funzione di memorizzazione fax consente di memorizzare i fax ricevuti nella memoria della macchina. E' possibile recuperare messaggi fax memorizzati da un apparecchio fax in un'altra posizione utilizzando i comandi di recupero remoto. (Consultare *Recupero di messaggi fax* a pagina 25.) La macchina stampa automaticamente una copia del fax memorizzato.

- 1 Premere **Menu, 2, 5, 1**.
- 2 Premere ▲ o ▼ per scegliere `Memoriz.fax`.
Premere **OK**.
- 3 Premere **Stop/Uscita**.

Ricezione PC Fax

Se si attiva la funzione Ricezione PC-FAX la macchina memorizza i fax ricevuti nella memoria e li invia al PC automaticamente. E' possibile utilizzare il PC per vedere e memorizzare questi fax.

Anche se il PC è stato spento (di notte o il fine settimana, per esempio), l'apparecchio riceve e memorizza i fax. Sul display LCD viene visualizzato il numero dei fax memorizzati ricevuti, ad esempio: `Mess. PC Fax:001`

Quando si avvia il PC ed è attivo il software di Ricezione PC-FAX, l'apparecchio trasferisce automaticamente i fax al computer.

Per trasferire i fax ricevuti al PC e' necessario che sia avviato il software di Ricezione PC-FAX. (Per dettagli, vedere *Ricezione PC-FAX* nella *Guida software dell'utente*.)

- 1 Premere **Menu, 2, 5, 1**.
- 2 Premere ▲ o ▼ per scegliere `Ricez. PC Fax`.
Premere **OK**.
- 3 Il display mostra un promemoria per avviare il programma di ricezione fax su PC del computer. Se è stato avviato il programma di ricezione fax su PC, premere **OK**. Se non e' stato avviato il programma ricezione PC-FAX, vedere *Ricezione PC-FAX* nella *Guida software dell'utente*.
- 4 Premere ▲ o ▼ per selezionare `<USB>` o il nome del computer se l'apparecchio è connesso ad una rete.
Premere **OK**.

- 5 Premere ▲ o ▼ per scegliere `Stampa abilit.` o `Stampa disab..`

Stampa backup
Stampa disab.

Premere **OK**.

- 6 Premere **Stop/Uscita**.

! IMPORTANTE

Se si sceglie `Stampa di backup attiva`, l'apparecchio stampa anche il fax nell'apparecchio in modo da disporre di una copia. Si tratta di una funzione di sicurezza nel caso si verifichi un'interruzione di corrente prima che il fax venga inoltrato o un problema all'apparecchio di ricezione. (Per MFC-7360N e MFC-7460DN) I fax memorizzati nella memoria della macchina saranno cancellati.

**Nota**

- Prima di poter impostare la Ricezione PC-FAX, è necessario installare il software MFL-Pro Suite sul PC. Verificare che il PC sia collegato e acceso. (Per i dettagli, vedere *ricezione PC-FAX* nella *Guida software dell'utente*.)
- Se l'apparecchio presenta un problema e non è in grado di stampare i fax in memoria, è possibile utilizzare questa impostazione per trasferire i fax al PC. (Per dettagli, vedere *Messaggi di errore e manutenzione* in *Appendice B* della *Guida per utenti base*.)
- La funzione Ricezione fax su PC non è disponibile per Mac OS. (Vedere *PC-FAX ricezione* nella *Guida software dell'utente*.)

Modifica opzioni per le trasmissioni fax remote

Se i fax ricevuti rimangono nella memoria dell'apparecchio quando si passa ad un'altra opzione fax remota, il display chiede all'utente quanto segue:

```
Canc tutti doc?
1.Sì 2.No
```

oppure

```
Stamp.tutto fax?
1.Sì 2.No
```

- Se si preme **1**, i fax in memoria vengono cancellati o stampati prima della modifica delle impostazioni. Se una copia di backup è già stata stampata, non verrà eseguita una nuova stampa.
- Se si preme **2**, i fax in memoria non vengono cancellati o stampati e l'impostazione non viene modificata.

Se i fax ricevuti rimangono nella memoria dell'apparecchio quando si passa a *Ricez. PC Fax* da un'altra opzione fax remota (*Inoltro fax* or *Memoriz.fax*), il display chiede all'utente quanto segue:

```
Invio fax a PC?
1.Sì 2.No
```

- Se si preme **1**, i fax in memoria vengono cancellati al PC prima della modifica delle impostazioni.
- Premendo **2**, i fax in memoria non vengono cancellati o trasferiti al PC e l'impostazione non viene modificata.

! IMPORTANTE

Se si sceglie *Stampa di backup attiva*, l'apparecchio stampa anche il fax nell'apparecchio in modo da disporre di una copia. Si tratta di una funzione di sicurezza nel caso si verifichi un'interruzione di corrente prima che il fax venga inoltrato o un problema all'apparecchio di ricezione. (Per MFC-7360N e MFC-7460DN) I fax memorizzati nella memoria della macchina saranno cancellati.

Disattivazione opzioni fax remote

- 1 Premere **Menu, 2, 5, 1**.
- 2 Premere **▲** o **▼** per scegliere **No**. Premere **OK**.

**Nota**

Sul display appariranno alcune opzioni se sono ancora presenti fax ricevuti nella memoria dell'apparecchio. (Consultare *Modifica opzioni per le trasmissioni fax remote* a pagina 23.)

- 3 Premere **Stop/Uscita**.

Recupero remoto

La funzione di recupero remoto consente di recuperare i messaggi fax memorizzati quando non siete all'apparecchio. E' possibile chiamare la macchina da un telefono a toni o apparecchio fax poi utilizzare il codice di accesso remoto per recuperare i messaggi.

Impostare un codice di accesso remoto

Il codice di accesso remoto consente di accedere alle funzioni di Recupero remoto quando non ci si trova nelle vicinanze dell'apparecchio. Prima di usare le funzioni di accesso e recupero remoto, è necessario impostare il proprio codice. Il codice predefinito è un codice inattivo: --*.

- 1 Premere **Menu, 2, 5, 2.**

```
Opz fax remoto
2.Accesso remoto
```

- 2 Inserire un codice di tre cifre utilizzando i numeri **0 – 9, * o #.**
Premere **OK.**

- 3 Premere **Stop/Uscita.**



Nota

NON usare lo stesso codice utilizzato per il Codice di attivazione remoto (*51) o Codice di disattivazione remoto (#51).
(Vedere *Utilizzare codici remoti* in *Capitolo 6 della Guida per utenti base.*)

È possibile modificare il codice in ogni momento. Per disattivare il codice, premere **Cancella** e **OK** in 2 per ripristinare l'impostazione predefinita --*.

Uso del codice di accesso remoto

- 1 Comporre il numero del proprio apparecchio fax usando un telefono o un apparecchio fax funzionanti a toni.
- 2 Quando la macchina risponde, inserire immediatamente il Codice di accesso remoto.
- 3 L'apparecchio segnala se ha ricevuto messaggi:
 - *Nessun segnale*
Nessun messaggio ricevuto.
 - *1 segnale prolungato*
Ricevuti messaggi fax.
- 4 L'apparecchio emette due brevi segnali acustici per richiedere all'utente di immettere un comando. Se trascorrono più di 30 secondi prima che venga immesso un comando, l'apparecchio interrompe la comunicazione. Se si immette un comando sbagliato, l'apparecchio fax emette tre segnali acustici.
- 5 Premere **9 0** per effettuare il reset dell'apparecchio al termine.
- 6 Riagganciare il ricevitore.



Nota

Se l'apparecchio è impostato in modalità *Manuale*, sarà ancora possibile accedere alle funzioni di recupero remoto. Comporre normalmente il numero di fax e lasciar squillare l'apparecchio. Dopo 100 secondi l'apparecchio emette un segnale acustico prolungato per richiedere all'utente di immettere il codice di accesso remoto. Sono disponibili 30 secondi per l'immissione del codice.

Recupero di messaggi fax

- 1 Comporre il numero del proprio apparecchio fax usando un telefono o un apparecchio fax funzionanti a toni.
- 2 Quando l'apparecchio risponde alla chiamata, comporre immediatamente il Codice di accesso remoto (3 cifre seguite da *). Se l'apparecchio emette un segnale acustico prolungato, ci sono messaggi.
- 3 Quando l'apparecchio emette due brevi segnali acustici, comporre **9 6 2**.
- 4 Attendere il segnale prolungato e poi con la tastiera digitare il numero del fax remoto a cui si desidera inviare i fax, seguito da **##** (fino a 20 cifre).
- 5 Attendere che l'apparecchio emetta un segnale acustico e riagganciare. Il proprio apparecchio chiama il secondo apparecchio che riceve i messaggi fax e provvede a stamparli.



Nota

È possibile inserire una pausa nel numero di fax utilizzando il tasto #.

Modifica del numero di inoltra fax

È possibile modificare anche a distanza il numero predefinito per l'inoltra fax utilizzando un altro apparecchio telefonico o fax funzionante a toni.

- 1 Comporre il numero del proprio apparecchio fax usando un telefono o un apparecchio fax funzionanti a toni.
- 2 Quando l'apparecchio risponde alla chiamata, comporre il Codice di accesso remoto (3 cifre seguite da *). Se l'apparecchio emette un segnale acustico prolungato, ci sono messaggi.
- 3 Quando l'apparecchio emette due brevi segnali acustici, comporre **9 5 4**.
- 4 Attendere il segnale prolungato e poi con la tastiera digitare il nuovo numero del fax a cui si desidera inoltrare i messaggi fax seguito da **##** (fino a 20 cifre).
- 5 Premere **9 0** per effettuare il reset dell'apparecchio al termine.
- 6 Attendere che l'apparecchio emetta un segnale acustico e riagganciare.



Nota

È possibile inserire una pausa nel numero di fax utilizzando il tasto #.

Comandi fax remoti

Usare i comandi indicati di seguito per accedere alle funzioni del proprio apparecchio ovunque ci si trovi. Quando si chiama il proprio apparecchio e si immette il Codice di accesso remoto (3 cifre seguite da *), l'apparecchio emette due segnali acustici brevi per richiedere l'invio di un comando di controllo remoto.

Comandi remoti		Informazioni dettagliate sull'operazione
95	Modifica delle impostazioni di Inoltro fax o di Memorizzazione fax	
	1 NO	È possibile impostare NO dopo aver recuperato o cancellato tutti i messaggi.
	2 Inoltro fax	Un segnale prolungato significa che la modifica è stata accettata. Se si sentono tre toni brevi, non è possibile cambiare poiché le condizioni non sono state soddisfatte (ad esempio, registrare un numero di inoltro fax). È possibile registrare il numero massimo di squilli. (Consultare <i>Modifica del numero di inoltro fax</i> a pagina 25.) Una volta registrato il numero, l'inoltro fax entrerà in funzione.
	4 Numero di Inoltro fax	
6 Memorizzazione fax		
96	Recupero di un fax	
	2 Recupero di tutti i fax	Comporre il numero di un apparecchio fax per il recupero dei messaggi fax ricevuti dal proprio apparecchio. (Consultare <i>Recupero di messaggi fax</i> a pagina 25.)
	3 Cancellazione dei fax in memoria	Se l'apparecchio emette un segnale prolungato, i messaggi fax sono stati cancellati dalla memoria.
97	Verifica dello Stato di ricezione	
	1 Fax	È possibile controllare se il proprio apparecchio ha ricevuto messaggi fax. Se ne ha ricevuti, l'apparecchio emette un segnale acustico prolungato. Se non ne ha ricevuti, l'apparecchio emette tre segnali acustici brevi.
98	Modifica della Modalità ricezione	
	1 Segreteria telefonica esterna	Se l'apparecchio emette un segnale acustico prolungato, la modifica è stata accettata.
	2 Fax/Tel	
	3 Solo Fax	
90	Esci	Premere 9 0 per uscire dalla funzione di recupero remoto. Attendere il segnale prolungato, poi riagganciare il ricevitore.

Funzioni supplementari di ricezione

Stampa ridotta di un fax in arrivo

Se si sceglie **Sì**, l'apparecchio riduce automaticamente ogni pagina di un fax in arrivo in modo che si adatti al formato carta della pagina A4, Letter, Legal o Folio.

L'apparecchio calcola il rapporto di riduzione utilizzando il formato della pagina del fax e l'impostazione del formato carta (**Menu, 1, 2**).

- 1 Accertarsi che l'apparecchio si trovi in modalità Fax .
- 2 Premere **Menu, 2, 1, 5**.
- 3 Premere **▲** o **▼** per scegliere **Sì** o **No**. Premere **OK**.
- 4 Premere **Stop/Uscita**.

Stampa fronte-retro per modalità fax (MFC-7460DN e MFC-7860DW)

L'apparecchio è in grado di stampare automaticamente i fax ricevuti su entrambi i lati del foglio se Fronte-retro è impostato su **Sì**.

È possibile usare un formato A4, Letter, Legal o Folio di carta per questa funzione (da 60 a 105 g/m²).

- 1 Accertarsi che l'apparecchio si trovi in modalità Fax .
- 2 Per MFC-7460DN, premere **Menu, 2, 1, 0**.
Per MFC-7860DW, premere **Menu, 2, 1, 9**.

- 3 Premere **▲** o **▼** per scegliere **Sì** (o **No**). Premere **OK**.

- 4 Premere **Stop/Uscita**.



Nota

Quando la stampa in fronte-retro è attivata, i fax in arrivo vengono ridotti automaticamente per adattarsi al formato carta nel vassoio.

4

Impostazione della stampigliatura di ricezione fax

È possibile impostare l'apparecchio per stampare la data e l'ora di ricevimento nella parte centrale superiore di ogni pagina fax ricevuta.

- 1 Accertarsi che l'apparecchio si trovi in modalità Fax .
- 2 Per MFC-7360N e MFC-7460DN, premere **Menu, 2, 1, 9**.
Per MFC-7860DW, premere **Menu, 2, 1, 8**.
- 3 Premere **▲** o **▼** per scegliere **Attiva** o **Disattiva**. Premere **OK**.
- 4 Premere **Stop/Uscita**.



Nota

- L'ora e la data di ricevimento non verranno visualizzate quando si utilizza Internet Fax.
- Accertarsi di aver impostato la data e l'ora corrette nell'apparecchio. (Consultare la *Guida di installazione rapida*.)

Ricezione fax nella memoria (Per MFC-7360N e MFC-7460DN)

Non appena il vassoio della carta si svuota durante la ricezione fax, il display mostra *Mancanza carta*. Inserire della carta nel vassoio. (Vedere *Caricare la carta e supporto di stampa* nel capitolo 2 della *Guida per utenti base*.) Se non è possibile mettere la carta nel vassoio di carta si verifica quanto segue:

Se Mem ricezione e' Sì:

L'apparecchio continua la ricezione dei fax e memorizza le pagine residue sempre che la memoria sia sufficiente. Ulteriori fax in entrata saranno anche memorizzati nella memoria fin quando la memoria è piena. Quando la memoria è piena, l'apparecchio non risponde automaticamente alle chiamate in arrivo. Per stampare i fax, caricare carta nel vassoio e premere **Inizio**.

Se Mem ricezione e' No:

L'apparecchio continua la ricezione dei fax e memorizza le pagine residue sempre che la memoria sia sufficiente. La macchina poi interrompe automaticamente la risposta alle chiamate fin quando la carta nuova è inserita nel vassoio di carta. Per stampare i fax ricevuti, caricare carta nel vassoio.

- 1 Accertarsi che l'apparecchio si trovi in modalità Fax .
- 2 Premere **Menu, 2, 1, 6**.
- 3 Usare ▲ o ▼ per scegliere *Sì* o *No*. Premere **OK**.
- 4 Premere **Stop/Uscita**.

Impostazione della densità di stampa

È possibile regolare la densità di stampa, rendendo le pagine stampate più chiare o più scure.

- 1 Accertarsi che l'apparecchio si trovi in modalità Fax .
- 2 Per MFC-7360N e MFC-7460DN, premere **Menu, 2, 1, 7**.
Per MFC-7860DW, premere **Menu, 2, 1, 6**.
- 3 Premere ► per scurire la stampa. Oppure, premere ◀ per schiarire la stampa. Premere **OK**.
- 4 Premere **Stop/Uscita**.

Stampa di un fax dalla memoria

Se è stato selezionato Memorizzazione fax (**Menu, 2, 5, 1**), è possibile ancora stampare un fax dalla memoria con l'apparecchio. (Consultare *Memorizzazione fax* a pagina 22.)

- 1 Premere **Menu, 2, 5, 3**.
- 2 Premere **Inizio**.
- 3 Premere **Stop/Uscita**.

Ricezione in mancanza di carta

Non appena il vassoio della carta si svuota durante la ricezione fax, il display mostra *Mancanza carta*. Inserire della carta nel vassoio. (Vedere *Caricare la carta e supporto di stampa* nel *Capitolo 2 della Guida per utenti base*)

L'apparecchio continua la ricezione dei fax e memorizza le pagine residue sempre che la memoria sia sufficiente.

I fax in arrivo continueranno a essere archiviati in memoria fin quando questa non diventa piena o non viene caricata della carta nel vassoio carta. Quando la memoria è piena, l'apparecchio non risponde automaticamente alle chiamate in arrivo. Per stampare i fax, caricare carta nel vassoio e premere **Inizio**.

(Per MFC-7360N e MFC-7460DN)
Per dettagli su come impostare la Memoria di ricezione manualmente, vedere *Ricezione fax nella memoria* (Per MFC-7360N e MFC-7460DN) a pagina 28.

Cenni preliminari sul polling

L'operazione di polling consente di impostare l'apparecchio in modo che altre persone possano ricevere fax dall'apparecchio pagando il costo della chiamata. Consente anche di chiamare un altro apparecchio fax dal quale poter ricevere un fax e pagare il costo della chiamata. Per poter funzionare, entrambi gli apparecchi devono essere impostati per la funzione di polling. Non tutti gli apparecchi fax supportano la funzione polling.

Ricezione polling

La ricezione polling consente di chiamare un altro apparecchio fax per ricevere un fax.

- 1 Accertarsi che l'apparecchio si trovi in modalità Fax .
- 2 Per MFC-7360N e MFC-7460DN, premere **Menu, 2, 1, 8**.
Per MFC-7860DW, premere **Menu, 2, 1, 7**.
- 3 Premere **▲** o **▼** per scegliere *Standard*.
Premere **OK**.
- 4 Comporre il numero di fax dell'apparecchio da cui si vuole prelevare il documento. Premere **Inizio**.

Polling protetto

Il polling protetto consente di limitare chi può ricevere documenti da recuperare con il polling. Il polling protetto funziona esclusivamente con gli apparecchi fax Brother. Se si desidera ricevere un fax da un apparecchio protetto Brother, è necessario inserire il codice di sicurezza.

- 1 Accertarsi che l'apparecchio si trovi in modalità Fax .
- 2 Per MFC-7360N e MFC-7460DN, premere **Menu, 2, 1, 8**.
Per MFC-7860DW, premere **Menu, 2, 1, 7**.
- 3 Premere **▲** o **▼** per scegliere *Protetto*. Premere **OK**.
- 4 Digitare il codice di sicurezza a quattro cifre.
Premere **OK**.
È il codice di sicurezza usato dall'apparecchio fax da cui si vuole prelevare il documento.
- 5 Comporre il numero di fax dell'apparecchio da cui si vuole prelevare il documento.
- 6 Premere **Inizio**.

Polling differito

Il polling differito consente di impostare la macchina per fare in modo che il polling inizi più tardi. E' possibile impostare solo *una* operazione di polling differito.

- 1 Accertarsi che l'apparecchio si trovi in modalità Fax .
- 2 Per MFC-7360N e MFC-7460DN, premere **Menu, 2, 1, 8**.
Per MFC-7860DW, premere **Menu, 2, 1, 7**.
- 3 Premere **▲** o **▼** per scegliere *Differito*.
Premere **OK**.
- 4 Digitare l'ora di inizio del polling (in formato 24 ore).
Ad esempio, digitare 21:45 per le 9:45 di sera.
Premere **OK**.
- 5 Comporre il numero di fax dell'apparecchio da cui si vuole prelevare il documento. Premere **Inizio**.
L'apparecchio effettua la chiamata per la ricezione polling all'ora programmata.

Polling sequenziale

Il polling sequenziale consente di richiedere documenti da molti apparecchi fax in una operazione.

- 1 Accertarsi che l'apparecchio si trovi in modalità Fax .
- 2 Per MFC-7360N e MFC-7460DN, premere **Menu, 2, 1, 8**.
Per MFC-7860DW, premere **Menu, 2, 1, 7**.
- 3 Premere **▲** o **▼** per scegliere **Standard**, **Protetto** o **Differito**.
Premere **OK**.
- 4 Scegliere una delle opzioni che seguono.
 - Se si sceglie **Standard** passare al punto 5.
 - Se si sceglie **Protetto**, inserire un numero di quattro cifre, premere **OK**, andare alla fase 5.
 - Se si sceglie **Differito**, inserire l'ora (in formato 24 ore) in cui si vuole iniziare il polling e premere **OK**, andare alla fase 5.
- 5 Specificare i numeri fax degli apparecchi per l'operazione di polling usando le funzioni di **Chiamata veloce**, **Numero diretto**, **Ricerca** o **Gruppo** oppure la tastiera dell'apparecchio. E' necessario premere **OK** tra ogni posizione.
- 6 Premere **Inizio**.

Arresto del polling

Per annullare il processo di polling, **Stop/Uscita** mentre l'apparecchio sta componendo.

Per annullare tutte le operazioni programmate di ricezione con polling sequenziale, premere **Menu, 2, 7**.
(Consultare *Controllo e annullamento lavori in attesa* a pagina 17.)

Servizi linea telefonica

Identificativo

La funzione Identificativo consente di utilizzare il servizio offerto su abbonamento dell'Identificativo da molte compagnie telefoniche locali. Chiamare la compagnia telefonica per dettagli. Questo servizio mostra il numero di telefono o il nome se disponibile di chi chiama quando la linea squilla.

Dopo pochi squilli, il display mostra il numero di telefono di chi chiama (e nome, se disponibile). Quando si risponde ad una chiamata, l'informazione dell'Identificativo scompare dal display ma le informazioni di chiamata restano memorizzate nella memoria dell'Identificativo.

- Vedrete il numero (o nome) sul display.
- Il messaggio **ID sconosciu.** significa che la chiamata proviene dall'esterno dell'area di servizio Identificativo.
- Il messaggio **Chiam. privata** significa che chi chiama ha una trasmissione di informazioni bloccata a livello internazionale.

E' possibile stampare un elenco di informazioni ID ricevute dalla macchina. (Consultare *Stampare l'elenco Identificativo* a pagina 33.)



Nota

- Il servizio Identificativo varia con diversi vettori. Chiamare la compagnia telefonica locale per scoprire il tipo di servizio disponibile nella propria area.
- Questa funzione può non essere disponibile in alcuni paesi.

Impostare l'Identificativo su Attivo

Se si possiede l'Identificativo sulla linea, allora questa funzione dovrebbe essere impostata su Attivo per mostrare il numero di telefono di chi chiama sul display quando il telefono squilla.

- 1 Premere **Menu, 2, 0, 2.**
La schermata mostra l'impostazione attuale.
- 2 Premere ▲ o ▼ per scegliere **Sì** (o **No**).
Premere **OK**.
- 3 Premere **Stop/Uscita**.

Vedere l'elenco Identificativo

L'apparecchio memorizza informazioni per per ultime trenta chiamate nell'elenco Identificativo. E' possibile vedere o stampare questo elenco. Quando la trentunesima chiamata arriva all'apparecchio, sostituisce l'informazione della prima chiama.

- 1 Premere **Menu, 2, 0, 2.**
La schermata mostra l'impostazione attuale.
- 2 Premere ▲ o ▼ per scegliere **Visualizza ID.**
Premere **OK**.
L'Identificativo dell'ultima chiamata compare sul display. Se nessun ID è memorizzato, il segnalatore acustico suona e **N. ID chiamante** appare sul display.
- 3 Premere ▲ o ▼ per passare attraverso la memoria Identificativo per scegliere l'Identificativo che si desidera vedere e premere **OK**. Il display mostra il numero di chi chiama e la data e l'ora della chiamata.
- 4 Per finire di vedere, premere **Stop/Uscita**.

Stampare l'elenco Identificativo

- 1 Premere **Menu, 2, 0, 2**.
- 2 Premere ▲ o ▼ per scegliere **Stampa rapporto**.
Premere **OK**.
Se nessun ID è memorizzato, il segnalatore acustico suona e **N. ID chiamante** appare sul display.
- 3 Premere **Inizio**.
- 4 Do che la stampa e' terminata, premere **Stop/Uscita**.

Impostare il tipo di linea telefonica

Se si connette la macchina ad una linea che possiede PBX o ISDN per inviare o ricevere fax, e' necessario cambiare il tipo di linea telefonica di conseguenza completando le fasi seguenti. Se si utilizza una linea che possiede PBX, e' possibile impostare la macchina per guadagnare accesso ad una linea esterna o meno.

- 1 Premere **Menu, 0, 6**.
- 2 Premere ▲ o ▼ per scegliere **PBX, ISDN (0 Normale)**.
Premere **OK**.
- 3 Procedere nel modo seguente:
 - Se si sceglie **ISDN o Normale**, andare a 7.
 - Se si sceglie **PBX**, andare a 4.
- 4 Procedere nel modo seguente:
 - Se si vuole cambiare l'attuale numero prefisso, premere **1** e andare a 6.
 - Se non si vuole cambiare l'attuale numero prefisso, premere **2** e andare a 7.

- 5 Inserire il prefisso (fino a 5 cifre) sulla tastiera.
Premere **OK**.



Nota

- E' possibile usare i numeri da 0 a 9, *, # e !.

(Premere **Tel/R** per mostrare "!".)

Non e' possibile usare ! con qualsiasi numero o carattere.

Se il sistema telefonico richiede un intervallo di richiamata, premere **Tel/R** per inserire l'intervallo.

- Se la composizione ad impulso è attiva, * e # non sono disponibili per l'uso.

- 6 Premere ▲ o ▼ per scegliere **Si o Sempre**.
Premere **OK**.



Nota

- Se si sceglie **Si**, premendo **Tel/R** (lo schermo mostra "!".) consente di accedere ad una linea esterna.
- Se si sceglie **Sempre**, è possibile accedere alla linea esterna premendo **Tel/R**.

- 7 Premere **Stop/Uscita**.

PBX e TRANSFER

La macchina è impostata inizialmente a **Normale**, che lascia che la macchina si collegi allo standard PSTN (Rete linee telefoniche pubbliche). Comunque, molti uffici usano un centralino telefonico o Scambio gruppo privato (PBX). La macchina può essere collegata alla maggior parte dei tipi di PBX. La funzione di richiamo della macchina supporta solo l'intervallo di richiamata (TBR). TBR funziona con la maggior parte sei sistemi PBX consentendo di accedere ad una linea esterna o trasferire chiamate ad un'altra estensione. La funzione funziona quando **Tel/R** è premuto.

Operazioni di composizione aggiuntive

Combinare numeri a composizione veloce

È possibile combinare più di un numero a composizione veloce. Questa funzione può essere utile se si deve comporre un codice di accesso per un'azienda telefonica ad una tariffa più bassa.

Ad esempio, potreste aver memorizzato '555' su Chiamata veloce #003 e '7000' su Chiamata veloce #002. E' possibile usarli per digitare '555-7000' se si premono i tasti seguenti:

Premere  (Rubrica) 003.

Premere  (Rubrica) 002 e Inizio.

I numeri possono essere aggiunti manualmente digitandoli sulla tastiera.

Premere  (Rubrica) 003, 7001 (sulla tastiera), e Inizio.

Questo digita '555-7001'. E' possibile anche aggiungere una pausa premendo **Rich/Pausa**.

Altri metodi per memorizzare i numeri

Impostazione di gruppi per la trasmissione circolare

Se capita spesso di inviare lo stesso messaggio fax a molti numeri fax, è possibile impostare un gruppo.

I gruppi sono memorizzati a a numeri diretti e numeri di chiamata veloce. Ogni gruppo utilizza un tasto a chiamata diretta o a chiamata veloce. E' possibile inviare messaggi fax a tutti i numeri memorizzati in un gruppo premendo il tasto di chiamata diretta o inserendo il numero di chiamata veloce e poi premendo **Inizio**.

Prima di aggiungere numeri ad un gruppo è necessario memorizzarli nella chiamata diretta o nella chiamata veloce. E' possibile avere fino a 8 gruppetti o si può assegnare fino a 207 numeri ad un gruppo grande.

- 1 Premere **Menu**, **2**, **3**, **3**.

Rubrica
3. Imp. gruppi

- 2 Scegliere il tasto di un numero diretto o la posizione di chiamata veloce dove memorizzare il gruppo.

- Premere un tasto di un numero diretto.

- Premere  (Rubrica) quindi immettere la posizione di chiamata veloce a tre cifre.

Premere **OK**.

- 3 Digitare il numero del gruppo con la tastiera (da 1 a 8).
Premere **OK**.

- 4 Per aggiungere numeri diretti o di chiamata veloce, procedere nel modo seguente:
- Per i numeri diretti, premere i tasti dei numeri diretti uno dopo l'altro.
 - Per i numeri di Chiamata veloce, premere  (**Rubrica**) quindi immettere il numero di chiamata veloce a tre cifre.
- Il display visualizza i numeri diretti prescelti con un * e i numeri di chiamata veloce con # (ad esempio *006, #009).
- 5 Premere **OK** se non si vogliono aggiungere altri numeri.
- 6 Procedere nel modo seguente:
- Inserire il nome utilizzando la tastiera (fino a 15 caratteri). Utilizzare il grafico su *Immissione di testo* in *Appendice C della Guida per utenti base* per facilitare l'inserimento delle lettere.
- Premere **OK**.
- Premere **OK** per memorizzare il gruppo senza associare un nome.
- 7 Per salvare una risoluzione fax insieme al numero, scegliere una delle opzioni che seguono:
- Per memorizzare la risoluzione fax, premere ▲ o ▼ per selezionare Std, Fine, S. Fine o Foto.
- Premere **OK**.
- Premere **OK** se non si vuole modificare la risoluzione predefinita.
- 8 Procedere nel modo seguente:
- Per memorizzare un altro gruppo per la trasmissione circolare, passare al punto 2.
 - Per completare la procedura di memorizzazione di gruppi per la trasmissione circolare, premere **Stop/Uscita**.



Se si è scaricato I-FAX e E-mail (Per MFC-7460DN e MFC-7860DW)

Opzioni per la configurazione di gruppi

Il grafico seguente mostra le selezioni aggiuntive per impostare i numeri di gruppo dopo aver scaricato I-FAX e E-mail per MFC-7460DN e MFC-7860DW.

Passo 1 Immettere la posizione del gruppo	Passo 2 Immettere il numero del gruppo	Passo 3 Selezione Tipo registrazione	Passo 4 Aggiungi al gruppo i Numeri diretti e Chiam. veloce memorizzati	Passo 5 Immettere il Nome del gruppo	Passo 6 Selezionare la Risoluzione	Passo 7 Selezionare il Tipo di file
Numeri diretti o Chiam.veloce	(da 1 a 8)	Fax/IFAX	Numero fax o indirizzo e-mail	(Nome) Premere OK.	Std, Fine, S.Fine ¹ , Foto	—
		Invia PDF color	Indirizzo e-mail		100 dpi, 200 dpi, 300 dpi, 600 dpi	PDF, SPDF
		Invia JPG color			100 dpi, 200 dpi, 300 dpi, 600 dpi	—
		Invia XPS color			100 dpi, 200 dpi, 300 dpi, 600 dpi	—
		Invia PDF grig.			100 dpi, 200 dpi, 300 dpi	PDF, SPDF
		Invia JPG grig.			100 dpi, 200 dpi, 300 dpi	—
		Invia XPS grig.			100 dpi, 200 dpi, 300 dpi	—
		Invia PDF b/n			200 dpi, 200x100dpi	PDF, SPDF
		Invia TIFF b/n			200 dpi, 200x100dpi	—

¹ S. Fine non appare se si aggiunge l'indirizzo e-mail nel Passo 4.

- 1 **Premere Menu, 2, 3, 3.**
- 2 Scegliere il tasto di un numero diretto o la posizione di chiamata veloce dove memorizzare il gruppo.
 - Premere un tasto di un numero diretto.
 - Premere  (**Rubrica**) quindi immettere la posizione di chiamata veloce a tre cifre.
Premere **OK**.
- 3 Digitare il numero del gruppo con la tastiera (da 1 a 8).
Premere **OK**.
- 4 Premere ▲ o ▼ per selezionare uno dei seguenti:
 - Fax/IFAX
 - Invia PDF color
 - Invia JPG color
 - Invia XPS color
 - Invia PDF grig.
 - Invia JPG grig.
 - Invia XPS grig.
 - Invia PDF b/n
 - Invia TIFF b/n.
 Premere **OK**.
- 5 Per aggiungere numeri diretti o di chiamata veloce, procedere nel modo seguente:
 - Per i numeri diretti, premere i tasti dei numeri diretti uno dopo l'altro.
 - Per i numeri di Chiamata veloce, premere  (**Rubrica**) e poi inserire il numero di chiamata veloce a tre cifre.
Il display visualizza i numeri diretti prescelti con un * e i numeri di chiamata veloce con # (ad esempio *006, #009).

**Nota**

Quando si includono numeri E-mail, tutti gli altri numeri del gruppo devono essere numeri E-mail.

- 6 Premere **OK** se non si vogliono aggiungere altri numeri.
- 7 Procedere nel modo seguente:
 - Inserire il nome utilizzando la tastiera (fino a 15 caratteri). Utilizzare il grafico su *Immissione di testo in Appendice C della Guida per utenti base* per facilitare l'inserimento delle lettere.
Premere **OK**.
 - Premere **OK** per memorizzare il gruppo senza associare un nome.
- 8 Per scegliere la risoluzione di fax/scansione per il numero di gruppo, andare al passo successivo appropriato, come mostrato nella seguente tabella.

Opzione selezionata in fase 4	Passare al punto
Fax/IFAX	9
Invia PDF color Invia JPG color Invia XPS color	10
Invia PDF grig. Invia JPG grig. Invia XPS grig.	11
Invia PDF b/n Invia TIFF b/n	12

- 9 Premere ▲ o ▼ per selezionare Std, Fine, S. Fine¹ o Foto.
Premere **OK**.

¹ S. Fine non appare se si aggiunge l'indirizzo e-mail nel punto 5.

10 Premere ▲ o ▼ per selezionare 100 dpi, 200 dpi, 300 dpi o 600 dpi. Premere **OK**.

- Se si sceglie *Invia PDF color*, andare al passo 13.
- Se si sceglie *Invia JPG color* o *Invia XPS color*, andare al passo 14.

11 Premere ▲ o ▼ per selezionare 100 dpi, 200 dpi o 300 dpi. Premere **OK**.

- Se si sceglie *Invia PDF grig.*, andare al passo 13.
- Se si sceglie *Invia JPG grig.* o *Invia XPS grig.*, andare al passo 14.

12 Premere ▲ o ▼ per scegliere 200 dpi o 200x100dpi. Premere **OK**.

- Se si sceglie *Invia PDF b/n*, andare al passo 13.
- Se si sceglie *Invia TIFF b/n*, andare al passo 14.

13 Selezionare il tipo di PDF da PDF o SPDF (Sicuro PDF) che sarà usato per inviare al PC. Premere **OK** e poi andare al passo 14.

14 Premere **Stop/Uscita**.



Nota

- Quando si esegue una trasmissione e si è salvato un profilo di scansione con il numero o indirizzo email, il profilo di scansione della chiamata diretta, chiamata rapida o numero gruppo che si sceglie prima sarà applicato alla trasmissione.
- Per dettagli sul formato file, vedere la *Guida software dell'utente*.

- Se si seleziona *Fax/IFAX* in passo 4 e si aggiunge chiamata diretta o chiamata veloce che sono memorizzati come 'I-Fax', non è possibile selezionare *S.Fine*.

Modifica dei numeri di gruppo

Se si cerca di cambiare un numero di gruppo, il display mostra il nome o numero già memorizzato.

1 Premere **Menu, 2, 3, 3**.

```
Rubrica
3.Imp.gruppi
```

2 Selezionare il tasto Numeri diretti o Chiam. veloce in cui è memorizzato il numero di gruppo. Procedere nel modo seguente:

- Premere un tasto di un numero diretto.
- Premere  (**Rubrica**) quindi immettere il numero di chiamata veloce a tre cifre. Premere **OK**.



Nota

Se il numero di gruppo che si cerca di cambiare è stato impostato a inoltrare fax, il display chiede se si desidera cambiare il nome o numero.

3 Procedere nel modo seguente:

- Per modificare le informazioni sul gruppo memorizzate, premere **1**. Andare al passo 4.
- Per uscire dalla procedura senza apportare modifiche, premere **Stop/Uscita**.

```
G01:*001*002#001
1.Camb 2.Canc
```

- 4 Per aggiungere o eliminare numeri diretti o di chiamata veloce, procedere nel modo seguente:
- Per aggiungere numeri diretti, premere ◀ o ▶ per posizionare il cursore subito dopo l'ultimo numero. Premere quindi il tasto del numero diretto aggiuntivo.
 - Per aggiungere numeri di Chiamata veloce, premere ◀ o ▶ per posizionare il cursore subito dopo l'ultimo numero. Quindi premere  (**Rubrica**) quindi immettere il numero di chiamata veloce a tre cifre aggiuntivo.
 - Per eliminare numeri diretti o di chiamata veloce, premere ◀ o ▶ per posizionare il cursore sotto il numero da eliminare, quindi premere **Cancella**.

Premere **OK**.

- 5 Per modificare il nome, attenersi alle istruzioni di seguito. Una volta completata la modifica del nome, premere **OK**.
- Per modificare il nome, premere ◀ o ▶ per posizionare il cursore sotto il carattere che si desidera modificare. Immettere quindi i caratteri o premere **Cancella** per eliminarlo.
- Una volta completata la modifica, premere **OK**.
- 6 Se si desidera modificare la risoluzione del fax insieme al numero, premere ▲ o ▼ per scegliere la risoluzione desiderata.
Premere **OK**.

- 7 Premere **Stop/Uscita**.

Se si è scaricato IFAX e E-mail (MFC-7460DN e MFC-7860DW)

Se si tenta di modificare un numero di gruppo, il display mostra il nome o il numero già memorizzato.

- 1 Premere **Menu, 2, 3, 3**.

```
Rubrica
3.Imp.gruppi
```

- 2 Selezionare il tasto chiamata diretta o chiamata veloce nel quale il numero di gruppo è stato memorizzato. Procedere nel modo seguente:
- Premere il tasto chiamata diretta.
 - Premere  (**Rubrica**) e quindi inserire il numero di chiamata veloce a tre cifre.
- Premere **OK**.



Nota

Se il numero di gruppo che si sta cercando di cancellare è stato impostato per un numero di inoltro dei fax, il display chiede se si desidera modificare il nome o il numero.

- 3 Procedere nel modo seguente:
- Per modificare le informazioni sul gruppo memorizzate, premere 1. Andare al passo 4.
 - Per uscire dalla procedura senza apportare modifiche, premere **Stop/Uscita**.

```
G01:*001*002#001
1.Camb 2.Canc
```

- 4 Premere ▲ o ▼ per selezionare uno dei seguenti:

Fax/IFAX
 Invia PDF color
 Invia JPG color
 Invia XPS color
 Invia PDF grig.
 Invia JPG grig.
 Invia XPS grig.
 Invia PDF b/n
 Invia TIFF b/n
 Premere **OK**.

- 5 Aggiungere o eliminare numeri di chiamata diretta e chiamata veloce seguendo le seguenti istruzioni:

- Per aggiungere numeri di chiamata diretta, premere ◀ o ▶ per posizionare il cursore subito dopo l'ultimo numero. Premere poi il tasto chiamata diretta che si desidera aggiungere.
- Per aggiungere numeri di chiamata veloce, premere ◀ o ▶ per posizionare il cursore subito dopo l'ultimo numero. Premere poi  (**Rubrica**) e inserire la posizione a tre cifre del numero di chiamata veloce che si desidera aggiungere.
- Per eliminare i numeri di chiamata diretta o chiamata veloce, premere ◀ o ▶ per posizionare il cursore sotto al numero che si desidera eliminare, quindi premere **Cancella**.

Premere **OK**.

- 6 Modificare il nome come segue:

- Per modificare il nome, premere ◀ o ▶ per posizionare il cursore sotto al carattere che si desidera modificare. Premere poi **Cancella** per eliminarlo e inserire il carattere corretto usando la tastiera numerica.

Una volta conclusa la modifica, premere **OK**.

- 7 Se si desidera modificare la risoluzione dei fax per il gruppo, premere ▲ o ▼ per scegliere la risoluzione desiderata. Premere **OK**. Per dettagli, seguire le indicazioni partendo dal punto 8 in Opzioni di memorizzazione per la configurazione dei gruppi. (Vedere *Opzioni per la configurazione di gruppi* a pagina 36).

- 8 Premere **Stop/Uscita**.

Eliminazione dei numeri di gruppo

Se si cerca di cancellare un numero di gruppo, il display mostra il nome o il numero di gruppo memorizzato.

- 1 Premere **Menu, 2, 3, 3**.

```
Rubrica
3. Imp.gruppi
```

- 2 Scegliere il tasto chiamata diretta o chiamata veloce nel quale il gruppo è stato memorizzato.

Procedere nel modo seguente:

- Premere un tasto di un numero diretto.
- Premere  (**Rubrica**) quindi immettere il numero di chiamata veloce a tre cifre.
 Premere **OK**.



Nota

Se il tasto chiamata diretta o chiamata veloce che si sta cercando di cancellare è stato impostato per un numero di inoltro dei fax, il display chiede se si desidera modificare il nome o il numero.

- 3 Per eliminare il gruppo, premere **2**.

```
G01:*001*002#001
1.Camb 2.Canc
```

- 4 Procedere nel modo seguente:
- Per eliminare il gruppo, premere **1**.
 - Per uscire dalla procedura senza eliminare il gruppo, premere **2**.

Eliminare?
1.Sì 2.No

- 5 Premere **Stop/Uscita**.

Rapporti fax

Alcuni rapporti fax (verifica della trasmissione e registro fax) possono essere stampati automaticamente o manualmente.

Rapporto di verifica della trasmissione

È possibile utilizzare il Rapporto di verifica trasmissione come conferma dell'avvenuto invio di un fax. (Per dettagli su come impostare il tipo di rapporto che si desidera, vedere *Rapporto di verifica della trasmissione* nel *Capitolo 4* della *Guida per utenti base*.)

Giornale fax

È possibile impostare l'apparecchio in modo che stampi il giornale fax (il rapporto delle attività) ad intervalli specificati (ogni 50 fax, 6, 12 o 24 ore, 2 o 7 giorni). L'impostazione predefinita è *Ogni 50 fax*, indicando che l'apparecchio stampa il giornale dopo 50 operazioni memorizzate.

Se l'intervallo è impostato su **No**, è possibile stampare il rapporto seguendo le istruzioni fornite alla pagina successiva.

- 1 Premere **Menu**, **2**, **4**, **2**.
- 2 Premere ▲ o ▼ per selezionare un intervallo.
Premere **OK**.
Se si sceglie 7 giorni, verrà chiesto di scegliere un giorno dal quale iniziare il conto alla rovescia dei 7 giorni.
Se si sceglie *Ogni 50 fax*, sul display appare **Accettato**. Passare quindi al punto 4.

- 3 Digitare l'ora di inizio della stampa usando il formato 24 ore.
Ad esempio: digitare 19:45 per le 7:45 di sera.
Premere **OK**.

- 4 Premere **Stop/Uscita**.
Se si sceglie 6, 12, 24 ore, 2 o 7 giorni, l'apparecchio stampa il rapporto all'ora selezionata e cancella quindi tutte le operazioni dalla memoria. Se la memoria dell'apparecchio si esaurisce con 200 operazioni prima che sia trascorso l'intervallo scelto, l'apparecchio stampa il giornale in anticipo e poi cancella tutte le operazioni dalla memoria.
Se si desidera un rapporto aggiuntivo prima di quello all'intervallo previsto, è possibile stamparlo manualmente senza cancellare le operazioni nella memoria.

Rapporti

Sono disponibili i rapporti che seguono:

- 1 Rapporto TX
Visualizza il Rapporto di verifica della trasmissione per gli ultimi 200 fax in uscita e stampa l'ultimo rapporto.
- 2 Aiuti
Stampa una lista di funzioni usate di frequente per un supporto alla programmazione dell'apparecchio.
- 3 Elenco telef.
Stampa in ordine numerico o alfabetico numeri e nomi memorizzati nella memoria numeri diretti e di Chiamata veloce.
- 4 Giornale Fax
Stampa un elenco di dati degli ultimi 200 fax in entrata e in uscita. (TX: trasmissione.) (RX: ricezione.)
- 5 Imp. Utente
Stampare una lista delle impostazioni correnti.
- 6 Config.Rete
Elenca le impostazioni di rete.
- 7 Modulo ordine
E' possibile stampare moduli d'ordine accessori per riempire e inviare al rivenditore Brother.
- 8 Rapporto WLAN (MFC-7860DW)
Stampa il risultato della diagnosi della connettività LAN.

Stampa di un rapporto

- 1 Per MFC-7360N e MFC-7460DN, premere **Menu**, **4**.
Per MFC-7860DW, premere **Menu**, **5**.
- 2 Procedere nel modo seguente:
 - Premere **▲** o **▼** per scegliere il rapporto desiderato.
Premere **OK**.
 - Digitare il numero del rapporto da stampare. Ad esempio, premere **2** per stampare la Lista aiuti.
- 3 Premere **Inizio**.
- 4 Premere **Stop/Uscita**.

Impostazioni copia

Quando si vogliono cambiare momentaneamente le impostazioni solo per la copia successiva, usare i tasti temporanei **COPIA**. È possibile usare diverse combinazioni.

MFC-7360N



MFC-7460DN e MFC-7860DW



L'apparecchio ritorna alle impostazioni predefinite un minuto dopo la copia, a meno che la Modalità Timer sia stata impostata su 30 secondi o meno. (Consultare *Modalità Timer* a pagina 4.)

Per cambiare un'impostazione, premere i tasti temporanei **COPIA**. È possibile utilizzare **Opzioni**, **Ingrand/Riduzione** o **Duplex**¹.

Una volta terminata la selezione delle impostazioni, premere **Inizio**.

¹ Per MFC-7460DN e MFC-7860DW

Interruzione copia

Per interrompere la copia, premere **Stop/Uscita**.

Ingrandimento o riduzione dell'immagine copiata

È possibile scegliere le seguenti percentuali di ingrandimento o riduzione:

Premere	100%*
	97% LTR→A4
	94% A4→LTR
	91% Full Page
	85% LTR→EXE
	83%
	78%
	70% A4→A5
	50%
	Pers. (25%-400%)
	Auto
	200%
	141% A5→A4
	104% EXE→LTR

* L'impostazione di fabbrica è indicata in grassetto con un asterisco.

Auto imposta l'apparecchio per calcolare il rapporto che si adatta meglio al formato della carta.

Auto è solo disponibile quando si usa l'ADF.

Pers. (25%-400%) consente l'inserimento di una percentuale compresa tra il 25% al 400%.

Per ingrandire o ridurre la copia successiva, procedere nel modo seguente:

- 1 Accertarsi che l'apparecchio si trovi in modalità Copia .
- 2 Caricare il documento.
- 3 Usare la tastiera per inserire il numero di copie desiderato (massimo 99).
- 4 Premere **Ingrand/Riduzione**.
- 5 Procedere nel modo seguente:
 - Premere ▲ o ▼ per scegliere la riduzione o l'ingrandimento desiderato.
Premere **OK**.
 - Premere ▲ o ▼ per scegliere Pers. (25%-400%).
Premere **OK**.
Usare la tastiera per inserire una percentuale di ingrandimento o riduzione compresa tra 25% a 400%.
(Ad esempio, premere **5 3** per inserire 53%.)
Premere **OK**.
- 6 Premere **Inizio**.



Nota

Opzioni layout pagina 2 in 1 (P), 2 in 1 (L), 2 in 1 (ID), 4 in 1 (P) e 4 in 1 (L) non *sono* disponibili con Ingrandimento/Riduzione.

Uso del tasto Opzioni

Assicurarsi di essere in modo Copia. Utilizzare il tasto **Opzioni** per cambiare rapidamente e in maniera temporanea le impostazioni di copia per la copia successiva.

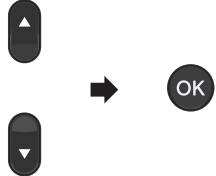
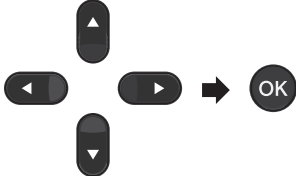
Premere	Selezioni menu	Opzioni	Pagina
	<p>Premere ▲ o ▼, quindi premere OK.</p> 	<p>Premere ▲, ▼, ◀ o ▶, quindi premere OK.</p> 	
	Qualità	Auto* Testo Foto Grafica	47
	Impila/Ordina (Appare quando il documento si trova nell'alimentatore automatico)	Cumul.* Ordina	47
	Luminosità	-■□□□+ -□■□□+ -□□■□+* -□□□■+ -□□□□+	48
	Contrasto	-■□□□+ -□■□□+ -□□■□+* -□□□■+ -□□□□+	48
	Layout pagina	No (1 in 1)* 2 in 1 (P) 2 in 1 (L) 2 in 1 (ID) 4 in 1 (P) 4 in 1 (L)	48

Le impostazioni di fabbrica sono indicate in grassetto con un asterisco.

Migliorare la qualità di copia

È possibile scegliere tra una gamma di impostazioni sulla qualità. L'impostazione predefinita è *Auto*.

■ Auto

La modalità automatica è consigliata per le normali operazioni di stampa. Idonea per documenti che contengono sia testo che fotografie.

■ Testo

Adatto per documenti che contengono principalmente testo.

■ Foto

Migliore qualità di copia per fotografie.

■ Grafica

Idonea per copiare gli scontrini e le ricevute.

Per modificare *temporaneamente* l'impostazione sulla qualità, procedere nel modo seguente:

- 1 Accertarsi che l'apparecchio si trovi in modalità Copia .
- 2 Caricare il documento.
- 3 Usare la tastiera per inserire il numero di copie desiderato (massimo 99).
- 4 Premere **Opzioni**.
Premere ▲ o ▼ per scegliere *Qualità*.
Premere **OK**.
- 5 Premere ▲ o ▼ per scegliere *Auto*, *Testo*, *Foto* o *Grafica*.
Premere **OK**.
- 6 Premere **Inizio**.

Per modificare l'impostazione *predefinita*, procedere nel modo seguente:

- 1 Premere **Menu**, **3**, **1**.
- 2 Premere ▲ o ▼ per scegliere la qualità della copia.
Premere **OK**.
- 3 Premere **Stop/Uscita**.

Ordinamento copie usando l'ADF

È possibile ordinare copie multiple. Le pagine saranno impilate nell'ordine 1 2 3, 1 2 3, 1 2 3 e così via.

- 1 Accertarsi che l'apparecchio si trovi in modalità Copia .
- 2 Caricare il documento nell'alimentatore automatico.
- 3 Usare la tastiera per inserire il numero di copie desiderato (massimo 99).
- 4 Premere **Opzioni**.
Premere ▲ o ▼ per scegliere *Impila/Ordina*.
Premere **OK**.
- 5 Premere ▲ o ▼ per scegliere *Cumul.* o *Ordina*.
Premere **OK**.
- 6 Premere **Inizio**.

Regolazione della luminosità e del contrasto

Contrasto

È possibile regolare il contrasto per ottenere immagini più nitide e più vivaci.

Per modificare *temporaneamente* l'impostazione del contrasto, procedere nel modo seguente:

- 1 Accertarsi che l'apparecchio si trovi in modalità Copia .
- 2 Caricare il documento.
- 3 Usare la tastiera per inserire il numero di copie desiderato (massimo 99).
- 4 Premere **Opzioni**.
Premere ▲ o ▼ per scegliere **Contrasto**.
Premere **OK**.
- 5 Premere ◀ o ▶ per aumentare o ridurre il contrasto.
Premere **OK**.
- 6 Premere **Inizio**.

Per modificare l'impostazione *predefinita*, procedere nel modo seguente:

- 1 Premere **Menu, 3, 3**.
- 2 Premere ◀ o ▶ per aumentare o ridurre il contrasto.
Premere **OK**.
- 3 Premere **Stop/Uscita**.

Luminosità

Regolare la luminosità della copia rendendo le copie più scure o più chiare.

Per modificare *temporaneamente* l'impostazione della luminosità della copia, procedere nel modo seguente:

- 1 Accertarsi che l'apparecchio si trovi in modalità Copia .
- 2 Caricare il documento.
- 3 Usare la tastiera per inserire il numero di copie desiderato (massimo 99).
- 4 Premere **Opzioni**.
Premere ▲ o ▼ per scegliere **Luminosità**.
Premere **OK**.
- 5 Premere ◀ o ▶ per rendere la copia più chiara o più scura.
Premere **OK**.
- 6 Premere **Inizio**.

Per modificare l'impostazione *predefinita*, procedere nel modo seguente:

- 1 Premere **Menu, 3, 2**.
- 2 Premere ◀ o ▶ per rendere la copia più chiara o più scura.
Premere **OK**.
- 3 Premere **Stop/Uscita**.

N in 1 copia (layout pagina)

È possibile ridurre la quantità di carta utilizzata quando si esegue la copia utilizzando la funzione N in 1. Ciò consente di copiare due o quattro pagine su una sola pagina. Se si desidera copiare entrambi i lati di un documento di identità su una pagina, vedere *Copia ID 2 in 1* a pagina 50.

! IMPORTANTE

- Accertarsi di aver impostato il formato carta su **Letter** o **A4**.
- (P) significa Verticale e (L) significa Orizzontale.
- Non è possibile utilizzare l'impostazione **Ingrand/Riduzione** con la funzione N in 1.

- 1 Accertarsi che l'apparecchio si trovi in modalità Copia .
- 2 Caricare il documento.
- 3 Usare la tastiera per inserire il numero di copie desiderato (massimo 99).
- 4 Premere **Opzioni**.
Premere ▲ o ▼ per scegliere *Layout pagina*.
Premere **OK**.
- 5 Premere ▲ o ▼ per scegliere 2 in 1 (P), 2 in 1 (L), 2 in 1 (ID)¹, 4 in 1 (P), 4 in 1 (L) o No (1 in 1).
Premere **OK**.

¹ Per i particolari su 2 in 1 (ID), vedere *Copia ID 2 in 1* a pagina 50.
- 6 Premere **Inizio** per scansionare la pagina.
Se è stato inserito il documento nell'ADF, l'apparecchio esegue la scansione delle pagine e avvia la stampa.
Se si utilizza il piano dello scanner, procedere al punto 7.
- 7 Quando l'apparecchio esegue la scansione della pagina, premere **1** per eseguire la scansione della pagina successiva.

Pag. Successiva?
1.Sì 2.No
- 8 Posizionare la pagina successiva sul piano dello scanner.
Premere **OK**.
Ripetere i punti 7 e 8 per ciascuna pagina del layout.
- 9 Dopo aver eseguito la scansione di tutte le pagine, premere **2** nel passo 7 per finire.

Se si copia dall'ADF:

Posizionare il documento con la stampa *rivolta verso l'alto* nella direzione indicata in basso:

■ 2 in 1 (P)

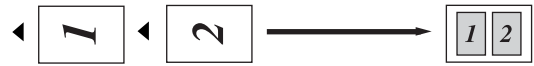

■ 2 in 1 (L)

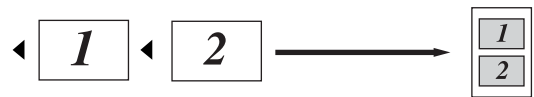

■ 4 in 1 (P)



■ 4 in 1 (L)



Se si copia dal piano dello scanner:

Posizionare il documento con la stampa *rivolta verso il basso* nella direzione indicata in basso:

■ 2 in 1 (P)



■ 2 in 1 (L)

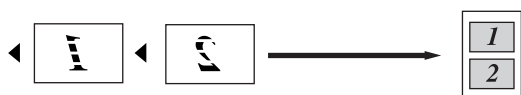

■ 4 in 1 (P)



■ 4 in 1 (L)



Copia ID 2 in 1

È possibile copiare entrambi i lati del documento di identità su una pagina, mantenendo il formato originale del documento.

Nota

È possibile copiare un documento di identità nei limiti previsti dalle leggi in vigore. Vedere *Limiti legali per la copia* nell' *Opuscolo Sicurezza e restrizioni legali*.

- 1 Premere  (**COPIA**).
- 2 Posizionare un documento di identità con il lato di stampa *rivolto verso il basso* sul lato sinistro del piano dello scanner.

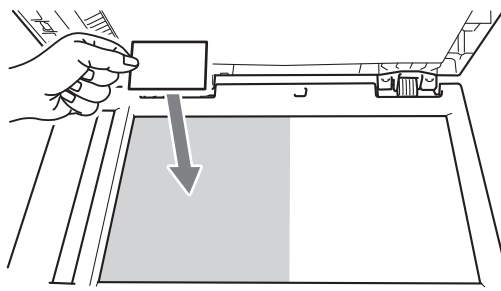

- Anche se il documento viene collocato nell'ADF, l'apparecchio esegue la scansione dei dati dal piano dello scanner.

- 3 Premere **Opzioni**.
Premere ▲ o ▼ per scegliere *Layout pagina*.
Premere **OK**.

- 4 Premere ▲ o ▼ per scegliere 2 in 1 (ID).
Premere **OK**.
 - 5 Premere **Inizio**.
Dopo che l'apparecchio ha eseguito la scansione del primo lato del documento, sul display LCD vengono visualizzate le seguenti istruzioni.
- Girare doc.ID
Poi prem. start
- 6 Capovolgere il documento di identità e posizionarlo sul lato sinistro del piano dello scanner.
 - 7 Premere **Inizio**.
L'apparecchio esegue la scansione dell'altro lato del documento e stampa la pagina.



Nota

Scegliendo Copia ID 2 in 1, l'apparecchio imposta la qualità su **Foto** e il contratto a +2 (-□□□□■+).

Copia fronte-retro (da facciata singola a fronte-retro) (MFC-7460DN e MFC-7860DW)

Se si desidera utilizzare la funzionalità di copia fronte-retro automatica, caricare il documento nell'ADF.

Copia fronte-retro (lato lungo)

■ 1 lato - fronte-retro L

Verticale

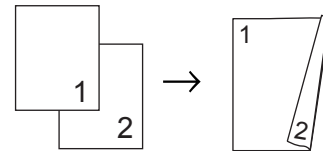

Orizzontale

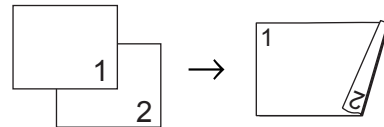

- 1 Accertarsi che l'apparecchio si trovi in modalità Copia .
- 2 Caricare il documento.
- 3 Usare la tastiera per inserire il numero di copie desiderato (massimo 99).
- 4 Premere **Duplex** e ▲ o ▼ per selezionare 1 lato→2 lati L.
Premere **OK**.
- 5 Premere **Inizio** per copiare il documento.

Copia fronte-retro avanzata (lato corto)

■ 1 lato → fronte-retro S

Verticale

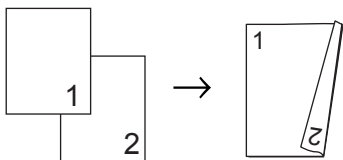

Orizzontale

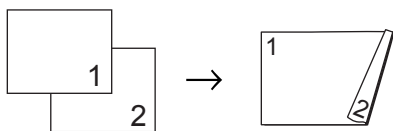

- 1 Accertarsi che l'apparecchio si trovi in modalità Copia .
- 2 Caricare il documento.
- 3 Usare la tastiera per inserire il numero di copie desiderato (massimo 99).
- 4 Premere **Duplex** e ▲ o ▼ per selezionare 1 lato-2 lati S.
Premere **OK**.
- 5 Premere **Inizio** per copiare il documento.

Pulizia dell'apparecchio

Pulire l'interno e l'esterno dell'apparecchio con un panno asciutto e privo di peli. Quando si sostituisce la cartuccia toner o il gruppo tamburo, accertarsi di pulire l'interno dell'apparecchio. Per dettagli sulla pulizia dell'apparecchio, consultare la *Guida per utenti base*.

⚠ AVVERTENZA

NON utilizzare materiali per la pulizia contenenti ammoniaca, alcol e qualsiasi tipo di spray o di sostanza infiammabile per pulire l'interno o l'esterno dell'apparecchio. In questo modo potrebbe verificarsi una scossa elettrica o un incendio.

Vedere *Per utilizzare in prodotto in modo sicuro nell' Opuscolo Sicurezza e restrizioni legali* per come pulire la macchina.



Fare attenzione a non inalare il toner.

⚠ IMPORTANTE

Usare detergenti neutri. Se si esegue la pulizia con liquidi volatili come diluenti o benzene la superficie dell'apparecchio verrà danneggiata.

Controllare la macchina

Controllo dei contapagine

È possibile visualizzare il contapagine dell'apparecchio per le copie, le stampe, gli elenchi e i rapporti, i fax o i resoconti.

- 1 Per MFC-7360N e MFC-7460DN, premere **Menu, 6, 2**.
Per MFC-7860DW, premere **Menu, 7, 2**.
- 2 Premere ▲ o ▼ per scegliere Totale, Fax/Lista, Copia o Stampa.
- 3 Premere **Stop/Uscita**.

Controllo della durata rimanente delle parti

La vita utile dei componenti dell'apparecchio è indicata sul display.

- 1 Per MFC-7360N e MFC-7460DN, premere **Menu, 6, 3**.
Per MFC-7860DW, premere **Menu, 7, 3**.
- 2 Premere **Stop/Uscita**.

Imballaggio e spedizione dell'apparecchio

Nota

- Se per qualsiasi motivo l'apparecchio deve essere spedito, imballarlo con cura nella confezione originale per evitare danni durante il trasporto. L'apparecchio deve essere adeguatamente assicurata con il vettore.
- Se si restituisce l'apparecchio alla Brother come parte di Servizio di cambio, imballare solo l'apparecchio. Tenere tutte le parti separate, incluso il gruppo tamburo, le cartucce toner e i materiali stampati per usarli con la macchina 'Scambio'.

- 1 Disattivare l'interruttore di alimentazione dell'apparecchio. Scollegare tutti i cavi e poi scollegare il cavo di alimentazione dalla presa di alimentazione CA. Lasciare la macchina spenta per almeno 10 minuti per farla raffreddare.
- 2 Aprire il coperchio frontale.
- 3 Rimuovere il gruppo tamburo e la cartuccia del toner. Lasciare la cartuccia del toner installata nel gruppo tamburo.

- 4 Mettere il materiale protettivo (1) nell'apparecchio con il tasto "RIMUOVERE" a sinistra, come mostrato nell'illustrazione.

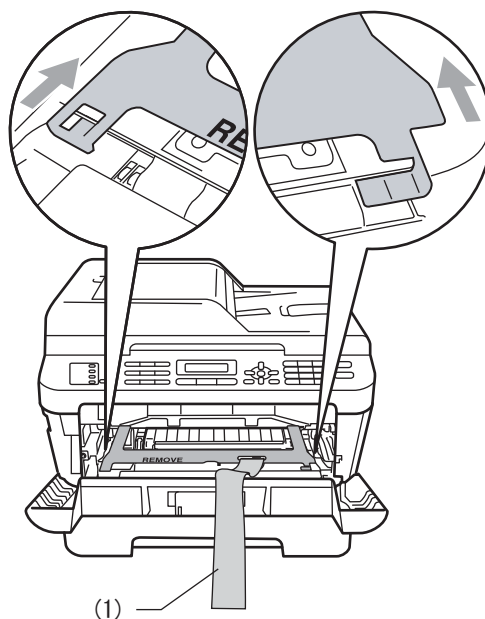

- 5 Mettere il gruppo tamburo e il toner cartuccia nuovamente nell'apparecchio.
- 6 Mettere il nastro elastico sopra la maniglia del gruppo tamburo come mostrato nell'illustrazione.

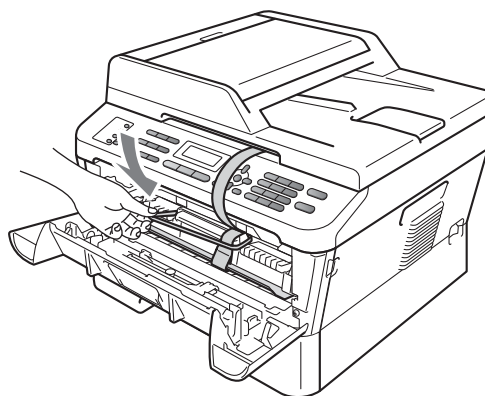

- 7 Chiudere il coperchio frontale.

- 8 Mettere l'apparecchio nella confezione da cui è stato tolto.
- 9 Imballare il cavo CA e i materiali stampati nel cartone originale come mostrato di seguito:

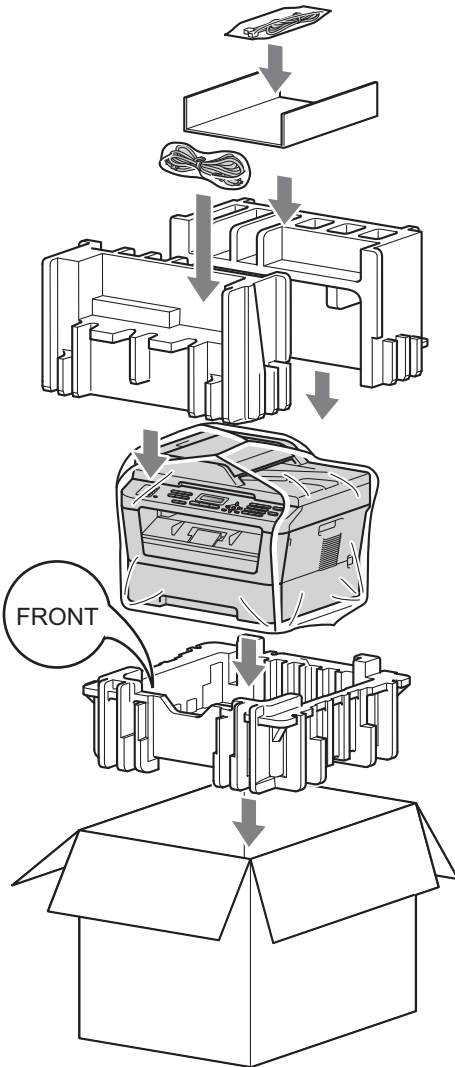

- 10 Chiudere il cartone e fissarlo con nastro da imballaggio.

L'elenco riporta una lista completa di funzioni e termini che compaiono nei manuali Brother. La disponibilità di tali funzioni varia a seconda del modello acquistato.

Accesso al recupero remoto

La possibilità di accedere all'apparecchio in modo remoto da un telefono a toni.

Accesso duale

L'apparecchio può eseguire la scansione dei fax in uscita o delle operazioni programmate in memoria mentre invia un fax o riceve o stampa un fax in arrivo.

ADF (alimentatore automatico)

Il documento può essere collocato nell'alimentatore automatico documenti e la scansione viene eseguita automaticamente una pagina alla volta.

Annullamento di un'operazione

Annulla un'operazione di stampa programmata e cancella la memoria dell'apparecchio.

Backup di stampa

L'apparecchio stampa una copia di ogni fax ricevuto e memorizzato. Questa è una misura di sicurezza per non perdere messaggi a causa di un'interruzione di alimentazione.

Chiamata veloce

Un numero programmato precedentemente per facilitare la composizione. Premere  (**Rubrica**), quindi inserire la posizione di chiamata veloce a tre cifre e premere **Inizio** per avviare la procedura di composizione.

Codice di accesso remoto

Il proprio codice di quattro cifre (— — —*) che consente di chiamare e di accedere all'apparecchio da una posizione remota.

Codice di attivazione remota

Premere questo codice (* 5 1) quando si risponde ad una chiamata fax su un telefono in derivazione o esterno.

Contrasto

Impostazione che compensa il chiaro e lo scuro dei documenti, schiarendo nei fax o nelle copie i documenti scuri e scurendo quelli chiari.

Durata squillo F/T

La durata degli squilli rapidi/doppi emessi dall'apparecchio Brother (quando la modalità di ricezione è Fax/Tel) per avvisare di rispondere a una chiamata vocale in arrivo.

ECM (Modalità di correzione errori)

Rileva gli errori durante la trasmissione dei fax e invia nuovamente le pagine del documento che avevano presentato un errore.

Elenco impostazioni utente

Un rapporto di stampa che mostra le impostazioni attuali dell'apparecchio.

Elenco indice tel

Elenca, in ordine numerico, numeri e nomi memorizzati nella memoria dei numeri diretti e in quelli di chiamata veloce.

Errore comunicazione (o Err. comun.)

Un errore durante l'invio o la ricezione di fax, causato di solito da disturbi o elettricità statica sulla rete.

Fax differito

Invia un fax successivamente, ad una specifica ora della giornata.

Fax manuale

Quando si solleva il ricevitore del telefono esterno in modo da sentire la risposta dell'apparecchio fax ricevente prima di premere **Inizio** per iniziare la trasmissione.

Fax/Tel

È possibile ricevere fax e telefonate. Non usare questa modalità se si sta utilizzando una segreteria telefonica (TAD).

Giornale fax

Elenca i dati degli ultimi 200 fax in entrata e in uscita. TX sta per Trasmissione. RX sta per Ricezione.

Gruppo di compatibilità

La possibilità di un apparecchio fax di comunicare con un altro. La compatibilità è assicurata tra i Gruppi ITU-T.

Identificativo

I dati memorizzati che compaiono nella parte superiore delle pagine inviate via fax. Comprende il nome e il numero fax del mittente.

Impostazioni provvisorie

È possibile scegliere alcune opzioni per ciascuna trasmissione fax e copia senza modificare le impostazioni predefinite.

Impulsi

Un tipo di composizione rotatoria su una linea telefonica.

Inoltro fax

Invia un fax ricevuto in memoria ad un altro numero fax precedentemente impostato.

LCD (pannello a cristalli liquidi)

Il display dell'apparecchio che mostra i messaggi interattivi durante la programmazione a schermo e riporta la data e l'ora quando l'apparecchio non viene utilizzato.

Lista aiuti

Una stampa della tabella Menu completa che è possibile utilizzare per programmare l'apparecchio quando non si hanno le Guide dell'utente a portata di mano.

Memorizzazione fax

È possibile memorizzare fax nella memoria.

Metodo di codifica

Metodo per codificare le informazioni contenute in un documento. Tutti gli apparecchi fax devono usare uno standard minimo Modified Huffman (MH). L'apparecchio è in grado di utilizzare metodi di compressione maggiore, Modified Read (MR), Modified Modified Read (MMR) e JBIG se l'apparecchio ricevente è dotato delle stesse capacità.

Modalità Menu

Modalità di programmazione per modificare le impostazioni dell'apparecchio.

Modalità overseas

Modifica temporaneamente i segnali fax per tener conto di eventuali disturbi ed elettricità statica sulle linee telefoniche di comunicazione con l'estero.

Numeri diretti

Tasti sul pannello di controllo della macchina dove si possono memorizzare numeri per una semplice composizione. E' possibile memorizzare un secondo numero su ogni tasto se si preme **Selezione** e il tasto del numero diretto insieme.

Numero gruppo

Combinazione di numeri diretti e numeri di chiamata veloce memorizzati in un tasto di un numero diretto o in una posizione corrispondente a un numero di chiamata veloce per la trasmissione circolare.

OCR (software per il riconoscimento ottico dei caratteri)

ScanSoft™ PaperPort™ 12SE con OCR o Presto! L'applicazione software PageManager consente di convertire un'immagine di testo in testo modificabile.

Operazioni rimanenti

È possibile controllare quali operazioni fax programmate sono in attesa nella memoria ed eventualmente annullarle individualmente.

Pausa

Consente di inserire un intervallo di 3.5 secondi nella sequenza di composizione durante la composizione con tastiera o durante la memorizzazione dei numeri diretti e di Chiamata veloce. Premere **Rich/Pausa** il numero desiderato di volte, per ottenere una pausa più lunga.

Periodo giornale

Il periodo di tempo programmato precedentemente tra i rapporti giornale fax stampati automaticamente. E' possibile stampare il giornale fax a richiesta senza interrompere il ciclo.

Polling

L'operazione con cui un apparecchio fax ne chiama un altro per recuperare messaggi fax in attesa.

Rapporto Xmit (Rapporto di verifica della trasmissione)

Un elenco di ciascuna trasmissione, che ne riporta la data, l'ora e il numero.

Ricezione in mancanza di carta

Per ricevere i fax nella memoria dell'apparecchio quando questo ha esaurito la carta.

Ricomposizione automatica

Una funzione che consente all'apparecchio di ricomporre l'ultimo numero fax dopo cinque minuti se il documento non era stato trasmesso perché la linea era occupata.

Riconoscimento fax

Consente all'apparecchio di riconoscere i segnali di chiamata CNG se si interrompe una chiamata fax rispondendovi.

Riduzione automatica

Riduce la dimensione dei fax in arrivo.

Risoluzione

Il numero di linee verticali e orizzontali per pollice.

Risoluzione Fine

Questa risoluzione è pari a 203 × 196 dpi. Viene utilizzata per la stampa di caratteri piccoli e di grafici.

Ritardo squillo

Il numero di squilli prima della risposta dell'apparecchio in modalità Solo fax e Fax/Tel.

Rubrica

Un numero programmato precedentemente per facilitare la composizione. E' necessario premere

 (Rubrica), poi inserire le tre cifre di posizione chiamata veloce e premere **Inizio** per iniziare il processo di composizione.

Una lista elettronica, in ordine alfabetico, dei numeri memorizzati come numeri diretti, numeri di chiamata veloce o gruppi.

Scala di grigio

Le sfumature di grigio disponibili per copiare e inviare fotografie via fax.

Scansione

L'operazione di invio al computer dell'immagine elettronica di un documento cartaceo.

Segnali di chiamata CNG

I segnali speciali (segnali acustici) inviati dagli apparecchi fax durante la trasmissione automatica per informare l'apparecchio ricevente che un apparecchio fax sta effettuando una chiamata.

TAD (Segreteria telefonica)

È possibile collegare una segreteria telefonica esterna all'apparecchio.

Telefono esterno

Una segreteria telefonica (TAD) o un telefono collegato all'apparecchio.

Telefono in derivazione

Un telefono dello stesso numero fax, collegato ad una presa a muro separata.

Toni fax

I segnali emessi dagli apparecchi fax quando inviano e ricevono i fax mentre comunicano informazioni.

Tono

Un tipo di composizione della linea telefonica usata per apparecchi a toni.

Trasmissione

L'operazione di invio fax, utilizzando le linee telefoniche dall'apparecchio, a un apparecchio telefax ricevente.

Trasmissione circolare

La possibilità d'invviare lo stesso messaggio fax a più di un destinatario.

Trasmissione cumulativa

Come funzione di risparmio, consente di inviare in un'unica trasmissione tutti i fax differiti destinati allo stesso numero.

Trasmissione fax automatica

Invio di un fax senza sollevare il ricevitore di un telefono esterno.

Trasmissione in tempo reale

Quando la memoria è esaurita, è possibile inviare i fax in tempo reale.

Volume del segnale acustico

L'impostazione del volume dei segnali acustici quando si preme un tasto o si commette un errore.

Volume squilli

Impostazione del volume del segnale acustico.

C

Indice

A	
Accesso duale	13
AIUTO	43
Lista aiuti	43
Annullamento	
lavori fax in memoria	17
lavoro in attesa di ricomposizione	17
memorizzazione fax	22
opzioni fax remote	23
trasmissione in corso	15
B	
Blocco TX	5
C	
Codici fax	
codice accesso remoto	24
modifica	24
Composizione	
gruppi (trasmissione)	14
limite composizione	10
Composizione rapida	
Chiamata di gruppo	
Impostazione di gruppi	
per la trasmissione circolare	34
trasmissione	14
utilizzo gruppi	14
Copertina	17
Commenti personalizzati	17
modulo stampato	18
Per tutti i fax	18
solo per il fax successivo	18
Copia	
Contrasto	48
Copia ID 2 in 1	50
Dal piano dello scanner	49
impostazioni temporanee	44
N in 1 (layout pagina)	48
ordinamento (solo ADF)	47
qualità	47
tasti	44
Tasto Ingrandimento/Riduzione	44
Tasto Opzioni	46
usando ADF	47
Copia fronte-retro	51
F	
Fax, autonomo	
ricezione	
modo continuo	3
Fax, indipendente	
Invio	12
invio	
cancellazione dalla memoria	17
Contrasto	12
cumulo differito	17
da memoria (accesso duale)	13
fax ritardato	16
manuale	13
Overseas	16
risoluzione	12
trasmissione	14
Trasmissione in tempo reale	15
Trasmissione polling	19
Ricezione	
Ricezione polling	29
ricezione	
Adattamento al formato carta	27
inoltro fax	26
nella memoria	
(memorizzazione fax)	22
recupero da un sito remoto	25, 26
Stampigliatura ricezione fax	27
G	
Gruppi per la trasmissione circolare	34
Gruppo tamburo	
Controllo (durata rimanente)	53
I	
Impostare la password	5
Impostazioni di copia temporanee	44
Impostazioni toner (modo continuo)	3
Informazioni sull'apparecchio	
Contapagine	53
Controllo della durata rimanente	
delle parti	53

Inoltro fax	
modifica remota	25, 26
programmazione di un numero	21
Interruzione della corrente elettrica	1

L

Layout pagina (N in 1)	48
LCD (display a cristalli liquidi)	
Contrasto	4
Lista aiuti	43

M

Manuale	
trasmissione	13
Manutenzione, ordinaria	53
Controllo della durata rimanente delle parti	53
Memoria	
Memorizzazione	1
Memorizzazione di fax	
Stampa dalla memoria	28
Memorizzazione fax	22
attivazione	22
disattivazione	23
Modalità riposo	2
Modo riposo	2

N

N in 1 (layout pagina)	48
------------------------------	----

O

Ordinamento	47
-------------------	----

P

Paging	
programmazione del numero cercapersone	21
Polling	
Ricezione polling	29
Trasmissione polling	19

Q

Qualità	
Copia	46
copia	47

R

Rapporti	42, 43
come stampare	43
Configurazione di rete	43
Giornale fax	42, 43
periodo giornale	42
Impostazioni utente	43
Lista aiuti	43
Rubrica telefonica	43
Verifica trasmissione	42
Recupero remoto	24
Codice di accesso	24
codice di accesso	24
comandi	26
Recupero dei fax	25
Riduzione	
copie	44
fax in arrivo	27
Risoluzione	
fax (standard, fine, superfine, foto)	12
impostazione per il fax successivo	12
Risparmio toner	2

S

Sicurezza	
Blocco impostazioni	9
restrizione composizione	10
Secure Function Lock	
Modalità Utente pubblico	7
Password dell'amministratore	6
Utenti con accesso limitato	7
Stampa	
Fax dalla memoria	28
rapporti	43

T

Tasto Ingrandimento/Riduzione	44
Tasto risoluzione	12
Trasmissione	14
annullamento	15
Trasmissione circolare	
Impostazione di gruppi per	34
Trasmissione cumulativa differita	17

U

Utenti con accesso limitato	7
-----------------------------------	---

brother[®]

L'uso di queste macchine è consentito solo nel paese in cui è stata acquistata. Le aziende Brother locali o i concessionari forniranno assistenza solo alle macchine acquistate nei rispettivi paesi.