

Ascotel Office 35

Istruzioni per l'uso con norme di sicurezza ⚠

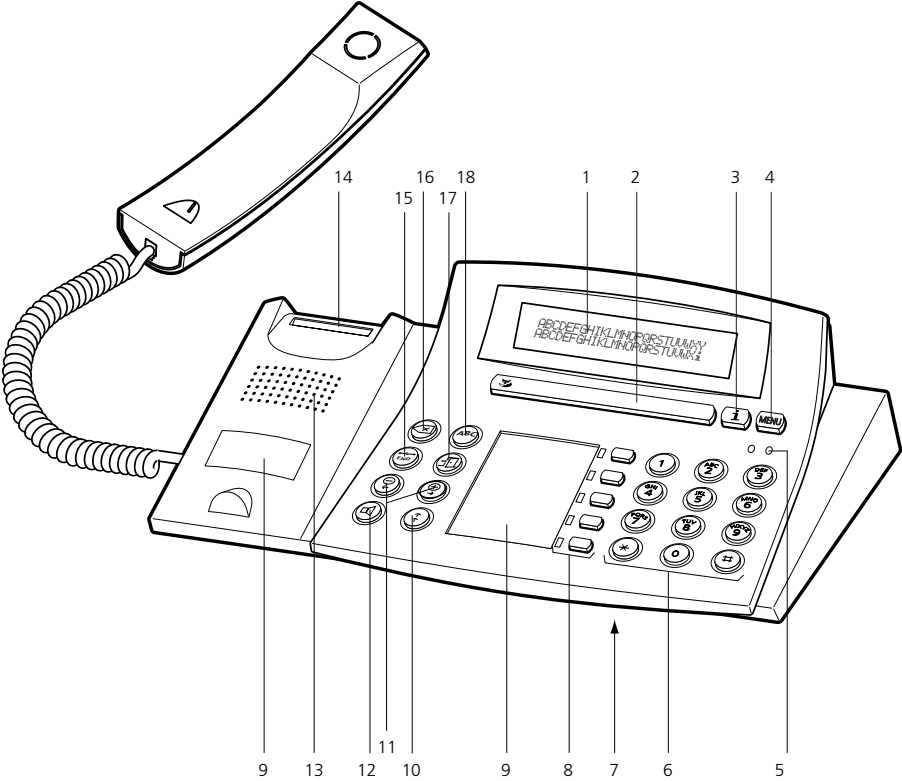



1 Display

- In alto: Informazioni
- In basso: funzioni del Tasto Fox e Simboli

2 Tasto Fox

Tasto per multi-funzione:



- Breve: attivazione funzione assegnata
- Lungo: configurazione Tasto Fox

3 Tasto Info

Mostra Informazioni



4 Tasto Menu

Tasto per accedere al menu



- Breve: scorrimento delle funzioni del Tasto Fox
- Lungo: Modo Configurazione

5 LED di Attenzione

- Lampeggio: chiamata
- Acceso: VoiceMail, Messaggio o Prenotazione



6 Tastiera

Inserimento di numeri oppure caratteri (con Tasto Alfa)



7 Microfono Viva-voce

8 Tasti configurabili con LED

Configurabili come:



Tasto Numero:

- 1x Breve: 1. chiamata del 2; numero
- 2x Breve: 2. chiamata del 2; numero
- Lungo: configurazione del tasto

Tasto Funzione:

- Breve: attivazione/disattivazione funzione
- Lungo: configurazione del tasto

Tasto Team:

- 1x Breve: chiamata o risposta ad unachiamata
- 2x Breve: annuncio ad un membro del Team
- Lungo: configurazione del tasto

Tasto Linea:

- Breve: Occupazione linea

9 Targhetta siglabile

10 TastoRipetizione

- Breve: ultimo numero chiamato
- Lungo: Lista Conversazioni



11 Tasti Regolazione

- Regolazione del volume e scorrimento orizzontale del cursore



12 Tasto Altoparlante

Viva-voce on/off



13 Altoparlante

14 Gancio

15 Tasto END

- In conversazione: conclusione della chiamata e nuova selezione
- In Menu/Configurazione: Precedente/ interruzione senza salvare



16 Tasto Correzione

cancellazione a sinistra



17 Tasto Assenza

Configurato per Deviazione chiamata.



Configurabile come Tasto Numero e Tasto Funzione

18 Tasto Alfa

Passaggio da Modo Numeri a Modo Testo



Simbolidel Display

	Riga successiva (il numero indica la posizione)		Riga precedente (il numero indica la posizione)
	Microfono acceso		Microfono spento
	Viva-voce attivo		Altoparlante attivo
	Funzione attiva (Tasto Fox)		Mostra Informazioni
	Modo Testo attivo		

Avvertenza

Gli elementi di comando e visualizzazione sono descritti dettagliatamente nel capitolo "Guida utente".

Elementi di comando e visualizzazione	2
Contenuto della fornitura	6
Opzioni	6
Sicurezza e responsabilità	7
Selezione ed esecuzione delle chiamate	8
Ricezione di una chiamata	8
Per telefonare	9
Guida utente	11
Display	11
Tasti	12
Inserimenti	13
Guida menu	15
Segnali	15
Funzioni comfort per telefonare in modo efficiente	16
Per facilitare la realizzazione delle conversazioni	16
Per utilizzare le funzioni durante la conversazione	23
Durante l'assenza dalla postazione operativa	25
Partecipazione ad un team	30
Per affrontare anche situazioni particolari	32
Per utilizzare i tasti di linea	38
Impostazioni personalizzate del telefono	41
Impostazioni di base	41
Impostazione della Suoneria	47
Gestione Agenda	48
Configurazione dei tasti	50
Configurazione dei Tasti Linea	55
Formulazione di funzioni	57
Tastiera alfanumerica e tastiera di estensione	58
Installazione e messa in funzione	60
Guasto	63
Codici funzione	64
Schema dei menu	69
Indice	71
Dichiarazione di conformità	75
Rimando ad altri documenti	76

Contenuto della fornitura

Telefono



Microtelefono



Cavo allacciamento telefono



Cordone del microtelefono



Guida rapida
e norme di sicurezza

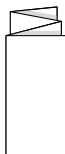

Opzioni

Tastiera alfanumerica



Tastiera di estensione

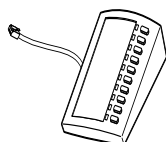

Copertura di altro
colore

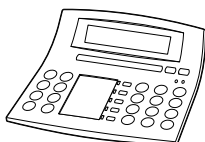

Auricolare



Norme di sicurezza

La mancata osservanza di queste norme può causare pericoli e costituire una trasgressione delle leggi vigenti. Si prega di leggere le istruzioni per l'uso e di conservarle. Le istruzioni per l'uso dovranno inoltre accompagnare il telefono anche nel caso venisse ceduto a terzi.



Collegamenti

Inserire i connettori del cavo telefonico soltanto nelle apposite prese. Non eseguire nessuna modifica sui connettori.



Manutenzione

Utilizzare esclusivamente accessori originali. L'installazione e le riparazioni devono essere sempre eseguite da un tecnico qualificato.

Pulire il telefono con un panno morbido, leggermente umido o antistatico. Non utilizzare detergenti o altre sostanze chimiche.



Condizioni ambientali

Utilizzare il telefono solo in ambienti con una temperatura compresa fra +5 °C e +40 °C. ca. Evitare i raggi diretti del sole e altre fonti di calore.



Proteggere il telefono dall'umidità, dalla polvere, dai vapori e dai liquidi corrosivi.

Non esporre il telefono a forti campi elettromagnetici (motori elettrici, elettrodomestici). La qualità della voce potrebbe esserne degradata. Evitare di posizionare il telefono nelle immediate vicinanze di computer, apparecchi radio, TV, video e altri apparecchi telefonici al fine di evitare disturbi.



Smaltimento

Smaltire il telefono e l'imballaggio nel rispetto delle norme di tutela dell'ambiente oppure rispedirlo al proprio fornitore o al centro di assistenza.

Destinazione d'uso

Questo telefono serve esclusivamente per telefonare con il sistema corrispondente.

Esclusione di responsabilità

Questo prodotto è stato realizzato in conformità ai criteri di qualità stabiliti dalla norma ISO 9001.

Il prodotto e la documentazione fornita sono stati realizzati con la massima cura. Le funzioni del prodotto sono state verificate e autorizzate mediante numerosi test di conformità. Non è tuttavia possibile escludere completamente ogni tipo di guasto. La garanzia si limita alla sostituzione della parte difettosa.

Il costruttore non risponde di eventuali danni diretti o indiretti dovuti ad un errato utilizzo, ad un uso non regolamentare o a qualsiasi altro comportamento errato. I possibili pericoli sono riferiti nella sezione corrispondente nelle istruzioni per l'uso. Si esclude in ogni caso la responsabilità per mancato guadagno.

Ricezione di una chiamata

In questo capitolo illustreremo come rispondere ad una chiamata.

Risposta ad una chiamata

Il telefono squilla e il LED di Attenzione lampeggia. Si desidera rispondere alla chiamata.



Sganciare il microtelefono.

– oppure –



Premere il Tasto Altoparlante.
Viene attivato il Viva-voce.

Avvertenza

Se il numero del chiamante viene ricevuto, compare sul Display. Se il numero è memorizzato nel telefono o nel sistema, sul Display compare anche il nome corrispondente. Se lo spazio disponibile nel Display non è sufficiente compare un “+” e, premendo il Tasto Info, si possono visualizzare le rimanenti informazioni.

Conclusione di una chiamata

Si desidera concludere la conversazione.

Al termine della conversazione viene visualizzata la durata o la si può richiamare premendo il Tasto Info. Al termine della conversazione vengono visualizzati i costi di chiamata a condizione che il gestore della rete telefonica trasmetta questa informazione.



Riagganciare il microtelefono.

– oppure –



Se la conversazione è stata effettuata con il Viva-voce, premere il Tasto Altoparlante.

– oppure –



Premere il Tasto END.

Sul display compare l'indicazione “Digita numero”.

Avvertenza

Dopo aver premuto il Tasto END, il telefono attende finché non viene inserito un numero.

Per telefonare.

In questo capitolo illustreremo le possibilità offerte dal telefono per eseguire una chiamata.

Selezione con numero telefonico

Se si desidera chiamare un utente, digitando il suo numero telefonico.



Digitare il numero telefonico con i tasti numerici.
Sul display compare il numero.

Avvertenza

Per correggere le cifre errate, utilizzare il Tasto Cancellazione.



Sganciare il microtelefono.
L'utente viene chiamato.

– oppure –

Chiamare



premere il Tasto Fox "Chiamare".
L'utente viene chiamato.

Selezione con la ripetizione della selezione

Se si desidera chiamare uno degli ultimi utenti chiamati.

Nella il telefono memorizza automaticamente i numeri telefonici degli utenti chiamati e i loro nomi, se disponibili. È possibile richiamare gli utenti con la lista di ripetizione della selezione.



Premere il Tasto Ripetizione.

Viene visualizzato il primo numero telefonico della lista di ripetizione della selezione.



Per far scorrere gli ultimi 10 numeri telefonici chiamati, premere più volte il Tasto Ripetizione.

– oppure –



Per far scorrere gli ultimi 10 numeri telefonici chiamati, premere più volte il Tasto Fox "❖".



Sganciare il microtelefono.

Viene selezionato il numero visualizzato.

Telefonate con il coascolto

Se si desidera che altre persone presenti nella stanza ascoltino la conversazione.

Con la funzione coascolto viene attivato oltre al microtelefono anche l'altoparlante.



Durante la conversazione: Premere il Tasto Altoparlante.
Il coascolto è attivo.

Avvertenza

È possibile telefonare comunque normalmente con il microtelefono.



Per disattivare il coascolto: Premere nuovamente il Tasto Altoparlante.
Il coascolto è disattivato.

Avvertenza

Per concludere una conversazione con coascolto premere il Tasto Altoparlante e agganciare il microtelefono. Se si abbassa solamente il microtelefono il telefono passa in modalità Viva-voce.

Telefonate con il Viva-voce

Se si desidera che altre persone partecipino alla conversazione oppure se durante la conversazione si desidera avere le mani libere.

È possibile incrementare la qualità dell'audio impostando il volume del telefono sui valori più bassi possibili.



Durante la conversazione: Premere il Tasto Altoparlante.
Il coascolto è attivo.



Riagganciare il microtelefono.
Il Viva-voce è attivo.

Avvertenza

Non coprire il Microfono del Viva-voce.



Per continuare la conversazione con il microtelefono: Sganciare il microtelefono.
L'altoparlante e il microfono del Viva-voce sono disattivati.

Esclusione del Microfono

Mentre si telefona si desidera consultarsi brevemente con altre persone presenti nella stanza senza che l'interlocutore ascolti.

È possibile disattivare e attivare il Microfono durante la conversazione.

Micro



Per disattivare il Microfono: Premere il Tasto Fox "Micro".
Sul Display compare il simbolo .

Micro



Per attivare il Microfono: Premere il Tasto Fox "Micro".
Sul Display compare il simbolo .

Display

Abbreviazioni

A seconda dello spazio disponibile, il display visualizza alcune funzioni in forma abbreviata (ad esempio "Interf." anziché "Interfono"). In ogni caso le abbreviazioni garantiscono sempre l'identificabilità della funzione.

Consultazione menu dei Tasti Fox

Il Tasto Fox visualizza le funzioni disponibili per ogni modalità di servizio.

Sul display compare la funzione assegnata al Tasto Fox. Premendo il Tasto Menu è possibile visualizzare ulteriori voci presenti nel menu dei Tasti Fox.



Premere il Tasto Menu fino a quando sul display non compare la voce desiderata.

Richiamo o consultazione di un'informazione

A riposo il display visualizza una "i" oppure, in caso di lettura di testi un "+".

Se sul display compare una "i" significa che, distribuite in diverse righe informative vi sono, ad esempio, una lista chiamate, dei messaggi e/o delle funzioni attive. Le righe informative possono essere richiamate con il Tasto Info.

Se lo spazio sul display non è sufficiente per visualizzare il testo completo compare un "+". Con il Tasto Info è possibile visualizzare la parte restante del testo.



Per richiamare una riga informativa: Premere il Tasto Info fino a quando non compare l'informazione.

Avvertenza

Il testo di standby riappare subito dopo l'ultima riga visualizzata.



Visualizzazione del testo non visibile: Premere il Tasto Info.
Sul display compare la parte restante del testo.

Avvertenza

Ripetere l'operazione fino a leggere l'intero testo.

Tasti

Come premere un tasto

È possibile premere un tasto in diversi modi. I modi variano a seconda del tipo di tasto e della modalità di funzionamento. Di seguito sono indicati alcuni esempi:



Premere il tasto.

<A lungo>

Tenere il tasto premuto per circa 2 secondi.



<Brevemente 2 volte>

Premere il tasto rapidamente per 2 volte di seguito.



<2x, 3x, 4x ecc.>

In Modo Testo premere il tasto 2 volte, 3 volte, 4 volte di seguito e così via.



Utilizzo del Tasto Fox

Il Tasto Fox può avere diverse funzioni che compaiono sopra il tasto.

Sotto il Tasto Fox grande sono collocati diversi contatti, per cui il tasto deve essere premuto esattamente sotto la funzione corrispondente.



Premere il Tasto Fox dove il display mostra la funzione desiderata.

Inserimenti

Inserimento di cifre

Con i tasti numerici è possibile inserire le cifre comprese tra 0 e 9.

Inserimento di lettere e caratteri¹⁾

I tasti numerici consentono anche l'inserimento di caratteri. Ai tasti numerici sono infatti assegnati diversi caratteri.

Per inserire i caratteri usando i tasti numerici è necessario attivare il Modo Testo. Sul display compare quindi il simbolo "α". Durante l'inserimento è possibile passare dalle cifre ai caratteri e viceversa.



Per alternare tra cifre e caratteri nella modalità di editazione: premere il Tasto Alfa.

Avvertenza

Se l'apparecchio sta attendendo l'inserimento di un testo, è automaticamente attivati il Modo Testo per l'inserimento di caratteri.

Ai tasti numerici sono assegnati i seguenti caratteri:



- . ? ! , : ; ' " ` i



A B C 2 Ä Æ Å Ç
a b c 2 ä æ å ç



D E F 3 É
d e f 3 è è è



G H I 4
g h i 4 i



J K L 5
j k l 5



M N O 6 Ñ Ö Ø
m n o 6 ñ ö ø



P Q R S 7
p q r s 7 B



T U V 8 Ü
t u v 8 ü ü



W X Y Z 9
w x y z 9



+ 0



* / () < = > % £ \$ € ¥ € @ & §



Spazio #

<1, 2, 3 volte ecc.>



Premere il tasto numerico fino a quando non compare il carattere desiderato.

1) A seconda del sistema e della versione software.

Alternanza tra maiuscole e minuscole

È stata attivata la modalità di editazione e si vogliono immettere caratteri minuscoli e maiuscoli.

Quando s'inserisce una lettera, sono automaticamente attivati i caratteri maiuscoli. Dopo aver scritto la prima lettera di una parola, i caratteri diventano automaticamente minuscoli. Con il Tasto Fox è possibile alternare manualmente tra i caratteri maiuscoli e minuscoli.



Per scrivere in caratteri minuscoli: premere il Tasto Fox "A>a".



Per scrivere in caratteri maiuscoli: premere il Tasto Fox "a>A".

Avvertenza

Il passaggio dai caratteri minuscoli a quelli maiuscoli vale per 1 lettera.

Se il telefono è stato collegato ad una tastiera alfanumerica questa opzione menu non compare perché la tastiera alfanumerica consente di immettere caratteri sia minuscoli che maiuscoli.

Inserimento di un numero nella preparazione della selezione

Si desidera inserire un numero potendolo eventualmente correggere senza che la connessione venga attivata. La connessione si attiva solo se, ad esempio, si solleva il microtelefono.



Inserire un numero nella preparazione della selezione.
Sul display compare il numero.

Correzione dell'inserimento

È stata inserita una cifra o un carattere errato.

È possibile cancellare un inserimento errato per intero o eliminando un carattere dopo l'altro.



Per cancellare l'ultimo carattere: premere il Tasto Cancellazione.



Per terminare l'immissione senza salvare: Premere il Tasto END.

Avvertenza

Con i tasti d'impostazione (vedere "Come muovere l'indicatore d'inserimento") è possibile eseguire una ricerca mirata del carattere errato.

Come muovere l'indicatore d'inserimento

Si desidera eseguire una ricerca per inserire/correggere un determinato carattere.

Con i tasti d'impostazione è possibile muovere l'indicatore d'inserimento verso sinistra (-) o verso destra (+).



Spostare l'indicatore d'inserimento con i tasti - o +.

Guida menu

Annullamento delle operazioni compiute

Premendo il Tasto END si annulla l'ultima operazione compiuta senza salvarla.



Premere il Tasto END.

Si annulla l'ultima operazione compiuta.

Avvertenza

Per riportare l'apparecchio a riposo si dovrà eventualmente premere ancora il Tasto END.

Segnali

Significato dei LED di attenzione

Queste sono le indicazioni normali dei LED. Indicazioni diverse sono descritte nel capitolo relativo ai guasti.

LED lampeggiante	LED spento	LED acceso a riposo
Telefono squilla	Telefono a riposo.	VoiceMail, messaggio o prenotazione automatica ricevuti, ma ancora senza risposta

Nei seguenti capitoli sono descritte le funzioni comfort del telefono utili nelle più svariate situazioni della vita quotidiana.

Per facilitare la realizzazione delle conversazioni

Questo capitolo illustra le modalità di utilizzo delle funzioni che facilitano la realizzazione delle conversazioni.

Selezione con nome – Selezione rapida¹⁾

Si desidera chiamare un utente utilizzando il rispettivo nome.

Con la selezione rapida è necessario premere i tasti numerici una sola volta per ciascuna lettera (anche se ad ogni tasto sono assegnate più lettere). Un algoritmo efficiente garantisce risultati di ricerca rapidi.

Premessa fondamentale: il nome completo del rispettivo numero utente è memorizzato nel telefono o nel sistema per ogni numero utente.

Cognomi e nomi devono essere separati da uno spazio, ad esempio "ro m" (7 6 # 6) per Rossi Mario. Gli spazi s'inseriscono con il tasto #. Consultare il gestore del sistema per sapere se è necessario inserire prima le iniziali del cognome o del nome.



Premere 1 volta il tasto numerico corrispondente a ciascuna lettera.

Il display mostra per ogni lettera la corrispondente cifra, ad esempio un "6" per la lettera "n".



premere il Tasto Alfa.

Il telefono avvia la ricerca selezionando i potenziali utenti.



Se necessario inserire altre lettere fino a visualizzare un utente o un elenco di utenti.



Sfogliare l'elenco degli utenti con i Tasti Fox "⌘" o "⌘" finché il display non visualizza l'utente desiderato.



Per chiamare l'utente visualizzato: Sganciare il microtelefono.

L'utente viene chiamato.

Avvertenza

Con la selezione rapida la ricerca viene effettuata in tutti gli elenchi telefonici.

1) A seconda del sistema e della versione software

Selezione nominativa

Si desidera chiamare un utente utilizzando il rispettivo nome.

A tal fine si può utilizzare la funzione di . È possibile cercare il nome nell'elenco del telefono o del sistema.

Cognomi e nomi devono essere separati da uno spazio, ad esempio "ro m" per Rossi Mario. Gli spazi s' inseriscono con il tasto #. Consultare il gestore del sistema per sapere se è necessario inserire prima le iniziali del cognome o del nome.



Per avviare la ricerca in tutti gli elenchi telefonici: premere il Tasto Alfa. L'inserimento delle lettere è attivato. Sul display compare l'indicazione "Selezione nominativa: Tutti".



Per selezionare l'elenco telefonico: premere il Tasto Fox corrispondente. Dopo "Selezione nominativa:", sul display compare l'elenco telefonico selezionato.

– oppure –

<Brevemente 2 volte>



Per eseguire la ricerca nell'elenco telefonico privato: premere brevemente 2 volte il Tasto Alfa.

L'inserimento delle lettere è attivato. Sul display compare l'indicazione "Selezione nominativa: Elenco telefonico privato".



Digitare le lettere iniziali.

Il telefono avvia la ricerca selezionando i potenziali utenti.

Avvertenza

I caratteri maiuscoli / minuscoli non hanno alcuna influenza ai fini della ricerca.

Se il telefono non individua nessun potenziale utente, sul display compare l'indicazione "Elenco vuoto".



Se necessario inserire altre lettere fino a visualizzare un utente o un elenco di utenti.



Sfogliare l'elenco degli utenti con i Tasti Fox "❖" o "❖" finché il display non visualizza l'utente desiderato.



Per chiamare l'utente visualizzato: Sganciare il microtelefono.

L'utente viene chiamato.

Selezione con tastiera alfanumerica

Al telefono è stata collegata una tastiera alfanumerica e si vuole chiamare un utente mediante il nome.

La tastiera alfanumerica facilita la ricerca delle voci dell'Agenda. Basta solo digitare sulla tastiera la prima lettera della voce desiderata. La selezione nominativa verrà automaticamente attivata.

Cognome e nome devono essere separati da uno spazio, ad esempio "ro m" per Rossi Mario. Consultare il gestore del sistema per sapere se è necessario inserire prima le lettere iniziali del cognome o quelle del nome.



Digitare le lettere iniziali.

Il telefono avvia la ricerca selezionando i potenziali utenti.

Avvertenza

I caratteri maiuscoli / minuscoli sono ininfluenti ai fini della ricerca.

Se il telefono non ha individuato nessun potenziale utente, sul display compare l'indicazione "Elenco vuoto".



Se necessario inserire altre lettere fino a visualizzare un utente o un elenco di utenti.



Sfogliare l'elenco degli utenti con i tasti della tastiera alfanumerica finché il display non visualizza l'utente desiderato.



Per chiamare l'utente visualizzato: Sganciare il microtelefono.

L'utente viene chiamato.

– oppure –



Premere il tasto INVIO della tastiera alfanumerica.

L'utente viene chiamato con la funzione viva voce.

Selezione dalla lista chiamate

Si desidera richiamare un utente che ha tentato di contattarci.

Il telefono memorizza automaticamente il numero dell'utente all'interno della lista chiamate. È quindi possibile richiamare l'utente recuperando il numero da questa lista.

La lista chiamate può contenere al massimo 10 chiamate.



Premere il Tasto Info finché sul display non compare "Lista chiamate".

Avvertenza

La "Lista chiamate" è disponibile se contiene delle voci.

Lista Chiamate

Premere il Tasto Fox "Lista chiamate".



Per scorrere le righe: premere il Tasto Fox "↔" o "🔍".



Per chiamare l'utente visualizzato: Sganciare il microtelefono.

L'utente viene cancellato dalla lista chiamate non appena si attiva la connessione.

Selezione dalla lista conversazioni¹⁾

Si desidera chiamare un utente di cui è stata precedentemente acquisita una chiamata.

Il telefono memorizza automaticamente il numero dell'utente all'interno della lista conversazioni. È quindi possibile richiamare l'utente recuperando il numero da questa lista.

La lista conversazioni contiene al massimo 10 voci.



Premere il Tasto Menu finché sul display non compare "Chiamate risposte".

Lista Conversazioni

Premere il Tasto Fox "Chiamate risposte".



Per scorrere la lista delle chiamate a cui si è data risposta: Premere il Tasto Fox "↔" o "🔍".



Sganciare il microtelefono.

L'utente viene chiamato.

Avvertenza

È possibile accedere alla lista delle chiamate a cui si è data risposta anche premendo a lungo il Tasto Ripetizione.

1) A seconda del sistema e della versione software

Selezione con tasto configurabile – Tasto dei numeri

Si desidera chiamare un utente il cui numero è memorizzato su un Tasto Configurabile.

Per richiamare l'utente premere il corrispondente Tasto Numero.



Per attivare il numero della memoria 1 del tasto: premere il tasto 1 volta.
Il numero memorizzato nella memoria 1 del tasto compare sul display.

– oppure –

<Brevemente 2
volte>



Per attivare la il numero della memoria 2 del tasto: premere brevemente il tasto 2 volte.

Il numero memorizzato nella memoria 2 del tasto compare sul display.



Per chiamare l'utente visualizzato: Sganciare il microtelefono.
L'utente viene chiamato.

Richiesta di prenotazione automatica

Si desidera parlare ad un utente. L'utente è occupato o non risponde. Le richieste di prenotazione automatica sono attivabili sia su utenti interni che su utenti esterni. Non tutti i gestori di rete sono in grado di supportare tale funzione.

Se l'utente è occupato è possibile richiedere la prenotazione automatica della chiamata. In questo caso il proprio telefono attiverà la propria suoneria non appena l'utente avrà concluso la conversazione in corso. Sollevando il microtelefono viene automaticamente inviata chiamata prenotata.

Se l'utente non risponde è possibile prenotare nuovamente la chiamata. L'utente (se interno) riceve un messaggio visivo permanente della richiesta.

Situazione

Si chiama un utente e si sente il tono di occupato o di libero.

Prenotazione
automatica



Per attivare la prenotazione automatica: Premere il Tasto Fox "Prenotazione_autom."

Sul display compare l'indicazione "Eseguito".



Riagganciare il microtelefono.

Il display visualizza i messaggi "Chiamata in attesa..." e "Cancellare".

Avvertenza

È possibile attivare 1 prenotazione automatica alla volta. La prenotazione automatica verrà automaticamente cancellata dal sistema dopo circa mezz'ora. La prenotazione può essere cancellata anche prima.

Ripristina



Per revocare la prenotazione automatica: Premere il Tasto Fox "Ripristina".

Risposta ad un avviso di chiamata in coda

Nel corso di una conversazione si sente il tono di avviso di chiamata in coda. Questo significa che si è desiderati urgentemente da un utente.

È possibile acquisire o rifiutare la chiamata.

Rispondi



Per rispondere alla chiamata: premere il Tasto Fox "Rispondere".

1. L'interlocutore viene messo in attesa. Si attiva la connessione con l'utente della chiamata in coda.

– oppure –

Rifiutare



Per rifiutare la chiamata: premere il Tasto Fox "Rifiutare".

- Si rimane connessi con il proprio interlocutore. L'utente della chiamata in coda sente il tono di occupato.

– oppure –

Termina



Per terminare la conversazione in corso ed acquisire la chiamata in coda: premere il Tasto Fox "Fine".

1. Si chiude la conversazione. Si attiva la connessione con l'utente della chiamata in coda.

Avviso di chiamata in coda ad un utente interno

Si desidera parlare ad un utente interno. L'utente è occupato.

Inviando l'avviso di chiamata in coda l'utente riceverà un segnale acustico, mentre sul display verrà visualizzato il numero o il nome della persona che desidera parlargli. L'utente può acquisire o rifiutare la chiamata.

Avviso di ch. in coda



Premere il Tasto Fox "Avviso di ch. in coda".

- Si sente il tono di invito a selezionare.

Avvertenza

Se l'utente rifiuta la chiamata in arrivo o se non è possibile inviare l'avviso di chiamata in coda, la connessione si interrompe (tono di occupato).

Attivazione dell'annuncio

Si desidera comunicare direttamente con gli utenti interni attraverso il loro altoparlante (se presente) senza attendere una risposta (analogamente a quanto succede quando si utilizza un impianto interfonico).

È possibile quindi attivare l'annuncio sugli utenti interessati, sempre che il gestore del sistema abbia abilitato tale funzione.



Digitare il numero dell'utente o del gruppo di annuncio.



Premere il Tasto Menu finché sul display non compare "Annuncio".

Annuncio



Premere il Tasto Fox "Annuncio".



Sganciare il microtelefono.

L'utente sente il tono di conferma. Sul display compare l'indicazione "Annuncio per: ...". Ora è possibile parlare.

Ricezione dell'annuncio

Dopo aver ricevuto un tono di avviso si viene contattati attraverso il proprio altoparlante.

Si può interrompere l'annuncio o farlo proseguire come conversazione telefonica.



Per far proseguire l'annuncio come conversazione telefonica: Sganciare il microtelefono.

Si parla con l'utente che ha avviato l'annuncio.

Avvertenza

Gli altri utenti che hanno ricevuto l'annuncio sono esclusi dalla conversazione.

– oppure –



Per abbattere l'annuncio: Premere il Tasto END.

Per utilizzare le funzioni durante la conversazione

Questo capitolo illustra le modalità di utilizzo delle funzioni fornite dal telefono durante una conversazione.

Richiamata durante la conversazione

Si desidera chiamare brevemente un altro utente senza però chiudere la conversazione attualmente in corso. Subito dopo si desidera proseguire la conversazione con il proprio interlocutore.

Con la funzione di richiamata è possibile chiamare un altro utente nel corso di una conversazione, mettendo in attesa il primo interlocutore. Le richiamate sono attivabili sia su utenti interni che su utenti esterni.

Richiamata



premere il Tasto Fox "Richiamata".
L'interlocutore viene messo in attesa.

Digitare il numero utente su cui si desidera attivare la funzione di richiamata.
L'utente viene chiamato. Viene emesso un tono di controllo di chiamata.

Per chiudere la richiamata: Premere il Tasto END.
A questo punto si è nuovamente collegati con il primo interlocutore.

Avvertenza

Se, alla fine della richiamata si abbassa erroneamente il microtelefono, durante i successivi 10 secondi verrà emesso un tono continuo che segnala la presenza dell'interlocutore in attesa. Se si solleva il microtelefono mentre viene emesso il tono continuo, si è nuovamente connessi con l'interlocutore.

Richiamata alternata tra l'utente della richiamata e l'interlocutore

Si sta parlando con un utente su cui è stata attivata la funzione di richiamata mettendo in attesa il primo interlocutore. Si desidera passare a piacere fra le due chiamate in corso.

Durante la richiamata è possibile utilizzare la funzione di richiamata alternata¹⁾ tra l'utente della richiamata e l'interlocutore in attesa. La richiamata alternata è attivabile sia su utenti interni che su utenti esterni. Tale funzione consente anche di alternare la conversazione tra un gruppo di utenti che partecipano ad una conferenza ed un utente su cui è stata attivata la funzione di richiamata.

Rich. alternata



Richiamata alternata: Premere il Tasto Fox "Rich. alternata".
L'interlocutore cambia. L'altro interlocutore è in attesa.

Per chiudere la connessione in corso: Premere il Tasto END.
L'interlocutore viene disconnesso. Si è connessi con l'utente in attesa.

1) A seconda del sistema e della versione software si chiama "Richiamata alternata" o "Seconda conversazione"

Trasferimento di chiamata

Si desidera trasferire la chiamata del proprio interlocutore ad un altro utente.

Con la funzione di richiamata è possibile trasferire la chiamata del proprio interlocutore ad un altro utente. È possibile collegare tra loro utenti interni ed esterni.

Richiamata



premere il Tasto Fox "Richiamata".
L'interlocutore viene messo in attesa.



Digitare il numero dell'altro utente.
Si attiva la chiamata all'altro utente.



Trasferita con annuncio: attendere la risposta. Annunciare l'interlocutore.

Riagganciare il microtelefono.

A questo punto l'interlocutore e l'altro utente sono interconnessi.

– oppure –



Trasferita senza annuncio: Attendere lo squillo, riagganciare.
L'altro utente verrà direttamente connesso all'interlocutore.

Avvertenza

Richiamata: Se l'altro utente non risponde, la chiamata ritorna automaticamente al proprio apparecchio.

Parcheggio di un interlocutore

Si desidera mettere in attesa un interlocutore senza impegnare alcun canale fonico.

È possibile parcheggiare il proprio interlocutore sia a livello locale che a livello centrale. La conversazione parcheggiata a livello locale può essere ripresa esclusivamente dall'apparecchio con il quale essa è stata parcheggiata. Il parcheggio a livello locale può essere effettuato esclusivamente tramite i Tasti Fox del menu.

A livello centrale la conversazione viene parcheggiata nel parcheggio del sistema e può essere ripresa da un apparecchio qualsiasi. Il parcheggio a livello centrale può essere effettuato solo tramite il codice di funzione *76.

Parcheggiare



Premere il Tasto Fox "Parcheggiare".

A questo punto la conversazione è parcheggiata a livello locale. Sul display compare l'indicazione "Eseguito".



Riagganciare il microtelefono.

Sul display compare l'indicazione "Chiamata parcheggiata" e "Riprendere".

Riprendere



Per riprendere una conversazione parcheggiata: premere il Tasto Fox "Riprendere".

Connessione in viva voce.



Per conversare con il microtelefono: Sganciare il microtelefono.

Attivazione di una conferenza

Si effettua una conversazione e contemporaneamente si tiene in attesa un interlocutore. Si desidera che l'utente in attesa partecipi alla conversazione in corso attivando così una conferenza.

La conferenza consente di aggiungere alla conversazione in corso un utente in attesa. Da una conferenza è possibile attivare una richiamata su un altro utente. È possibile inoltre alternare la richiamata tra il gruppo di partecipanti alla conferenza e il partner della richiamata.

A seconda del sistema è possibile far partecipare ad una conferenza fino a 6 utenti. La conferenza si può attivare sia con utenti interni che con utenti esterni.



Per far partecipare alla conferenza un interlocutore in attesa: premere il Tasto Menu finché sul display non compare "Conferenza".

Conferenza



Premere il Tasto Fox "Conferenza".

L'utente in attesa viene inserito nella conversazione: si attiva una conferenza.

Avvertenza

Il sistema può sovrapporre alla conversazione un tono di attenzione. Questo dipende dalla configurazione del sistema.



Per concludere la conferenza: Riagganciare il microtelefono.

Gli altri partecipanti alla conferenza continuano a comunicare fra loro.

Durante l'assenza dalla postazione operativa

Questo capitolo illustra le modalità di utilizzo fornite dal telefono quando ci si voglia assentare dalla propria postazione operativa.

Gestione dell'assenza

Abbandonando il proprio posto di lavoro si imposta il telefono per la gestione dell'assenza.

Il telefono è dotato di un apposito tasto in grado di abilitare tale funzione. Il tasto è predisposto per l'attivazione della deviazione di chiamata. Premendo semplicemente il Tasto Assenza è perciò possibile attivare la deviazione di chiamata.



Digitare il numero dell'utente su cui deviare le chiamate.



Premere il Tasto Assenza.

Sul display compare l'indicazione "Deviato su:". La deviazione di chiamata è attivata.

– oppure –



Per attivare il numero utente dell'ultima deviazione: Premere il Tasto Assenza.

Sul display compare l'indicazione "Deviato su:". La deviazione di chiamata è attivata.

Avvertenza Il Tasto Assenza può essere configurato come qualsiasi altro Tasto Configurabile.



Ritornando al proprio posto di lavoro: premere il Tasto Assenza.
La deviazione di chiamata è disattivata. Il telefono passa allo stato di riposo.

– oppure –

Ripristina



Premere il Tasto Fox "Ripristina".

Deviazione di chiamata

Si desidera abbandonare il proprio posto di lavoro. Le chiamate in arrivo devono essere deviate su un'altra destinazione (telefono, impianto cercapersone).

Con la deviazione di chiamata è possibile deviare le chiamate in arrivo su un'altra destinazione.



Premere il Tasto Menu finché sul display non compare "Deviare su".

Deviare su



Premere il Tasto Fox "Deviare su".



Premere il Tasto Fox "❖" o "❖" finché sul display non compare l'indicazione "Devia su utente".



OK

Premere il Tasto Fox "OK".



Inserire il numero dell'utente.

OK

Premere il Tasto Fox "OK".



Sul display compare l'indicazione "Deviato su: ...".

Avvertenza

Se si vuole che la chiamata venga deviata solo quando si è già impegnati in altra conversazione, selezionare "Devia se occupato su:" anziché "Devia su utente" ¹⁾.

Con il Tasto Fox "Cancella" è possibile disattivare la deviazione di chiamata. È possibile attivare la deviazione di chiamata anche tramite comando a distanza.

1) A seconda del sistema e della versione software.

Deviazione condizionata di chiamata

Si desidera che le chiamate in arrivo siano segnalate anche ad un'altra destinazione.

Lo squillo della chiamata verrà quindi emesso dal proprio telefono e dall'altro telefono a cui essa è destinata. La configurazione del sistema prevede la possibilità che lo squillo sul telefono di destinazione avvenga con un determinato ritardo. Chi solleva per primo il microtelefono attiva la conversazione.

A seconda della configurazione del sistema, la deviazione condizionata di chiamata può attivarsi anche quando il proprio telefono è occupato.



Premere il Tasto Menu finché sul display non compare "Deviare su".

Deviare su



Premere il Tasto Fox "Deviare su".



Premere il Tasto Fox "❖" o "❖❖" finché sul display non compare l'indicazione "Deviazione condizionata a tempo su utente".



OK.

Premere il Tasto Fox "OK".



Digitare il numero utente a cui sono destinate le proprie chiamate.

OK

Premere il Tasto Fox "OK".



La deviazione condizionata di chiamata è attivata. Sul display compare una "i" o "Deviazione ritardata: ...".



Disattivazione della deviazione condizionata di chiamata: premere il Tasto Info finché sul display non compare "Deviazione ritardata..." e "Cancellare".

Ripristina



Premere il Tasto Fox "Ripristina".

La deviazione condizionata di chiamata è disattivata.

Trasmissione di messaggi

Non si è reperibili sul proprio apparecchio. Si vuole lasciare un'informazione agli eventuali chiamanti interni.

Premessa fondamentale: l'utente interno chiamante possiede un telefono in grado di ricevere messaggi.

Gli utenti che hanno un telefono che non possono utilizzare questo servizio ma possono essere deviati su una destinazione predefinita nel sistema.

Il contenuto dell'informazione può essere selezionato da un elenco di 16 testi predefiniti. I testi possono essere modificati in base alle proprie necessità. I testi predefiniti sono definiti nella configurazione del sistema.



Premere il Tasto Menu finché sul display non compare "Deviare su".

Deviare su



Premere il Tasto Fox "Deviare su".



Premere il Tasto Fox "❖" o "❖❖" finché sul display non compare l'indicazione "Deviare su informazione".



OK

Premere il Tasto Fox "OK".



Per sfogliare i messaggi predefiniti: Premere il Tasto Fox "❖" o "❖❖".



Modificare, se necessario, il contenuto del messaggio.

OK

Per attivare l'informazione: Premere il Tasto Fox "OK".
Sul display compare l'indicazione "Informazione attiva".



Ripristina

Per disattivare l'informazione: premere il Tasto Fox "Cancellare".



Avvertenza

Se si attiva la deviazione di chiamata, l'informazione lasciata viene disattivata.

Blocco del telefono

Lasciando il proprio posto di lavoro si vuole impedire ad altri di modificare le impostazioni del proprio apparecchio, accedere ai dati personali o effettuare chiamate esterne.

Per bloccare l'apparecchio con un codice compreso tra 2 e 12 cifre vedere "Modifica codice". Il codice iniziale è 0000.

<A lungo>



Premere a lungo il Tasto Menu.
La modalità di configurazione è attiva.



Premere il Tasto Menu finché sul display non compare "Blocca".

Bloccare



Premere il Tasto Fox "Bloccare".



Digitare il codice usando i tasti numerici.
Il display visualizza un asterisco per ogni cifra inserita.

OK



Premere il Tasto Fox "OK".



Premere il Tasto Fox "❄" o "❖" fino a quando sul display non compare il tipo di blocco desiderato.

OK



Premere il Tasto Fox "OK".
Sul display compare l'indicazione "Eseguito".

Avvertenza

È possibile bloccare solo la configurazione ("Conf: bloccato") o tutto l'apparecchio ("Telefono: bloccato"). Attivando "Telefono: bloccato" si proteggono i dati privati e si abilitano solo le chiamate esterne effettuate in base alle impostazioni di sistema.

Sblocco del telefono

Sul display compare l'indicazione "Telefono bloccato". Si desidera sbloccare l'apparecchio.

Con il codice è possibile sbloccare l'apparecchio. Se non si ricorda più il codice, rivolgersi al proprio gestore di sistema.

Ripristina



Premere il Tasto Fox "Ripristina".
Si richiede l'inserimento del codice.



Digitare il codice usando i tasti numerici.
Il display visualizza un asterisco per ogni cifra inserita.

OK



Premere il Tasto Fox "OK".



Premere il Tasto Fox "❌" o "❗" finché sul display non compare "App.: sbloccato".



OK



Premere il Tasto Fox "OK".
Sul display compare l'indicazione "Eseguito". L'apparecchio è sbloccato.

Partecipazione ad un team

Questo capitolo illustra le modalità di utilizzo fornite dal telefono per gestire la comunicazione all'interno di un team.

Utilizzo del Tasto Team

Si desidera essere costantemente reperibili come team insieme ai propri colleghi, potendo anche mettersi rapidamente in contatto l'uno con l'altro.

Premendo un solo tasto è possibile chiamare il collega di un team o effettuare la risposta al suo posto.

Se il collega di un team effettua o riceve una chiamata, il rispettivo LED si illumina visualizzando quindi un'indicazione di occupato. Il LED lampeggia quando il collega di un team riceve una chiamata. Il LED rimane illuminato fintanto che il collega effettua una chiamata.

Effettuare una chiamata al collega di un team

Si desidera chiamare il collega di un team il più rapidamente possibile.

Premessa fondamentale: un Tasto Configurabile è stato impostato come Tasto Team e vi è stato memorizzato il numero utente del collega.



Sganciare il microtelefono.
Si sente il tono di invito a selezionare.



Premere il Tasto Team relativo al collega.
Il numero utente ed eventualmente il nome del collega vengono visualizzati sul display. Il collega riceve la chiamata.

Supplenza di un collega del team

Il collega di un team riceve una chiamata. Il LED associato al Tasto Team lampeggia. Poiché il collega è momentaneamente assente, si desidera rispondere alla chiamata in arrivo.

Con il Tasto Team si può rispondere alla chiamata del collega assente. Il suo numero sarà nuovamente libero non appena viene data risposta alla sua chiamata.



Mentre il LED associato al Tasto Team lampeggia: Sganciare il microtelefono.
Si sente il tono di invito a selezionare.



Premere il Tasto Team.
Si è connessi con l'utente che ha chiamato il proprio collega.

Avvertenza

A seconda di come è configurato il proprio telefono, dopo aver sganciato il microtelefono si può essere immediatamente connessi con il collega.

Attivazione dell'annuncio su un collega di team

Si desidera comunicare qualcosa al collega di un team senza attendere una sua risposta.

Con il Tasto Team è possibile attivare l'annuncio sul collega di un team.



Sganciare il microtelefono.
Si sente il tono di invito a selezionare.

<Brevemente 2
volte>

premere brevemente 2 volte il Tasto Team relativo al collega.
Viene emesso un tono di conferma. Sul display compare l'indicazione "Annuncio per ...". Ora è possibile parlare.



– oppure –

<Brevemente 2
volte>

Per attivare in viva voce l'annuncio sul collega di un team:
premere brevemente 2 volte il Tasto Team relativo al collega.
Viene emesso un tono di conferma. Sul display compare l'indicazione "Annuncio per ...". Ora è possibile parlare.



Per affrontare anche situazioni particolari

Questo capitolo illustra le modalità di utilizzo fornite dal telefono per gestire anche le situazioni che esulano dal normale uso quotidiano.

Invio di un messaggio

Non riuscite a contattare un utente interno e desiderate perciò lasciargli un messaggio.

È possibile inviare un messaggio ad un utente interno. Il messaggio compare sul display dell'utente.

Premessa fondamentale: l'utente interno possiede un telefono in grado di ricevere messaggi.

Il contenuto di un messaggio può essere selezionato da un elenco di 16 testi predefiniti. I testi possono essere modificati in base alle proprie necessità. I testi predefiniti sono definiti nella configurazione del sistema.



Premere il Tasto Menu finché sul display non compare "Messaggio".

Avviso



Premere il Tasto Fox "Messaggio".



Premere il Tasto Fox "❖" o "❖❖" finché sul display non compare il messaggio desiderato.



Modificare, se necessario, il contenuto del messaggio.

OK



Premere il Tasto Fox "OK".



Selezionare la destinazione con il Tasto Fox "❖" o "❖❖". "Utente", "Gruppo" o "Tutti".

OK



Premere il Tasto Fox "OK".



Per l'utente e il gruppo: Digitare il numero telefonico.

OK



Premere il Tasto Fox "OK".
Il messaggio viene inviato.

Avvertenza

Se sul display compare l'indicazione "Non disponibile", significa che non è stato possibile trasmettere il messaggio.

Letture messaggi

Sul display compare brevemente l'indicazione "Nuovo messaggio ricevuto" o "Altro messaggio ricevuto" e subito dopo "Messaggio...". Si accende il LED di attenzione.

La funzione di lettura consente di richiamare dalla memoria e leggere un nuovo messaggio ricevuto. Il messaggio ricevuto per primo viene visualizzato per primo.

Leggi



Premere il Tasto Fox "Leggere".

Il messaggio viene visualizzato per 8 secondi. In caso di messaggi visualizzati su più righe viene automaticamente visualizzata la riga successiva.



Leggere la riga successiva prima che scada il tempo massimo di 8 secondi: Premere il Tasto Info.

Cancella



Per cancellare un messaggio: premere il Tasto Fox "Cancella".

Il messaggio viene cancellato ed il messaggio successivo viene richiamato dalla memoria.

Dopo aver cancellato l'ultimo messaggio l'apparecchio passa allo stato di riposo.

– oppure –



Per uscire dalla modalità di lettura: Premere il Tasto END.

Il telefono passa allo stato di riposo. Il messaggio rimane memorizzato.

Avvertenza

Il messaggio successivo viene richiamato dalla memoria solo dopo aver cancellato quello precedente.

Il LED resta illuminato finché la memoria contiene ancora messaggi.

Accettazione o rifiuto dell'avviso di prenotazione automatica

Un utente desidera essere richiamato. Tale circostanza è riconoscibile dal fatto che il LED di avviso nello stato di riposo è acceso.¹⁾

Il display visualizza l'indicazione "Prenotazione da" ed un numero utente.

È possibile accettare o rifiutare la richiesta di prenotazione automatica.

Chiamare



Per accettare la prenotazione automatica: premere il Tasto Fox "Chiamare". L'utente viene chiamato.

– oppure –

Cancella









Per rifiutare la prenotazione automatica: premere il Tasto Fox "Cancella". La prenotazione automatica viene rifiutata.

1) A seconda del sistema e della versione software

Risposta per assente

Si sente una chiamata proveniente da un telefono vicino e si vuole eseguire la risposta per assente.

Con la funzione di risposta per assente è possibile rispondere dal proprio telefono alla chiamata inoltrata ad un altro telefono.

- | | |
|---|---|
|  | Premere il Tasto Menu finché sul display non compare "Risp.x ass". |
| Rispondere | Premere il Tasto Fox "Risp.x ass". |
|  | |
|  | Premere il Tasto Fox "❖" o "❖❖" finché sul display non compare l'indicazione "Utente". |
|  | |
| OK | Premere il Tasto Fox "OK". |
|  | Il display visualizza il numero utente per il quale è stata eseguita l'ultima risposta per assente. |
|  | Digitare il numero utente dell'apparecchio di cui si desidera prelevare la chiamata. |
| OK | Premere il Tasto Fox "OK". |
|  | Si attiva la connessione con l'utente chiamante. |

Attivazione/disattivazione della modalità di selezione DTMF¹⁾

Si desidera utilizzare il proprio telefono per gestire altri sistemi o attivare servizi fra cui l'interrogazione a distanza della segreteria telefonica o il telebanking. A tal fine è necessario disporre della modalità di selezione DTMF (selezione a toni).

Se la modalità DTMF è attiva, premendo qualsiasi tasto viene emesso un segnale acustico. Quando si avvia una conversazione, la modalità DTMF si attiva automaticamente: se si digita un numero utente durante una conversazione, l'interlocutore sente ugualmente i segnali acustici.

Per disattivare la modalità DTMF selezionare "OFF" nella configurazione. Così facendo, per default la modalità DTMF è disattivata. È però possibile attivarla e disattivarla durante una conversazione usando il tasto *. Se nella configurazione la modalità DTMF è stata impostata su "ON", non è possibile disattivarla durante la conversazione premendo il tasto * dell'apparecchio.

- | | |
|---|--|
| Situazione | All'interno della configurazione la modalità DTMF è impostata su "OFF". |
| <A lungo> | Per attivare / disattivare la modalità di selezione DTMF: premere a lungo il tasto *. |
|  | Viene emesso un tono di conferma. |
| Avvertenza | Durante la conversazione è possibile attivare e disattivare la modalità di selezione DTMF premendo a lungo il tasto *. |
| | Se nella configurazione di DTMF è stato impostato "OFF", al riaggancio la modalità DTMF viene automaticamente disattivata. |

1) A seconda del sistema e della versione software

Sblocco per 1 chiamata

Si desidera chiamare da un telefono bloccato parzialmente o totalmente per le chiamate soggette a tariffazione (ad es. l'apparecchio che si trova nel corridoio o in una sala riunioni).

Gli utenti autorizzati possono sbloccare questo tipo di apparecchio per effettuare 1 chiamata soggetta a tariffazione. A tale scopo essi necessitano di un proprio numero utente e di un PIN. Di conseguenza gli addebiti sostenuti saranno a loro carico.



Sganciare il microtelefono.



Digitare #36.
Inserire il proprio numero interno.
Inserire il proprio PIN.

L'apparecchio è sbloccato. Si sente il tono di invito a selezionare.

Avvertenza

Il PIN "0000" non è ammesso.

Dopo il riaggancio, la selezione nominativa e la selezione abbreviata rimarranno disponibili per 60 secondi.



Digitare il numero utente esterno.
L'utente esterno viene chiamato.

Ricerca utente tramite l'impianto cercapersona¹⁾

Non è possibile raggiungere un utente interno con il quale si desidera comunicare.

Se il sistema è dotato di un impianto cercapersona (ICP), è possibile cercare un utente interno tramite il suo cercapersona (Pager). L'utente interno desiderato può rispondere da qualsiasi apparecchio.



Premere il Tasto Menu finché sul display non compare "Cerca".

Cerca

Premere il Tasto Fox "Cerca".



Inserire il numero dell'utente interno desiderato.



OK

Premere il Tasto Fox "OK".









L'utente viene chiamato tramite il cercapersona, che gli trasmette il numero utente di chi lo sta cercando.

1) A seconda del sistema e della versione software.

Risposta alla chiamata del cercapersone¹⁾

Il proprio cercapersone (Pager) suona e visualizza il numero dell'utente che desidera essere contattato.





È possibile rispondere alla chiamata da qualsiasi apparecchio interno.

- | | |
|---|---|
|  | Premere il Tasto Menu finché sul display non compare "Risp.x ass". |
| Rispondere | Premere il Tasto Fox "Risp.x ass". |
|  | |
|  | Selezionare "Cerca persone" con il Tasto Fox "❄" o "❖". |
|  | |
| OK | Premere il Tasto Fox "OK". |
|  | |
|  | Inserire il proprio numero interno. |
| OK | Premere il Tasto Fox "OK". |
|  | A questo punto si è connessi con l'utente che desidera essere contattato. |

Risposta alla suoneria centralizzata

Attraverso la suoneria centralizzata si sente il proprio pattern di suoneria personale o il segnale generale di chiamata.

È possibile rispondere alla chiamata da qualsiasi apparecchio interno.

- | | |
|---|---|
|  | Premere il Tasto Menu finché sul display non compare "Risp.x ass". |
| Rispondere | Premere il Tasto Fox "Risp.x ass". |
|  | |
|  | Selezionare "Suoneria centraliz." con il Tasto Fox "❄" o "❖". |
|  | |
| OK | Premere il Tasto Fox "OK". |
|  | A questo punto si è connessi con l'utente che desidera essere contattato. |

1) A seconda del sistema e della versione software.

Identificazione delle chiamate maliziose¹⁾

Si è minacciati o infastiditi da un utente indesiderato. Si desidera identificare l'utente.

Con la funzione Identifica (MCID: Malicious Call Identification) il gestore della rete può registrare per ogni chiamata i seguenti dati:

- il vostro numero utente personale
- il numero dell'utente chiamante
- la data e l'ora della chiamata

L'identificazione (MCID) dev'essere abilitata dal proprio gestore di rete. Egli comunica la modalità di accesso ai dati registrati delle chiamate.

Avvertenza L'identificazione (MCID) dev'essere memorizzata su un Tasto Configurabile.



Durante la conversazione: premere il Tasto Funzione per l'identificazione (MCID) della chiamata.

– oppure –



Dopo la conversazione non riagganciare e durante il tono di occupato premere il Tasto Funzione per l'identificazione (MCID).

1) A seconda del sistema e della versione software.

Per utilizzare i tasti di linea

Questo capitolo illustra le modalità di utilizzo fornite dal telefono qualora il gestore del sistema abbia assegnato uno o più Tasti Configurabili come Tasti Linea. La presenza dei Tasti Linea trasforma l'apparecchio in un .

Una linea possiede un numero che consente di effettuare chiamate esterne. A tale linea possono essere collegati uno o, di regola, più apparecchi telefonici (ad es. tutti gli impiegati di un'agenzia viaggi che si occupano delle destinazioni europee). Il Tasto Linea visualizza tramite LED lo stato della linea corrispondente e consente di rispondere alle chiamate entranti su tale linea.

Se l'apparecchio possiede uno o più Tasti Linea, quello assegnato alla linea personale sulla tastiera dei Tasti Configurabili è sempre il primo tasto in alto a sinistra.

Risposta ad un chiamata sul Tasto Linea

Si riceve una chiamata su uno o più Tasti Linea. I LED associati ai Tasti Linea lampeggiano rapidamente. Si desidera rispondere alla chiamata su un Tasto Linea.

Premendo un Tasto Linea si decide a quale chiamata rispondere. Se si sgancia il microtelefono senza premere alcun Tasto Linea, si viene collegati alla chiamata della linea con il livello di priorità più elevato.



Sganciare il microtelefono.

Si è collegati alla linea con il livello di priorità più elevato.

– oppure –



Premere il Tasto Linea.

La linea viene selezionata.



Sganciare il microtelefono.

Si viene collegati alla linea selezionata.

Esecuzione di chiamate tramite il Tasto Linea

Si desidera effettuare una chiamata tramite un Tasto Linea.

È possibile effettuare la chiamata usando uno qualsiasi dei Tasti Linea liberi. Ogni Tasto Linea dispone di un proprio numero di linea esterna, ciò significa che effettuando una chiamata si trasmette il numero associato al Tasto Linea utilizzato.

Gli addebiti vengono registrati separatamente per ogni Tasto Linea.



Inserire il numero dell'utente.



Premere un Tasto Linea disponibile.

Il LED associato al Tasto Linea si illumina. La linea è impegnata. L'utente viene chiamato con la funzione viva voce.



Eventualmente sganciare il microtelefono.

Parccheggio di un interlocutore sul Tasto Linea

Si desidera parcheggiare la chiamata in corso con un interlocutore a cui si è connessi tramite un Tasto Linea.

È possibile parcheggiare il proprio interlocutore sul Tasto Linea attualmente in uso.

Parccheggiare



Premere il Tasto Fox "Parccheggiare".

Sul display compare l'indicazione "Eseguito". Il LED associato al Tasto Linea lampeggia lentamente.



Per riprendere una conversazione parcheggiata: premere il relativo Tasto Linea.

Si è nuovamente connessi con l'interlocutore parcheggiato.

Cambio di linea attiva

Nel corso di una conversazione si desidera rispondere alla chiamata in arrivo su un altro Tasto Linea o effettuare una nuova chiamata.

È possibile cambiare linea premendo un tasto. La conversazione viene così parcheggiata automaticamente a livello locale e successivamente sarà possibile riprenderla utilizzando ancora lo stesso Tasto Linea.



Premere il Tasto Linea.

L'interlocutore viene parcheggiato. La linea selezionata è attiva.



Per riprendere una conversazione parcheggiata: premere il relativo Tasto Linea.

Si è nuovamente connessi con l'interlocutore parcheggiato.

Avvertenza

Per riprendere una conversazione parcheggiata: Premere il relativo Tasto Linea.

Ma: in questo modo non è possibile riprendere le chiamate sulle linee occupate.

Attivazione/disattivazione tramite comando a distanza¹⁾

Si è lontani dalla propria postazione operativa e si desidera impostare da un altro telefono le funzioni del proprio apparecchio.

Molte funzioni del proprio telefono si possono attivare / disattivare da un altro apparecchio tramite il comando a distanza. Per poterlo fare si deve abilitare il comando a distanza nel proprio apparecchio.

Il comando a distanza è possibile sia dall'interno che dall'esterno. Per poterlo utilizzare dall'esterno si deve richiedere l'apposito numero al gestore di sistema.

Il comando a distanza si attiva tramite un determinato codice funzione. I successivi comandi operativi ed i codici per l'attuazione delle funzioni volute dovranno quindi essere inseriti come di consueto.



Per comandare a distanza il proprio apparecchio: Sganciare il microtelefono.



Attivazione del comando a distanza:
Specificare il codice funzione *06.
Immettere il numero del proprio apparecchio.



Per attivare e disattivare la funzione voluta immettere il codice funzione.



Riagganciare il microtelefono.

1) A seconda del sistema e della versione software

Impostazioni di base

Questo capitolo spiega come adattare le impostazioni del telefono alle proprie esigenze personali.

Regolazione contrasto display

Se il display è troppo chiaro o troppo scuro.

È possibile regolare il contrasto del display.

<A lungo>



Premere a lungo il Tasto Menu.
La modalità di configurazione è attiva.



Premere il Tasto Menu fino a quando sul display non compare "Display".

Display



Premere il Tasto Fox "Display".
Il display indica il valore di contrasto impostato.



Impostare il contrasto con il Tasto Fox "❄" o "❖".



OK



Premere il Tasto Fox "OK".
L'impostazione del contrasto è memorizzata.

Configurazione della selezione multifrequenza (DTMF)

Si vuole attivare o disattivare la selezione multifrequenza (DTMF) nel proprio apparecchio.

Questa impostazione può essere effettuata nella modalità di configurazione.

<A lungo>



Premere a lungo il Tasto Menu.
La modalità di configurazione è attiva.



Premere il Tasto Menu fino a quando sul display non compare "DTMF".

DTMF



Premere il Tasto Fox "DTMF".



Con il Tasto Fox "❄" o "❖" attivare o disattivare la selezione multifrequenza (DTMF).



OK



Premere il Tasto Fox "OK".
L'impostazione è memorizzata.

Selezione della lingua

Il testo del display non compare nella lingua desiderata.

Nella modalità configurazione è possibile selezionare un'altra lingua. L'opzione menu in cui è possibile selezionare la lingua è contrassegnata da "*" prima della parola per lingua, ad esempio "*Lingua" per l'italiano.

Situazione

Ad esempio sul telefono è impostata la lingua inglese.

<A lungo>



Premere a lungo il Tasto Menu.

La modalità di configurazione è attiva.



Premere il Tasto Menu fino a quando sul display non compare "*Language".

*Language



Premere il Tasto Fox "*Language".

Sul display compare la lingua impostata.



Con i tasti Tasti Fox "⌘" e "⌘" selezionare la lingua desiderata, ad esempio "Italiano".



OK

Premere il Tasto Fox "OK".



Il testo del display compare nella lingua scelta.

Regolazione del volume durante la conversazione

Si desidera modificare il volume durante una conversazione.

Così facendo si imposta anche il volume del ricevitore e dell'altoparlante.

Il nuovo volume impostato viene mantenuto anche dopo la conversazione.



Per abbassare il volume del microtelefono: Premere il tasto -.



Per aumentare il volume del microtelefono: Premere il tasto +.

Attivazione del modo auricolare

Si desidera effettuare le chiamate tramite l'auricolare.

Si può essere collegare un auricolare anziché il microtelefono o in parallelo. Nella modalità configurazione è possibile attivare o disattivare il modo auricolare.

Quando il modo auricolare è attivo, è possibile rispondere alle chiamate con il Tasto Altoparlante. Il telefono va in modalità di coascolto. Anche con l'auricolare è possibile rispondere alla chiamata con il microtelefono senza dover premere il Tasto Altoparlante. Per concludere la chiamata, premere nuovamente il Tasto Altoparlante.

Avvertenza

Quando si telefona nel modo auricolare, è possibile attivare anche l'altoparlante mediante il Tasto Fox "Coascolto".

Se si telefona nel modo auricolare ed è attivato il coascolto, è possibile attivare il Viva-voce con il Tasto Fox "Viva voce". In questo caso il modo auricolare viene disattivato automaticamente. L'altoparlante e il microfono sono attivati.

Se si telefona nel modo auricolare ed è attivato il Viva-voce, è possibile disattivare il Viva-voce con il Tasto Fox "Auricolare". Il modo auricolare è attivato. L'altoparlante e il microfono del telefono sono disattivati.

<A lungo>



Premere a lungo il Tasto Menu.

La modalità di configurazione è attiva.



Premere il Tasto Menu fino a quando sul display non compare "Auricolare".

Auricolare



Premere il Tasto Fox "Auricolare".

Sul display compare "On" o "Off".



Per attivare e disattivare il modo auricolare selezionare "On" o "Off" con il Tasto Fox "❖" o "❖❖".



OK

Premere il Tasto Fox "OK".



Modifica del codice

Si desidera modificare il codice con il quale è possibile bloccare/sbloccare il proprio telefono "(vedi "Bloccare il telefono" e "Sbloccare il telefono").

Per default è impostata la combinazione "0000" per il nuovo codice è possibile scegliere qualsiasi combinazione da 2 a 12 cifre.

Se non si ricorda più il codice, rivolgersi al proprio gestore di sistema.

<A lungo>



Premere a lungo il Tasto Menu.
La modalità di configurazione è attiva.



Premere il Tasto Menu fino a quando sul display non compare "Codice".

Codice



Premere il Tasto Fox "Codice".
Sul display compare "Vecchio codice:".



Digitare il codice attuale usando i tasti numerici.
Il display visualizza un asterisco per ogni cifra inserita.

OK



Premere il Tasto Fox "OK".
Sul display compare "Nuovo codice:".



Digitare il nuovo codice usando i tasti numerici.
Il display visualizza un asterisco per ogni cifra inserita.

OK



Premere il Tasto Fox "OK".
Sul display compare "Conferma:".



Digitare ancora il nuovo codice usando i tasti numerici.
Il display visualizza un asterisco per ogni cifra inserita.

OK



Premere il Tasto Fox "OK".
Il nuovo codice è memorizzato.

Inserimento del testo di segnalazione a riposo

Si desidera modificare il testo che il telefono visualizza a riposo.

Al posto della data e/o dell'ora è possibile inserire un testo personalizzato che viene visualizzato dal telefono a riposo.

<A lungo>



Premere a lungo il Tasto Menu.
La modalità di configurazione è attiva.



Premere il Tasto Menu fino a quando sul display non compare "Testo".

Testo



Premere il Tasto Fox "Testo".
Sul display compare "Testo standby: ...".



Digitare il testo usando i tasti numerici.

OK



Premere il Tasto Fox "OK".
Il testo è stato memorizzato.

Viva-voce automatico

Si desidera rispondere ad una chiamata senza sganciare il microtelefono o premere un tasto.

Nella modalità configurazione è possibile selezionare se il telefono attiva automaticamente il Viva-voce quando è in arrivo una chiamata o un annuncio.

<A lungo>



Premere a lungo il Tasto Menu.
La modalità di configurazione è attiva.



Premere il Tasto Menu fino a quando sul display non compare "Viva voce".

Viva-voce



Premere il Tasto Fox "Viva voce".



Con i Tasti Fox "☒" o "☒" selezionare il tipo di chiamata per il quale il Viva-voce si deve attivare automaticamente.



OK



Premere il Tasto Fox "OK".
L'impostazione è memorizzata.

Impostazione della lingua nella tastiera alfanumerica

Il telefono è stato collegato ad una tastiera alfanumerica e si vuole adattare il layout alla lingua di immissione.

Nella modalità configurazione si può scegliere se impostare la tastiera per l'inglese (la prima riga di caratteri inizia con "QWERTY") o no (la prima riga di caratteri inizia con "QWERTZ").

<A lungo>



Premere a lungo il Tasto Menu.
La modalità di configurazione è attiva.



Premere il Tasto Menu fino a quando sul display non compare "Tastiera alfanumerica".

Tastiera alfanumerica

Premere il Tasto Fox "Tastiera alfanumerica".



Con i Tasti Fox "⚡" e "⚡" selezionare "QWERTZ" o "QWERTY".



OK

Premere il Tasto Fox "OK".



L'impostazione è memorizzata.

Impostazione della Suoneria

Questo capitolo spiega come impostare la Suoneria.

Regolazione del volume di suoneria del telefono durante la chiamata

Si desidera modificare il volume del tono di suoneria.

È possibile regolare il volume del tono di suoneria mentre questo viene emesso.



Più basso: Premere il tasto -.



Più alto: Premere il tasto +.

Impostazione della Suoneria

Si desidera modificare il modo in cui il proprio telefono squilla.

È possibile regolare il volume, la velocità e la melodia della suoneria.

<A lungo>



Premere a lungo il Tasto Menu.
La modalità di configurazione è attiva.



Premere il Tasto Menu fino a quando sul display non compare "Chiamata".

Chiamata



Premere il Tasto Fox "Chiamata".
Sul display compare "Volume chiamata".



Regolare il volume di suoneria con il Tasto Fox "❄" o "❖".



OK

Premere il Tasto Fox "OK".
Sul display compare "Melodia chiamata".



Selezionare la melodia di suoneria con il Tasto Fox "❄" o "❖".



OK

Premere il Tasto Fox "OK".
Sul display compare "Velocità chiamata".



Regolare la velocità di suoneria con il Tasto Fox "❄" o "❖".



OK

Premere il Tasto Fox "OK".
Le impostazioni della suoneria sono memorizzate.



Avvertenza

Il Tasto Fox "Test" consente di verificare l'impostazione.

Gestione Agenda¹⁾

Questo capitolo spiega come inserire un utente nella rubrica e come modificare o cancellare i dati.

Creazione di nuova voce della rubrica

Si desidera memorizzare numeri di telefono privati.

I numeri telefonici privati possono essere memorizzati e modificati nel proprio telefono. I numeri memorizzati nel sistema non possono essere modificati.



A riposo premere il Tasto Menu fino a quando sul display non compare "Rubrica".

Rubrica



Premere il Tasto Fox "Rubrica".
Sul display compare "Elabora".

Elabora



Premere il Tasto Fox "Elabora".
Sul display compare "Nuovo".

Nuovo



Premere il Tasto Fox "Nuovo".
Sul display compare l'indicazione "Digita numero".



Digitare il numero da memorizzare usando i tasti numerici.

OK



Premere il Tasto Fox "OK".
Sul display compare "Digita nome".

Avvertenza

La modalità testo per l'immissione dei caratteri si attiva automaticamente.



Digitare il nome dell'utente da memorizzare usando i tasti numerici.

OK



Premere il Tasto Fox "OK".
Le modifiche sono memorizzate.

1) A seconda del sistema e della versione software

Modifica di una voce della rubrica

Si desidera modificare un numero memorizzato nel proprio telefono.

È possibile modificare soltanto le voci relative ai numeri poiché questi sono memorizzati nel telefono. I numeri memorizzati nel sistema non possono essere modificati.



A riposo premere il Tasto Menu fino a quando sul display non compare "Rubrica".

Rubrica

Premere il Tasto Fox "Rubrica".
Sul display compare "Elabora".



Elabora

Premere il Tasto Fox "Elabora".
Sul display compare "Consulta".



Consulta

Premere il Tasto Fox "Consulta".



Per cercare una voce: premere il Tasto Fox "❖" o "❖".
Sul display compare il numero telefonico originario.



Avvertenza

Da questo momento esistono diverse possibilità:

Modifica

Per modificare una riga premere il Tasto Fox "Cancella".
Sul display compare il numero telefonico in memoria.



Digitare il nuovo numero telefonico con i tasti numerici.

OK

Premere il Tasto Fox "OK".
Sul display compare il nome in memoria.



Digitare il nuovo nome usando i tasti numerici.

OK

Premere il Tasto Fox "OK".
I dati sono memorizzati.



– oppure –



Per cancellare una voce: premere il Tasto Menu fino a quando sul display non compare "Cancella".

Cancella

premere il Tasto Fox "Cancella".
La voce è vuota.



Configurazione dei tasti

Questo capitolo spiega come memorizzare i numeri e le funzioni su un Tasto Configurabile.

È possibile memorizzare su 2 diversi tasti:

- Su un Tasto Configurabile - accessibile in ogni momento
- Direttamente sul Tasto Fox – accessibile solo a riposo

Memorizzazione del numero sul tasto – Tasto dei numeri

Si desidera poter selezionare un numero telefonico che si usa spesso senza doverlo digitare nuovamente.

È possibile memorizzare un numero telefonico con il nome su qualsiasi Tasto Configurabile. In questo modo quel tasto diventa Tasto Numero.

Ad ogni Tasto Configurabile sono assegnate 2 memorie, in modo che su 1 Tasto Configurabile sia possibile memorizzare 2 numeri telefonici.

<A lungo>



Per memorizzare il numero telefonico e il Tasto Configurabile premere a lungo il tasto.

– oppure –

<A lungo>



Per memorizzare il numero telefonico sul Tasto Fox premere il punto desiderato del Tasto Fox a riposo.

Avvertenza

Da qui seguire le stesse istruzioni fornite per la memorizzazione su Tasto Configurabile (due memorie) e Tasto Fox (una memoria).

Avvertenza

Se il tasto è già configurato vedere "Cancella tasto".

Selezionare "Tasto Numero" con il Tasto Fox "❄" o "❖".



OK



Premere il Tasto Fox "OK".

Sul display compare l'indicazione "Digita numero".



1. Digitare il numero telefonico.

OK



Premere il Tasto Fox "OK".

Sul display compare "Digita nome".



Inserire il nome.

OK



Premere il Tasto Fox "OK".

1. Il numero telefonico viene memorizzato e sul display compare "Digita numero".

2. Digitare il numero telefonico.





Premere il Tasto Fox "OK".
Sul display compare "Digita nome".



Inserire il nome.



Premere il Tasto Fox "OK".
2. Il numero telefonico è memorizzato.

Memorizzazione della funzione sul tasto – Tasto funzione

Si desidera richiamare con un tasto una funzione usata di frequente, ad esempio la deviazione condizionata di chiamata, senza doverla eseguire manualmente.

È possibile memorizzare una funzione su 2 diversi tasti:

- Su un Tasto Configurabile - accessibile in ogni momento
- Direttamente sul Tasto Fox – accessibile solo a riposo

Ad un Tasto Funzione sono assegnate 2 memorie. Normalmente una funzione

- viene attivata con la sequenza di comando inserita nella memoria 1
- e viene disattivata con la sequenza di comando inserita nella memoria 2.

Il LED accanto al Tasto Funzione indica lo stato del tasto:

- Acceso: funzione attivata.
- Spento: funzione disattivata.

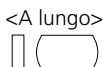

Per memorizzare la funzione sul Tasto Configurabile premere a lungo il tasto.
Se il tasto non è configurato sul display compare "Tasto Numero".

– oppure –



Premere il Tasto Info fino a quando sul display non compare la personalizzazione del Tasto Fox.

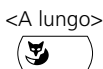

Per memorizzare il numero telefonico sul Tasto Fox premere il punto desiderato del Tasto Fox a riposo.
Se il tasto non è configurato sul display compare "Tasto Numero".

Avvertenza

Se il tasto è già configurato vedere "Cancella tasto".

Avvertenza

Da qui seguire le stesse istruzioni fornite per la memorizzazione su Tasto Configurabile e Tasto Fox.



Selezionare "Tasto Funzione" con il Tasto Fox "❄" o "❖".



Premere il Tasto Fox "OK".



Selezionare la funzione desiderata con il Tasto Fox "❄" o "❖".

Avvertenza Vedi opzione menu "Tasti" del capitolo "Schema menu".

OK



Premere il Tasto Fox "OK".

Sul display compare "Memoria1: ..." e il codice per la funzione selezionata oppure, se necessario, il menu per configurare la funzione.



Se necessario, configurare la funzione.

Avvertenza Vedi anche "Formulazione di funzioni".

OK



Per attivare la funzione e l'impostazione Premere il Tasto Fox "OK".

Sul display compare "Memoria2: ..." e il codice per disattivare la funzione.

OK



Premere il Tasto Fox "OK".

Funzione memorizzata sul tasto. Sul display compare brevemente "Tasto memorizzato".

Memorizzazione del partner di un team sul tasto – Tasto team

Si desidera essere sempre raggiungibili assieme al proprio partner del team. Si desidera poter comunicare con il proprio partner del team premendo semplicemente un tasto.

È possibile configurare un Tasto Configurabile come Tasto Team e assegnarlo ad un partner del team.

È possibile stabilire se, oltre al LED lampeggiante, viene emesso anche uno squillo quando un partner del team viene chiamato. Per lo squillo è possibile configurare un ritardo.

Si può scegliere tra accettazione diretta tramite Viva-voce automatico, sollevamento del microtelefono o selezione del Tasto Team/.

<A lungo>



Premere a lungo il Tasto Configurabile.

Se il tasto non è configurato sul display compare "Tasto Numero".

Avvertenza

Se il tasto è già configurato vedere "Cancella tasto".



Selezionare "Tasto Team" con il Tasto Fox "❖" o "❖❖".



OK



Premere il Tasto Fox "OK".

Sul display compare l'indicazione "Digita numero".



Digitare il numero telefonico.

OK



Premere il Tasto Fox "OK".

Il display indica le caratteristiche di chiamata: Chiamata/Ritardo di chiamata.



Selezionare Chiamata/Ritardo di chiamata con il Tasto Fox "❖" o "❖❖".

Impostare "Off" per nessuno squillo, "On" per uno squillo immediato oppure "Dopo 10 secondi" "Dopo 20 secondi" o "Dopo 30 secondi".

OK



Premere il Tasto Fox "OK".
Sul display compare "Melodia".



Selezionare la melodia con il Tasto Fox "♫" o "🎵".



Avvertenza

Il Tasto Fox "Test" consente di verificare l'impostazione.

OK



Premere il Tasto Fox "OK".
Sul display compare "Velocità".



Selezionare la velocità con il Tasto Fox "♫" o "🎵".



Avvertenza

Il Tasto Fox "Test" consente di verificare l'impostazione.

OK



Premere il Tasto Fox "OK".
Sul display compare "Risposta".



Per modificare le impostazioni con cui si risponde ad una chiamata
Selezionare il tipo di risposta con il Tasto Fox "♫" o "🎵".

Impostare "Tasto" per poter ricevere la chiamata premendo il Tasto Team,
"Ricevitore" per riceverla sollevando il microtelefono e "Viva voce" per la
ricezione automatica mediante Viva-voce.

Avvertenza

Le impostazioni "Ricevitore" e "Viva voce" funzionano soltanto se è attivato
il segnale di chiamata.

OK



Premere il Tasto Fox "OK".
Sul display compare "Priorità" o "Nessuna priorità".

Avvertenza

La funzione "Priorità" è disponibile solo se è stata selezionata la risposta con
"Ricevitore" o "Viva voce".



Selezionare una priorità da 1 a 8 con il Tasto Fox "♫" o "🎵".



Avvertenza

1 corrisponde alla priorità più elevata, 8 alla più bassa.

OK



Premere il Tasto Fox "OK".
Le impostazioni sono memorizzate.

Cancella tasto

Si desidera cancellare la funzione assegnata ad un Tasto Configurabile.

Nella modalità configurazione e disponibile la funzione "Cancella tasto".

<A lungo>



Premere a lungo il Tasto Configurabile.

Sul display compare il tipo di tasto.

– oppure –

<A lungo>



premere a lungo il Tasto Fox.

Sul display compare il tipo di tasto.



Selezionare "Cancella tasto" con il Tasto Fox "❖" o "❖".



OK

Per cancellare il tasto Premere il Tasto Fox "OK".

La configurazione del tasto è cancellata.

Configurazione dei Tasti Linea

Questo capitolo spiega come adattare le impostazioni dei Tasti Linea alle proprie esigenze personali.

Avvertenza: è il gestore di sistema a decidere se assegnare Tasti Linea al vostro telefono.

Impostazione della funzione di un Tasto Linea

Si desidera impostare la funzione di un Tasto Linea nel caso in cui si venga chiamati su tale tasto.

È possibile stabilire se, quando la chiamata arriva sul Tasto Linea, oltre al LED lampeggiante verrà emesso anche uno squillo. Per lo squillo è possibile configurare un ritardo.

Si può scegliere tra accettazione diretta tramite Viva-voce automatico, sollevamento del microtelefono o selezione del Tasto Team/.

Per i tasti di linea non è disponibile la risposta delle chiamate esterne con il Viva-voce automatico.

<A lungo>



Premere a lungo il Tasto Linea.

Sul display compare "Tasto Linea".

Avvertenza

I tasti di linea possono essere: tasto di linea 1 per tutti i tasti di linea e tasto personale.

OK



Premere il Tasto Fox "OK".

Sul display compare "Caratteristiche di chiamata: Chiamata/Ritardo di chiamata".

⚙️ ⚙️



Selezionare Chiamata/Ritardo di chiamata con il Tasto Fox "⚙️" o "⚙️".
Impostare "Off" per nessuno squillo, "On" per uno squillo immediato
oppure "Dopo 10 secondi" "Dopo 20 secondi" o "Dopo 30 secondi".

OK



Premere il Tasto Fox "OK".

Sul display compare "Melodia".

⚙️ ⚙️



Selezionare la melodia con il Tasto Fox "⚙️" o "⚙️".

Avvertenza

Il Tasto Fox "Test" consente di verificare l'impostazione.

OK



Premere il Tasto Fox "OK".

Sul display compare "Velocità".

⚙️ ⚙️



Selezionare la velocità con il Tasto Fox "⚙️" o "⚙️".

Avvertenza

Il Tasto Fox "Test" consente di verificare l'impostazione.

OK



Premere il Tasto Fox "OK".

Sul display compare "Risposta".

⚙️ ⚙️



Per modificare le impostazioni con cui si risponde ad una chiamata

Selezionare il tipo di risposta con il Tasto Fox "⚙️" o "⚙️".

Impostare "Tasto" per poter ricevere la chiamata premendo il tasto di linea,
"Ricevitore" per riceverla sollevando il ricevitore.

Avvertenza

L'impostazione "Ricevitore" funziona soltanto se è attivato il segnale di chiamata.

OK



Premere il Tasto Fox "OK".

Sul display compare "Priorità" o "Nessuna priorità".



Selezionare una priorità da 1 a 8 con il Tasto Fox "❖" o "❖❖".

Avvertenza

1 corrisponde alla priorità più elevata, 8 alla più bassa. Disponibile soltanto se è selezionata la risposta con "Ricevitore". Non disponibile per il tasto personale.

OK



Premere il Tasto Fox "OK".

Sul display compare "Assegnazione".



Selezionare il tipo di assegnazione con il Tasto Fox "❖" o "❖❖".

Impostare "Tasto" per potersi collegare alla linea corrispondente premendo il Tasto Linea o "Ricevitore" per il collegamento sollevando il microtelefono.

OK



Premere il Tasto Fox "OK".

Le impostazioni sono memorizzate.

Formulazione di funzioni

Questo capitolo spiega come attivare o memorizzare su un tasto una funzione individuale, ad esempio la Deviazione di chiamata, utilizzando i comandi funzione.

Funzione su Tasto Fox

Si desidera sapere in quale stato si trova una funzione che è memorizzata sul Tasto Fox.

Il segno di spunta ✓ sul display indica se la funzione è attivata oppure no:

- ✓ visibile a sinistra accanto al nome della funzione: funzione attiva.
- ✗ non visibile: funzione disattivata.

Comandi funzione

I comandi funzione consentono di formulare una funzione per le proprie esigenze personali. Una funzione può essere costituita da uno o più comandi funzione e codici funzione nonché dal numero telefonico. È possibile eseguire direttamente una funzione o memorizzarla su un Tasto Funzione.

Sono disponibili i seguenti comandi funzione (vedi "Inserimento di cifre e lettere"):

"A"	Occupazione della linea con la massima priorità
"I"	Occupazione linea
"X"	Interruzione collegamento
"P"	1 secondo di pausa prima dell'azione successiva
"Lxx"	Occupazione della linea xx (Tasti Linea)
"N"	Utilizzo del numero telefonico inserito nella preparazione della selezione
". "	Funzione tasti di comando
"Z"	Attivazione/disattivazione del modo DTMF (selezione multifrequenza)
"R"	Utilizzo dell'ultimo numero selezionato
"Y"	Conclusione della conversazione e rioccupazione della linea

Esempi di come formulare una funzione:

"IR"	Occupazione della linea ("I"), selezione dell'ultimo numero digitato ("R")
"I201"	Occupazione della linea ("I") e selezione del numero 201
"I*21201X"	Occupazione della linea ("I"), Attivazione della deviazione di chiamata ("*21") sul numero 201, Chiusura del collegamento ("X")

Avvertenza Per inserire i comandi funzione, deve essere attiva la modalità testo.

Le funzioni vengono eseguite a seconda dello stato. Ci sono due stati possibili: "Durante la conversazione" e "Non in conversazione" (vedere la tabella "Codici funzione").

Tastiera alfanumerica

La tastiera alfanumerica consente di eseguire, tra le altre, le seguenti funzioni:

- selezione nominativa più rapida e pratica
- editazione di testi, voci e impostazioni in modo semplice; per i caratteri speciali premere più volte il tasto corrispondente.
- controllo remoto del telefono mediante tasti di scelta rapida.

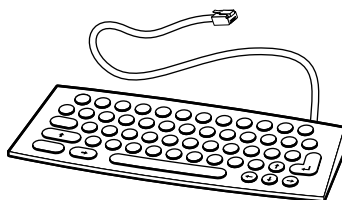

Tasto di scelta rapida	... per tasto/azione	Tasto di scelta rapida	... per tasto/azione
Invio	Ultimo Tasto Fox a sinistra (con opzione menu Fox 1 impostato OK)	Cursore a destra	Cursore verso destra
Fine	Tasto Fine	Cursore a sinistra	Cursore verso sinistra
Tabulatore	Passaggio fra display operatore e immagine fissa (negli apparecchi con posto operatore)	Cursore su	All'interno di un elenco, passa alla riga superiore oppure, se non è selezionata nessuna riga, seleziona l'ultima riga in basso
Canc	Tasto di correzione	Cursore giù	All'interno di un elenco, passa alla riga inferiore oppure, se non è selezionata nessuna riga: seleziona la prima riga in alto
Ctrl+A	Richiamo della lista conversazioni	Ctrl+U	Richiamo della lista chiamate
Ctrl+I	Tasto Info		
Ctrl+L	Altoparlante on/off	Ctrl+1	Opzione menu Fox 1
Ctrl+M	Tasto Menu	Ctrl+2	Opzione menu Fox 2
Ctrl+N	Tasto Annotazione	Ctrl+3	Opzione menu Fox 3
Ctrl+P	Richiamo dell'Agenda	Ctrl+4	Opzione menu Fox 4
Ctrl+R	Richiamo della lista di ripetizione	Ctrl+5	Opzione menu Fox 5
Ctrl+S	Microfono on/off	Ctrl+6	Opzione menu Fox 6
Ctrl+Fine	Riaggancia		

Ctrl+6 significa: premere contemporaneamente i tasti Ctrl e il tasto numerico.

Tastiera di estensione

I 10 tasti con LED della tastiera di estensione possono essere utilizzati come Tasti Configurabili.

Ad un telefono si possono collegare fino a 3 tastiere di estensione.

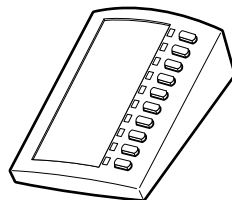

Messa in funzione del telefono

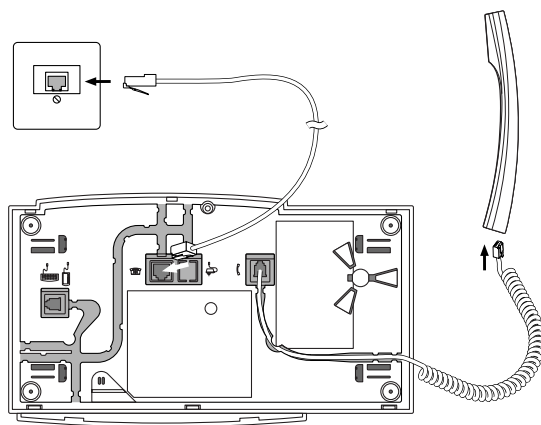

Avvertenza: I connettori di rete sono specifici del paese.

Registrazione del portatile

Per poter registrare il portatile nel sistema, è necessario che l'amministratore abbia predisposto il sistema.

Collegamento del microtelefono al telefono

1. Inserire il connettore dell'estremità ondulata del cavo del microtelefono nella presa vicino al microfono del microtelefono.
2. Inserire il connettore libero del cavo nella piccola presa sul fondo del telefono.

Collegamento del telefono al sistema

1. Inserire il connettore del cavo di linea sulla base del telefono, nella presa con il simbolo del telefono.
2. Fare passare il cavo attraverso l'apposita scanalatura.
3. Inserire l'altra estremità del cavo nella presa telefonica.
4. Fare impostare dall'installatore l'interruttore di selezione del canale posto sotto la copertura del cartellino siglabile.

Siglatura dei Tasti Configurabili

Nell'ultima pagina delle istruzioni per l'uso si trovano i cartellini siglabili per i Tasti Configurabili.

Procedere nel modo seguente:

1. Fotocopiare l'ultima pagina delle istruzioni e ritagliare i cartellini siglabili.
2. Annotare il nome dei numeri memorizzati o le funzioni memorizzate su uno dei cartellini siglabili.
3. Rimuovere con cautela la copertura trasparente di lato ai Tasti Configurabili.
4. Inserire il cartellino siglabile nella parte bassa di lato ai Tasti Configurabili.
5. Riapplicare con cautela la copertura trasparente.

Accessori opzionali: Tastiera alfanumerica e tastiera di estensione

È possibile collegare al telefono un massimo di 3 tastiere supplementari. L'utente può scegliere liberamente i tipi di tastiera. Si possono ad esempio collegare:

- 2 tastiere di estensione e una tastiera alfanumerica
- oppure 3 tastiere di estensione.

Tastiera di estensione della tastiera di estensione

Al telefono possono essere collegate fino a 3 tastiere di estensione ognuna con 10 Tasti Configurabili. Tutti i tasti dispongono di LED per la segnalazione ottica.

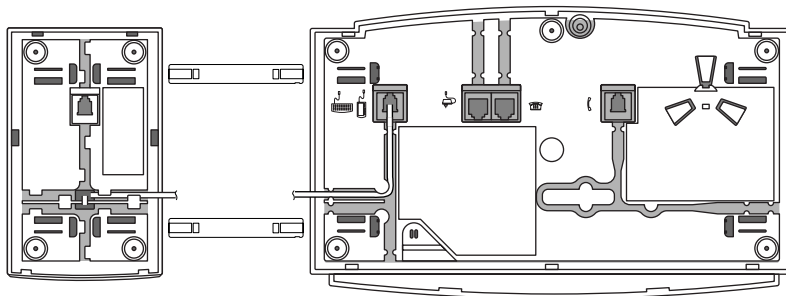

1. Estrarre il cavo telefonico dalla presa della base del telefono.
2. Fissare la tastiera di estensione a destra del telefono: inserire i connettori nelle prese della tastiera fino allo scatto di arresto. Inserire le estremità sporgenti dei connettori nelle prese del telefono.
3. Inserire il connettore del cavo di collegamento nella presa alla base del telefono.
4. Fare passare il cavo di allacciamento sulla base della tastiera di estensione e sul telefono attraverso l'apposita scanalatura.
5. Inserire nuovamente il cavo telefonico nella presa della base del telefono. A questo punto è possibile utilizzare la tastiera.

Collegamento della tastiera alfanumerica della tastiera alfanumerica

Al telefono è possibile collegare una tastiera alfanumerica. La tastiera semplifica l'utilizzo della selezione dei nomi, delle funzioni di edit e la configurazione. La tastiera alfanumerica consente inoltre di utilizzare il telefono ed eseguire le funzioni più importanti con i Tasti Funzione o le combinazioni di tasti.

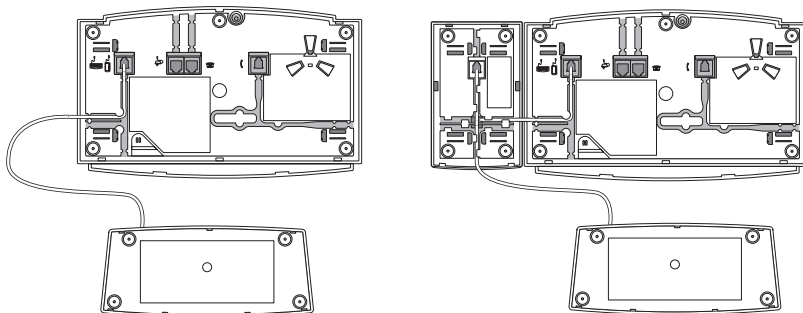

1. Estrarre il cavo telefonico dalla presa della base del telefono.
2. Inserire il connettore del cavo della tastiera alfanumerica nella presa per accessori sulla base del telefono o della tastiera di estensione (se è presente).
3. Inserire nuovamente il cavo telefonico nella presa della base del telefono. A questo punto è possibile utilizzare la tastiera.
4. Il layout dei tasti (QUERTY o QWERTZ) è preimpostato. È possibile comunque modificarlo sul telefono nel menu di configurazione alla voce "Tastiera alfanumerica" (vedi capitolo "Schema menu").

L'interlocutore non vi sente oppure non sentite il vostro interlocutore

Assicurarsi che il cavo di collegamento del microtelefono sia collegato correttamente al microtelefono e al telefono (vedi "Installazione").

A microtelefono sollevato, non si sente il tono di invito a selezionare, nessun messaggio sul display

Assicurarsi che il cavo di linea del telefono siano collegati correttamente al telefono e alla presa telefonica (vedi "Installazione").

Sul display compare "Not configured", il LED di Attenzione si accende, con il ricevitore sollevato non si sente il tono di invito a selezionare

Al telefono non è stato assegnato nessun numero telefonico. Rivolgersi al proprio gestore di sistema.

Sul display compare "Tipo errato di apparecchio" - Il LED di attenzione lampeggia lentamente in standby

Originariamente è stato registrato un altro tipo di telefono. Non sono disponibili le vostre impostazioni personali (Agenda del telefono, Tasti configurati) ma quelle del telefono annunciato originariamente.

Per annunciare il vostro telefono, entrare nel menu "Agenda". Premere "Elabora". Sul display compare "Registrazione di nuovo apparecchio". Premere "Sì". Il LED si spegne: il vostro telefono è registrato. Mettere il telefono a riposo con il Tasto END.

Le impostazioni personali acquisite dal telefono originario non vengono modificate in seguito alla registrazione.

Il display funziona ma non è possibile eseguire chiamate

Probabilmente il telefono è bloccato. Sbloccare il telefono (vedi "Blocco/Sblocco del telefono").

È impossibile configurare i Tasti Configurabili

Probabilmente la configurazione è bloccata. Sbloccare il telefono (vedi "Blocco/Sblocco del telefono").

Il display indica: "trying to register"

Impossibile registrare il telefono. Rivolgersi al proprio gestore di sistema.

Il display indica: "Alimentazione critica"

A causa della lunghezza di linea dell'estensione, l'alimentazione può risultare critica. In caso di problemi di utilizzo, rivolgersi al proprio gestore di sistema. La lunghezza approssimativa della linea viene visualizzata sul display.

Contrasto display insufficiente

Il contrasto del display è regolato in modo inadeguato. Modificare la regolazione nel modo Configurazione, vedi "Regolazione contrasto display".

Qualità limitata dell'audio in Viva-voce

La qualità dell'audio può ridursi a causa del volume eccessivo. Ridurre il volume. Se la qualità dell'audio è instabile, rivolgersi al gestore di sistema.

Avvertenza

In caso di messaggi di avvertenza, guasti e per domande eventuali rivolgersi al proprio gestore di sistema.

Inoltre è possibile attivare le funzioni con i codici funzione. Le tabelle successive mostrano quali sono le funzioni messe a disposizione dal sistema.

Il codice funzione può essere immesso direttamente o salvato su un tasto.

Alcuni codici funzione dipendono dalla versione software e dal tipo di sistema.

Durante la conversazione

	Codice funzione	Tasto di comando
Richiesta di prenotazione automatica	*38	
Richiesta di prenotazione automatica <ul style="list-style-type: none"> • Attivazione di messaggio quando l'utente è occupato • Attivazione di messaggio quando l'utente è libero 	*37 *37	9 9
Ritorno all'interlocutore in attesa		1
Richiamata alternata tra l'utente della richiamata e l'interlocutore		2
Parcheggio dell'interlocutore nel parcheggio di sistema	*76	
Attivazione di una conferenza ¹⁾ <ul style="list-style-type: none"> • Creazione dal collegamento in corso • Esclusione di tutti gli utenti interni 	*31	3
Risposta ad un avviso di chiamata in coda <ul style="list-style-type: none"> • Rifiuto • Risposta, messa in attesa della conversazione in corso • Risposta, conclusione della conversazione in corso • Risposta, con conferenza 		0 2 1 3
Risposta ad un inserimento <ul style="list-style-type: none"> • Rifiuto • Risposta, messa in attesa della conversazione in corso • Risposta, conclusione della conversazione in corso 		0 2 1
Inclusione su conversazione in corso	*44	7
Cambio centro di costo	*78 <N° CC>	8

Non in conversazione

Il Tasto R non ha nessuna funzione.

	Codice funzione	Comando a distanza
Cancellazione di richiamata	#37	
Deviazione di chiamata (DDC) <ul style="list-style-type: none"> • Protezione da • Abilitazione sul proprio apparecchio • Attivazione di DDC incondizionata • Cancellazione di DDC incondizionata • DDC incondizionata sull'ultimo UT preconfigurato attivare UT¹⁾ • DDC incondizionata sull'ultimo UT preconfigurato Cancellare UT¹⁾ • DDC sull'UT preconfigurato attivare UT • DDC sull'UT preconfigurato sull'UT preconfigurato • Attivazione di DDC se occupato • Cancellazione di DDC se occupato • Cancellazione di DDC sull'ultimo utente attivare UT • Cancellazione di DDC sull'ultimo utente sull'UT preconfigurato • Attivazione di DDC su messaggio standard • Cancellazione di DDC su messaggio standard • Attivazione di DDC su impianto cercapersone o suoneria centralizzata • Cancellazione di DDC su impianto cercapersone o suoneria centralizzata 	*02 #02 *21 <N° UT> #21 *21# #21 *22 #22 *67 <N° UT> #67 *67# #67 *24 <N° testo> #24 *28 #28	X X X X X X X X X X X X
Deviazione condizionata di chiamata (DCC) <ul style="list-style-type: none"> • Protezione da • Abilitazione sul proprio apparecchio • Attivazione di DCC • Cancellazione di DCC • Cancellazione di DCC sull'ultimo UT configurato¹⁾ • Cancellazione di DCC sull'ultimo Cancellare UT¹⁾ • Cancellazione di DCC attivare UT • Cancellazione di DCC sull'UT preconfigurato • Attivazione di DCC su impianto cercapersone o suoneria centralizzata • Cancellazione di DCC su impianto cercapersone o suoneria centralizzata 	*02 #02 *61 <N° UT> #61 *61# #61 *62 #62 *68 #68	X X X X X X X X
Parcheggio di un interlocutore <ul style="list-style-type: none"> • Collegamento con l'interlocutore parcheggiato 	*76 #76	

	Codice funzione	Comando a distanza
Attivazione di una conferenza <ul style="list-style-type: none"> • predefinita¹⁾ • Variabile 	*70 <N° Conf.> *71 <N° UT 1> * fino a <N° UT 5 ²⁾ > #	
Avviso di chiamata in coda <ul style="list-style-type: none"> • Attivazione • Protezione da • Abilitazione sul proprio apparecchio 	*43 *04 #04	 X X
Annuncio <ul style="list-style-type: none"> • Ad un utente • Ad un gruppo • Assunzione in un gruppo 	*7998 <N° UT> *79 <N° GR> *89	
Invio di un messaggio <ul style="list-style-type: none"> • Ad un utente • Ad un gruppo • A tutti 	*3598 <N° UT> <N° MSG> # *35 <N° GR> <N° MSG> # *3599 <N° MSG> #	 X X X
Risposta ad una chiamata	*86 <N° UT>	
Entrata ed uscita da un gruppo di chiamata (SAS)¹⁾ <ul style="list-style-type: none"> • Annunciarsi su tutti i SAS • Cancellarsi da tutti i SAS • Annunciarsi su determinati SAS • Cancellarsi da determinati SAS 	*4800 #4800 *48 <N° GR.> #48 <N° GR.>	 X X X X
Blocco/sblocco del telefono <ul style="list-style-type: none"> • Blocco con nuovo codice • Blocco con l'ultimo codice utilizzato • Sblocco con nuovo codice 	*33 <Codice> *33# #33 <Codice>	
Sblocco del telefono per 1 chiamata¹⁾ (N° UT: proprio numero)	#36 <N° UT> <PIN>	
Ricerca di un utente mediante impianto cercapersone cercapersone <ul style="list-style-type: none"> • Ricerca in preselezione • Ricerca in postselezione 	*81 <N° UT> *81	
Cercapersone alla chiamata del cercapersone	*82 <N° UT>	

	Codice funzione	Comando a distanza
Suoneria centralizzata <ul style="list-style-type: none"> • Chiamata codificata • Segnale di chiamata 	*82 *83	
Attivazione/disattivazione della chiamata per appuntamento <ul style="list-style-type: none"> • Attivazione avviso permanente • Cancellazione avviso permanente • Attivazione di singolo avviso • Cancellazione di singolo avviso 	*56 <hh mm> #56 *55 <hh mm> #55	X X X X
Disattivazione di tutte le funzioni attive (eccetto gruppo di chiamata)	*00	X
Inclusione <ul style="list-style-type: none"> • Protezione da • Abilitazione sul proprio apparecchio 	*04 #04	X X
Attivazione di accesso a linea urbana con richiamo per addebiti	*32 <N° UT>	
Cambio manuale di rete telefonica – LCR (Fallback) (dopo il Fallback viene selezionato automaticamente l'ultimo numero esterno chiamato)	*90	
Servizio annunci <ul style="list-style-type: none"> • Attivazione gruppo 1 o 2¹⁾ • Disattivazione gruppo 1 o 2¹⁾ 	*93 1 o 2 #93 1 o 2	
Attivazione/disattivazione da un telefono remoto (comando a distanza) (specificare il numero del proprio telefono)	*06 <N° UT> <fatt.>	
Servizio "Seguimi" <ul style="list-style-type: none"> • Attivazione • Cancellazione 	*23 <N° UT> #23	
Comando relè <ul style="list-style-type: none"> • Attivazione • Disattivazione 	*755...*757 ¹⁾ #755...#757 ¹⁾	
Non disturbare (Protezione dalle chiamate) <ul style="list-style-type: none"> • Attivazione • Disattivazione 	*26 #26	X X

	Codice funzione	Comando a distanza
Gestione di chiamate e funzioni tramite gruppi di commutazione <ul style="list-style-type: none"> • Gruppo di commutazione x, posizione di commutazione 1 • Gruppo di commutazione x, posizione di commutazione 2 • Gruppo di commutazione x, posizione di commutazione 3 x: 2...9 ¹⁾	*85 <x> 1 *85 <x> 2 *85 <x> 3	
Apertura porta x: 1 o 2 ¹⁾	*75 <x>	
Richiesta di prenotazione automatica <ul style="list-style-type: none"> • Attivazione messaggio • Cancellazione di messaggio da telefono estraneo 	*38 <N° UT> #38 <N° UT>	X X

- 1) A seconda del sistema e della versione software.
- 2) Il range dei numeri telefonici dipende dal sistema.

Avvertenza

L'albero menu può presentare differenze a seconda del sistema e della versione software.

Premere sul tasto menu

- Regis.agenda
- Cercare
 - Tutti
 - Sel.abb.
 - Interno
 - Sel. alfa agepriv.
- Elaborare (Sel. alfa agepriv.)
 - Nuova scheda
 - Numero
 - Nome
 - Vedere
 - 0...29
 - Modificare
 - Numero
 - Nome
 - Leggi messaggio
 - Cancellare

- Chiamate risposte
 - Chiamate risposte
 - Chiamare
 - Cancellare

Deviazione

- Devia su utente
 - Numero
- Deviaz. su Informazione
 - 1...16
- Deviaz. se occupato
 - Numero
- Dev. ritardata: Utente
 - Numero

R.x_assente

- Utente
 - Numero
- Cerca persone
 - Numero
- Suoneria_central.

Inviare a:

- 1...16
 - Utente
 - Numero
 - Gruppo
 - Numero
 - Tutti

Annuncio per:

- Utente
 - Numero
- Gruppo
 - Numero

Configurazione

Vedi Conferm. con clic lungo sul tasto MENU

Cercare

- Numero

Conferma con clic lungo sul tasto MENU

Suoneria

- Volume suoneria: 1...8
- Melodia: 1...8
- Ritmo suoneria: 1...8

Bloccare

- PSWD
 - Telefono Libero
 - Telefono bloccato
 - Configurazione bloccato

PSWD

- PSWD corrente
- Nuova PSWD
- Conferma

Tasti

- Premi tasto da programm.
 - Tasto numero
 - Memoria1: Introd. numero
 - Memoria2: Introd. numero
 - Tasto funzione
 - programmabile
 - Tasto funzione programmabile
 - Parcheggiare
 - Non_disturbare
 - Viva voce
 - Chiamata discreta
 - MCID
 - Deviazione
 - Gruppo commutazione
 - Gr1Pos2; Gr1Pos2, Gr1Pos2
 - Relè
 - Relè 1
 - Relè 2
 - Relè 3
 - Gruppo cortesia
 - Gruppo1

Bloccare	Tasto fox
Inclusione bloccata	Modificare1...2
Annuncio bloccato	Tasto numero
Telemanutenzione	Memoria1 Introd. numero
On	Tasto funzione
Solo una volta	configurabile
ACD	Cancellare tasto
Login/logout	
Pausa	Testo
Wrap up time	Testo a riposo
Gruppo di chiam.	
TuttiGr	*Lingua
Gr.1...Gr.29	Sprache,Language,Langue,Lingua
Tasto team	
Numero	Viva voce
Suoneria On, Off, Rit 10s	Off
Melodia 1...16	On
Ritmo suoneria 1...8	Per annuncio
Rispondere Tasto	
Occupata Senza prioritá	Tastiera alfa
Rispondere Microtelefono	QWERTY
Occupata Priorità 1...8	QWERTZ
Rispondere Viva voce	
Occupata Priorità 1...8	Cuffia
Tasto di linea	On
Suon. On, Off, Rit 10s ,Rit 20s ,Rit 30s	Off
Melodia 1...16	
Ritmo suoneria 1...8	DTMF
Rispondere Tasto	On
Occupata Senza prioritá	Off
Rispondere Microtelefono	
Occupata Priorità 1...8	Display
Rispondere Viva voce	Contrasto 1...4
Occupata Priorità 1...8	
Cancellare tasto	Test
	Servizio
	Attenzione
	Fine

Abilitazione/protezione dall'inclusione sul proprio apparecchio	67
Accettazione/rifiuto dell'avviso di prenotazione automatica	33
Alimentazione critica	63
Altoparlante	3, 4
Annullamento delle operazioni compiute	15
Annuncio	66
Apertura porta	68
Attivazione da un telefono remoto	67
Attivazione del modo auricolare	43
Attivazione dell'annuncio	22
Attivazione dell'annuncio su un collega di team	31
Attivazione di accesso a linea urbana con richiamo per addebiti	67
Attivazione di una conferenza	25
Attivazione/disattivazione della selezione DTMF	34
Attivazione/disattivazione DTMF	34
Attivazione/disattivazione tramite comando a distanza	40
Avviso di chiamata in coda	66
Avviso di chiamata in coda ad un utente interno	21
Blocco	29
Blocco del telefono	29, 66
Cambio centro di costo	64
Cambio di linea	39
Cambio di linea attiva	39
Cambio manuale di rete telefonica	67
Cancella tasto	54
Cancellazione di richiamata	65
Cercapersone	35
Chiamata per appuntamento	67
Chiamata sul Tasto Linea	38
Coascolto	10
Codici funzione	64
Collegamento	62
Collegamento	24
Comandi funzione	57
Comando a distanza	40, 67
Comando relè	67
Come muovere l'indicatore d'inserimento	14
Come premere un tasto	12
Conclusione di una chiamata	8
Conferenza	64, 66
Configurazione dei tasti	50
Configurazione dei Tasti Linea	55
Configurazione della DTMF	41
Configurazione della selezione multifrequenza (DTMF)	41
Configurazione di un Tasto Linea	55
Connessione	61
Consultazione menu dei Tasti Fox	11
Contenuto della fornitura	6
Correzione dell'inserimento	14
Costi di chiamata	8
Creazione di nuova voce della rubrica	48

DCC.....	65
DDC.....	65
Deviazione	26
Deviazione condizionata di chiamata.....	27, 65
Deviazione di chiamata	26, 65
Dichiarazione di conformità.....	75
Disattivazione delle funzioni	67
Display	3, 4
Durata della conversazione.....	8
Effettuare una chiamata al collega di un team.....	30
Elementi di comando	2
Elementi di visualizzazione	2
Esclusione del Microfono.....	10
Esecuzione delle chiamate.....	8
Esecuzione di chiamate tramite il Tasto Linea	38
Fallback.....	67
Formulazione di funzioni	57
Funzione	4
Funzione su Tasto Fox	57
Funzioni.....	64
Funzioni comfort per telefonare in modo efficiente	16
Gancio.....	3
Gestione Agenda	48
Gestione dell'assenza	25
Gruppi di commutazione.....	68
Gruppo di chiamata	66
Guasto.....	63
Guida utente.....	11
Identifica (MCID: Malicious Call Identification).....	37
Impianto cercapersone.....	35
Impostazione della lingua nella tastiera alfanumerica.....	46
Impostazione della Suoneria.....	47
Impostazioni del telefono	41
Impostazioni di base.....	41
Impostazioni personalizzate del telefono	41
Inclusione su conversazione in corso.....	64
Inserimento del testo di segnalazione a riposo.....	45
Inserimento di caratteri	13
Inserimento di cifre	13
Inserimento di lettere	13
Inserimento di un numero nella preparazione della selezione.....	14
Installazione.....	60
Invio di un messaggio.....	32, 66
LCR.....	67
LED	3, 15
Lettura messaggi.....	33
Lista chiamate	19
Lista conversazioni	19
Lista di ripetizione della selezione	9
Maiuscole e minuscole	14
MCID	37

Memorizzazione del numero sul tasto	50
Memorizzazione del partner di un team sul tasto	52
Memorizzazione della funzione sul tasto	51
Messa in funzione	60
Microfono	4
Microfono Viva-voce	3
Modalità di selezione DTMF	34
Modifica del codice	44
Modifica di una voce della rubrica	49
Modo Testò	4, 13
Non disturbare	67
Opzioni	6
Parcheggio	24, 64, 65
Parcheggio di un interlocutore sul Tasto Linea	39
Preparazione della selezione	14
Protezione dalle chiamate	67
QWERTZ/QWERTY	46
Registrazione del portatile	60
Regolazione contrasto display	41
Regolazione del contrasto	41
Regolazione del volume	42
Regolazione del volume di suoneria	47
Responsabilità	7
Ricerca	66
Ricerca mediante impianto	66
Ricerca tramite l'impianto cercapersone	35
Ricezione dell'annuncio	22
Richiamata alternata	23, 64
Richiamata durante la conversazione	23
Richiamo o consultazione di un'informazione	11
Richiesta di prenotazione automatica	20, 64, 68
Ripetizione della selezione	9
Risposta	34, 66
Risposta ad un avviso di chiamata in coda	21
Risposta ad una chiamata	8, 66
Risposta alla chiamata del cercapersone	36
Risposta alla chiamata del Pager (cercapersone)	36
Risposta alla suoneria centralizzata	36, 67
Risposta per assente	34
Risposta/rifiuto di un inserimento	64
Sblocco	30
Sblocco del telefono	30, 66
Sblocco per 1 chiamata	35, 66
Schema dei menu	69
Scorrimento	4
Segnali	15
Selettore di linea	38
Selezione con la ripetizione della selezione	9
Selezione con nome	16
Selezione con numero telefonico	9
Selezione con tastiera alfanumerica	18

Selezione con tasto configurabile	20
Selezione dalla lista chiamate	19
Selezione dalla lista conversazioni.....	19
Selezione della lingua	42
Selezione ed esecuzione delle chiamate.....	8
Selezione nominativa	17
Selezione rapida	16
Servizio "Seguimi"	67
Servizio annunci	67
Sicurezza.....	7
Simboli.....	4
Supplenza di un collega del team	31
Targhetta siglabile.....	3
Tasti configurabili	3
Tasti d'impostazione	14
Tasti di scelta rapida	58
Tasti Regolazione	3
Tastiera	3
Tastiera alfanumerica	58
Tastiera di estensione	59
Tasto Alfa	3
Tasto Altoparlante.....	3
Tasto Assenza	3
Tasto Correzione.....	3
Tasto dei numeri	20, 50
Tasto END	3
Tasto Fox	3, 4
Tasto Funzione.....	3
Tasto funzione	51
Tasto Info.....	3
Tasto Linea.....	3, 38
Tasto Menu.....	3
Tasto Numero	3
Tasto Team	3, 30
Tasto team.....	52
TastoRipetizione.....	3
Tipo errato di apparecchio.....	63
Trasferimento di chiamata.....	24
Trasmissione di messaggi	28
Trying to register.....	63
Un'Informazioni	4
Utilizzo del Tasto Fox.....	12
Viva-voce	4, 10, 45

KONFORMITÄTSERKLÄRUNG

(Declaration of Conformity)

Wir Ascom Enterprise Communications AG
(We) Ziegelmattestrasse 1
CH-4503 Solothurn
Switzerland

erklären in alleiniger Verantwortung, dass das Produkt
(declare under our sole responsibility that the product)

Modell-Bezeichnung: System Telephone ascom Office 35
(Model name)

auf das sich diese Erklärung bezieht, mit folgenden Normen übereinstimmt
(to which this declaration relates is in conformity with the following standards)

EMV Immunität: EN 55024
(EMC Immunity)
EMV Emission: EN 55022 Klasse B
(EMC Emission)

Gemäss den Bestimmungen der Richtlinie 99/5/EG
(following the provisions of Directive 99/5/EC)

Solothurn, 12.02.02
(Ort und Datum der Ausstellung)
(Place and Date of issue)



Karl Günther
(Name und Unterschrift oder gleichwertige Kenn-
zeichnung des Befugten)
(Name and signature or equivalent marking of
authorised person)

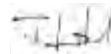

Felix Jakob



We, Ascom Enterprise Communications, declare, that the above mentioned product is manufactured according to our Full Quality Assurance System certified by SQS ISO 9001 with the registration number 10318/05 in compliance with ANNEX V of the R&TTE-Directive 99/5/EC. The presumption of conformity with the essential requirements regarding Council Directive 99/5/EC as well as ECMA TR70 is ensured.

Find further information under: www.ascom.com/ec/documents

Rimando ad altri documenti

Istruzioni per l'uso Office 10, 25, 10, 45/45pro, 130/130pro, Office 155pro

Schema delle funzioni

Istruzioni per l'uso Assistente di sistema per l'utente finale



Targhette siglabili

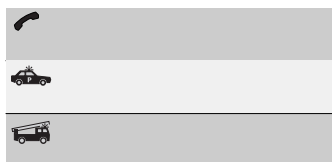
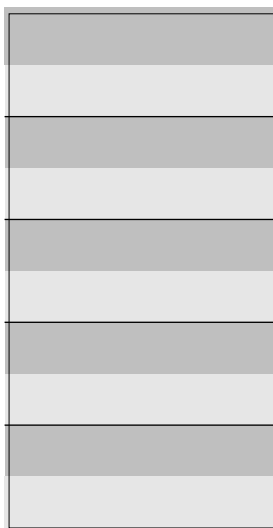

Con riserva di verifica delle possibilità di fornitura e di modifiche tecniche.
Il contenuto della fornitura dipende dal sistema e dalla release del software.