

## fino a PL "e" secondo EN ISO 13849-1 PNOZ X3.2

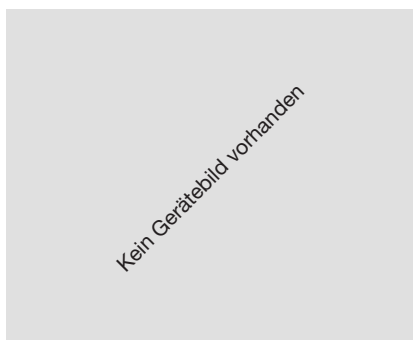

Modulo di sicurezza per il controllo dei pulsanti di arresto di emergenza e dei ripari mobili

### Certificazioni

	PNOZ X3.2
	◆
	◆
	◆

### Caratteristiche del dispositivo

- ▶ Uscite a relé a conduzione forzata:
  - 3 contatti di sicurezza (NA) istantanei
  - 1 contatto ausiliario (NC) istantaneo
- ▶ 1 uscita a semiconduttore
- ▶ Possibilità di collegamento per:
  - pulsante di arresto di emergenza
  - finecorsa riparo mobile
  - pulsante di start
- ▶ Indicatori LED per:
  - stato di commutazione canale 1/2
  - Tensione di alimentazione
- ▶ L'uscita a semiconduttore segnala:
  - stato di commutazione canale 1/2

### Caratteristiche di sicurezza

- Il dispositivo risponde ai seguenti requisiti di sicurezza:
- ▶ Il circuito è strutturato in modo ridondante con autocontrollo.
  - ▶ Il dispositivo mantiene la sua funzione di sicurezza anche in caso di guasto a un componente.
  - ▶ Ad ogni ciclo On-Off della macchina viene verificata la corretta apertura e chiusura dei relé del dispositivo di sicurezza.
  - ▶ Il trasformatore è protetto contro il cortocircuito. Con corrente continua funziona un fusibile elettronico.

### Descrizione dei dispositivi

Il modulo di sicurezza risponde ai requisiti secondo EN 60947-5-1, EN 60204-1 e VDE 0113-1 e può essere utilizzato in applicazioni con

- ▶ pulsanti di arresto di emergenza
- ▶ ripari mobili

### Schema a blocchi

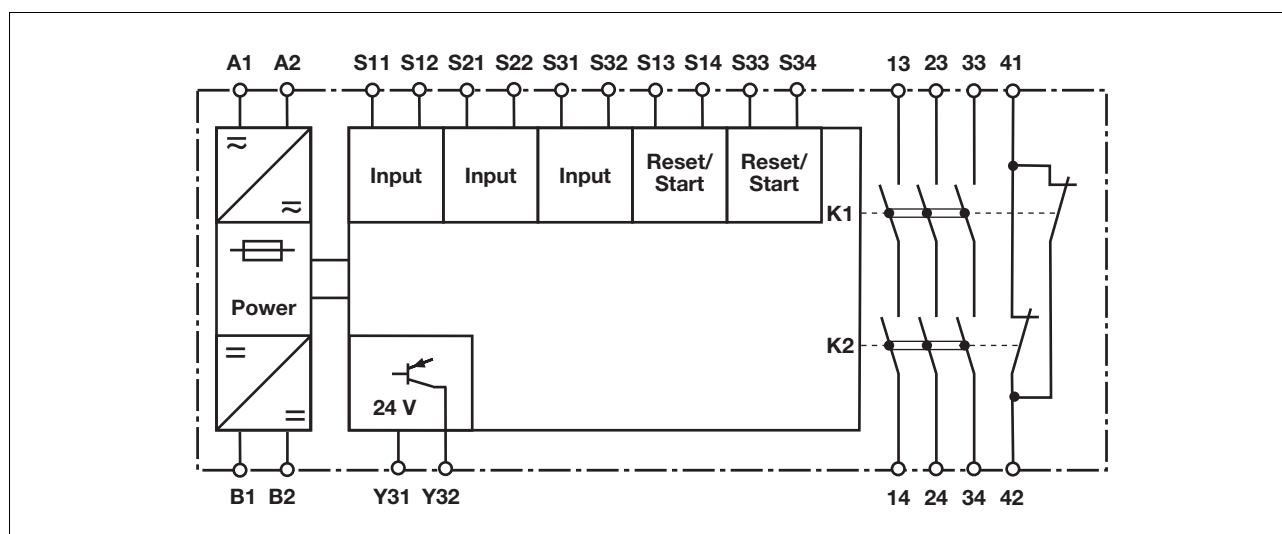

## fino a PL "e" secondo EN ISO 13849-1 PNOZ X3.2

### Descrizione delle funzioni

- ▶ Funzionamento monocanale: nessuna ridondanza nel circuito di ingresso, i guasti a terra nei circuiti di start e di ingresso vengono riconosciuti.
- ▶ Funzionamento bicanale con riconoscimento cortocircuito: circuito di ingresso ridondante, riconosce
  - i guasti a terra nei circuiti di start e di ingresso,
  - i cortocircuiti nel circuito di ingresso e - con start controllato - anche nel circuito di start,
  - i cortocircuiti nel circuito di ingresso.
- ▶ Start automatico: il dispositivo si attiva dopo che è stato chiuso il circuito di ingresso.
- ▶ Start controllato: il dispositivo si attiva quando il circuito di ingresso è chiuso e dopo che, trascorso il tempo di attesa (v. Dati Tecnici), viene chiuso il circuito di start.
- ▶ L'aumento del numero e della portata dei contatti è possibile tramite il collegamento di blocchi per l'espansione dei contatti o relè esterni.

### Diagramma di tempo

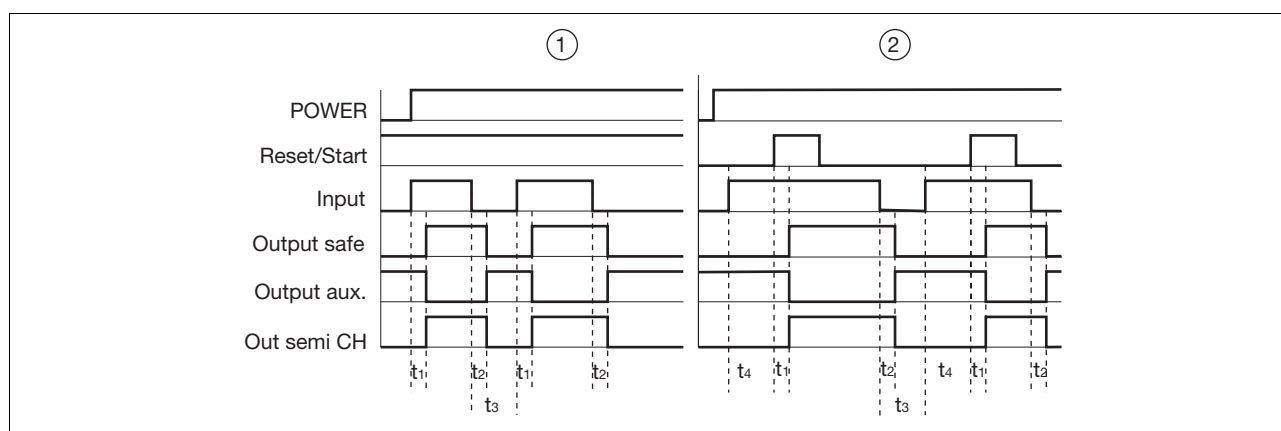

### Legenda

- ▶ Power: tensione di alimentazione
- ▶ Reset/Start: circuito di start S13-S14, S33-S34
- ▶ Input: circuiti di ingresso S11-S12, S21-S22, S31-S32
- ▶ Output safe: contatti di sicurezza 13-14, 23-24, 33-34
- ▶ Output aux: contatti ausiliari 41-42
- ▶ Out semi CH: uscita a semiconduttore stato di commutazione canale 1/2
- ▶ ①: start automatico
- ▶ ②: start controllato
- ▶ \$t\_1\$: ritardo all'inserzione
- ▶ \$t\_2\$: ritardo allo sgancio
- ▶ \$t\_3\$: tempo di ripristino
- ▶ \$t\_4\$: tempo di attesa

### Cablaggio

Prestare attenzione:

- ▶ attenersi assolutamente alle indicazioni riportate al capitolo "Dati Tecnici".
- ▶ Le uscite 13-14, 23-24, 33-34 sono contatti di sicurezza, l'uscita 41-42 è un contatto ausiliario (ad es. per segnalazione).
- ▶ Per evitare la saldatura dei contatti, collegare un fusibile (v. Dati Tecnici) a monte dei contatti di uscita.
- ▶ Calcolo della lunghezza max. del conduttore \$I\_{max}\$ nel circuito di ingresso:

$$I_{max} = \frac{R_{I_{max}}}{R_l / km}$$

\$R\_{I\_{max}}\$ = resistenza max. conduttore  
(v. Dati Tecnici)

\$R\_l / km\$ = resistenza del conduttore/  
km

- ▶ Per i cavi utilizzare fili di rame con una resistenza termica di 60/75° C.
- ▶ Per i carichi capacitivi e induttivi occorre dotare tutti i contatti di uscita di un circuito protezione adeguato.

## fino a PL "e" secondo EN ISO 13849-1 PNOZ X3.2

### Selezione del funzionamento

► Tensione di alimentazione

Tensione di alimentazione	AC	DC

► Circuito di ingresso

Circuito di ingresso	monocanale	bicanale
Arresto di emergenza <b>senza</b> riconoscimento cortocircuito		
Arresto di emergenza <b>con</b> riconoscimento cortocircuito		
Riparo mobile <b>senza</b> riconoscimento cortocircuito		
Riparo mobile <b>con</b> riconoscimento cortocircuito		

## fino a PL "e" secondo EN ISO 13849-1 PNOZ X3.2

### ► Circuito di start

Circuito di start	Cablaggio arresto di emergenza Riparo mobile senza controllo della posizione	Riparo mobile con controllo della posizione
Start automatico		
Start controllato		

### ► Circuito di retroazione

Circuito di retroazione	Start automatico	Start controllato
Contatti dei relè esterni		

### ► Uscita a semiconduttore

--

### ► Legenda

S1/S2	interruttore di arresto di emergenza o riparo mobile
S3	pulsante di start
	elemento azionato
	riparo aperto
	riparo chiuso

## fino a PL "e" secondo EN ISO 13849-1 PNOZ X3.2

### Schema morsetti

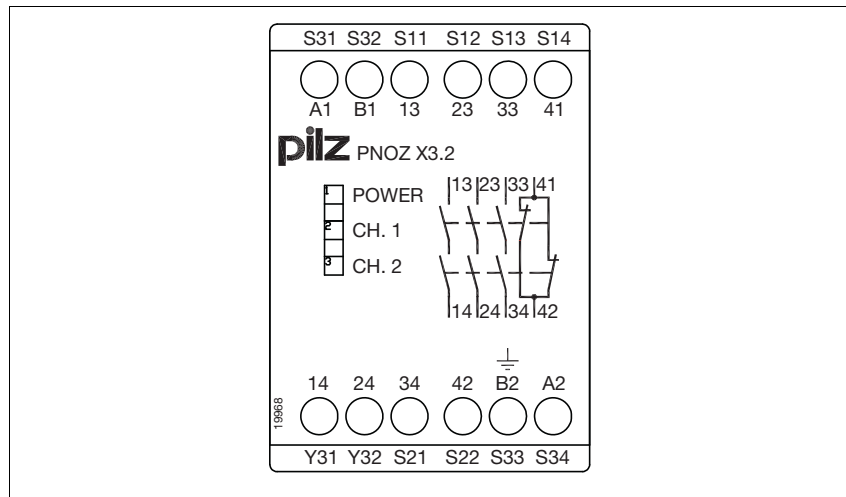

### Montaggio

- ▶ Il modulo di sicurezza deve essere montato in un armadio elettrico con grado di protezione min. IP54.
- ▶ Fissare il dispositivo su una guida DIN con l'aiuto dell'elemento a scatto situato sul retro.
- ▶ In fase di montaggio, fissare il dispositivo su una barra DIN verticale (35 mm) mediante supporti (ad es. staffe di fissaggio o angoli terminali).

### Dimensioni

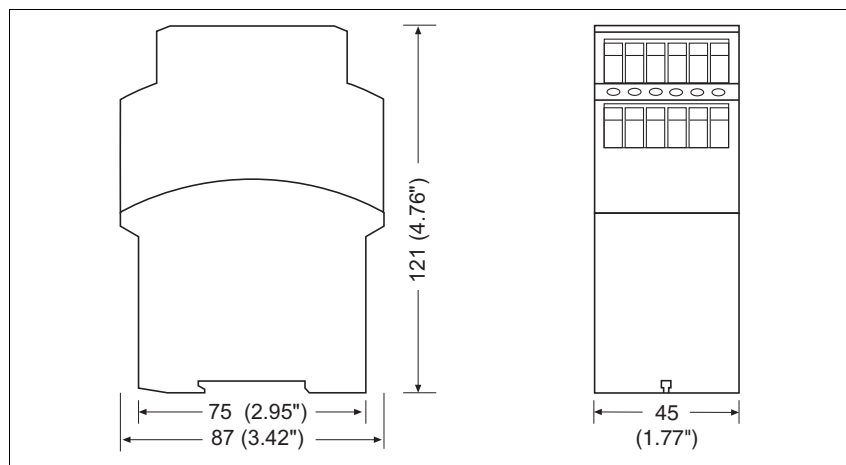

## fino a PL "e" secondo EN ISO 13849-1 PNOZ X3.2

### Importante

Questa scheda prodotto va utilizzata solamente per la progettazione. Per l'installazione e il funzionamento fare riferimento alle istruzioni per l'uso.

### Curva del ciclo di vita

Le curve di durata indicano da quale ciclo di commutazione è possibile che si verifichino guasti correlati all'usura. L'usura è causata principalmente dal carico elettrico, mentre l'usura meccanica è trascurabile.

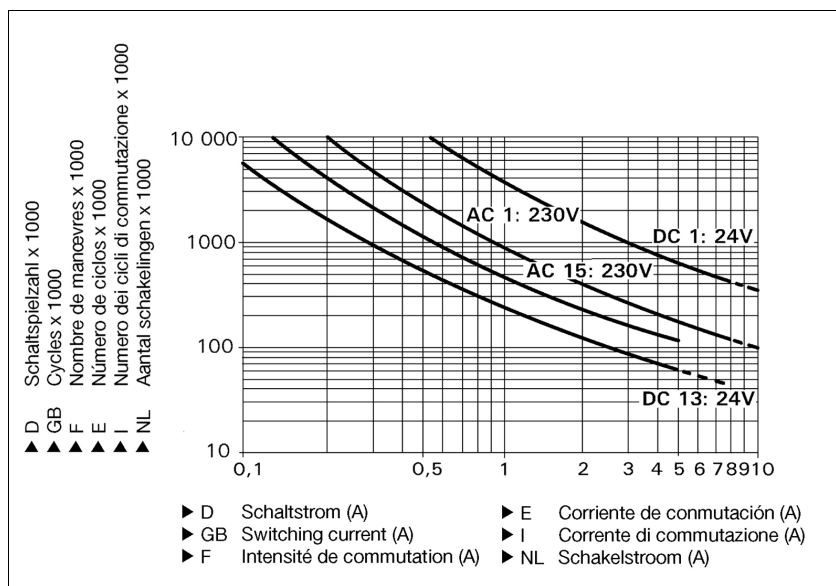

### Esempio

- ▶ Carico induttivo: 0,2 A
- ▶ Categoria di utilizzo: AC15
- ▶ Ciclo di vita dei contatti: 4.000.000 commutazioni

Se l'applicazione da realizzare non richiede più di 4.000.000 cicli di commutazione è possibile utilizzare il valore PFH (v. dati tecnici).

Per prolungare il ciclo di vita, dotare tutti i contatti di uscita di una soppressione dell'arco sufficiente. Per carichi capacitivi considerare eventuali picchi di corrente. Per relè DC utilizzare diodi di protezione per la soppressione dell'arco.

### Dati tecnici

#### Dati elettrici

Tensione di alimentazione	
Tensione di alimentazione $U_B$ AC	<b>230 V</b>
Tensione di alimentazione $U_B$ DC	<b>24 V</b>
Tolleranza di tensione	<b>-15 %/+10 %</b>
Potenza assorbita con $U_B$ AC	<b>5,0 VA</b>
Potenza assorbita con $U_B$ DC	<b>2,5 W</b>
Campo di frequenza AC	<b>50 - 60 Hz</b>
Ondulazione residua DC	<b>160 %</b>
Tensione e corrente on	
Circuito di ingresso DC: <b>24,0 V</b>	<b>50,0 mA</b>
Circuito di start DC: <b>24,0 V</b>	<b>35,0 mA</b>
Circuito di retroazione DC: <b>24,0 V</b>	<b>20,0 mA</b>

## fino a PL "e" secondo EN ISO 13849-1 PNOZ X3.2

<b>Dati elettrici</b>	
Numero dei contatti di uscita	
Contatti di sicurezza (NA) istantanei:	<b>3</b>
Contatti ausiliari (NC):	<b>1</b>
Categoria d'uso secondo <b>EN 60947-4-1</b>	
Contatti di sicurezza: AC1 con <b>240 V</b>	$I_{min}: 0,01 A, I_{max}: 8,0 A$ $P_{max}: 2000 VA$
Contatti di sicurezza: DC1 con <b>24 V</b>	$I_{min}: 0,01 A, I_{max}: 8,0 A$ $P_{max}: 200 W$
Contatti ausiliari: AC1 con <b>240 V</b>	$I_{min}: 0,01 A, I_{max}: 8,0 A$ $P_{max}: 2000 VA$
Contatti ausiliari: DC1 con <b>24 V</b>	$I_{min}: 0,01 A, I_{max}: 8,0 A$ $P_{max}: 200 W$
Categoria d'uso secondo <b>EN 60947-5-1</b>	
Contatti di sicurezza: AC15 con <b>230 V</b>	$I_{max}: 5,0 A$
Contatti di sicurezza: DC13 con <b>24 V</b> (6 cicli di commutazione/min)	$I_{max}: 6,0 A$
Contatti ausiliari: AC15 con <b>230 V</b>	$I_{max}: 5,0 A$
Contatti ausiliari: DC13 con <b>24 V</b> (6 cicli di commutazione/min)	$I_{max}: 6,0 A$
Materiale di contatto	<b>AgSnO<sub>2</sub> + 0,2 µm Au</b>
Fusibile dei contatti, esterno ( $I_K = 1 kA$ ) secondo <b>EN 60947-5-1</b>	
Fusibile rapido	
Contatti di sicurezza:	<b>10 A</b>
Contatti ausiliari:	<b>10 A</b>
Fusibile ritardato	
Contatti di sicurezza:	<b>6 A</b>
Contatti ausiliari:	<b>6 A</b>
Interruttore automatico 24V AC/DC, caratteristica B/C	
Contatti di sicurezza:	<b>6 A</b>
Contatti ausiliari:	<b>6 A</b>
Uscite a semiconduttore (protette da cortocircuiti)	
Tensione di alimentazione esterna	<b>24,0 V DC</b>
Tolleranza esterna	<b>-20 %/+20 %</b>
Max. resistenza totale del cavo $R_{lmax}$ circuiti di ingresso, circuiti di start	
Monocanale con $U_B DC$	<b>150 Ohm</b>
Monocanale con $U_B AC$	<b>180 Ohm</b>
Bicanale con riconoscimento del cortocircuito con $U_B DC$	<b>15 Ohm</b>
Bicanale con riconoscimento del cortocircuito con $U_B AC$	<b>30 Ohm</b>
Resistenza di inserzione min. nella coppia di avvio	<b>100 Ohm</b>
<b>Dati tecnici di sicurezza</b>	
PL secondo <b>EN ISO 13849-1: 2006</b>	<b>PL e (Cat. 4)</b>
Categoria secondo <b>EN 954-1</b>	<b>Cat. 4</b>
SIL CL secondo <b>EN IEC 62061</b>	<b>SIL CL 3</b>
PFH secondo <b>EN IEC 62061</b>	<b>2,31E-09</b>
SIL secondo <b>IEC 61511</b>	<b>SIL 3</b>
PFD secondo <b>IEC 61511</b>	<b>2,03E-06</b>
$T_M$ [anni] secondo <b>EN ISO 13849-1: 2006</b>	<b>20</b>
<b>Tempi</b>	
Ritardo all'eccitazione	
con start automatico tipo	<b>250 ms</b>
con start automatico max.	<b>500 ms</b>
con start automatico secondo alimentazione-on tipo	<b>500 ms</b>
con start automatico secondo alimentazione-on max.	<b>1.000 ms</b>
con start controllato con fronte in salita tip.	<b>35 ms</b>
con start controllato con fronte in salita max.	<b>50 ms</b>

## fino a PL "e" secondo EN ISO 13849-1 PNOZ X3.2

Tempi	
Ritardo allo sgancio	
con arresto di emergenza tip.	15 ms
con arresto di emergenza max.	30 ms
con mancanza di alimentazione tip.	850 ms
con mancanza di alimentazione max.	1.500 ms
Tempo di ripristino con frequenza di commutazione max. 1/s	
dopo arresto di emergenza	50 ms
dopo mancanza di alimentazione	1500 ms
Tempo di attesa con start controllato	
con fronte in salita	300 ms
Durata minima dell'impulso di start con start controllato	
con fronte in salita	30 ms
Simultaneità canale 1 e 2	∞
Ininfluenza mancanza tensione di alimentazione	650 ms
Dati ambientali	
Compatibilità elettromagnetica	EN 60947-5-1, EN 61000-6-2
Oscillazioni secondo EN 60068-2-6	
Frequenza	10 - 55 Hz
Ampiezza	0,35 mm
Sollecitazioni climatiche	EN 60068-2-78
Caratteristiche dielettriche secondo EN 60947-1	
Grado di contaminazione	2
Categoria di sovratensione	III / II
Tensione nominale di isolamento	250 V
Tensione di tenuta agli urti	4,00 kV
Temperatura ambiente	-20 - 55 °C
Temperatura di immagazzinamento	-40 - 85 °C
Grado di protezione	
Vano di montaggio (ad es. quadro elettrico)	IP54
Custodia	IP40
Zona morsetti	IP20
Dati meccanici	
Materiale custodia	
Custodia	PPO UL 94 V0
Parte frontale	ABS UL 94 V0
Sezione dei cavi con morsetti a vite	
1 cavo flessibile	0,20 - 4,00 mm <sup>2</sup> , 24 - 10 AWG
2 cavi di uguale sezione, flessibili:	
con capocorda, senza manicotto in plastica	0,20 - 2,50 mm <sup>2</sup> , 24 - 14 AWG
senza capocorda o con capocorda TWIN	0,20 - 2,50 mm <sup>2</sup> , 24 - 14 AWG
Coppia di serraggio con morsetti a vite	0,60 Nm
Dimensioni	
Altezza	87,0 mm
Larghezza	45,0 mm
Profondità	121,0 mm
Peso	390 g

„No.“ sta per „numero d'ordine“

Rispettare le curve di durata dei relè. I dati tecnici di sicurezza delle uscite a relè sono valide soltanto se vengono rispettati i valori delle curve di durata.

Il valore PFH dipende dalla frequenza di commutazione e dal carico dell'uscita a relè. Se non si superano i valori delle curve di durata, il valore PFH può essere uti-

lizzato indipendentemente dalla frequenza di commutazione e dal carico, poiché tale valore rispetta il valore B10d dei relè e le percentuali di guasto degli altri componenti.

Tutte le unità impiegate in una funzione di sicurezza devono essere tenute in considerazione in fase di calcolo dei valori nominali relativi al sistema di sicurezza.



## fino a PL "e" secondo EN ISO 13849-1 PNOZ X3.2

### INFO

I valori SIL/PL di una funzione di sicurezza **non** sono identici ai valori SIL/PL dei dispositivi utilizzati e possono quindi variare rispetto a questi. Per il calcolo dei valori SIL e PL della funzione di sicurezza si consiglia l'utilizzo dello strumento software PAScal.

Per le norme citate, sono applicate le versioni in vigore al **2010-07**.

### Corrente termica convenzionale con carico contemporaneo dei contatti

Numero dei contatti	$I_{th}$ con $U_B$ DC	$I_{th}$ con $U_B$ AC
1	<b>8,00 A</b>	<b>8,00 A</b>
2	<b>8,00 A</b>	<b>7,50 A</b>
3	<b>7,00 A</b>	<b>6,50 A</b>

### Dati di ordinazione

Tipo	Caratteristiche		Morsetti	N. Ord.
PNOZ X3.2	230 V AC	24 V DC	Morsetti a vite	774 309