

interphone *XT*

F3XT

MANUALE ISTRUZIONI



 **cellularline**

www.interphone.cellularline.com

A

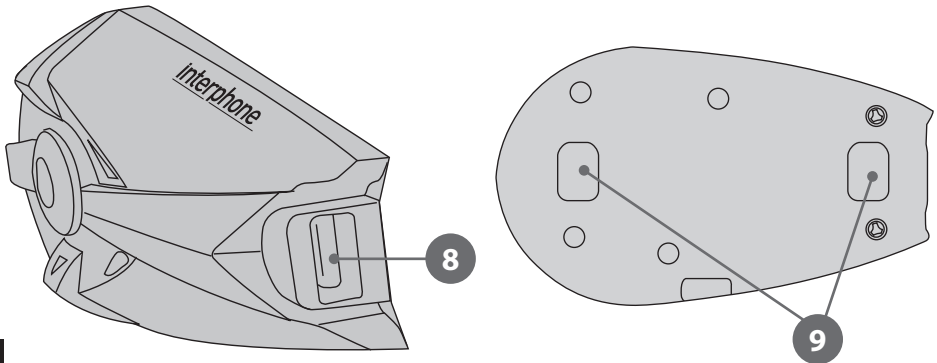
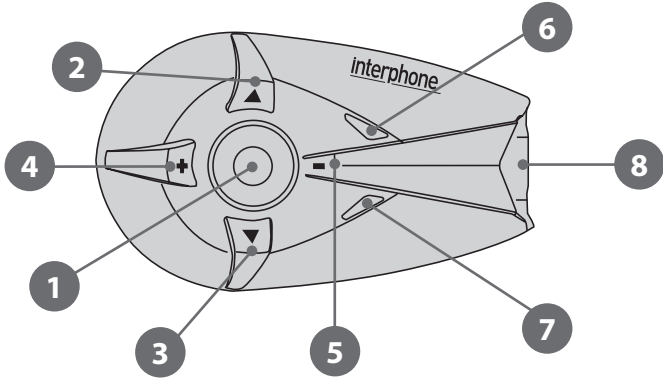

B



C

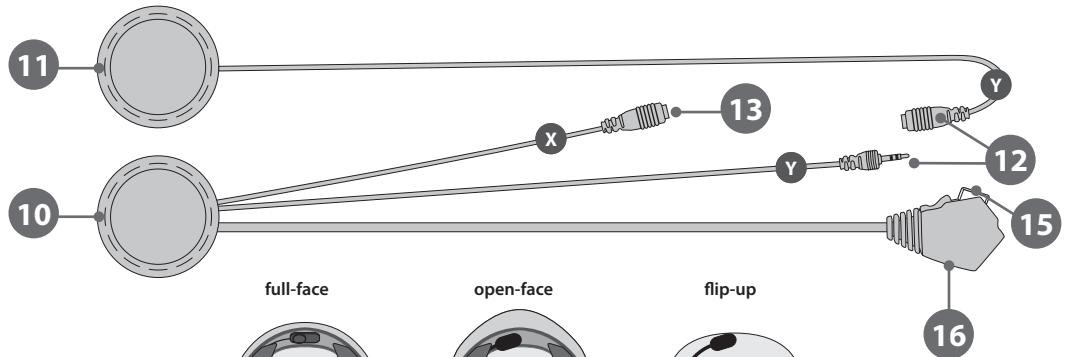

full-face

open-face

flip-up

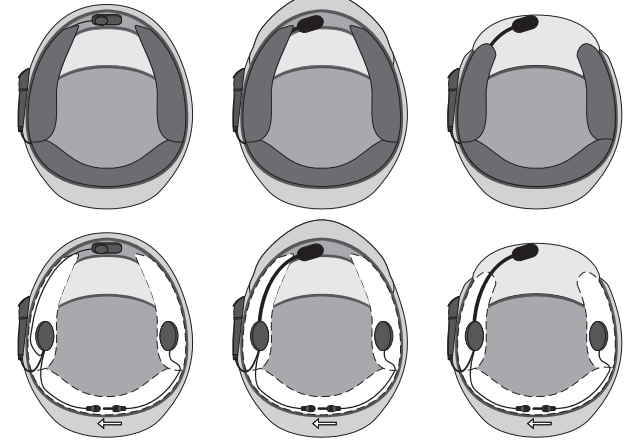

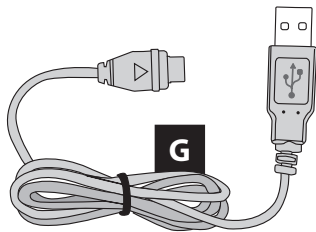
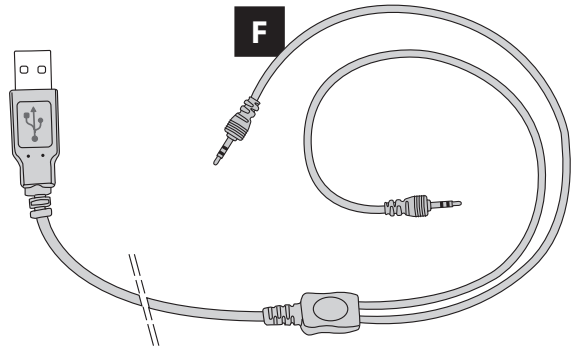

x 4



x 2

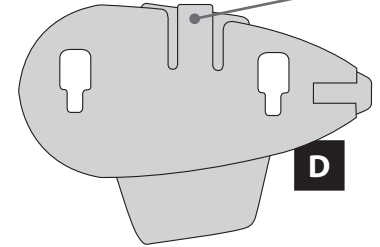
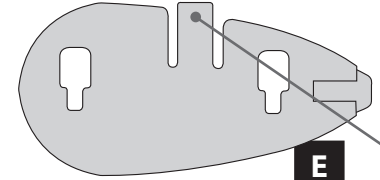
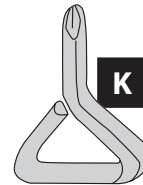
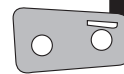



- IT** Manuale di istruzioni
- EN** Instruction manual
- FR** Mode d'emploi
- ES** Manual operativo
- DE** Bedienungsanleitungen
- CS** Návod k použití
- NL** Handleiding
- RU** Руководство по эксплуатации
- PL** Instrukcja obsługi
- SV** Bruksanvisning
- FI** Käyttöohje
- PT** Manual do utilizador
- JP** 取扱説明書

EN

FR

ES

DE

CS

NL

RU

PL

SV

FI

PT

JP

INDICE

SCHEMA PULSANTI F4XT - F3XT



MFB

PULSANTE MFB

- ACCENSIONE/ON - pressione per 3 secondi
- SPEGNIMENTO/OFF - pressione per 5 secondi
- INTERCOM/ON - breve pressione
- INTERCOM/OFF - breve pressione
- CHIAMATA VOCALE/ON - pressione prolungata fino al beep (3 secondi)
- CHIAMATA VOCALE/OFF - pressione prolungata fino al beep (3 secondi)



UP

PULSANTE UP

- MUSICA/PLAY - pressione prolungata fino al beep (3 secondi)
- MUSICA/PAUSA - pressione prolungata fino al beep (3 secondi)
- BRANO SUCCESSIVO - breve pressione



DOWN

PULSANTE DOWN

- INIZIO BRANO - una pressione
- BRANO PRECEDENTE - una o due pressioni



VOL. +

PULSANTE VOLUME +

- AUMENTO VOLUME - pressioni multiple
- ATTIVAZIONE RISPOSTA VOCALE - pressione prolungata (9 secondi)



VOL. -

PULSANTE VOLUME -

- RIDUZIONE VOLUME - pressioni multiple
- MUTE/ON - pressione fino al beep (3 secondi)
- MUTE/OFF - breve pressione
- DISATTIVAZIONE RISPOSTA VOCALE - pressione prolungata (9 secondi)

PRESENTAZIONE	10
FUNZIONI	10
CARATTERISTICHE	10
NOTE SULL'AUTONOMIA	11
CONTENUTO DELLA CONFEZIONE	11
DESCRIZIONE DEL PRODOTTO	11
CURA E MANUTENZIONE	11
1.0 PREPARAZIONE / MONTAGGIO	12
1.1 Montaggio staffa sul casco	12
1.2 Sezione audio	12
1.3 Ricarica	13
1.4 Accensione/Spengimento	13
2.0 ABBINAMENTO	13
2.1 Telefono	13
2.2 Intercom	14
2.3 Audio GPS	14
3.0 UTILIZZO	14
3.1 Funzione telefono	14
3.2 Funzione Intercom	14
3.3 Funzione Telefono + Intercom	14
3.4 Risposta Vocale (VOX)	14
3.5 Chiamata vocale	14
3.6 Musica Bluetooth®	14

INTERPHONE F3XT è un sistema Bluetooth® da casco per l'intrattenimento e l'informazione durante la guida della moto.

INTERPHONE F3XT si abbina e dialoga con tutti i telefoni cellulari e navigatori GPS, dotati di tecnologia Bluetooth®. La centralina è rivestita dalla speciale membrana Weather Protection Skin che lo rende completamente impermeabile; la sua aerodinamica è stata studiata per evitare disturbi generati da turbolenze provocate dall'aria e permettere all'acqua, in caso di pioggia, di scivolare via.

I suoi comandi e la sua forma sono stati concepiti per essere individuabili ed accessibili in modo rapido e immediato durante la guida con i guanti.

INSTALLAZIONE

INTERPHONE F3XT si installa su qualsiasi casco senza alterarne struttura o verniciatura. Una volta installato può essere rimosso in un qualsiasi momento. **INTERPHONE F3XT** non altera l'omologazione del casco.

DURANTE LA GUIDA

Dare sempre priorità alla guida del mezzo, non alle telefonate. Durante la conversazione telefonica o con interfono ridurre sempre la velocità di marcia e restare concentrati sulla guida. In caso di cattive condizioni atmosferiche e/o intenso traffico guida di rispondere è consigliabile fermarsi. Guidare sempre in sicurezza e attenersi al codice della strada vigente.

DURANTE LA SOSTA

Per evitare furti se si lascia il casco attaccato alla moto, **INTERPHONE F3XT** dispone di un tasto rapido di rilascio che permette di rimuovere e di portare con sé la centralina Bluetooth® esterna.

FUNZIONI

Funzioni telefono

- Risposta vocale
- Chiamata vocale
- Utilizzo del telefono indipendente su entrambe le unità

Funzioni Intercom

- Connessione pilota-passeggero
- Comunicazione interfono con pulsante attivazione
- Avviso suoneria telefono

Funzioni GPS

- Informazioni audio da navigatore GPS Bluetooth®
- Avviso suoneria telefono

Funzioni stereo

- Connessione wireless hi-fi stereo con telefoni cellulari e lettori musicali Bluetooth® A2DP
- Gestione musica tramite pulsanti InterphoneF3XT
- Ripresa automatica del brano dall'esatto punto di momentanea interruzione
- Avviso suoneria telefono

CARATTERISTICHE

- Comunicazione full duplex
- Filtro DSP (cancellazione digitale di vento e rumori di fondo)
- Regolazione automatica del volume (compensazione velocità e rumorosità ambientale)
- Totalmente impermeabile (IP67)
- Installazione 5 minuti
- Centralina removibile
- Batteria al litio
- Autonomia di utilizzo attivo: fino a 12 ore (Considerare che il tempo medio di utilizzo, alternando le varie funzioni, è più breve)
- Autonomia standby: fino a 700 ore
- Tempo di ricarica: 3 ore
- Peso: 83gr comprensivo di cuffia e microfono

NOTE SULL'AUTONOMIA

L'autonomia di utilizzo attivo è indicativa. Essa viene calcolata alternando lo sfruttamento di tutte le funzioni di **INTERPHONE F3XT** e, data la varietà di utilizzo delle stesse, può variare significativamente da un utilizzo all'altro.

Durante la comunicazione Intercom uno dei due dispositivi Interphone o **INTERPHONE F3XT** ha un consumo maggiore di batterie: questo fenomeno è dovuto alla procedura di ricerca wireless che una delle centraline svolge per restare agganciata all'altra e può anche portare ad una differenza di autonomia di 60/90 minuti.

Durante i viaggi lunghi, per ottimizzare i consumi della batteria, è consigliabile abilitare la modalità Intercom solo quando si vuole comunicare, passando a stand-by o ad altre modalità quando non si effettuano comunicazioni.

Contenuto della confezione

- Centralina Bluetooth®
- Auricolare stereo con microfono su braccetto flessibile e pop anti-vento (universale)
- Auricolare stereo con microfono a filo per caschi integrali
- Supporto removibile a clip
- Supporto permanente adesivo
- Cavo USB per la ricarica
- Cavo USB per l'aggiornamento
- Velcri adesivi
- Adattatore per clip
- Cacciavite
- Manuale istruzioni

NOTE: nella confezione con due kit F3XT i particolari a - b - c - d - e - i - j - k vengono raddoppiati.

Descrizione del prodotto

Centralina Bluetooth® InterphoneF3XT

- Pulsante multifunzione
- Pulsante menù superiore
- Pulsante menù inferiore
- Pulsante volume +
- Pulsante volume -
- Led multifunzione
- Led multifunzione
- Presca multifunzione
- Guide innesto centralina Bluetooth®

Gruppo audio per caschi modulari/jet e integrali:

- Auricolare sx
- Auricolare dx
- Connettori auricolari sx/dx
- connettori microfono (B o C)
- Microfono /Pop anti-vento
- Spinotto di connessione
- Presca ricarica

Cura e manutenzione

Se non si utilizza il kit per lungo tempo è indispensabile caricare la batteria ogni due/tre mesi per evitare che possa danneggiarsi. Per la pulizia utilizzare una spugna inumidita con acqua ed eventualmente sapone neutro, non trattare la centralina con solventi o sgrassanti.

Nota importante: durante la pulizia, per evitare che l'acqua possa filtrare tramite il connettore e danneggiare la centralina, assicurarsi di aver inserito nella presa lo spinotto della sezione audio; come quando viene montato e utilizzato sul casco. La tenuta stagna del kit è garantita solo quando il connettore audio è collegato.

AVVERTENZE: In presenza di forti disturbi radio dovuti alla vicinanza di ripetitori, tralicci alta tensione, segnali radio di vario genere la comunicazione interfonica e/o lo stesso dispositivo InterphoneF3XT potrebbero andare in blocco.

Per ripristinare il funzionamento provare ad allontanarsi dalla zona soggetta a interferenze e/o spegnere e riaccendere InterphoneF3XT.

Assistenza e Garanzia

Il prodotto è coperto da garanzia secondo le normative di legge del paese in cui è stato acquistato.

Le informazioni necessarie per l'assistenza o ricambi del prodotto sono visibili sul sito internet www.interphone.cellularline.com

1.0 PREPARAZIONE / MONTAGGIO

InterphoneF3XT è un kit audio modulare formato da una centralina Bluetooth® (il cuore del sistema) (A), un doppio sistema di supporto a slitta per la centralina (E/D) e un kit audio con doppio microfono da alloggiare all'interno del casco (C/B). Prima di effettuare la configurazione di InterphoneF3XT è utile verificare se sul sito sono presenti aggiornamenti software che potrebbero migliorare le prestazioni di F3XT, in caso positivo è consigliabile installarli.

Verificare la compatibilità con il sistema operativo del PC quindi scaricare il file e le istruzioni allegate che vi guideranno durante la procedura di aggiornamento.

1.1 Montaggio staffa sul casco

InterphoneF3XT dispone di due sistemi di fissaggio da applicare sul casco (placchette) (E/D) che permettono di scegliere quello più idoneo in base al tipo di casco da utilizzare. Le placchette servono per sostenere e bloccare tramite un innesto a slitta la centralina Bluetooth® F3XT, un sistema si applica tramite adesivo (E) e un sistema a clip (D). Grazie all'innesto a slitta presente sulle placchette la centralina F3XT diventa facilmente asportabile per operazioni di aggiornamento, precauzionali contro furti e per utilizzo su altri caschi già preventivamente preparati con altri kit secondo casco.

Il kit secondo casco sono tutti formati dalla sezione audio auricolari/microfono più le due placchette di supporto per la centralina.

Il kit secondo casco sono opzionali e possono avere struttura e funzionalità differenti, per maggiori informazioni consultare la sezione accessori sul sito www.interphone.cellularline.com

La placchetta adesiva (E) è quella da noi consigliata in quanto più aerodinamica e posizionabile a piacere sulla superficie del casco, permette di scegliere il punto più idoneo in funzione della forma della calotta sia a livello estetico che di maggiore aderenza.

Per contro la placchetta adesiva non è riposizionabile, una volta applicata non può essere rimossa poiché l'adesivo 3M di cui è dotata per garantire un'ottima tenuta non permette un riposizionamento, se rimossa deve essere sostituita con una nuova. Prima di applicarla scegliere accuratamente il punto adeguato.

La placchetta a clip (D) è da preferire per chi non vuole applicare adesivi permanenti sul casco o perché si preferisce poterla smontare per utilizzare il casco privo di accessori.

La placchetta a clip richiede che il casco permetta l'inserimento di una parte della stessa tra calotta e guanciaie, alcuni caschi hanno i guanciaie incollati o guarnizioni particolari che potrebbero impedirne il corretto inserimento o richiedere una modifica al casco che non tutti sono disposti a fare, in questi casi è meglio optare per la placchetta adesiva. Ambedue le staffe possono essere montate esclusivamente sul lato sinistro del casco.

Montaggio con placchetta (adesiva)

Prendere la placchetta adesiva e senza togliere la pellicola protettiva posteriore posizionarla sul lato sinistro della calotta del casco, spostarla a piacere cercando la posizione più adatta che garantisca tenuta e funzionalità. Prima di applicarla montare sulla placchetta la centralina F3XT e verificare che il posizionamento scelto non crei impedimenti o disagi che potrebbero disturbare il conducente (visiera, apertura modulare etc. ...).

Pulire e sgrassare accuratamente il punto scelto dove applicare la placchetta, non utilizzare detergenti aggressivi che potrebbero rovinare la vernice del casco, una volta pulita la calotta, rimuovere la pellicola protettiva dal bi-adesivo e applicare la placchetta sul casco, esercitare una breve pressione per fare aderire bene l'adesivo.

Dopo l'applicazione prima di utilizzare il casco è consigliabile lasciare agire l'adesivo 3M per circa 12 ore.

Montaggio con placchetta a clip (smontabile)

Verificare che il tipo di casco sia adatto e permetta l'inserimento della clip tra calotta e guanciaie, diversamente utilizzate la placchetta adesiva.

Prendere la placchetta a clip, allentare le due viti e rimuovere la parte posteriore.

Sul fianco sinistro del casco individuare il punto più adatto per l'inserimento della clip, infilare la parte di clip posteriore tra calotta e guanciaie lasciando all'esterno la parte terminale dove sono presenti i fori per le viti, provare ad accoppiare la parte anteriore della clip, in base allo spessore/raggio del casco potrebbe essere necessario utilizzare l'adattatore (J) per compensare la distanza tra i due pezzi in modo che stringendo le viti la clip resti aderente alla calotta.

Serrare le viti utilizzando il cacciavite fornito a corredo, non esercitare troppa forza nel serrare le viti, stringere troppo tenacemente potrebbe causare la rottura della clip o parte di essa.

Se utilizzate anche l'adattatore per la clip dovete sostituire le due viti montate nella clip con quelle più lunghe a corredo.

1.2 Sezione audio (microfono/auricolari) (C/B)

InterphoneF3XT un kit audio con due microfoni, collegati

all'auricolare con un mini jack, per poter scegliere quello più idoneo in base al tipo di casco posseduto, il montaggio risulta quindi agevole e possibile sia su caschi Jet/modulari che su caschi integrali.

I caschi Jet/modulari utilizzano il microfono montato su braccetto metallico flessibile (B) poiché quest'ultimo deve rimanere in sospensione frontalmente alla bocca dell'utilizzatore, i caschi integrali utilizzano il microfono collegato all'auricolare mediante un sottile filo (C) che in fase di montaggio diviene facilmente occultabile e gestibile, il microfono inglobato in un lembo di gomma flessibile va applicato all'interno della mentoniera tramite adesivo o velcro, frontalmente alla bocca dell'utilizzatore.

L'auricolare destro è collegato alla sezione audio mediante un mini jack volante, nei paesi dove è vietato l'uso del doppio auricolare utilizzare solo l'auricolare sinistro.

Montaggio della sezione audio

Indossare il casco ed individuare con precisione all'interno dello stesso il punto dove si vanno a posizionare le orecchie. Se il tessuto interno del casco lo permette provare ad applicare direttamente i due auricolari del kit audio nella posizione individuata, spesso il velcro sul retro dell'auricolare aderisce perfettamente al materiale del casco senza bisogno di utilizzare il lembo di tessuto con bi-adesivo (I), diversamente se il materiale è ostico applicare il lembo di tessuto nel punto individuato precedentemente e quindi porvi sopra l'auricolare.

Indossare nuovamente il casco e valutare se il posizionamento degli auricolari è corretto, gli auricolari devono risultare centrati e leggermente a contatto con le orecchie.

Dove possibile se il casco lo permette è consigliabile inserire gli auricolari sotto il tessuto del guanciaie, questo richiede più tempo e cura nel montaggio ma rende il kit interno quasi invisibile e maggiormente confortevole.

Far girare il cavo con lo spinotto sotto il guanciaie cercando di non sovrapporlo a se stesso o attorcigliarlo, quindi farlo fuoriuscire dal lato sinistro per tutta la lunghezza disponibile, successivamente una volta collegato lo spinotto alla centralina F3XT montata sul supporto si farà rientrare il cavo in eccesso lasciando fuori solo la quantità minima necessaria.

Microfono caschi jet/modulari (B) - possibilmente fare passare il braccetto del microfono sotto il guanciaie attraverso il foro del cinturino in modo che il microfono risulti più stabile e meno invasivo, il microfono con pop antivento (14) dovrebbe arrivare davanti alla bocca ma va bene anche se leggermente laterale.

A montaggio ultimato verificare che la scritta MIC presente sul braccetto del microfono in corrispondenza del pop

antivento sia rivolta verso la bocca dell'utilizzatore, meglio ancora se rivolta verso gli occhi.

Microfono caschi integrali (C) - il filo del microfono deve fuoriuscire da sotto il guanciaie e il microfono (14) va applicato all'interno della mentoniera frontalmente alla bocca.

Verificare che l'applicazione del microfono non vada ad ostacolare possibili bocchette di aereazione o che queste siano puntate direttamente sullo stesso.

Il microfono può essere applicato direttamente tramite il bi-adesivo incorporato (montaggio fisso).

1.3 Ricarica

Prima di utilizzare InterphoneF3XT è necessario ricaricarlo. Una volta montato sul casco, collegare il cavo di ricarica in dotazione (F) ad una presa USB, quindi inserire lo spinotto jack del cavo di ricarica nell'apposito foro posto sul connettore del kit audio (16) correttamente inserito nella centralina InterphoneF3XT.

Durante la carica l'indicatore del Led di carica diventa di colore arancio (7).

Al termine dell'operazione il Led diventerà verde indicando la completa ricarica della batteria.

Per la ricarica completa di una centralina F3XT occorrono circa due ore, mentre per la ricarica congiunta delle due centraline occorrono circa tre ore.

Si consiglia di spegnere la centralina prima di ricaricare F3XT.

1.4 Accensione / Spegnimento

ACCENSIONE

Premere e mantenere premuto il tasto MFB per circa 3 secondi, l'altoparlante emetterà un segnale acustico mentre il LED inizierà a lampeggiare velocemente per 3 secondi circa.

Successivamente, in modalità stand-by, il led lampeggerà ogni 5 secondi circa.

SPEGNIMENTO

Premere e mantenere premuto il tasto MFB, l'altoparlante emetterà un prolungato segnale acustico mentre il led effettuerà un lampeggio rosso prima di spegnersi.

2 ABBINAMENTO

2.1 Telefono

Abbinamento

È possibile utilizzare INTERPHONE F3XT abbinandolo ad un telefono cellulare.

Dopo aver spento INTERPHONE F3XT, premere e mantenere premuto il tasto MFB fino al lampeggiare rosso e blu alternato dell'indicatore luminoso, 8 secondi circa.

Con l'indicatore luminoso lampeggiante rosso/blu alternato, effettuare la ricerca dispositivi dal telefono (fare riferimento al manuale del telefono o navigatore).

Il telefono o navigatore rileverà **INTERPHONE F3XT**, selezionarlo ed inserire il codice numerico 0000.
Per l'abbinamento di un cellulare e di un navigatore GPS contemporaneamente si veda il punto 2.4.

2.2 Intercom Abbinamento

Dopo aver spento i due **INTERPHONE F3XT**, premere e mantenere premuto su entrambi il tasto MFB fino al lampeggiare rosso/blu alternato dell'indicatore luminoso, circa 8 secondi. Quando entrambi i led lampeggeranno rosso/blu alternato, premere brevemente il tasto MFB su uno dei due **INTERPHONE F3XT**.

I due **INTERPHONE F3XT** saranno abbinati tra loro quando entrambi i led si accenderanno con luce blu fissa.

2.3 Audio GPS Abbinamento

I NAVIGATORI GPS, per la connessione audio, sfruttano il profilo TELEFONO (headset); per abbinare il telefono durante l'utilizzo del navigatore è necessario usare la specifica funzione del dispositivo GPS. Per maggiori informazioni e impostazioni consultare il manuale del navigatore.

3 UTILIZZO

3.1 Funzione Telefono

Rispondere ad una chiamata: all'arrivo di una chiamata l'altoparlante riproduce un tono di avviso o la suoneria del telefono; per rispondere premere brevemente il tasto MFB.

Terminare una chiamata: per terminare una chiamata premere brevemente il tasto MFB.

Chiamata vocale: alcuni telefoni permettono di effettuare la chiamata vocale premendo brevemente il tasto MFB.

Rifiutare la chiamata: per rifiutare la chiamata in arrivo premere e mantenere premuto il tasto MFB per 4 secondi circa.

Per rifiutare una chiamata in modalità **VOX** seguire le istruzioni riportate nella sezione **FUNZIONE VOX**.

Regolazione volume: per regolare il volume è necessario premere i tasti **Volume +** o **Volume -** a seconda del livello di volume desiderato.

3.2 Funzione Intercom

Attivare funzione Intercom: per attivare la conversazione in profilo Intercom premere il tasto MFB su uno dei due **INTERPHONE F3XT** per 3 secondi circa, un segnale acustico avvertirà l'avvenuta connessione.

La conversazione in modalità Intercom è full-duplex.

Disattivare funzione Intercom: per disattivare la funzione Intercom premere brevemente il tasto MFB.

Regolazione volume: per regolare il volume è necessario pre-

mere i tasti **Volume +** o **Volume -** a seconda del livello di volume desiderato.

3.3 Funzione Telefono + Intercom

Con questa combinazione il collegamento alla funzione telefono ha la priorità.

- Durante una conversazione telefonica non è consentita la comunicazione interfonica.
- Per attivare la funzione Intercom è necessario che non sia in corso una chiamata sul telefono: premere per 3 secondi circa il tasto MFB, un segnale acustico avvertirà l'avvenuta connessione. La conversazione in modalità Intercom è full-duplex.
- Per terminare la conversazione in modalità Intercom premere brevemente il tasto MFB.
- Durante una conversazione interfonica è consentito rispondere o rifiutare una chiamata telefonica entrante. La comunicazione interfonica verrà interrotta e riattivata automaticamente al termine della chiamata.
- Per rispondere ad una chiamata entrante sul telefono è necessario premere brevemente sul tasto MFB.
- Per terminare una chiamata in corso sul telefono è necessario premere brevemente il tasto MFB.
- Per rifiutare la chiamata in arrivo premere e mantenere premuto il tasto MFB per 4 secondi circa.
- Per regolare il volume è necessario premere i tasti **Volume +** o **Volume -** a seconda del livello di volume desiderato.

3.4 Risposta Vocale (VOX)

La funzione risposta vocale permette di rispondere ad una chiamata senza dover agire con le mani su alcun tasto.

Attivazione risposta vocale: premere e mantenere premuto il tasto **Volume +** fino al terzo "beep". Un segnale acustico confermerà l'avvenuta operazione.

Disattivazione risposta vocale: premere e mantenere premuto il tasto **Volume -** fino al terzo "beep". Un segnale acustico confermerà l'avvenuta operazione.

Rispondere ad una chiamata: durante la ricezione di una chiamata, pronunciare una parola (ad esempio PRONTO) entro dieci secondi per attivare la linea.

Rifiutare una chiamata: durante la ricezione di una chiamata, lasciare trascorrere dieci secondi per rifiutare.

3.5 Chiamata vocale

La funzione chiamata vocale permette di effettuare una chiamata senza agire sui tasti del telefono. **INTERPHONE F3XT** è compatibile con la funzione di chiamata vocale di diversi telefoni cellulari Bluetooth®; per attivarla e accedere ai comandi fare riferimento al manuale di istruzioni del telefono.

Si veda sezione Utilizzo-Sezione Telefono.

3.6 Musica Bluetooth®

Se avete abbinato un cellulare o un GPS in grado di gestire file audio Mp3 e di inviarli tramite profilo stereo Bluetooth® A2DP, potrete ascoltare e gestire la musica da F3XT.

Potrete passare in play/pausa premendo per due secondi il pulsante "UP" e avanti/indietro con i brani con una breve pressione sempre dei pulsanti UP o DOWN, regolare il volume di ascolto premendo ripetutamente i pulsanti fino al livello desiderato.

La musica non può essere condivisa tra due o più utenti, ognuno può ascoltare e gestire la propria proveniente dal suo player.

Se non si dispone del telefono o lo stesso non ha la funzione MP3/Bluetooth® si possono utilizzare lettori MP3 Bluetooth® che per l'invio dell'audio sfruttano il profilo stereo A2DP.



(Applicabile in paesi dell'Unione Europea e in quelli con sistemi di raccolta differenziata)

Il marchio riportato sul prodotto o sulla sua documentazione indica che il prodotto non deve essere smaltito con altri rifiuti domestici al termine del ciclo di vita. Per evitare eventuali danni all'ambiente o alla salute causati dall'inopportuno smaltimento dei rifiuti, si invita l'utente a separare questo prodotto da altri tipi di rifiuti e di riciclarlo in maniera responsabile per favorire il riutilizzo sostenibile delle risorse materiali.

Gli utenti domestici sono invitati a contattare il rivenditore presso il quale è stato acquistato il prodotto o l'ufficio locale preposto per tutte le informazioni relative alla raccolta differenziata e al riciclaggio per questo tipo di prodotto.

Gli utenti aziendali sono invitati a contattare il proprio fornitore e verificare i termini e le condizioni del contratto di acquisto.

Questo prodotto non deve essere smaltito unitamente ad altri rifiuti commerciali.



Questo prodotto è contrassegnato dal marchio CE in conformità con le disposizioni della Direttiva R & TE (99/5/CE). Con ciò Cellular Italia S.p.A. dichiara che questo prodotto è conforme ai requisiti essenziali e ad altre rilevanti disposizioni previste dalla Direttiva 1999/5/CE. È fatto divieto all'utente di eseguire variazioni o apportare modifiche di qualsiasi tipo al dispositivo. Variazioni o modifiche non espressamente approvate da Cellular Italia S.p.A. annulleranno l'autorizzazione dell'utente all'utilizzo dell'apparecchiatura. Bluetooth® è un marchio di proprietà di Bluetooth SIG, Inc.

Per ulteriori informazioni visitare il sito web <http://www.cellularline.com>

Questo prodotto ha all'interno una batteria non sostituibile dall'utente, non tentare di aprire il dispositivo o rimuovere la batteria, questo può causare malfunzionamenti e danneggiare seriamente il prodotto. In caso di smaltimento del prodotto si prega di contattare il locale ente di smaltimento rifiuti per effettuare la rimozione della batteria. La batteria contenuta all'interno del dispositivo è stata progettata per poter essere utilizzata durante tutto il ciclo di vita del prodotto.

SI CONSIGLIA DI VERIFICARE LA PRESENZA
DI AGGIORNAMENTI SOFTWARE SUL SITO
WWW.INTERPHONE.CELLULARLINE.COM

NOTA

Per una tenuta stagna ottimale, applicare un sottile strato di silicone sulla parte evidenziata nell'immagine sottostante.



CE 0560

Made in Philippines
Model: BTMOTOF3XT
FCC ID: QVNBMTOTOF3XT
IC: 7717A-BTMOTOF3XT

INTERPHONE, complies with CEI EN 60529/1997
The Bluetooth® word mark and logos
are registered trademarks owned
by Bluetooth SIG, Inc. and any use of
such marks is under license.

ISTRINTERPHF3XT

COMPANY WITH QUALITY MANAGEMENT
SYSTEM CERTIFIED BY DNV
= ISO 9001:2008 =

CELLULAR ITALIA S.P.A.

Distribuito da: / Distributed by: CELLULAR ITALIA S.p.A.

via Lambrakis 1/A - 42122 Reggio Emilia - Italy
tel. +39 0522 334002 - fax Italia +39 0522 1860810
info.interphone@cellularline.com - international.interphone@cellularline.com

www.cellularline.com
www.interphone.cellularline.com