

## Manuale di istruzioni Forno a microonde

Si prega di leggere attentamente le istruzioni prima di installare e utilizzare il forno.  
Conservare questo manuale per riferimento futuro.

# INDICE

PRECAUZIONI PER EVITARE LA POSSIBILE ESPOSIZIONE AD UN'ECESSIVA QUANTITA' DI MICROONDE -----	1
SPECIFICHE -----	1
PRIMA DI CHIAMARE L'ASSISTENZA -----	1
INSTALLAZIONE -----	2
ISTRUZIONI DI MESSA A TERRA -----	2
RADIO INTERFERENZE -----	3
IMPORTANTI ISTRUZIONI DI SICUREZZA -----	3
PRINCIPI DI CUCINA A MICROONDE -----	5
GUIDA AGLI UTENSILI -----	5
NOMI -----	6
PANNELLO DI CONTROLLO -----	7
COME IMPOSTARE I COMANDI FORNO -----	8
Regolazione orologio -----	8
Cottura a microonde -----	8
Cottura grill -----	9
Cottura forno a microonde e grill -----	9
Cottura a convezione -----	9
Cottura grill -----	9
Forno a microonde e cottura a convezione -----	9
Scongelare in base al peso -----	10
Quick Start -----	10
Scongelare in base al tempo -----	10
Auto Cook -----	11
Funzione di riscaldamento -----	11
Blocco bambini -----	11
PULIZIA E CURA -----	12

## PRECAUZIONI PER EVITARE LA POSSIBILE ESPOSIZIONE AD UN'ECESSIVA QUANTITA' DI MICROONDE

1. Non tentare di far funzionare il forno con la porta aperta, in quanto il funzionamento con la porta aperta può causare un'esposizione dannosa all'energia a microonde. E' importante non manomettere le chiusure di sicurezza.
2. Non collocare alcun oggetto tra la parte anteriore del forno e lo sportello o consentire che residui di detergente o sporco si accumulino sulle superfici di chiusura.
3. Non mettere in funzione il forno se è danneggiato. E' particolarmente importante che lo sportello si chiuda correttamente e che non vi sia alcun danno a:
  - a. porta (piegata);
  - b. cerniere e chiusure (rotte o allentate);
  - c. guarnizioni dello sportello e superfici di chiusura.
4. Il forno deve essere aggiustato o riparato solo da personale di assistenza adeguatamente qualificato.

## SPECIFICHE

Consumo di energia:	230-240V~50Hz, 1400W(Microonde)
	1000W (Grill) 1950(Convection)
Potenza nominale di uscita microonde:	900W
Frequenza di funzionamento:	2450MHz
Dimensioni esterne:	291mm(H)×498mm(W)×410mm(D)
Dimensioni della cavità del forno:	220mm(H)×340mm(W)×320mm(D)
Capacità del forno:	25Litri
Uniformità di cottura:	Sistema rotante
Peso netto:	Circa15.7 kg

## PRIMA DI CHIAMARE L'ASSISTENZA

Se il forno non funziona:

1. Verificare che il forno sia collegato saldamente. In caso non lo sia, staccare la spina dalla presa, attendere 10 secondi e ricollegarlo correttamente.
2. Verificare la presenza di un fusibile bruciato o che non sia scattato l'interruttore principale. Se da questi controlli tutto sembra funzionare correttamente, verificare la presa con un altro apparecchio.

3. Verificare che il pannello di controllo sia programmato correttamente e che il timer sia impostato.
  4. Verificare che la porta sia ben chiusa, attivando il sistema di bloccaggio di sicurezza della porta.
- Se nessuno dei punti sopra citati pone rimedio alla situazione, contattare un tecnico qualificato. NON tentare di regolare o riparare il forno personalmente.

## INSTALLAZIONE

1. Assicurarsi che i materiali d'imballaggio siano stati rimossi dall'interno della porta.
2. **ATTENZIONE:** controllare il forno per qualsiasi danno, come ad esempio porta non allineata o piegata, guarnizioni delle porte danneggiate e la superficie di chiusura, cerniere delle porte rotte o allentate e ammaccature all'interno della cavità o sulla porta.
3. Questo forno a microonde deve essere posizionato su una superficie piana e stabile, per contenere il peso ed il cibo più pesante che si possa cuocere nel forno.
4. Non posizionare il forno vicino a fonti di calore o elevata umidità o vicino a materiali infiammabili.
5. Per un corretto funzionamento, il forno deve avere un sufficiente flusso d'aria. Lasciare 20 centimetri di spazio sopra il forno, 10 cm sul retro e 5 cm su entrambi i lati. Non coprire o ostruire le aperture dell'apparecchio. Non rimuovere i piedini.
6. Non far funzionare il forno prima di aver posizionato correttamente il vassoio di vetro, il supporto del rullo e l'albero.
7. Assicurarsi che il cavo di alimentazione non sia danneggiato e non sia posizionato sotto il forno o sopra una superficie calda e/o tagliente.
8. La presa deve essere facilmente accessibile in modo che sia possibile scollegarla facilmente in caso di emergenza.
9. Non utilizzare il forno all'aperto.

## ISTRUZIONI DI MESSA A TERRA

Questo apparecchio deve essere collegato a terra. Questo forno è dotato di un cavo con un filo di terra e un polo di terra. Deve essere collegato a una presa a muro, che è correttamente installata e messa a terra. In caso di un corto circuito elettrico, la messa a terra riduce il rischio di scosse elettriche fornendo una via di fuga per la corrente elettrica. Si raccomanda di predisporre un circuito separato che alimenti solo il forno.

**ATTENZIONE** L'uso improprio della spina di messa a terra può causare il rischio di scossa elettrica.

### Note

1. Se avete domande circa la messa a terra o le istruzioni elettriche, consultare un elettricista qualificato o il personale di assistenza.
2. Né il produttore né il rivenditore si assumono alcuna responsabilità per danni al forno o lesioni personali derivanti dalla mancata osservanza delle procedure di collegamento elettrico.

I fili del cavo di alimentazione sono colorati come segue:

Verde e Giallo = TERRA

Blu = NEUTRO

Marrone = LINEA

## RADIO INTERFERENZE

Il funzionamento del forno a microonde può causare interferenze a radio, TV o apparecchiature simili.

Quando c'è interferenza, questa può essere ridotta o eliminata adottando le seguenti misure:

1. pulire lo sportello e la superficie di chiusura del forno.
2. Riorientare l'antenna di ricezione di radio e televisione.
3. Riposizionare il forno a microonde in relazione al ricevitore.
4. Portare il forno a microonde lontano dal ricevitore.
5. Collegare il forno a microonde ad una presa diversa, in modo che il forno a microonde ed il ricevitore si trovino su circuiti diversi.

## IMPORTANTI ISTRUZIONI DI SICUREZZA

Quando si usano elettrodomestici, dovrebbero essere seguite basilari precauzioni di sicurezza:

**ATTENZIONE:** per ridurre il rischio di ustioni, scosse elettriche, incendi, lesioni a persone o di esposizione ad un'eccessiva quantità di microonde:

1. leggere le istruzioni prima di utilizzare l'apparecchio.
2. Usare questo apparecchio solo per l'uso previsto, come descritto in questo manuale. Non usare prodotti chimici corrosivi o vapori in questo apparecchio. Questo tipo di forno è stato progettato per riscaldare, cuocere o scongelare cibo. Non è progettato per uso industriale o di laboratorio.
3. Non far funzionare il forno vuoto.
4. Non utilizzare l'apparecchio se il cavo o la spina sono danneggiati, se non funziona correttamente o se è stato danneggiato o fatto cadere. Se il cavo di alimentazione è danneggiato, esso deve essere sostituito dal costruttore o dal suo servizio di assistenza o da personale qualificato al fine di evitare un pericolo.
5. Attenzione: quando l'apparecchio funziona in modalità combinata, i bambini dovrebbero utilizzarlo solo sotto la supervisione di un adulto, a causa delle alte temperature generate.
6. **ATTENZIONE:** consentire ai bambini di utilizzare il forno senza la supervisione di un adulto solo quando sono state date adeguate istruzioni, in modo che il bambino sia in grado di utilizzare il forno in modo sicuro e capisca i rischi di un uso improprio.
7. Per ridurre il rischio di incendio nella cavità del forno:
  - a. durante il riscaldamento di alimenti confezionati in plastica o carta, tenere d'occhio il forno a causa della possibilità d'incendio.
  - b. Rimuovere i lacci di chiusura di sacchetti di plastica e carta prima di metterli in forno.
  - c. Se si nota del fumo, spegnere o scollegare l'apparecchio e tenere chiusa la porta per soffocare eventuali fiamme.
  - d. Non usare la cavità come deposito. Non lasciare prodotti di carta, utensili da cucina o cibo nella cavità quando non in uso.
8. **ATTENZIONE:** liquidi o altri cibi non devono essere riscaldati in contenitori sigillati che potrebbero esplodere.
9. Il riscaldamento a microonde di bevande può causare la bollitura ritardata, quindi prestare attenzione quando si maneggia il contenitore.
10. Non fate friggere il cibo in forno. L'olio caldo può danneggiare parti del forno e utensili e perfino causare ustioni alla pelle.
11. Uova con il guscio e uova sode non devono essere riscaldate nel forno a microonde in quanto

- potrebbero esplodere, anche a cottura ultimata.
12. Pelare alimenti con bucce spesse come patate, zucche, mele e castagne prima della cottura.
  13. Il contenuto di biberon e vasetti di cibo per bambini dovrebbe essere mescolato o agitato e la temperatura deve essere controllata prima di servire, per evitare scottature.
  14. Gli utensili da cucina possono surriscaldarsi a causa del calore trasferito dal cibo riscaldato. Possono essere necessarie presine per maneggiare gli utensili.
  15. Gli utensili dovrebbero essere controllati per assicurarsi che siano adatti per l'utilizzo in forno a microonde.
  16. **ATTENZIONE:** è pericoloso per chiunque non sia una persona preparata tentare di svolgere qualsiasi servizio o riparazione che comportino la rimozione di qualsiasi copertura di protezione contro l'esposizione alle microonde.
  17. Questo prodotto appartiene al Gruppo 2 Classe B delle apparecchiature ISM. La definizione del Gruppo 2 contiene tutte le apparecchiature ISM (Industrial, Scientific and Medical) in cui l'energia a radiofrequenza viene intenzionalmente generata e/o utilizzata in forma di radiazione elettromagnetica per il trattamento di materiale. Le apparecchiature di classe B sono attrezzature idonee per l'utilizzo in ambienti domestici e in stabilimenti direttamente collegati ad una rete di alimentazione a bassa tensione, che alimenta edifici utilizzati per uso domestico.
  18. Questo apparecchio non è destinato all'uso da parte di persone (inclusi i bambini) con capacità fisiche, sensoriali, o mentali ridotte, o con mancanza di esperienza e conoscenza, a meno che non siano controllati o istruiti all'uso dell'apparecchio da una persona responsabile della loro sicurezza.
  19. Sorvegliare i bambini per assicurarsi che non giochino con l'apparecchio.
  20. Il microonde va usato solo in libera installazione.
  21. **ATTENZIONE:** non utilizzare il forno a microonde su un piano cottura o su altri apparecchiature che, scaldandolo, possano danneggiarlo. In questi casi la garanzia non risponde.
  22. Le superfici accessibili possono essere calde durante l'utilizzo.
  23. Non installare il forno a microonde all'interno di un mobile o in un incasso.
  24. La porta e la superficie esterna del forno potrebbero diventare molto calde durante l'utilizzo.
  25. La temperatura delle zone accessibili potrebbe raggiungere livelli molto alti durante l'utilizzo.
  26. Installare il forno contro il muro.
  27. Il forno non deve essere utilizzato da bambini, da persone con limiti fisici o mentali o da persone non esperte, a meno che non siano state debitamente istruite o non siano supervisionate da persone adulte e abili.
  28. Non lasciare che i bambini giochino con il forno a microonde.
  29. **ATTENZIONE:** non utilizzare il forno a microonde se questo ha la porta o la guarnizione della porta danneggiata. Chiedere l'intervento di personale competente e utilizzarlo nuovamente solo a riparazione avvenuta.
  30. Il forno non deve essere utilizzato come timer o con un telecomando.
  31. Il forno va utilizzato solo in ambiente domestico e non in attività commerciali.
  32. Non rimuovere eventuali distanziali sul retro e sui lati del forno. Questi assicurano l'esistenza delle distanze minime di ventilazione.
  33. Fissare il piatto girevole prima di muovere il microonde, per evitare possibili danni.
  34. **Attenzione:** è estremamente pericoloso far riparare il forno da personale non competente in quanto la rimozione della copertura potrebbe non proteggere più dalle radiazioni delle microonde. Inviare sempre il forno ai centri assistenza.
  35. Il forno può scongelare, cuocere e cuocere a vapore solamente il cibo.
  36. Usare guanti per estrarre il cibo dopo la cottura.
  37. **Attenzione:** vapore caldo può uscire improvvisamente quando si rimuovono coperchi e carte che

ricoprono il cibo.

38. Il forno può essere utilizzato da bambini di età superiore a 8 anni, da persone con limiti fisici o mentali o da persone non esperte, solo se debitamente istruite e/o supervisionate da persone adulte e abili in modo da utilizzarlo in modo sicuro, capendo la pericolosità di un utilizzo scorretto. I bambini non devono giocare con il forno. Operazioni di manutenzione e pulizia non devono essere effettuate dai bambini a meno che non siano di età superiore a 8 anni e supervisionati da un adulto.
39. Se esce del fumo, spegnere il forno e staccarlo dalla presa di corrente. Tenere la porta chiusa fino a completo raffreddamento.

## PRINCIPI DI CUCINA A MICROONDE

1. Disporre con attenzione il cibo. Posizionare le aree più spesse verso l'esterno del piatto.
2. Guardare il tempo di cottura. Cuocere per il più breve lasso di tempo indicato e aumentare se necessario. Alimenti gravemente stracotti possono fumare o prendere fuoco.
3. Coprire i cibi durante la cottura. Le coperture evitano gli schizzi e aiutano a cuocere in modo uniforme.
4. Girare gli alimenti più di una volta durante la cottura a microonde per accelerare la cottura di alimenti come pollo e hamburger. Cibi di grandi dimensioni vanno girati almeno una volta durante la cottura.

## GUIDA AGLI UTENSILI

5. Cibi come polpette vanno mescolati in modo da posizionarli in punti diversi della teglia a metà cottura.
1. Il materiale ideale per un utensile da forno a microonde è trasparente, in modo da permettere all'energia di passare attraverso il contenitore e riscaldare il cibo.
2. Le microonde non possono penetrare il metallo, quindi non devono essere utilizzati utensili in metallo o piatti con rifinitura metallica.
3. Non utilizzare prodotti di carta riciclata per la cottura a microonde, in quanto potrebbero contenere piccoli frammenti di metallo che possono causare scintille e/o incendi.
4. Si consigliano piatti rotondi/ovali piuttosto che quelli quadrati/oblunghi, dato che il cibo negli angoli tende a cuocere troppo.
5. Strette strisce di alluminio possono essere usate per prevenire la cottura eccessiva delle zone esposte. Attenzione a non usarne troppe e mantenere una distanza di 1 pollice (2,54cm) tra lamina e cavità.

L'elenco che segue è una guida generale per aiutarvi a scegliere gli utensili giusti.

Pentole	Forno a microonde	Grill	Combinazione *
Vetro resistente al calore	Sì	Sì	Sì
Vetro non resistente al calore	No	No	No
Ceramica resistente al calore	Sì	Sì	Sì
Piatto di plastica per microonde	Sì	No	No
Carta da cucina	Sì	No	No
Vassoio di metallo	No	Sì	No
Griglia di metallo	No	Sì	No
Foglio di alluminio	No	Sì	No

Combi: applicabile a entrambi "microonde + grill".

## NOMI

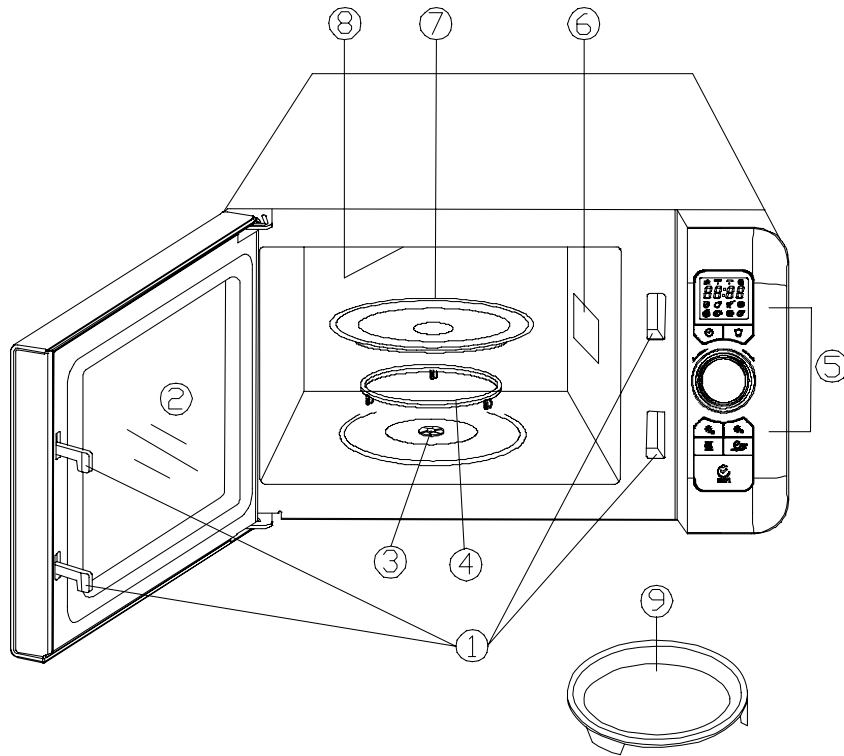

1. Door Safety Lock System
2. Finestra del forno
3. Shaft
4. Supporto rotante
5. Pannello di controllo
6. Guida microonde  
(Si prega di non rimuovere la lastra di mica che copre la guida microonde)
7. Vassoio di vetro
8. Grill Heater
9. Piatto Crunchy



# PANNELLO DI CONTROLLO

DISPLAY

OROLOGIO

AUTO COOK

MANOPOLA

SCONGELARE IN BASE AL PESO

SCONGELARE IN BASE AL TEMPO

MICROONDE/  
GRILL/FORNO

END/FINE

START

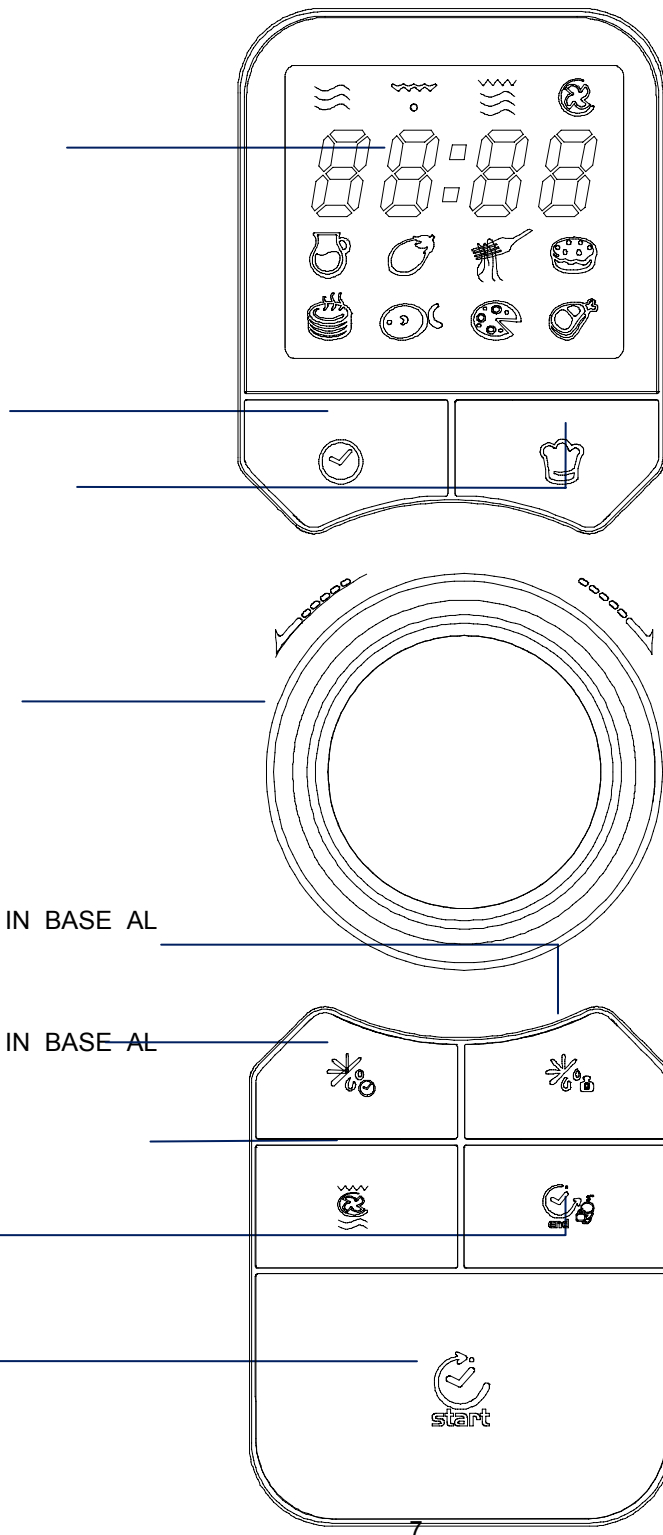

## COME IMPOSTARE I COMANDI FORNO

- Dopo aver collegato il forno o dopo che siano passati 60 secondi di inattività il forno entra in modalità di blocco e si può utilizzarlo solo dopo aver premuto il tasto START.
- Durante il settaggio di un programma si può tornare nella modalità stand-by premendo il pulsante END o attendendo 30 sec.
- Durante la cottura è possibile mettere in pausa il forno premendo 1 volta il pulsante END. Successivamente si può premere il pulsante START per riprendere il programma o premere il pulsante END una seconda volta per uscire dal programma.
- Al termine della cottura il forno vi avviserà ogni due minuti fino a che non si apra la porta o non si preme un tasto.

### Regolazione orologio

---

Per esempio si voglia regolare l'orologio alle 8:30.

1. Premere il tasto OROLOGIO.
2. Ruotare la manopola per scegliere il tipo di orologio da utilizzare (12h/24h).
3. Premere START per confermare.
4. Ruotare la manopola fino a indicare le ore 8
5. Premere START per confermare.
6. Ruotare la manopola fino a indicare i minuti 30
7. Premere START per confermare.

NOTA: Durante la cottura si può visualizzare l'orario premendo il tasto OROLOGIO.

### Cottura a microonde

---

Il massimo tempo di cottura è di 95 min. Ci sono 6 livelli di potenza (P0 – P100)

Per esempio si voglia cucinare per 5 minuti al livello P60 (60%).

1. Posizionare il cibo all'interno del forno e chiudere la porta.
2. Premere il tasto MICROONDE/GRILL/FORNO.
3. Ruotare la manopola per selezionare la funzione microonde 
4. Premere START per confermare.
5. Ruotare la manopola per selezionare il livello di potenza P-60.
6. Premere START per confermare.
7. Ruotare la manopola per settare il tempo di cottura "5:00".
8. Premere START per confermare.

NOTA: Durante la cottura è possibile visionare il livello di potenza selezionato premendo il tasto MICROONDE / GRILL

## Cottura Grill

---

Il tempo massimo di cottura è di 95min. Si supponga di voler utilizzare il grill per 10 minuti.

1. Posizionare il cibo all'interno del forno e chiudere la porta.
2. Premere il tasto MICROONDE / GRILL.
3. Ruotare la manopola per selezionare la funzione grill 
4. Premere START per confermare.
5. Ruotare la manopola per settare il tempo di cottura "10:00".
6. Premere START per confermare.

## Cottura forno a microonde e grill

---

Il tempo massimo di cottura è di 95min.

Ci sono due diversi programmi di cucina con microonde e grill.

**Co-1:** 30% del tempo con le microonde e 70% con il grill.

**Co-2:** 55% del tempo con le microonde e 45% con il grill.

1. Posizionare il cibo nel forno e chiudere la porta.
2. Premere il pulsante MICROONDE/GRILL/FORNO una volta.
3. Ruotare la manopola per selezionare la funzione 
4. Premere START per confermare.
5. Ruotare la manopola per selezionare la funzione combi preferita Co-1 or Co-2.
6. Premere START per confermare.
7. Ruotare la manopola per selezionare il tempo di cottura.
8. Premere START per iniziare la cottura.

## Cottura a convezione

---

Il tempo massimo di cottura è di 95min. La temperatura può variare tra 110°C~200°C.

Per esempio si voglia cucinare per 30 minuti a 160°C.

1. Posizionare il cibo nel forno e chiudere la porta.
2. Premere il pulsante MICROONDE/GRILL/FORNO una volta.
3. Ruotare la manopola per selezionare la funzione 
4. Premere START per confermare.
5. Ruotare la manopola per selezionare la temperatura di 160°C.
6. Premere START per confermare.
7. Ruotare la manopola per selezionare il tempo di cottura di 30 min.
8. Premere START per iniziare la cottura.

## Forno a microonde e cottura a convezione

---

Il tempo massimo di cottura è di 95min.

Ci sono 4 tipi di cucina con microonde + forno: Co-1→Co-2→Co-3→Co-4.



**Co-1:** 73% del tempo con le microonde e 27% con il forno.

**Co-2:** 58% del tempo con le microonde e 42% con il forno.

**Co-3:** 45% del tempo con le microonde e 55% con il forno.

**Co-4:** 30% del tempo con le microonde e 70% con il forno.

Se si voglia cucinare per 20 minuti con la funzione combinata Co-2.

1. Posizionare il cibo nel forno e chiudere la porta.
2. Premere il pulsante MICROONDE/GRILL/FORNO una volta.
3. Ruotare la manopola per selezionare la funzione  e .
4. Premere START per confermare.
5. Ruotare la manopola per selezionare la funzione combi preferita Co-1 or Co-2.
6. Premere START per confermare.
7. Ruotare la manopola per selezionare il tempo di cottura di 20 min.
8. Premere START per iniziare la cottura.

### Scongelare in base al peso

---

Il forno permette di scongelare carne, pollame e pesce. Il tempo e la potenza sono impostati automaticamente una volta inserito il peso del cibo da scongelare. Il peso selezionabile varia da 100g a 1800g.

Per esempio si vogliono scongelare dei gamberetti.

1. Posizionare i gamberetti nel forno e chiudere la porta.
2. Premere il tasto SCONGELARE IN BASE AL PESO.
3. Ruotare la manopola per selezionare il peso del cibo.
4. Premere il tasto START per confermare.

NOTA: Durante lo scongelamento il forno si metterà in pausa e avviserà con un segnale sonoro l'utente di girare il cibo. Una volta girato il cibo, premere START per riprendere il programma di scongelamento.

### Quick Start

---

Usare questa funzione per cuocere al livello massimo (P100) per un desiderato periodo di tempo. Il tempo massimo di cottura è di 10 min.

In modalità standby, posizionare il cibo all'interno del forno, chiudere la porta e premere il tasto START ripetutamente per selezionare il tempo desiderato. Il forno inizierà la cottura automaticamente. Durante la cottura si può aumentare il tempo premendo il tasto START.

### Scongelare in base al tempo

---

Il massimo tempo di scongelamento è di 95 min.

Per esempio si voglia scongelare della carne.

1. Posizionare la carne nel forno e chiudere la porta.
2. Premere il tasto SCONGELAMENTO IN BASE AL TEMPO
3. Ruotare la manopola per selezionare il tempo di scongelamento desiderato.
4. Premere START per confermare.

NOTA: Durante lo scongelamento il forno si metterà in pausa e avviserà con un segnale sonoro l'utente di girare il cibo. Una volta girato il cibo, premere START per riprendere il programma di scongelamento.

### Auto Cook

Per il cibo o la seguente modalità di cottura, non è necessario programmare la durata e la potenza di cottura. È sufficiente indicare il tipo di alimento che si desidera cucinare così come il peso di questo alimento.

Per esempio si voglia cucinare del pesce.

1. Posizionare il cibo all'interno del forno e chiudere la porta.
2. Premere il pulsante AUTO COOK.
3. Ruotare la Manopola fino a selezionare il simbolo corrispondente al pesce.

Codice	Menu
A-1	Caffè
A-2	Verdure
A-3	Spaghetti
A-4	Cake
A-6	Pesce
A-7	Pizza
A-8	Carne

4. Premere START per confermare.
5. Ruotare la manopola per selezionare il peso del cibo.
6. Premere START per iniziare la cottura.

### Funzione riscaldamento

Questa funzione riscalda il forno ad una temperatura di 50°C.

1. Premere il pulsante AUTO COOK.
2. Ruotare la Manopola fino a selezionare il simbolo corrispondente al riscaldamento.

Code	Menu
A-5	Riscaldamento

3. Premere START per iniziare.

### Blocco bambini

Utilizzare per impedire il funzionamento del forno da parte di bambini piccoli senza supervisione.

Per impostare il blocco bambini: Tenere premuto il pulsante END/PAUSE per 3 secondi, un segnale acustico avviserà che la funzione è stata attivata e il forno non potrà essere utilizzato.

Per disattivare il blocco bambini: tenere premuto il pulsante END/PAUSE per 3 secondi, un segnale acustico avviserà che la funzione è stata disattivata e il forno potrà essere utilizzato.

#### MECCANISMO DI PROTEZIONE AUTOMATICA

1. Quando il forno arriva ad una temperatura troppo alta, il sistema si blocca, mostra l'errore "E-1", ed emette segnali sonori continuativi fino al ritorno ai valori di utilizzo corretti.
2. Quando il forno arriva ad una temperatura troppo bassa, il sistema si blocca, mostra l'errore "E-2", ed emette segnali sonori continuativi fino al ritorno ai valori di utilizzo corretti.
3. Se il sensore di protezione va in corto circuito, il sistema si blocca, mostra l'errore "E-3" ed emette segnali sonori continuativi fino al ritorno ai valori di utilizzo corretti. Chiamare il centro assistenza per controllare e/o sostituire il sensore difettoso.
4. **RAFFREDDAMENTO FUNZIONE**  
Il sistema di controllo del forno a microonde ha la funzione di raffreddamento. Come per ogni tipo di cottura che cucina tempo superiore a 2 minuti, dopo aver terminato la cottura, la ventola forno funziona automaticamente circa 3 minuti per raffreddare il forno per prolungare la vita del forno.

### **PULIZIA E CURA**

1. Spegnerne il forno e togliere la spina di alimentazione dalla presa a muro prima di pulire.
2. Mantenere l'interno del forno pulito. Quando schizzi di cibo o liquidi versati aderiscono alle pareti del forno, pulire con un panno umido. Può essere usato un detergente delicato se il forno è sporco. Evitare l'uso di spray e altri detersivi aggressivi perché potrebbero macchiare strisciare o opacizzare la superficie della porta.
3. Le superfici esterne devono essere pulite con un panno umido. Per evitare di danneggiare le parti operative all'interno del forno, evitare che l'acqua penetri nelle aperture di ventilazione.
4. Pulire la porta e la finestra su entrambi i lati, le guarnizioni della porta e le parti adiacenti frequentemente con un panno umido per rimuovere eventuali cadute o schizzi. Non utilizzare detersivi abrasivi.
5. Non permettere che il pannello di controllo si bagni. Pulire con un panno morbido e umido. Per la pulizia del pannello di controllo, lasciare la porta del forno aperta per evitare l'accensione involontaria del forno.
6. Se si accumula del vapore all'interno o intorno alla parete esterna della porta del forno, pulire con un panno morbido. Questo può accadere quando il forno è in funzione in condizioni di elevata umidità. Ed è normale.
7. Talvolta è necessario rimuovere il vassoio di vetro per la pulizia. Lavare il vassoio in acqua saponata calda o in lavastoviglie.

8. L'anello rotante e la superficie inferiore del forno devono essere puliti regolarmente per evitare un rumore eccessivo. Semplicemente pulire la superficie inferiore del forno con un detersivo delicato.
9. Rimuovere gli odori dal forno mescolando una tazza di acqua con il succo e la pelle di un limone in una ciotola profonda per microonde, lasciando agire in modalità microonde per 5 minuti. Pulire accuratamente e asciugare con un panno umido.
10. Quando si rende necessario sostituire la luce del forno, si prega di rivolgersi ad un rivenditore per la sostituzione.
11. Il forno deve essere pulito regolarmente e gli eventuali depositi di cibo rimossi. L'incapacità di mantenere il forno in condizioni pulite potrebbe portare ad un deterioramento della superficie che può influire negativamente sulla durata dell'apparecchio e causare situazioni di pericolo.
12. Si prega di non smaltire questo apparecchio nella spazzatura domestica, ma di smaltirlo all'apposito centro di smaltimento fornito dai comuni.
13. Quando si utilizza la funzione grill per la prima volta si può originare leggero fumo e odore. Questo fenomeno è normale, per via degli oli protettivi utilizzati. Questo effetto scompare rapidamente con l'uso.