



*...abbiamo molte cose
da dirVi in termini
di servizi...*

TELEDIF ITALIA S.R.L.



Azienda certificata UNI EN ISO 9001:2000 Cert. n° ER/ES-1072/2002



Digivox 5



Fonia per centrali telefoniche

Manuale di istruzioni

Ed. 3 del 01/02/07

VI RINGRAZIAMO PER AVER SCELTO

UN PRODOTTO **TELEDIF ITALIA**

DIGIVOX 5 è una fonia digitale per centrali analogiche e ISDN.

Ha molteplici ed utili funzioni, è di facile installazione ma, soprattutto, non richiede l'intervento dei tecnici in caso di registrazione, sostituzione ed aggiornamento dei messaggi e/o dei brani musicali.

DIGIVOX 5 assolve sia alle funzioni di prerinposta che di attesa per i più diffusi modelli di centralini telefonici.

INDICE

• CARATTERISTICHE	PAG. 3
• SEGNALAZIONI DISPLAY	PAG. 3
• MAPPA DEI COMPONENTI	PAG. 4
• DESCRIZIONE FUNZIONI JUMPER	PAG. 5
• RIPRODUZIONE MESSAGGI	PAG. 6
• REGISTRAZIONE MESSAGGI	PAG. 6
• CAMBIO CARTUCCIA O NUOVO INSERIMENTO	PAG. 7
• REGOLAZIONE DEI VOLUMI	PAG. 7
• COLLEGAMENTO TIMER	PAG. 8
• ISOLAMENTO ELETTRICO DELL'USCITA AUDIO	PAG. 9
• IMPEDENZA DI USCITA AUDIO	PAG. 9
• MISCELAZIONE VOCE/MUSICA	PAG. 10
• IMBALLAGGIO ED IMMAGAZZINAMENTO	PAG. 10
• GARANZIA	PAG. 11

SPECIFICHE TECNICHE	
Alimentazione	Da 12 a 60 Vcc 
Assorbimento massimo	300 mA
Dimensioni	130(L) x 105(H) x 34(P) mm
Peso	300 g

GARANZIA

Teledif Italia garantisce il sistema **DIGIVOX 5** esente da difetti di fabbricazione per 2 (due) anni dalla data di acquisto.

La data di acquisto risulterà dalla ricevuta fiscale o dalla fattura.

Durante il periodo di garanzia l'apparecchiatura verrà sostituita o riparata gratuitamente franco i laboratori Teledif Italia di Torino.

Il costo del trasporto per e da il laboratorio Teledif Italia è sempre a carico del cliente.

L'apparecchiatura da riparare in garanzia, dovrà pervenire alla Teledif Italia nel suo imballo originale e sempre accompagnata da copia del documento di acquisto.

La mancata osservanza delle istruzioni per l'uso, l'impiego di alimentazione diversa da quella indicata, il montaggio di parti non originali, le riparazioni effettuate da terzi non autorizzati, l'alterazione o l'asportazione del numero di matricola e le eventuali manomissioni, rendono nulla la garanzia.

Nulla sarà dovuto all'acquirente per il tempo di inoperosità dell'apparecchio, né Egli potrà pretendere risarcimenti od indennizzi di spese per danni diretti od indiretti derivanti dall'uso dell'apparecchio.

Per ogni problema si consiglia comunque di rivolgersi preventivamente all'installatore od al negozio dove è stato acquistato l'apparecchio.

Per qualsiasi controversia sarà competente il foro di Torino.

DIGIVOX 5 è un "Prodotto conforme alla Direttiva C.E.E. 89/336 relativa alla Compatibilità Elettromagnetica e alla Direttiva C.E.E. 73/23 (Bassa tensione) relativa alle norme di sicurezza".

La conformità dell'apparecchio alle direttive suddette è confermata dal marchio CE.



L. Miscelazione voce/musica

Cartuccia personalizzata mixata

Se la cartuccia personalizzata non è solo vocale ma miscelata con una musica, il Digivox 5 rileva questa sua caratteristica appena viene inserita nel suo alloggiamento e, in automatico, blocca la miscelazione con la cartuccia musicale. Questo permette di avere due uscite audio completamente differenti nel testo e nella musica.

IMBALLAGGIO ED IMMAGAZZINAMENTO

Imballaggio

Digivox 5 viene confezionato in un apposito imballo di cartone, che contiene la fonia e il presente manuale di istruzioni per l'uso. La fonia Digivox 5 è composto dal contenitore in ABS, dalla scheda elettronica e dal connettore Sauro a 8 vie.

Trasporto

Si raccomanda di maneggiare con cura il pacco contenente il prodotto; non è comunque richiesta una posizione precisa di trasporto del pacco.

Condizioni di immagazzinamento

Conservare il prodotto in luogo asciutto e ventilato. Condizioni ambientali di immagazzinamento: temperatura da -20°C a +40°C, umidità da 20% a 80%.

Smaltimento dell'imballaggio

L'imballo di cartone classificabile in RSU (rifiuti solidi urbani) 15 01 00 e 15 01 01 può essere smaltito secondo i criteri locali di raccolta differenziata RSU.

Smaltimento del prodotto

Il prodotto Digivox 5, composto prevalentemente da schede e componenti elettronici, non rientra nei RSU 16 02 02 e deve essere smaltito a mezzo di smaltitori autorizzati.

CARATTERISTICHE

- Alimentazione da 12Vcc a 60Vcc
- Qualità audio superiore (12KHz)
- Cartucce di elevata capacità (opzionali): 160 secondi
- Miscelazione disattivabile (permette di avere personalizzato e mixato sia il messaggio di prerispоста che l'attesa)
- Display luminoso indicante il numero del messaggio in erogazione
- Commutazione dei messaggi e avvio della registrazione tramite un unico pulsante
- Uscite audio isolate elettricamente e con impedenza di 300 Ohm disattivabile
- Registrazione messaggi tramite microfono incorporato
- Funzione risponditore (solo con centralini predisposti)
- 2 messaggi registrabili dall'utente o in fabbrica fino a 30+30 secondi (la registrazione di nuovi messaggi cancella quelli esistenti)
- 2 uscite audio amplificate: una per i messaggi di prerispоста, giorno/notte, e una per l'attesa interna
- Connettore per timer esterno di commutazione automatica giorno/notte
- Connettore per relé esterno di commutazione giorno/notte
- 1 slot di espansione per cartuccia attesa e/o sottofondo ai messaggi
- 1 slot di espansione per cartuccia con messaggi giorno/notte personalizzati
- Protezione contro le inversioni di polarità

SEGNALAZIONI DISPLAY

Il display luminoso, quando il Digivox 5 è acceso, indica sempre lo stato del sistema. Qui di seguito sono riportate le segnalazioni possibili:

- 1 = Riproduzione messaggio emergenza giorno (led punto lampeggiante)
- 2 = Riproduzione messaggio emergenza notte (led punto lampeggiante)
- 3 = Riproduzione messaggio giorno su cartuccia (led punto spento)
- 4 = Riproduzione messaggio notte su cartuccia (led punto spento)
- r1 = Inizio registrazione messaggio emergenza giorno (led punto acceso fisso)
- r2 = Inizio registrazione messaggio emergenza notte (led punto acceso fisso)

MAPPA DEI COMPONENTI

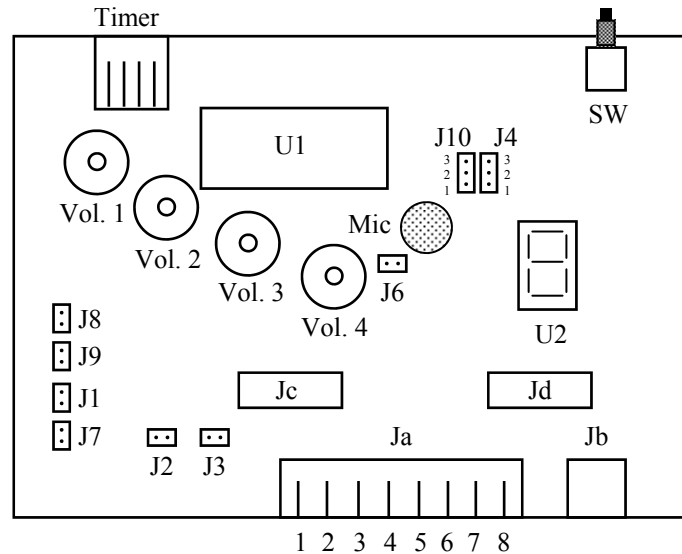

Ja1 e Ja2	Fonia messaggio di prerispоста (giorno/notte)
Ja3 e Ja4	Contatti per commutazione da relé esterno
Ja5 e Ja6	Alimentazione da 12 a 60 Vcc (nessuna polarità di alimentazione)
Ja7 e Ja8	Fonia messaggio d'attesa

Jb	Alimentazione 12 Vcc tramite alimentatore originale Teledif Italia
Jc	Connettore per cartuccia messaggi personalizzati
Jd	Connettore per cartuccia musica di sottofondo e/o attesa interna
Timer	Connettore per timer Digivox 5 (timer originale Teledif Italia)

Vol. 1	Volume messaggio d'attesa (cartuccia Jd)
Vol. 2	Volume messaggi personalizzati (cartuccia Jc)
Vol. 3	Volume sottofondo musicale
Vol. 4	Volume messaggi registrabili su chip U1

Mic	Microfono di registrazione
SW	Pulsante universale multifunzione

U1	Chip 60 secondi per registrazione messaggi
U2	Display luminoso

G. Isolamento elettrico dell'uscita audio

È possibile che alcuni centralini abbiano bisogno, per la loro completa compatibilità, di un isolamento elettrico tra la fonia di prerispоста (Digivox 5) e l'ingresso della sorgente esterna (interno di centralino). In questo caso è sufficiente eseguire la seguente procedura:

1. Scollegare l'alimentazione del Digivox 5
2. Aprire il Digivox 5, rimuovendo le viti poste nella parte inferiore del contenitore plastico
3. Assicurarci che i jumper J1, J7, J8 e J9 (vedi pag. 4 e 5) siano aperti
4. Richiudere il Digivox 5
5. Alimentare il Digivox 5

Per conoscere i centralini che necessitano dell'isolamento elettrico, consultare il nostro sito internet: www.teledif.it.

H. Impedenza di uscita audio

È possibile che alcuni centralini NON abbiano bisogno, di un'impedenza di 300 Ohm tra la fonia di prerispоста (Digivox 5) e l'ingresso della sorgente esterna (interno di centralino) per la loro completa compatibilità. In questo caso è sufficiente eseguire la seguente procedura:

1. Scollegare l'alimentazione del Digivox 5
2. Aprire il Digivox 5, rimuovendo le viti poste nella parte inferiore del contenitore plastico
3. Assicurarci che i jumper J2 e J3 (vedi pag. 4 e 5) siano aperti
4. Richiudere il Digivox 5
5. Alimentare il Digivox 5

Per conoscere i centralini che NON necessitano dell'impedenza di 300 Ohm sull'uscita audio, consultare il nostro sito internet: www.teledif.it.

F. Collegamento timer

Per ottenere una commutazione automatica dei messaggi è necessario connettere un timer al Digivox 5.

Il timer può essere originale Teledif Italia oppure un comune timer con relé.

F.1 Timer Teledif Italia

Per una commutazione dei messaggi giorno/notte emergenza (messaggi a bordo):

1. Premere ad impulsi il tasto SW fino a quando viene visualizzato il **numero 1**
2. Inserire il connettore del flat cable a 4 vie (connettore grigio a 4 fili) nel connettore Je (vedi pag. 4)
3. Dopo che il timer si è acceso procedere con la sua programmazione seguendo le istruzioni allegate al timer Teledif Italia

Per una commutazione dei messaggi giorno/notte personalizzati (messaggi cartuccia):

1. Premere ad impulsi il tasto SW fino a quando viene visualizzato il **numero 3** (questo numero appare solo se presente la cartuccia personalizzata)
2. Inserire il connettore del flat cable a 4 vie (connettore grigio a 4 fili) nel connettore Je (vedi pag. 4)
3. Dopo che il timer si è acceso procedere con la sua programmazione seguendo le istruzioni allegate al timer Teledif Italia

F.2 Timer con relé

Per una commutazione dei messaggi giorno/notte emergenza (messaggi a bordo):

1. Premere ad impulsi il tasto SW fino a quando viene visualizzato il **numero 1**
2. Collegare i due contatti del relé del timer sulla morsettiera Ja ai contatti 3 e 4 (vedi pag. 4)

Per una commutazione dei messaggi giorno/notte personalizzati (messaggi cartuccia):

1. Premere ad impulsi il tasto SW fino a quando viene visualizzato il **numero 3** (questo numero appare solo se presente la cartuccia personalizzata)
2. Collegare i due contatti del relé del timer sulla morsettiera Ja ai contatti 3 e 4 (vedi pag. 4)

Quando il relé del timer rimane aperto viene erogato il messaggio giorno, con il relé chiuso viene riprodotto il messaggio notte.

N.B. Se il Digivox 5 è posizionato sul messaggio notte (messaggio numero 2 oppure 4), il dispositivo non considera alcuna commutazione del timer e rimane fisso sul messaggio notturno attualmente in riproduzione.

DESCRIZIONE FUNZIONI JUMPER

Jumper	Stato	Effetto
J2	Aperto	Esclusione impedenza da 300 Ohm fonia predisposta (Ja 1-2)
	Chiuso	Abilitazione impedenza da 300 Ohm fonia predisposta (Ja 1-2)
J3	Aperto	Esclusione impedenza da 300 Ohm fonia d'attesa (Ja 7-8)
	Chiuso	Abilitazione impedenza da 300 Ohm fonia d'attesa (Ja 7-8)
J4	Chiuso tra 1 e 2	Abilitazione comando relé esterno (Ja 3-4)
J6	Aperto	Esclusione microfono di registrazione (Mic)
	Chiuso	Abilitazione microfono di registrazione (Mic)
J1 e J7	Aperti	Abilitazione isolamento elettrico audio fonia predisposta (Ja 1-2)
	Chiusi	Esclusione isolamento elettrico audio fonia predisposta (Ja 1-2)
J8 e J9	Aperti	Abilitazione isolamento elettrico audio fonia d'attesa (Ja 7-8)
	Chiusi	Esclusione isolamento elettrico audio fonia d'attesa (Ja 7-8)
J10	Chiuso tra 1 e 2	Abilitazione per comando relé esterno sui contatti Ja 3-4

PROCEDURE

A. Riproduzione messaggi

Appena alimentato il Digivox 5 riproduce l'ultimo messaggio erogato prima della mancanza della rete elettrica.

Premendo e rilasciando il tasto SW, il dispositivo, commuta istantaneamente il messaggio in erogazione e visualizza sul display U2 quale messaggio è stato selezionato.

Il passaggio da un messaggio ad un altro è sequenziale:

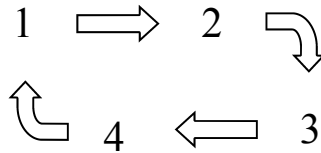

dove:

1 è il messaggio giorno emergenza (sul display: cifra "1" e il lampeggio del punto)

2 è il messaggio notte emergenza (sul display: cifra "2" e il lampeggio del punto)

3 è il messaggio giorno personalizzato (residente sulla cartuccia opzionale; sul display cifra "3" e nessun lampeggio del punto)

4 è il messaggio notte personalizzato (residente sulla cartuccia opzionale; sul display cifra "4" e nessun lampeggio del punto)

N.B. Se la cartuccia dei messaggi personalizzati non è presente, il Digivox 5 continuerà a commutare tra il messaggio 1 e 2.

B. Registrazione messaggi

La registrazione è possibile solo sui messaggi di emergenza (1 e 2): i messaggi sulle cartucce (3, 4 e attesa) possono essere registrati solo in fabbrica.

Procedura di registrazione:

1. Premere ad impulsi il tasto SW fino a quando viene visualizzato il messaggio che si vuole registrare (1 oppure 2)
2. Premere e tenere premuto per più di 3 secondi il pulsante SW
3. Dopo 3 secondi, compare la lettera " r "
4. Rilasciare il pulsante SW
5. La registrazione effettiva ha inizio dopo altri 3 secondi indicata dal led punto del display (in basso a destra) che rimane acceso fisso
6. Parlare in modo forte e chiaro a breve distanza dal microfono Mic
7. Per terminare la registrazione:
 - a. Aspettare il termine dei 30 secondi a disposizione
 - b. Oppure premere e rilasciare il tasto SW
8. Terminata la registrazione, il led punto del display si spegne e successivamente inizia a lampeggiare indicando che la riproduzione del messaggio appena registrato è in corso

C. Cambio cartuccia o nuovo inserimento

Per sostituire la cartuccia musicale o personalizzata, o inserirne una nuova, è sufficiente eseguire le seguenti operazioni:

1. Scollegare l'alimentazione del Digivox 5
2. Rimuovere l'eventuale cartuccia presente
3. Inserire la nuova cartuccia musicale o personalizzata nella corretta posizione: se presente la chiave di violino, nello slot Jd; se presenti le due teste, nello slot Jc (vedi pag. 4)
4. Alimentare il Digivox 5



Simbolo indicante l'alloggiamento della cartuccia musicale



Simbolo indicante l'alloggiamento della cartuccia personalizzata

D. Regolazione dei volumi

Per regolare i volumi, munirsi di un cacciavite a taglio piccolo ed agire sulla regolazione desiderata (il volume aumenta girando in senso orario).

- Vol. 1 Volume messaggio d'attesa (cartuccia)
- Vol. 2 Volume messaggi personalizzati (cartuccia)
- Vol. 3 Volume sottofondo musicale
- Vol. 4 Volume messaggi d'emergenza