

UV PRINTER

UJF-3042FX

OPERATION MANUAL

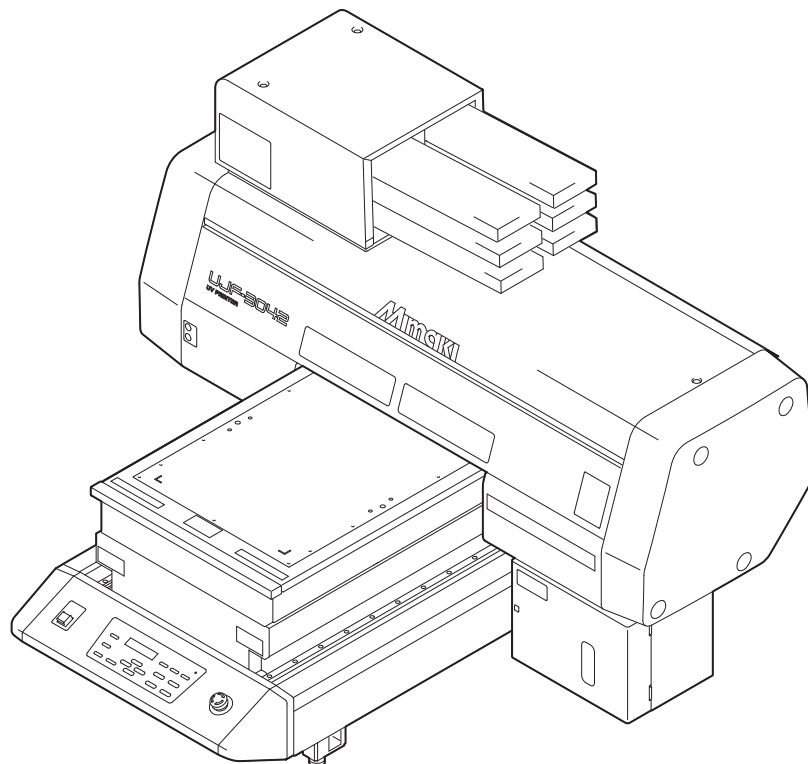

MIMAKI ENGINEERING CO., LTD.

OPERATION MANUAL

INDICE

ATTENZIONE.....	vi
ATTENZIONE.....	vi
Richieste.....	vi
Dichiarazione FCC (USA).....	vi
INTERFERENZE CON RADIO E TELEVISORI.....	vi
NORMATIVA CDRH.....	vii
Premessa.....	viii
In questo manuale d'uso.....	viii
Operare in sicurezza.....	ix
Simboli.....	ix
Posizione delle etichette di avvertimento.....	xvi
Come leggere questo Manuale Operativo.....	xviii

CAPITOLO 1 Prima dell'uso

Installare la macchina.....	1-2
Dove installare la macchina.....	1-2
Spostare la macchina.....	1-3
Configurazione e Funzionamento.....	1-4
Fronte.....	1-4
Retro.....	1-4
Pannello Operativo.....	1-5
Carrello.....	1-6
INTERRUTTORE DI EMERGENZA.....	1-6
Collegare i cavi.....	1-7
Collegare il cavo per l'interfaccia USB2.0.....	1-7
Connettere il cavo di alimentazione.....	1-7
Inserire una cartuccia di inchiostro.....	1-8
Tipi di inchiostro che possono essere usati.....	1-8
Materiali.....	1-10
Dimensioni utilizzabili dei materiali.....	1-10
Precauzioni da adottare nel maneggio dei materiali.....	1-10
Modalità menu.....	1-11

CAPITOLO 2 Operazioni di base

Procedura Operativa.....	2-2
Accendere la macchina (ON).....	2-3
Impostare i materiali.....	2-4
Stampa di prova.....	2-6
Eeguire la pulizia della testa di stampa.....	2-7
Stampa di una grafica dai dati.....	2-8
Iniziare le operazioni di stampa.....	2-8

Iniziare le operazioni di stampa.....	2-8
Interruzione della stampa	2-9
Quando [! WORK High] è visualizzata	2-9
Se aprite il coperchio durante il disegno	2-10
Spegnere la macchina OFF	2-11

CAPITOLO 3 Funzioni utili

Cambiare l'origine di stampa	3-2
Cambiare la posizione dell'origine con Jog.....	3-2
Cambiare l'origine mediante il menu FUNCTION.....	3-3
Impostare l'altezza della testa.....	3-4
Impostare lo spessore.....	3-4
Impostare la distanza della testa.....	3-5
Impostare l'altezza del tavolo	3-6
Controllo della distanza.....	3-7
Altre funzioni utili.....	3-8
Cancellazione dei dati (Data clear)	3-8
Visualizzazione delle informazioni della macchina....	3-8
Procedere col disegno che avete sospeso.....	3-9
Ugelli alternativi per la stampa quando non si possono migliorare gli ugelli mancanti.....	3-10
Impostazioni individuali.....	3-12
Impostare il metodo di stampa.....	3-12
Impostare la modalità del LED UV	3-13
Impostazione della priorità.....	3-14
Impostare il cambio del lavoro.....	3-15
Impostare il peso dell'inchiostro.....	3-16
Cambiare la lingua di visualizzazione sullo schermo	3-17
Stampa della lista dei valori impostati.....	3-18
Visualizzare le informazioni della macchina.....	3-19
Altre funzioni utili.....	3-20
Inizializzare le impostazioni.....	3-21
Impostare data e orario.....	3-22
Scelta tra mm/ inch	3-23
Impostare il peso dell'inchiostro.....	3-24
Impostare il suono dei tasti.....	3-25

CAPITOLO 4 Manutenzione

Manutenzione di routine.....	4-2
Quando la macchina è inattiva per lungo tempo	4-2

Precauzioni da adottare durante le operazioni di pulizia.....	4-2
Pulizia delle superfici esterne.....	4-3
Pulizia del piano stampa.....	4-3
Cartuccia d'inchiostro.....	4-4
Sostituire una cartuccia di inchiostro.....	4-4
Impostare il set dell'inchiostro.....	4-5
Problemi con la cartuccia.....	4-8
Cartuccia d'inchiostro da 600ml	4-9
Registrare il peso della cartuccia.....	4-9
Registrare il peso della cartuccia	4-10
Registrare il peso della cartuccia (dopo LVL LOW / LVL END)	4-11
Evitare gocce d'inchiostro durante la stampa	4-12
Quando l'inchiostro di scarto è pieno.....	4-14
Smaltimento dell'inchiostro di scarto.....	4-14
Smaltimento dell'inchiostro nel recipiente della spazzola...	4-16
Sostituire il filtro.....	4-18
Lavare l'ugello.....	4-20
Lavare il passaggio dello scarico dell'inchiostro....	4-22
Quando non si usa la macchina per molto tempo (CUSTODY WASH)	4-24
Lavare la testa.....	4-26
Eseguire il riempimento con l'inchiostro.....	4-28
Impostare il tempo di pulizia del lato con gli ugelli.	4-29
Manutenzione dell'inchiostro bianco.....	4-30
Pulizia della spazzola.....	4-32
Rifornimento della miscela antigelo.....	4-34
Rifornire di miscela antigelo.....	4-35

CAPITOLO 5 In Caso di problemi

Prima di interpretare un evento come un problema.	5-2
La macchina non si accende.....	5-2
La macchina non stampa.....	5-2
Se la qualità di stampa si deteriora.....	5-3
Risolvere l'occlusione degli ugelli.....	5-3
Cause di messaggi di errore ssul display LCD	
.....	5-4
Messaggi di avvertimento.....	5-4
Messaggi di errore.....	5-6

CAPITOLO 6 Appendice

Specifiche.....	6-2
Specifiche di base dell'unità.....	6-2
Specifiche dell'inchiostro	6-3
Flowchart delle funzioni.....	6-5

LIMITAZIONE DI GARANZIA

LA PRESENTE GARANZIA LIMITATA RAPPRESENTA LA GARANZIA UNICA ED ESCLUSIVA E SOSTITUISCE TUTTE LE ALTRE GARANZIE ESPRESSE O IMPLICITE, INCLUSE MA NON LIMITATE A, COMMERCIALIZZABILITÀ O ADEGUATEZZA, E MIMAKI NON SI ASSUME E NON AUTORIZZA ALCUN VENDITORE AD ASSUMERE A NOME SUO ALCUNA ALTRA OBBLIGAZIONE O RESPONSABILITÀ O RILASCIARE ALCUNA ALTRA GARANZIA IN RELAZIONE AD ALCUN PRODOTTO SENZA IL PREVENTIVO CONSENSO SCRITTO DI MIMAKI.

IN ALCUN CASO MIMAKI SARÀ RESPONSABILE PER DANNI PARTICOLARI, INCIDENTALI O CONSEGUENZIALI O MANCATO GUADAGNO DI VENDITORI O CLIENTI DI QUALSIASI PRODOTTO.

Richieste

- Il manuale è stato redatto con molta attenzione perché sia facilmente comprensibile. Tuttavia, per qualsiasi richiesta rivolgetevi al distributore locale oppure ai nostri uffici.
- Le descrizioni contenute in questo manuale possono cambiare senza preavviso in caso di miglioramento.

Dichiarazione FCC (USA)

Questa attrezzatura è stata esaminata e trovata conforme ai limiti dei dispositivi digitali di Classe A, conforme alla Parte 15 delle Norme FCC. Questi limiti sono progettati per fornire ragionevole protezione contro le interferenze dannose quando l'attrezzatura è usata in ambiente commerciale. Questa attrezzatura genera, utilizza e può emanare energia a radiofrequenza; e se non viene installata e usata come descritto in questo manuale di istruzioni, può causare interferenze pericolose alle radio comunicazioni. L'utilizzo di questa attrezzatura in un'area residenziale può causare interferenze dannose per correggere le quali l'utente deve provvedere a proprie spese.



- Nel caso in cui non venisse usato per questo dispositivo il cavo raccomandato da Mimaki, potrebbero essere superati i limiti stabiliti dalle Norme FCC. Per evitare ciò, è essenziale l'uso di cavi raccomandati da Mimaki per il collegamento di questa macchina.

Interferenze con radio e televisioni

Il macchinario cui si riferisce questo Manuale di Istruzioni emette radio-onde a bassa frequenza quando è operativo. Può interferire con radio e televisori se montato o messo in funzione in condizioni improprie. Il prodotto non è garantito contro qualunque danno a particolari radio e televisori. L'interferenza del prodotto con radio e televisioni può essere verificata spegnendo ed accendendo l'interruttore della macchina. Nel caso in cui sia causa di interferenza, occorre provare a eliminarla adottando una o più delle seguenti misure correttive.

- Cambiare la direzione dell'antenna di ricezione o la sorgente di alimentazione della vostra radio o del vostro apparecchio televisivo.
- Allontanare il ricevitore dalla macchina.
- Inserire il cavo di alimentazione in una presa su un circuito diverso da quello dell'apparecchio disturbato.

NORMATIVA CDRH

Il CDRH (Center for Devices and Radiological Health) della FDA (la Food and Drug Administration degli U.S.A.) detta la regolamentazione dei prodotti che utilizzano la tecnologia laser. La frase "Questo prodotto rispetta la 21 CFR, capitolo I e sottocapitolo J" indica il rispetto della regolamentazione CDRH ed apposito adesivo di avvertimento è posizionato sul prodotto quando importato negli Stati Uniti d'America. Questo modello è equivalente ad un apparato laser di Classe II secondo le regole CDRH.

Questo prodotto rispetta la 21 CFR, capitolo I e sottocapitolo J



- L'utilizzo di controlli, regolazioni e procedure diverse da quanto prescritto in questo manuale può risultare in esposizione a radiazioni pericolose per la salute.

Premessa

Congratulazioni per il vostro acquisto di una stampante UV MIMAKI modello "UJF-3042 FX".
La stampante UJF-3042 FX usa raggi ultravioletti per solidificare l'inchiostro di stampa (inchiostro UV).
Leggere con cura questo manuale per fare un uso ottimale della stampante.

In questo manuale d'uso

- Questo Manuale Operativo descrive l'utilizzo e la manutenzione della stampante UV Modello UJF-3042 FX (da qui in avanti chiamata "la macchina").
- Si prega leggere e comprendere appieno questo Manuale prima di mettere la macchina in esercizio. Questo manuale deve essere a disposizione dell'utente della macchina.
- Consegnare questo Manuale alla persona che sarà responsabile dell'utilizzo della macchina.
- Il manuale è stato redatto con molta attenzione perché sia facilmente comprensibile. Tuttavia, per qualsiasi richiesta rivolgetevi al distributore locale oppure ai nostri uffici.
- Le descrizioni contenute in questo manuale possono cambiare senza preavviso in caso di miglioramento.
- In caso di scarsa leggibilità o distruzione del manuale è possibile acquistarne una nuova copia rivolgendosi al nostro ufficio commerciale.









E' severamente vietato riprodurre questo manuale.
Diritti Riservati Copyright
© 2011 MIMAKI ENGINEERING CO., LTD.
Copyright © 2010 BOMPAN SRL
per la traduzione italiana

Operare in sicurezza

Simboli

In questo manuale di istruzioni sono usate delle icone per dare istruzioni sicure all'utente e per evitare possibili danni al dispositivo. Il simbolo usato è diverso secondo il contenuto dell'avviso. I simboli ed il loro significato sono indicati di seguito. Leggere e rispettare le istruzioni per il corretto funzionamento.

Esempi di simboli

	Il mancato rispetto delle istruzioni date con questo simbolo potrebbe causare morte o lesioni gravi alle persone. Leggere attentamente e capire interamente il testo.
	Il mancato rispetto delle istruzioni date con questo simbolo potrebbe causare lesioni alle persone o danni alle cose.
	Notizie importanti per un corretto utilizzo della macchina sono segnalate da questo simbolo. Comprendere a fondo le note segnalate come (Important!) per ottenere un utilizzo corretto.
	Informazioni utili per l'operatività sono segnalate con questo simbolo. Fare riferimento a queste informazioni per operare correttamente sulla macchina.
	Indica la pagina di riferimento.
	Il simbolo "△" indica che le istruzioni devono essere ripettate altrettanto scupolosamente che quelle indicate con CAUTION (includere le segnalazioni di PERICOLO [DANGER] e di AVVERTENZA [WARNING]). Un segnale che prescrive precauzioni da prendere.
	Il simbolo "⊘" indica che l'azione indicata è vietata. Un segnale che vieta un'azione (il simbolo "⊘" indicato a sinistra vieta lo smontaggio) appare in un cerchio o intorno ad esso.
	Il simbolo "●" indica che è assolutamente necessario eseguire l'azione indicata o seguire le istruzioni alla lettera. Un segnale che prescrive un'istruzione particolare (il simbolo indicato a sinistra dà istruzione di staccare la spina dalla presa) viene mostrato in un cerchio.



ATTENZIONE



- Assicurare un adeguato ricambio d'aria se la macchina viene utilizzata in ambienti chiusi o comunque con scarsa ventilazione.

Precauzioni per la costruzione di uno scarico d'aria.

- Si prega di osservare le seguenti cautele per evitare guasti alla macchina.
 - (1) L'area dello scarico aria deve essere maggiore della metà dell'area di ingresso aria.
 - (2) Se è montata una valvola sullo scarico aria, assicurarsi che questa valvola sia aperta quando la macchina è in uso.



- L'inchiostro utilizzato nella macchina appartiene alle Categorie UN NO.3082 e UN CLASS 9. Poiché l'inchiostro è infiammabile, non usare mai fiamme libere mentre la macchina è in uso.

- Durante la pulizia della stazione e della testa, indossare i guanti e gli occhiali in dotazione per proteggere gli occhi da inchiostro e liquido di pulizia.







- Se per errore si è ingerito inchiostro o liquido di pulizia, indurre immediatamente il vomito e vedere un medico. Non permettete all'infortunato di ingoiare il vomito. Poi contattare il centro anti-avvelenamento più vicino.



- Se inalate molto vapore e vi sentite male, recatevi immediatamente in un luogo areato e rimanete al caldo e tranquilli. Poi consultare un medico al più presto.

- Smaltire l'inchiostro di scarto secondo le leggi ed i regolamenti locali e nazionali in vigore nella zona in cui si utilizza la macchina.

Esempi di simboli

 ATTENZIONE	
<p>Non smontare né riadattare la macchina</p> <p> • In nessun caso smontare o riadattare la macchina e le sue cartucce d'inchiostro. Smontaggio o riadattamento di qualsiasi particolare può dar luogo a pericolo di folgorazione o rottura della macchina.</p>	<p>Maneggiare le cartucce d'inchiostro</p> <p> • Alcuni degli ingredienti (gli iniziatori di indurimento UV) hanno effetti tossici sulle forme di vita acquatiche. Evitare dispersioni nei sistemi di distribuzione dell'acqua o nelle fogne.</p> <p>• Conservate le cartucce ed il serbatoio per l'inchiostro di scarto lontano dalla portata dei bambini.</p> <p>• In caso di contatto di inchiostro con pelle o abiti, è necessario lavare immediatamente con acqua e sapone. In caso di contatto con occhi, lavare immediatamente ed abbondantemente con acqua pulita e consultare un medico appena possibile.</p>
NON usare la macchina in luoghi umidi	
<p> • Evitare di usare la macchina in ambienti ad alta umidità. Non schizzare acqua sulla macchina. Alta umidità può dar luogo a pericolo di incendio, folgorazione o guasto della macchina.</p>	
Verificarsi di eventi anomali	
<p> • Se la macchina viene utilizzata in condizioni anomali, ad es. se la macchina emette fumo oppure odori strani e sgradevoli, ne possono risultare incendi o folgorazioni. Assicurarsi di staccare immediatamente l'alimentazione elettrica e staccare la spina dalla presa. Assicurarsi che la macchina non emetta più fumo e contattare il distributore locale per le necessarie riparazioni.</p> <p>• Non riparare mai la macchina da soli in quanto è molto pericoloso.</p>	



ATTENZIONE

Indossare mezzi di protezione personale



- Quando si effettua la pulizia dell'ugello di aspirazione, che può causare spruzzi di inchiostro, indossare occhiali di sicurezza e guanti, per evitare che inchiostro o liquido di pulizia possano venire in contatto con gli occhi o con la pelle delle mani, dove potrebbero causare irritazioni o dermatiti.

Alimentazione elettrica e voltaggio



- Usare la macchina con la corretta alimentazione elettrica come specificato. Assicuratevi di collegare il cavo ad una presa dotata di connessione a terra, per evitare incendi o scosse elettriche.



- Non guardare mai direttamente ad occhi nudi una lampada UV accesa, poiché questo può causare sensazioni di dolore agli occhi e/o diminuzione della capacità visiva. Indossare sempre occhiali di sicurezza. Indossare sempre occhiali di sicurezza.



- Non esporre mai la pelle non protetta a radiazioni UV, poiché questo può causare irritazioni alla pelle.



- Per evitare di subire scosse elettriche, assicurarsi di posizionare su OFF il sezionatore della linea elettrica e staccare la spina prima di procedere a qualsiasi lavoro di manutenzione. In alcune macchine, i condensatori possono rimanere carichi per un minuto circa; occorre quindi attendere almeno tre minuti dopo aver spento la macchina e staccato la spina.



- Se il LED UV è stato danneggiato, sostituire il LED UV che ha raggiunto o oltrepassato la vita utile prevista. Il sezionatore elettrico dovrebbe essere azionato in accensione solo da personale con sufficiente conoscenza dell'operazione della macchina.

- Non toccare a mani nude la lampada accesa o spenta da breve tempo, allo scopo di evitare ustioni anche gravi.

Modalità di impiego della miscela antigelo



- Usare solo il liquido antigelo esclusivo MIMAKI per non danneggiare l'apparato di raffreddamento.
- Se il liquido antigelo, od una sua soluzione diluita in acqua, vengono a contatto con la pelle, lavare immediatamente la parte con acqua e sapone.

Se del liquido antigelo dovesse penetrare negli occhi, lavare immediatamente con abbondante acqua pulita. Poi consultare un medico al più presto.

- Prima di usare il liquido antigelo, leggere la relativa scheda di sicurezza. (MSDS).
- Nel caso si sia ingerito per errore del liquido antigelo od una sua soluzione in acqua, indurre il vomito al più presto e sottoporre il paziente ad esame medico appena possibile.
- Il liquido antigelo (o sue soluzioni in acqua) devono essere smaltiti come segue: far assorbire in segatura o stracci ed incenerire.
- Affidare il liquido da smaltire ad un qualificato smaltitore industriale, dichiarandone la natura.
- Evitarne l'accensione causata da scintille od elettricità statica.
- Indossare sempre occhiali e guanti per maneggiare il liquido antigelo.



Gestione del cavo di alimentazione elettrica















- Usare il cavo di alimentazione in dotazione alla macchina.
- Fare attenzione a non danneggiare, rompere o lavorare sul cavo elettrico. Se il cavo viene assoggettato a oggetti pesanti, riscaldamento o trazione, può rompersi causando incendi o folgorazione.

Modalità d'impiego del LED UV



- Non utilizzare l'apparato di irraggiamento LED UV in ambienti con possibilità di incendio, (contenenti ad esempio benzina, bombolette spray con gas come propellente, diluenti, lacche, polveri sospese, ecc.) Inoltre non avvicinare carta o stoffa all'apparato di irraggiamento LED UV perché tali materiali possono incendiarsi o causare folgorazione.

Precauzioni per l'uso

 ATTENZIONE	
<p>Protezione contro la polvere</p> <ul style="list-style-type: none">  • È fortemente consigliato usare la macchina in un locale che non sia polveroso. • Impostare il livello di Attualizzazione su 2 o 3 in ambienti meno che ottimali. • Quando lasciate il laboratorio dopo l'orario di lavoro, assicuratevi di non lasciare il materiale sulla stampante. Se il materiale viene lasciato sul plotter, può impolverarsi causando problemi di stampa. • Conservare il materiale in maniera che non raccolga polvere dall'ambiente. Togliere la polvere spazzolando il materiale provocherà l'attrazione della polvere sul materiale a causa della elettricità statica • A causa della polvere che si deposita sulla testa di stampa, gocce di inchiostro cadranno sul materiale durante la stampa. In questo caso assicuratevi di effettuare la pulizia della testa. (Cfr. P.2-7). 	<p>Sostituzione periodica delle parti di consumo</p> <ul style="list-style-type: none">  • Alcune delle parti devono essere periodicamente sostituite. Sottoscrivere con un rivenditore un contratto di manutenzione.
	<p>Regolazione del livello</p> <ul style="list-style-type: none">  • Mantenere sempre la macchina orizzontale.
	<p>Maneggiare il liquido di pulizia</p> <ul style="list-style-type: none">  • Assicuratevi di conservare la soluzione di pulizia in luogo fresco ed al riparo dalla luce solare. • Conservare il liquido di pulizia fuori dalla portata dei bambini.
<p>Etichette di avvertenza</p> <ul style="list-style-type: none">  Sulla macchina sono applicati adesivi che riportano avvertenze per l'uso. Assicurarsi di comprendere bene gli avvertimenti dati nelle etichette. Nel caso qualcuna delle etichette adesive sia divenuta illeggibile a causa di sporco o sia stata asportata, acquistarla di nuovo da un distributore locale o dal nostro ufficio vendita. 	<p>Modalità di impiego della miscela antigelo</p> <ul style="list-style-type: none">  • Assicuratevi di conservare la miscela antigelo in luogo fresco ed al riparo dalla luce solare. • Conservare l'antigelo fuori dalla portata dei bambini.
Cartucce d'inchiostro	
<ul style="list-style-type: none">  • Se le cartucce vengono trasferite da un luogo freddo ad uno caldo, lasciarle acclimatare per un minimo di tre ore nel locale dove saranno utilizzate prima di usarle. • Aprire la cartuccia d'inchiostro solo subito prima di installarla nella macchina. Lasciarla aperta per un lungo periodo causerà problemi di stampa. • Conservare le cartucce in luogo fresco e buio. • Assicuratevi di usare totalmente l'inchiostro una volta aperto. Inchiostro inutilizzato per tempi lunghi dopo l'apertura abbasserà la qualità di stampa. 	<ul style="list-style-type: none">  • L'utilizzo di inchiostro non originale Mimaki può causare guasti alla macchina. In tale caso il costo delle riparazioni sarà a carico del Cliente. • Non ricaricare mai la cartuccia con inchiostro. • Non scuotere violentemente le cartucce. L'inchiostro può fuoriuscire dalla cartuccia.
LAMPADA UV	Parti estremamente calde
<ul style="list-style-type: none">  • Una leggera quantità di radiazione UV si disperde attorno all'unità UV. Radiazione UV sulla pelle potrebbe causare infiammazioni e/o anche cancro della pelle. Anche una radiazione UV che non sia sufficiente a causare infiammazioni, potrebbe portare a malattie croniche per ripetuta esposizione. Evitare che la luce UV possa raggiungere la pelle e gli occhi.  • Danni all'apparato visivo causati da luce UV possono includere: Disturbi acuti, Dolore agli occhi, Lacrimazione, ecc. Disturbi cronici, Cataratta, ecc. Nell'utilizzare la macchina, proteggere il corpo con le attrezzature di protezione personale, quali guanti, indumenti a manica lunga, maschera resistente alla luce, gli occhiali di sicurezza anti-UV in dotazione, ecc. 	<ul style="list-style-type: none">  • Il LED UV e l'interno dell'apparato di irraggiamento raggiungono temperature estremamente elevate. • Nell'eseguire lavori di manutenzione, attendere che la temperatura abbia raggiunto una temperatura sufficientemente bassa dopo che la lampada è stata spenta.  • Quando diventa inevitabile toccare parti calde della macchina, assicurarsi di indossare guanti resistenti al calore per proteggere le mani.



ATTENZIONE

Note sul LED UV



• Nel maneggio del vetro sul fondo dell'apparato LED UV, assicurarsi di indossare i guanti forniti e di non toccarlo mai a mani nude. In caso contrario, questo farebbe diminuire sensibilmente il livello di indurimento dell'inchiostro. Se il vetro viene contaminato, pulirlo con garza inumidita di alcool. (NON usare alcool sulle superfici esterne; questo provocherebbe il distacco della verniciatura).



• Le prestazioni della lampada LED UV e la sua vita utile dipendono pesantemente dalla quantità di irraggiamento UV e dalle unità di alimentazione utilizzate. Non usare mai unità diverse da quelle raccomandate da Mimaki, la quale non si assume nessuna responsabilità per danni diretti o indiretti causati dall'utilizzo di apparati UV non raccomandati dalla Mimaki stessa.

Pulizia



- Dopo lunghi periodi di utilizzo, polvere e materiali estranei possono depositarsi su parti che conducono corrente o che isolano dalla corrente elettrica, provocando perdite di energia elettrica. Pulire periodicamente queste parti. Non usare aria compressa per la pulizia, poiché questo sparge i contaminanti e la polvere, che a loro volta causerebbero malfunzionamenti delle parti elettriche con cui venissero a contatto. Utilizzare solo aspirapolvere per la pulizia di materiali estranei e polvere.
- Non installare la macchina in una posizione tale che esista il pericolo che la macchina venga bagnata, nel qual caso potrebbe dare origine a perdite elettriche.
- Perdite elettriche, ove avvenissero, possono portare a scosse elettriche, folgorazione o incendi.
- Allo scopo di prevenire incidenti ed infortuni, assicurarsi di eseguire periodiche ispezioni e sostituzioni di parti consumabili.

Incendi ed emissione di fumo











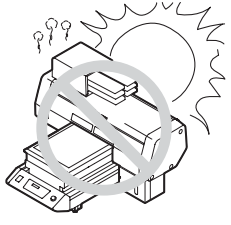

• Il contatto con parti molto calde quali l'apparato di irraggiamento LED UV può provocare l'accensione di materiali combustibili o l'emissione di fumo. Anche materiale combustibile lasciato per un paio di minuti sotto l'apparato di irraggiamento UV può accendersi dando origine ad incendi e/o emissione di fumo.

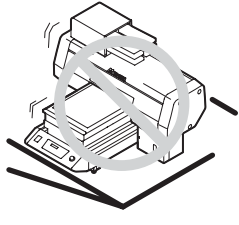

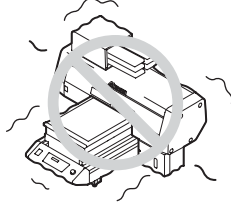
- Dopo lunghi periodi di utilizzo della macchina, polvere e materiali estranei depositati sullo stabilizzatore o altre parti della macchina possono provocare perdite di energia elettrica oppure il deterioramento dell'isolante può causare incendi e/o emissione di fumo. Pulire periodicamente tali parti e misurare la resistenza dell'isolante, rimpiazzando parti deteriorate eventualmente identificate.
- Dopo lunghi periodi di utilizzo della macchina, viti, bulloni, ecc., presenti su parti conduttrici di corrente possono allentarsi, provocando incendi e/ emissione di fumo. Stringere tali viti e bulloni periodicamente.
- Nel caso si notino indizi di condizioni anormali, come strani odori, emissione di fumo o fiamme di qualsiasi entità, spegnere immediatamente la macchina e chiamare il nostro ufficio.

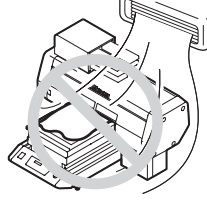

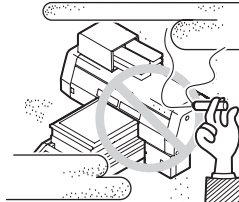

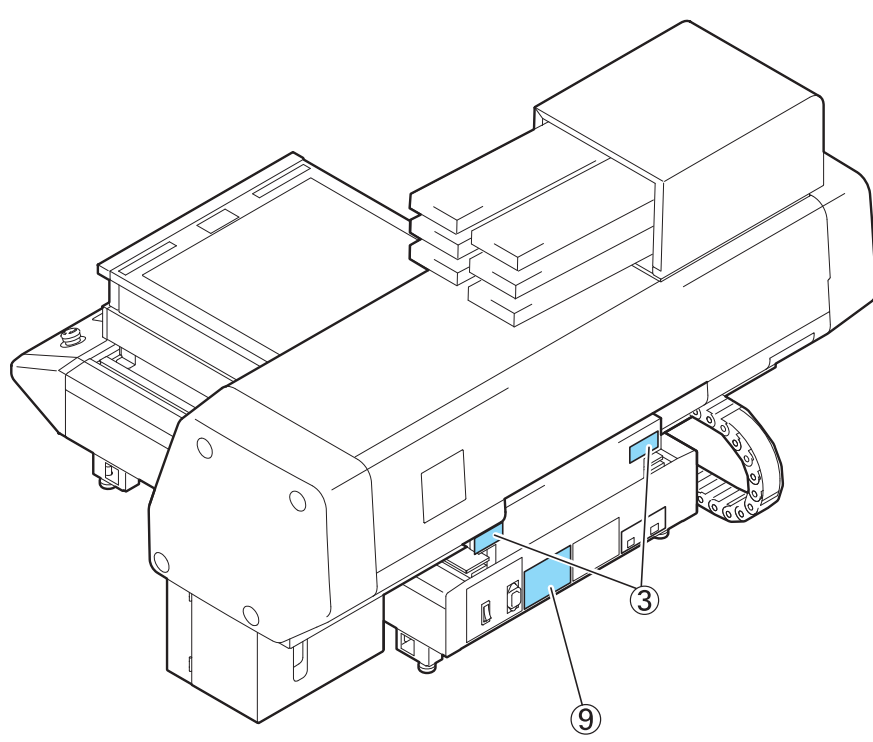
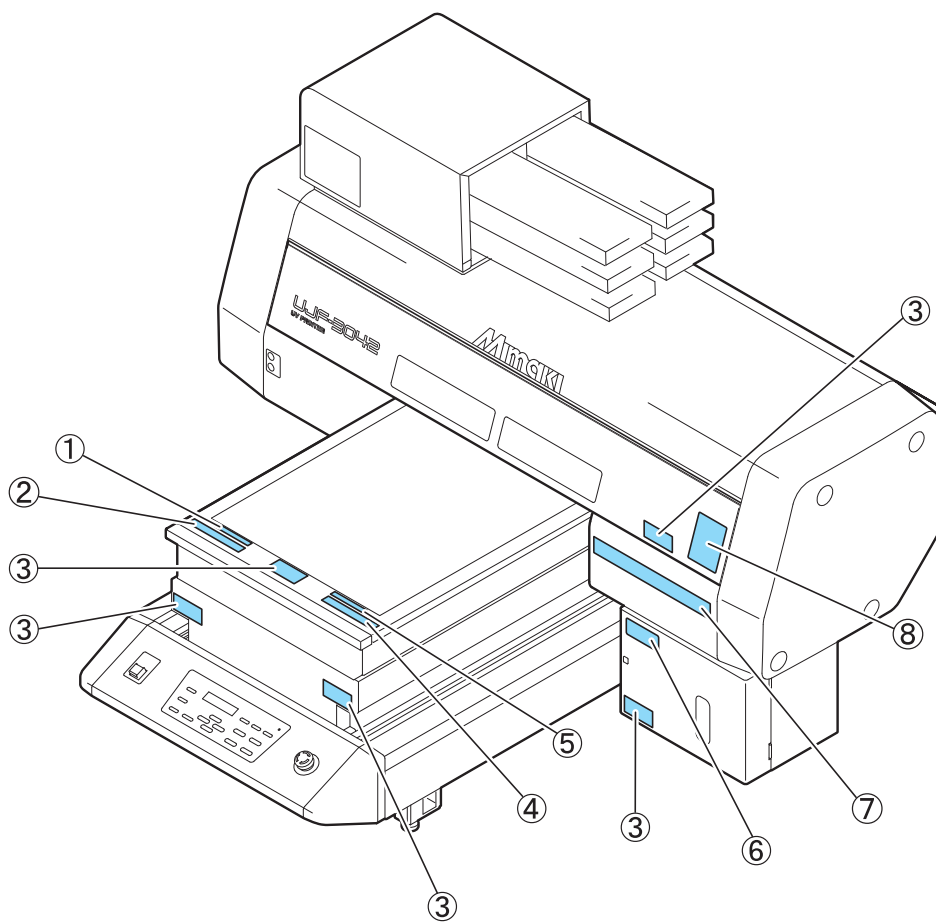

Cose da NON fare mai

 ATTENZIONE		
Diretta esposizione alla luce solare	Una posizione non perfettamente orizzontale	Luogo con significative variazioni di temperatura e/o umidità
 	 	 <p>Usare la macchina esclusivamente nelle condizioni seguenti.</p> <p>Ambiente operativo: da 20 a 35 °C (da 68 a 95 °F) da 35 a 65% umidità (Rh)</p>
Luogo con vibrazioni	Una posizione esposta al flusso diretto da condizionatori d'aria, ecc.	Luoghi in cui si usano fiamme aperte
 	 	 

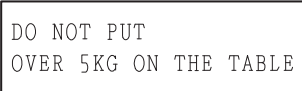
Posizione delle etichette di avvertimento

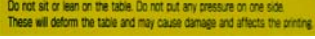
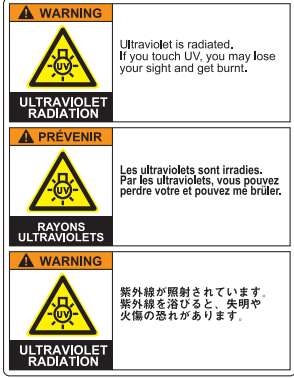
Sulla macchina sono applicati adesivi che riportano avvertenze per l'uso. Assicurarsi di comprendere bene gli avvertimenti dati nelle etichette. Nel caso in cui alcune delle etichette siano diventate così sporche che il messaggio di avvertimento è illeggibile o in caso di asportazione parziale o totale, acquistarne di nuovo da un distributore locale.

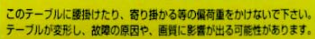
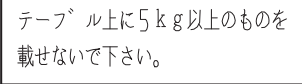

Ordine N.	Etichetta	Ordine N.	Etichetta
(1) M907328		(7) M901549	
(2) M904325		(8) M905980	
(3) M904813			
(4) M903226			
(5) M907327		(9) M902535	
(6) M903330			

Come consultare questo Manuale

Il manuale fornisce spiegazioni circa i testi visualizzati nel (ed i tasti da utilizzare con) lo schermo di visualizzazione, oltre che le procedure operative. Seguire le operazioni con il manuale alla mano per una migliore comprensione.

Indica cose da sapere PRIMA di effettuare l'operazione

Questo spiega brevemente le funzioni

Replacing the Filter

To use this machine for a long time, clean the filter periodically (about once a week).



• Put on supplied goggles and gloves. Ink may splash into the eye.



• When a screw is dropped in replacing of the filter, contact a distributor in your district or our office.

Tools

• LED UV unit filter (SPC-0657)

• Mist adsorption filter (SPC-0656)

• Gloves

• Paper towel

• Goggles

1 Press the **[FUNCTION]** key in the local mode.

<LOCAL>

2 Select the **[MAINTENANCE]** by pressing the **[▲]** or **[▼]** key, and press the **[ENTER]** key.

FUNCTION
MAINTENANCE <ENT>

3 Select the **[STATION]** by pressing the **[▲]** or **[▼]** key, and press the **[ENTER]** key.

MAINTENANCE
STATION <ent>

4 Select the **[MENT:CHECK FILTER]** by pressing the **[▲]** or **[▼]** key, and press the **[ENTER]** key.

STATION
MENT :CHECK FILTER

5 Open the front cover.

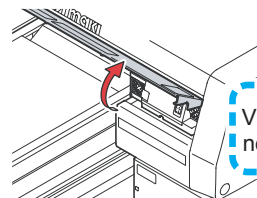

Visualizzato sul pannello / display

Questi sono i numeri delle procedure operative

4-12

Numero della pagina



il contorno all'interno di una frase indica un bottone da premere

CAPITOLO 1

Prima dell'uso



Questo capitolo descrive le voci necessarie alla comprensione prima dell'uso, come il nome di ogni parte della macchina o le procedure di installazione.

Installare la macchina.....	1-2
Dove installare la macchina.....	1-2
Spostare la macchina.....	1-3
Configurazione e Funzionamento.....	1-4
Fronte.....	1-4
Retro.....	1-4
Pannello Operativo.....	1-5
Carrello.....	1-6
INTERRUTTORE DI EMERGENZA.....	1-6
Collegare i cavi.....	1-7
Collegare il cavo per l'interfaccia USB2.0.....	1-7
Connettere il cavo di alimentazione.....	1-7
Inserire una cartuccia di inchiostro.....	1-8
Tipi di inchiostro che possono essere usati.....	1-8
Materiali.....	1-10
Dimensioni utilizzabili dei materiali.....	1-10
Precauzioni da adottare nel maneggio dei materiali.....	1-10
Modalità menu.....	1-11

Installare la macchina

Dove installare la macchina

Trovare uno spazio adatto all'installazione prima di montare la macchina.

Decidere la collocazione sulla base delle dimensioni della macchina e dello spazio aggiuntivo per le operazioni di stampa.

Larghezza	Profondità	Altezza	Peso totale
1200 mm	1090 mm	770mm	Approx. 113 kg

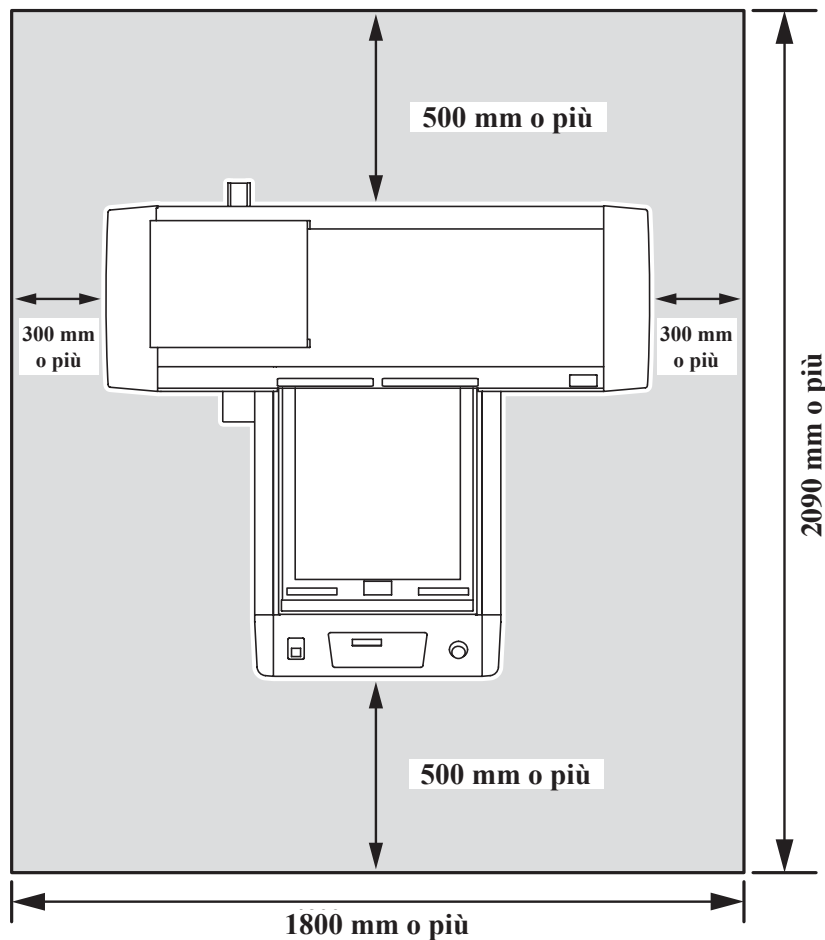

Spostare la macchina

Spostare la macchina secondo i seguenti passaggi quando è necessario spostarla sullo stesso piano.



- Quando spostate la macchina, fate attenzione a non sottoporla a urti o colpi forti.

- Prima di spostare la macchina, installate le impugnature per il trasporto. Inserite le impugnature nella macchina e fissatele stringendo le viti.

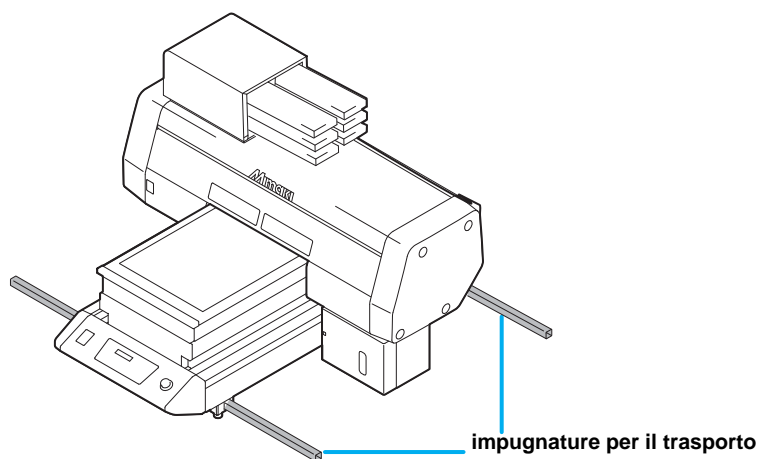

- Per sicurezza, assicuratevi di eseguire il lavoro in più di quattro persone.
- Non spingere sugli sportelli per spostare la macchina poichè essi potrebbero deformarsi o rompersi.

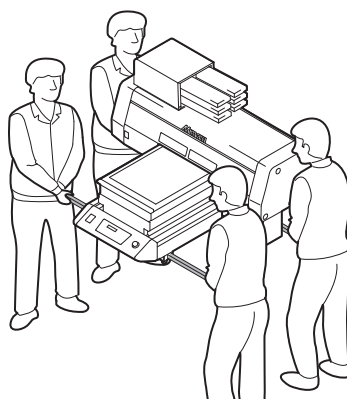

Configurazione e Funzionamento

Parte anteriore

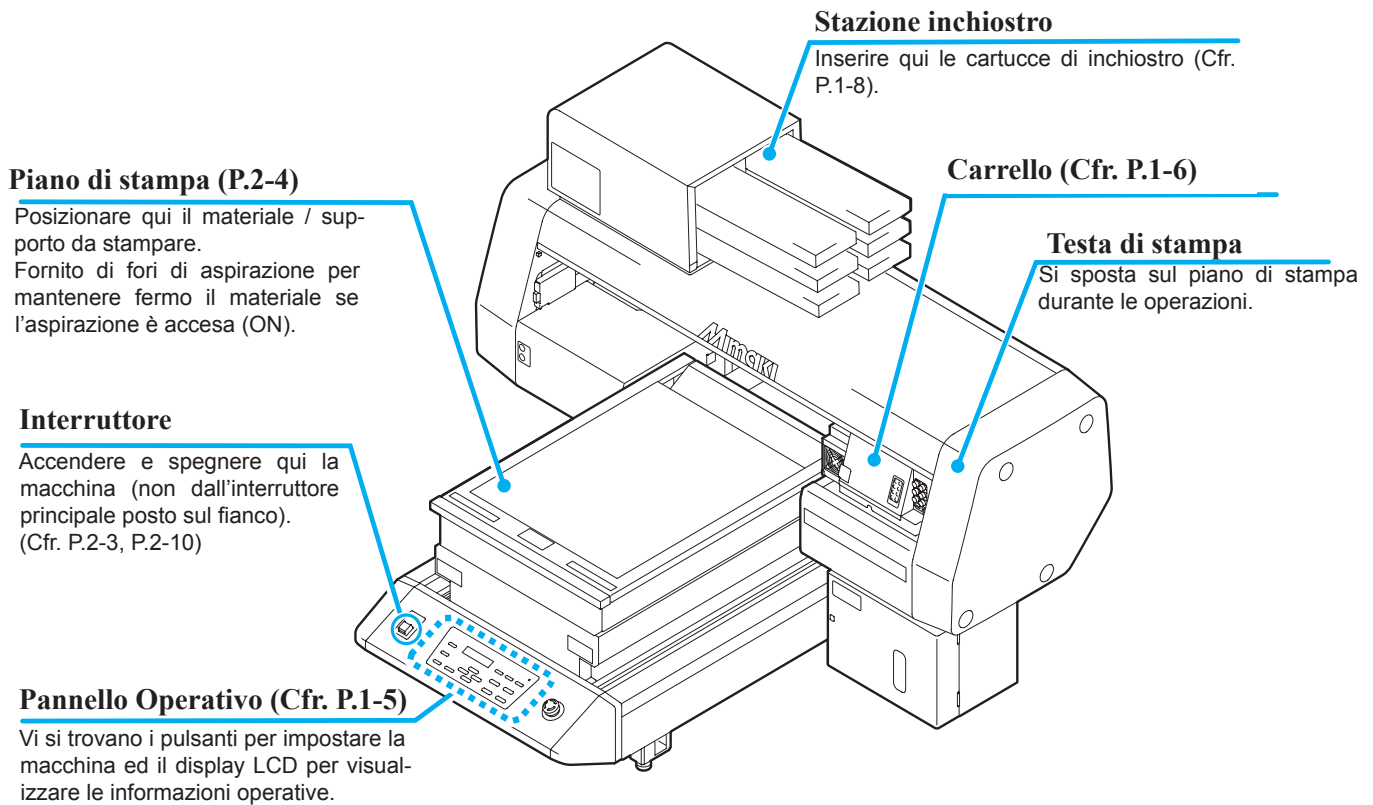

Parte posteriore

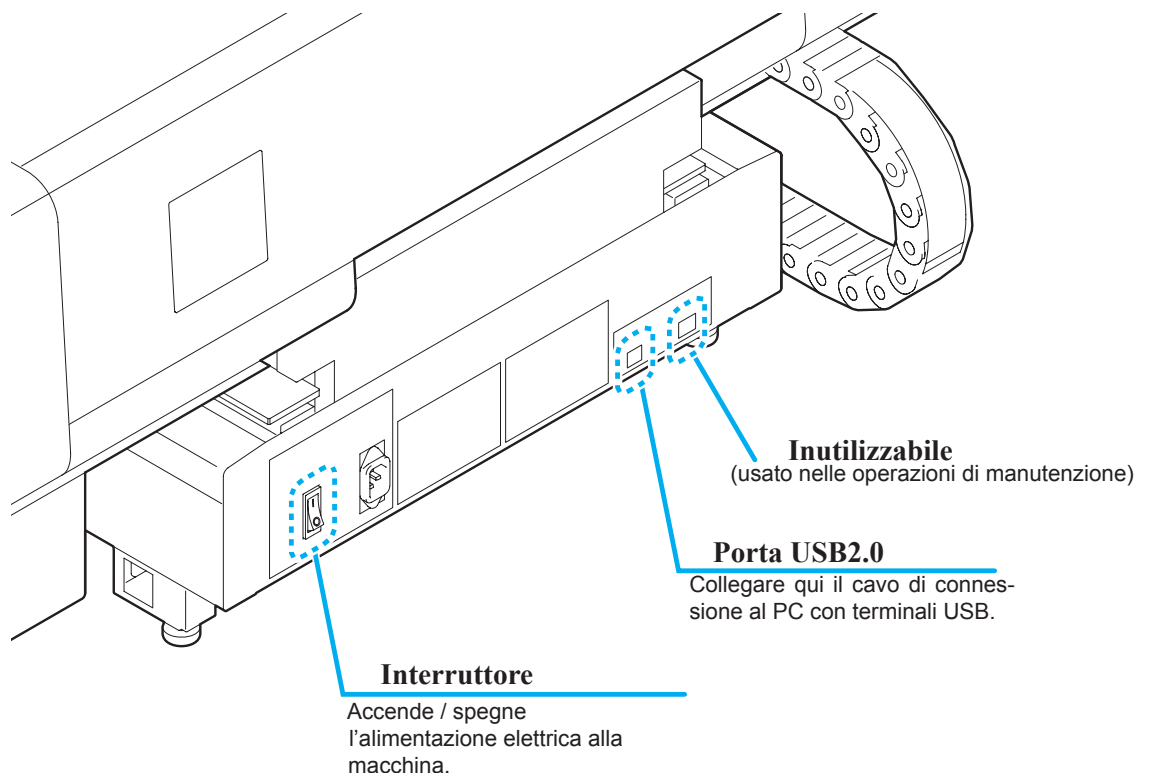

Pannello Operativo

Il pannello operativo è utilizzato per impostare la stampa e per compiere ogni altra operazione sulla macchina.

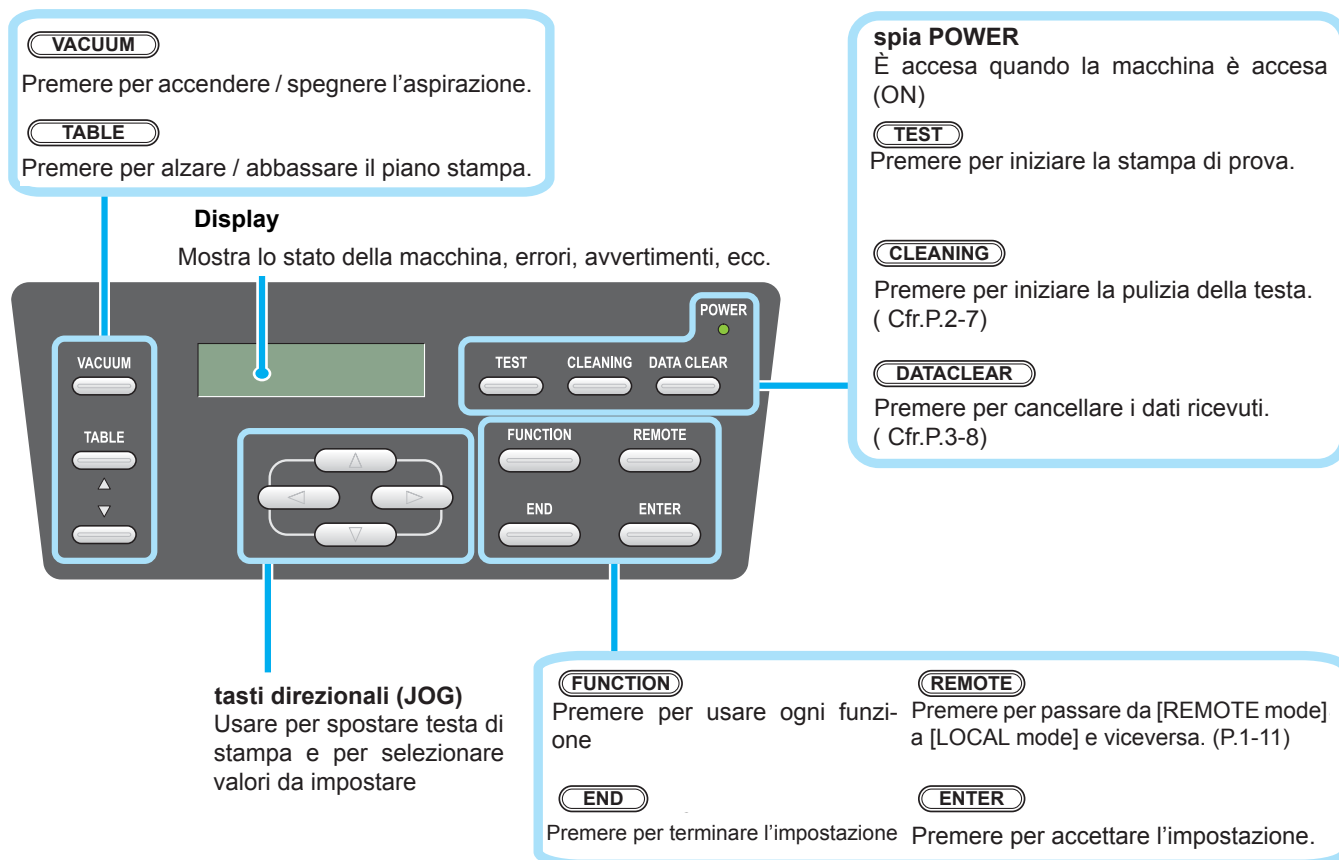

Funzioni dei tasti direzionali (JOG)

La funzione di ciascun tasto JOG varia secondo le condizioni della macchina al momento dell'utilizzo:

	Impostazione di un'origine/area di stampa	Selezione della funzione	Selezione dell'impostazione
	Sposta il carrello verso sinistra		
	Sposta il carrello verso destra		
	Sposta il carrello indietro	Ritorna alla funzione precedente	Seleziona la funzione precedente
	Sposta il carrello in avanti	Va alla prossima funzione	Va al prossimo valore

Carrello

Sul carrello sotto il coperchio della testa di stampa sono montati una testa di stampa, un apparato di irraggiamento UV ed un puntatore luminoso.

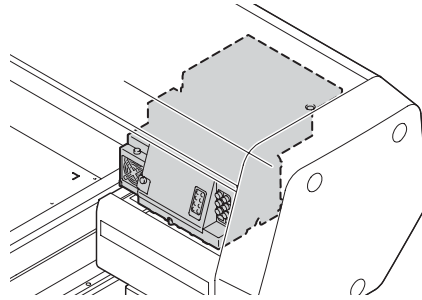

Interruttore di emergenza

Premere l'interruttore per fermare la macchina per ragioni di sicurezza.
Un interruttore di emergenza si trova sul lato della parte anteriore della macchina.

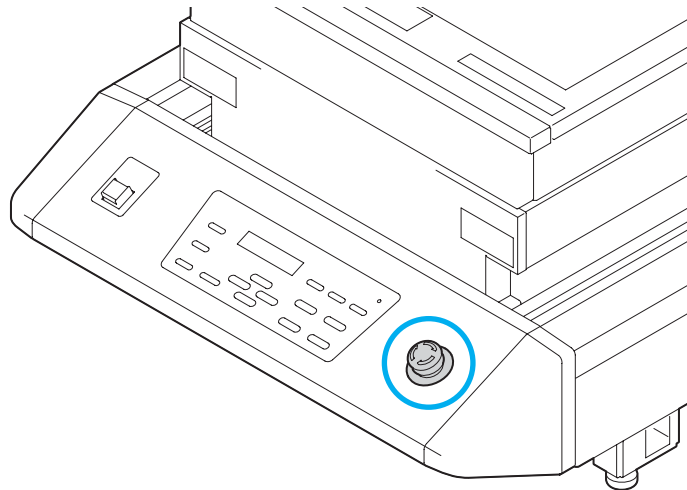

Collegare i cavi

Connettere il cavo per l'interfaccia USB2.0

Collegare un computer (PC) alla macchina mediante un cavo di interfaccia rispondente allo standard USB 2.0.



- Preparare il cavo USB2.0 per il collegamento (non fornito con la macchina).
- Il vostro RIP deve supportare l'interfaccia USB2.0
- Se l'interfaccia USB2.0 non è installata sul vostro PC, rivolgetevi ad un fornitore di RIP oppure ai nostri uffici.

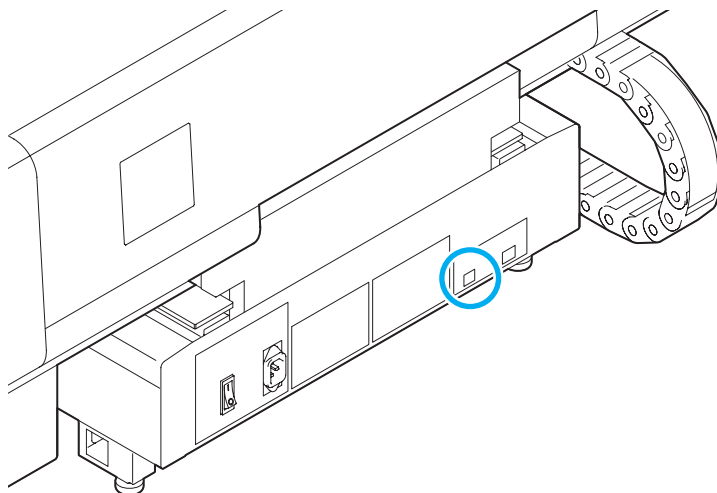

Collegare il cavo elettrico



- Usare solamente il cavo elettrico in dotazione.
- Assicuratevi di collegare il cavo ad una presa dotata di connessione a terra, per evitare incendi o scosse elettriche.
- Fare attenzione a non danneggiare, rompere o lavorare sul cavo elettrico. Se il cavo viene assoggettato a oggetti pesanti, riscaldamento o trazione, può rompersi causando incendi o folgorazione.

1

Prima dell'uso

Inserire cartucce di inchiostro

Inserire le cartucce d'inchiostro nella stazione inchiostro per utilizzarle.

Tipi di inchiostro che possono essere usati

Tipi di inchiostro	Colore
LH-100	Magenta
	Ciano
	Giallo
	Nero
	Bianco
	Trasparente
Cartuccia di pulizia *1	

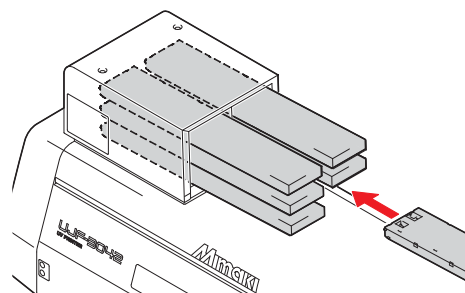

*1. Da utilizzare per la pulizia della testa di stampa

I colori vengono mostrati sul display come segue:

Display	Colore	Display	Colore	Display	Colore
M	Magenta	Y	Giallo	W	Bianco
C	Ciano	K	Nero	CL	Trasparente

Precauzioni quando si inserisce la cartuccia d'inchiostro

Nell'inserire una nuova cartuccia d'inchiostro, fare attenzione a quanto segue:



- Confermare il numero dell'apertura/slot di inserimento ed inserire la cartuccia del colore corretto.

		LH-100 Ink	
N. dello slot		1	2
Colore *1		M	C
N. dello slot		3	4
Colore		Y	K
N. dello slot		5	6
Colore		W	W
		CL	CL
		W	CL
		--	--

*1. M=Magenta, C=Ciano, Y=Giallo, K=Nero, W=Bianco, CL=Trasparente

- Inserire la cartuccia fino in fondo al recesso. Non inserire/estrarre le cartucce in maniera brusca.
- Inserire la cartuccia con chip IC verso l'alto.
- Per sostituire la cartuccia d'inchiostro e il tipo di inchiostro, cfr. (☞ P.4-4)
- Se l'inchiostro vicino all'estremità della tavola fuoriesce anche quando ce n'è ancora, agitate la cartuccia, controllate che l'inchiostro vicino all'estremità della tavola torni indietro e poi inseritela.

Precauzioni nell'impostazione delle cartucce d'inchiostro



- Usare le cartucce d'inchiostro raccomandate da Mimaki.
- Non toccare l'inchiostro. In caso di contatto di inchiostro con pelle o abiti, e necessario lavare immediatamente con acqua e sapone. Se dell'inchiostro dovesse penetrare negli occhi, lavare immediatamente con abbondante acqua pulita. Poi consultare un medico al più presto.
- Conservare le cartucce in luogo fresco e al riparo dalla luce.
- Se la cartuccia viene spostata da un luogo freddo a un luogo caldo, lasciatela a temperatura ambiente per tre ore o più prima di usarla.
- Assicurarsi di consumare completamente l'inchiostro nella cartuccia, dopo averla aperta, entro sei mesi. Se è passato un lungo periodo di tempo dall'apertura del serbatoio della cartuccia, la qualità di stampa sarà scarsa. Conservare le cartucce fuori dalla portata dei bambini.
- Per lo smaltimento delle cartucce rivolgersi ad aziende specializzate, specificando il loro contenuto.
- Alcuni componenti dell'inchiostro (i fotoiniziatori) sono tossici per gli organismi acquatici. Evitarne la dispersione in sistemi acquatici o fognature.



- Non usare le cartucce dopo la data di scadenza riportata su di esse.
- Leggere le schede di sicurezza del materiale (MSDS) prima di usare la cartuccia.
- Non scuotere violentemente le cartucce. Scosse o improvvisi capovolgimenti potrebbero causare fuoriuscite d'inchiostro.
- Non smontare le cartucce.
- Non ricaricare mai la cartuccia con inchiostro. Riempire le cartucce potrebbe causare danni. Mimaki non assume alcuna responsabilità per eventuali danni causati da cartucce riempite.

Di seguito sono descritte la dimensioni utilizzabili dei materiali da stampare e le precauzioni da adottare nella loro movimentazione:

Dimensioni utilizzabili dei materiali

Larghezza massima	300 mm
Lunghezza massima	420 mm
Massima largh. di stampa	300 mm
Massima lungh. di stampa	420 mm
Spessore	inferiore a 50 mm
Peso	inferiore a 5 kg

*1. Una guida approssimativa è 50 kg/m²

Precauzioni durante il maneggio dei materiali

Di seguito sono descritte la dimensioni utilizzabili dei materiali da stampare e le precauzioni da adottare nella loro movimentazione:



- **Allungamento e retrazione del materiale.**

Non utilizzare il materiale subito dopo averne aperto l'imballaggio. Il materiale potrebbe espandersi o contrarsi in dipendenza della temperatura ed umidità nel locale di utilizzo. Il materiale deve essere lasciato nell'ambiente in cui sarà usato per 30 minuti o più dopo averlo tolto dalla confezione.

- **Materiali imbarcati**

Materiale in fogli dovrebbero essere utilizzati solo se ben planari, o perlomeno leggermente convessi (cioè che si sollevano al centro quando posizionati con il lato da stampare verso l'alto). Materiale concavo in certi casi non può essere aspirato piatto sul piano di stampa. Immagazzinare materiali soggetti ad imbarcarsi, su piattaforme o pallets leggermente più piccoli del formato materiale, in modo da lasciarlo imbarcare con i lati verso il basso..

- **Aspirazione per trattenere il materiale.**

Per mantenere fermo il materiale, bloccare i fori di aspirazioni presenti sul piano di stampa eventualmente non coperti dal materiale stesso, con altro materiale di spessore inferiore a quello utilizzato per stampare.

- **Altre precauzioni**

a Non appoggiare alcun oggetto o sostanza sui fogli patinati. Alcuni materiali patinati possono cambiare colore o scurire.

b Non è possibile usare supporti curvati/imbarcati che non si riesce ad aspirare sul piano stampa o quelli che non mantengono l'allineamento durante il movimento della testa di stampa. Prima di utilizzarli, fissarli al piano di stampa, es. con nastro adesivo, ecc.

c Non usare materiale che tende ad imbarcare o a deformarsi.

d I fori di aspirazione potrebbero generare imprecisioni di stampa localizzati in corrispondenza, in dipendenza dello spessore e dell'elasticità del materiale utilizzato. Eseguire la stampa solo dopo aver confermato l'assenza di problematiche mediante una stampa di prova.

Modalità menù

La macchina ha tre modalità. Ciascuna modalità menù è descritta qui sotto.

Modalità LOCAL

Local mode è la modalità per lo stato di preparazione della stampa. Tutti i tasti sono attivi. La macchina può ricevere i dati dal computer. Tuttavia, non esegue la stampa. Le seguenti operazioni sono permesse in LOCAL mode.

- (1) Configurare un'origine e l'altezza del piano di stampa premendo gli appositi tasti JOG.
- (2) Eseguire la stampa di prova con **TEST**.
- (3) Eseguire la pulizia della testa con **CLEANING**.
- (4) Eseguire ciascuna funzione come impostata premendo il tasto **FUNCTION**.

Modalità FUNCTION

Premere **FUNCTION** per passare da [REMOTE mode] a [FUNCTION mode]. Si possono impostare i parametri per il metodo di stampa.

Modalità REMOTE

La modalità "Remote" è quella usata per stampare i dati ricevuti dal PC.

Premere il tasto **REMOTE** sospende la stampa.

Premere **REMOTE** per passare da [LOCAL mode] a [REMOTE mode].

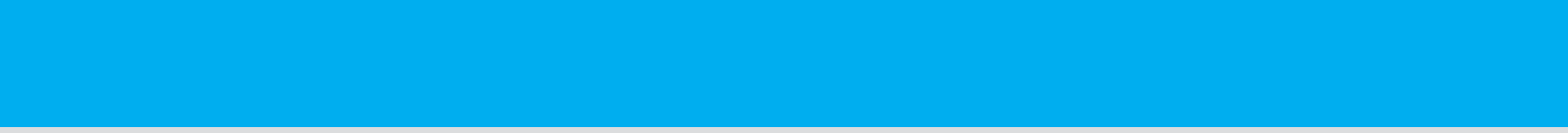

CAPITOLO 2

Operazioni di base



Sono descritte le procedure dalla preparazione dell'inchiostro e del materiale, all'esecuzione della stampa ed alle procedure di impostazione.

Procedura Operativa.....	2-2
Accendere la macchina (ON).....	2-3
Impostare i materiali.....	2-4
Stampa di prova.....	2-5
Eseguire la pulizia della testa di stampa.....	2-7
Stampa di una grafica dai dati.....	2-8
Iniziare le operazioni di stampa.....	2-7
Interruzione della stampa.....	2-9
Se aprite il coperchio durante il disegno.....	
.....	2-10
Spegnere la macchina (OFF).....	2-11

Sequenza delle operazioni

1 Accendere la macchina

Vedi “Accendere la macchina”
(Cfr.P.2-3)

2 Impostare i materiali

Con riferimento a “Impostare i materiali”
(Cfr. P.2-4).

3 Stampa di prova

Con riferimento a “Impostare i materiali”
(Cfr. P.2-6).

4 Eseguire la pulizia della testa di stampa

Vedi “Eseguire la pulizia della testa di stampa” (Cfr.P.2-7)

5 Stampa dell’immagine dai dati

Vedi “Stampa dell’immagine dai dati”
(Cfr. P.2-8).

6 Spegner la macchina

Vedi “Spegner la macchina”
(Cfr.P.2-11)

Accendere la macchina



- Quando la macchina viene accesa (ON), la testa di stampa si muove. Per evitare infortuni, tenere le mani lontane dal piano di stampa.

1

Premere l'interruttore di alimentazione elettrica.

- Premere l'interruttore sulla sinistra del pannello operativo in modo che si accenda la spia.
- Se l'interruttore principale non è impostato su "acceso" (ON), la macchina non viene alimentata neanche azionando l'interruttore di alimentazione. Se la spia non si accende azionando l'interruttore di alimentazione, controllare l'interruttore principale sul retro della macchina.
- Quando si accende la macchina, viene visualizzata la versione del firmware.

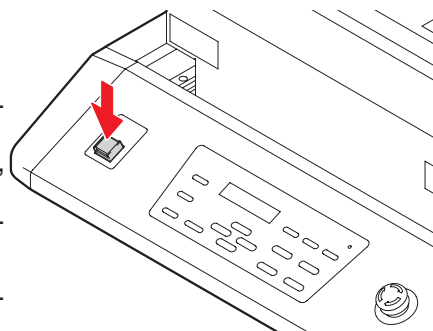

UJF-3042 FX start-up
ver. * . * *

2

Premere il tasto **ENTER**.

- La macchina esegue l'inizializzazione.
- La Modalità LOCAL ha inizio

PLEASE WAIT
SEARCHING ORIGIN

<LOCAL>

3

Accendere il PC collegato.

2

Operazioni di Base

Impostazione del materiale

Important!

- Per evitare che il materiale si sollevi, accendere l'aspirazione dopo aver impostato il materiale.
- Se nell'area di aspirazione del materiale rimangono dei fori non coperti dal materiale di stampa, chiudere tali fori con materiale sottile e piatto, quale carta, film plastico o nastro.
- La parte periferica del materiale potrebbe arricciarsi o arrotolarsi a causa del calore. Fissare ulteriormente il materiale con nastro adesivo o simili.

1

Aprire lo sportello anteriore del piano di stampa.

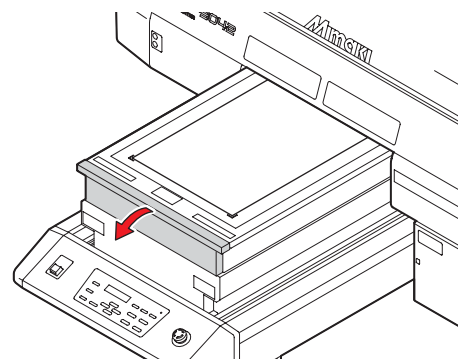

2

Posizionare il materiale in corrispondenza della marcatura ad L-(origine della stampa) nell'angolo destro del piano di stampa.

- Per modificare l'origine di stampa, vedere la pagina seguente. (Cfr. P.3-2 "Modificare l'origine di stampa")
- Per fissare una dima, utilizzare i fori (profondità 8,0 mm) posti agli angoli del piano.

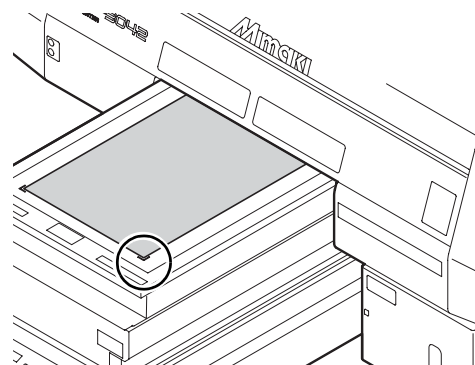

3

Chiudere lo sportello anteriore del piano stampa e premere **ENTER**.

- L'origine di stampa viene individuata. Aspettare finché l'operazione termina.

4

Premere il tasto **VACUUM** se appropriato.

- Il materiale viene trattenuto sul piano. Per evitare che il materiale si alzi dal piano, accendere l'aspirazione quando si usano film sottili.

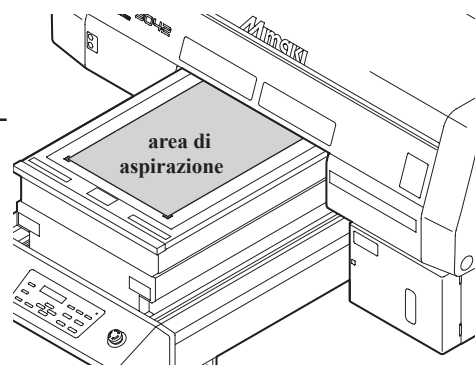

5

Regolare il piano stampa all'altezza appropriata per la stampa premendo i tasti **TABLE**   e quindi premere **ENTER**.

Sistemare il foglio con un altro metodo

Potete spostare la barra Y sul retro in modo da poter sistemare il foglio con maggior semplicità.

1

Premere **FUNCTION** in local mode.

```
<LOCAL>
```

2

Premere **ENTER**.

- Il tavolo è abbassato.

```
FUNCTION
WORK SET      <ENT>
```

3

Per controllare l'altezza, premere **FUNCTION**

- L'altezza del tavolo puo' essere controllata dopo che il tavolo viene posto all'altezza specificata, il sensore per gli ostacoli è in funzione e la barra Y si sposta nella parte anteriore.

```
WORK SET
COMPLETED      :ent
```

4

Premere **ENTER**.

- Il tavolo è posto all'altezza specificata.

```
WORK SET
COMPLETED      :ent
```

2

Stampa di prova

Effettuare una stampa di prova per controllare se gli ugelli sono occlusi o se ci sono altri problemi di stampa (come usura degli ugelli o punti mancanti).

Controllare prima di iniziare la stampa di prova	• Il materiale è impostato? (👉 P.2-4)	• L'origine è impostata? (👉 P.3-2)
---	---------------------------------------	------------------------------------

1 Premere **TEST** in local mode. < LOCAL >

2 Selezionare la direzione del disegno premendo **▲** o **▼** e premete il tasto **ENTER**. TEST DRAW
(SCAN DIR) < ENT >

- Inizia il disegno di prova nella direzione selezionata.
- SCAN DIR: disegna nella direzione di scansione (secondo largh.) del foglio.
- FEED DIR: disegna nella direzione di alimentazione (secondo lungh.) del foglio.

TEST DRAW
(FEED DIR) < ENT >

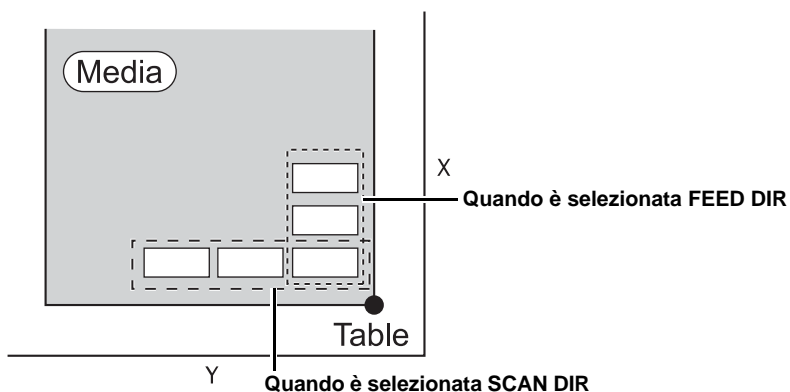

3 Il disegno di prova termina. • La barra Y si allontana dal tavolo e la macchina ritorna in modalità local.

4 Controllare il risultato della stampa di prova. • Quando il risultato è normale, terminare l'operazione. (👉 P.2-8) • Quando il risultato è fuori norma, eseguire la pulizia della testa. (👉 P.2-7)

Motivo normale	MMotivi anormali		
	ugello bloccato	alcune linee mancanti	deviazione dell'inchiostro
	 Molte linee mancanti	 Linee mancanti come se fossero state saltate	 La distanza tra le righe diminuisce o vengono stampate righe doppie.

Eeguire la pulizia della testa

Se il risultato della stampa di prova non è soddisfacente, eseguire la pulizia della testa di stampa. Sono disponibili tre diversi tipi di pulizia della testa.



Normale	Da usare se dal motivo della stampa di prova mancano una decina di linee. Saranno eseguite aspirazione e spazzolatura.
Energica (hard)	Da usare quando le linee mancanti non ricompaiono con la pulizia "normale".
Leggera (soft)	Da usare quando le linee appaiono curvate.

1 Premere **CLEANING** in LOCAL mode.

< LOCAL >

2 Selezionare per ciascuna testina di stampa l'esecuzione (o la non-esecuzione) della pulizia e poi premere il tasto **ENTER**.

(1) Selezionare la testina con  o 

(2) Selezionare se eseguire o meno la pulizia con  o 

#CLEANING
HEAD [MCYKWR]

#CLEANING
HEAD [__YKWR]

Selezionare l'esecuzione della pulizia per ciascuna testa di stampa.

Eeguire la Pulizia: viene visualizzato il numero della testina di stampa che si sta impostando.

NON eseguire la pulizia : viene visualizzato " * "

3 Selezionare il tipo di pulizia con i tasti  o  e premere **ENTER**.

#CLEANING
TYPE : normal

4 Premere **ENTER**.

• Inizia la pulizia.

• Al termine della pulizia, lo schermo torna in local mode.

5 Eeguire la stampa di prova e controllare il motivo.

• Ripetere le operazioni di pulizia e stampa di prova finchè il motivo stampato non torna normale.

Stampa dell'immagine dai dati

Iniziare la stampa



- Se la temperatura della testa di stampa non ha raggiunto il valore predeterminato, il display mostra un messaggio. In questi casi la stampa non è abilitata: Quando il messaggio scompare, la stampa può avere inizio.



- I dati possono essere inviati anche se sono visualizzati errori. La stampa ha inizio dopo che il messaggio è scomparso.

1

Impostare il materiale. (☞ P.2-4)

- (1) Premere **VACUUM** per iniziare l'aspirazione del materiale.

2

Premere **REMOTE in local mode.**

- Verrà visualizzato remote ed a questo punto la macchina può ricevere dati.

* REMOTE *

49.0mm

3

Trasmissione dei dati di stampa dal computer.

- Vengono visualizzate le condizioni di stampa.
- Per il metodo di trasmissione dei dati si rimanda al manuale del software.



- Questa macchina non ha "H" (double speed) e "B" (bi-directional).

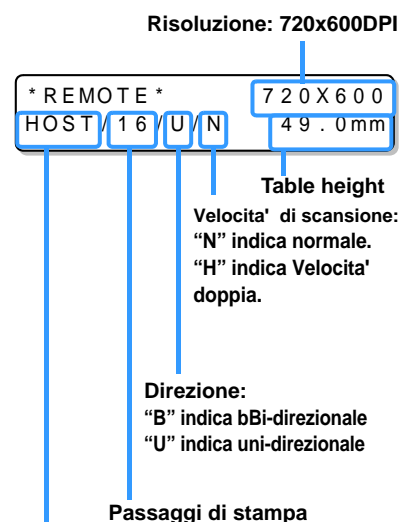

Priorità impostata su "HOST" :
"HOST" viene visualizzato.

Priorità impostata su "PLOT" :

Viene visualizzata la qualità di stampa è su (STD/FINE/FAST)

4

La stampa ha inizio.

- L'origine di stampa non cambia dopo l'operazione di stampa.

5

Estrarre il materiale dopo la stampa.

- (1) Premere **VACUUM** per spegnere l'aspirazione del materiale.
- (2) Rimuovere il materiale stampato.



- Durante la stampa, il supporto può subire riscaldamento dal LED UV e sollevarsi, con conseguente interruzione della stampa. In questo caso, impostare il nuovo supporto e riavviare.

Interruzione della stampa

Per interrompere l'operazione di stampa, fermare la stampa e cancellare i dati ricevuti dalla macchina.

1

Premere **REMOTE** durante la stampa.

- La stampa si interrompe.
- In caso di trasmissione dei dati da un computer, la trasmissione si blocca.



- Per riprendere la stampa premere **REMOTE** di nuovo.

< LOCAL >

2

Premere **DATA CLEAR**.

DATA CLEAR

< ENT >

3

Premere **ENTER**.

- I dati ricevuti vengono cancellati, poi la macchina ritorna in local mode. La testa di stampa si muove alla posizione di scarico del materiale.

** DATA CLEAR **

Quando [! WORK High] è visualizzato

Quando [! WORK High] è visualizzato sullo schermo e l'operazione di disegno si ferma durante il disegno, riavviare il disegno con le procedure qui sotto:

ERROR 505
!WORK High

Important!

- Durante il disegno, il sensore monitora sempre l'altezza del foglio. Quando la funzione di controllo dello spazio (☞ P.3-7) è su "OFF", se il sensore riconosce il foglio l'operazione di disegno si interrompe in automatico e [! WORK High] viene visualizzato.

1

Premere **ENTER**.

- La schermata torna su LOCAL.

< LOCAL >

2

Controllare lo stato delle impostazioni del foglio e premere **REMOTE**

- La macchina ricomincia a disegnare.
- Se non desiderate ricominciare a disegnare, premere **DATA CLEAR** per interrompere il disegno. (☞ P.2-9)

2

Operazioni di Base

Se aprite il coperchio durante il disegno

Se aprite il coperchio o premete l'interruttore per l'arresto di emergenza durante il disegno, verrà visualizzato un messaggio d'avviso sullo schermo.

Reset a switch

1

Premere **ENTER**.

PRINTING PAUSE
CONTINUE< >CANCEL

2

Premere **◀** o **▶** per selezionare "CONTINUE" o "CANCEL" la stampa.

- Quando selezionate "CANCEL", la macchina comincia l'inizializzazione.
- Quando selezionate "CONTINUE", viene visualizzata la schermata a destra.
Per continuare a disegnare, premere **ENTER**
Per interrompere il disegno, premere **END**

Resume Print
PRESS <ENT> KEY

Important!

- Se continuate a disegnare, potrebbero mancare delle parti dell'immagine a seconda del tempo in cui il coperchio è stato aperto.



- Se aprite il coperchio quando l'operazione di disegno non viene eseguita, viene visualizzata la schermata di destra. In questo caso, premere **ENTER**

(RESET SWITCH)
PRESS <ENT> KEY

Spegnere la macchina

Per spegnere l'unità, controllare in primo luogo che non vi siano dati già ricevuti nella macchina e che non rimangano dati nel PC ancora da trasmettere alla macchina.

1

Spegnere il PC collegato.

2

Premere l'interruttore sul pannello per spegnere la macchina.

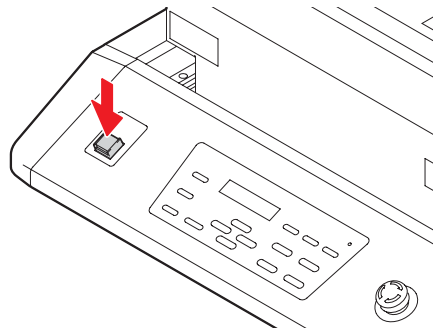

Quando la macchina è inattiva per lungo tempo, eseguire le seguenti operazioni:

- (1) Premere l'interruttore di alimentazione elettrica.
- (2) Confermare che l'operazione di spegnimento si sia conclusa.
- (3) Spegnere la macchina con l'interruttore principale situato sul retro. (Cfr. P.1-4)

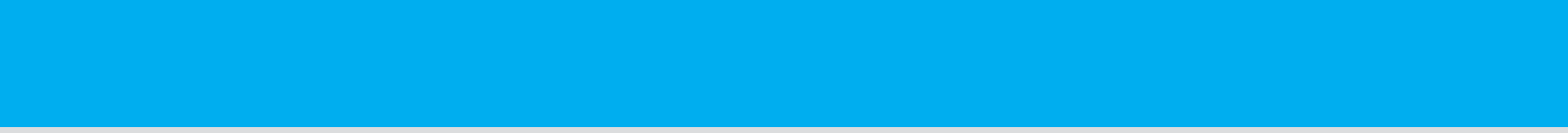

CAPITOLO 3

Funzioni utili



Sono descritte le procedure di impostazione di ciascuna funzione e il modo più produttivo di utilizzo della macchina.

Cambiare l'origine di stampa.....	3-2	Impostare il metodo di stampa.....	3-12
Cambiare la posizione dell'origine con Jog.....	3-2	Impostare la modalità LED UV	3-13
Cambiare l'origine mediante il menu FUNCTION.....	3-3	Impostazione della priorità	3-14
Impostare l'altezza della testa.....	3-4	Impostare il cambio del lavoro.....	3-15
Impostare lo spessore.....	3-4	Impostare il peso dell'inchiostro.....	3-16
Impostare la distanza della testa.....	3-5	Cambiare la lingua di visualizzazione sullo	
Impostare l'altezza del tavolo.....	3-6	schermo.....	3-17
Controllo della distanza.....	3-7	Stampa della lista dei valori impostati.....	3-18
Altre funzioni utili.....	3-8	Visualizzare le informazioni della macchina...3-19	
Cancellazione dei dati (Data clear)	3-8	Altre funzioni utili.....	3-20
Visualizzazione delle informazioni della macchina ...	3-8	Inizializzare le impostazioni.....	3-21
Procedere col disegno che avete sospeso		Impostare data e orario.....	3-22
.....	3-9	Scelta tra mm/ inch	3-23
Ugelli alternativi per la stampa quando non si		Impostare il peso dell'inchiostro.....	3-24
possono migliorare gli ugelli mancanti.....	3-10	Impostare il suono dei tasti.....	3-25
Impostazioni individuali.....	3-12		

Cambiare l'origine di stampa

Si può cambiare la posizione dell'origine della stampa.
L'operazione si può effettuare con i due metodi seguenti.

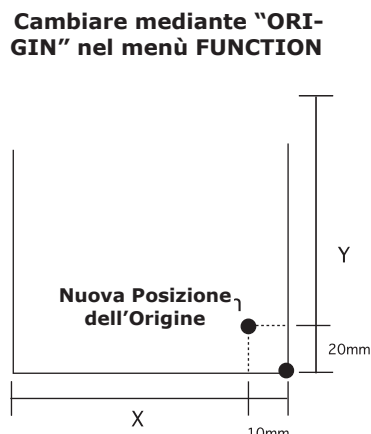
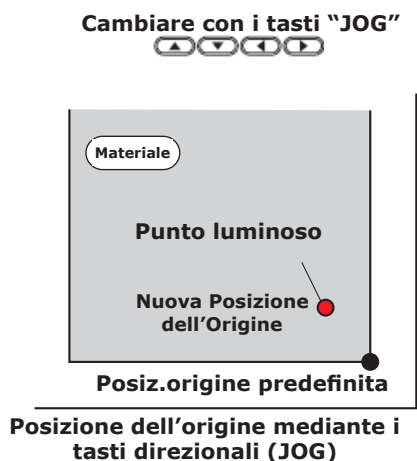

Cambiare la posizione dell'origine mediante i tasti direzionali (JOG)

1 Premere in LOCAL mode.

- La modalità di impostazione origine ha inizio.
- Un punto luminoso rosso [•] viene proiettato sul piano stampa o sul materiale.

```
ORIGIN SET UP
0 . 0   ---
```

2 Spostare la posizione del punto rosso mediante i tasti .

- Spostare il cursore luminoso nella posizione corretta per impostare la nuova origine.

```
ORIGIN SET UP
420.0   300.0
Posizione dell'origine (longitudinale) Posizione dell'origine (trasversale)
```

3 Premere quando si è determinata la nuova origine di stampa.

- L'origine di stampa è stata cambiata.

```
** ORIGIN **
```

Important! • L'altezza del piano di stampa viene fissata anch'essa in questo momento. Regolare in anticipo l'altezza del piano stampa mediante i tasti TABLE .

Important! • Il valore impostato per l'origine di stampa mediante i tasti JOG viene cancellato quando si spegne la macchina.
• Il valore impostato per l'altezza del piano stampa rimane valido anche quando si spegne la macchina.

Cambiare l'origine mediante il menù FUNCTION

Per impostare con precisione l'origine delle coordinate, impostare i valori X- e Y- dal menu FUNCTION. I valori così impostati diventano la posizione di origine della stampa (0, 0).

1 Premere **FUNCTION** in LOCAL mode.

```
< LOCAL >
```

2 Selezionare [ORIGIN] premendo i tasti  o  e poi premere il tasto **ENTER** due volte.

- Viene visualizzata la schermata per l'impostazione della distanza (OFFSET) sull'asse X.

```
FUNCTION
SET ORIGIN      < ENT >
```

3 Selezionare il valore premendo i tasti  o  e poi premere il tasto **ENTER**.

- Imposta la posizione dell'origine di stampa sull'asse X.
- Il numero sopra l'offset indica la distanza dall'origine fino alla larghezza massima di stampa.

```
ORIGIN      4 10 mm
X OFFS:     10 mm
```

4 Selezionare l'offset sull'asse Y [Y OFFS] i tasti  o  e poi premere il tasto **ENTER**.

```
ORIGIN
SELCT :Y OFFS
```

5 Selezionare il valore premendo i tasti  o  e poi premere il tasto **ENTER**.

- Imposta la posizione dell'origine di stampa sull'asse Y.
- Il numero sopra l'offset indica la distanza dall'origine fino alla lunghezza massima di stampa.

```
ORIGIN      2 90 mm
Y OFFS:     10 mm
```

6 Premere **END** diverse volte per terminare l'impostazione.

Important! • Il valore impostato rimane valido anche dopo aver spento la macchina.

Impostare l'altezza della testa

Se si cambia lo spessore del foglio, si deve cambiare anche l'altezza del tavolo.

Impostare lo spessore

Se si cambia lo spessore del foglio, si deve cambiare anche l'altezza del tavolo.

1

Premere **FUNCTION** in local mode.

<LOCAL>

2

Selezionare [HEAD HEIGHT] premendo **▲** o **▼** e poi premere **ENTER**.

FUNCTION
WORK SET <ENT>

3

Selezionare [MEDIA THICKNESS] premendo **▲** o **▼**, e poi premere **ENTER**.

HEAD HEIGHT
MEDIA THICKNESS <ent>

4

Impostare lo spessore del foglio premendo **▲** o **▼** e poi premere il tasto **ENTER**.

HEAD HEIGHT
THICKNESS : 1.0mm

• Valore d'impostazione: da 0.0mm a 50.0mm

5

Premere **END** diverse volte per concludere.

Impostare la distanza della testa

Se si cambia la distanza della testa, si deve cambiare anche l'altezza del tavolo.

1

Premere **FUNCTION** in local mode.

<LOCAL>

2

Selezionare [HEAD HEIGHT] premendo **▼**, e poi premere **ENTER**.

FUNCTION
WORK SET <ENT>

3

Selezionare [HEAD GAP] premendo **▼**, e poi premere **ENTER**.

HEAD HEIGHT
MEDIA THICKNESS <ent>

4

Impostare la distanza della testa con **▲** o **▼** e premere **ENTER**.

HEAD HEIGHT
HEAD GAP : 1.5mm

• Valore d'impostazione: da 1.5mm a 5.0mm

5

Premere **END** diverse volte per concludere.

Impostare l'altezza del tavolo

Se si cambia l'altezza del tavolo, si deve cambiare anche lo spessore del foglio.

1

Premere **FUNCTION** in local mode.

<LOCAL>

2

Selezionare [HEAD HEIGHT] premendo **▼**, e poi premere **ENTER** **▲** o **○**

FUNCTION
WORK SET <ENT>

3

Selezionare [TABLE HEIGHT] premendo **▼**, e poi premere **ENTER** **▲** o **○**

HEAD HEIGHT
MEDIA THICKNESS<ent>

4

Impostare l'altezza della tavolo con **▲** o **▼** e premere il tasto **ENTER**.

• Valore d'impostazione: da 0.0mm a 50.0mm

HEAD HEIGHT
TBL HGHT : 49.0mm

5

Premere **END** diverse volte per concludere.

Controllo della distanza

Selezionare l'operazione quando vengono rilevati ostacoli durante il disegno.

- 1** Premere **FUNCTION** in local mode. < LOCAL >

- 2** Selezionare [HEAD HEIGHT] premendo **▼**, e poi premere **ENTER**. FUNCTION
WORK SET < ENT >

- 3** Selezionare [GAP CHECK] premendo **▼**, e poi premere **ENTER**. HEAD HEIGHT
MEDIA THICKNESS < ent >

- 4** Selezionare la modalità premendo **▲** o **▼** e poi premere **ENTER**. HEAD HEIGHT
GAP CHECK : ON

 - Valore impostato: ON, OFF
 - Quando è selezionato ON :
Prima di disegnare, l'altezza del lavoro viene controllata con l'altezza specifica del tavolo (spessore del foglio).
Prima e durante il disegno, se il sensore del lavoro è coperto, il tavolo si abbassa finchè esso si scopre per cambiare l'altezza del tavolo.
Se il sensore del tavolo è coperto quando il tavolo si abbassa fino a terra (altezza del tavolo 0.0mm), un messaggio come questo appare [WORK High] e l'operazione si arresta.
 - Quando è selezionato OFF:
Prima di disegnare, l'altezza del lavoro viene controllata con l'altezza specifica del tavolo (spessore del foglio) e se il sensore del lavoro è coperto, appare un messaggio di [WORK High] e l'operazione si arresta.

- 5** Premere **END** diverse volte per concludere.

Important!

- La funzione di controllo della distanza non è una funzione che, rilevando gli ostacoli, serve ad evitare che la testa li colpisca. Anche quando GAP CHECK è su "ON", controllate l'altezza del lavoro prima di disegnare.

Altre funzioni utili

Cancellazione dei dati (Data clear)

Cancellare i dati di stampa che la macchina ha già ricevuto mediante l'operazione seguente.

1

Premere **DATA CLEAR** in local mode.

< LOCAL >

2

Premere **ENTER**.

- I dati presenti in memoria vengono cancellati.

DATA CLEAR

< ENT >

Visualizzazione delle informazioni della macchina

1

Le informazioni vengono visualizzate in sequenza premendo il tasto **ENTER** in local mode.

- Le seguenti informazioni vengono visualizzate.
Quantità dell'inchiostro rimanente / versione FW / info sul linguaggio e comandi

Quantità d'inchiostro rimanente		versione FW / info sulla versione e comandi	
< LOCAL >	MCYKW ^C _L	UJF - 3042FX	V1.00
REMAIN	99999	MRL-III	V1.20



- Per la schermata della quantità rimanente di inchiostro, un valore elevato indica che c'è ancora molto inchiostro.
- La quantità rimanente d'inchiostro e il numero di stampe rimanenti hanno un margine di errore. Considerate indicativi i valori visualizzati.

2

Premere **ENTER** per ritornare in local mode.

< LOCAL >



- Le informazioni relative alla vostra macchina possono essere confermate come da P.3-19.

Procedere con il disegno che avete sospeso

Se aprite il coperchio durante la stampa dei dati, il disegno viene sospeso.

In questo caso, potete procedere con essa in modo continuo eseguendo le procedure qui sotto.



Important!

- Se avete sospeso il disegno di prova, non potete continuarlo.
- Se procedete con il disegno che avete sospeso, la qualità dell'immagine e la precisione potrebbero non essere garantite.
- Se sospendete il disegno perchè si è verificato un errore, non potete procedere con esso.

1

Se aprite il coperchio durante il disegno e lo richiudete viene visualizzato il seguente messaggio.

```
PRINTING PAUSE
CONTINUE<      >CANCEL
```

- Premere  mostra il messaggio per confermare se volete procedere con il disegno o no.
- Quando premete , la macchina smette di disegnare e torna in local mode.

2

Premere  per procedere col disegno.

```
Resume Print
PRESS <ENT> KEY
```

- Quando premete , la schermata torna su quella del passo 1.

Ugelli alternativi per la stampa quando non si possono migliorare gli ugelli mancanti

NOZZLE RECOVERY: quando gli ugelli mancanti non possono essere migliorati ad u punto specifico, si possono usare altri ugelli buoni come alternativa per la stampa.

1 Premere **FUNCTION** in local mode.

< LOCAL >

2 Selezionare [MAINTENANCE] premendo **▲** o **▼**, e poi premere **ENTER**.

FUNCTION
MAINTENANCE < ENT >

3 Selezionare [NOZZLE RECOVERY] premendo **▲** o **▼**, e poi premere **ENTER**.

MAINTENANCE
NOZZLE RECOVERY < ENT >

4 Selezionare [DRAW] premendo **▶**.

NOZZLE RECOVERY
CLEAR < > DRAW

- ◀** : Il valore impostato puo' essere cancellato selezionando Nozzle line e poi premendo **ENTER**.
- ▲ ▼** : Selezionare the Nozzle line "Muovere per selezionare Nozzle line (Passo 5) senza disegnare il motivo"

PRINTING
PLEASE WAIT

Visione generale

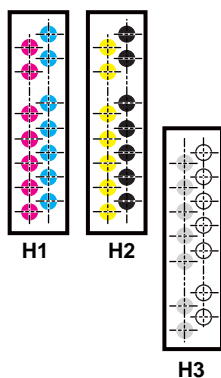

Motivo dell'ugello

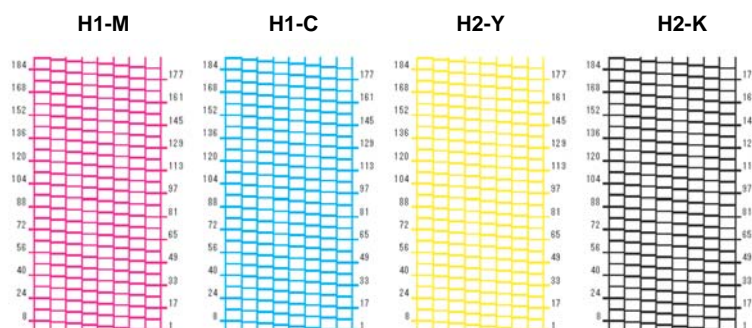

5 Selezionare Nozzle line che necessita NOZZLE RECOVERY premendo **▲ ▼**. Poi premere **ENTER**.

NOZZLE RECOVERY
SELECT : H1-M

Colore inchiostro:
M,C,Y,K,W,CL

Testa n...: H1 fino a H3

6

Registrare il numero degli ugelli che necessita NOZZLE RECOVERY e poi premere **ENTER.**

- : Tasti per selezionare il numero di registrazione da 1 a 5.
- : Tasti per registrare il numero dell'ugello che necessita il recupero da 1 a 192 o per selezionare "OFF"; nessuna registrazione dell'ugello.



Recupero ugello No.:
OFF, da 1 a 192
Numero di registrazione:
da 1 a 5

Esempio di ugello da recuperare

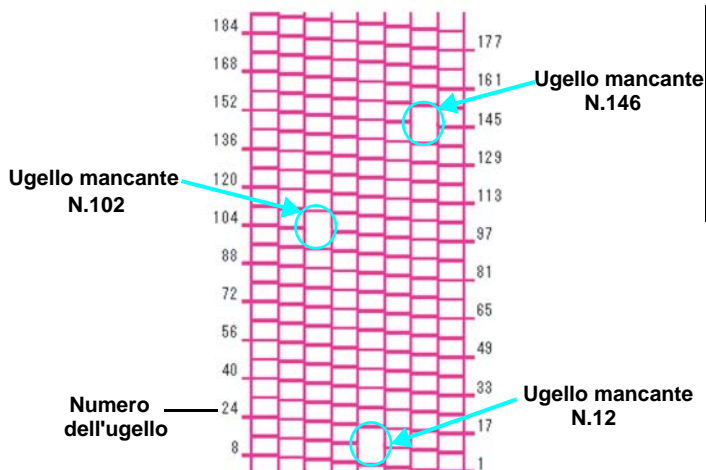

Numero di registrazione	Recupero ugello N.	Stato
1	12	Obiettivo per il recupero ugello
2	102	Obiettivo per il recupero ugello
3	146	Obiettivo per il recupero ugello
4	OFF	Nessuna registrazione
5	OFF	Nessuna registrazione



- Si possono registrare fino a 5 ugelli per 1 linea degli ugelli.
- Anche se usate questa funzione, il tempo per il disegno non cambia.



Impostazioni individuali

Impostare il metodo di stampa

Imposta le variabili di stampa.

1

Premere **FUNCTION** in LOCAL mode.

< LOCAL >

2

Selezionare [SET UP] premendo i tasti  o  e poi premere il tasto **ENTER**.

FUNCTION
WORK SET < ENT >

3

Selezionare [PRINT MODE] premendo i tasti  o  e poi premere il tasto **ENTER**.

SET UP
PRINT MODE < ent >

4

Premere **ENTER**.

SET UP
QUALITY < ent >

5

Selezionare il parametro da impostare con i tasti  o  e poi premere il tasto **ENTER**.

SET UP
QUALITY : NORMAL

• Per i parametri da impostare, vedere la lista nella prossima pagina.

6

Selezionare il valore premendo i tasti  o  e poi premere il tasto **ENTER**.

• Per i parametri da impostare, vedere la lista nella prossima pagina.

7

Premere **END** diverse volte per terminare l'impostazione.



• Il valore impostato rimane valido anche dopo aver spento la macchina.

Parametro	Valore	Profilo
QUALITY	NORMAL	Qualità di stampa standard / normale
	FINE	Stampa di alta qualità (più lenta)
	FAST	Stampa ad alta velocità (la qualità dell'immagine è leggermente inferiore)
LOGICAL SEEK	ON	La testa si muove in dipendenza della larghezza dei dati da stampare
	OFF	La testa si muove su tutta la larghezza del piano stampa

Impostare la modalità del LED UV

La modalità del LED UV può essere impostata su tre stadi diversi.

Questa impostazione viene eseguita quando si usa un materiale sensibile al calore o quando si esegue una stampa di prova per la quale non si desidera l'accensione del LED UV.

ON	Il LED UV è acceso
OFF	Il LED UV è spento
NOPRINT	La stampa non viene eseguita e solo il LED UV è acceso. Usare quando è stata effettuata una stampa con LED UV spento e successivamente si desidera indurire l'inchiostro. Di solito questa impostazione non viene utilizzata.

1 Premere **FUNCTION** in LOCAL mode.

<LOCAL>

2 Selezionare [SET UP] premendo i tasti  o  e poi premere il tasto **ENTER**.

FUNCTION
WORK SET <ENT>

3 Selezionare [UV MODE] premendo i tasti  o  e poi premere il tasto **ENTER**.

SET UP
UV MODE <ent>

4 Selezionare la modalità (mode) premendo i tasti  o  e poi premere il tasto **ENTER**.

SET UP
UV MODE : ON

• Valori impostabili : ON , OFF , NOPRINT

5 Premere **END** diverse volte per terminare l'impostazione.



• La modalità del LED UV può essere impostata anche dal lato del RIP. Consultare il manuale del RIP in vostro possesso.

Impostazione della Priorità

Selezionare la priorità delle impostazioni di macchina o di quelle del PC per quanto riguarda le funzioni seguenti. Parametri da selezionare : Modalità di stampa / Compensazione nell'alimentazione materiale / Passaggi di inchiostrazione / Logical seek / Attualizzazione / Aspirazione.

1 Premere **FUNCTION** in LOCAL mode.



< LOCAL >

2 Selezionare [SET UP] premendo i tasti  o  e poi premere il tasto **ENTER**.

FUNCTION
WORK SET < ENT >

3 Selezionare [PRIORITY] premendo i tasti  o  e poi premere il tasto **ENTER**.

SET UP
PRIORITY < ent >

4 Selezionare il valore di impostazione premendo i tasti  o  e poi premere il tasto **ENTER**.

SET UP
PRIORITY : ALL HOST

- Impostazione del valore : ALL HOST / ALL PLOT / INDIVIDUAL
- Procedere al passo 5 quando è selezionato [INDIVIDUAL], procedere al passo 7 per le altre selezioni.

5 Selezionare il PC [HOST] o la macchina [PLOT] premendo i tasti  o  e poi premere il tasto **ENTER**.

SET UP
PRINT MODE : PLOT

- Anche se il parametro può essere selezionato semplicemente premendo i tasti < oppure > , assicurarsi di premere ENTER per memorizzare l'impostazione.

6 Impostare altri parametri nello stesso modo dei punti 4 e 5.

7 Premere **END** diverse volte per terminare l'impostazione.



- Se la priorità è impostata su HOST ma non ci sono istruzioni dal computer, diventa valida l'impostazione PLOT.

Impostare il cambio del lavoro

Impostare se tornate alla modalità locale o erstate in modalità remota dopo aver disegnato online.

1

Premere **FUNCTION** in local mode.

<LOCAL>

2

Premere [SET UP] premendo  o  e poi premere **ENTER**.

FUNCTION
WORK SET <ENT>

3

Selezionare [WORK CHANGE] premendo  o , e poi premere **ENTER**.

SET UP
WORK CHANGE <ent>

4

Selezionare "OFF" o "ON" premendo  o  e poi premere **ENTER**.

SET UP
WORK CHANGE : OFF

- OFF: Rimane in remote mode dopo aver stampato.
(disegna i seguenti dati di disegno su una superficie disegnata durante la ricezione)
- ON: Ritorna in local mode dopo aver disegnato online.

5

Premere **END** diverse volte per concludere.

3

Funzioni utili

Impostare il peso dell'inchiostro

Se il peso della cartuccia non viene immesso quando si riempie d'inchiostro, immetterlo quando viene rilevato INK LVL LOW o INK LVL END. Questa macchina ricalcola la quantità d'inchiostro rimanente e crive il valore nel chip IC. (solo 600ml d'inchiostro)

1 Premere **FUNCTION** in local mode.

<LOCAL>

2 Premere [SET UP] premendo  o  e poi premere **ENTER**.

FUNCTION
WORK SET <ENT>

3 Selezionare [CART WEIGHT] premendo , e poi premere **ENTER**.

SET UP
CART WEIGHT <ent>

4 Selezionare le cartucce premendo  o 

SET UP
CARTRIDGE :M

- I colori dell'inchiostro delle cartucce di cui viene visualizzato "INK LVL LOW" o "INK LVL END" sono indicati come "MCYKW^C
- Quando due cartucce dello stesso colore sono impostate come WW or C_L^C_L, appaiono come W1W2 or C_L1^C_L2.

5 Immettere il peso della cartuccia con il tasto  o , e poi premere **ENTER**.

SET UP
WEIGHT = 850g

- Il numero cambia di 1 g alla volta.

6 Confermare o cambiare l'impostazione.

- Premere **ENTER** per confermare l'impostazione.
- Premere **END** per cambiare il peso (ritornare al passo 5).

SET UP
850g OK? :ent

7 Premere **END** diverse volte per concludere.

Cambiare la lingua di visualizzazione sullo schermo



La lingua di visualizzazione può essere selezionata tra Giapponese ed Inglese.

1 Premere **FUNCTION** in LOCAL mode.

<LOCAL>

2 Selezionare [DISPLAY] premendo i tasti  o  e poi premere il tasto **ENTER**.

FUNCTION
DISPLAY <ENT>

3 Selezionare la lingua di visualizzazione premendo i tasti  o  e poi premere il tasto **ENTER**.

DISPLAY
English <ent>

• La lingua predefinita è l'Inglese.

4 Premere **END** per terminare l'impostazione.



• Il valore impostato rimane valido anche dopo aver spento la macchina.

Stampa della lista dei valori impostati

Tenere la lista per la Cartella cliente o per spedire via fax in caso di richieste di assistenza.

1

Impostare un materiale più grande del consentito. (CP P.2-4)

2

Premere **FUNCTION** in LOCAL mode.

<LOCAL>

3

Selezionare [MAINTENANCE] premendo i tasti  o  e poi premere il tasto **ENTER**.

FUNCTION
MAINTENANCE <ENT>

4

Selezionare [LIST] premendo i tasti  o  e poi premere il tasto **ENTER**.

MAINTENANCE
LIST <ent>

• Inizia la stampa della lista dei valori impostati.

5

Premere **END** per terminare l'impostazione.

Visualizzare le informazioni della macchina

1

Premere **FUNCTION** in LOCAL mode.

```
<LOCAL>
```

2

Selezionare [MAINTENANCE] premendo i tasti **▲** o **▼** e poi premere il tasto **ENTER**.

```
FUNCTION  
MAINTENANCE      <ENT>
```

3

Selezionare [INFORMATION] premendo i tasti **▲** o **▼** e poi premere il tasto **ENTER**.

```
MAINTENANCE  
INFORMATION      <ent>
```

4

Selezionare l'informazione da visualizzare premendo i tasti **▲** o **▼** e poi premere il tasto **ENTER**.

Informazioni sulla Versione

```
MAINTENANCE  
MAIN Ver      1.00
```

- Le seguenti informazioni possono essere visualizzate.
 - La versione Firmware installata sulla macchina
 - Il Numero Seriale

Informazione sul Numero Seriale

```
MAINTENANCE  
S/N      00000000
```

5

Premere **END** diverse volte per terminare l'impostazione.

Altre funzioni utili

Cambiare le impostazioni come necessario.

1 Premere **FUNCTION** in LOCAL mode.

< LOCAL >

2 Selezionare [SET UP] premendo i tasti  o  e poi premere il tasto **ENTER**.

FUNCTION
WORK SET < ENT >

3 Selezionare il parametro da impostare premendo i tasti  o  e poi premere il tasto **ENTER**.

SET UP
INK LAYERS < e n t >

• Selezionatelo facendo riferimento alla lista delle impostazioni.

4 Selezionare il valore da impostare premendo i tasti  o  e poi premere il tasto **ENTER**.

• Selezionatelo facendo riferimento alla lista delle impostazioni.

5 Premere **END** diverse volte per terminare l'impostazione.



• Il valore impostato rimane valido anche dopo aver spento la macchina.

Lista delle Impostazioni

Parametro	Valori	Profilo
INK LAYERS	Da 1 a 9 volte	Selezionare il numero di passaggi di sovra-stampa. Si possono ottenere stampe più dettagliate mediante sovra-stampa.
REFRESH	LIVELLI da 0 a 3	Impostare il livello di riattivazione per evitare che la testa di stampa si intasi in ambiente polveroso. Un valore alto comporta un maggior numero di aggiornamenti. La riattivazione non viene effettuata se si seleziona il livello 0.
UV AddScan	OFF, Da 1 a 9	Imposta il numero di passaggi aggiuntivi del LED UV per l'indurimento dell'inchiostro sui laterali dell'immagine dopo la stampa.
AUTO CLEANING	ON, OFF	Imposta la pulizia automatica della testa dopo la stampa.

Inizializzare le impostazioni.

1

Premere **FUNCTION** in LOCAL mode.

<LOCAL>

2

Selezionare [SET UP] premendo i tasti  o  e poi premere il tasto **ENTER**.

FUNCTION
WORK SET <ENT>

3

Selezionare [SETUP RESET] premendo i tasti  o  e poi premere il tasto **ENTER**.

SET UP
SETUP RESET <ent>

4

Premere **ENTER**.
• Azzera le impostazioni.

SET UP
INITIAL . OK? :ent

5

Premere **END** diverse volte per terminare l'impostazione.

Important! • Nel [SETUP RESET], l'azzeramento è permesso soltanto sui parametri modificati.

Impostare data e orario

1 Premere **FUNCTION** in LOCAL mode.

< LOCAL >

2 Selezionare [MACHINE SET] premendo i tasti  o  e poi premere il tasto **ENTER**.

FUNCTION
MACHINE SET < ENT >





3 Premere il tasto **ENTER** due volte.

MACHINE SET
SET TIME < ent >

4 Selezionare l'orario premendo i tasti



SET TIME
DATE=2009.01.05

- Selezionare la voce (anno/mese/data/ora/minuto): usare i tasti  
- Selezionare il valore (anno/mese/data/ora/minuto): usare i tasti  

SET TIME
TIME= 10:20:00

5 Premere **ENTER**.

- La data impostata viene visualizzata.
- Nel campo dei secondi viene visualizzato "0".

SET TIME
DATE=2009.01.05

6 Premere **END** diverse volte per terminare l'impostazione.

Scelta tra mm e pollici (inch)

Impostare un'unità di misura da usare nella macchina.

1

Premere **FUNCTION** in LOCAL mode.

<LOCAL>

2

Selezionare [MACHINE SET] premendo i tasti  o  e poi premere il tasto **ENTER**.

FUNCTION
MACHINE SET <ENT>

3

Selezionare [MM/INCH] premendo i tasti  o  e poi premere il tasto **ENTER**.

MACHINE SET
MM / INCH <ent>

4

Selezionare l'unità premendo i tasti  o  e poi premere il tasto **ENTER**.

MACHINE SET
MM / INCH : **MM**

• Impostazione della scelta dell'unità: usare i tasti  

5

Premere **END** diverse volte per terminare l'impostazione.

Impostare il peso dell'inchiostro

Impostare il peso della cartuccia piena. (solo inchiostro da 600ml)

1

Premere **FUNCTION** in local mode.

<LOCAL>

2

Premere **[MACHINE SET]** premendo **▲** o **▼**, e poi premere **ENTER**.

FUNCTION
MACHINE SET <ENT>

3

Selezionare **[600ml CARTRIDGE]** premendo **▲** o **▼**, e poi premere **ENTER**.

MACHINE SET
600ml CARTRIDGE<ent>

4

Selezionare la cartuccia premendo **▲** o **▼**.

MACHINE SET
CARTRIDGE :M

- I colori dell'inchiostro delle cartucce di cui viene visualizzato è **M^LCMYKW^C**
- Quando due cartucce dello stesso colore sono impostate come WW or C_L^C_L, appaiono come W1W2 or C_L1C_L2.

5

Immettere il peso della cartuccia con **▲** o **▼** e premere **ENTER**.

MACHINE SET
CASE WEIGHT = 300g

- Il numero cambia di 1 g alla volta.

6

Premere **END** diverse volte per concludere.

Impostare il suono dei tasti

Impostare un'unità di misura da usare nella macchina.

1

Premere **FUNCTION** in LOCAL mode.

< LOCAL >

2

Selezionare [MACHINE SET] premendo i tasti  o  e poi premere il tasto **ENTER**.

FUNCTION
MACHINE SET < ENT >

3

Selezionare [KEY BUZZER] premendo i tasti  o  e poi premere il tasto **ENTER**.

MACHINE SET
KEY BUZZER < e n t >

4

Selezionare [ON/OFF] premendo i tasti  o  e poi premere il tasto **ENTER**.

MACHINE SET
KEY BUZZER : **OFF**

5

Premere **END** diverse volte per terminare l'impostazione.

Important!

• Il suono del cicalino non può essere cancellato anche impostandolo su spento (OFF) nei casi di Errore / Avvertimento / Completamento di un'operazione.

CAPITOLO 4

Manutenzione



Questa sezione descrive le procedure necessarie per utilizzare più facilmente la macchina.

Manutenzione di routine.....	4-2	Quando l'inchiostro di scarto è pieno	4-14
Quando la macchina è inattiva per lungo tempo.....	4-2	Smaltimento dell'inchiostro di scarto	4-14
Precauzioni da adottare durante le operazioni di pulizia.....	4-2	Smaltimento dell'inchiostro nel recipiente della spazzola.....	4-16
Pulizia delle superfici esterne.....	4-3	Sostituire il filtro.....	4-18
Pulizia del piano stampa.....	4-3	Lavare l'ugello.....	4-20
Cartuccia d'inchiostro.....	4-4	Lavare il passaggio dello scarico dell'inchiostro... ..	4-22
Sostituire una cartuccia di inchiostro.....	4-4	Quando non si usa la macchina per molto tempo (CUSTODY WASH)	4-24
Impostare il set dell'inchiostro.....	4-5	Lavare la testa	4-26
Problemi con la cartuccia.....	4-8	Eseguire il riempimento con l'inchiostro.....	4-28
Cartuccia d'inchiostro da 600ml Ink... ..	4-9	Impostare il tempo di pulizia del lato con gli ugelli	4-29
Registrare il peso della cartuccia.....	4-9	Manutenzione dell'inchiostro bianco	4-30
Registrare il peso della cartuccia.....	4-10	Pulizia della spazzola.....	4-32
Registrare il peso della cartuccia (dopo LVL LOW / LVL END)	4-11	Rifornimento della miscela antigelo.	4-34
Evitare gocce d'inchiostro durante la stampa.....	4-12	Rifornire di miscela antigelo	4-35

Manutenzione di Routine

Assicurarsi di svolgere i lavori di manutenzione per il dispositivo quando è necessario o periodicamente in modo da poter usare la macchina per un lungo periodo e poterne mantenere la precisione di stampa.

Quando la macchina è inattiva per lungo tempo



- Assicurarsi di spegnere l'interruttore principale sul lato destro della macchina. (Cfr.P.1-4)
- Rimuovere il materiale dalla macchina.

Precauzioni da adottare durante le operazioni di pulizia



- Non smontare mai la macchina. Smontare la macchina può provocare pericolo di folgorazione o danni alla macchina.
- Prevenire qualsiasi ingresso di umidità nella macchina. La presenza di umidità nella macchina può provocare pericolo di folgorazione o danni alla macchina.
- Prima di iniziare qualsiasi lavoro di manutenzione sulla macchina, assicurarsi di spegnere l'interruttore principale e staccare la spina del cavo di alimentazione, per evitare incidenti ed infortuni imprevedibili.
- Non usare benzina, solvente o agenti chimici che contengano abrasivi. Tali materiali possono deteriorare o deformare la superficie degli sportelli.
- Non applicare oli lubrificanti o simili su qualsiasi parte all'interno della macchina. In caso contrario il meccanismo di stampa potrebbe rovinarsi e smettere di funzionare.



- Se acqua o alcool vengono in contatto con l'inchiostro UV, si verifica flocculazione / coagulazione dell'inchiostro stesso. Assicurarsi di non usare acqua o alcool nelle vicinanze della testa di stampa, né tantomeno sugli ugelli.
- La macchina utilizza inchiostro che indurisce per esposizione ai raggi ultravioletti (inchiostri UV). Quando si effettua la manutenzione giornaliera di routine, assicurarsi di indossare sempre guanti ed occhiali di sicurezza (in dotazione).

Pulizia delle superfici esterne

Se le superfici esterne della macchina dovessero essere macchiate, inumidire un panno soffice con acqua o detergente neutro diluito in acqua, eliminare l'eccesso d'acqua spremendo e passare il panno sulle superfici da pulire.

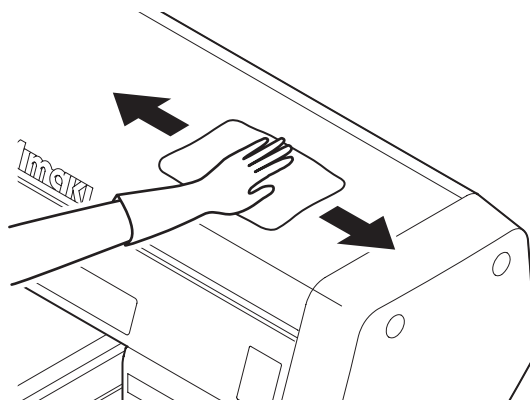

Pulizia del piano stampa

Il piano di stampa può sporcarsi facilmente di fibre e polvere della carta o simili in conseguenza del taglio del materiale.

Per macchie visibili, passare un pennello morbido, un panno asciutto, asciugatutto in carta o simili.

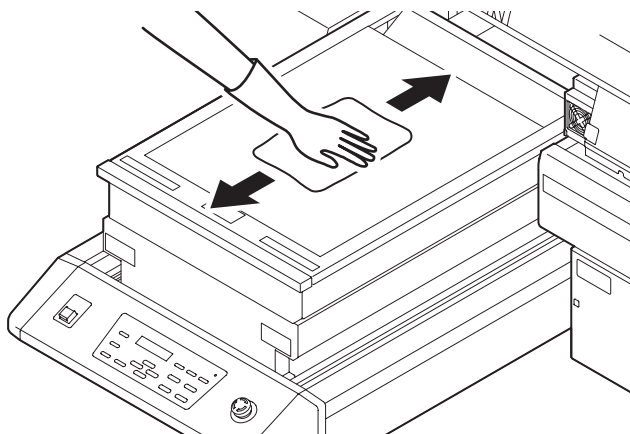

Important!

- Assicurarsi di pulire la feritoia del telaio del piano stampa, i recessi per le dime e simili anfratti poiché polvere e sporco si accumulano facilmente in posizioni come quelle.



- Se macchiato d'inchiostro, passare un tovagliolo di carta imbevuto di una piccola quantità di liquido di pulizia.

Cartuccia di inchiostro

Sostituire una cartuccia di inchiostro

La sostituzione delle cartucce d'inchiostro è richiesta nei seguenti casi.

Display	Profilo
<pre>< LOCAL > INK NEND M_-----</pre>	<p>Il livello di inchiostro in una cartuccia è basso.</p> <ul style="list-style-type: none">La stampa può continuare ma l'inchiostro potrebbe terminare durante la stampa. Si raccomanda di sostituire la cartuccia al più presto.La schermata mostrata sulla sinistra indica che la cartuccia del magenta è in via di esaurimento.
<pre>< LOCAL > INK END M_-----</pre>	<p>L'inchiostro in una cartuccia è terminato.</p> <ul style="list-style-type: none">Non è possibile continuare la stampa. Rimpiazzare immediatamente con una cartuccia nuova.La schermata mostrata sulla sinistra indica che la cartuccia del magenta è del tutto esaurita.

1 Premere **FUNCTION** in LOCAL mode.

```
< LOCAL >
```

2 Selezionare [MAINTENANCE] premendo i tasti **▲** o **▼** e poi premere il tasto **ENTER**.

```
FUNCTION
MAINTENANCE  < ENT >
```

3 Selezionare [STATION] premendo i tasti **▲** o **▼** e poi premere il tasto **ENTER**.

```
MAINTENANCE
STATION      < ent >
```

4 Premere **ENTER**.

- La testa di stampa si muove in avanti.

```
STATION
MENT : EXCH CARTRIDGE
```

5 Togliere la cartuccia d'inchiostro da sostituire.

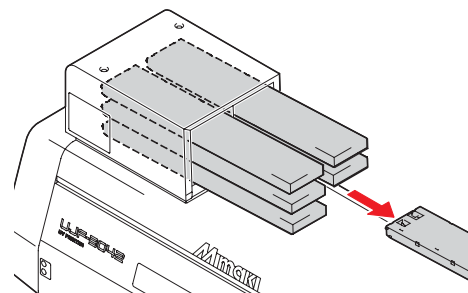

6 Installare una nuova cartuccia.

- Come mostrato nel disegno, inserire la cartuccia con il chip IC sul lato superiore.

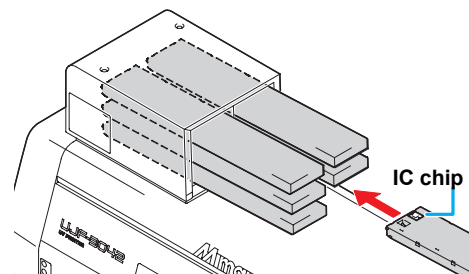

7 Dopo la sostituzione della cartuccia, premere **ENTER**.

- La testa di stampa ritorna sul retro della macchina.

```
STATION
COMPLETED  : ent
```

8 Premere **END** per terminare l'impostazione.

Impostare il set dell'inchiostro

Impostare il set dell'inchiostro quando cambiate il tipo d'inchiostro. Contattate un distributore nella vostra zona.

Quando sostituite l'inchiostro con un altro tipo, lavate tutte le teste.

Per la sostituzione lo schema è il seguente:

Set inchiostro prima della sostituzione	Set inchiostro dopo la sostituzione	Procedura
MCYKW ^C _L	MCYK_ _	Solo lavaggio della terza testa
MCYKWW		
MCYK ^C _L ^C _L		
MCYKW ^C _L	MCYKWW	Riempimento della terza testa dopo il lavaggio
	MCYK ^C _L ^C _L	
MCYKWW	MCYKW ^C _L	
	MCYK ^C _L ^C _L	
MCYK ^C _L ^C _L	MCYKW ^C _L	
	MCYKWW	
MCYK_ _	MCYKW ^C _L	Solo riempimento della terza testa
	MCYKWW	
	MCYK ^C _L ^C _L	

1

Premere **FUNCTION** in local mode.

< LOCAL >

2

Selezionare [MAINTENANCE] premendo  o  e poi premere **ENTER**.

FUNCTION
MAINTENANCE < ENT >

3

Selezionare [INK SET] premendo  o  e poi premere **ENTER**.

MAINTENANCE
INK SET < ent >

4

Selezionare l'inchiostro premendo  o , e poi premere **ENTER**.

INK SET [LH - 100]
SELECT : MCYKW^C_L

- Selezionare dai seguenti set d'inchiostro
MCYKW^C_L / MCYKWW / MCYK^C_L^C_L / MCYK_ _
- Quando avete cambiato il set d'inchiostro, andate al passaggio seguente.

4

Manutenzione



- Vengo visualizzati i passaggi da 5 a 10 quando è necessario il lavaggio.

5**Estraete le cartucce d'inchiostro dalla stazione per l'inchiostro.**

- Quando le cartucce sono state estratte, inizia l'operazione di scarico dell'inchiostro.

WASH
REMOVE CARTRIDGE



WASHING
PLEASE WAIT

6**Selezionare il lavaggio della testa o meno per ogni testa e premere **ENTER**.**

- (1) Selezionare la testa con .
- (2) Selezionare il lavaggio (mostra il No. della testa) o no (mostra "_") con il tasto .

WASHING
HEAD [MCYKW^c_L]

Important!

- Quando cambiate un set di colori sulla testa o il tipo d'inchiostro, assicuratevi di eseguire il lavaggio della testa.

7**Quando viene mostrata la schermata riportata a destra, mettete il liquido detergente (SPC-0516FS) nella stazione per l'inchiostro.**

- Inizia il lavaggio della testa.
- Ripetere i passi da 7 a 8 per ogni testa da lavare.

WASH _ _ _ _ W^c_L
SET WASHING LIQUID



WASHING
PLEASE WAIT

8**Rimuovere la cartuccia di liquido detergente.**

WASH _ _ _ _ W^c_L
REMOVE CARTRIDGE



WASHING
PLEASE WAIT

9**Mettere di nuovo la cartuccia di liquido detergente nella stazione.**

WASH _ _ _ _ W^c_L
SET WASHING LIQUID



WASHING
PLEASE WAIT

10**Rimuovere la cartuccia di liquido detergente.**

WASH _ _ _ _ W^c_L
REMOVE CARTRIDGE



WASHING
PLEASE WAIT

11 Quando compare la schermata di destra, mettere 5 cc di liquido detergente nel tubo di ventilazione per lavarlo.

- Quando il lavaggio è terminato, premere **ENTER**.

```
TUBE CLEANING
COMPLETED      : e n t
```

12 Premere **ENTER**.

```
WASH
COMPLETED      : e n t
```



- I passaggi da 13 a 14 sono visualizzati quando è necessario il riempimento.

13 Inserire la cartuccia d'inchiostro da riempire.

- Quando la cartuccia giusta è inserita, inizia il riempimento automatico d'inchiostro.

```
FILL UP INK ____WW
SET CARTRIDGE
```



```
FILL UP
***-----
```

14 Rimuovere l'aria dalla porta dell'inchiostro della cartuccia riempita.

- Rimuovere l'aria con una siringa finché non esce inchiostro dalla fessura. Quando è stata tolta tutta l'aria, premere **ENTER**.

```
FILL UP INK
Please deflate : e n t
```



```
FILL UP
***-----
```

Problemi con la cartuccia

Quando viene rilevato un problema con una cartuccia, il display mostra un messaggio di avvertimento. La stampa, la pulizia e tutte le altre attività che utilizzano inchiostro sono inibite. In questo caso, sostituire immediatamente la cartuccia in questione.



- Non lasciare montata in macchina la cartuccia esaurita per lunghi periodi, poiché potrebbe causare occlusioni dell'ugello con conseguente intervento del servizio di assistenza.

1

Viene visualizzato un messaggio di errore sul display.

- Vedi P.5-4 "Cause di messaggi di errore sul display LCD".

```
<LOCAL>
INK END          MCKYKWR
```

2

Premere **ENTER**.

```
<LOCAL>          MCKYKWR
REMAIN          999999
```

3

Premere di nuovo **ENTER**.

- Il menu torna automaticamente a LOCAL mode, se non vengono riscontrate altre anomalie.
- Se due o più cartucce presentano problemi, premere il tasto [ENTER] nuovamente per visualizzare la seconda cartuccia.
- Dopo avere visualizzato tutte le cartucce con problemi, il menu torna automaticamente in LOCAL mode.

```
<LOCAL>
INK END          MCKYKWR
```

```
<LOCAL>
NO CARTRDGE     MCKYKWR
```

```
<LOCAL>
WRNG INK IC     MCKYKWR
```

```
<LOCAL>
INK NEND        MCKYKWR
```

```
<LOCAL>
Expiration      MCKYKWR
```

```
<LOCAL>
Color of INK    MCKYKWR
```

```
<LOCAL>
INK TYPE        MCKYKWR
```

```
<LOCAL>
CARTRIDGE       MCKYKWR
```

Cartuccia d'inchostro da 600ml

Per usare la cartuccia d'inchostro da 600ml, registrate il peso della scatola (questa pagina) e il peso della cartuccia (pagina seguente). Vi preghiamo di preparare la vostra bilancia (tarata fino a 1200gdi 1g).

Registrare il peso della scatola

Prima di tutto, registrare il peso della scatola con le procedure seguenti.

Per la cartuccia da 600ml, questa macchina ricalcola la quantità rimanente d'inchostro dal peso della scatola registrato.

1 Pesate la scatola di una cartuccia vuota sulla bilancia.

- Non attaccate il chip IC e l'imballaggio dell'inchostro quando la pesate.

2 Preparate la cartuccia da 600ml.

- Caricate il chip IC e l'imballaggio dell'inchostro in una cartuccia vuota.

3 Impostate la cartuccia da 600ml in local mode.

< LOCAL >

4 Immettete il peso controllato al passo 1 premendo il tasto o , e poi premere .

CART. S I o t M _ _ _ _ _
C A S E W E I G H T = 3 2 5 g

- Se vengono trovate altre cartucce da 600ml, viene visualizzata un'altra schermata di immissione. Ripetere i passi da 1 a 4.
- Quando sono stati immessi tutti i pesi delle scatole, la macchina ritorna in local mode per permettere il disegno o la pulizia.

< LOCAL >



- Premere  per cancellare l'immissione del peso, ma compare la schermata mostrata a destra in modalità locale e la cartuccia da 600ml non è valida finchè non viene immesso il peso.

< LOCAL >
C a s e W e i g h t M _ _ _ _ _

- Se si cancella l'immissione del peso, estraete e reinserte la cartuccia per visualizzare di nuovo la schermata d'immissione del peso. Immettere il peso.
- Se si sostituisce la scatola, registrate di nuovo il peso della scatola da [MACHINE SET]. ( P.3-24)

Registrare il peso della cartuccia

Dopo aver riempito d'inchiostro la cartuccia da 600ml, registrate il peso.

1

Dopo il riempimento con l'inchiostro, premete **END** più volte.

2

Premere .

- Viene visualizzata una schermata d'immissione per il peso.

```
InkLevelSet M_-----  
Exec < > Cancel
```

3

Rimuovere la cartuccia in questione e pesatela sulla bilancia.

4

Inserite la cartuccia da 600ml, immettete il peso premendo  o , e poi premere

ENTER.

```
InkLevelSet M_-----  
WEIGHT = 789g
```

5

Premere **ENTER** di nuovo.

- Se vengono trovate altre cartucce da 600ml, viene visualizzata una schermata di immissione. Ripetere i passi da 2 a 5.
- Quando sono stati immessi tutti i pesi delle cartucce da 600ml, la macchina ritorna in local mode per permettere il disegno o la pulizia.

```
InkLevelSet M_-----  
789g OK? :ent
```

```
<LOCAL>
```



- Premere  per cancellare l'immissione del peso, ma compare la schermata mostrata a destra in the local mode, e la cartuccia cancellata non è valida finché non viene immesso il peso.
- Se si cancella l'immissione del peso, estraete e reinserte la cartuccia per visualizzare di nuovo la schermata d'immissione del peso.

```
<LOCAL>  
Ink Weight M_-----
```

Registrare il peso della cartuccia (dopo LVL LOW / LVL END)

La cartuccia da 600ml è a un livello basso quando rimangono 60ml di inchiostro o meno, ed è a livello fine quando ne rimangono 25ml o meno.

In questo caso, registrate il peso della cartuccia sulla schermata d'immissione che viene visualizzata. Una cartuccia a livello basso o livello fine non può essere usata finché non si immette il peso.

1

Quando compare la schermata mostrata a destra, premere .

```
InkLevelSet M_-----
Exec < > Cancel
```

- Questa schermata appare quando si ritorna in local mode dopo LVL LOW o LVL END.

2

Rimuovere la cartuccia in questione e pesatela sulla bilancia.

3

Inserite la cartuccia da 600ml, immettete il peso premendo   e premete il tasto .

```
InkLevelSet M_-----
WEIGHT = 450g
```

4

Premete  di nuovo.

- Se vengono trovate altre cartucce da 600ml, viene visualizzata una schermata di immissione. Ripetere i passi da 1 a 4.

```
InkLevelSet M_-----
450g OK? :ent
```



- Dopo LVL LOW e dopo che avete immesso il peso della cartuccia, se rimangono 31ml d'inchiostro o più, potete stampare come il solito. Poi, quando l'inchiostro viene usato e ne rimangono 30 ml o meno, lo stato diventa INK NEAR END.
- Dopo LVL LOW e dopo che avete immesso il peso della cartuccia, se rimangono 30ml d'inchiostro o meno, lo stato diventa INK NEAR END.
- Se lo stato diventa INK NEAR END, potete disegnare, ma non potete eseguire la pulizia né il riempimento con l'inchiostro della testa in questione.
- Dopo LVL LOW e dopo che avete immesso il peso della cartuccia, se rimangono 26ml d'inchiostro o meno, lo stato diventa INK NEAR END.
- Dopo LVL LOW e dopo che avete immesso il peso della cartuccia, se rimangono 25ml d'inchiostro o meno, lo stato di LVL END non viene eliminato. Usate una nuova cartuccia d'inchiostro.

```
<LOCAL>
INK NEAR ENDMC_-----
```



- Premete  per cancellare l'immissione del peso, ma compare la schermata di destra in local mode, e la cartuccia cancellata non è valida finché non viene immesso il peso.

```
<LOCAL>
INK LVL LOW M_-----
```

```
<LOCAL>
INK LVL END M_-----
```

- Se si cancella l'immissione del peso, estraete e reinserte la cartuccia per visualizzare di nuovo la schermata d'immissione del peso.
- Se il peso totale immesso supera 1000ml, si verifica di nuovo l'errore "Save Failure" e i dati immessi non sono validi.

4

Manutenzione

Evitare gocce di inchiostro durante la stampa

Durante la stampa, la nebbia d'inchiostro può generare gocce d'inchiostro sotto il carrello. Poiché queste gocce possono cadere sul materiale macchiandolo o generare perdite di nitidezza e punti mancanti, pulire periodicamente la parte inferiore del carrello.

Attrezzatura	• Tamponcini di pulizia UJ (SPC-0386)	• Guanti
	• Occhiali di sicurezza	

1 Accendere la macchina.

• Dopo l'inizializzazione, viene visualizzato [LOCAL].

2 Premere **FUNCTION** in LOCAL mode.

< LOCAL >

3 Selezionare [MAINTENANCE] premendo i tasti o e poi premere il tasto **ENTER**.

FUNCTION
MAINTENANCE < ENT >

4 Selezionare [STATION] premendo i tasti o e poi premere il tasto **ENTER**.

MAINTENANCE
STATION < e n t >

5 Selezionare [HEAD MENT] premendo i tasti o e poi premere il tasto **ENTER**.

STATION
MENT : HEAD MENT

• Il carrello si sposta fino al centro della parte anteriore della macchina.

6 Aprire lo sportello anteriore del piano di stampa.

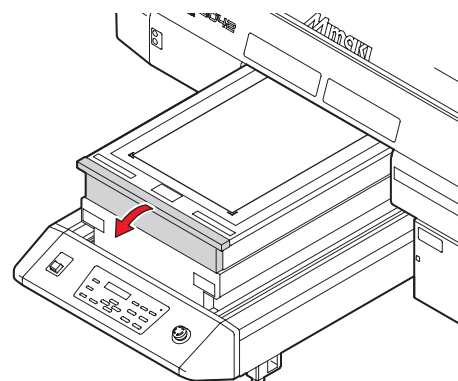

7

Intingere il tampone di pulizia nel liquido di pulizia e pulire le superfici laterali della testa di stampa.

- Non pulire la testa di stampa dove appaiono gli ugelli. Questo potrebbe provocare l'occlusione degli ugelli stessi.
- Per acquistare gli speciali tamponi di pulizia, contattare il vostro distributore locale.

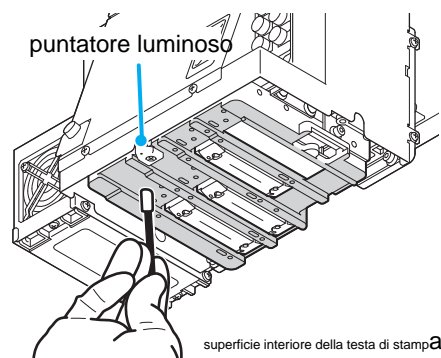

- Fare attenzione a non bagnare il puntatore luminoso col liquido di pulizia.

8

Bagnate d'alcool la spazzola (in dotazione) e pulite l'uscita per le irradiazioni LED-UV.

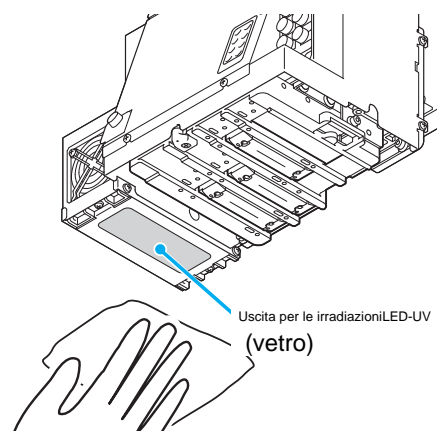

9

Dopo la pulizia, chiudere il coperchio anteriore e premere

ENTER .

- Comincia l'inizializzazione.

STATION
COMPLETED : e n t

Quando l'inchiostro di scarto è pieno

L'inchiostro scartato nell'operazione di pulizia della testa di stampa si raccoglie nel serbatoio dell'inchiostro di scarto ed in quello della spazzola.

Controllare periodicamente il serbatoio dell'inchiostro di scarto ed il recipiente della spazzola e smaltire l'inchiostro quando essi sono pieni.

Se appare un messaggio di avvertimento come "WS INKTANK CHK" oppure "WIPER BOTTLE", controllare sia il serbatoio dell'inchiostro di scarto che il recipiente della spazzola.



- Se si desidera un serbatoio di riserva per l'inchiostro di scarto, contattare un distributore locale oppure il nostro ufficio.

- Preparare un serbatoio di polietilene (polietilene) per ricevere e smaltire l'inchiostro di scarto.



- Quando l'inchiostro si sta scaricando, come per la pulizia della testa, aspettare che lo scarico sia completato prima di procedere.

- Maneggiare con cura il serbatoio dell'inchiostro di scarto per evitare versamenti accidentali dell'inchiostro stesso.

- Smaltire l'inchiostro di scarto quando ha raggiunto circa la metà della capienza del serbatoio.

Attrezzatura

• Guanti

• Occhiali di sicurezza

Smaltimento dell'inchiostro di scarto

1 Accendere la macchina.

- Dopo l'inizializzazione, viene visualizzato [LOCAL].

2 Premere **FUNCTION** in LOCAL mode.

< LOCAL >

3 Selezionare [MAINTENANCE] premendo i tasti o e poi premere il tasto **ENTER**.

FUNCTION
MAINTENANCE < ENT >

4 Selezionare [STATION] premendo i tasti o e poi premere il tasto **ENTER**.

MAINTENANCE
STATION < e n t >

5 Selezionare [MENT:WASTE TANK] premendo i tasti o e poi premere il tasto **ENTER**.

STATION
MENT :WASTE TANK

6 Aprire lo sportello del serbatoio dell'inchiostro di scarto.

- Premere leggermente per sganciare, lo sportello si apre verso la parte anteriore.

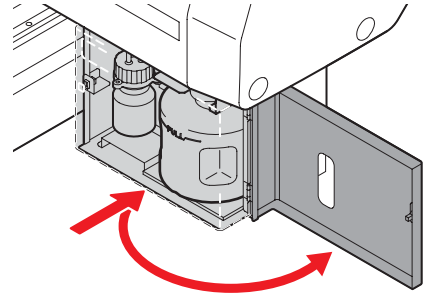

7 Estrarre il serbatoio dell'inchiostro di scarto.

- Alzare leggermente il serbatoio, poi tirarlo all'esterno.

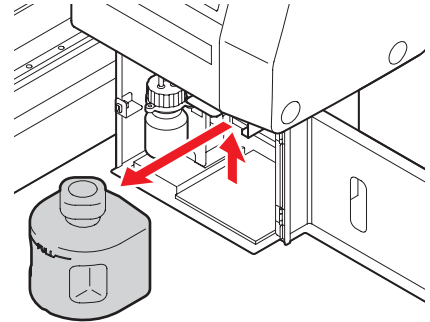

8 Versare l'inchiostro di scarto in un recipiente di politene provvisto di tappo.

- Prima di travasare l'inchiostro disporre della carta sul pavimento per evitare di macchiarlo.
- Smaltire l'inchiostro nel pieno rispetto della legislazione vigente.

9 Reinscrivere il serbatoio nella sua sede e richiudere lo sportello.

- (1) Reinstallare seguendo la stessa procedura all'inverso.
- (2) Chiudere lo sportello del serbatoio dell'inchiostro di scarto.

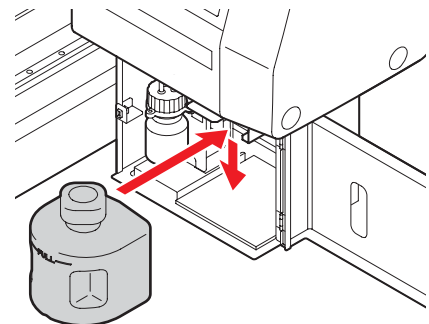

Smaltimento dell'inchiostro nel recipiente della spazzola

1 Accendere la macchina.

- Dopo l'inizializzazione, viene visualizzato [LOCAL].

2 Premere **FUNCTION** in LOCAL mode.

< LOCAL >

3 Selezionare [MAINTENANCE] premendo i tasti o e poi premere il tasto **ENTER**.

FUNCTION
MAINTENANCE < ENT >

4 Selezionare [STATION] premendo i tasti o e poi premere il tasto **ENTER**.

MAINTENANCE
STATION < ent >

5 Selezionare [MENT:WIPER BOTTLE] premendo i tasti o e poi premere il tasto **ENTER**.

STATION
MENT : WIPER BOTTLE

6 Aprire lo sportello del serbatoio dell'inchiostro di scarto.

- Premere leggermente per sganciare, lo sportello si apre verso la parte anteriore.

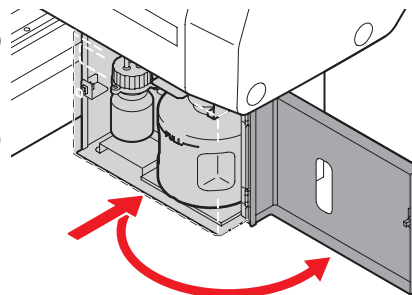

7 Estrarre il recipiente della spazzola e smaltire l'inchiostro di scarto.

- Girare il recipiente trattenendo il coperchio, estrarre il recipiente e smaltire l'inchiostro di scarto in esso contenuto.
- Smaltire l'inchiostro di scarto secondo le leggi locali vigenti.

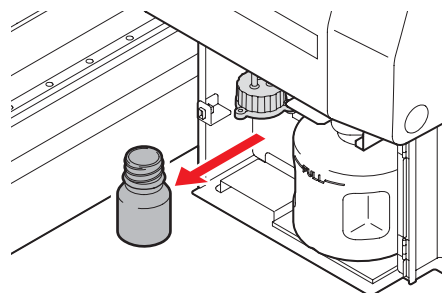

8

Reinserire nella macchina il recipiente della spazzola.

- (1) Girare il contenitore trattenendo il coperchio e fissarlo di nuovo nella sua sede.
- (2) Chiudere il coperchio del serbatoio dell'inchiostro di scarto.

9

Premere **ENTER**.

STATION
COMPLETED : e n t

10

Premere **END** per terminare l'impostazione.

Sostituire il filtro

Per assicurare una lunga vita operativa della macchina, pulire il filtro regolarmente (circa una volta alla settimana).



• Indossare i guanti e gli occhiali di sicurezza in dotazione. L'inchiostro potrebbe schizzare negli occhi.



• Se una vite dovesse cadere e perdersi durante il rimontaggio del filtro, contattare il distributore locale od il nostro ufficio.

Attrezzatura	• Filtro dell'unità LED UV (SPC-0657)	• Filtro di assorbimento nebbia inchiostro (SPC-0656)
	• Guanti	• Carta per asciugare

1 Premere **FUNCTION** in LOCAL mode.

< LOCAL >

2 Selezionare [MAINTENANCE] premendo i tasti  o  e poi premere il tasto **ENTER**.

FUNCTION
MAINTENANCE <ENT >

3 Selezionare [STATION] premendo i tasti  o  e poi premere il tasto **ENTER**.

MAINTENANCE
STATION <ent >

4 Selezionare [MENT:CHECK FILTER] premendo i tasti  o  e poi premere il tasto **ENTER**.

STATION
MENT :CHECK FILTER

5 Aprire lo sportello frontale.

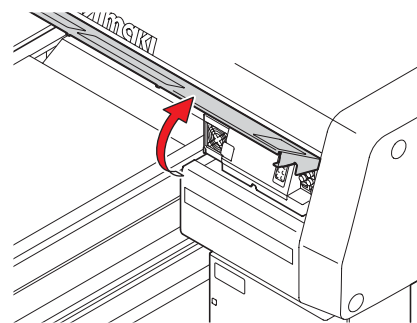

6 Estrarre il supporto del filtro.

- Svitare e tirare la manopola bianca di destra.
- Svitare la manopola bianca di sinistra ed estrarre il telaio reggifiltro.

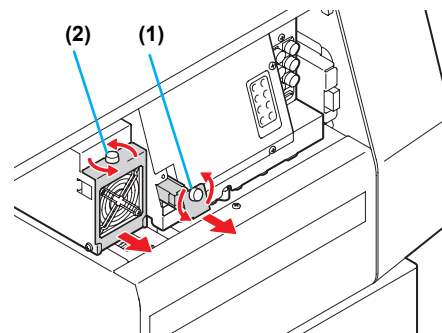

7 Sostituire i filtri (2).

- Sostituire entrambi i filtri.

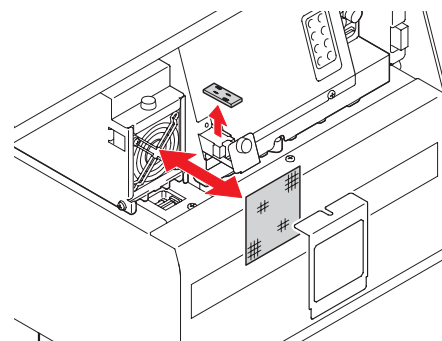

8 Reinstallare il supporto filtro.

- Reinstallare seguendo all'inverso la stessa procedura dei punti 5 e 6.

9 Premere **ENTER**.

- Comincia l'inizializzazione.

STATION
COMPLETED : e n t

Lavare l'ugello

Per evitare l'occlusione dell'ugello, eseguite il lavaggio dell'ugello alla fine del lavoro quotidiano.



- Indossare gli occhiali protettivi e i guanti in dotazione.

Strumenti	• Scovolo di pulizia UJ (SPC-0386)	• Guanti	* Occhiali
	• F-200 / LF-200 Liquido di pulizia (SPC-0568)		

1

Premere **FUNCTION** in local mode.

<LOCAL>

2

Selezionare [MAINTENANCE] premendo **▲** o **▼** e premere **ENTER**.

FUNCTION
MAINTENANCE <ENT>

3

Selezionare [STATION] premendo **▲** o **▼** e premere **ENTER**.

MAINTENANCE
STATION <ent>

4

Selezionare [MENT:NOZZLE WASH] premendo **▲** o **▼**, e premere **ENTER**.

STATION
MENT :NOZZLE WASH

- Il carrello si sposta a sinistra e la barra Y si sposta in avanti.

5

Impostare tutte le teste per eseguire il lavaggio e premere **ENTER**.

STATION
HEAD [1 2 3]

(1) Selezionare la testa con **◀** **▶**.

(2) Selezinare l'esecuzione (mostra il n della testa) o la non esecuzione (mostra "_") del lavaggio dell'ugello con **▲** **▼**.

6

Rimuovere il coperchio anteriore.

- (1) Spingere le due estremità del coperchio anteriore.
- (2) Tirare il coperchio in avanti mentre l'aprite verso l'alto.

- La spazzola si sposta in avanti.

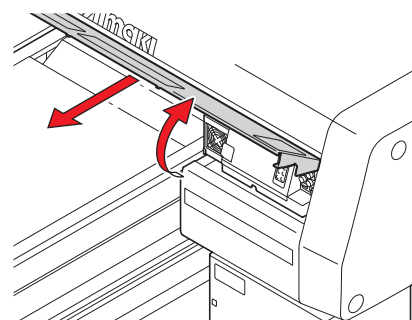

7

Bagnare lo scovolo per la pulizia nel liquido detergente e rimuovere lo sporco dell'ugello della spazzola.

- Pulire i punti mostrati a destra.

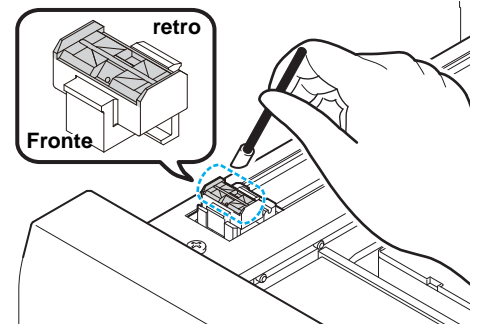

8

Mettere il liquido detergente nel contagocce e metterlo a gocce nei cappucci per riempirli.

- Riempire i tre cappucci di liquido detergente.



9

Rimettere il coperchio anteriore e premere **ENTER**

- Viene eseguita la chiusura.

Fill the liquid.
COMPLETED :ent

10

Impostare il tempo di attesa con **▲** o **▼** e poi premere **ENTER**.

- Solitamente impostate 10 min. (Valore impostato: tra 1 e 99 min)
- Dopo il tempo di attesa, la pulizia viene eseguita.

STATION
LEAVING : 1min



CLEANING ACTIVE
* * * - - - - -



- Regolate il tempo di attesa a seconda della frequenza d'uso o di quanto è sporco l'ugello.

11

Premere **END** per concludere.

Lavare il passaggio dello scarico dell'inchiostro

Lavate il passaggio dello scarico dell'inchiostro regolarmente per evitare l'occlusione degli ugelli della testa a causa della coagulazione dell'inchiostro all'interno del passaggio.

1 Premere **FUNCTION** in local mode.

< LOCAL >

2 Selezionare [MAINTENANCE] premendo **▲** o **▼**.

FUNCTION
MAINTENANCE < ENT >

3 Premere **ENTER**.

4 Selezionare [STATION] premendo **▲** o **▼**.

MAINTENANCE
STATION < ent >

5 Premere **ENTER**.

6 Selezionare [MENT:DISWAY WASH] premendo **▲** o **▼**.

STATION
MENT : DISWAY WASH

• Il carrello si sposta a sinistra e la barra Y si sposta in avanti.

7 Premere **ENTER**.

8 Rimuovere il coperchio anteriore.

- (1) Spingere le due estremità del coperchio anteriore.
- (2) Tirare il coperchio in avanti mentre lo aprite verso l'alto.

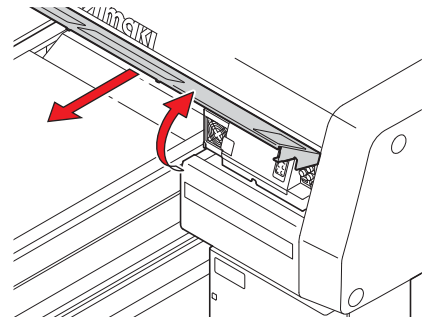

9

Mettere il liquido detergente nel contagocce e metterlo a gocce nei cappucci per riempirli.

- Riempite i tre cappucci di liquido detergente.

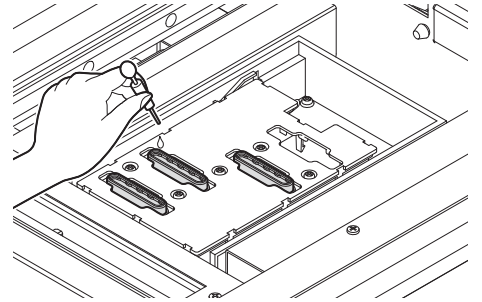

10

Rimettere il coperchio anteriore e premere **ENTER**

Fill the liquid.
COMPLETED :ent

- Viene eseguita la chiusura.

Quando non si usa la macchina per molto tempo (CUSTODY WASH)

Quando non si intende usare la macchina per una o più settimane, usate la funzione di pulizia per la custodia per la pulizia degli ugelli e il passaggio dello scarico dell'inchiostro. Dopo di che, mettere via la macchina



- Indossate gli occhiali protettivi e i guanti in dotazione.

Strumenti	• tampone(SPC-0386)	• Guanti	• Occhiali
		• F-200 / LF-200 liquido di pulizia (SPC-0568)	

1

Premere **FUNCTION** in local mode.

< LOCAL >

2

Selezionare **[MAINTENANCE]** premendo **▲** o **▼** e premere **ENTER**.

FUNCTION
MAINTENANCE < ENT >

3

Selezionare **[STATION]** premendo **▲** o **▼** e poi premere **ENTER**.

MAINTENANCE
STATION < ent >

4

Selezionare **[MENT:CUSTODY WASH]** premendo **▲** o **▼**, e premere **ENTER**.

STATION
MENT : CUSTODY WASH

- IL carrello si sposta a destra e la barra Y si sposta in avanti.
- La spazzola si muove in avanti.

5

Rimuovere il coperchio anteriore.

- (1) Premere le due estremità del coperchio anteriore.
- (2) Tirare il coperchio in avanti mentre l'aprite verso l'alto.

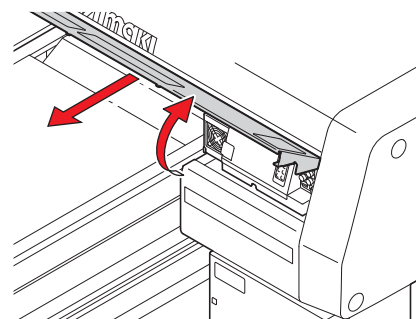

6

Bagnate lo scovolo per la pulizia nel liquido detergente e rimuovete lo sporco dell'ugello della spazzola.

- Pulire i punti mostrati a destra.

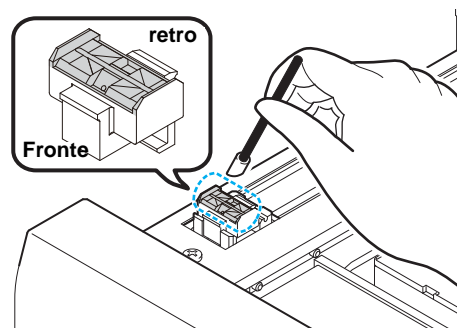

7

Mettere il liquido detergente nel contagocce e metterlo a gocce nei cappucci per riempirli.

- Riempite i tre cappucci di liquido detergente.



8

Rimettere il coperchio anteriore e premere **ENTER**

- Viene eseguita la chiusura.

Fill the liquid.
COMPLETED :ent

9

Impostare il tempo di attesa con **▲** o **▼**, e premere **ENTER**.

- Solitamente impostate 10 min. (Valore impostato: da 1 a 99 min)
- Dopo il tempo di attesa, pulizia viene eseguita.

STATION
LEAVING : 1min



CLEANING ACTIVE
* * * - - - - -

10

Premere **END** per finire.

Lavare la testa

Quando spostate la macchina e non la usate per molto tempo (per uno o più mesi), lavate la testa e il passaggio dello scarico dell'inchiostro secondo le procedure qui sotto:

Important!

- Questa macchina è fornita di tre teste.
- Per lavare una testa, sono necessarie come minimo due cartucce di liquido detergente (SPC-0516FS). Prima di eseguire il lavoro, preparate una nuova cartuccia di liquido detergente.
- Quando lavate tutte le teste allo stesso tempo, preparate sei cartucce di liquido detergente.
- Per ricominciare a disegnare, è necessario riempire di nuovo con inchiostro. (☞ P.4-28)

1

Premere **FUNCTION** in local mode.

<LOCAL>

2

Selezionare [MAINTENANCE] premendo **▲** o **▼** e poi premere **ENTER**.

FUNCTION
MAINTENANCE <ENT>

3

Selezionare [HEAD WASH] premendo **▲** o **▼** e poi premere **ENTER**.

MAINTENANCE
HEAD WASH <ENT>

4

Premere **▲**, **▼**, **◀** o **▶** per selezionare la la testa da lavare.

MAINTENANCE
HEAD [_ _ YK _ _]

(1) Selezionare la testa con **◀** **▶**

(2) Selezionare l'esecuzione/non esecuzione della pulizia con **▲** **▼**

- Selezionare l'esecuzione della pulizia per ogni testa.
- **Wash** : viene visualizzato il n. della testa da impostare.
- **Do not wash** : **ì_î** viene visualizzato.
- Quando lavate tutte le teste, visualizzate tutti i numeri delle teste.
- Quando lavate le teste una ad una, visualizzate un numero della testa (due)

5

Premere **ENTER**.

WASH
REMOVE CARTRIDGE

WASHING
PLEASE WAIT

6

Rimuovere la cartuccia d'inchiostro.

- Rimuovee tutte le cartucce d'inchiostro corrispondente alla testa selezionata al passo 4.
- Quando la cartuccia d'inchiostro è stata estratta, inizia lo scarico dell'inchiostro.
- Quando lo scarico dell'inchiostro è terminato, si visualizza la schermata di destra.

WASH
SET WASHING LIQUID

7 Mettere la cartuccia del liquido detergente nella stazione per l'inchiostro.

- Mettere la cartuccia per il liquido detergente nella fessura per la cartuccia corrispondente alla testa da lavare. La macchina inizia l'assorbimento del liquido detergente.
- Quando l'assorbimento del liquido detergente è terminato, viene visualizzata la schermata di destra.

WASH
REMOVE CARTRIDGE

8 Rimuovere la cartuccia di liquido detergente.

- Rimuovere tutte le cartucce di liquido detergente inserite.
- Quando togliete la cartuccia di liquido detergente, la macchina inizia a scaricare il liquido detergente.
- Quando lo scarico del liquido detergente è terminato, viene visualizzata la schermata a destra.

WASH
SET WASHING LIQUID

9 Ripetere le procedure ai passi 7 e 8.

- Di nuovo inserite/togliete la cartuccia di liquido detergente e lavate l'inchiostro rimanente nel passaggio per o scarico.
- Quando lo scarico del liquido detergente è terminato, viene visualizzata la schermata di destra.

TUBE CLEANING
COMPLETED : e n t

10 Premere **ENTER.**

- Qui non è necessario il lavoro di pulizia del tubo. Non fate niente e premete **ENTER**. Poi eseguite il lavoro dal passo 12.

TUBE CLEANING
COMPLETED : e n t

11 Pulire la spazzola.

- Bagnate lo scovolo per la pulizia nel liquido detergente e rimuovete lo sporco dell'ugello della spazzola.

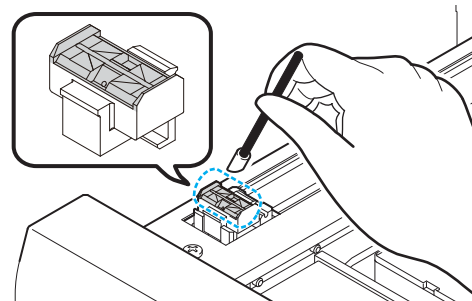
**12 Quando la pulizia della spazzola è terminata, premete**

ENTER .

- Se lavate un'altra testa di seguito, premete il tasto **ENTER** ed eseguite il lavoro dal passo 4.
- Quando terminate l'operazione, premete più volte **END**

MAINTENANCE
HEAD WASH <ENT>

Eseguire il riempimento con l'inchiostro

Quando il lavaggio della testa è terminato, viene visualizzato "NOT FILLUP" sulla schermata e il disegno non può essere eseguito così com'è.

Eseguire il riempimento con l'inchiostro in modo che possiate ricominciare il disegno dopo il lavaggio della testa.



- Il riempimento con l'inchiostro consuma più inchiostro della pulizia della testa. (☞ P.2-7). Prima di eseguire il riempimento con l'inchiostro, controllate che ne sia rimasto abbastanza nella cartuccia.

1

Premere **FUNCTION** in local mode.

< LOCAL >

2

Selezionare [MAINTENANCE] premendo  o  e poi premere **ENTER**.

FUNCTION
MAINTENANCE <ENT>

3

Selezionare [FILL UP INK] premendo  o  e poi premere **ENTER**.

MAINTENANCE
FILL UP INK <ENT>

4

Selezionare [TYPE:fillup] premendo  o  e premere **ENTER**.

FILL UP INK
TYPE:fillup

5

Premere , ,  o  per selezionare la testa da riempire.

FILL UP INK
HEAD [_YK_]

(1) Selezionare la testa con  o .

(2) Selezionare l'esecuzione/non esecuzione del riempimento con l'inchiostro con  o .

- Selezionare l'esecuzione del riempimento con l'inchiostro per ogni testa.
- **Fill up** : viene visualizzato il n della testa impostata.
- **Not fill up** : " _ " viene visualizzato
- Quando riempite tutte le teste, visualizzate tutti i numeri delle teste.

6

Premere **ENTER**.

- La macchina inizia il riempimento con l'inchiostro.

FILL UP INK

- Quando il riempimento con l'inchiostro è terminato, la barra Y si sposta in avanti e viene visualizzata la schermata a destra.
- Qui non è necessario il lavoro di sgonfiamento. Procedere al passo 7.

FILL UP INK
Please deflate :ent

7

Premere **ENTER**.

- La schermata ritorna su LOCAL.

8

Quando il riempimento con l'inchiostro è terminato, eseguite il disegno di prova (☞ P.2-6) per controllare il risultato del disegno.

- Se manca un ugello, eseguite la pulizia della testa(☞ P.2-7) e ripetete il disegno di prova.



- Quando eseguite il riempimento con una cartuccia da 600ml, è necessario immettere il peso della cartuccia dopo il riempimento. (☞ P.4-10)

Impostare il tempo di pulizia del lato con gli ugelli

Quando i tempi impostati per il disegno sono terminati, il lato della testa con gli ugelli viene pulito in automatico per rimuovere le goccioline d'inchiostro.

- 1** Premere **FUNCTION** in local mode. <LOCAL>
- 2** Selezionare [MAINTENANCE] premendo **▲** o **▼** e poi premere **ENTER**. FUNCTION
MAINTENANCE <ENT>
- 3** Selezionare [INT.WIPING] premendo **▲** o **▼** e poi premere **ENTER**. MAINTENANCE
INT.WIPING <ent>
- 4** Impostare il n di volte per la scansione (OFF / 1 to 255) premendo **▲** o **▼**, e poi premere **ENTER**. INT.WIPING
SCAN COUNT = OFF
 - Quando è impostato su [OFF], non viene eseguita la spazzolatura periodica.
- 5** Premere **END** per concludere.

Manutenzione dell'inchiostro bianco

L'inchiostro bianco precipita più facilmente di altri inchiostri.

- Se non si stampa da due settimane o più, l'inchiostro bianco può sedimentarsi all'interno delle cartucce inchiostro o della macchina.
- Se un inchiostro sedimenta, l'ugello può ostruirsi e non stampare più normalmente.
- Eseguire una regolare manutenzione per evitare la sedimentazione e conservare l'inchiostro bianco in buone condizioni.



• Assicuratevi di eseguire la seguente operazione almeno una volta alla settimana.

• Usare la cartuccia d'inchiostro specifica.

1

Premere **FUNCTION** in LOCAL mode.

<LOCAL>

2

Selezionare **[MAINTENANCE]** premendo i tasti  o  e poi premere il tasto **ENTER**.

FUNCTION
MAINTENANCE <ENT>

3

Selezionare **[WHITE MAINTENANCE]** premendo i tasti  o  e poi premere il tasto **ENTER**.

MAINTENANCE
WHITE MAINTAIN <ent>

4

Selezionare se eseguire la manutenzione dell'inchiostro bianco per ciascuna testina o meno e poi premere **ENTER**.

WHITE MAINTAIN
HEAD [MCYKWR]

(1) Selezionare la testina con i tasti  

(2) Selezionare se eseguire la manutenzione del Bianco oppure no (marcato con “*”) mediante i tasti  

4

Manutenzione

5

Estrarre le due cartucce di inchiostro bianco dalla stazione inchiostro.

- Quando vengono tirate fuori le due cartucce d'inchiostro bianco, inizia l'operazione di scarico dell'inchiostro bianco. (Quando il set d'inchiostro è W CL, tirate fuori la cartuccia d'inchiostro bianco e quella trasparente.)

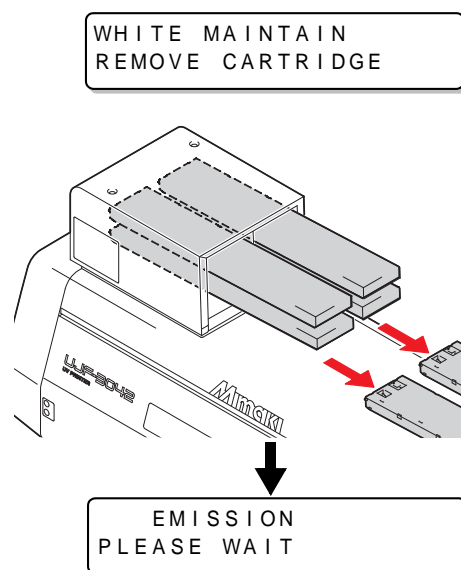

6

Agitare la cartuccia del bianco lentamente per circa 10 volte.

- Per evitare perdite di inchiostro durante l'agitazione della cartuccia, coprite saldamente la parte A sulla parte superiore della cartuccia e B nella parte inferiore con carta o simili, ed agitate la cartuccia lentamente.



Parte A
(orificio per inserire l'ago)

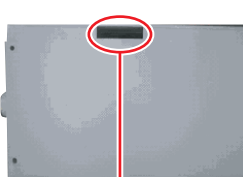

Parte B
(recesso nella superficie inf. della cartuccia)

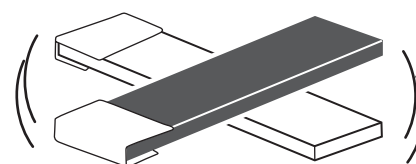

Occcludere saldamente con carta assorbente ed agitate lentamente

7

Quando viene visualizzata la schermata di destra, inserire di nuovo le due cartucce di bianco.

- Come mostrato nel disegno, inserire la cartuccia con il chip IC sul lato superiore.
- Quando sono inserite le due cartucce d'inchiostro bianco, inizia il riempimento. (quando il set è "W CL", inserite la cartuccia d'inchiostro bianco e quella trasparente.)

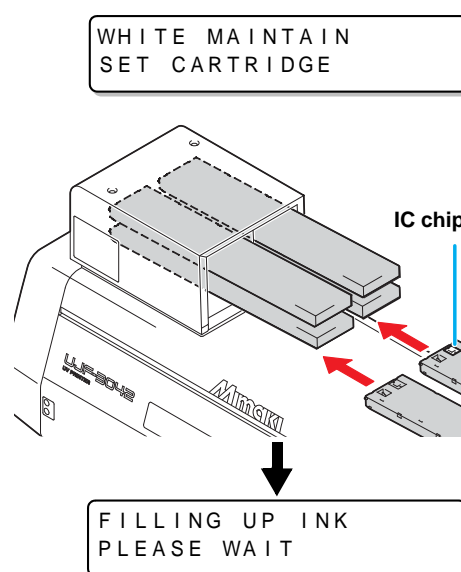

8

Quando viene visualizzato questo messaggio al termine del riempimento con inchiostro bianco, premete **END per concludere.**

MAINTENANCE
WHITE MAINTAIN <ent>

4

Manutenzione

Pulizia della spazzola

La spazzola asporta l'inchiostro aderito agli ugelli della testa di stampa.

La spazzola viene contaminata da inchiostro e polvere durante l'operazione della macchina. Per mantenere la testa di stampa in buone condizioni, pulire frequentemente la spazzola.



• Durante la pulizia, indossare senza eccezioni gli occhiali di sicurezza ed i guanti, onde evitare che inchiostro possa penetrare negli occhi.

Attrezzatura	• Tamponcini di pulizia UJ (SPC-0568)	• Guanti	• Occhiali di sicurezza
--------------	---------------------------------------	----------	-------------------------

1 Premere **FUNCTION** in LOCAL mode.

< LOCAL >

2 Selezionare [MAINTENANCE] premendo i tasti  o  e poi premere il tasto **ENTER**.

FUNCTION
MAINTENANCE < ENT >

3 Selezionare [MAINTENANCE] premendo i tasti  o  e poi premere il tasto **ENTER**.

MAINTENANCE
STATION < ent >

4 Selezionare [MENT:CHECK FILTER] premendo i tasti  o  e poi premere il tasto **ENTER**.

STATION
MENT : WIPER EXCHG

- Il carrello si sposta sulla sinistra.
- La spazzola si muove in avanti.

5 Aprire lo sportello frontale.

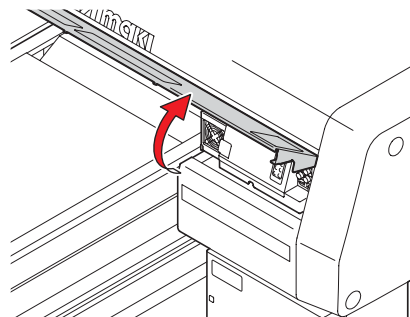

6 Pulire la spazzola con il tampone di pulizia.

- Pulire le parti come mostrato nell'immagine.
- Se molto sporco, sostituire il gommino di spazzolatura con uno nuovo (SPA 174).
Nell'inserire il gommino nuovo, fare attenzione al verso di montaggio.

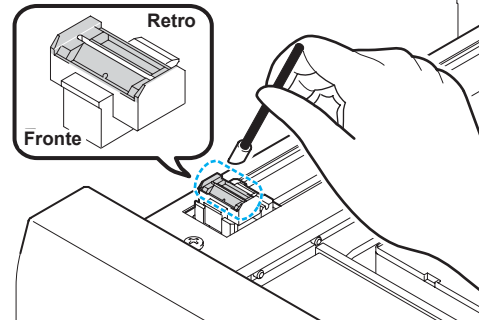

7 Dopo la pulizia, chiudere lo sportello anteriore e premere **ENTER.**

- Comincia l'inizializzazione.

STATION
COMPLETED : e n t

8 Premere **END per terminare l'impostazione.**

Rifornimento della miscela antigelo

Per raffreddare l'unità LED UV, versare nel serbatoio dell'apparato di raffreddamento una soluzione di antigelo miscelato con acqua.

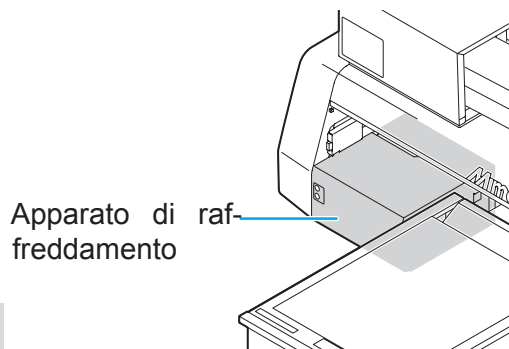

Precauzioni per il rifornimento



- Il rapporto tra acqua e liquido antigelo dovrebbe essere 2 (acqua) a 1 (antigelo).
- Quando si effettua il rifornimento del serbatoio acqua di raffreddamento con sola acqua, si può danneggiare l'unità UV per via di un possibile congelamento.



- Se si rifornisce il serbatoio acqua di raffreddamento con solo liquido antigelo, la macchina non funzionerà in maniera corretta e questo può causare un errore.
- Se la quantità di miscela antigelo dovesse ripetutamente diventare insufficiente, contattare il distributore locale oppure il nostro ufficio.
- Smaltire l'acqua miscelata con antigelo nel pieno rispetto di tutte le leggi vigenti.

Precauzioni nel maneggio del liquido anticongelante



- Usare sempre guanti ed occhiali di sicurezza quando si maneggia il liquido antigelo.



- Usare solo il liquido antigelo raccomandato da Mimaki. In caso contrario, l'apparato di raffreddamento acqua potrebbe risultarne danneggiato. Liquido antigelo fornito : SPC-0394 [1000cc x 2 flaconi]
- Non toccare il liquido antigelo a mani nude.



- In caso di contatto del liquido antigelo con pelle o abiti, è necessario lavare immediatamente con acqua e sapone. Se del liquido antigelo dovesse penetrare negli occhi, lavare immediatamente con abbondante acqua pulita. Poi consultare un medico al più presto.
- Conservare l'antigelo in luogo fresco e al riparo dalla luce.
- Conservare l'antigelo fuori dalla portata dei bambini.
- Per lo smaltimento del liquido antigelo rivolgersi ad aziende specializzate, specificandone la natura chimica.
- Prima di usare il liquido antigelo, leggere la relativa scheda di sicurezza. (MSDS).



- Se desiderate un serbatoio di raffreddamento acqua di riserva, contattare un distributore locale oppure il nostro ufficio.
- Preparare un recipiente dotato di tappo ermetico per contenere la soluzione scartata dal serbatoio raffreddamento acqua.
- Quando il livello del liquido nel serbatoio di raffreddamento è basso, viene visualizzato un messaggio di errore. In tal caso aggiungere miscela come descritto nella prossima pagina.

ERROR 705
WATER LACK

Rifornire di miscela antigelo

Se viene visualizzato il messaggio d'errore di basso livello di liquido antigelo, effettuare il rifornimento con una miscela di acqua e liquido antigelo.

1 Aprire l'ingresso di alimentazione acqua e lo sfiatatoio.

ingresso di alimentazione acqua
sfiatatoio

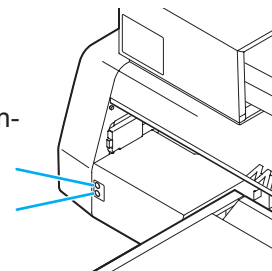

2 Rimuovere tutto il liquido rimanente nel serbatoio.

- (1) Rimuovere il liquido residuo nel serbatoio dal bocchettone di riempimento mediante la siringa in dotazione.
- (2) Versare il liquido di scarto nel recipiente di polietilene, provvisto di tappo ed avviatelo allo smaltimento.

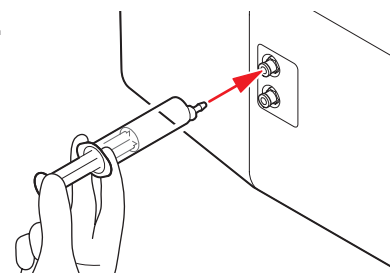

3 Mescolare l'acqua con liquido antigelo fresco.

- (1) Mescolare 1 parte di antigelo con 2 parti di acqua.
- (2) Versare la miscela così preparata nella siringa in dotazione.

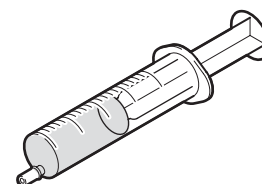

4 Rifornire di miscela antigelo.

- Rifornire il liquido nel serbatoio dal bocchettone di riempimento mediante la siringa in dotazione.
- Aspirare 50 ml di miscela nella siringa e spingerli nel serbatoio. Ripetere 9 volte per riempire il serbatoio (450 ml).

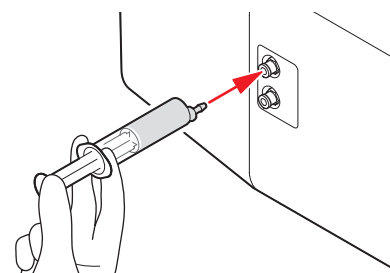

5 Richiudere l'ingresso di alimentazione acqua e lo sfiatatoio.

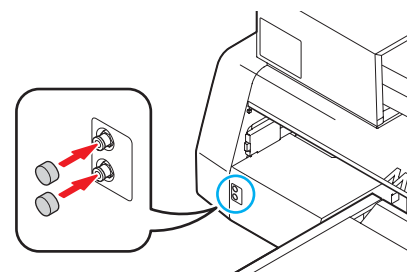

CAPITOLO 5

In caso di problemi



Il capitolo descrive le azioni da intraprendere per la correzione di problematiche della macchina o in caso di visualizzazione di messaggi di errore.

Prima di interpretare un evento come un problema.....	5-2
La macchina non si accende.....	5-2
La macchina non stampa.....	5-2
Se la qualità di stampa si deteriora.....	5-3
Risolvere l'occlusione degli ugelli.....	5-3
Cause di messaggi di errore sul display LCD.....	5-4
Messaggi di avvertimento.....	5-4
Messaggi di errore.....	5-6

Prima di interpretare un evento come un problema

Se il dispositivo presenta qualche problema, questa situazione è segnalata da un cicalino ed un messaggio di errore appare sul display. Eseguire appropriate azioni correttive a seconda del messaggio.

La macchina non si accende

Più spesso di quanto si pensi, ciò è dovuto ad una connessione impropria del cavo di alimentazione elettrica. Controllare che il cavo di alimentazione sia connesso correttamente alla presa ed al computer.

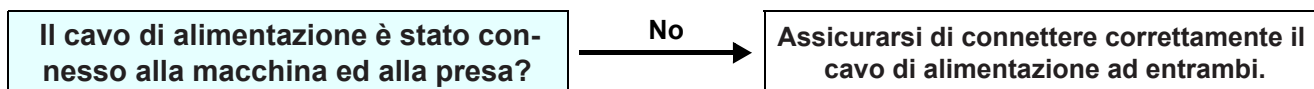

La macchina non stampa

Questo accade quando i dati non vengono inviati correttamente alla macchina. Può verificarsi anche quando una qualsiasi delle funzioni di stampa non esegue in maniera corretta oppure il materiale non è stato impostato correttamente.

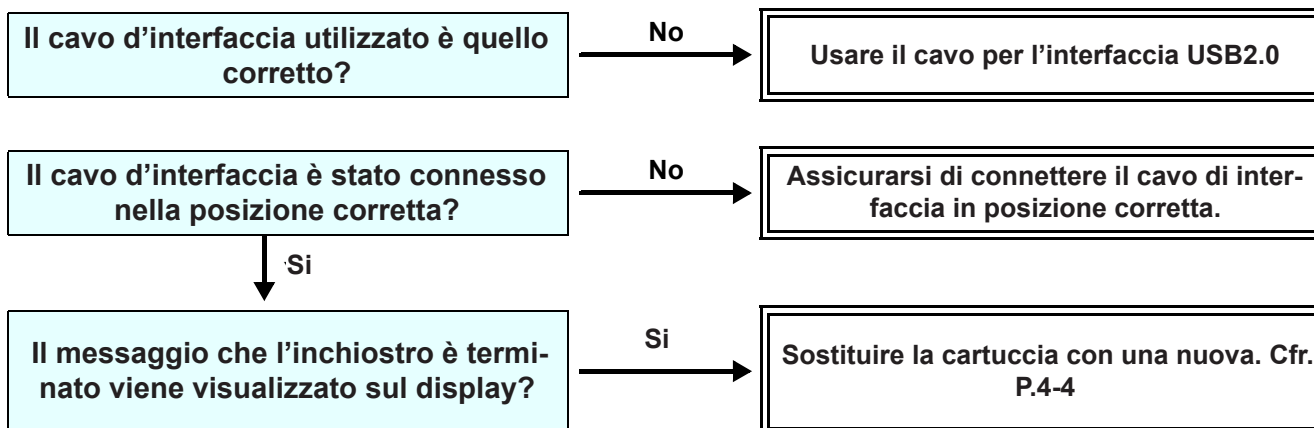

Se la qualità di stampa si deteriora

Eseguire le appropriate azioni correttive a seconda del problema.

In caso di insuccesso nel riportare il dispositivo alla normalità, rivolgersi al distributore MI-MAKI o al servizio di assistenza.

Difetto	Misura correttiva
Strisciate / stampa fuori fuoco.	(1) Eseguire la pulizia della testa. (Cfr. P.2-7). (2) Se ci sono pezzi di materiale nel percorso della testa di stampa, rimuoverli.
Caduta di grosse gocce di inchiostro sul supporto di stampa	(1) Eseguire la pulizia della testa. (Cfr. P.2-7). (2) Togliere la polvere dal materiale. (3) Togliere la polvere dal piano di stampa. (4) Pulizia del lato inferiore del carrello (Cfr. P.4-12).
Il supporto si solleva durante la stampa, bloccandola.	Impostare un nuovo materiale e riavviare la stampa.

Risolvere l'occlusione degli ugelli

Se l'occlusione degli ugelli non si è risolta dopo la pulizia della testa descritta a P.2-6, controllare i parametri seguenti.

Sostituire l'inchiostro come da P.4-4.

Cause di messaggi di errore

Se il dispositivo presenta qualche problema, questa situazione è segnalata da un cicalino ed un messaggio di errore appare sul display. Eseguire appropriate azioni correttive a seconda del messaggio.

Messaggi di avvertimento

Messaggio	Soluzione
<LOCAL> NO CARTRIDGE	• Inserire la(e) cartuccia(e) segnalata(e) sul display. (👉 P.4-4)
<LOCAL> INK NEAR END	• Sostituire la cartuccia d'inchiostro segnalata appena possibile. (👉 P.4-4)
<LOCAL> INK END	• Sostituire la cartuccia d'inchiostro segnalata sul display. (👉 P.4-4)
<LOCAL> Expiration	• L'inchiostro è scaduto. Sostituire la cartuccia con una nuova. (👉 P.4-4)
<LOCAL> INK TYPE	• Controllare che il tipo di cartuccia inserita sia corretto.
<LOCAL> Color of INK	• Controllare che il colore segnalato sul display e quello effettivo della cartuccia inserita siano uguali.
<LOCAL> NON-ORIGINAL	• Usare l'inchiostro originale MIMAKI.
<LOCAL> WRONG INK IC	• Inserire di nuovo la cartuccia d'inchiostro segnalata. Se l'errore è ancora visualizzato dopo aver eseguito l'operazione indicata, contattate l'ufficio locale.
<LOCAL> !WORK High	• E' stato riscontrato un ostacolo. Abbassare il piano stampa in modo che il (👉 P.3-4) messaggio scompaia.
<LOCAL> WATER LACK	• Controllare il livello dell'acqua nel serbatoio del raffreddatore acqua e (👉 P.4-34) ripristinare se necessario.
<LOCAL> !WS INKTANK CHK	• Eseguire la manutenzione della stazione inchiostro e scaricare l'inchiostro nel (👉 P.4-14) serbatoio dell'inchiostro di scarto.
<LOCAL> WIPER BOTTLE	• Eseguire la manutenzione della stazione e smaltire l'inchiostro di scarto (👉 P.4-16) contenuto nel recipiente della spazzola.
<LOCAL> !REPLACE WIPER	• Eseguire la manutenzione della stazione inchiostro e pulire la spazzola. (👉 P.4-32)
<LOCAL> !CHECK FILTER	• Eseguire la manutenzione della stazione inchiostro e sostituire il filtro. (👉 P.4-18)
<LOCAL> CAP CLEANING	• Eseguire la manutenzione del carrello esterno della stazione e pulire il cappuccio.
<LOCAL> Case Weight	• Il peso del contenitore della cartuccia da 600 ml non è impostato. Impostarlo su "600 ml CARTRIDGE" di "MACHINE SET".
<LOCAL> INK LVL LOW	• Immettere il peso della cartuccia su "CART WEIGHT" di "SET UP".

Messaggi	Soluzione
<LOCAL> INK LVL END	<ul style="list-style-type: none"> •Se c'è ancora inchiostro, immettere il peso della cartuccia su "CART WEIGHT" di "SET UP". •Se non c'è più inchiostro, sostituite con una nuova cartuccia.
<LOCAL> !CHECK LED UV LEVEL	<ul style="list-style-type: none"> •Controllate la luminosità della lampada LED UV. Se è inferiore al valore impostato, sostituite la lampada.
<LOCAL> Preservation Failure	<ul style="list-style-type: none"> •La scrittura delle impostazioni della qualità di inchiostro rimanente non è riuscita. Togliere e inserire di nuovo la cartuccia per riscrivere. Se l'errore non scompare, sostituire con una nuova cartuccia.
<LOCAL> Cartridge Weight	<ul style="list-style-type: none"> •Il peso della cartuccia non è stato immesso. Immettere il peso della cartuccia.

Spostare la macchina

Quando appare un messaggio d'errore, risolvere la problematica facendo riferimento alla tabella seguente.

Se il problema è ancora presente dopo il controllo, contattare il distributore locale od il nostro ufficio.

Messaggio	Soluzione
ERROR 108 HD CONNECT[12345678]	<ul style="list-style-type: none"> • Spegnerla la macchina e riaccenderla dopo qualche istante. • Se appare di nuovo lo stesso messaggio di errore, contattare il distributore locale per l'assistenza tecnica.
ERROR 108 HD THERMIS[12345678]	
ERROR 12e Head Failed[xxxx]	
ERROR 122 CHECK:SDRAM	
ERROR 128 HDC FIFO OVER	
ERROR 128 HDC FIFO UNDER	
ERROR 129 BATTERY EXCHANGE	<ul style="list-style-type: none"> • Chiamare un distributore locale od il nostro ufficio.
ERROR 130 HD DATA SEQ	
ERROR 201 COMMAND	<ul style="list-style-type: none"> • Assicurarsi di connettere il cavo di interfaccia in posizione corretta. • Utilizzare un cavo interfaccia che sia conforme agli standard.
ERROR 202 PARAMETER	
ERROR 203 Ment Command	<ul style="list-style-type: none"> • Spegnerla la macchina e riaccenderla dopo qualche istante. • Se appare di nuovo lo stesso messaggio di errore, contattare il distributore locale per l'assistenza tecnica.
ERROR 304 USB INIT ERR	
ERROR 305 USB TIME OUT	

Messaggio	Soluzione
ERROR 401 MOTOR X	<ul style="list-style-type: none"> • Spegnere la macchina e riaccenderla dopo qualche istante. • Se appare di nuovo lo stesso messaggio di errore, contattare il distributore locale per l'assistenza tecnica.
ERROR 403 X CURRENT	
ERROR 402 MOTOR Y	
ERROR 404 Y CURRENT	
ERROR 420 Z POSITION	<ul style="list-style-type: none"> • Controllare che il peso del materiale sul piano stampa sia al max di 5 kg. • Spegnere la macchina e riaccenderla dopo qualche istante.
ERROR 421 !CHECK FILTER	<ul style="list-style-type: none"> • Eseguire la manutenzione della stazione e sostituire il filtro. (☞ P.4-18)
ERROR 505 !WORK High	<ul style="list-style-type: none"> • E' stato riscontrato un ostacolo. Abbassare il piano stampa in modo (☞ P.3-4) che il messaggio scompaia.
ERROR 509 HDC POSCNT	<ul style="list-style-type: none"> • Spegnere la macchina e riaccenderla dopo qualche istante. • Se appare di nuovo lo stesso messaggio di errore, contattare il distributore locale per l'assistenza.
ERROR 50a Y ORIGIN	
ERROR 50f L-SCALE BLACK	
ERROR 510 X ORIGIN	
ERROR 511 Z ORIGIN	
ERROR 601 INK NEAR END	<ul style="list-style-type: none"> • Sostituire la cartuccia d'inchiostro segnalata appena possibile. (☞ P.4-4)
ERROR 602 INK END	<ul style="list-style-type: none"> • Sostituire la cartuccia d'inchiostro segnalata. (☞ P.4-4)
ERROR 603 NO CARTRIDGE	<ul style="list-style-type: none"> • Inserire la cartuccia d'inchiostro segnalata. (☞ P.4-4)
ERROR 604 !WS INKTANK CHK.	<ul style="list-style-type: none"> • Eseguire la manutenzione della stazione e trattate il serbatoio per l'inchiostro di scarto. (☞ P.4-14)
Firmware Ver.1.0	<ul style="list-style-type: none"> • Eseguire la manutenzione della stazione d'inchiostro e smaltire l'inchiostro (☞ P.4-32) di scarto contenuto nel recipiente della spazzola. • Anche se avete pulito la spazzola, nel caso in cui non si riesca a risolvere l'ugello mancante o la caduta di gocce d'inchiostro, provate a sostituire la spazzola.
ERROR 605 !REPLACE WIPER	
Firmware Ver.1.1 and later	
ERROR 605 !CLEANING WIPER	
ERROR 606 WRONG CARTRIDGE	<ul style="list-style-type: none"> • Inserire di nuovo la cartuccia d'inchiostro segnalata. Se l'errore è ancora visualizzato sul display, contattare l'ufficio locale.

Messaggio	Soluzione
ERROR 607 CAP CLEANING	<ul style="list-style-type: none"> Eseguire la manutenzione della stazione inchiostro e pulire il tappo inchiostro.
ERROR 60b WIPER BOTTLE	<ul style="list-style-type: none"> Eseguire la manutenzione della stazione inchiostro e smaltire l'inchiostro di (☞ P.4-16) scarto contenuto nel recipiente della spazzola.
ERROR 60c INK TYPE	<ul style="list-style-type: none"> Controllare che il tipo di cartuccia sia corretto.
ERROR 60d REMAIN INK	<ul style="list-style-type: none"> Il livello di inchiostro residuo è basso. Installare una nuova cartuccia. (☞ P.4-4)
ERROR 60e NOT COMPLETE FUP	<ul style="list-style-type: none"> Rifornire di inchiostro.
ERROR 60f Expiration	<ul style="list-style-type: none"> L'inchiostro è scaduto. Sostituire la cartuccia di inchiostro segnalata dal display. (☞ P.4-4)
ERROR 610 NOT FILLUP	<ul style="list-style-type: none"> Rifornire d'inchiostro ciascuna testina.
ERROR 611 Case Weight	<ul style="list-style-type: none"> Il peso del contenitore della cartuccia da 600 ml non è impostato. Impostarlo su "600 ml CARTRIDGE" di "MACHINE SET".
ERROR 612 INK LVL LOW	<ul style="list-style-type: none"> Immettere il peso della cartuccia su "CART WEIGHT" di "SET UP".
ERROR 613 INK LVL END	<ul style="list-style-type: none"> Se c'è ancora inchiostro, immettere il peso della cartuccia su "CART WEIGHT" di "SET UP". Se non c'è più inchiostro, sostituirla con una nuova cartuccia.
ERROR 614 Preservation Failure	<ul style="list-style-type: none"> La scrittura delle impostazioni della qualità di inchiostro rimanente non è riuscita. Togliere e inserire di nuovo la cartuccia per riscrivere. Se l'errore non scompare, sostituirla con una nuova cartuccia.
ERROR 615 Cartridge Weight	<ul style="list-style-type: none"> Il peso della cartuccia non è stato immesso. Immettere il peso della cartuccia.
ERROR 701 THERMISTOR	<ul style="list-style-type: none"> Spegnere la macchina e riaccenderla dopo qualche istante. Se appare di nuovo lo stesso messaggio di errore, contattare il distributore locale.
ERROR 705 WATER LACK	<ul style="list-style-type: none"> Controllare il livello dell'acqua nel serbatoio del raffreddatore acqua e (☞ P.4-34) ripristinare se necessario.
ERROR 706 UV UNIT OVER HEAT	<ul style="list-style-type: none"> Spegnere la macchina e riaccenderla dopo qualche istante. Se appare di nuovo lo stesso messaggio di errore, contattare il distributore locale.
ERROR 707 !HD HEATER BRK	
ERROR 708 UV THERMISTOR BRK	
ERROR 709 !CHECK LED UV LEVEL	<ul style="list-style-type: none"> Controllate la luminosità della lampada LED UV. Se è inferiore al valore impostato, sostituirla con una nuova lampada.

Messaggio	Soluzione
ERROR 901 OPERATION	• Utilizzare correttamente la macchina.
ERROR 902 DATA REMAIN	• Eseguire la stampa di tutti i dati ricevuti o cancellare i dati. Poi cambiare (☞ P.2-8 , P.3-8) impostazioni.
ERROR 90d NO HEAD SELECT	• La testina non è selezionata. Selezionare una testina per la pulizia o il riempimento.



CAPITOLO 6

APPENDICE



In questo capitolo sono elencate e spiegate le specifiche e le funzioni della macchina.

Specifiche.....	6-2
Specifiche di base dell'unità.....	6-2
Specifiche dell'inchiostro.....	6-3
Flowchart delle Funzioni.....	6-5

Specifiche di base dell'unità

Voce		Dati tecnici
Testa di stampa	Metodo	Testine stampanti piezoelettriche drop On demand
	Dati tecnici	3-testine (6 file di ugelli)
Risoluzione		x-dpi: 300, 600, 900, 1200 y-dpi: 360, 540, 720, 1080, 1440
Modlita' di stampa	x-dpi: 300	2, 4, 6, 8, 12, 16 pass
	x-dpi: 600	4, 8, 12, 16, 24, 32 pass
	x-dpi: 900	6, 12, 18, 24 pass
	x-dpi: 1200	8, 16, 24, 32 pass
Inchiostro		Esclusivo e originale Mimaki Bk, C, M, Y + W, CL (CL è solo LH-100.)
Alimentazione inchiostro		Inchiostro fornito a testa di stampa tramite tubo da una cartuccia. Funzione di visualizzazione dell'inchiostro rimanente e di fine inchiostro. (solo cartucce 220 cc)
Capacità inchiostro		220 cc o 600 cc (1 per ogni colore)
Materiale	Dimensioni	300 x 420 mm
	Spessore	Inf. a 50mm
	Peso	Inf. a 5 kg
Metodo fissaggio materiale		Aspirazione tramite ventola
Max area di stampa		W 300 x L 420 mm
Precisione nelle dimens. lineari	Precisione assoluta	± 0.3 mm or ± 0.3 % del valore impostato
	Riproducibilità	± 0.2 mm or ± 0.1 % del valore impostato
Max fuori-squadro		± 0.3 mm/400mm
Regolazione dell'altezza testa		Regolazione altezza del piano stampa mediante tastiera elettrica
Apparato anti-collisione della testa		Apparato anti-collisione della testa attuato da sensore ostacoli
Unità UV		1 LED UV provvisto di apparato di raffreddamento (montato sulla slitta della testa di stampa)
Serbatoio inchiostro di scarto		Serbatoio inchiostro di scarto (1600cc/ non ha sensore serbatoio pieno)
Interfaccia		Conforme allo standard USB2.0
Comandi		MRL-III (conforme allo standard punto variabile) <linguaggio originale MIMAKI, tipo bitmap YMCK>
Rumore	Stand-by	Inf. a 55dB (FAST-A, 1m in ogni le direzioni)
	In funzionamento continuo	Inf. a 65 dB
	In funzionamento discontinuo	Inf. a 75dB
Standard di sicurezza		FCC-Class A, CE Marking, CB Report, UL60950-1
Sicurezza inchiostro		MSDS
Specifiche alimentazione elettrica		Monofase AC 100 a 240V $\pm 10\%$ 50 / 60 Hz ± 1 Hz
Consumo potenza		Inf. a 350 VA
Ambiente	Temperatura	20 a 35 °C (68 a 95 °F)
	Umidità	35 a 65%Rh (senza condensa)
	Temperatura garantita	20 a 25 °C (68 a 77 °F)
	Variatione di temperatura	± 10 °C (50 °F) o inf.
	Polvere	Equivalentente al livello di un normale ufficio
Peso		Circa. 113 kg
Dimensioni esterne		1200 (W) x 1090 (D) x 770 (H) mm

Dati tecnici dell'inchiostro

Per dettagli, rivolgersi al rivenditore od ai nostri uffici.

Voce/Item		Parte N° / Specifica
Caratteristiche		Cartuccia di inchiostro esclusiva MIMAKI
Tipo di inchiostro		Nero, magenta, cyan, giallo, bianco, vernice trasparente
Capacità della cartuccia d'inchiostro		220 cc o 600 cc
Conservazione		Un anno dalla data di produzione
Temperatura di conservazione	In magazzino	da 15 °C a 35°C (da 59 a 95 °F)
	In transito	da 0 °C a 60 °C (32-140 °F) per un massimo di 2 settimane



- L'inchiostro congela se esposto per molto tempo ad una temperatura ambientale pari a -4 °C o inferiore. Se l'inchiostro si è congelato, utilizzarlo solo dopo averlo lasciato scongelare per almeno tre ore ad una temperatura ambiente pari ad almeno 25 °C (77 °F).
- Non aprire la cartuccia né riempirla con inchiostro. Questo può causare problemi.

Flowchart delle funzioni

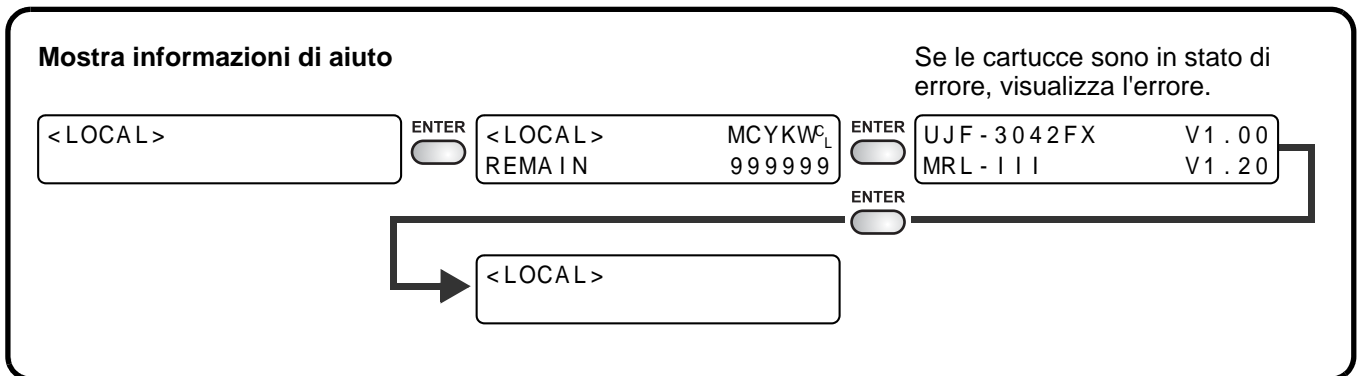
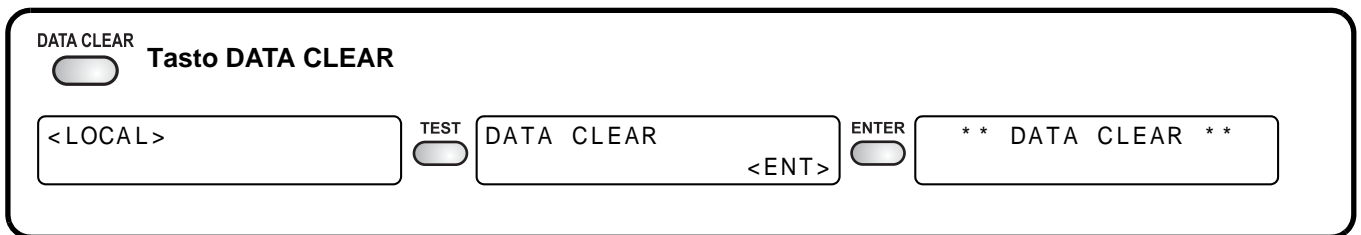
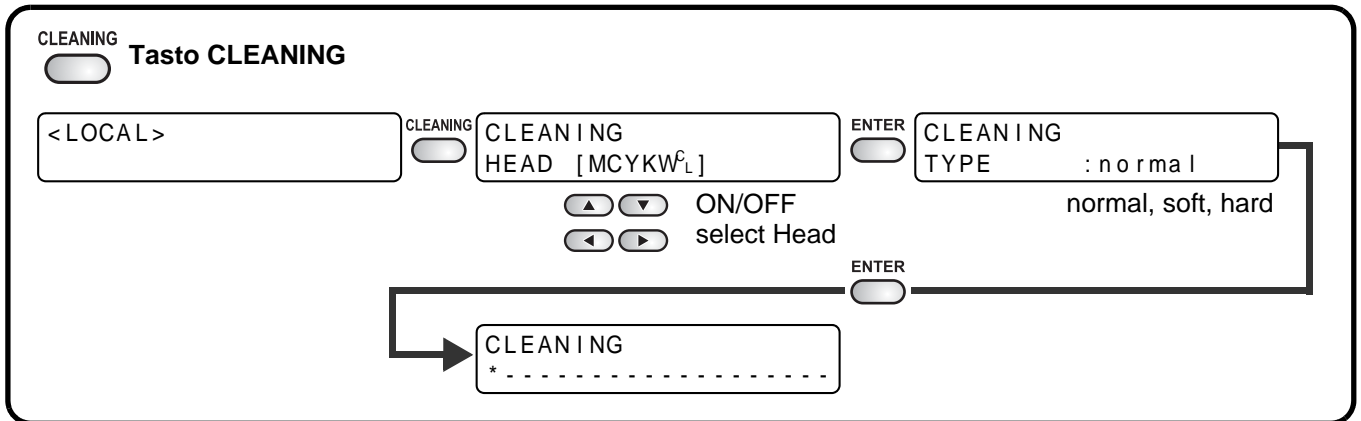
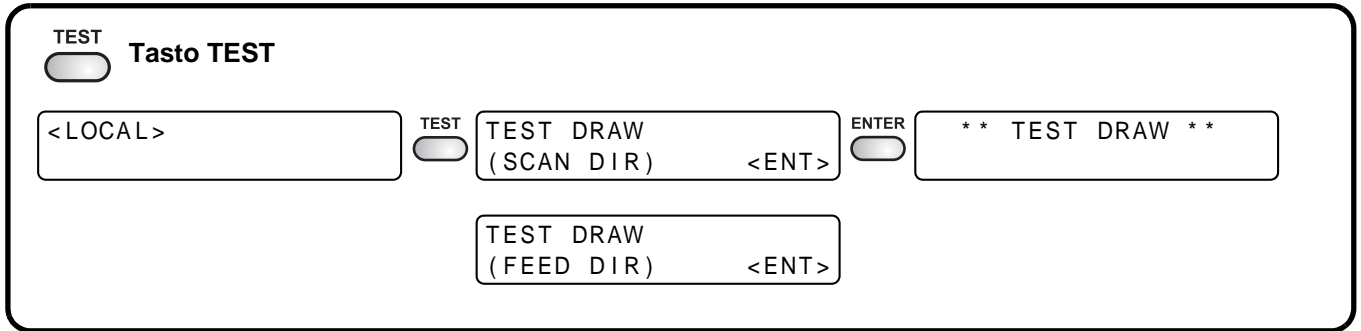

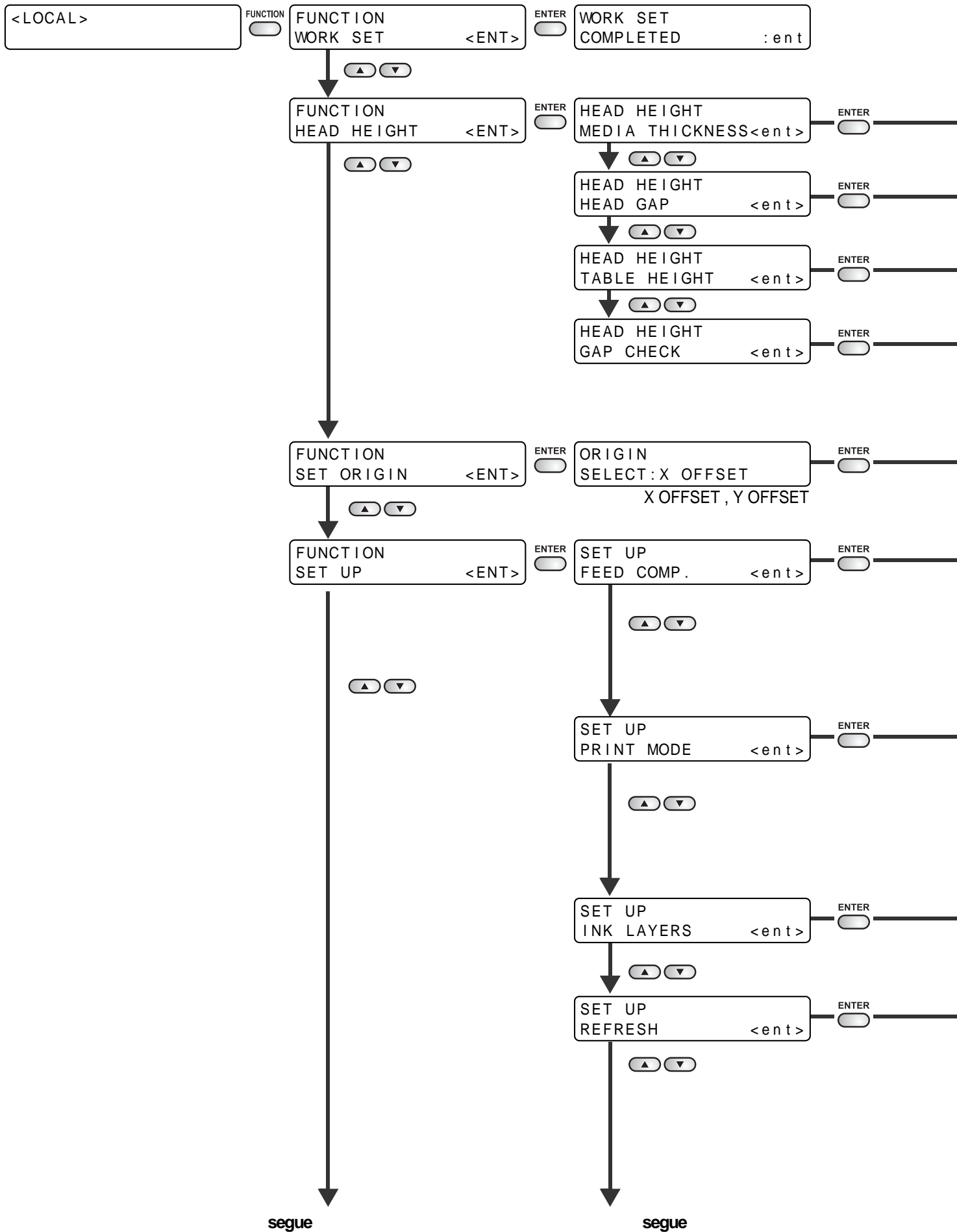

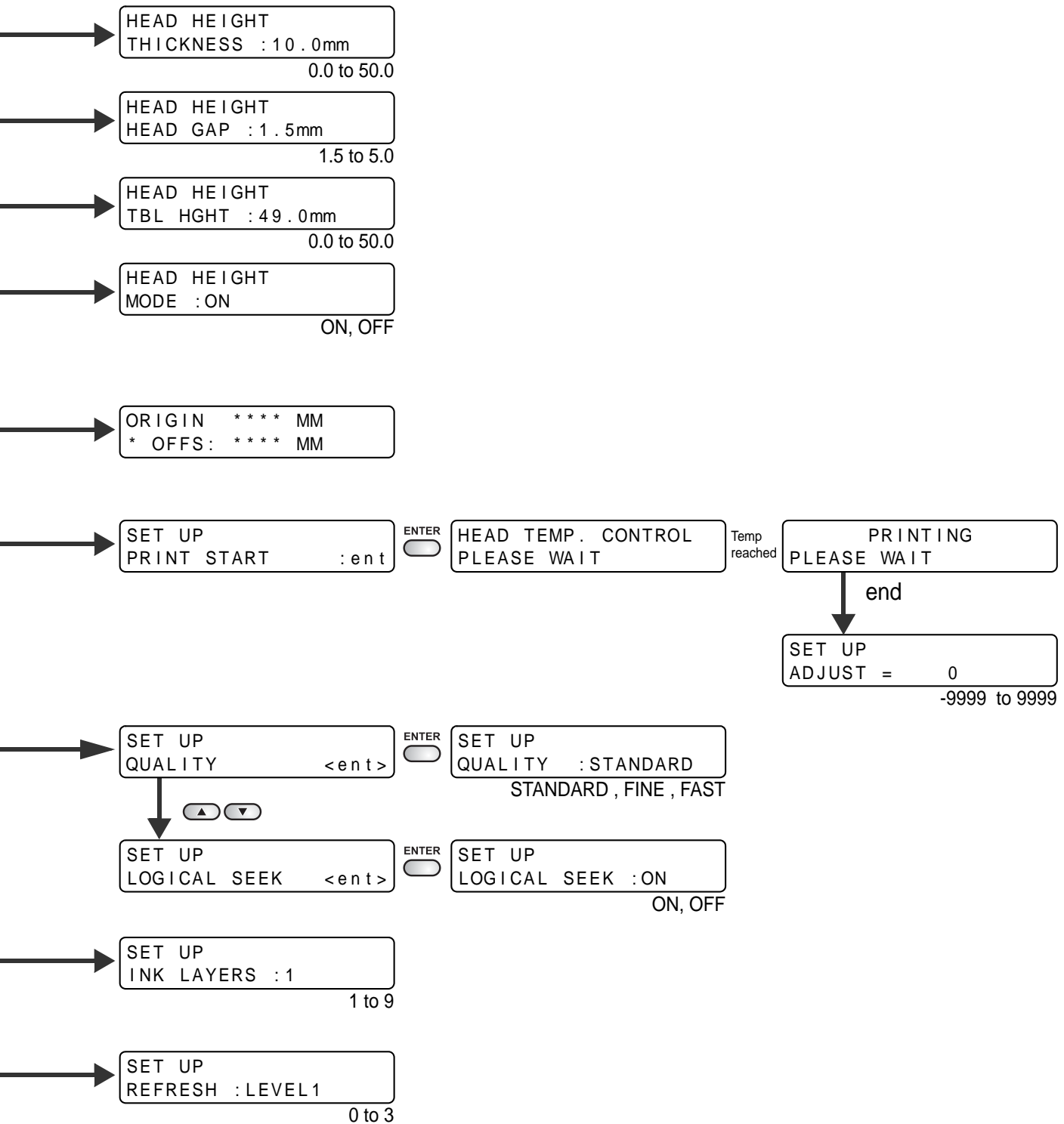

segue



segue

segue

SET UP
PRIORITY <ent>

ENTER



SET UP
UV MODE <ent>

ENTER



SET UP
UV AddScan <ent>

ENTER



SET UP
WORK CHANGE <ent>

ENTER



SET UP
CART WEIGHT <ent>

ENTER



SET UP
AUTO CLEANING <ent>

ENTER



SET UP
SETUP RESET <ent>

ENTER

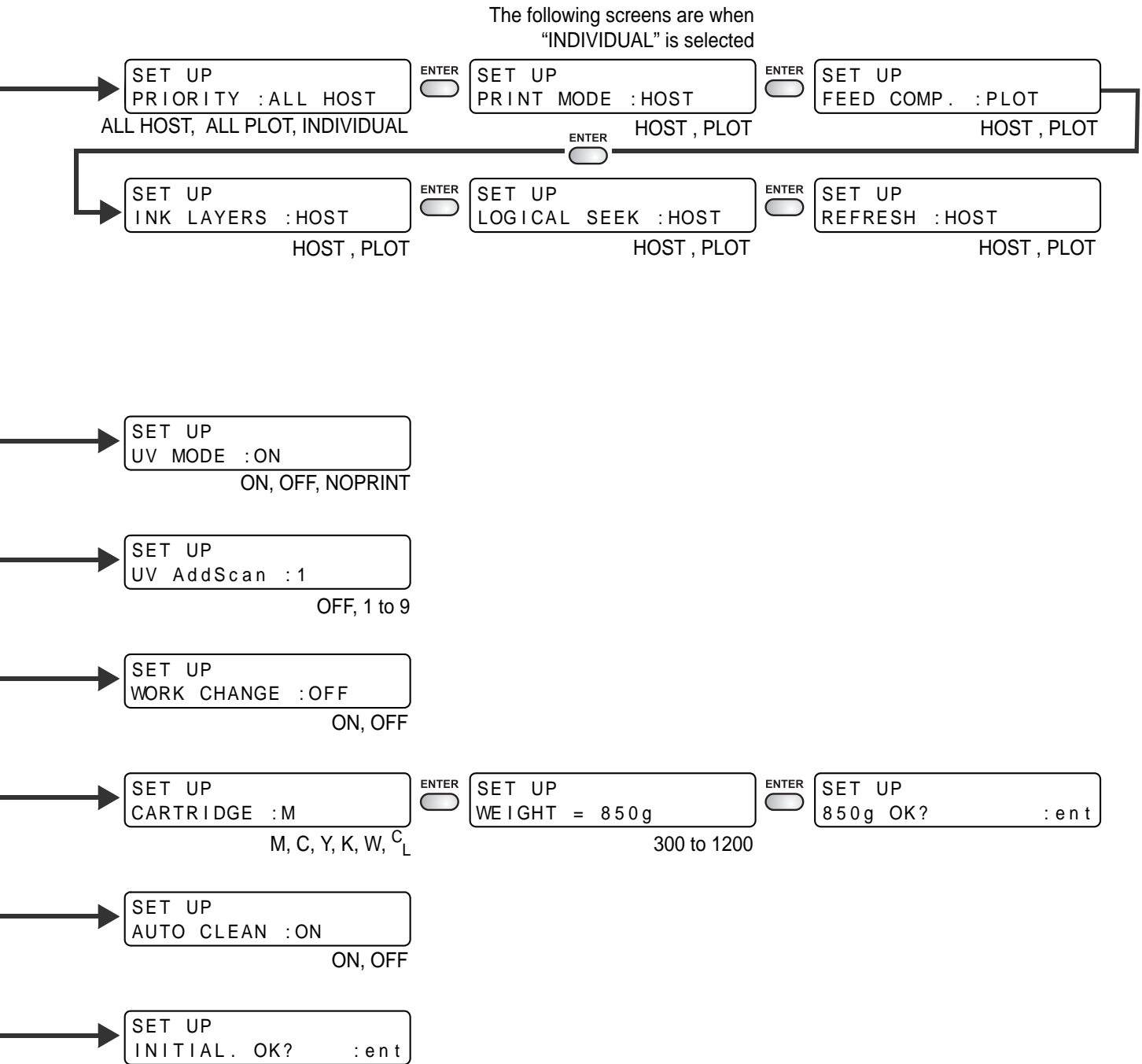

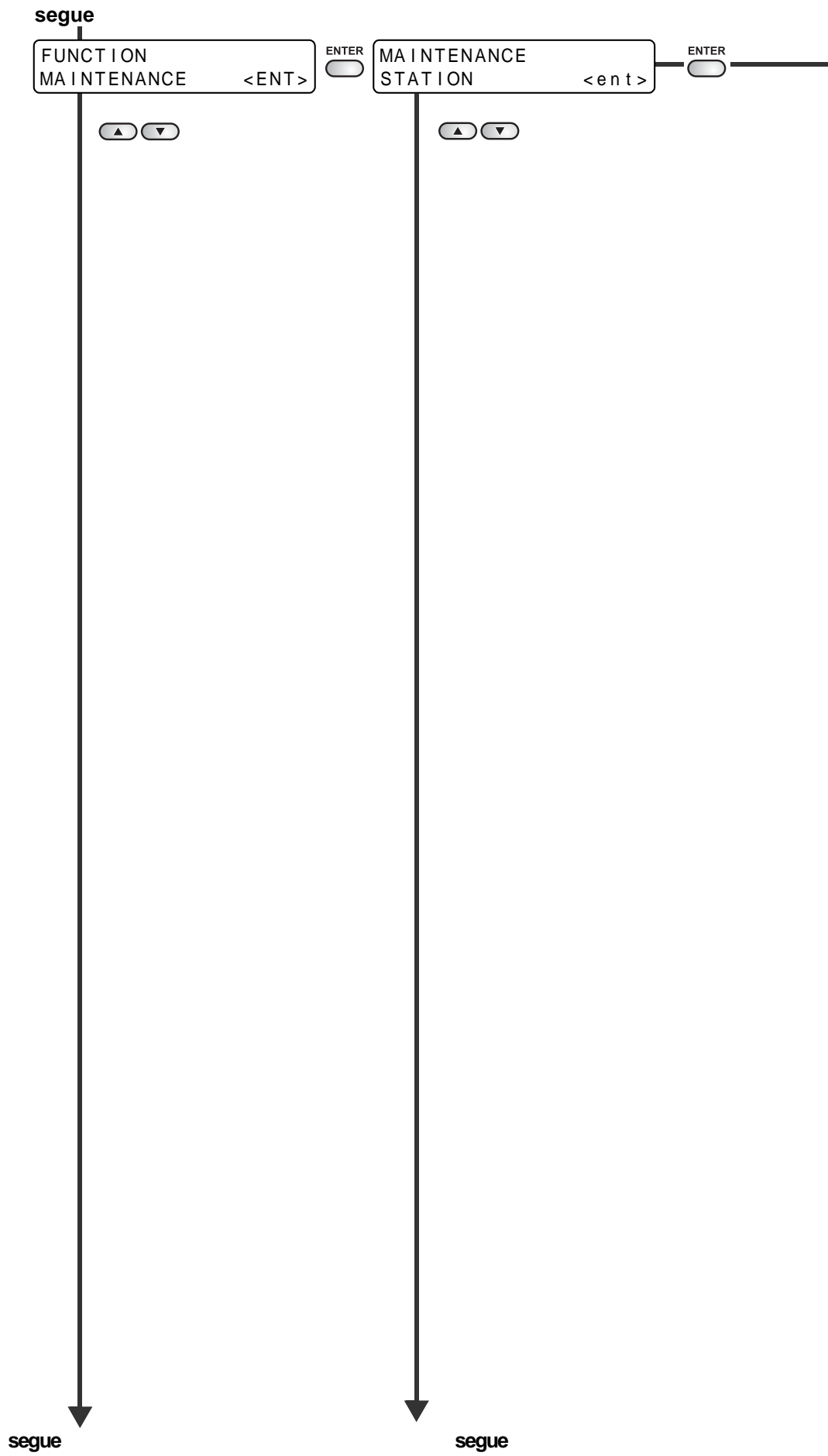

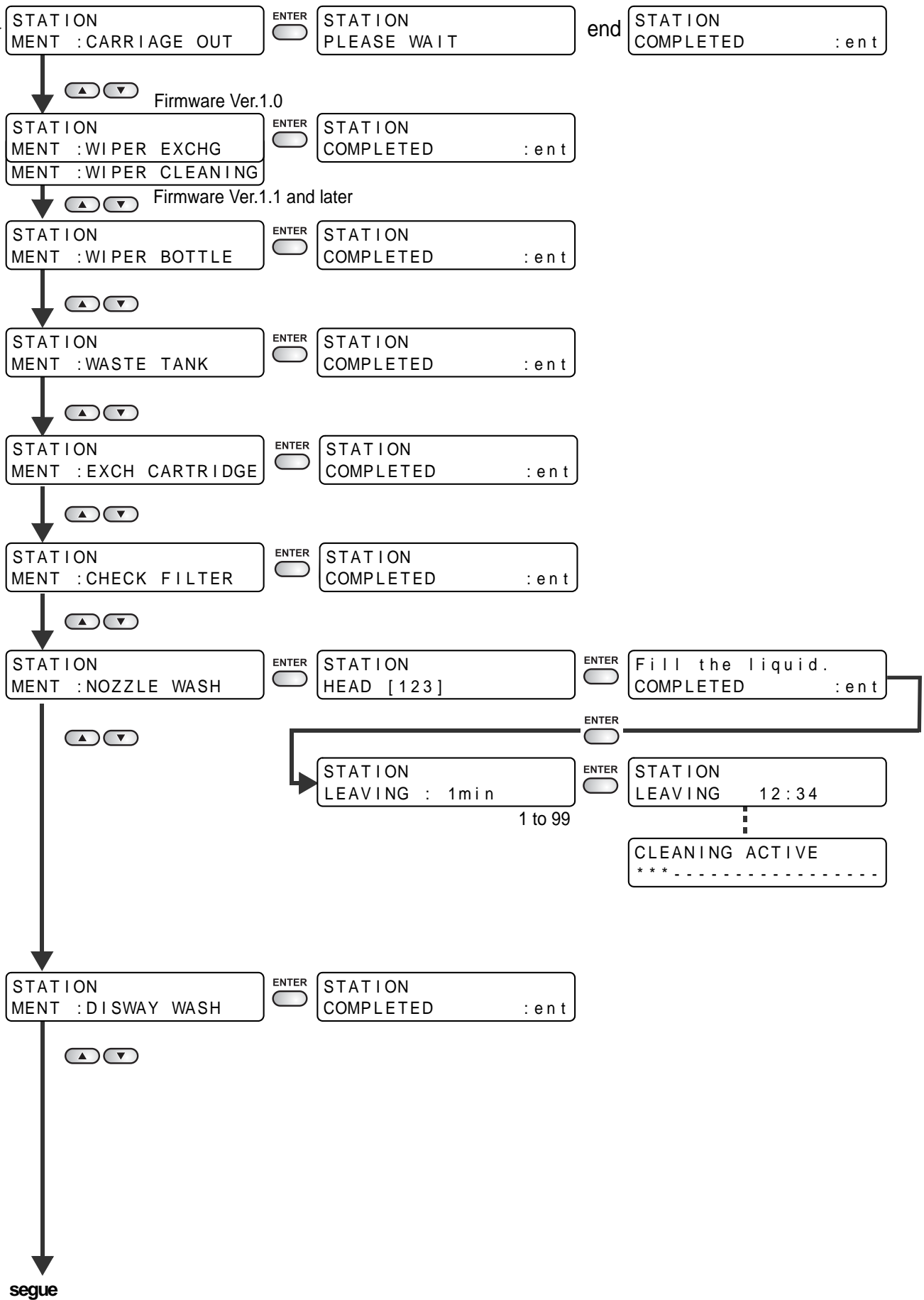

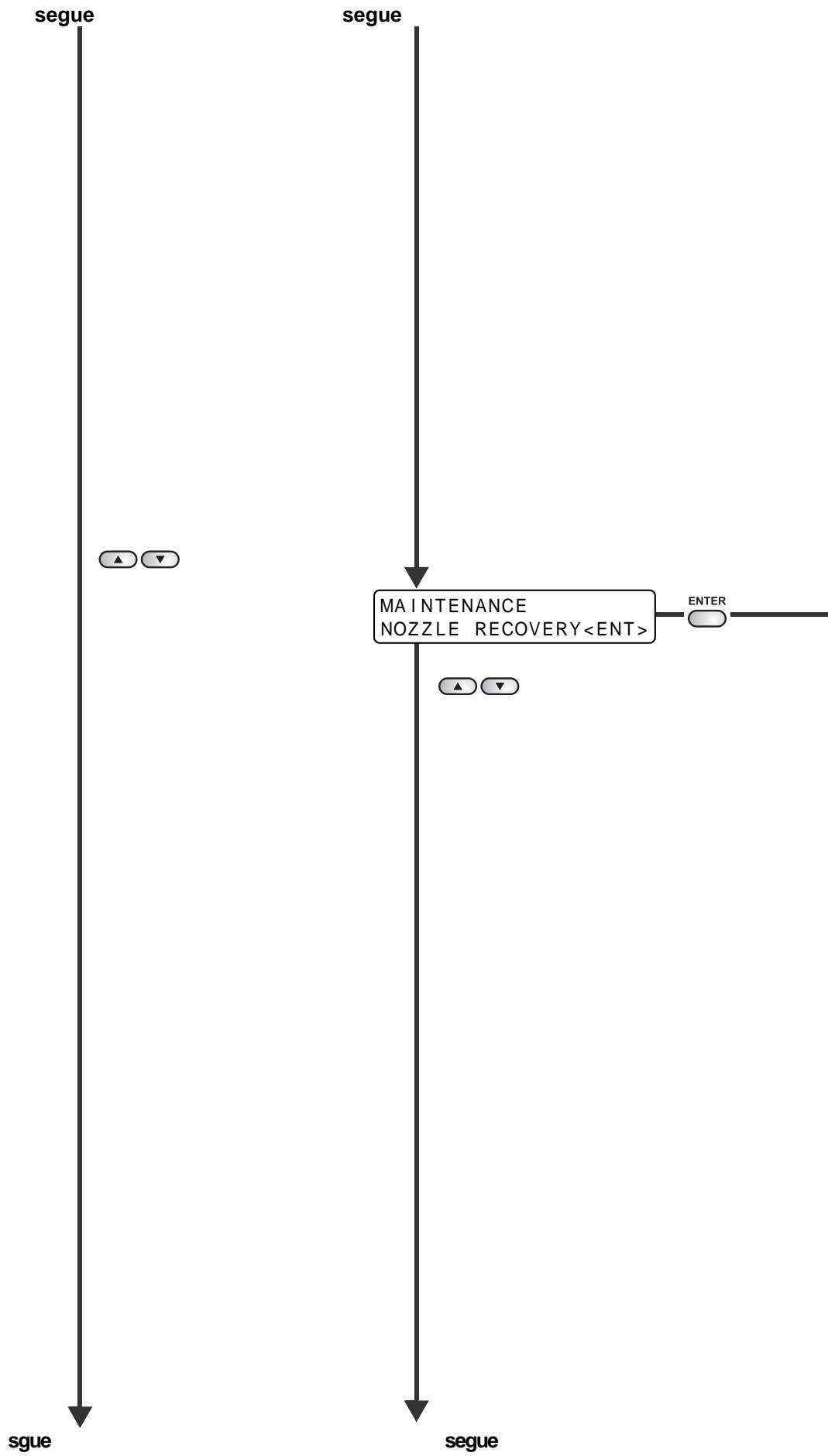

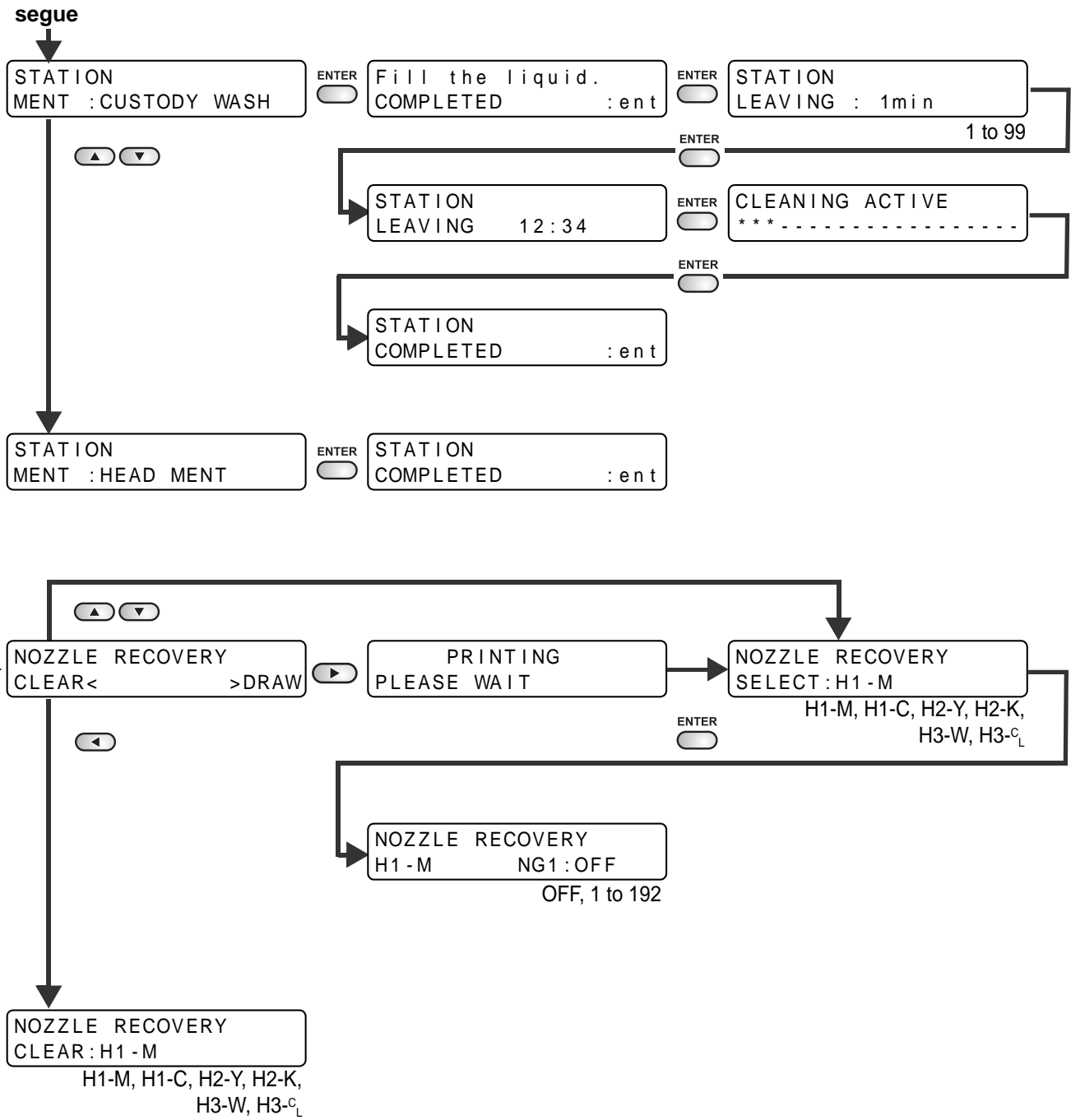

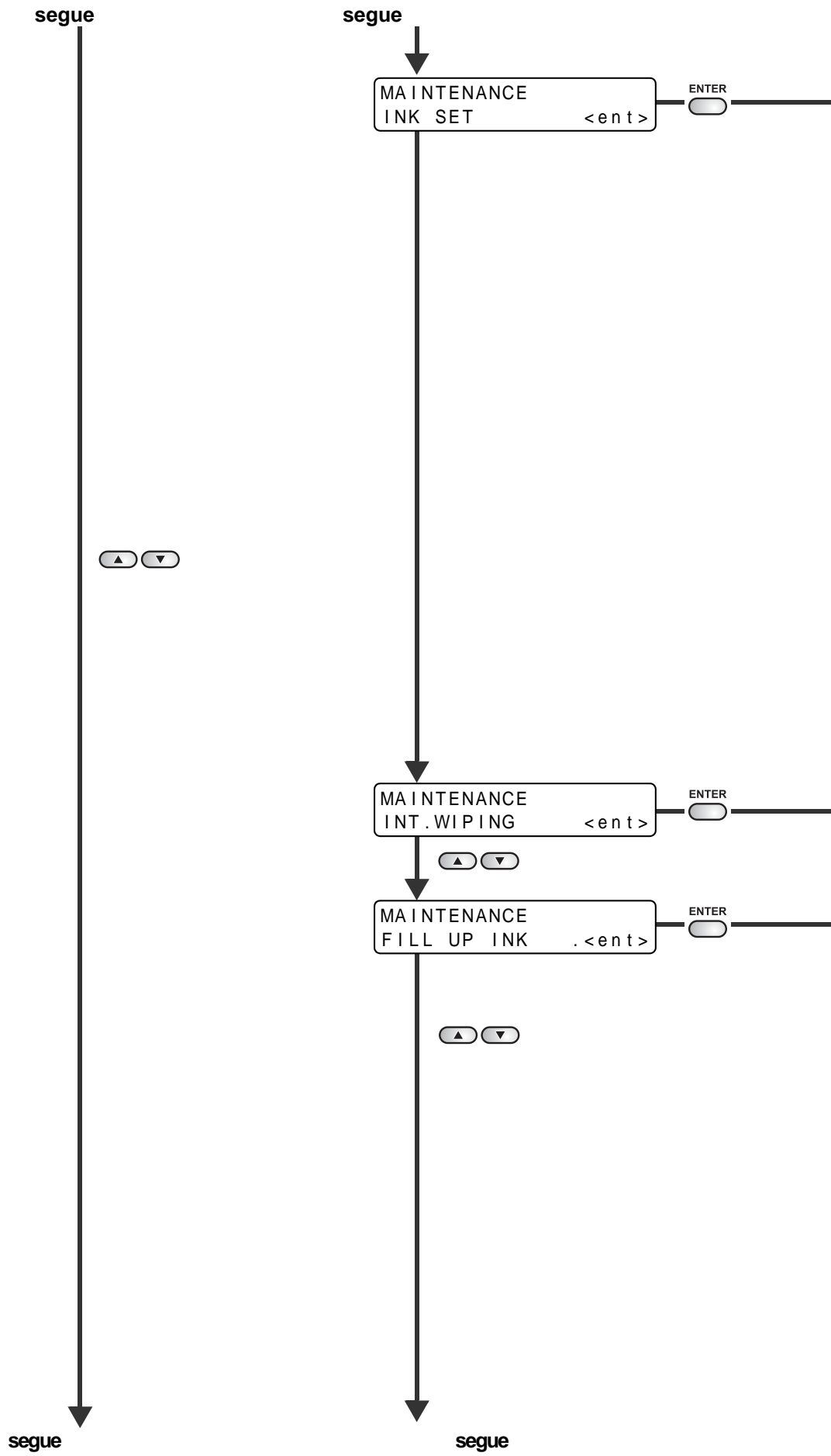

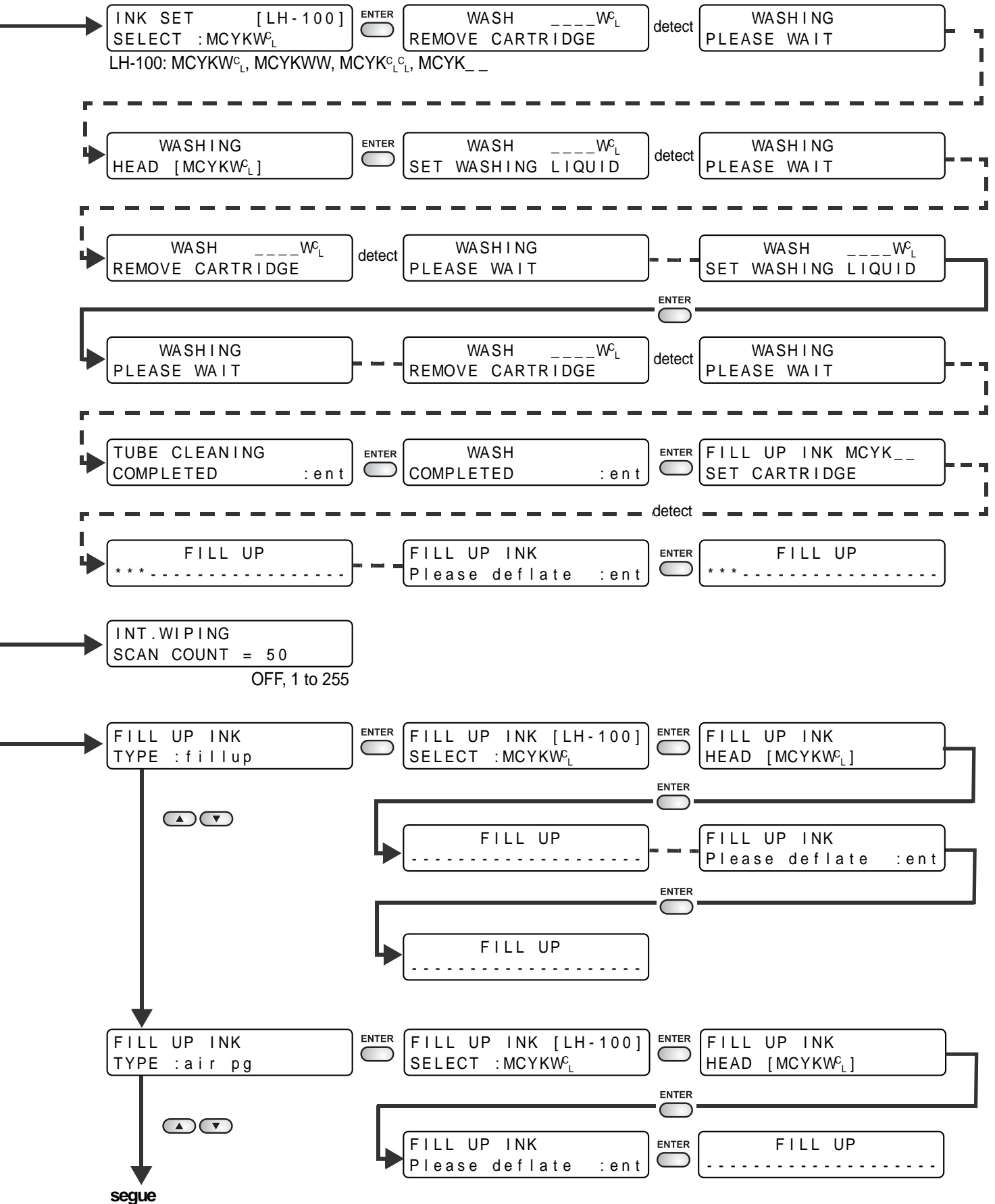

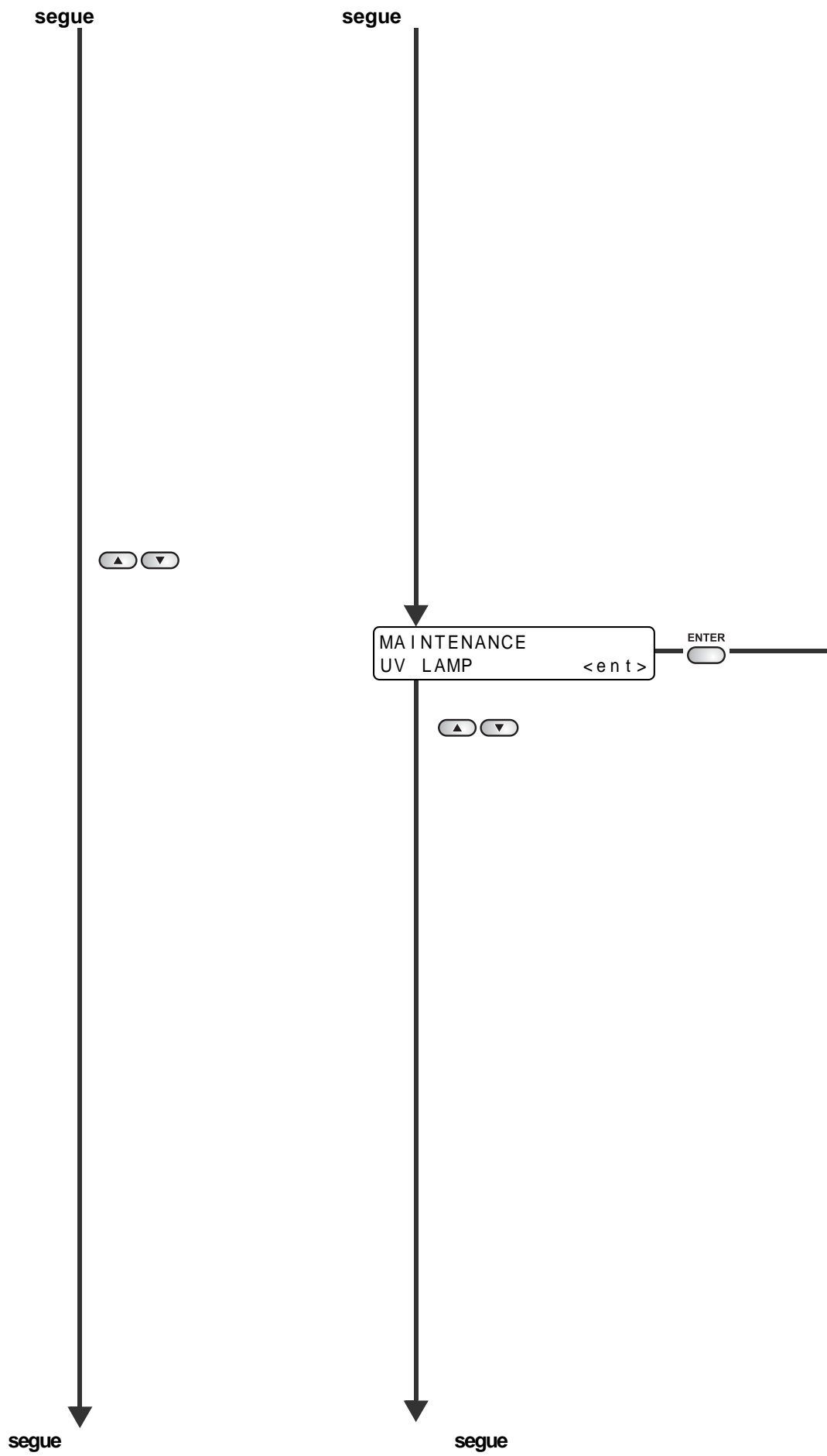

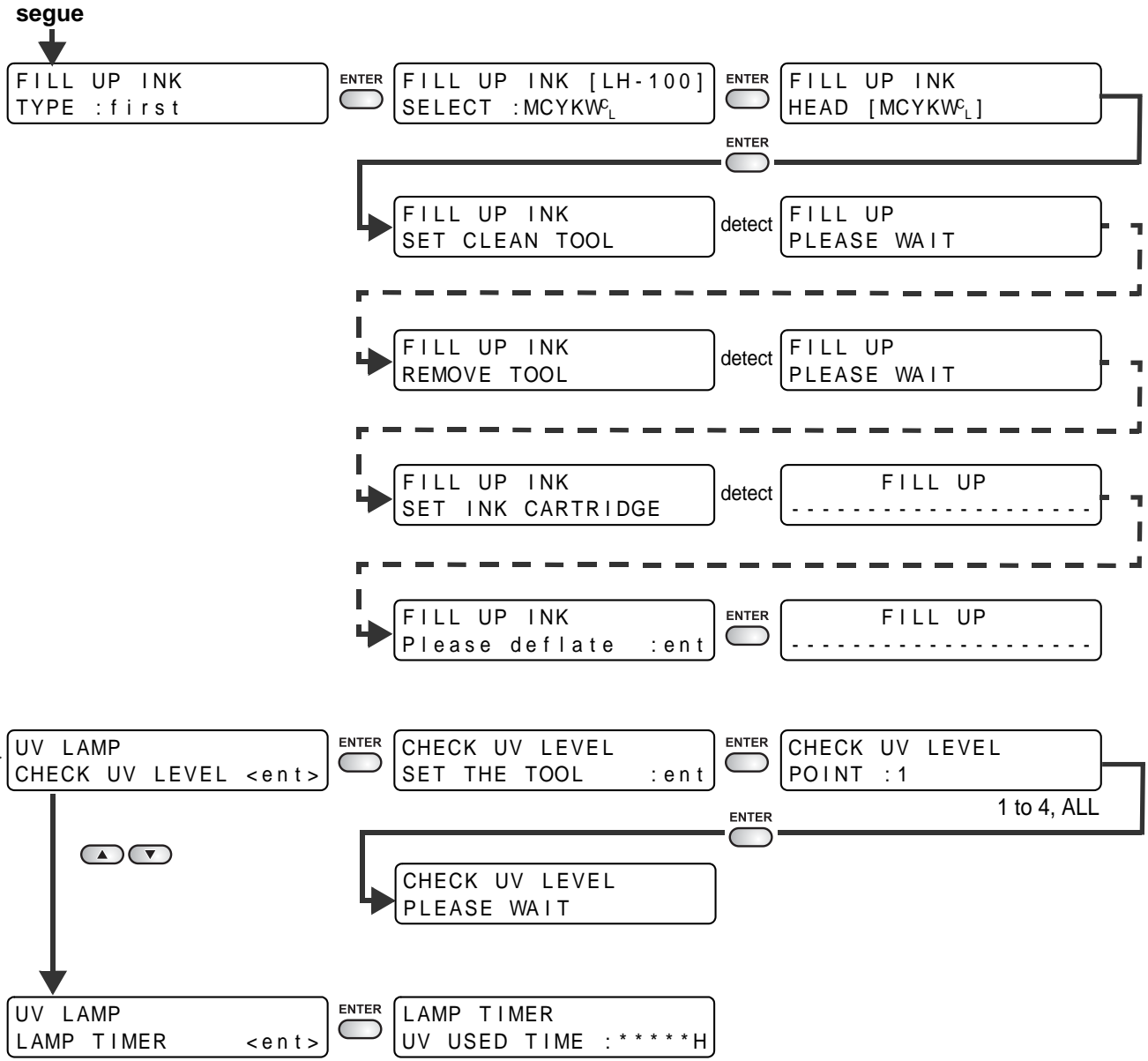

segue



segue

segue

MAINTENANCE
HEAD WASH <ent>

ENTER



MAINTENANCE
WHITE MAINTAIN <ent>

ENTER



MAINTENANCE
LIST <ent>

ENTER



MAINTENANCE
WIPE LEVEL <ent>

ENTER



MAINTENANCE
INFORMATION <ent>

ENTER



