

Nissin
DIGITAL

Di700

Per fotocamere digitali reflex CANON EOS / NIKON

MANUALE DI ISTRUZIONI



NISSIN.JAPAN

Grazie per aver acquistato un prodotto Nissin

Prima di usare il prodotto leggete questo manuale di istruzioni e, quando necessario, fate anche riferimento a quanto specificato dal manuale di istruzioni della vostra fotocamera. Familiarizzerete, così, con tutte le funzioni di questo flash e potrete ottenere i migliori risultati in ogni occasione.

Il Nissin Di700 è stato progettato per l'impiego con le fotocamere reflex digitali Canon o Nikon e consente l'impiego di tutte le più aggiornate tecnologie per il controllo TTL della luce lampo integrate in queste fotocamere reflex. Tenete presente che la versione Nikon del flash Di700 non può essere impiegata con fotocamere digitali di marchio diverso (lo stesso dicasi per la versione Canon, che è destinata unicamente all'impiego con fotocamere digitali Canon).

FUNZIONI SPECIALI

Il flash Nissin Di700 è dotato di un selettore che consente di navigare rapidamente nei vari menù col semplice tocco di un dito.

Funzione di protezione:

Quando il LED rosso inizia a lampeggiare vuol dire che il flash è surriscaldato. Il LED è di colore rosso anche durante la ricarica del condensatore.

Quando il LED diventa verde è possibile scattare la foto.

Fotocamere compatibili

Per verificare la compatibilità con le fotocamere consultate l'elenco aggiornato disponibile sui siti Nissin (www.nissin-japan.com oppure www.nissindigital.com) e sul sito Rinowa (www.rinowa.it).

NOTE PER LA SICUREZZA

Le seguenti note contengono importanti informazioni per impiegare il flash in sicurezza ed in maniera appropriata. Leggete queste istruzioni con attenzione prima di impiegare il prodotto.



ATTENZIONE

Questo segnale indica pericolo, o la possibilità di seri danni.

- Questo flash contiene componenti elettroniche ad alto voltaggio. Non tentate di aprire o di riparare il flash. In caso di cattivo funzionamento consegnatelo al Rivenditore dove lo avete acquistato o ad un Centro di Assistenza Tecnica Autorizzato.
- Non toccate i componenti interni nel caso il flash si apra in seguito ad urto o caduta.
- Non attivate il lampo se è rivolto verso gli occhi a breve distanza. Può causare danni alla vista.
- Riprendendo delle foto con il flash restate ad una distanza di almeno un metro dalla persona che ritraete. Soprattutto se si tratta di un bambino. E' anche suggerito di impiegare il pannello diffusore.
- Non impiegate il flash in ambienti saturi di gas infiammabile o in presenza di composti chimici infiammabili. Può causare incendi o scariche elettriche.
- Non toccate il flash con le mani umide o bagnate e non toccate il flash se questo stesso è stato accidentalmente bagnato. Il flash contiene elementi ad alto voltaggio che potrebbero causare danni alla persona.
- Non riprendete direttamente col flash persone alla guida di veicoli in movimento. La luce potrebbe abbagliare il conducente, con possibili gravi conseguenze per la sicurezza delle persone a bordo e delle altre persone presenti.
- Non fate scattare il flash con la parabola vicina alla pelle di una persona. La parabola produce calore che potrebbe causare delle ustioni.
- Quando sostituite le batterie fate attenzione al corretto posizionamento delle polarità. L'inversione della polarità di una o più batterie può causare dei surriscaldamenti o l'esplosione del prodotto.



PRECAUZIONI

Questo simbolo indica la possibilità di causare danni all'attrezzatura o malfunzionamenti.

- Non lasciate il flash in ambienti dove la temperatura può salire oltre i 40°C, come ad esempio un'automobile parcheggiata al sole.
- Il flash non è impermeabile. Tenetelo quindi al riparo da acqua, neve ed umidità.
- Non impiegate benzene, alcol o solventi a base di petrolio per pulire il flash.
- Non impiegate questo flash con fotocamere non elencate nel sito Nissin. L'impiego con modelli diversi potrebbe causare malfunzionamenti o danni ai circuiti elettronici della fotocamera.
- Togliete le pile dal loro alloggiamento quando prevedete di non usare il flash per un lungo periodo di tempo.

Nomenclatura

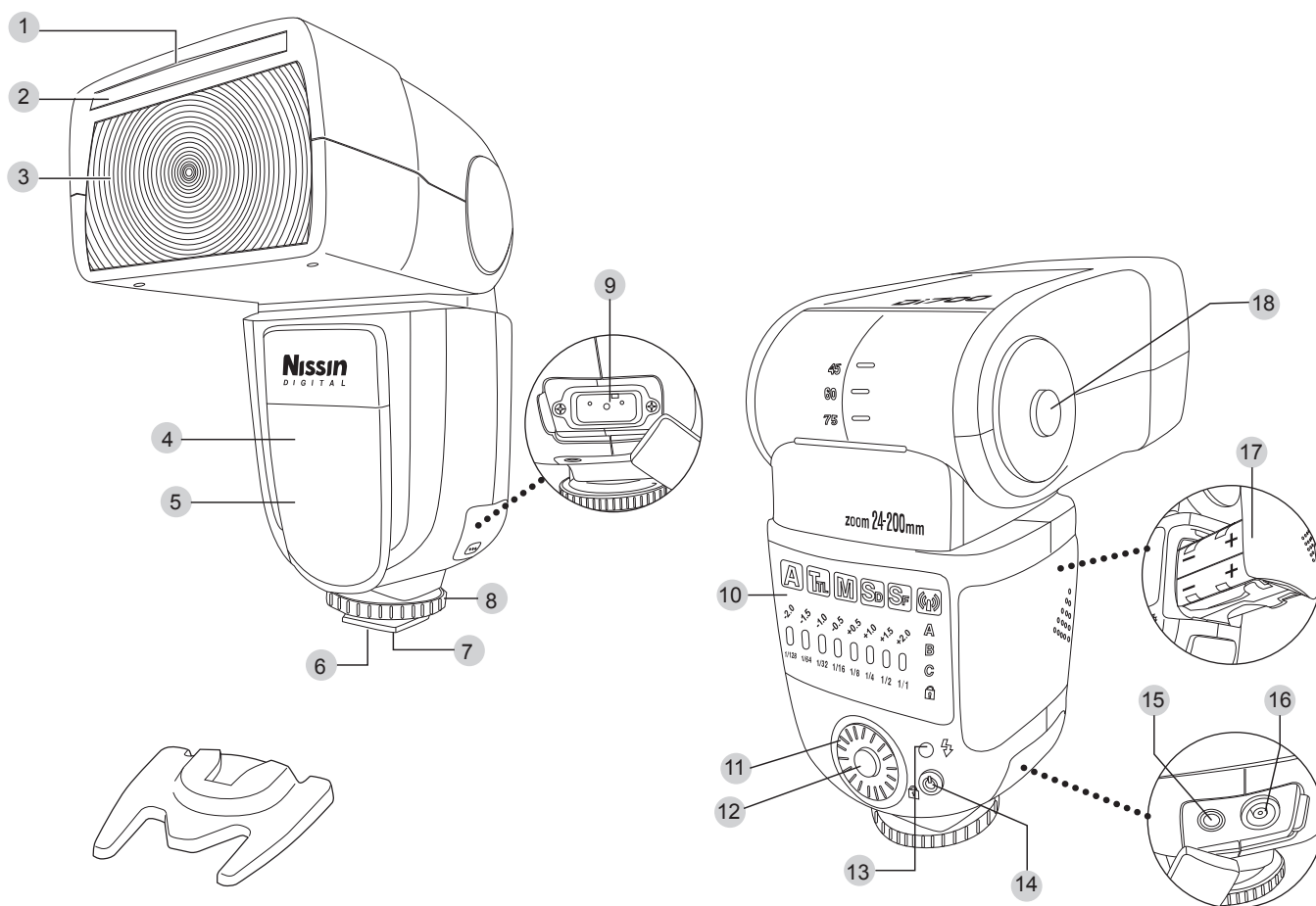

Basetta flash

- | | | | |
|---|---|----|--|
| 1 | Pannello diffusore | 10 | Display |
| 2 | Schermo riflettente | 11 | Ghiera di selezione delle funzioni |
| 3 | Testa del flash | 12 | Pulsante set |
| 4 | Sensore per l'attivazione a distanza senza cavi | 13 | Pulsante Pilot (test pronto-lampo) |
| 5 | Luce di assistenza AF | 14 | Pulsante Power (accensione/spegnimento) |
| 6 | Piedino di montaggio | 15 | Terminale Syncro (3.5mm) |
| 7 | Contatti caldi | 16 | Terminale Syncro X |
| 8 | Ghiera di serraggio | 17 | Comparto Batterie (battery holder BM-02) |
| 9 | Presa per l'alimentatore esterno | 18 | Pulsante di sblocco dei movimenti della parabola |

OPERAZIONI BASE

Inserire le batterie (non incluse nella confezione)

Impiegate esclusivamente batterie Alkaline, batterie al Litio o batterie NiMh

1. Estraete dal flash il comparto porta batterie ed inserite quattro batterie tipo stilo (AA) come mostrato dal disegno.
2. Il comparto porta batterie è realizzato in modo che tutte le batterie possano essere inserite con la polarità rivolta nella stessa direzione.
3. I simboli + / - sono chiaramente riportati nel comparto porta batterie
4. Reinserite il comparto porta batterie nel flash, fino allo scatto di blocco.

Quando il tempo di ricarica supera i 30 secondi, sostituite le batterie con elementi nuovi.

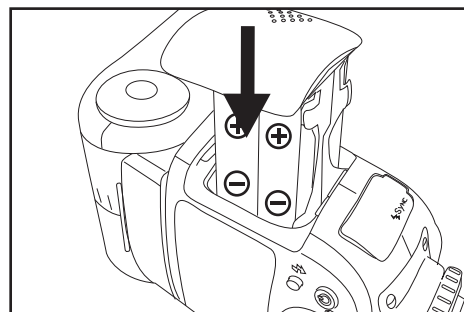
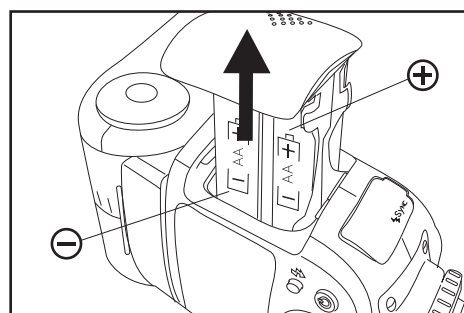
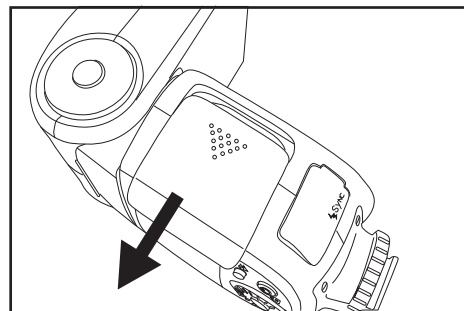

NOTE

- L'inserimento delle batterie con le polarità invertite, o l'impiego di batterie di tipo/marca differente può causare danni al flash.
- E' consigliato l'uso di 4 batterie della stesso tipo/marca e la sostituzione con temporanea dei 4 elementi.

OPERAZIONI BASE

Il Flash Di700 ha una modalità di risparmio dell'energia

Per risparmiare le batterie il flash va in modalità stand-by dopo circa 2 minuti di non impiego (modalità A, TTL, e Manuale). Nelle modalità SD, SF Wireless TTL e Slave, il flash va in stand by dopo 5 minuti. Quando il flash è in stand-by la spia Pilot lampeggia ogni 2 secondi. Per ri-attivare il flash è sufficiente premere a metà corsa il pulsante di scatto della fotocamera, oppure premere un qualsiasi pulsante del flash.

Nel caso il flash non venga impiegato per più di 60 minuti, il flash stesso si spegne completamente.

Per riattivare il flash premete il pulsante ON/OFF.

Funzione RESET

Premete il pulsante SET per 5 secondi. Il flash ritornerà alle regolazioni-base (quelle impostate in fabbrica).

Il montaggio del Di700 sulla fotocamera

1. Assicuratevi che il flash e la fotocamera siano spenti (OFF).
2. Ruotate la ghiera di serraggio, come mostrato dal disegno.
3. Fate scivolare il piedino di montaggio nella slitta porta flash della fotocamera.
4. Ruotate la ghiera di serraggio in direzione opposta per assicurare il flash al corpo della fotocamera.
5. I pin di sicurezza fuoriescono dal piedino di montaggio assicurando un perfetto allineamento dei contatti.

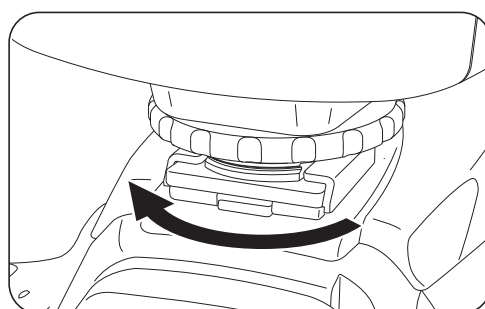
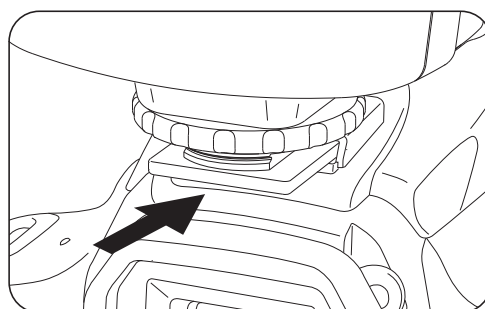
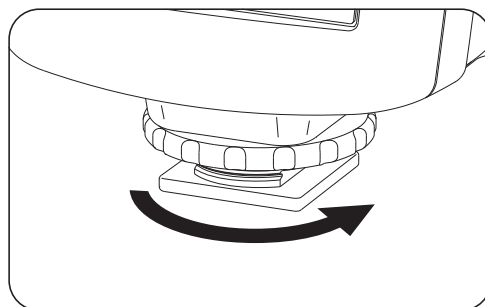

La rimozione del flash dalla fotocamera

- Allentate la ghiera di serraggio e fate scivolare il piedino del flash fuori dalla slitta. Prima di montare o smontare il flash, assicuratevi che la fotocamera ed il flash stesso siano spenti.

Accensione del flash

- Premete il Pulsante ON/OFF. La spia Pilot si illumina in rosso a segnalare che il flash è acceso.
- Dopo pochi secondi la Spia Pilot diventa verde, per indicare che il flash è pronto allo scatto.
- Per un lampo di prova premete il Pulsante Pilot. Se impiegate il Pulsante Pilot nelle riprese con la tecnica dell'open-flash, considerate per cortesia un Numero-Guida pari a 10 (riferito a ISO 100, con la parabola sulla posizione 35mm).
- Per disattivare il flash, tenete premuto il Pulsante ON/OFF per 1 secondo.



IL MENU DEL FLASH

Modi di impiego e funzioni del Di700

Ruotando la ghiera di selezione si attivano le varie modalità d'uso.

- A** ... Modalità
Il flash è controllato dalla fotocamera per un impiego a prova d'errore.
- TTL** ... Modalità TTL Programmata
Il flash è controllato dalla fotocamera ma il valore di esposizione può essere variato.
- M** ... Modalità manuale
E' possibile selezionare manualmente la potenza desiderata
- SD** ... Slave Digital
- SF** ... Slave Film
- (P)** ... Modalità TTL Senza cavi (wireless)
E' possibile controllare in automatico diversi flash (non collegati alla fotocamera) per realizzare illuminazioni creative. E' anche possibile lavorare in manuale.



A

Utilizzo in automatico del flash Di700

Fotocamere Canon;

[P] (Program), [□] (Full Auto), [Av] (Priorità apertura diaframma), [Tv] (Priorità tempo di posa), or [M] (Esposizione Manuale);

Fotocamere Nikon;

[P] (Program), [] (Full Auto), [A] (Priorità apertura diaframma), [S] (Priorità tempo di posa), or [M] (Esposizione Manuale);

Con tutte le modalità di esposizione sopra elencate il flash Di700 regolerà l'esposizione in modo totalmente automatico (E-TTL, E-TTL II con fotocamere Canon, i-TTL con fotocamere Nikon).

- Montate il flash sulla fotocamera ed attivatelo.
- Portate la Ghiera su A e premete il pulsante SET.
- Il Di700 si porterà automaticamente in modalità TTL, non appena la spia di pronto-lampo si sarà illuminata.
- Premete il Pulsante ON/OFF, se desiderate bloccare la funzione (premete di nuovo per sbloccare).
- Premete a metà corsa il pulsante di scatto della vostra fotocamera, per attivare il sistema AF e per mettere a fuoco il soggetto.
- Il tempo di posa, l'apertura del diaframma e la spia di pronto-flash () saranno visibili nel display interno della fotocamera.
- Scattate la foto. Il flash Di700 emetterà il lampo ed il risultato sarà immediatamente visibile sul display LCD della fotocamera.
- Ruotando la ghiera zoom dell'obiettivo, e cambiando l'inquadratura, il flash Di700 adatterà immediatamente l'angolo di copertura luminosa al campo inquadrato dall'obiettivo.
- Il campo di copertura luminosa del flash Di700 può adattarsi all'angolo di campo coperto da obiettivi la cui lunghezza focale è compresa tra 24mm e 200mm (riferito a fotocamere full frame).

Selezionate il modo di esposizione della fotocamera, scegliete l'inquadratura e scattate. Il flash Di700 vi consentirà di riprendere immagini luminose con colori chiari e brillanti.

Tutte le regolazioni necessarie verranno controllate dai circuiti della fotocamera e del flash. Verificate solamente le impostazioni sulla fotocamera. Non è necessario effettuare alcun controllo sul flash.

Modo		Tempo di posa	Apertura Diaframma	Controllo Fotocamera
Canon	Nikon			
[□]	[]	Automatico	Automatico	Automatico
[P]	[P]	Automatico	Automatico	Automatico
[Tv]	[S]	Manuale	Automatico	Possono essere selezionati tutti i tempi di posa
[Av]	[A]	Automatico	Manuale	Possono essere selezionate tutte le aperture di diaframma
[M]	[M]	Manuale	Manuale	Possono essere selezionate tutte le combinazioni tempo/diaframma

Il terminale Syncro

Il flash Di700 è dotato di terminale syncro standard (syncro x) per poter essere impiegato a distanza come flash da studio. In questo caso la potenza del lampo e l'esposizione devono essere regolati manualmente.



Compensazione dell'esposizione automatica TTL Flash

Compensazione dell'esposizione automatica TTL Flash

Con i più evoluti sistemi di controllo TTL dell'esposizione flash (di cui le reflex digitali Nikon e Canon sono dotate), la potenza del lampo è sempre controllata automaticamente dalla fotocamera. E' però possibile alleggerire o aumentare la luce emessa dal lampeggiatore, senza disinserire gli automatismi, e senza modificare l'esposizione dello sfondo. Il flash Di700 consente questa operazione in maniera semplice e rapida.

- Montate il flash sulla fotocamera, ed attivate il flash.
- Ruotate la ghiera e portatela su TTL, poi premete il pulsante Set.
- Il valore di compensazione dell'esposizione lampo può ora essere selezionato su 9 diversi valori compresi tra -2.0 Ev e +2.0 Ev (passi da 0,5 Ev).
- Quando sul display non compare alcuna indicazione il livello di compensazione è 0 EV (valore di default).
- Per memorizzare il valore selezionato premete ora il pulsante On/Off. (Premetelo di nuovo per sbloccare la selezione).
- Scattate la foto. Il soggetto illuminato dal flash beneficerà della correzione da voi impostata, mentre il livello di luminosità dello sfondo resterà inalterato.
- Su alcuni modelli di fotocamera, la compensazione dell'esposizione TTL flash può essere impostata direttamente attraverso i comandi della fotocamera stessa. La compensazione dell'esposizione TTL flash impostata sul flash va a sommarsi con la compensazione eventualmente impostata attraverso i sistemi di comando della fotocamera. Il display del flash, comunque, mostrerà solamente il valore di compensazione impostato sul flash.



M

Impiego del flash con regolazione manuale

In alcune particolari situazioni può essere necessario regolare manualmente la potenza del flash. Con il flash Di700, la potenza del flash può essere regolata su 8 diversi livelli.

- Montate il flash sulla fotocamera, ed attivate il flash.
- Ruotate la ghiera e portatela su M, poi premete il pulsante Set.
- Il colore del selettore diventa arancione, come indicato nella figura.
- Ruotando la ghiera è possibile selezionare (da sinistra a destra) 1/128, 1/64, 1/32, 1/16, 1/8, 1/4, 1/2 e piena potenza (full).
- Regolate il modo di esposizione della fotocamera su M (manuale) oppure A/AV (automatico a priorità dei diaframmi).
- Selezionate il tempo di posa e/o l'apertura di diaframma desiderati e scattate la foto.

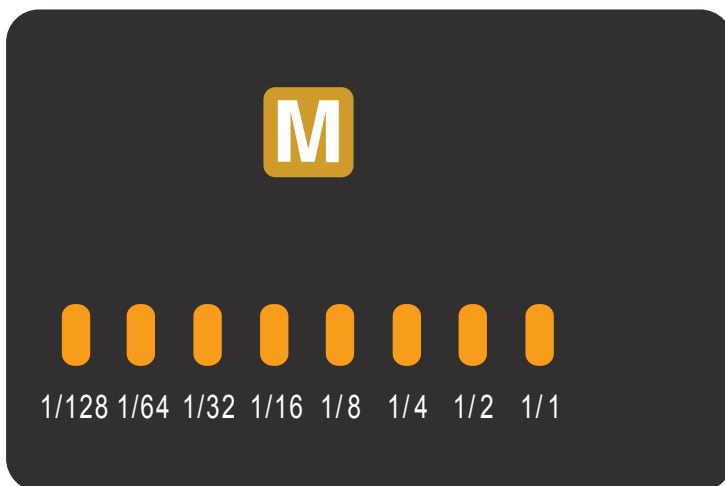



MODALITA' SINCRO SENZA CAVI

Il flash Di700 può essere impiegato come flash remoto (slave) senza necessità di essere collegato alla fotocamera con il cavo. Sono disponibili tre modalità di sincronizzazione: Slave Digital (SD), per fotocamere con sistema pre-flash, Slave Film (SF), per fotocamere con lampo tradizionale e Wireless TTL (sincronizzazione TTL automatica). In quest'ultima modalità è possibile impiegare tutti i canali ed i Gruppi A, B o C.

Modalità SD: Il Di700 sincronizza il lampo tenendo conto del sistema pre-flash della fotocamera. Il flash Master deve essere regolato su TTL.

- Ruotando la ghiera è possibile selezionare (da sinistra a destra) 1/128, 1/64, 1/32, 1/16, 1/4, 1/2 e piena potenza (full).
- Premete poi il pulsante ON/OFF per bloccare l'impostazione selezionata (premete di nuovo per sbloccare).

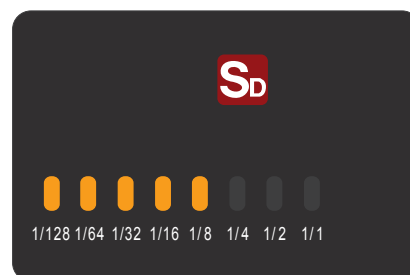

Modalità SF: Il Di700 sincronizza il lampo nella maniera tradizionale. Il flash Master deve essere regolato su M (manuale). I lampeggiatori da studio sincronizzano in questa maniera. Questa modalità è anche indicata per le riprese con la tecnica dell'open flash.

- Ruotando la ghiera è possibile selezionare (da sinistra a destra) 1/128, 1/64, 1/32, 1/16, 1/4, 1/2 e piena potenza (full).
- Premete poi il pulsante ON/OFF per bloccare l'impostazione selezionata (premete di nuovo per sbloccare).

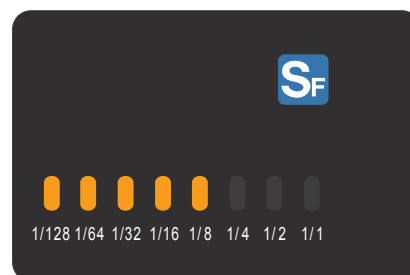

Modalità TTL Slave: In questa modalità il flash Di700 sincronizza con il sistema wireless TTL (sia con sistemi Nikon che con sistemi Canon).

- E' possibile selezionare il Gruppo (A/B/C) ruotando la ghiera. Poi premete il pulsante ON/OFF.
- Per lasciare la selezione del gruppo premete il pulsante SET.



Regolare il flash Di700 sulla modalità Slave

- Accendete il flash e, quando la spia di pronto lampo diventa verde, ruotate il selettore fino ad attivare la modalità desiderata.
- Premete il Pulsante Set.
- Selezionando SD o SF sarà necessario regolare anche la potenza desiderata su un valore compreso tra 1/128 e 1/1 (piena potenza).
- La potenza selezionata viene memorizzata dal flash.
- Selezionando Wireless TTL il livello di emissione luminosa del Di700 verrà controllato dal flash Master. Come detto è possibile selezionare il gruppo A, B o C.
- Posizionate il flash dove desiderate ed indirizzate la parabola luminosa in maniera opportuna. Tenete presente che il flash Di700 deve poter “vedere” il flash master, e che il segnale ha difficoltà ad essere letto correttamente in presenza di luminosità molto elevata.
- Fate uso della basetta fornita di corredo per appoggiare il flash Di700 ad una base piana o per ancorarlo ad un treppiedi o a uno stativo.

Nota

Non montate il flash Di700 su basette metalliche che potrebbero interferire con il corretto funzionamento del flash stesso, o potrebbero danneggiare i circuiti.

La ripresa

Regolate opportunamente la fotocamera ed i flash. Poi inquadrare il soggetto e scattate. I flash “remote” verranno comandati dal flash master e daranno una luce aggiuntiva proveniente da direzioni diverse (come da voi predisposto).

I flash regolati sulla modalità “slave” non andranno in stand-by. Si disattiveranno comunque automaticamente dopo circa 60 minuti.

La parabola zoom del flash Di700 si regolerà automaticamente sulla posizione 35mm, quando il flash stesso viene adoperato in modalità “slave”.

Per riportare il flash Di700 alla modalità di ripresa standard, selezionate di nuovo la modalità A oppure TTL.

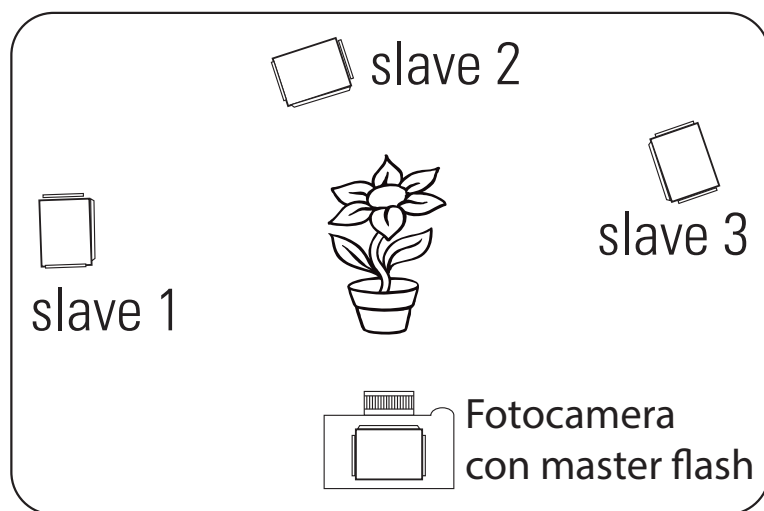

Lampi di schiarita (fill-in) ed uso dello schermo riflettente

Nelle riprese a distanza ravvicinata e nei ritratti è desiderabile che la luce sul soggetto sia morbida e non troppo forte. Fate uso del pannello diffusore o dello schermo riflettente.

- Fotografando delle persone (ritratto) estraete dal suo alloggiamento il pannello diffusore e posizionate davanti alla parabola del flash, come mostrato nel disegno. La luce sarà più morbida e diffusa, e produrrà ombre meno accentuate.
- Se riprendete soggetti molto vicini (a meno di 2 metri) ribaltate la parabola flash verso l'alto (90°), ed estraete dal suo alloggiamento lo schermo riflettente, come mostrato nel disegno.

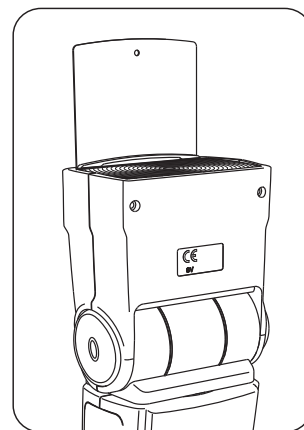

- Scattate la foto normalmente. Le ombre verranno schiarite e la luce sarà morbida e naturale.
- Questa tecnica è anche molto utile quando si fotografa una persona sotto un albero o all'ombra, contro uno sfondo più luminoso.

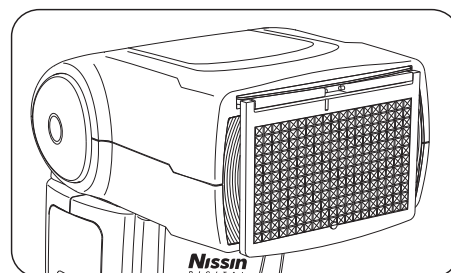

- Il pannello diffusore e lo schermo riflettente allargano l'area di copertura luminosa del flash. Con questa tecnica è quindi possibile coprire con l'illuminazione l'angolo di campo di obiettivi da 16mm.

Luce riflessa

Riprendendo una persona che si trova a poca distanza da uno sfondo uniforme, appaiono normalmente nella foto delle ombre molto marcate, sullo sfondo. Facendo rimbalzare la luce sul soffitto o su un muro laterale si può ottenere una illuminazione più morbida e delle ombre meno marcate.

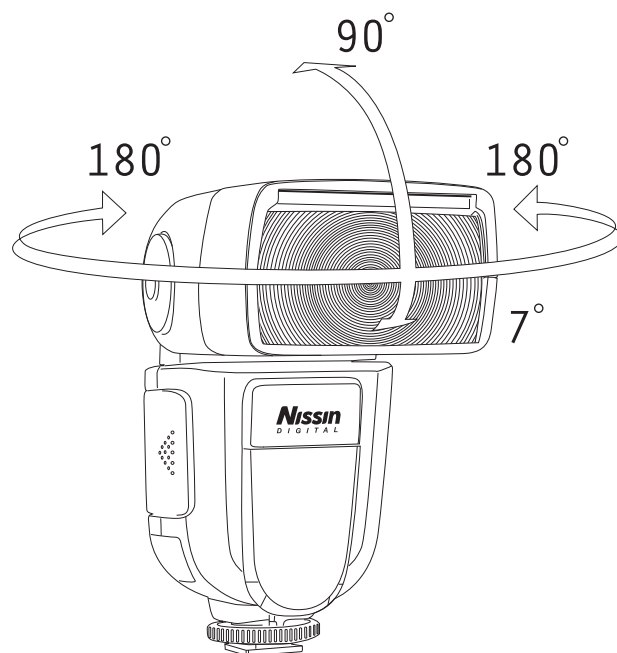

- Premete il pulsante di sblocco e ribaltate verso l'alto la testa del flash. Ci sono blocchi a scatto nelle posizioni 45°, 60°, 75° e 90°, e nella posizione -7° (per riprese a brevi distanze).
- Potete anche ruotare la parabola verso sinistra o verso destra (blocchi a 30°, 60°, 90°, 120°, 150° e 180°).
- I movimenti verticale ed orizzontale possono avvenire contemporaneamente.
- Quando la testa del flash è in posizione diversa da quella frontale, la parabola si pone automaticamente sulla posizione 50mm.
- E' consigliabile che la superficie verso la quale viene indirizzata la luce sia bianca ed uniforme. Un colore diverso altererebbe il colore della luce e conseguentemente risulterebbe nella foto.

Luce di assistenza AF

Quando la luce presente è molto scarsa, l'illuminatore AF incorporato nel flash emetterà automaticamente un raggio infrarosso, che illuminerà il soggetto consentendo alla fotocamera di eseguire la messa a fuoco. Il raggio viene emesso premendo a metà corsa il pulsante di scatto. La luce IR emessa non apparirà nella foto.

Presca per alimentatori esterni

Quando si collega al Di700 un alimentatore esterno i tempi di ricarica si accorciano sensibilmente ed aumenta l'autonomia operativa del flash. Sono disponibili come accessori (da acquistare separatamente) i seguenti alimentatori esterni.

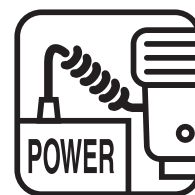

Con Pile NiMH	Tempi di ricarica
Nissin Power Pack PS 8	0,8 sec
Nissin Power Pack PS300	0,8 sec
Canon CP-E4	1,5 sec
Nikon SD-8A/ SD-9	2,6 sec (SD-8A) 1,5 sec (SD-9)

Il flash Di700 è dotato di un sistema di protezione della lampada che disattiva il flash stesso dopo 20 o 30 lampi in rapida successione, per evitare il surriscaldamento della lampada o danni più gravi. Il sistema riattiva il flash quando la temperatura ritorna a livelli normali.

Tenete inoltre presente che anche in presenza di un alimentatore esterno, il flash ha necessità che ci siano nel vano-pile delle batterie cariche. In assenza di queste (o con batterie scariche) il flash non funziona.

E' quindi buona norma sostituire le batterie poste all'interno del flash quando il tempo di ricarica supera i 30 secondi.

Blocco dell'esposizione lampo

Quando si riprende un soggetto posto contro uno sfondo molto illuminato, il sistema esposimetrico della fotocamera regola l'emissione del lampo tenendo in considerazione questo alto livello luminoso. Ne consegue che spesso il soggetto principale risulta troppo scuro. Al contrario, riprendendo un soggetto contro uno sfondo completamente buio si ottengono spesso delle immagini dove il soggetto principale è sovraesposto. Questi problemi si manifestano soprattutto quando il soggetto principale non è al centro dell'inquadratura.

E' possibile, con il flash Di700, effettuare il blocco dell'esposizione flash, memorizzando il valore ottimale di emissione di luce. Il valore resta memorizzato anche cambiando la posizione del soggetto nell'inquadratura, o addirittura agendo sul comando zoom dell'obiettivo. Questo blocco va attuato attraverso i comandi posti sulla fotocamera.

Con le reflex Canon; FE lock

- Mettete a fuoco il soggetto.
- Ponete il soggetto principale al centro dell'inquadratura e premete il pulsante (*) sulla fotocamera. Su alcuni modelli va premuto il pulsante (FEL).
- Ponete il soggetto principale al centro dell'inquadratura e premete il pulsante (*) sulla fotocamera. Su alcuni modelli va premuto il pulsante (FEL).

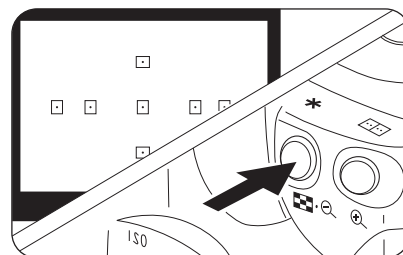

Con le reflex Nikon; Fv lock

- Attivate la modalità FV lock sulla fotocamera (fate riferimento al libretto di istruzioni della fotocamera stessa).
- Mettete a fuoco il soggetto.
- Ponete il soggetto principale al centro dell'inquadratura e premete il pulsante (AE-L) sulla fotocamera. Su alcuni modelli va premuto il pulsante (AF-L).
- Un pre-lampo a bassa intensità verrà emesso per memorizzare la quantità di luce ottimale per il soggetto principale.
- Ricomponete l'inquadratura come desiderato e premete a fondo il pulsante di scatto.

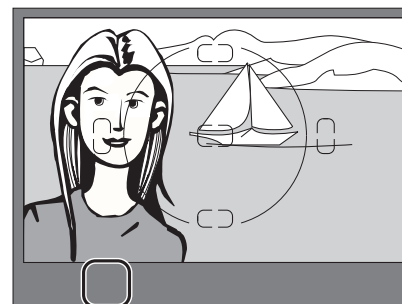

Solo per le fotocamere reflex Nikon

Le seguenti funzioni sono disponibili esclusivamente con le fotocamere reflex Nikon, Per l'attivazione delle funzioni stesse fate riferimento a quanto specificato sul manuale di istruzioni della fotocamera stessa.

Sincro-Lampo con tempi lunghi

Il lampo viene emesso con un tempo di posa più lento di quanto non avvenga normalmente. Questa tecnica consente una corretta illuminazione di un soggetto posto in primo piano e di uno sfondo lontano e poco luminoso.

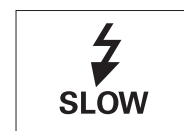

Riduzione occhi-rossi

Per evitare l'insorgenza del fenomeno occhi-rossi, il flash Di700 emette tre lampi di intensità ridotta immediatamente prima dello scatto vero e proprio. Questa funzione può essere attivata in combinazione con la funzione sincro-lampo con tempi lunghi.

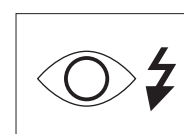

Sincro-lampo sulla seconda tendina

Con questa funzione il lampo viene emesso alla fine del tempo di esposizione, invece che all'inizio. Questo accorgimento, assieme ad un tempo di posa sufficientemente lungo, consente di ottenere una immagine del soggetto con una scia luminosa dietro al soggetto stesso.



Caratteristiche Tecniche

Fotocamere impiegabili	Fotocamere Reflex Digitali Canon EOS Fotocamere Reflex Digitali Nikon dotate di sistema i-TTL
Numero Guida	54 alla lunghezza focale 200mm (ISO 100 / Metri) 48 alla lunghezza focale 105mm (ISO 100 / Metri)
Copertura Luminosa	24 - 200mm (16mm con pannello diffusore)
Alimentazione	4 pile Stilo AA (sono impiegabili anche pile AA al Litio o Ni-MH)
Caricamento Batterie	Quick Loading per mezzo del portabatterie BM-02
Tempi di ricarica	Da 0,1 a 4 sec
Durata Batterie	200-1500 lampi, a seconda delle condizioni d'uso
Durata del lampo	1/800 – 1/30.000 di sec.
Temperatura colore	5600° Kelvin
Esposizione Lampo	Automatica E-TTL / E-TTL II (Con fotocamere Canon) i-TTL (con fotocamere Nikon)
Modalità Wireless	Auto TTL Wireless, e modalità SD/SF (manuale)
Posizioni della parabola flash	Regolabile in verticale (-7° - + 90°) ed in orizzontale (+/- 180°)
Compensazione esposizione TTL	Regolabile da +2,0 EV a -2,0EV con incrementi di ½ EV
Modalità flash	TTL sulla prima tendina e sulla seconda tendina, Hi Speed Syncro, Modalità "occhi rossi", Modalità Slow Sync. (solo versione Nikon), Blocco esposizione FE/FV (attraverso la fotocamera).
Luce di assistenza AF	Attivazione automatica su distanze da 0,7 a 6 metri
Pannello operativo	Display LED a colori + Selettore rotante
Connessioni esterne	Presca per alimentatore esterno, Terminale Syncro 3,5mm, terminale Syncro X
Alimentazione supplementare	Disponibile l'alimentatore Nissin PS-8 (da acquistare separatamente)
Accessori di corredo	Basetta di appoggio e custodia in tessuto
Dimensioni	140 (h) x 75 (l) x 115 (p) mm
Peso	350g (senza batterie)

Tabella dei Numeri-Guida

Esposizione manuale a 100 ISO (distanze in metri)

Posizione Parabola Zoom	Livello potenza Flash							
	Full	1/2	1/4	1/8	1/16	1/32	1/64	1/128
24mm	22	15	11	8	5	4	3	2
28mm	25	18	13	9	6	4	3	2
35mm	28	20	14	10	7	5	4	3
50mm	32	22	16	11	8	6	4	3
70mm	41	29	21	15	10	7	5	4
85mm	47	33	23	16	12	8	6	4
105mm	48	34	24	17	12	9	6	4
135mm	49	35	25	17	12	9	6	4
200mm	54	38	27	19	14	10	7	5

PROBLEMI E SOLUZIONI

Il flash non inizia la ricarica.

- Le batterie non sono installate correttamente
>>> Installate le batterie posizionando correttamente le polarità.
- Le batterie sono scariche
>>> Sostituite le batterie quando il tempo di ricarica supera i 30 secondi

Il flash non emette lampi

- Il flash non è collegato correttamente alla fotocamera
>>> Collegare correttamente il flash e stringete la ghiera di serraggio
- Il flash si spegne automaticamente
>>> Attivatelo di nuovo

Le foto sono sovra o sottoesposte

- C'è un elemento riflettente o uno sfondo particolarmente luminoso
>>> Fate uso della funzione FE o Fv della fotocamera
- Il flash è predisposto sulla regolazione manuale del lampo
>>> Selezionate la funzione Auto-TTL, oppure apportate una modifica al livello luminoso selezionato.

GARANZIA

La garanzia decade nei casi sotto elencati. Fate riferimento, comunque, a quanto indicato nel certificato di garanzia che troverete nella confezione.

1. Uso non conforme a quanto specificato da questo manuale di istruzioni.
2. Riparazioni o modifiche effettuate da un centro di assistenza non autorizzato dal fabbricante o dal distributore locale.
3. Uso su fotocamere non elencate da questo manuale di istruzioni.
4. Rotture o malfunzionamenti causati da terremoti, allagamenti o altri eventi catastrofici naturali.
5. Conservazione del prodotto in ambienti non idonei (umidi, troppo caldi o dove la polvere può depositarsi in quantità elevata).
6. Cadute, impatti o altri eventi accidentali.
7. Mancanza della garanzia, manomissione della stessa, mancanza dello scontrino fiscale o di altro documento comprovante la data di acquisto ed il rivenditore presso il quale il prodotto è stato acquistato.

Nissin

Nissin Japan Ltd., Tokyo
<http://www.nissin-japan.com>

Nissin Marketing Ltd., Hong Kong
<http://www.nissindigital.com>