



# Blackbird Docking Adapter PMD-DOK2

**INSTALLATION/OWNER'S MANUAL**  
Please read before using this equipment

**INSTALLATIONS- UND BEDIENUNGSANLEITUNG**

Bitte vor Verwendung des Produktes lesen

**MANUEL D'INSTALLATION/D'UTILISATION**

Veuillez lire ce manuel avant d'utiliser ce matériel

**MANUALE DI ISTRUZIONI/GUIDA ALL'INSTALLAZIONE**

Leggere il manuale prima di usare l'apparato

**MANUAL DE INSTALACIÓN/DEL USUARIO**

Lea el manual antes de utilizar este equipo

**INSTALLATIE/GEbruikersHANDLEIDING**

Lees aub alvorens dit apparaat te gebruiken

**INSTALLATIONS-/ANVÄNDARMANUAL**

Läs detta noga innan du använder utrustningen

**INSTALLATIONS/BRUGERHÅNDBOG**



Læses før produktet tages i brug

**УСТАНОВКА/РУКОВОДСТВО ПОЛЬЗОВАТЕЛЯ**

Внимательно прочитайте перед использованием оборудования

## Indicazioni cui attenersi per un utilizzo sicuro

- Prima di attivare il sistema e per un utilizzo sicuro del prodotto, leggere attentamente il presente manuale. Il produttore non può essere ritenuto responsabile degli eventuali problemi causati da mancata osservanza delle istruzioni contenute nel presente manuale.
- Il presente manuale fa ricorso a vari simboli grafici che indicano le modalità di utilizzo sicuro del prodotto e consentono di evitare danni all'utente e a persone o cose. Di seguito è indicato il significato di tali simboli grafici. Ai fini della lettura del presente manuale, è importante comprenderne il significato.
- **Significato dei simboli**

 <b>Avvertenza</b>	Questo simbolo avvisa l'utente della presenza di importanti istruzioni operative. La mancata osservanza di tali istruzioni può causare gravi lesioni o la morte.
 <b>Attenzione</b>	Questo simbolo avvisa l'utente della presenza di importanti istruzioni operative. La mancata osservanza di tali istruzioni potrebbe causare lesioni o danni materiali.

## **Avvertenza**

### **NON SMONTARE O MODIFICARE.**

Tali operazioni potrebbero causare incidenti, incendi o scosse elettriche.

### **USARE SOLO IN VEICOLI CON TERRA NEGATIVA A 12 VOLT.**

(In caso di dubbi, consultare il proprio rivenditore.)  
In caso contrario si potrebbero verificare incendi, ecc.

### **NON UNIRE I CAVI ELETTRICI.**

Non tagliare il materiale isolante dei cavi per alimentare altri apparati. In questo modo si supererebbe la capacità elettrica del cavo e potrebbero verificarsi incendi o scosse elettriche.

### **NON INSTALLARE IN LUOGHI CHE POTREBBERO INTERFERIRE CON LE OPERAZIONI DI GUIDA QUALI LO STERZO O LA LEVA DEL CAMBIO.**

Ciò potrebbe ostruire la visuale o interferire con i movimenti del conducente e causare gravi incidenti.

## **PRESTARE ATTENZIONE A NON FAR IMPIGLIARE I CAVI NEGLI OGGETTI VICINI.**

Disporre i cavi secondo le istruzioni fornite nel manuale, in modo da evitare ostacoli durante la guida. I cavi che intralciano o penzolano in determinate zone del veicolo, come lo sterzo, la leva del cambio, i pedali del freno, ecc. possono essere estremamente pericolosi.

## **ESEGUIRE CORRETTAMENTE I COLLEGAMENTI.**

L'esecuzione errata dei collegamenti potrebbe causare incendi o danneggiare il prodotto.

## **Attenzione**

## **UTILIZZARE I COMPONENTI ACCESSORI SPECIFICATI E INSTALLARLI IN MODO CORRETTO.**

Assicurarsi di utilizzare solo i componenti accessori specificati. L'uso di componenti diversi da quelli indicati potrebbe danneggiare l'interno dell'unità oppure pregiudicare l'installazione sicura del prodotto. I componenti potrebbero allentarsi, determinando situazioni di pericolo o guasti nel prodotto.

## **NON INSTALLARE IN LUOGHI ECCESSIVAMENTE UMIDI O POLVEROSI.**

Evitare di installare l'unità in luoghi eccessivamente umidi o polverosi. La penetrazione di umidità o polvere all'interno dell'unità potrebbe causare guasti.

## **I COLLEGAMENTI E L'INSTALLAZIONE DEVONO ESSERE EFFETTUATI DA PERSONALE QUALIFICATO.**

I collegamenti e l'installazione dell'unità richiedono specifiche capacità tecniche ed esperienza. Per garantire la sicurezza, far eseguire sempre gli interventi dal rivenditore presso il quale è stato acquistato il prodotto.

## **SISTEMARE I CAVI IN MODO CHE NON RISULTINO PIEGATI O COMPRESI DA PARTI METALLICHE TAGLIANTI.**

Sistemare i cavi e i fili lontano da parti mobili (quali le guide dei sedili) o da parti taglienti o aguzze. In questo modo si evita che vengano danneggiati o piegati. Se i cavi passano attraverso un foro metallico, utilizzare un anello di gomma che impedisca al bordo metallico di tagliarne la guaina isolante.

## Installazione

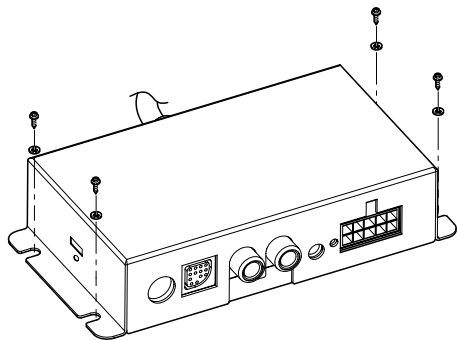

- Per evitare disturbi causati dal veicolo, durante l'installazione, lasciare uno spazio di 10 - 20 cm tra i cavi del veicolo e i cavi dell'adattatore della Docking Station.
- L'adattatore della Docking Station deve essere montato in posizione appropriata mediante le viti di montaggio in dotazione.

## Collegamenti

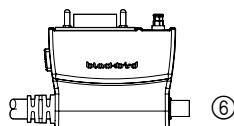
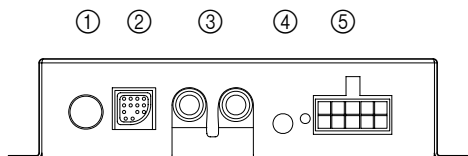
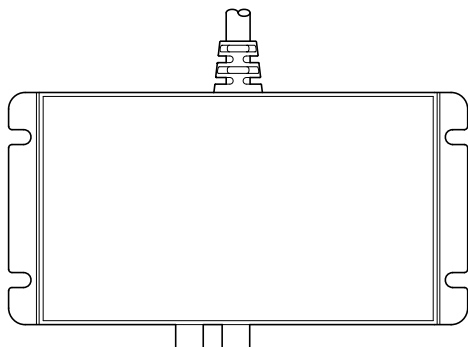

### 1. INGRESSO ANTENNA (OPZIONALE)

Ingresso per antenna FM (ricezione delle informazioni RDS-TMC sul traffico). Antenna opzionale a pellicola (KAE- 500FM) disponibile. Per informazioni, contattare il proprio rivenditore.

### 2. DISPLAY (uscita RGB)

Si collega al connettore per il display delle stazioni multimediali Alpine.

### 3. USCITA AUDIO

Si collega all'ingresso AUX delle stazioni multimediali Alpine (connettore RCA non incluso).

### 4. MICROFONO

Ingresso per microfono esterno.

### 5. ALIMENTAZIONE

Collega il cablaggio ingresso di alimentazione a 10 pin.

### 6. ANTENNA GPS

L'antenna GPS è posta sul connettore diretto a Blackbird.

# Schema dei collegamenti con il dispositivo IVA-D106R

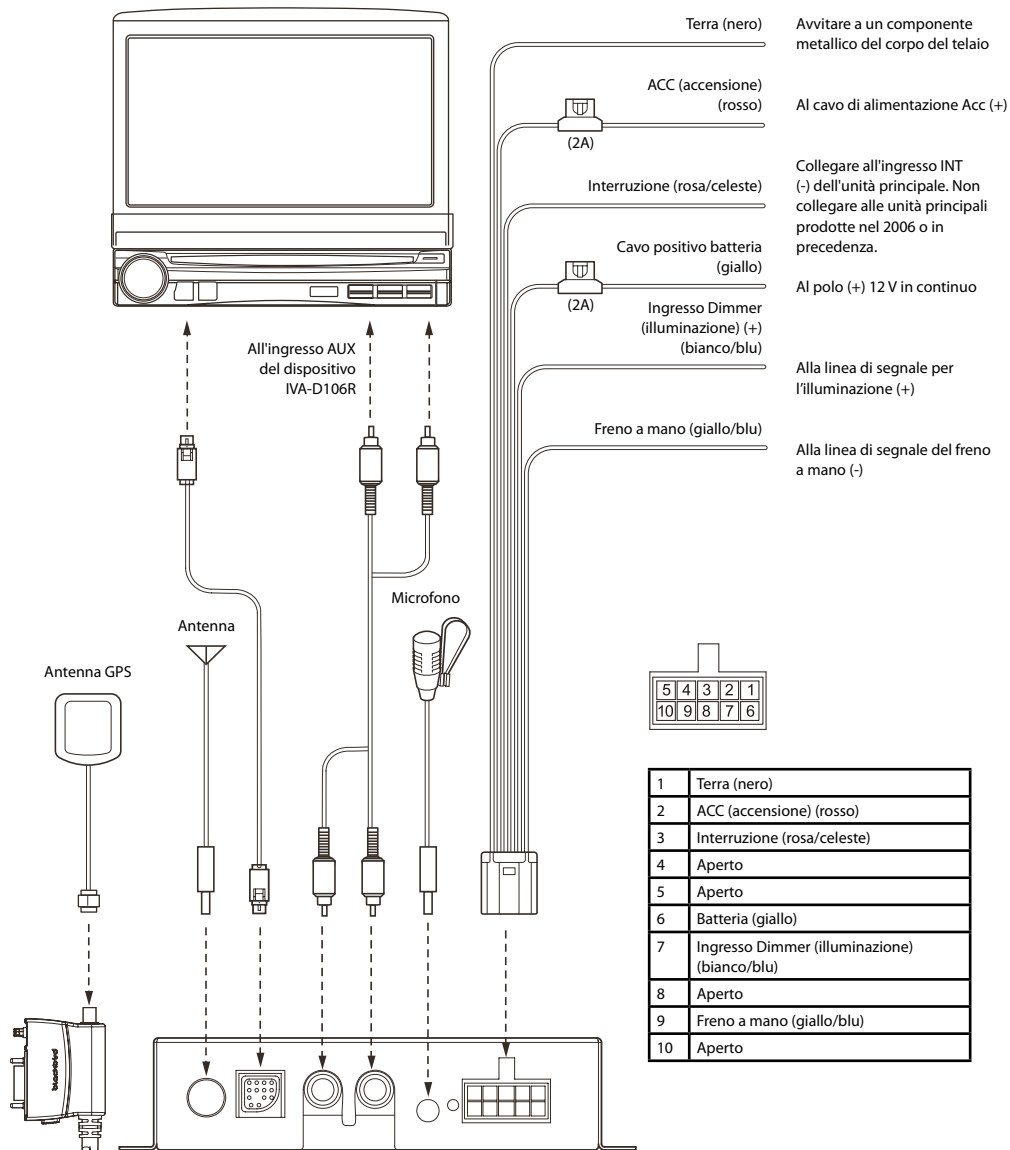

1	Terra (nero)
2	ACC (accensione) (rosso)
3	Interruzione (rosa/celeste)
4	Aperto
5	Aperto
6	Batteria (giallo)
7	Ingresso Dimmer (illuminazione) (bianco/blu)
8	Aperto
9	Freno a mano (giallo/blu)
10	Aperto

## Azionamento di Blackbird dalla stazione multimediale (usando a titolo di esempio l'unità IVA-D106R)

1. **Mantenere Blackbird spento e collegarlo all'adattatore della Docking Station.**
2. **Accendere la stazione multimediale e selezionare Navigazione come Sorgente.**

### Ascolto di brani musicali da Blackbird

3. **Premere Sorgente e selezionare AUX come ingresso.**
4. **Premere V.SEL e selezionare Navigazione come sorgente video.**

• L'opzione V.SEL consente di, è possibile continuare a usare le funzioni della stazione multimedia mentre sullo schermo è visualizzato Blackbird.

• La funzione musica di Blackbird è disponibile anche dal menu Navi. Per ulteriori informazioni, consultare il manuale di istruzioni di Blackbird.

*Nota: prima di collegare l'adattatore della Docking Station, accertare che Blackbird sia spento. In caso di mancata visualizzazione della navigazione sullo schermo della stazione multimediale, eseguire il reset di Blackbird.*

## Caratteristiche tecniche



- Dimensioni esterne .....  
..... 118 (L) x 30 (H) x 70 (P) mm
- Peso ..... 360 g
- Contenuto della confezione:
  - Adattatore Docking Station PMD-DOK2 ..... 1
  - Cavo di alimentazione a 10 pin ..... 1
  - Cavo video RGB a 13 pin ..... 1
  - Cavo audio ..... 1
  - Viti di montaggio ..... 4
  - Manuale di istruzioni/guida all'installazione.. 1
- Le caratteristiche tecniche e l'aspetto del prodotto sono soggetti a variazioni senza preavviso a causa dei miglioramenti apportati al prodotto medesimo.

## Funzioni

- Visualizzazione della mappa di navigazione sulla stazione multimediale
- Controllo "touch screen" completo compatibile con la stazione multimediale
- Uscita guida vocale
- Uscita audio stereo MP3/WMA

## Verifica della corretta installazione

La schermata Connessioni Veicolo consente di verificare la corretta installazione dell'adattatore PMD-DOK2.

1. **Toccare il tasto NAVI. La stazione multimediale visualizza la schermata di Blackbird.**
2. **Toccare il tasto MENU PRINCIPALE** .
3. **Toccare il tasto INFORMAZIONI** .
4. **Selezionare CONNESSIONI VEICOLO. Sullo schermo viene visualizzato lo stato dei collegamenti.**

**Illuminazione** - Accendere e spegnere le luci di posizione per controllare il collegamento. Questa opzione consente di alternare le modalità Giorno e Notte per il display di navigazione.

**Freno a mano** - Inserire e disinserire il freno a mano per controllare il collegamento. Questa opzione consente di accedere ai menu Modifica e Setup quando il veicolo è parcheggiato.

## Pulsanti aggiuntivi sullo schermo

Quando Blackbird è inserito nella Docking Station, due pulsanti aggiuntivi sullo schermo consentono di accedere comodamente alle funzioni del sistema.

 Toccando questo pulsante è possibile accedere al controllo del display della Multimedia Station.

*Nota: se viene lasciato inattivo per più di 5 secondi, il sistema torna automaticamente alla schermata di navigazione di Blackbird.*

 Toccando questo pulsante, verrà visualizzata la schermata dei brani musicali di Blackbird. Per utilizzare le funzioni relative ai brani musicali, consultare il manuale di istruzioni di Blackbird.



## In caso di problemi

In caso di problemi, spegnere e riaccendere il dispositivo. Se l'unità continua a non funzionare, esaminare i punti elencati nella lista di controllo che segue. Questa guida consente di individuare il problema. In caso contrario, controllare che il resto del sistema sia collegato correttamente oppure contattare un rivenditore autorizzato Alpine.

### Mancato funzionamento o mancata visualizzazione

- Fusibile bruciato
  - Controllare il fusibile sulla batteria e il cavo di alimentazione ACC della Docking Station; eventualmente, sostituire il fusibile con uno di valore idoneo (fusibile a lama da 2 A).

### Mancato funzionamento del touch screen

- La funzione "touch screen" del monitor non è abilitata.
  - La funzione "touch screen" è presente esclusivamente in presenza di monitor "touch panel" Alpine.
- Difettosità di collegamento
  - In alcuni veicoli, potrebbe essere necessario collegare il cavo di accensione remoto (blu/bianco) della stazione multimediale a quello di accensione della Docking Station.
- Non supportato
  - L'adattatore della Docking Station non supporta l'unità PMD-B100 o PMD-B100P. Per queste unità, utilizzare l'adattatore PMD-DOK1.

### Assenza del segnale GPS

- Antenna GPS non collegata
  - Per ottenere un'ottima ricezione, collegare l'antenna GPS in dotazione verificando che si trovi a vista cielo e che non sia coperta (ostruita) da superfici o oggetti metallici.

### Mancata accessibilità ad alcune funzioni

- Durante la guida, alcune funzioni sono disabilitate.
  - Durante la guida, alcuni menu e funzioni sono disabilitati. Per abilitare queste funzioni, accostare e tirare la leva del freno a mano.
- Quando è attiva la modalità Docking Station, alcune funzioni sono disabilitate.
  - Per abilitare queste funzioni, rimuovere Blackbird dalla Docking Station e alimentarlo nel supporto o in modalità indipendente.

### Mancata ricezione delle informazioni sul traffico.

- Disabilitazione dell'antenna
  - Se, con l'impianto splitter attivo, si utilizza un'antenna di serie, potrebbe essere necessario adottare il cavo di accensione remoto (blu/bianco) della stazione multimediale al posto di quello di uscita dell'antenna elettrica in maniera da alimentare ininterrottamente l'antenna elettrica stessa e/o il suo amplificatore.
- Assenza dell'antenna.
  - Verificare che l'antenna FM sia collegata in maniera corretta; eventualmente, sostituire l'antenna o il cavo.

### Mancato funzionamento del dispositivo mani-libere Bluetooth.

- Comparsa dell'icona "Interruzione" in presenza di una chiamata.
  - Accedere al menu Setup della stazione multimediale Alpine. In Config. Sistema, cambiare le impostazioni Bluetooth in NAV. Nelle unità principali prodotte nel 2006 o in precedenza, prive di impostazioni Bluetooth, NON collegare il filo Interruzione.
- Assenza dell'audio durante la chiamata.
  - Accertare che l'adattatore della Docking Station sia collegato all'ingresso AUX della stazione multimediale Alpine. Per le unità principali prodotte nel 2006 o in precedenza, selezionare AUX come sorgente e rispondere con il proprio telefono.