

# *beper*

- FORNO MULTIFUNZIONE - MANUALE DI ISTRUZIONI
- MULTIFUNCTIONAL OVEN - USE INSTRUCTIONS
- FOUR MULTIFONCTION - MANUEL D'INSTRUCTIONS
- MULTIFUNKTIONSHERD - BETRIEBSANLEITUNG
- HORNO MULTIFUNCIÓN - MANUAL DE INSTRUCCIONES



Cod.: 90.880

ITALIANO ..... pag. 4

ENGLISH ..... pag. 10

FRANÇAIS ..... pag. 15

DEUTSCH ..... pag. 20

ESPAÑOL ..... pag. 25

For further information and/or for instructions for use in other languages, please visit:  
[beper.com](http://beper.com)

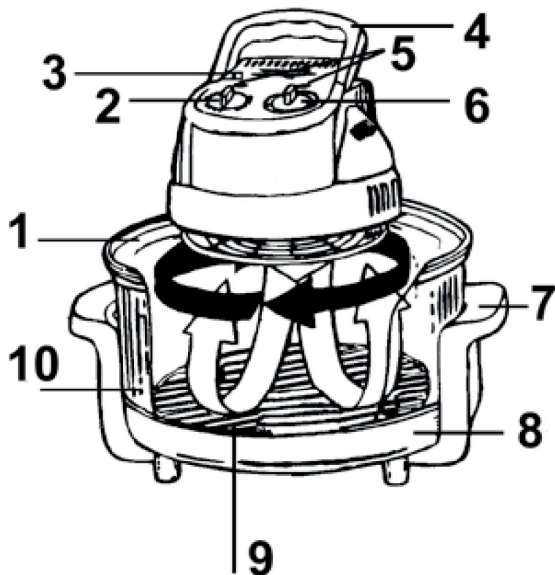

**Fig.1**



Griglia bassa  
Low rack



Griglia alta  
High rack



Anello di prolungamento  
Extending ring



Teglia antiaderente  
Frying pan



Afferra griglia  
Tongs

**Fig.2**

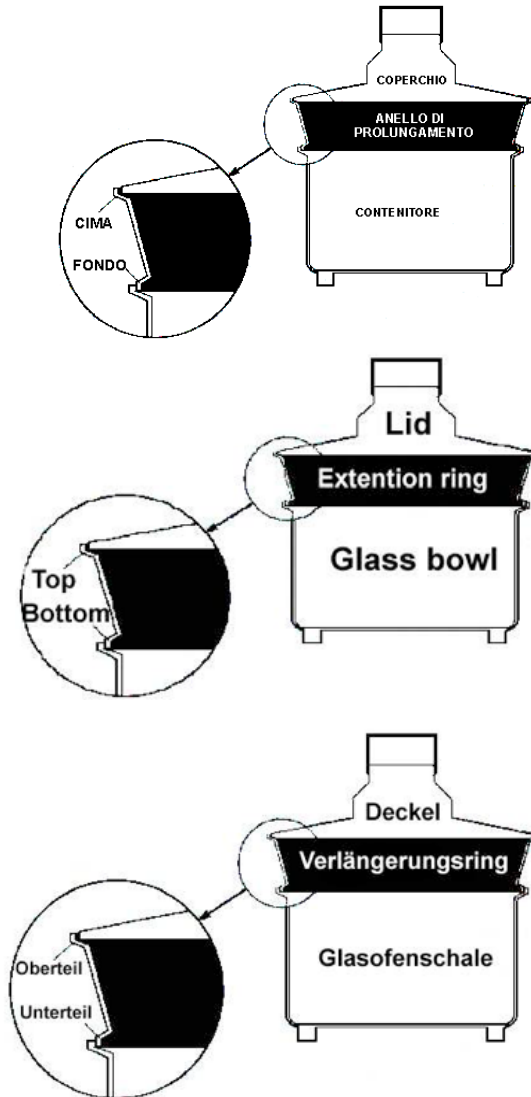

## AVVERTENZE IMPORTANTI

- Leggere attentamente le avvertenze contenute nel presente libretto. Conservare con cura questo manuale per ogni ulteriore consultazione.
- Dopo aver tolto l'imballaggio assicurarsi dell'integrità dell'apparecchio. In caso di dubbio non utilizzare l'apparecchio e rivolgersi a personale professionalmente qualificato. Gli elementi dell'imballaggio (sacchetti in plastica, polistirolo espanso ecc.) non devono essere lasciati alla portata dei bambini in quanto potenziali fonti di pericolo.
- Si raccomanda di non gettare nei rifiuti domestici i materiali costituenti l'imballaggio, ma consegnarli negli appositi centri di raccolta o smaltimento dei rifiuti, chiedendo eventualmente informazioni al gestore della nettezza urbana del proprio comune di residenza.
- Prima di collegare la spina elettrica del prodotto accertarsi che i dati di targa siano rispondenti a quelli della rete di distribuzione elettrica.
- In caso di incompatibilità tra la presa e la spina del prodotto fare sostituire la presa con altra di tipo adatto da personale professionalmente qualificato. In generale è sconsigliabile l'uso di adattatori, prese multiple e/o prolunghe. Qualora il loro uso si renda indispensabile è necessario utilizzare solamente adattatori semplici o multipli e prolunghe conformi alle vigenti norme di sicurezza.
- Questo prodotto dovrà essere destinato soltanto all'uso espressamente indicato in questo libretto di istruzioni. Ogni altro uso è da considerarsi improprio e quindi pericoloso. Il costruttore non può essere considerato responsabile per eventuali danni derivati da usi impropri, erronei ed irragionevoli.
- Questo apparecchio non deve essere utilizzato da persone (compresi i bambini) con ridotte Capacità fisiche, mentali o sensoriali o con esperienza e/o competenze insufficienti, a meno che non siano supervisionate da una persona responsabile per la loro sicurezza o non vengano da essa istruite sul corretto utilizzo dell'apparecchio.
- Non lasciare esposto l'apparecchio agli agenti atmosferici (pioggia, sole, gelo, ecc.). Non lasciare l'apparecchio in prossimità di fonti di calore, fiamme libere o gas.
- Non utilizzare l'apparecchio con mani bagnate o umide. Non utilizzarlo a piedi nudi.
- **NON IMMERGERE IN ACQUA O ALTRI LIQUIDI.**
- Prima di ogni utilizzo verificare l'integrità del cavo elettrico, e se risulta danneggiato non utilizzare l'apparecchio; durante il funzionamento proteggere il cavo da bordi taglienti, oli, umidità e fonti di calore.
- Non utilizzare l'apparecchio col cavo avvolto o aggrovigliato, ma stenderlo e liberarlo dai nodi.
- Non tirare il cavo di alimentazione o il prodotto per scollegare la spina dalla presa di corrente.
- In caso di guasto e/o di cortocircuito, spegnere e non utilizzare l'apparecchio. Per la riparazione chiamare il numero di assistenza tecnica telefonica; non tentare di riparare l'apparecchio.
- Scollegare sempre la spina dalla presa di corrente:
  - prima di effettuare la pulizia dell'apparecchio.
  - prima di togliere il coperchio
  - quando si lascia l'apparecchio incustodito anche solo per brevissimo tempo.
  - quando i bambini non possono essere sorvegliati.
  - dopo ogni utilizzo dell'apparecchio.

## AVVERTENZE D'USO

- Non far funzionare l'apparecchio a vuoto.
- Utilizzare solamente gli accessori e originali.
- **SOLO PER USO DOMESTICO.** Non per uso commerciale.
- Tenere lontano dalla portata dei bambini.
- Non sottoporre l'apparecchio ad urti, previo danneggiamento.
- Non utilizzare l'apparecchio come unità di riscaldamento.
- Non introdurre nessun oggetto e non ostruire le aperture di aerazione in alcun modo.
- Non appoggiare alcun oggetto sull'apparecchio (abiti, stracci).
- Mantenere un'adeguata distanza da pareti, oggetti ecc.
- Posizionare l'apparecchio su un piano orizzontale ad un'altezza di almeno 85 cm, lontano da spruzzi d'acqua e fuori della portata dei bambini.
- **ATTENZIONE** : Durante il funzionamento le parti metalliche e il vetro diventano caldi. Non toccare con le mani:

**PERICOLO DI USTIONI!** Afferrare il coperchio solo per la maniglia.

- Quando si posiziona il cibo all'interno del forno, assicurarsi che tra il cibo e il coperchio ci sia una distanza minima di 7,5 cm.
- L'apparecchio può essere riposto solo quando è completamente freddo.
- Non immergere mai il coperchio nell'acqua.
- **ATTENZIONE** : durante l'utilizzo il coperchio diventa bollente. Appoggiare il coperchio solo su un ripiano di metallo, o non sensibile al calore, quando si tolgono le pietanze dal forno.
- L'apparecchio è provvisto di blocco di sicurezza, situato a lato della maniglia, che inibisce l'accensione del forno unavolta che il coperchio viene sollevato dal recipiente.

## DESCRIZIONE PRODOTTO Fig.1

1. Coperchio
2. Timer
3. Dispositivo di sicurezza
4. Maniglia
5. Indicatori luminosi timer e termostato
6. Termostato
7. Maniglie supporto forno
8. Supporto
9. Griglia per cottura lenta
10. Contenitore in vetro temprato

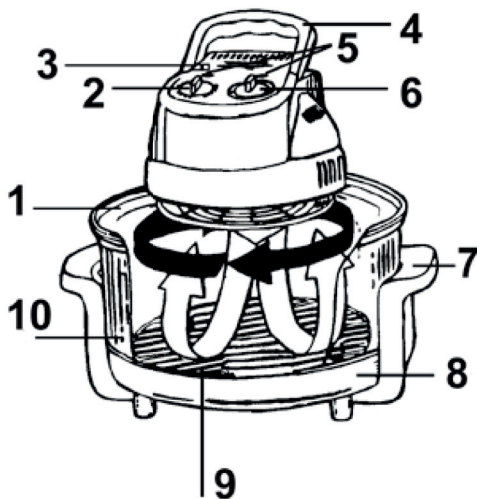

## ACCESSORI

- Griglia bassa
- Griglia alta
- Anello di prolungamento
- Teglia antiaderente
- Afferra griglia

## PRIMA ACCENSIONE

Al primo utilizzo lavare con cura gli accessori. Versare circa 5 cm di acqua nella pentola, mettere il coperchio e collegare l'apparecchio alla presa di corrente. Far funzionare l'apparecchio a vuoto con il termostato al massimo, per almeno 15 minuti per eliminare l'odore di "nuovo" ed un po' di fumo dovuto alla presenza di sostanze protettive applicate alle resistenze prima del trasporto.

## UTILIZZO Fig.2

**ATTENZIONE** : Prima di ogni utilizzo assicurarsi che il coperchio sia posizionato in modo corretto sopra il contenitore. In questo modo si possono evitare dispersioni di calore e perdite d'aria, che allungherebbero i tempi di cottura.

1. Mettere la griglia sul fondo della pentola e appoggiare il cibo nel centro. Lasciare circa 7.5 cm tra il cibo ed il coperchio.
2. Porre il coperchio sopra il contenitore correttamente.
3. Collegare il forno alla presa di corrente.
4. Tirare delicatamente verso destra il dispositivo di sicurezza e abbassare il manico.
5. Impostare con il timer il tempo di cottura. Appena viene selezionato il tempo di cottura, la spia rossa si accende e allo stesso tempo si aziona la ventola del forno.
6. Impostare mediante il termostato la temperatura desiderata. La spia verde si accende e rimane accesa finché viene raggiunto la temperatura impostata.
7. Passato il tempo impostato, il forno si spegnerà automaticamente.

NOTA : è possibile interrompere il processo di cottura in qualsiasi momento sollevando la maniglia. Per continuare il processo di cottura, abbassare nuovamente la maniglia.

**ATTENZIONE** : Prima di rimuovere il coperchio sollevare sempre la maniglia e scollegare la spina dalla presa di corrente.

È possibile aumentare l'altezza del contenitore inserendo l'apposito anello sopra di esso, come mostrato nella **figura 2**

## PULIZIA

Pulire il forno dopo ogni utilizzo. Per la pulizia dell'apparecchio seguire le operazioni seguenti:

Contenitore:

1. Mettere circa 5 cm di acqua tiepida e alcune gocce di liquido per stoviglie all'interno del forno.
2. Inserire nel contenitore eventuali griglie usate.
3. Mettere il coperchio sopra il contenitore e collegare la spina alla presa di corrente.
4. Impostare il termostato a 200°C e il timer a 15 minuti.
5. Passati i 15 minuti scollegare l'apparecchio dalla presa di corrente e lasciare raffreddare il forno.
6. Togliere il coperchio e risciacquare il contenitore sotto l'acqua corrente. Rimuovere eventuali residui di cibo utilizzando un panno leggermente abrasivo.

**Coperchio:**

1. Il vetro del coperchio può essere pulito con un panno inumidito con acqua e detergente per stoviglie. Sciacquare accuratamente utilizzando solo un panno umido, dopodiché asciugare completamente.
2. è possibile smontare il filtro di metallo, situato sotto il coperchio, mediante la rimozione delle 3 viti.

**ATTENZIONE** : Prima di rimuovere il filtro di metallo, scollegare sempre la spina dalla presa di corrente e attendere che il forno si raffreddi completamente.

**ATTENZIONE** : non far penetrare liquidi nelle aperture di ventilazione e/o all'interno del coperchio. Pulire la superficie del coperchio solamente con un panno morbido inumidito con acqua. Gli accessori possono essere puliti con acqua tiepida e detergente per stoviglie. Asciugare bene tutte le parti prima di utilizzarli di nuovo. Non utilizzare diluenti o prodotti abrasivi.

**ATTENZIONE** : in caso di contatto accidentale di liquidi con le parti interne del coperchio, non accendere l'apparecchio e non tentare di aprirlo. Per la riparazione rivolgersi al punto di acquisto del prodotto oppure chiamare il numero di Assistenza postvendita per farsi indicare un centro di assistenza autorizzato.

### **Auto-pulizia**

L'apparecchio è provvisto di uno speciale sistema di auto-pulizia, che si accende dal termostato alla posizione "Thaw/Wash", da utilizzare per pulire il contenitore in vetro, seguendo le istruzioni: Assicurarsi che l'apparecchio non sia in funzione.

Staccare la spina dalla presa ed assicurarsi che l'apparecchio non sia caldo.

Sollevare il coperchio e rimuovere tutti i residui di cibo e grasso dalla base.

Versare all'interno del contenitore in vetro circa 15cm di acqua fredda con un po' di detersivo.

Rimettere il coperchio, attaccare la spina alla presa di corrente.

Chiudere a scatto la maniglia, e impostare il termostato su "Thaw/Wash".

La combinazione del calore, del movimento vorticoso dell'acqua e del detergente pulirà il contenitore in maniera soddisfacente e veloce.

La griglia può essere lasciata all'interno del contenitore in fase di lavaggio al fine di ammorbidire e rimuovere i residui di cibo.

Può essere necessario l'utilizzo di una spazzola o una spugna per rimuovere residui ostinati, prima di procedere al risciacquo e asciugatura.

### **PRIMA DI RIVOLGERSI AL NUMERO DI ASSISTENZA**

1. Se il forno non si accende:

a) Verificare che la spina sia inserita correttamente nella presa di alimentazione.

b) Assicurarsi che la maniglia sia abbassata.

c) Assicurarsi che il cavo di alimentazione non sia interrotto o bruciato.

d) Assicurarsi di aver impostato il termostato e il timer.

2. Se il forno non scalda:

a) Assicurarsi di aver impostato sul termostato la temperatura desiderata.

### **CARATTERISTICHE TECNICHE**

Potenza 1200-1400W

Alimentazione: 220-240V ~ 50/60Hz

**In un ottica di miglioramento continuo Beper si riserva la facoltà di apportare modifiche e migliorie al prodotto in oggetto senza previo preavviso.**



Il simbolo del cestino barrato riportato sull'apparecchio indica che il prodotto, alla fine della propria vita utile, dovendo essere trattato separatamente dai rifiuti domestici, deve essere conferito in un centro di raccolta differenziata per apparecchiature elettriche ed elettroniche oppure riconsegnato al rivenditore al momento dell'acquisto di una nuova apparecchiatura equivalente.

L'adeguata raccolta differenziata per l'avvio successivo dell'apparecchio al riciclaggio, al trattamento e allo smaltimento ambientalmente compatibile contribuisce ad evitare possibili effetti negativi sull'ambiente e sulla salute e favorisce il recupero dei materiali di cui è composto.

L'utente è responsabile del conferimento dell'apparecchio a fine vita alle appropriate strutture di raccolta. Per informazioni più dettagliate inerenti i sistemi di raccolta disponibili, rivolgersi al servizio locale di smaltimento rifiuti, o al negozio dove è stato effettuato l'acquisto.

Chiunque abbandona o cestina questo apparecchio e non lo riporta in un centro di raccolta differenziata per rifiuti elettrici-elettronici è punito con la sanzione amministrativa pecuniaria prevista dalla normativa vigente in materia di smaltimento abusivo di rifiuti



# CERTIFICATO DI GARANZIA

---

---

Questo apparecchio è stato controllato in fabbrica. La garanzia di applicazione è valida 24 mesi dalla data di acquisto per difetti di materiale o di fabbricazione.

**La garanzia è valida unicamente presentando il certificato di garanzia e il documento di acquisto (scontrino fiscale) che certifichi la data di acquisto e il nome del modello dell'apparecchio acquistato.**

Se l'apparecchio dovesse richiedere assistenza tecnica rivolgersi al venditore o presso la nostra sede. Questo per conservare inalterata l'efficienza del vostro apparecchio e per NON invalidare la garanzia. Eventuali manomissioni dell'apparecchio da parte di personale non autorizzato invalideranno automaticamente la garanzia.

## Condizioni di garanzia

Se ci sono guasti a causa di difetti di materiale e/o fabbricazione durante il periodo di garanzia, garantiamo la riparazione del prodotto gratuitamente, a patto che:

- l'apparecchio sia stato usato in modo corretto ed ai fini per cui è stato costruito;
- l'apparecchio non sia stato manomesso: il prodotto non è manutenzionabile.
- venga presentato lo scontrino;
- non rientrano in garanzia le parti che dimostrano un normale logoramento.

Sono quindi escluse tutte le parti che hanno subito rotture accidentali o che sono soggette ad usura (tra le quali lampade, batterie, resistenze) le parti estetiche e difetti derivanti da un utilizzo non domestico dell'apparecchio, negligenza nell'uso, incuria, installazione errata o impropria o nella manutenzione, danni da trasporto e tutti quei danni non imputabili direttamente al produttore.

Se entro il periodo di garanzia emerge un difetto che non può essere riparato, l'apparecchio viene cambiato gratuitamente.

In ogni caso, se la parte da sostituire per difetto, rottura o malfunzionamento è un accessorio e/o una parte staccabile del prodotto, Beper si riserva la facoltà di sostituire solo il pezzo interessato e non l'intero prodotto.

## Assistenza tecnica

Anche dopo il periodo di garanzia prestiamo molta attenzione alle riparazioni.

Per l'assistenza tecnica e/o riparazioni fuori dal periodo di garanzia ci si può rivolgere direttamente all'indirizzo sottostante.

---

---

**BEPER SRL**

Via Salieri, 30

37050 - Vallese di Oppeano - Verona

Tel. 045/7134674 – Fax 045/6984019

e-mail: [assistenza@beper.com](mailto:assistenza@beper.com)

## SAFETY INFORMATION

- Read these instructions for all components before using this product. Keep the instructions for future reference.
- Carefully unpack your appliance. Save all packing materials for a possible future use. To avoid any danger of suffocation, do not let the children play with the packing materials. Check if the product is damaged. Do not attempt to use it or fix it if any part appears damaged. Refer servicing to qualified personnel only in case you need to repair it.
- Packing must be disposed promptly and responsibly. Ask to your local authorities where to find proper disposal.
- Before plugging it, check the rating label of the item to control the power rating is identical to your domestic power supply. Do not plug if the technical features are different.
- In case technical features of the plug are different to the socket-outlet, change the socket-outlet only by referring to qualified personnel. It is not recommended to use extension cables or adaptors. If necessary use only accessories that comply with the safety regulation to avoid any hazard.
- This appliance must be used only as indicated in this owner's guide. Any other different use is incorrect and could be dangerous. The manufacturer is not responsible for the risks of damages result from an incorrect use.
- This appliance is not intended for use by persons (including children) with reduced physical, sensory or mental capabilities, or lack of experience and knowledge, unless they have been given supervision or instruction concerning use of the appliance by a person responsible for their safety
- Never leave the appliance exposed to whether (rain, sun, cool etc.). Never leave the appliance near heat sources or gas, or near to naked flame sources.
- Do not use the appliance with wet hands or barefoot.
- **NEVER IMMERSE THE APPLIANCE IN WATER OR OTHER LIQUIDS.**
- Before using the appliance check if the power cord is damaged, in this case do not use the appliance; while operating check the power cord doesn't come into contact with cutting boards, heat sources etc.
- Always unroll the power cord before using the appliance.
- When removing the plug from the wall socket, never pull on the power cord.
- Never use the appliance if it is damaged and/or in the presence of a short-circuit. In no case try to repair the appliance yourself in order to avoid all the risks caused by electricity. In case you need to repair it, contact the Custom Service number.
- Always unplug the appliance:
  - before cleaning
  - before removing the lid
  - when it is unattended
  - when children are not being supervised
  - after each use

**WARNINGS FOR USE**

- Do not operate the appliance empty.
- Use only original accessories and spare parts.
- This appliance has been designed for HOME USE ONLY and may not be used for industrial or commercial purposes.
- Do not leave the appliance within the reach of children.
- Avoid hitting the appliance.
- Do not use the appliance as a heating unit.
- Ensure that the ventilation openings of the appliance are not obstructed.
- Do not place anything on the unit such as clothes or towels.
- Never use the appliance close to walls or objects: keep an appropriate distance from objects.
- Place the oven in a flat stable surface at a height 85cm, away from children.
- **CAUTION:** metallic parts and the glass of the lid become hot during operation do not touch with your hands: **DANGER OF BURNS!** Hold the lid only by its handle when removing it from the container.
- When placing the food on the container be sure to leave at least 7,5 cm between the food and the lid.
- Let the appliance to cool down completely before storing it.
- Never immerse the lid into water or other liquids.
- **CAUTION :** the lid becomes hot during operation; place it only on a heatresisting surface when removing the food from the container after cooking.
- This halogen oven is provided with a safety device, which doesn't allow the appliance to operate if you remove the lid from the container.

**DESCRIPTION OF THE APPLIANCE Fig.1**

1. Lid
2. Timer
3. Safety device
4. Lid handle
5. Timer/Thermostat indicators
6. Thermostat
7. Base Stand handles
8. Base stand
9. Low rack
10. Tempered glass container

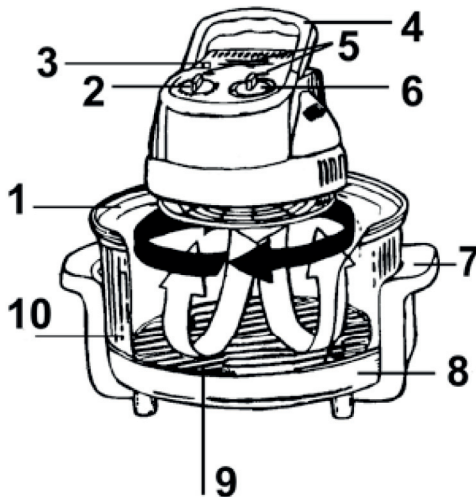
**ACCESSORIES**

- Low cooking rack
- High cooking rack
- Extension ring
- 4 skewers
- Tongs

## FIRST USE

Before using the oven for the first time, wash thoroughly the glass container, racks, and tongs in hot soapy water. Put 5 cm of water in the glass container, place the lid on it and plug the oven into a socket. Operate the oven at the maximum temperature for 15 minutes to eliminate “that new smell” and smoke.

## OPERATING Fig.2

**CAUTION** : Ensure the lid is properly placed on the container before each use in order to avoid heat dispersion, which can lengthen cooking time.

1. Place the low or high cooking rack into the glass container and put the food to be cooked inside (leave at least 7,5 cm of distance between food and lid).
2. Place the lid on top of the glass container and plug the oven into a socket.
3. Gently pull the safety device toward your right and push down the handle.
4. Set the desired cooking time by using the timer. The timer indicator will glow in red and the oven will start to operate.
5. Set the desired cooking temperature by using the thermostat. The thermostat indicator will turn on and will glow in red colour till the set temperature is reached.
6. Once the set cooking time has passed, the oven will automatically turn off.

**NOTE** : It is possible to stop cooking process at any time by lifting up the handle. Push down the handle again to continue cooking process.

**CAUTION** : Always lift up the handle and unplug the appliance from the mains, before removing the lid from the glass container.

It is possible to increase the height of the glass container by using the extension ring. Place it on the top of the glass bowl as indicated on **figure 2**

## CLEANING

Clean the oven after each use.

### Glass container:

1. Put approximately 5 cm of water into the glass bowl with some drops of washing-up liquid.
2. Place used cooking racks inside the glass bowl.
3. Place the lid on the top of the glass bowl and plug the oven into a socket.
4. Set the thermostat to 200°C and select an operating time of 15 minutes by using the timer knob.
5. When the set operating time has passed, unplug the appliance and let the oven cool down.
6. Remove the lid and rinse the glass bowl under running water. Remove possible deposits by using a slightly abrasive cloth.

**Lid:**

1. The glass of the lid may be cleaned with a soft damp cloth and some mild detergent. Rinse it out only by using a soft damp cloth, and then dry it thoroughly.
2. It is possible to remove the metallic filter by releasing the three screws situated under the lid. Always unplug the appliance from the mains and wait for the appliance to cool down completely, before removing the metallic filter from the lid.

**CAUTION** : do not let water enter the ventilation openings or interior of the lid.

The outer surface of the glass lid should only be wiped with a soft damp cloth. Accessories may be cleaned with mild washing detergent and water. After cleaning, dry all parts thoroughly before using them again. Do not use harsh cleaning solutions.

**WARNING** : In case inner parts of the appliance comes into contact with water or other liquids, do not switch it on and do not attempt to open it or to perform repairs yourself. Please refer to your nearest authorized seller, or contact the Technical Assistance Service number to ask for an Authorized Assistance Centre.

**BEFORE CALLING THE CUSTOMER SERVICE**

1. In case the oven doesn't work
  - a) Make sure the plug is correctly inserted into the socket.
  - b) Check you have push down the handle.
  - c) Check the power cord isn't damaged or burned.
  - d) Make sure you have set thermostat and timer.
2. In case the oven doesn't warm up:
  - a) Make sure you have set the thermostat to the desired temperature

**TECHNICAL FEATURES**

Power: 1200-1400W

Power supply: 220-240V ~ 50/60Hz

**For any improvement reasons, Beper reserves the right to modify or improve the product without any notice.**



The European directive 2011/65/EU on Waste Electrical and Electronic Equipment (WEEE), requires that old household electrical appliances must not be disposed of in the normal unsorted municipal waste stream. Old appliances must be collected separately in order to optimize the recovery and recycling of the materials they contain, and reduce the impact on human health and the environment. The crossed out "wheeled bin" symbol on the product reminds you of your obligation, that when you dispose of the appliance, it must be separately collected.

# GUARANTEE CERTIFICATE

---

---

This appliance has been checked in the factory. From the date of original purchase a 24 month guarantee applies to material and production defects. The purchase receipt and the guarantee certificate must be submitted together in case of claim to guarantee.

**The guarantee is valid only with a guaranty certificate and proof of purchase (fiscal receipt) indicating the date of purchase and the model of the appliance**

For any technical assistance, please contact directly the seller or our head office in order to preserve the appliance's efficiency and NOT TO void the guarantee. Any intervention on this appliance by non-authorized persons will automatically void the guarantee.

## Guarantee conditions

If the appliance shows defects as a result of faulty material and/or production during the period of guarantee, we guarantee repair free of charge on condition that:

- The appliance has been used properly and for the purpose for which it has been intended.
- The appliance has not been tampered with, otherwise it is not maintainable.
- The purchase receipt shall be presented.
- The appliance showing a fair wear and tear shall not be covered by this guarantee.

Therefore, any part that could be accidentally broken or having visible signs of use in consumable products (such as lamps, batteries, heating elements...) the aesthetic parts are excluded from the guarantee, and any defect whatsoever resulting from non-respect of the rules for use, negligence in usage and/or maintenance of the appliance, carelessness, wrong or improper installation, damage during transport and any other damage not attributable the supplier.

For every defect that could not be repaired within the guarantee period, the appliance will be replaced free of charge.

In any case, if the part to be replaced for defect, breakage or malfunction is an accessory and/or a detachable part of the product, Beper reserves the right to replace only the very part in question and not the entire product

## Technical assistance

Even after the guarantee period we will always pay attention to repairs for defected appliances. For technical assistance and/or repairs after the guarantee period you can directly contact the below address:

---

---

CONTACT YOUR DISTRIBUTOR IN YOUR COUNTRY OR AFTER SALES DEPARTMENT  
BEPER. E-MAIL [assistenza@beper.com](mailto:assistenza@beper.com)  
WHICH WILL FORWARD YOUR ENQUIRIES TO YOUR DISTRIBUTOR.

## AVERTISSEMENTS

- Lisez attentivement et conservez toujours ces instructions.
- Après le déballage s'assurer de l'intégrité de l'appareil. En cas de doutes n'utilisez pas l'appareil, s'adresser à un centre agréé exclusivement. Ne laissez pas les parties de l'emballage à la portée des enfants, car elles peuvent constituer une source potentielle de danger.
- Ne jetez pas les parties de l'emballage aux ordures ménagères mais portez les au sites de récupération appropriés les plus proche afin que puissent être séparés et jetés dans les conteneurs prévus, selon la réglementation prévue par la loi sur la protection de l'environnement et le recyclage des matières usées. Demander aux autorités locales sur les zones réservées.
- Vérifiez que le voltage du réseau électrique corresponde bien à celui indiqué sur l'étiquette des caractéristiques techniques.
- En cas d'incompatibilité de la fiche avec la prise électrique, faire changer la prise électrique par une personne qualifiée. Il n'est pas recommandé d'utiliser des rallonges et des adaptateurs. Si nécessaire utilisez seulement des accessoires conformes aux normes de sécurité.
- Cet appareil doit être utilisé seulement pour les fins ici indiquées. Autres usages sont considérés comme incorrects et dangereux. Le fabricant n'est pas responsable des dommages dérivés à cause des usages erronés, incorrects et irraisonnés.
- Cet appareil n'a pas été conçu pour être utilisé par des personnes (incluant les enfants) dont les facultés physiques, sensibles ou mentales sont réduites, ou qui n'ont pas assez d'expérience ou de connaissances, à moins d'être supervisés ou formé quant à l'utilisation de l'appareil par la personne en charge de leur sécurité.
- N'exposez jamais l'appareil aux agents atmosphériques externes (pluie, soleil etc.) et ne le placez pas à proximité de sources de la chaleur.
- N'utilisez pas l'appareil avec les mains mouillées ou humides. N'utilisez pas l'appareil avec des nu-pieds.
- **NE JAMAIS PLONGEZ L'APPAREIL DANS L'EAU NI DANS TOUT AUTRE LIQUIDE.**
- Avant l'utilisation s'assurer de l'intégrité du câble d'alimentation et ne l'utilisez pas si endommagé. Veillez que le câble d'alimentation n'entre pas en contact avec de surfaces chaudes ou coupantes pendant l'utilisation.
- Déroulez toujours le câble d'alimentation avant l'usage de l'appareil.
- Ne débranchez jamais l'appareil en tirant sur le cordon d'alimentation.
- N'utilisez pas l'appareil si défectueux, ou en cas de court-circuit. Dans ces cas appeler le numéro du Centre d'Assistance Technique. N'essayez pas de réparer l'appareil.
- Débrancher toujours la fiche de la prise du courant :
  - avant le nettoyage
  - avant d'enlever le couvercle du bol
  - lorsque vous laissez l'appareil sans surveillance.
  - lorsque les enfants ne sont pas surveillés.
  - après chaque utilisation.

## PRECAUTION D'EMPLOI

- Ne faites pas fonctionner l'appareil à vide.
- Utiliser seulement des accessoires originaux.
- **L'USAGE DOMESTIQUE** et ne doit pas être destiné à un usage commercial ou industriel.
- Veiller à ne pas soumettre l'appareil à de fortes pressions ou des chocs.
- Ne pas utiliser l'appareil N'utilisez pas cet appareil comme un moyen de chauffage auxiliaire.
- Ne pas introduire aucun objet et ne pas obstruer les ouvertures de ventilation.
- Ne pas placer aucun objets sous ou sur le four (des vêtements ou des chiffons).
- Laisser une distance suffisante entre le four halogène et le mur ou autres objets.
- L'appareil doit être positionné loin de jets d'eau, sur une surface horizontale d'un haut de 85 cm au-dessous du sol afin d'éviter qu'elle soit facilement accessible pour les enfants.
- **ATTENTION:** Les éléments métalliques et le verre deviennent très chauds pendant le fonctionnement. Ne pas toucher avec les mains: DANGER DE BRÛLURES!
- Laisser un espace de 7,5 cm entre les parties chauffante et les aliments.
- Laisser refroidir complètement l'appareil avant de le ranger.
- Ne jamais tremper le couvercle dans l'eau.
- **ATTENTION:** Le couvercle devient très chaud pendant l'utilisation. Placer le couvercle seulement sur une surface résistant à la chaleur lorsqu'on retire les aliments.
- Cet appareil est équipé d'un système de sécurité, qui ne permet pas le four de fonctionner si le couvercle vient d'être relevé du bol.

## DESCRIPTION DE L'APPAREIL Fig.1

1. Couvercle
2. Minuterie
3. Dispositif de sécurité
4. Poignée
5. Indicateurs de minuterie et thermostat
6. Thermostat (Température)
7. Poignée de la base
8. Base
9. Grille
10. Récipient en verre résistant

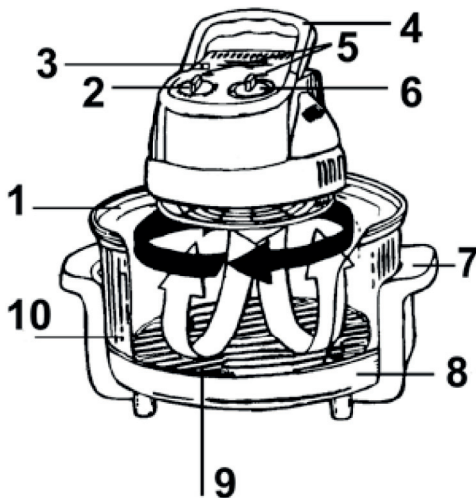

### Accessoires

- Grille râpe inférieure
- Grille râpe supérieure
- Anneau de prolongement
- Brochettes Pince



## PREMIERE UTILISATION

À la première utilisation nettoyer tous les accessoires. Verser 5 cm d'eau environ, placer le couvercle et brancher l'appareil dans la prise du courant. Faites fonctionner l'appareil à la température maximale pour 15 minutes pour éliminer la fumée et l'odeur « du nouveau ».

### UTILISATION Fig.2

**ATTENTION** : Avant chaque utilisation, s'assurer que le couvercle soit positionné correctement sur l'appareil pour éviter la dispersion de la chaleur, ce qui peut prolonger le temps de cuisson.

1. Placer la grille râpe dans le récipient et puis les aliments sur la grille. Laisser une espace de 7,5 cm environ entre le couvercle et les aliments.
2. Placer le couvercle sur le récipient et brancher l'appareil à la prise de courant.
3. Tirer le dispositif de sécurité délicatement vers le droit et baisser la poignée.
4. Régler le temps de cuisson en utilisant le MINUTERIE. Dès que le temps de cuisson vient d'être réglé, l'indicateur rouge de minuterie s'allume et le four aussi.
5. Régler la température comme désiré en utilisant le thermostat. L'indicateur vert s'allume et reste allumé jusque à ce que la température réglée soit atteinte.
6. L'appareil s'arrête automatiquement lorsque le temps réglé s'est écoulé.

**NOTE**: Il est possible d'arrêter le processus de cuisson à tout moment en levant la poignée de couvercle. Pour continuer le processus de cuisson, baisser la poignée de nouveau.

**ATTENTION** : Lever toujours la poignée et débrancher l'appareil de la prise de courant avant d'enlever le couvercle du récipient.

Il est possible d'augmenter la hauteur de récipient en utilisant l'anneau de prolongement. Placer l'anneau de prolongement sur le récipient comme indique par la **figure 2**

## NETTOYAGE

Nettoyer le four après chaque utilisation en suivant les opérations suivantes:

### Récipient:

1. Verser 5 cm d'eau et de liquide vaisselle dans le récipient.
2. Insérer la grille râpe utilisée dans le récipient.
3. Placer le couvercle sur le récipient et brancher l'appareil.
4. Régler le thermostat à 200° et la minuterie à 15 minutes.
5. Lorsque 15 minutes sont écoulés, débrancher l'appareil et laisser refroidir complètement.
6. Enlever le couvercle et rincer le récipient sous l'eau du robinet. Enlever les résidus des aliments en utilisant un chiffon légèrement abrasif.

### Couvercle:

1. La partie en verre peut être nettoyée en utilisant un chiffon doux humide et de liquide vaisselle ; la rincer en utilisant seulement un chiffon humide et la sécher entièrement.
2. Il est possible de démonter le filtre en métal situé sous le couvercle en dévissant les 3 vis. Débrancher toujours l'appareil et laisser refroidir avant d'enlever le filtre en métal.

**ATTENTION** : Veillez à ce qu'aucun liquide ne pénètre dans les ouvertures de ventilation. Nettoyer l'extérieur de couvercle avec un chiffon humide. Les accessoires peuvent être nettoyés avec de l'eau chaude et de liquides vaisselles. Sécher entièrement tout les parties avant de les utiliser de nouveau. Ne pas utiliser d'objets en métal ou tout produit agressif ou abrasif.

**ATTENTION** : En cas de contact avec de l'eau, ne branchez pas l'appareil et n'essayez pas de le ouvrir ou de le réparer. Pour toute réparation éventuelle, nous vous conseillons de contacter votre revendeur agréé, ou d'appeler le Centre d'Assistance technique téléphonique pour demander des Centre d'Assistance agréé.

## AVANT D'EFFECTUER UN APPEL DE SERVICE

Si le four ne démarre pas:

- a) Vérifiez si l'appareil soit branché correctement.
- b) Vérifier que la poignée soit baissée.
- c) Vérifier que le câble d'alimentation ne soit pas endommagé ou brulé.
- d) S'assurer que le temps de cuisson et la température soient réglés.

Si le four ne chauffe pas:

- a) Vérifier que la température soit réglée.

## CARACTERISTIQUES TECHNIQUES

Puissance: 1200-1400W

Alimentation: 220-240V ~ 50/60Hz

**Dans un soucis constant d'amélioration, Beper se réserve le droit de modifier ou améliorer le produit sans aucun préavis.**



Le produit en fin de vie doit être détruit selon les normes en vigueur relatives à l'élimination des déchets et ne peut être traité comme simple déchet ménagé.

Le produit doit être détruit dans un centre d'élimination des déchets adapté ou être restitué au revendeur dans le cas d'une substitution avec un autre produit équivalent neuf.

Le fabricant prendra à sa charge les frais occasionnés pour la destruction du produit selon les termes de la loi en vigueur.

Le produit est composé de pièces non biodégradables et substances qui peuvent polluer l'environnement si détruites de façon inappropriée. Par ailleurs, certaines parties de ces matières peuvent être recyclées évitant ainsi toute pollution pour l'environnement. Il est de votre et notre devoir de préserver la santé de l'environnement. Le symbole indique que le produit répond aux normes requises par les nouvelles directives introduites en faveur de l'environnement (2011/65/EU) et que le produit doit être détruit de façon appropriée au terme du cycle de vie. Si besoin, informez-vous auprès des autorités locales compétentes en matière d'élimination des déchets de votre commune. Toute personne qui ne tiendra pas compte de ces règles d'élimination des déchets indiquées dans ce paragraphe en répondra selon la loi en vigueur.

# CERTIFICAT DE GARANTIE

---

---

Cet appareil a été contrôlé en usine. La garantie est valable 24 mois à partir de la date d'achat pour tout défaut de matériel ou de fabrication. En cas de réclamation, le ticket de caisse et la garantie devront être présentés ensemble.

**La garantie est valide seulement si vous montrez le certificat de garantie et la récépissé d'achat qui doit démontrer la date de l'achat et le nom du model acheté.**

En cas de besoin et pour toute assistance technique, veuillez contacter votre revendeur ou vous adresser à notre siège. Cela vous permettra de conserver votre appareil dans de meilleures conditions et de NE PAS invalider la garantie. Toute manipulation de l'appareil par une personne non autorisée ou non qualifiée annulera automatiquement la garantie.

## Conditions de garantie

Pendant la durée de garantie, si des pannes provenant d'un défaut de matériel et/ou de fabrication apparaissent, nous assurons gratuitement la réparation aux conditions énoncées ci-dessous :

- l'appareil a été correctement utilisé et ce uniquement à l'usage pour lequel il a été fabriqué ;
- L'appareil ne doit pas être été altéré: on ne peut pas remédier l'appareil.
- la présentation du ticket de caisse est obligatoire;
- les pièces présentant les signes évidents d'usure ne sont pas pris en compte dans la garantie.

En conséquence, sont exclus de la garantie toutes les pièces qui auraient subi des dommages accidentels ou présentant des signes d'usure normale (parmi lesquelles, ampoules, batteries, piles, résistances), les accessoires esthétiques, toutes les pièces comportant des défauts dus à la non utilisation domestique, la négligence dans la manipulation, insouciance, incorrecte ou impropre installation et l'entretien, les dommages lors du transport et tous les dommages non imputables directement au producteur.

Si un défaut survient lors de la période de garantie et ne peut être réparé, l'appareil sera remplacé gratuitement.

Si la partie qui doit être remplacé parce que ne marche pas bien ou puor défaut ou rupture est une pièce détachée ou un accessoire, Beper remplacera seulement l'accessoire/la pièce **mais non** l'appareil entier.

## Assistance technique

Même après la fin de la garantie, nous accordons toujours une grande importance à la réparation. Pour toute assistance technique et/ou réparations en dehors de la garantie, veuillez vous adresser directement à l'adresse ci-dessous :

---

---

LE SERVICE APRÈS-VENTE EST EFFECTUÉ PAR VOTRE REVENDEUR OU PAR  
L'IMPORTATEUR/DISTRIBUTEUR DES PRODUITS BEPER.  
ÉCRIVEZ UN E-MAIL AU **assistenza@beper.com** POUR CONNAITRE LE CENTRE SERVICE  
AGRÉE BEPER LE PLUS PROCHE DE CHEZ VOUS.

## WICHTIGE HINWEISE

Wir empfehlen, diese Bedienungsanleitung vor Inbetriebnahme sorgfältig zu lesen und für späteres Nachschlagen aufzubewahren.

· Nach Entfernen der Verpackung das Gerät auf Schäden überprüfen. Im Zweifelsfall, wenden Sie sich bitte ausschließlich an einen autorisierten Kundendienst. Verpackungsteile nicht in Reichweite von Kindern lassen. Sie stellen eine potentielle Gefahr dar.

· Verpackungsteile nie in den Hausmüll werfen, sondern wie vom Umweltschutzgesetz vorgeschrieben, in die extra dafür vorgesehenen Sondermüllbehälter. Wenn Sie weitere Informationen zur bestimmten Sammelstellen benötigen, wenden Sie sich bitte an die örtlichen Behörden.

· Bevor das Gerät an das Stromnetz angeschlossen wird, muss kontrolliert werden, ob die Netzspannung der auf dem Typenschild des Gerätes angegebenen Spannung entspricht.

· Wenn Stecker und Steckdose nicht zusammen passen, den Stecker bei einem Fachelektriker ersetzen lassen. Die Benutzung von Vielfachsteckdosen und/oder Verlängerungskabel ist in der Regel nicht ratsam. Müssen diese Teile unbedingt verwendet werden, so benutzen Sie nur Verlängerungskabeln, die den geltenden Sicherheitsvorschriften entsprechen.

· Unvorschriftsmäßiger Gebrauch kann zu Schäden am Gerät und zu Verletzungen führen. Gerät nur zu seinem Verwendungszweck benutzen. Der Hersteller übernimmt keinerlei Verantwortung für Schäden, die durch unvorschriftsmäßigen Gebrauch entstehen.

· Dieses Gerät ist nicht dafür bestimmt, durch Personen (einschließlich Kinder) mit eingeschränkten physischen, sensorischen oder geistigen Fähigkeiten oder mangels Erfahrung und/oder mangels Wissen benutzt zu werden, es sei denn, sie werden durch eine für ihre Sicherheit zuständige Person beaufsichtigt oder erhalten von ihr Anweisungen, wie das Gerät zu benutzen ist.

· Das Gerät nicht Witterungseinflüssen ausgesetzt lassen (Regen, Sonne usw.). Das Gerät nicht an Wärmequellen stellen.

· Das Gerät nie mit nassen oder feuchten Händen berühren. Das Gerät nie mit nackten Füßen benutzen.

· **DAS GERÄT NIE INS WASSER, ODER ANDERE FLÜSSIGKEITEN EINTAUCHEN.**

· Nicht in Betrieb nehmen, wenn das Anschlusskabel sichtbare Schäden aufweist. Während des Betriebs bringen Sie das Anschlusskabel nicht mit heißen oder scharfen Gegenstände in Berührung.

· Bevor dem Gebrauch die Anschlussleitung vollständig abwickeln.

· Den Netzstecker nicht an dem Anschlusskabel aus der Steckdose ziehen. Bitte fassen Sie den Netzstecker an.

· Das Gerät darf nicht benutzt werden wenn es beschädigt ist oder nach einem Kurzschluss. In diesem Fall versuchen Sie nicht das Gerät selbst zu reparieren, sondern den Kundendienstnummer anrufen um Gefährdungen zu vermeiden.

· Netzstecker immer ziehen:

- vor jeder Reinigung

- bevor Sie den Deckel abnehmen

- wenn Kindern unbeaufsichtigt sind

- wenn Sie das Gerät unbeaufsichtigt lassen

- nach jedem Gebrauch

## GEBRAUCHSHINWEISE

- Das Gerät nicht leer laufen lassen.
- Nur originale Ersatzteile benutzen.
- Das Gerät ist zur **VERWENDUNG IM HAUSHALT** bestimmt, nicht für den gewerblichen Einsatz.
- Das Gerät keiner Stossbelastung aussetzen.
- Die Entlüftungsöffnungen nicht verstopfen.
- Keine Gegenstände auf dem Mikrowellenofen stellen (Kleidungen usw.).
- Ausreichendes Abstand zu der Wand oder anderen Gegenstände einhalten.
- Der Ofen auf eine ebene Fläche von mindestens 85 cm vom Boden stellen, damit es von Kindern schwer erreichbar wird.
- **VORSICHT: VERBRENNUNGSGEFAHR!** Die Metallteile und Glasdeckel werden während des Garvorgangs sehr heiß; nicht mit Hände berühren. Nur am Handgriff greifen.
- Wenn Sie Speisen auf das Gitter geben, darauf achten, dass diese einen Abstand von mindestens 7,5 cm zum Deckel haben.
- Das Gerät völlig abkühlen lassen vor der Aufbewahrung.
- Niemals Deckel in Wasser, oder in andere Flüssigkeiten tauchen.
- **VORSICHT:** Deckel wird während des Gebrauchs sehr heiß; beim Entnehmen nur auf eine hitzebeständige Fläche stellen, sonst besteht Feuergefahr.
- Der Handgriff am Deckel dient als Sicherheitsmechanismus, die das Ofeneinschaltung nicht ermöglicht falls der Deckel wird vom Glasofenschale abgenommen.

## GERÄTEBESCHREIBUNG Fig.1

1. Deckel
2. Zeitregler
3. Sicherheitsvorrichtung
4. Handgriff
5. Kontrollanzeiger der Zeit- und Temperaturregler
6. Temperaturregler
7. Griffe der Kunststoffsockel
8. Kunststoffsockel
9. Speisengitter
10. Glasofenschale

## Zubehöre

- Tiefer Speisengitter
- Hoher Speisengitter
- Verlängerungsring
- Bratspießchen
- Zange

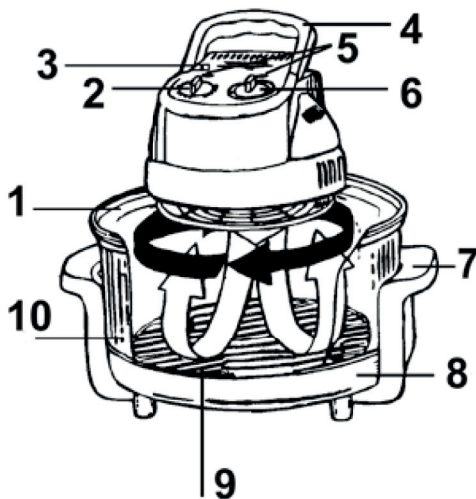

## VOR ERSTER INBETRIEBNAHME

Das Gerät und alle Zubehörteile reinigen. Die Schale etwa 5 cm mit Wasser füllen und einen Spritzer Spülmittel hinzugeben. Deckel auf die Schale stellen und Stecker in eine Steckdose stecken. Das Gerät auf die Höchsttemperatur für etwa 15 Minuten laufen lassen.

## BEDIENUNG Fig.2

**VORSICHT** : Vor jeder Erstbetriebsnahme, Sich sicherstellen, dass der Deckel gut auf die Schale sitzt, um eine Dispersion von Wärme und damit eine Verlängerung der Garzeit zu verhindern.

1. Speisengitter in die Schale einsetzen, die Speisen auf das Gitter geben und darauf achten, dass diese einen ausreichenden Abstand (etwa 7,5 cm) zum Deckel haben.
2. Deckel auf die Glasofenschale setzen. Der Deckel sollte die Glasofenschale gleichmäßig abdecken.
3. Stecker in die Steckdose stecken.
4. Die Sicherheitsvorrichtung leicht nach rechts ziehen und den Handgriff nach unten klappen.
5. Entsprechende Garzeit durch den Zeitregler einstellen. Die rote Anzeige wird aufleuchten und das Heizelement eingeschaltet.
6. Temperaturregler auf die benötigte Temperatur einstellen. Die grüne Temperaturanzeige wird aufleuchten bis die gewünschte Temperatur erreicht ist.
7. Sobald die eingestellte Garzeit abgelaufen ist, schaltet sich das Halogen Ofen ab.

**ANMERKUNG**: Es ist möglich den Garvorgang jeder Zeit unterbrechen, es genügt den Handgriff nach oben zu klappen. Um den Garvorgang fortzusetzen, den Handgriff wieder nach unten klappen.

**VORSICHT** : Den Handgriff immer nach oben klappen und Netzstecker ziehen bevor Sie den Deckel von Ofenschale abnehmen. Es ist möglich die Tiefe der Glasofenschale zu verlängern: den Verlängerungsring auf die Glasofenschale, wie im folgenden **Figur 2**

## REINIGUNG

Das Gerät soll nach jeder Benutzung gereinigt werden. Zum Reinigung untere Hinweise folgen:

### Glasofenschale:

1. Die Schale etwa 5 cm hoch mit Wasser füllen und einen Spritzer Spülmittel hinzugeben.
2. Speisengitter können dabei in der Glasschale belassen werden.
3. Deckel auf die Schale stellen und Netzstecker in die Steckdose stecken.
4. Temperaturregler auf 200° und Zeitregler auf 15 Minuten einstellen.
5. Sobald die eingestellte Zeit abgelaufen ist, Netzstecker ziehen und das Gerät vollständig abkühlen lassen.
6. Deckel abnehmen und die Schale Speisengitter ausspülen und sauber wischen. Hartnäckige Speisenreste mit einer Spülbürste entfernen.

## Deckel:

1. Glasteil des Deckels mit einem weichen, leicht angefeuchteten Tuch und etwas Spülmittel reinigen. Vorsichtig mit einem angefeuchteten Tuch ausspülen und gründlich trocknen.

2. Der metallische Filter kann zur Reinigung durch Lösung der 3 Schrauben, die in der unteren Seite des Deckels sich befinden, abgenommen werden.

Netzstecker immer aus der Steckdose ziehen und das Halogen Ofen abkühlen lassen, bevor Sie die metallischen Filter vom Deckel abnehmen.

**ACHTUNG** : Kein Wasser in Entlüftungsöffnungen eindringen lassen.

Deckel von außen bei Bedarf nur mit einem leicht angefeuchteten Tuch vorsichtig abwischen.

Zubehöre können in warmem Wasser und Spülmittel gereinigt werden. Alle Zubehöre gründlich trocken bevor Sie sie erneut benutzen. Keine Scheuermittel oder aggressive Reiniger verwenden.

**WARNUNG** : Wenn Wasser oder andere Flüssigkeiten ins Gerät eindringen, schalten Sie das Gerät nicht ein und versuchen Sie nicht es zu öffnen oder selbst zu reparieren. Für Reparaturen wenden Sie sich an den berechtigten Verkäufer, oder rufen Sie die Technische Kundendienstnummer an, um den nächsten autorisierten Kundendienst zu erfahren.

## BEVOR SIE DEN KUNDENDIENST ANRUFEN

1. Wenn das Halogen Ofen geht nicht an:

a) Sich versichern, dass Netzstecker korrekt in die Steckdose gesteckt ist.

b) Sich sicherstellen, dass der Handgriff nach unten geklappt ist.

c) Kontrollieren Sie ob die Anschlussleitung verbrannt oder beschädigt ist.

2. Wenn das Ofen heizt nicht:

a) Sich sicherstellen, die entsprechende Garzeit durch Zeitregler eingestellt ist.

## TECHNISCHE DATEN

Power: 1200-1400W

Anschlussspannung: 220-240V ~ 50/60Hz

**In Hinblick auf eine Verbesserungsperspektive behält sich Bepi das Recht vor, das betreffende Produkt ohne Voranmeldung zu ändern bzw. umzubauen.**



Die WEEE-Richtlinie (von engl.: Waste Electrical and Electronic Equipment; deutsch: (Elektro- und Elektronikgeräte-Abfall) ist die EG-Richtlinie 2011/65/EU zur Reduktion der zunehmenden Menge an Elektronikschrott aus nicht mehr benutzten Elektro- und Elektronikgeräten. Ziel ist das Vermeiden, Verringern sowie umweltverträgliche Entsorgen der zunehmenden Mengen an Elektronikschrott durch eine erweiterte Herstellerverantwortung.

Ihr Gerät enthält wertvolle Rohstoffe, die wieder verwertet werden können.

Bringen Sie das Gerät zur Entsorgung zu einer Sammelstelle Ihrer Stadt oder Gemeinde.

Elektro- und Elektronikgeräte mit folgender Kennzeichnung versehen und dürfen nicht mehr über Restmüll, sondern nur noch über die öffentlichen Entsorgungsträger und anschließende Rückgabe an die Hersteller und Importeure entsorgt werden.

# GARANTIE

---

---

Garantie-Anwendung gilt für 24 Monate ab Kaufdatum gegen Material- und Herstellungsfehler Kaufbeleg und Garantieschein sind wesentlich für die Gültigkeit der Garantie.

**Die Garantie ist gültig nur bei Darstellung des Garantieschein und Kaufbeleg (Rechnung), die das Kaufdatum und den Modellnamen des gekauften Gerätes beweist.**

Ohne diesen Nachweis kann ein kostenloser Austausch oder eine kostenlose Reparatur nicht erfolgen.

Im Garantiefall geben Sie bitte das komplette Gerät in der Originalverpackung zusammen mit dem Kassenbon an Ihren Händler.

Die Garantie erlischt bei Fremdeingriff.

## Garantiebedingungen

Wenn es Mängel während der Garantiezeit aufgrund von Material- und / oder Herstellung, garantieren wir die Reparatur des Produkts kostenlos, sofern:

- das Gerät ist richtig für die Zwecke, für die sie gebaut wurde, verwendet ist
- das Gerät wurde nicht manipuliert/verändert

Garantieleistungen bewirken weder eine Verlängerung der Garantiefrist, noch beginnt dadurch ein Anspruch auf eine neue Garantie!

Kaufbeleg und Garantieschein sind wesentlich für die Gültigkeit der Garantie. Ohne diesen Nachweis kann ein kostenloser Austausch oder eine kostenlose Reparatur nicht erfolgen, sowie auch bei einer normalen Verschlechterung des Gerät.

Alle Teile sind daher ausgeschlossen wenn die versehentliche Beschädigungen unterzogen wurden oder die einem Verschleiß unterliegen (einschließlich Lampen, Batterien, Widerstände), als auch ästhetischen Teile, und Mängel, die durch unsachgemäßen Gebrauch von Haushaltsgeräten, Fahrlässigkeit, Unachtsamkeit, Nachlässigkeit oder unsachgemäße Installation und Wartung, Transportschäden und alle Schäden, für den der Hersteller nicht schuldig ist, fallen nicht unter die Garantie und sind deshalb kostenpflichtig!

Wenn innerhalb der Garantiezeit eine Mängel aufweist, die nicht repariert werden kann, wird das Gerät kostenlos gewechselt.

In jedem Fall, wenn der Ersatzteil, ein Zubehör ist, der wegen Brechen, Mängel oder Fehlfunktion umgetauscht werden soll, behält Beper sich das Recht vor, nur das Stück in Frage und nicht das gesamte Produkt zu ersetzen.

## Nach der Garantie

Auch nach Ablauf der Garantiezeitraums zahlen wir viel Aufmerksamkeit auf Reparaturen.

Für technische Unterstützung und / oder Reparaturen außerhalb der Garantiezeit, wenden Sie bitte direkt an der folgenden E-Mail Anschrift:

---

---

TRETEN SIE BITTE IN VERBINDUNG MIT IHREN HÄNDLER IN IHREM LAND  
ODER POST SALES ABTEILUNG  
VON FA. BEPER. E-MAIL [assistenza@beper.com](mailto:assistenza@beper.com) DIE IHREN HÄNDLER NENNEN WIRD



## ADVERTENCIAS DE USO

Durante el uso, colocar el aparato sobre un plano horizontal, fuera del alcance de los niños.

No colocar el aparato donde pueda caerse o bañarse con agua u otros líquidos.

Durante el funcionamiento, las superficies de cristal y todas las partes metálicas, alcanzan temperaturas elevadas, y permanecen de este modo durante un cierto periodo incluso después de apagar el propio aparato, por lo que se debe tener cuidado y no tocarlo nunca sin guantes. Manejar el aparato tocando solo las manoplas y las manillas.

No introducir nunca el cable, el enchufe y la tapa del aparato en agua u otros líquidos..

No dejar nunca el aparato sin control mientras funciona o aún no está frío.

Quitar la tapa teniendo siempre cuidado con la salida de vapor del horno, los posibles goteos, dado que puede causar quemaduras. Esperar el tiempo necesario hasta que el horno se enfríe, tras apagarlo. debe ser apoyado siempre, antes de proceder a la limpieza.

Atención: la tapa caliente, una vez levantada del aparato, debe ser siempre apoyada sobre una superficie resistente al calor con la manilla hacia el alto. No apoyar nunca la tapa cerca de materiales inflamables o llamas. Podría causar un incendio o explosión.

No mover el aparato durante su uso.

Desenchufar de la presa de corriente cada vez que el horno no esté en uso, cuando se limpie o cuando exista una interrupción de la corriente.

No usar el aparato al abierto o en presencia de aerosol (spray) o en lugares donde se suministra oxígeno.

Atornillar los tornillos si se han aflojado.

Es normal que el elemento de calentamiento se encienda y se apague para regular la temperatura.

Tener cuidado cuando se vacía el horno de líquidos calientes, sobre todo grasa y aceite.

Tener especial cuidado al quitar la sartén u otros contenedores del horno.

Para cocer en el horno tartas, para un mejor resultado, se recomienda utilizar un molde circular.

En el interior del contenedor de cristal se puede formar humedad si el alimento no se extrae tras haber sido cocido. La humedad provocada por el vapor se puede evitar quitando el elemento del contenedor una vez que se haya cocido.

## ANTES DEL USO

Lavar EL contenedor (G), la base de plástico (I), las parrillas (K,J) y el anillo de prolongamiento (M) con agua fría y detergente. Dejarlos secar completamente.

Asegurarse siempre de que el horno esté siempre apoyado sobre una superficie resistente al calor.

Apoyar la base de plástico sobre una superficie plana y estable.

Apoyar bien el contenedor de cristal en el interior de la base.

Apoyar la parrilla en el interior del contenedor, asegurando que esté bien colocada.

Apoyar el alimento sobre la parrilla.

Apoyar la tapa (A) sobre el contenedor. La tapa debe atacarse bien a la base superior del contenedor (o a la cima del anillo de prolongamiento en el caso de ser utilizado)

## FUNCIONAMIENTO

Encendido y apagado On/Off

Seleccionar el tiempo de cocción deseada rotando el apósito Timer (B) en el sentido de las agujas del reloj (0-60 minuti).

Atención: Seleccionar con cuidado el correcto tiempo de cocción. No rotar nunca el timer en el sentido contrario a las agujas del reloj pues puede estropearse. Si se desea terminar la cocción o apagar el horno, levantar la manilla, desenchufar y dejar que la manopla del temporizador continúe su curso.

Seleccionar la temperatura de cocción deseada rotando en el sentido de las agujas del reloj el apósito termostato (OFF - 250°C) (E). De este modo, si enciende el horno y los indicadores luminosos (D) se mantendrán encendidos hasta que no se alcance la temperatura deseada, se apagará al conseguir la temperatura fijada. Se encenderá de nuevo para mantener la temperatura.

Tener la manilla (C) en posición baja, marcada por un sonido. Esta posición debe mantenerse para que el horno siga en funcionamiento. El horno se apagará cuando el tiempo termine y el termostato se colocará en OFF. (La manilla de la tapa funciona como un dispositivo de seguridad, si no se cierra mediante un golpe advertido por un sonido, el horno no funciona).

Quitar la tapa (A) usando siempre la maniglia (C) tras asegurarse de que el horno esté apagado.

Tener cuidado con la temperatura del horno y los vapores que salen cuando se levante la tapa.

## Sistema de descongelado

El aparato cuenta con un sistema para funcionar a baja temperatura a utilizar para descongelar alimentos. Esta impostación se indica en el termostato con (Thaw/Wash).

Asegurarse siempre de que los alimentos estén completamente descongelados antes de comenzar con la cocción

## COMPONENTES Fig.1

1. Tapa
2. Timer
3. Dispositivo de seguridad y ahorra energía
4. Manilla tapa
5. Indicadores luminosos del termostato y del timer
6. Termostato
7. Manillas para transportar el horno
8. Base
9. Parrilla para cocción lenta
10. Contenedor

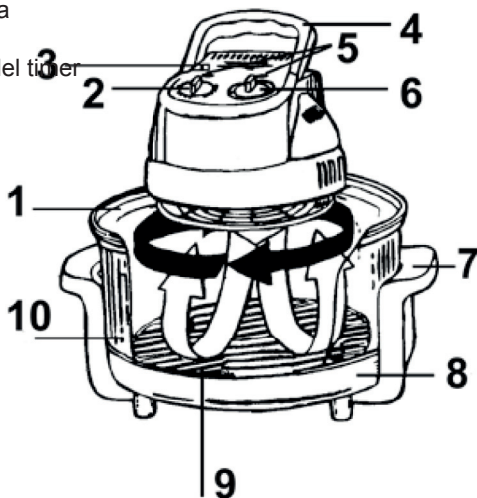

## ACCESORIOS

- Parrilla alta
- Parrilla realzada
- Instrumento para quitar la parrilla
- Anillo de prolongamiento

Si se desea aumentar la altura del contenedor, introducir el apósito de anillo sobre el propio contenedor, tal y como se muestra en la **figura 2**

## LIMPIEZA

### Auto-limpieza

El aparato cuenta con un especial sistema de auto-limpieza, que se enciende desde el termostato en la posición "Thaw/Wash", a utilizar para limpiar el contenedor de cristal, siguiendo las instrucciones: Asegurarse de que el aparato no está en funcionamiento.

Desenchufar el aparato y asegurarse de que no está caliente.

Levantar la tapa y quitar todos los restos de alimentos y grasa de la base.

Echar en el interior del contenedor de cristal cerca de 15cm de agua fría con un poco de detergente.

Meter de nuevo la tapa y enchufar.

Cerrar de un golpe la manilla y colocar el termostato en "Thaw/Wash".

La combinación del calor, del movimiento del agua y el detergente limpia el contenedor de forma minuciosa y veloz.

La parrilla puede permanecer en el interior del contenedor en la fase de lavado con el fin de ablandar y eliminar los residuos de los alimentos.

Puede ser necesario el uso de un cepillo para quitar residuos, antes de proceder con el aclarado y secado.

## LIMPIEZA FINAL

Todas las partes, excepto la tapa y la base de plástico, pueden lavarse en el lavajillas, excepto la tapa y la base de plástico, pueden lavarse en lavavajillas. Para proteger las partes de metal y de plástico, no usar detergentes o esponjas abrasivas. La superficie externa de la tapa puede limpiarse con un paño blando.

**ATENCIÓN:** No echar agua fría en el contenedor hasta que aún está caliente, porque podría causar roturas en el cristal.

## DATOS TECNICOS

Potencia 1200-1400W

Alimentación 220-240V ~ 50/60Hz

**Con el objetivo de una mejora continua, Beper se reserva el derecho de añadir cambios y mejoras al producto sin previo aviso.**



Al término de la vida útil del aparato, no eliminar como residuo municipal sólido mixto sino eliminarlo en un centro de recogida específico colocado en vuestra zona o entregarlo al distribuidor a la hora de comprar un nuevo aparato del mismo tipo y destinado a las mismas

funciones. El distribuidor se cargará el costo de eliminación de los equipos siguiendo las normas actuales.

Este procedimiento de recogida separada de los equipos eléctricos y electrónicos se realiza con el propósito de una política del medioambiente comunitaria con objetivos de salvaguardia, defensa y mejoramiento de la calidad del medioambiente y para evitar efectos potenciales en la salud de los seres humanos debido a la presencia de dentro de estos equipos o a un uso inapropiado de los mismos o de algunas de sus partes. Está Vuestra y nuestra competencia ayudar la defensa del medioambiente.

El símbolo indica que este producto respeta la normativa europea de medioambiente (2011/65/EU) y le recuerda que todos los productos electrónicos y eléctricos deben ser objeto de recogida por separado al finalizar su ciclo de vida. Para obtener información sobre el reciclaje de este producto y dónde encontrar puntos de recogida llame las supuestas autoridades locales.

Una eliminación no correcta de este producto podría conllevar sanciones.

# CERTIFICADO DE GARANTÍA

---

---

Este aparato ha sido controlado en fábrica. La garantía es válida 24 meses a partir de la fecha de compra para todos los defectos de material o de fabricación. En caso de reclamación, tiene que presentar juntos el recibo fiscal y la garantía.

**La garantía es válida sólo se presenta la tarjeta de garantía y el documento de compra (recibo) que demuestra la fecha de compra y el nombre del modelo de la unidad adquirida.**

Para la asistencia técnica, es necesario contactar su revendedor o nuestra empresa. Eso le permitirá conservar su aparato en mejores condiciones y no invalidar la garantía. Toda manipulación del aparato por una persona no autorizada o no cualificada cancelará automáticamente la garantía.

## Condiciones de garantía

Durante la garantía, si algunas averías aparecen a causa de un defecto de material y/o fabricación, garantizamos gratuitamente la reparación a las condiciones siguientes :

- El aparato ha sido utilizado correctamente y esto solamente al uso para el cual ha sido fabricado ;
- El dispositivo no ha sido manipulado: el producto no es mantenible.
- Es obligatorio de presentar el recibo fiscal;
- Las partes que presentan señales evidentes de desgaste no se tienen en cuenta en la garantía.

En consecuencia, todas las partes que habrían sufrido daños accidentales o que presentaban señales de uso normal se excluyen de la garantía (entre las cuales, bombillas, baterías, pilas, resistencias), las partes estéticas, todas las partes implicando defectos debidos a la no utilización doméstica, negligencia, instalación incorrecta o inadecuada, la negligencia en la manipulación y el mantenimiento, los daños en el transporte y todos los daños no imputables directamente al fabricante.

Si un defecto aparece durante la garantía y no puede estar reparado, el aparato se sustituirá gratuitamente.

En cualquier caso, si la parte que necesita ser sustituida por defecto, rotura o mal funcionamiento es un accesorio y / o una parte desmontable del producto, beper se reserva el derecho de reemplazar sólo la pieza en cuestión y no todo el producto.

## Asistencia técnica

Después del final de la garantía, concedemos siempre una gran importancia a la reparación. Para la asistencia técnica y/o reparaciones fuera de la garantía, es necesario contactar directamente la dirección siguiente :

---

---

CONTACTE CON EL DISTRIBUIDOR DE SU PAIS O EL DEPARTAMENTO  
DE POST VENTA DE BEPER .

ENVIE UN E-MAIL [assistenza@beper.com](mailto:assistenza@beper.com) Y LE ENVIAREMOS  
DATOS DE SU SERVICIO TECNICO EN SU PAIS.