

**TRONCATRICE INCLINABILE A SPOSTAMENTO RADIALE
RADIAL MITRE SAW
TRONZADORAS INGLETADORA INCLINABLE CON
DESPLAZAMIENTO RADIAL
SERROTE DE ESQUADRIA**

D 254

F36-255

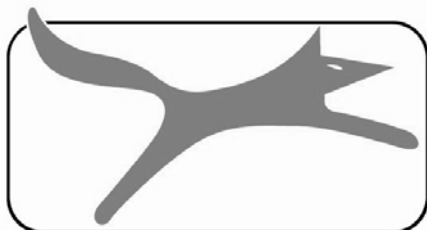

FOX®

INDICE / INDEX / INDICE / ÍNDICE

ITALIANO (IT)	Manuale originale, Original manual, Manuel original, Manual original, Manual original 1 ÷ 24
ENGLISH (EN)	Manual translated from the original, manuale tradotto dall'originale . 25 ÷ 48
ESPAÑOL (ES)	Manual translated from the original, manuale tradotto dall'originale 49 ÷ 73
PORTUGUÊS (PT)	Manual traduzido do original, manuale tradotto dall'originale 74 ÷ 97
DICHIARAZIONE DI CONFORMITÀ / DECLARATION OF CONFORMITY / DECLARACIÓN DE CONFORMIDAD / DECLARAÇÃO DE CONFORMIDADE 98	
ESPLOSO / EXPLODED VIEW / VISTA DETALLADA VISTA DETALHADA 99	
SCHEMA ELETTRICO / WIRING DIAGRAM / ESQUEMA ELÉCTRICO / ESQUEMA ELÉCTRICO 101	

INDICE

SICUREZZA	2
REGOLE GENERALI DI SICUREZZA	3
REGOLE SUPPLEMENTARI DI SICUREZZA PER LE TRONCATRICI	5
REGOLE DI SICUREZZA PER IL PUNTATORE LASER	6
PROTEZIONE DELL'AMBIENTE	7
INFORMAZIONE AGLI UTENTI.....	7
COLLEGAMENTO DELL'UTENSILE ALLA CORRENTE	9
ALLACCIAMENTO ELETTRICO.....	9
PROLUNGHE ELETTRICHE.....	9
USO CONFORME ALLE NORME	10
CARATTERISTICHE TECNICHE	10
INFORMAZIONI SUL RUMORE	11
DISIMBALLO	11
FOTO ILLUSTRATIVE DELLA SEGA RADIALE	12
DESCRIZIONE DEI COMPONENTI DELLA MACCHINA	15
MONTAGGIO	16
SBLOCCO DEL BRACCIO DI TAGLIO.....	16
MONTAGGIO DELLE ESTENSIONI DEL PIANO DI LAVORO.....	16
MONTAGGIO DEL SACCO PER LE POLVERI.....	16
FUNZIONAMENTO DELLA MANOPOLA DI ROTAZIONE E DI BLOCCAGGIO DEL PIANO DI LAVORO.....	16
FISSAGGIO DELLA SEGATRICE AD UNA SUPERFICIE.....	17
MONTAGGIO DELLA MORSA DELLA SEGATRICE.....	17
FUNZIONAMENTO DELLA MORSA VERTICALE.....	17
SPOSTAMENTO DELLA SEGATRICE.....	17
REGOLAZIONI	18
REGOLAZIONE DELLA PRONFONDITÀ DI TAGLIO.....	18
REGOLAZIONE DEGLI ANGOLI DI TAGLIO.....	19
ROTAZIONE DEL PIANO DI LAVORO PER IL TAGLIO ANGOLATO.....	20
BLOCCAGGIO DEL PIANO DI LAVORO.....	20
UTILIZZO DEL LASER.....	20
AVVIO E ARRESTO DELLA SEGATRICE.....	20
REGOLAZIONE DELLA TESTA PER IL TAGLIO INCLINATO.....	20
TAGLIO	21
MODALITA' OPERATIVE.....	21
BLOCCAGGIO DEL CARRELLO DELLA TESTA DI TAGLIO.....	21
TAGLIO CON LO SPOSTAMENTO RADIALE.....	21
TAGLIO SENZA SPOSTAMENTO RADIALE.....	22
SOSTITUZIONE DELLA LAMA.....	22
MANUTENZIONE	23
CONTROLLO E SOSTITUZIONE DELLE SPAZZOLE.....	23
ANOMALIE DI FUNZIONAMENTO	24
ASSISTENZA	24

SICUREZZA

ATTENZIONE:

Quando si utilizzano utensili elettrici si dovrebbero sempre rispettare, oltre a quelle riportate in questo manuale, tutte le precauzioni base di sicurezza per ridurre il rischio di incendio, scossa elettrica e danni personali.

Leggere attentamente tutte queste istruzioni prima di utilizzare questo prodotto e conservarle scrupolosamente.

Le lavorazioni effettuate con un elettroutensile possono diventare pericolose per l'operatore se non vengono rispettate norme operative sicure ed adeguate. Come per qualsiasi macchina elettrica che ha un organo di lavoro in movimento, l'utilizzo dell'utensile comporta alcuni rischi. Se la macchina viene utilizzata come indicato su questo manuale, prestando la massima attenzione al lavoro che si sta facendo, rispettando le regole ed utilizzando gli adeguati dispositivi di protezione individuali, la probabilità di incidenti sarà quasi nulla. I possibili rischi residui sono relativi a:

- 1 – ferimenti per contatto con parti rotanti in movimento
- 3 – ferimenti per contatto con parti spigolose o nei cambi lama
- 4 – ferimenti per eiezioni di parti di utensile o di materiale in lavorazione
- 5 – danni all'udito provocati dal rumore
- 6 - danni causati dalle polveri
- 7 – ferimenti per utensili monatti male

Le attrezzature di sicurezza previste sulle macchine, come le protezioni, i carter, gli spingipezzo, i dispositivi di ritenuta, i dispositivi di protezione individuale come gli occhiali, le maschere antipolvere, le protezioni auricolari, le scarpe e i guanti possono ridurre le probabilità di incidente. Anche la migliore protezione, però, non può proteggere contro la mancanza di buon senso e di attenzione. Abbiate sempre buon senso e prendete le precauzioni necessarie. Fate solo i lavori che ritenete siano sicuri. **NON DIMENTICATE:** la sicurezza è responsabilità di ognuno.

Questo utensile è stato concepito per un utilizzo ben preciso. Femi raccomanda di non modificarlo o di non utilizzarlo per scopi diversi rispetto a quelli per cui è stato costruito. Se avete dei dubbi relativamente ad applicazioni specifiche, **NON** utilizzate l'utensile prima di aver contattato Femi e aver ricevuto informazioni in merito.

LEGGETE E CONSERVATE QUESTO MANUALE

REGOLE GENERALI DI SICUREZZA

1. **Mantenete l'area di lavoro pulita.** Nelle zone o nei banchi di lavoro ingombri è più alta la probabilità di incidenti.
2. **Evitate** un ambiente pericoloso. **Non esponete gli utensili** alla pioggia e non utilizzateli in ambienti umidi o bagnati, per evitare i fenomeni di elettrolucuzione. Mantenete la zona di lavoro ben illuminata. **Non utilizzate** l'utensile in presenza di gas o di liquidi infiammabili.
3. **Collegate** il dispositivo di aspirazione della polvere. Se sono previsti dei metodi per il recupero della polvere, assicuratevi che questi dispositivi siano collegati e utilizzati correttamente.
4. **Tenete** gli estranei e i bambini lontani. Tutti gli estranei e i bambini devono mantenere una distanza di sicurezza dall'area di lavoro.
5. **Protegetevi** dalle scariche elettriche. Evitate di entrare in contatto con delle superfici di messa a terra.
6. **Non maltrattate** il cavo elettrico. **Non tirate mai** il filo elettrico per scollegarlo dalla presa. Mantenete il cavo elettrico lontano dal calore, dall'olio e dagli spigoli vivi.
7. **Utilizzate** delle prolunghe elettriche previste per l'esterno. Quando l'utensile viene utilizzato all'esterno, utilizzate solamente delle prolunghe elettriche previste per l'esterno e che riportino delle indicazioni in merito.
8. **Siate vigili.** Osservate attentamente quello che fate, abbiate buon senso. Non utilizzate l'utensile quando siete affaticati.
9. **Non utilizzate** l'utensile se siete sotto l'effetto di medicinali, alcol, droghe.
10. **Evitate** l'avvio accidentale. Assicuratevi che l'interruttore sia nella posizione di arresto prima di collegare l'utensile.
11. **Indossate una tenuta appropriata.** Non indossate vestiti ampi o gioielli che possono impigliarsi nei pezzi mobili. Per il lavoro all'esterno sono particolarmente raccomandate le scarpe antiscivolo. Portate un mezzo di protezione per i capelli lunghi.
12. **Usate sempre i dispositivi di protezione personale:** portate gli occhiali di sicurezza e mascherine nei casi in cui si producano polveri o trucioli. Indossate cuffie antirumore o tappi protettivi in ambienti rumorosi. Usate guanti quando si maneggiano particolari con spigoli vivi e taglienti.
13. **Non sbilanciatevi** sopra all'utensile. Mantenete sempre il vostro equilibrio.
14. **Chiedete** consigli a persone esperte e competenti se non avete familiarità con il funzionamento dell'utensile.
15. **Allontanate** gli utensili inutilizzati. Quando gli utensili non vengono utilizzati, devono essere sistemati in un luogo secco, chiuso a chiave, fuori dalla portata dei bambini.
16. **Non forzate** l'utensile. La lavorazione sarà migliore e maggiormente sicura se l'utensile viene utilizzato al ritmo per il quale è stato concepito.

17. **Utilizzate** l'utensile appropriato. **Non forzate** un piccolo utensile a fare il lavoro di un utensile a utilizzo intensivo. Per esempio, non utilizzate una sega circolare per tagliare dei rami o dei ceppi.
18. **Fissate** il pezzo. Utilizzate per quanto possibile dei morsetti a vite o una morsa per bloccare il pezzo. E' più sicuro che servirsi delle sole mani.
19. **Mantenete** gli utensili in perfetto stato. Tenete gli utensili affilati e puliti in modo da ottenere un rendimento migliore e più sicuro. Seguite le istruzioni per lubrificare e sostituire gli accessori. Controllate regolarmente il cavo elettrico e sostituitelo se è danneggiato. Tenete le maniglie e le impugnature secche, pulite e prive di olio e di grasso.
20. **Scollegate** l'utensile dalla rete quando non è utilizzato, prima della manutenzione e della sostituzione degli accessori o utensili quali lame, punte, frese, ecc.
21. **Allontanate** le chiavi di serraggio e di regolazione. Prendete l'abitudine di verificare che le chiavi di serraggio e di regolazione siano state allontanate dall'utensile prima di avviarlo.
22. **Controllate** i particolari dell'utensile per verificare che non ci siano parti danneggiate. Prima di continuare ad utilizzare l'utensile, controllate tutti i dispositivi di sicurezza o qualsiasi altro pezzo che possa essere danneggiato in modo da assicurarvi che funzioni bene e che riesca ad effettuare il compito previsto. Verificate che i pezzi mobili siano ben allineati, non si blocchino e non siano rotti. Controllate anche il montaggio o qualsiasi altra condizione che può influenzare il funzionamento. Qualsiasi pezzo o qualsiasi protezione danneggiata deve essere riparata o sostituita da un centro di servizio post-vendita autorizzato. Non utilizzate l'utensile se l'interruttore non funziona correttamente.
23. **Utilizzate** l'elettro utensile, gli utensili e gli accessori nel modo e per gli scopi riportati in questo manuale; utilizzi e componenti diversi possono generare possibili rischi per l'operatore.
24. **Fate riparare** l'utensile da una persona competente. Questo utensile elettrico è conforme alle prescrizioni di sicurezza corrispondenti. Le riparazioni devono essere realizzate solo da persone qualificate che utilizzino ricambi originali, altrimenti potrebbero insorgere dei pericoli per l'utilizzatore.

REGOLE SUPPLEMENTARI DI SICUREZZA PER LE TRONCATRICI

1. **SCOLLEGATE** sempre la sega dalla presa elettrica prima di una riparazione, manutenzione, cambio lama, pulizia o intervento qualsiasi.
2. **NON AVVIATE** la sega finchè non è completamente assemblata e installata secondo le direttive del presente manuale, con le protezioni montate e funzionanti e i vari pomoli di bloccaggio ben serrati.
3. **POSIZIONATE** la sega su una superficie piana e orizzontale per evitare oscillazioni e spostamenti pericolosi.
4. **TENETE** sempre il pezzo ben appoggiato alla guida di taglio. **Non** effettuate il lavoro a mano libera.
5. **TENETE** le mani distanti dalla traiettoria e dalla zona della lama. Evitate di avvicinarvi troppo alla lama quando si tagliano pezzi piccoli; usate dei morsetti di bloccaggio.
6. **NON PASSATE** mai le mani dietro o sopra la lama ed evitate di assumere posizioni scomode con le mani e il corpo.
7. **EVITATE** di togliere pezzi di legno incastrati con la lama in movimento. Spegnete la macchina e aspettate che la lama si fermi, poi intervenite.
8. **APPOGGIATE** su dei cavalletti le estremità grandi pezzi che fuoriescono lateralmente dal piano della sega.
9. **ASSICURATEVI** che le estensioni del piano di lavoro siano ben bloccate prima di avviare l'utensile
10. **UTILIZZATE** sempre la sega in un ambiente ben areato e collegata ad un sistema di estrazione della segatura. Eliminate frequentemente la segatura che resta sulla sega.
11. **CONTROLLATE** che la lama sia ben affilata, che ruoti liberamente e senza vibrazione.
12. **NON UTILIZZATE** delle lame danneggiate o deformate o lame in acciaio rapido ad alta lega (tipo HSS).
13. **UTILIZZATE** solamente delle lame raccomandate dal fabbricante, conformi alla norma EN 847-1.
14. **UTILIZZATE** lame adatte al materiale da tagliare e che abbiano marcata una velocità maggiore di quella della macchina. Quando si sostituisce la lama, verificare che il diametro esterno e il diametro del foro siano giusti. Trasportate sempre la lama all'interno della sua custodia.
15. **UTILIZZATE** solamente delle lame previste per il taglio trasversale. Quelle con placchette in metallo duro devono avere un angolo di taglio nullo o negativo. **Non utilizzate** delle lame con denti profondi in quanto possono flettersi ed entrare in contatto con la protezione della lama.
16. **ASSICURATEVI**, prima di montarle, che la lama e le flangie siano pulite e che la vite di fissaggio sia bloccata adeguatamente.
17. **UTILIZZATE** questo sega solamente per tagliare il legno e materiali simili. **Non tagliate mai** dei materiali ferrosi.

18. **ASSICURATEVI** che la lama non tocchi il pezzo da tagliare prima di iniziare il taglio.
19. **LASCIATE** che il motore raggiunga il suo regime massimo di velocità prima di cominciare il taglio.
20. **ASSICURATEVI** che la lama sia completamente ferma prima di spostare o di bloccare il pezzo da lavorare, di cambiare l'angolo del pezzo o di cambiare l'angolo della lama.
21. **CONTROLLATE** che il meccanismo di guida della segatrice sia bloccato quando intendete fare tagli usandola come semplice troncatrice e non come radiale.
22. **USATE** la sega come radiale spingendo la lama verso l'appoggio del pezzo e quindi, dopo aver bloccato il pezzo contro l'appoggio, tirate la testa verso di voi, abbassate la lama sul pezzo da tagliare e spingete il gruppo in avanti per terminare il taglio.
23. **CONTROLLATE** regolarmente se il cavo di alimentazione è danneggiato, nel qual caso fatelo riparare da un centro servizio post-vendita autorizzato. Controllate regolarmente le prolunghe e sostituitele se sono danneggiate.
24. **USATE** protettori acustici e mascherina antipolvere.
25. **NON UTILIZZATE** mai dei solventi per pulire i pezzi in plastica. I solventi possono sciogliere o danneggiare il materiale. Utilizzate solamente uno straccio umido per pulire i pezzi in plastica.
26. **FERMATE** immediatamente la sega e scollegatela dalla corrente se vi accorgete che qualche particolare è danneggiato o difettoso. Fate sostituire il pezzo difettoso da un centro assistenza. Utilizzate solo ricambi e accessori raccomandati da Femi.

REGOLE DI SICUREZZA PER IL PUNTATORE LASER

- Non guardate mai in direzione del puntatore laser.
- Non orientate il laser verso persone o animali.
- Non utilizzate il puntatore laser su materiali molto riflettenti. La luce riflessa è tanto pericolosa quanto quella diretta.
- Fate riparare il puntatore laser solamente da tecnici qualificati.
- Non toccate la lente del laser con degli oggetti duri.
- Pulite la lente del laser tramite una spazzola morbida.
- L'eventuale sostituzione del puntatore va fatta con uno dello stesso tipo.

PROTEZIONE DELL'AMBIENTE**INFORMAZIONE AGLI UTENTI**

Ai sensi dell'art. 13 del Decreto Legislativo 25 luglio 2005, n. 151 "Attuazione delle Direttive 2002/95/CE, 2002/96/CE, e 2003/108/CE, relative alla riduzione dell'uso di sostanze pericolose nelle apparecchiature elettriche ed elettroniche, nonché allo smaltimento dei rifiuti", si precisa quanto segue:

- Il simbolo del cassonetto barrato riportato sull'apparecchiatura o sulla confezione indica che il prodotto alla fine della propria vita utile deve essere raccolto separatamente dagli altri rifiuti.
- L'utente dovrà, pertanto, conferire l'apparecchiatura giunta a fine vita agli idonei centri di raccolta differenziata dei rifiuti elettronici ed elettrotecnici, oppure riconsegnarla al rivenditore al momento dell'acquisto di una nuova apparecchiatura di tipo equivalente, in ragione di uno ad uno.
- L'adeguata raccolta differenziata per l'avvio successivo dell'apparecchiatura dismessa al riciclaggio, al trattamento ed allo smaltimento ambientalmente compatibile, contribuisce ad evitare possibili effetti negativi sull'ambiente e sulla salute e favorisce il reimpiego e/o riciclo dei materiali di cui è composta l'apparecchiatura.

ATTENZIONE!

Lo smaltimento abusivo del prodotto da parte dell'utente comporta l'applicazione delle sanzioni amministrative previste dalla normativa vigente.



Indossate sempre degli occhiali di protezione per evitare schizzi durante l'utilizzo della macchina.



Leggete e comprendete il manuale di istruzioni prima di utilizzare la macchina.



Portare sempre una maschera di protezione se l'operazione produce della polvere.



Indossate sempre un casco che vi protegga dal rumore durante l'utilizzo della macchina.

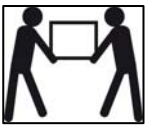

Imballaggio pesante. Il trasporto della macchina richiede due persone.



Prodotto conforme alle norme relative della CE.

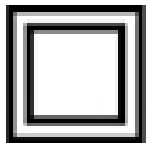

Doppio isolamento. Questo simbolo significa che nessun elemento che può condurre la corrente è accessibile senza l'utilizzo di un utensile. Questi apparecchi sono privi di conduttore di terra.



Indica il servizio sull'utensile di un puntatore laser (vedi paragrafo REGOLE DI SICUREZZA PER IL PUNTATORE LASER).

ANNO DI COSTRUZIONE



Matricola/anno costruzione

COLLEGAMENTO DELL'UTENSILE ALLA CORRENTE

ALLACCIAMENTO ELETTRICO

Per l'alimentazione della vostra macchina è necessaria una tensione alternata a 230 V 50 Hz. Assicuratevi che la vostra alimentazione abbia queste caratteristiche, che sia protetta da un interruttore differenziale e magnetotermico. Se la vostra macchina non funziona quando è collegata ad una presa, verificate attentamente le caratteristiche dell'alimentazione.

PROLUNGHE ELETTRICHE

Utilizzate solamente delle prolunghe elettriche a tre conduttori con una spina a due spinotti e contatto di terra e delle prese a due cavità e una terra corrispondente alla spina dell'utensile. Quando utilizzate un utensile elettrico ad una distanza considerevole dall'alimentazione, assicuratevi di utilizzare una prolunga di dimensioni sufficienti per trasportare la corrente di cui l'utensile ha bisogno. Una prolunga sotto dimensionata provocherebbe una caduta di tensione elevata nella linea, con perdita di potenza e conseguente surriscaldamento del motore. Possono essere utilizzate solamente delle prolunghe conformi alle norme CE .

Lunghezza della prolunga elettrica: fino a 15 m

Dimensioni del cavo: 3 x 2,5 mm²

Prima di utilizzare qualsiasi prolunga, verificate che non abbia dei fili scoperti e che l'isolante non sia tagliato o usurato. Riparate o sostituite immediatamente la prolunga danneggiata o usurata.



ATTENZIONE:

Le prolunghe devono essere sistemate fuori dalla zona di lavoro per evitare che possano entrare in contatto con i pezzi in lavoro, l'utensile o altri particolari della macchina e creare possibili rischi.



ATTENZIONE:

TENETE GLI UTENSILI E LE ATTREZZATURE FUORI DALLA PORTATA DEI BAMBINI

USO CONFORME ALLE NORME

Questo utensile è stato progettato e realizzato per tagli i trasversali e radiali su legno e materiali simili.

Con la lama in posizione verticale la massima capacità di taglio è di 65 mm in altezza e 305 in larghezza.

La testa della lama può ruotare da 0 a 45° sia a destra che a sinistra per tagli angolati e il gruppo lama si può anche inclinare fino a 45° sulla sinistra per tagli inclinati.

Le relative capacità sono riportate nella tabella delle caratteristiche tecniche.

La macchina è dotata di sufficiente stabilità, ma ha comunque la possibilità, in caso di necessità, di essere fissata al suolo.

CARATTERISTICHE TECNICHE

Potenza motore:	1800 W S6 2,5/7,5 min
Tensione di alimentazione e frequenza:	230 V - 50 Hz
Velocità:	5000 giri/min.
Dimensioni MAX della lama:	254 x 30 x 2,8 mm (60 denti)
Taglio trasversale a 90°:	65 x 305 mm
Taglio obliquo 45°:	65 x 215 mm
Taglio inclinato a 45°:	35 x 305 mm
Taglio composto:	35 x 215 mm
Arresti di taglio destra e sinistra:	0° - 22,5° - 31,62° - 45°
Arresti di inclinazione:	0 e 45°
Peso netto:	18 kg
Peso lordo:	20 kg
Vibrazione mano-braccio:	< 2,5 m/sec ²

INFORMAZIONI SUL RUMORE

Il rumore emesso, misurato conformemente alle norme EN61029, EN3744 e EN11201 è risultato essere:

- | | |
|---------------------------------|-------------------|
| - Livello di pressione acustica | LpA = 91.9 dB(A) |
| - Livello di potenza sonora | LWA = 104.9 dB(A) |
| - Incertezza della misura | K = 3 dB |

Si consiglia di indossare adeguati protettori acustici.

Le sorgenti del rumore della sega sono: il motore elettrico e la sua ventilazione, il riduttore di velocità, la lama e ovviamente il materiale da tagliare.

Per il motore e la sua ventilazione si consiglia di tenerlo controllato e puliti i passaggi dell'aspirazione, per le lame di utilizzare tipi silenziati, di tenerle sempre in perfetta efficienza e per il materiale da tagliare di usare le lame giuste e di tenere sempre ben bloccati i particolari da tagliare.

I valori indicati per il rumore sono livelli di emissione e non necessariamente livelli di lavoro sicuro. Mentre vi è una correlazione tra livelli di emissione e livelli di esposizione, questa non può essere usata affidabilmente per determinare se siano richieste o no ulteriori precauzioni. I fattori che influenzano il reale livello di esposizione del lavoratore includono la durata dell'esposizione, le caratteristiche dell'ambiente, altre sorgenti di rumore, per esempio il numero di macchine e altre lavorazioni adiacenti. Inoltre i livelli di esposizione possono variare da un Paese a Paese. Queste informazioni mettono comunque in grado l'utilizzatore della macchina di fare la miglior valutazione dei pericoli e dei rischi.

DISIMBALLO

Nell'imballo della sega sono presenti:

- 1 – Troncatrice
- 2 – Bocchettone di aspirazione
- 3 – Prolunghe troncatrice (n°2 laterali, n°1 posteriore)
- 4 – Morsa verticale
- 5 – Sacchetto raccogli-polvere
- 6 – Chiavi per la manutenzione

Togliere la sega e tutti i vari componenti dall'imballo, verificare che non manchi nulla e che non ci sia niente di danneggiato.

Nel caso fossero presenti parti difettose o rovinate non utilizzarla per non compromettere l'efficienza e la sicurezza dell'utensile. Rivolgersi ad un centro assistenza autorizzato per la sostituzione dei particolari difettosi.

Per rendere perfettamente funzionante la sega devono essere montati vari particolari, per i quali viene data una dettagliata spiegazione nel seguito.

FOTO ILLUSTRATIVE DELLA SEGA RADIALE

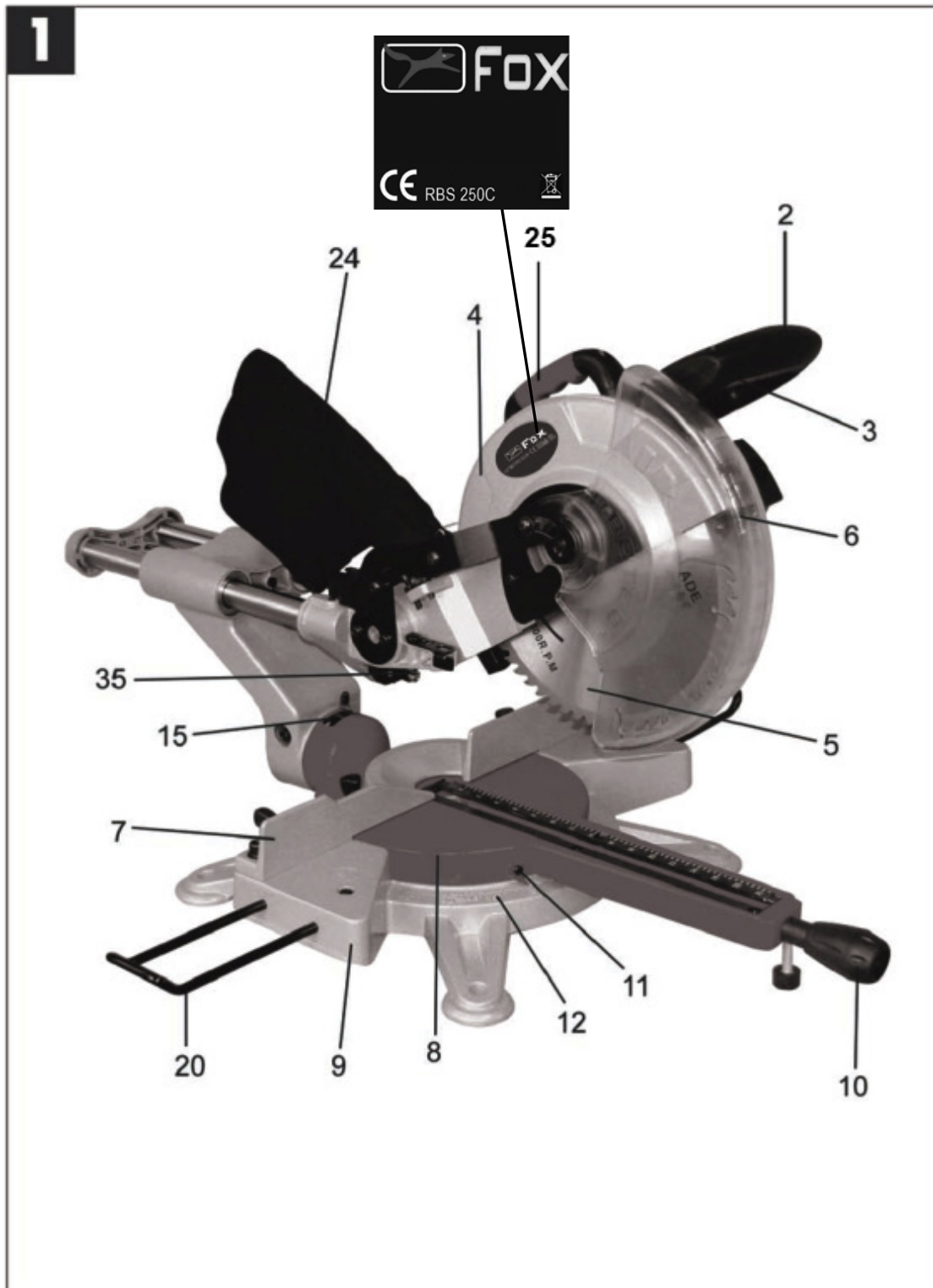

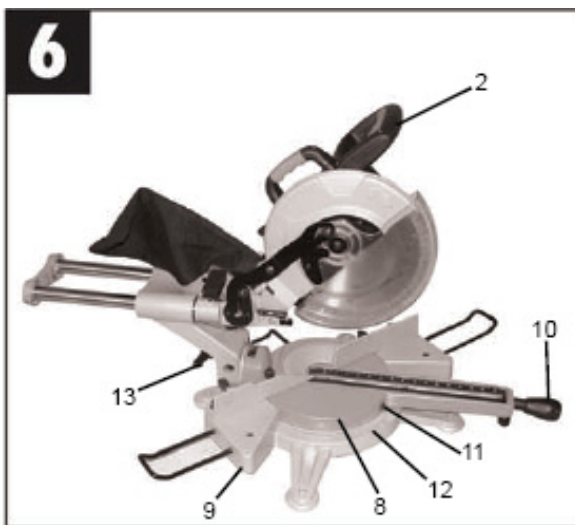
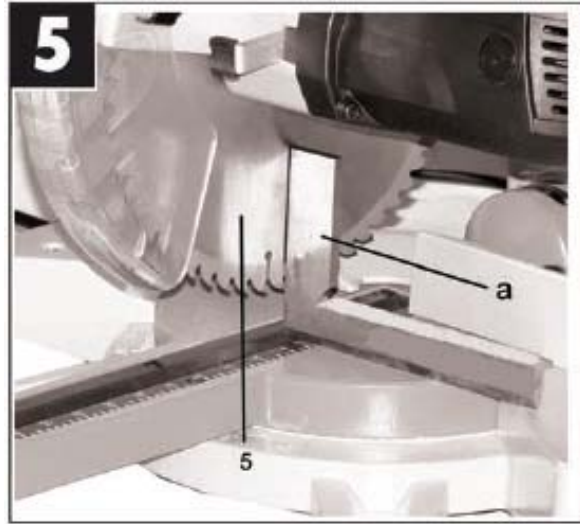
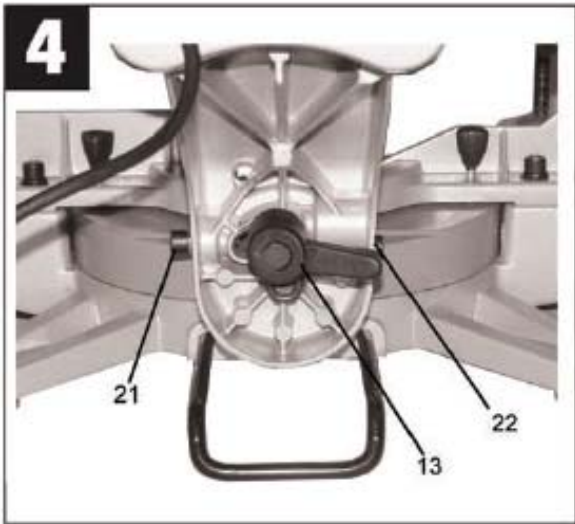
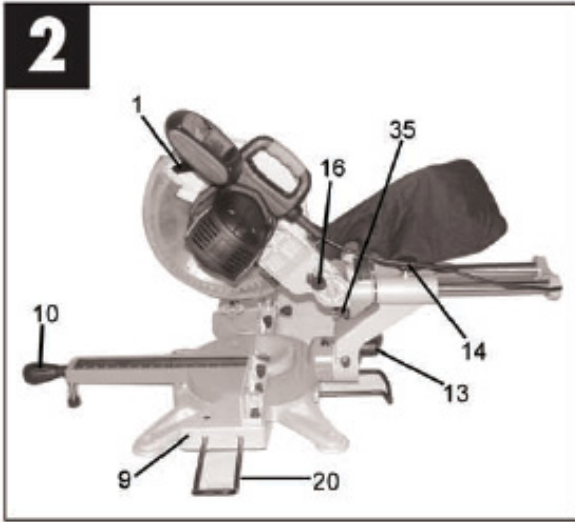

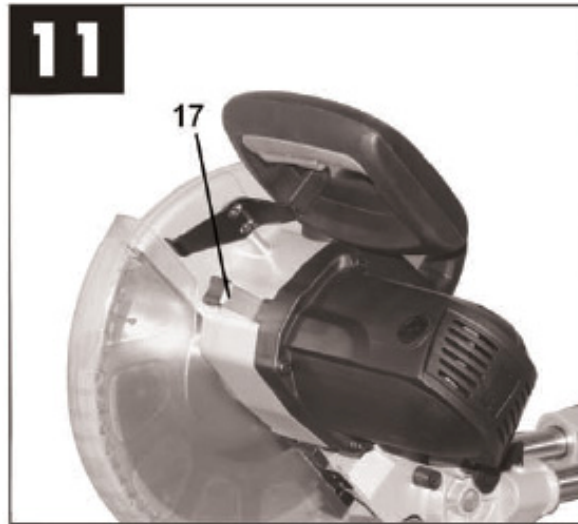
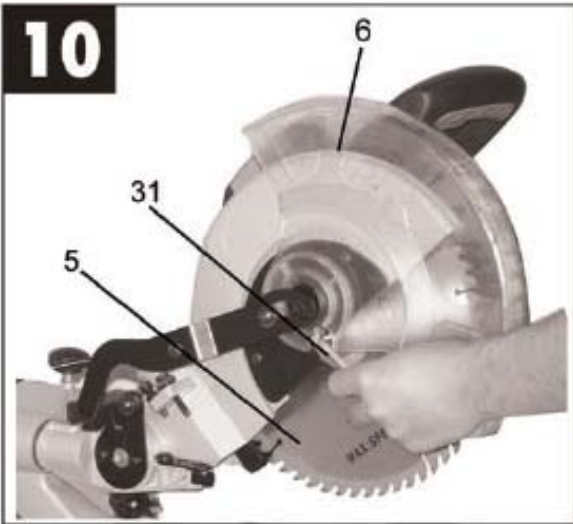
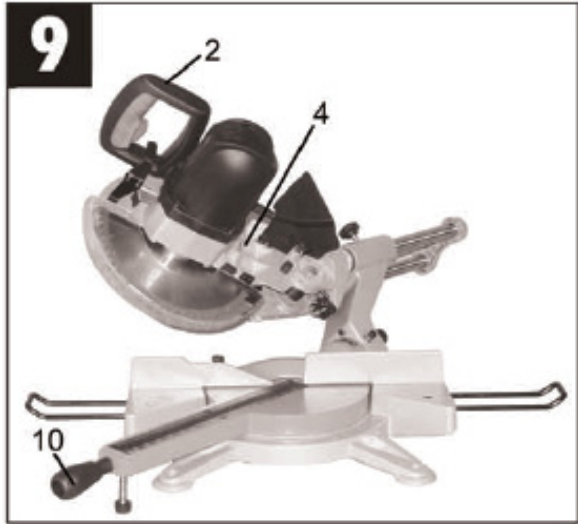
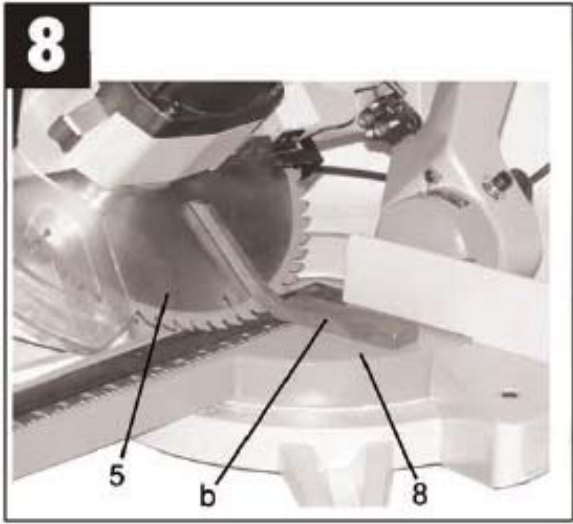

DESCRIZIONE DEI COMPONENTI DELLA MACCHINA

1. Leva di sbloccaggio del carter inferiore della lama
2. Impugnatura di salita/discesa della testa della segatrice
3. Leva di avvio della segatrice
4. Carter superiore della lama
5. Lama della segatrice
6. Carter mobile inferiore della lama della segatrice
7. Guida - appoggio del legno
8. Piano rotante della segatrice
9. Base fissa della segatrice
10. Manopola di rotazione del piano per i tagli angolati
11. Indicatore d'angolo per i tagli inclinati
12. Targa graduata
13. Leva di bloccaggio dell'inclinazione della testa
14. Pomello zigrinato di bloccaggio delle barre radiali
15. Scala graduata per gli angoli di taglio inclinati
16. Pulsante di bloccaggio del braccio di taglio
17. Leva di bloccaggio dell'albero
19. Morsetto verticale
20. Estensioni del piano di lavoro
21. Vite di regolazione dell'arresto di inclinazione a 90°
22. Vite di regolazione dell'arresto di inclinazione a 45°
23. Indicatore dell'angolo
24. Sacco di raccolta per le polveri
25. Maniglia di trasporto della segatrice
31. Chiave di sostituzione della lama della segatrice
35. Laser della segatrice

MONTAGGIO



ATTENZIONE!

Assicuratevi che la segatrice sia spenta e scollegata da qualsiasi fonte di corrente prima di procedere al montaggio o di effettuare qualsiasi altra regolazione.

SBLOCCO DEL BRACCIO DI TAGLIO

1. Spostate leggermente il braccio di taglio verso il basso e mantenetelo in questa posizione.
2. Tirate il pulsante di bloccaggio del braccio di taglio **16 Fig. 2**.
3. Alzate il braccio di taglio in modo che sia in posizione alta e pronto per il lavoro.

Per bloccare il braccio di taglio in posizione bassa, procedete come specificato di seguito:

1. Premete la leva di bloccaggio **1 Fig. 2**.
2. Abbassate il braccio di taglio.
3. Rimettete il pulsante di bloccaggio del braccio di taglio **16 Fig. 2** nella sua posizione iniziale spingendolo.

MONTAGGIO DELLE ESTENSIONI DEL PIANO DI LAVORO

La segatrice è fornita con due estensioni **20 Fig. 1** che permettono di sostenere i pezzi in legno di grandi dimensioni. Le estensioni possono essere montate nei due lati della segatrice, in funzione delle dimensioni del pezzo da lavorare.

1. Posizionate l'estensione nei fori situati nella base della segatrice **9 Fig. 1**.
2. Stringete la vite di bloccaggio delle estensioni per bloccare queste ultime.

MONTAGGIO DEL SACCO PER LE POLVERI

1. Inserite il sacco per le polveri **24 Fig. 1** nel bocchettone di uscita polveri che è posizionato nella parte superiore del braccio di taglio.
2. Per migliorare l'aspirazione è necessario collegare un aspiratore al posto del sacchetto per le polveri.

N.B.: *Svuotate il sacco regolarmente per evitare la perdita di efficienza. Il sacco possiede una chiusura a slittamento che facilita lo svuotamento. Il sacco deve essere sciacquato in acqua calda e fatto asciugare prima del riutilizzo.*

FUNZIONAMENTO DELLA MANOPOLA DI ROTAZIONE E DI BLOCCAGGIO DEL PIANO DI LAVORO

1. La manopola **10 Fig. 1** possiede due funzioni: permette di spostare il piano di lavoro verso sinistra o verso destra e di bloccare il piano di lavoro nell'angolo desiderato per il taglio obliquo.
2. Per sbloccare il piano di lavoro, ruotate la manopola in senso antiorario. Potete in questo modo spostare il piano di lavoro nell'angolo desiderato. Per fissare nuovamente il piano ruotate la manopola in senso orario.

FISSAGGIO DELLA SEGATRICE AD UNA SUPERFICIE

Prima dell'utilizzo, la segatrice deve essere fissata solidamente ad una superficie livellata.

1. Alle estremità della base della segatrice sono presenti quattro fori per fissarla ad un piano o ad un'altra superficie d'appoggio (vedere **Fig. 1**).
2. Se la segatrice deve essere spostata spesso, montatela su una base di legno compensato (spessa almeno 20 mm) che potrete così fissare con dei morsetti a vite a qualsiasi superficie di appoggio.

MONTAGGIO DELLA MORSA DELLA SEGATRICE

1. La morsa può essere montata a sinistra o a destra della lama ed è regolabile in funzione del pezzo da lavorare.
2. Non utilizzate la sega senza prima aver bloccato il pezzo.
3. Assicuratevi che le viti della morsa siano ben strette.
4. Inserite l'asta del gruppo della morsa verso il basso nel foro della base della macchina e fermatela chiudendo il pulsante di bloccaggio.
5. Per il funzionamento e la regolazione corretti della morsa, fate riferimento al paragrafo seguente "Funzionamento della morsa".



FUNZIONAMENTO DELLA MORSA VERTICALE

1. L'altezza della morsa può essere regolata allentando il pulsante di bloccaggio e facendo scorrere la morsa verso l'alto o verso il basso. Dopo aver regolato l'altezza della morsa, stringete il pulsante di bloccaggio.
2. Durante il funzionamento, posizionate la morsa fino a che la parte inferiore del pattino entri leggermente in contatto con la parte superiore del pezzo da lavorare.
3. Per stringere infine il pezzo contro il piano di lavoro, avvitate il pomolo fino al bloccaggio del pezzo. Dopo aver terminato il taglio, allentate il bottone di bloccaggio in modo da far scorrere o togliere il pezzo.

SPOSTAMENTO DELLA SEGATRICE

1. Durante il trasporto della segatrice, assicuratevi che il braccio di taglio sia sistemato nella posizione bassa.
2. La manopola di bloccaggio del piano di lavoro, la leva di bloccaggio dell'inclinazione e la vite di bloccaggio delle estensioni della segatrice devono tutte essere correttamente bloccate.
3. Usate la maniglia di trasporto **25 Fig. 1** per sollevare la segatrice. Non sollevatela dalla impugnatura di avvio **2 Fig. 1**.

REGOLAZIONI



ATTENZIONE!

Prima di effettuare qualsiasi operazione di regolazione, manutenzione, pulizia, cambio lama sulla sega assicuratevi che questa sia spenta e scollegata da qualsiasi fonte di corrente.

Quando tutte le regolazioni sono state effettuate, assicuratevi che tutte le chiavi e gli utensili siano lontani dalla macchina, e che tutte le viti, i bulloni e gli altri dispositivi di fissaggio siano bloccati correttamente.

Non utilizzate la segatrice prima di aver effettuato queste procedure.

Mentre effettuate queste regolazioni, controllate che tutti i particolari della sega funzionino correttamente e siano in buono stato.

Qualsiasi danno o pezzo rotto deve essere sostituito da una persona qualificata prima dell'utilizzo.

REGOLAZIONE DELLA PROFONDITÀ DI TAGLIO

La profondità di taglio massima della lama deve essere regolata per evitare che la lama possa rovinarsi tagliando la base.

1. Abbassate il braccio di taglio il più possibile e mantenetelo in posizione.
2. Bloccate la leva di fissaggio dell'inclinazione su 0°.
3. Stringete la manopola di bloccaggio del piano di lavoro **10 Fig. 1** e la vite di bloccaggio **14 Fig. 2** delle barre radiali di spostamento della sega.
4. Fate ruotare la lama a mano per assicurarvi che ruoti senza impedimenti.

A. Regolazione dell'arresto di profondità della lama:

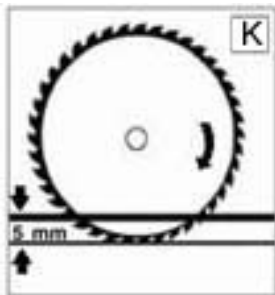

1. La profondità di taglio è corretta quando la lama è 5 mm sotto l'inserto del piano di lavoro (**Figura K**).
2. Se la lama non è nella giusta posizione, regolatela come specificato di seguito:
3. Svitare il dado di bloccaggio e ruotate la vite di regolazione della profondità della lama **D** fino a che la lama è alla profondità desiderata (**Figura L**).

4. Stringete la vite di regolazione **D** se la lama deve essere alzata.
5. Allentate la vite di regolazione **D** se la lama deve essere fatta scendere. Quando la lama è regolata nella profondità di taglio più bassa, stringete correttamente il dado di bloccaggio.

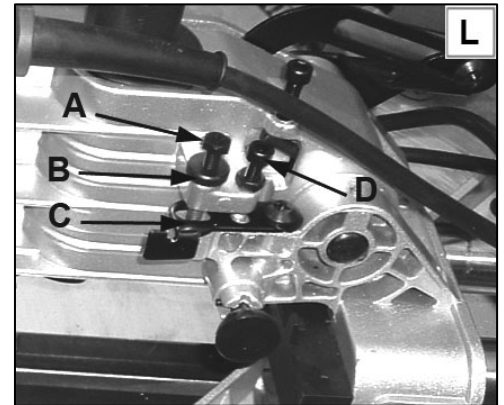

B. Regolazione dell'arresto mobile per la scanalatura:

Questa segatrice è dotata di un arresto mobile per scanalare i pezzi di legno.

Per regolare questo arresto, tirate la leva **C** per rendere operativo l'arresto di profondità mobile.

La profondità di scanalatura si regola avvitando o svitando la vite **A**.

1. Per regolare la profondità di scanalatura, tirate la leva **C** verso l'esterno e fate scendere la testa della macchina in modo che la vite **A** sia in arresto sulla leva **C**.
2. Allentate il pomello zigrinato **B** e ruotate la vite **A** in senso orario per far salire la testa o in senso antiorario per far scendere la testa.
3. Stringete il pomello zigrinato **B** dopo la regolazione.
4. Per neutralizzare l'arresto di scanalatura, spostate la leva **C** in posizione iniziale.

REGOLAZIONE DEGLI ANGOLI DI TAGLIO

La macchina è consegnata con tutte le registrazioni già effettuate; di seguito si riportano, comunque, le modalità di eventuale controllo e sistemazione.

CONTROLLO E REGOLAZIONE PERPENDICOLARITA' TRA APPOGGIO E LAMA.

1. Scollegate la segatrice. Bloccate il braccio di taglio in posizione bassa e allentate leggermente la manopola di bloccaggio del piano di lavoro.
2. Spostate a destra e a sinistra il piano di lavoro, poi ribloccatelo in posizione 0° con la manopola **10 Fig. 1**.
3. Controllate che la lama **5 Fig. 5** sia a 90° rispetto alla guida appoggio pezzo utilizzando una squadra (NON FORNITA) posizionandola in orizzontale con uno dei due lati di quest'ultima in appoggio alla guida e l'altro contro la lama.
4. Se dovete effettuare delle regolazioni, procedete come di seguito specificato:
 - allentate i bulloni di bloccaggio situati sulla guida **7 Fig. 1** utilizzando una chiave esagonale;
 - regolate la posizione delle guida rispetto alla squadra poi stringete i bulloni di bloccaggio della guida **7**.

CONTROLLO E REGOLAZIONE A 0 E 45 GRADI TRA PIANO DI LAVORO E LAMA

1. Scollegate la segatrice. Bloccate il braccio di taglio in posizione bassa. Fate ruotare il piano di lavoro **8** nella posizione a 90° (vedere paragrafo precedente).
3. Allentate la leva di bloccaggio per tagli inclinati **13 Fig. 4** e spostate la testa della segatrice completamente verso destra, con la lama in posizione verticale. Stringete successivamente la leva di bloccaggio **13**.
4. Prendete una squadra a 90° (NON FORNITA) e posizionatela in verticale, un lato di quest'ultima sul piano di lavoro e l'altro contro la lama **5 Fig. 5**. Controllate che la lama **5** sia a 90° rispetto al piano di lavoro **8**.
5. Se è necessaria una regolazione, allentate la leva di bloccaggio taglio inclinato **13**, allentate successivamente il dado di arresto **21 Fig. 4** e ruotate la vite di regolazione, con la lama a 90°, fino a che la testa della vite sia in contatto con la parte interna del pezzo zigrinato. Stringete in seguito il dado di bloccaggio **21** e fate un ricontrollo.
6. Quando siete certi che la lama sia a 90° rispetto al piano di lavoro, allentate la vite del puntatore **23 Fig. 7** e regolate il segno di riferimento, allineandolo con il segno 0° della scala graduata.
7. Per controllare l'angolo di 45°, allentate la leva di bloccaggio taglio inclinato **13** e spostate la testa verso sinistra, poi stringete la leva di bloccaggio.
8. Con l'aiuto di una squadra a 45° **b Fig. 8**, controllate che la lama **5** sia a 45° rispetto al piano di lavoro **8**.
9. Se è necessaria una regolazione, allentate la leva di bloccaggio **13**. Allentate successivamente il dado di bloccaggio **22 Fig. 4** e ruotate la vite di regolazione fino a che la testa della vite sia in contatto con l'interno del pezzo zigrinato con la lama a 45° rispetto al piano di lavoro. Stringete in seguito il dado di arresto **22**.
10. Questi fermi meccanici vi permettono di posizionare rapidamente la lama negli angoli obliqui più utili, 90 e 45 gradi.

ROTAZIONE DEL PIANO DI LAVORO PER IL TAGLIO ANGOLATO

1. La vostra segatrice circolare radiale vi permette di tagliare da 0° fino a 45° verso destra o verso sinistra. Ruotate semplicemente il piano di lavoro **8** dopo esservi assicurati che la manopola di bloccaggio del piano di lavoro **10** sia allentata, e spostate il piano **8** sull'angolo desiderato.
2. La segatrice circolare radiale è dotata di arresti a sfere a 90° e a 15; 22,5; 31,62; e 45° verso destra e verso sinistra per il taglio angolato. Potete sentire questi arresti facendo ruotare il piano di lavoro. N.B.: gli arresti a 31,62° verso destra e verso sinistra sono utilizzati per tagliare le cornici. La targa graduata permette le regolazioni sugli angoli intermedi.

BLOCCAGGIO DEL PIANO DI LAVORO

Nel caso di tagli ad angoli intermedi si deve bloccare il piano di lavoro, stringendo il pomolo **A** illustrato nella figura a lato.

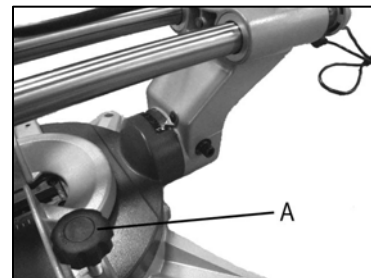

UTILIZZO DEL LASER



ATTENZIONE!

Prima di effettuare qualsiasi operazione di regolazione, manutenzione, pulizia, cambio lama sulla sega assicuratevi che questa sia spenta e scollegata da qualsiasi fonte di corrente. Durante la regolazione del tratto di taglio, non guardate il raggio, o il suo riflesso. Spegnete il laser quando rimane inutilizzato.

Il laser permette di visualizzare il tratto di taglio della vostra lama direttamente sul legno.

Per avviare il laser, premete l'interruttore situato sulla scatola nera **a Fig. 12** che si trova sul braccio superiore della macchina.

Per arrestare il laser, premete sempre sullo stesso interruttore.

Il laser è alimentato da due pile rotonde di tipo AAA; per cambiare le pile aprite la scatola nera e sostituite le pile, rispettando la polarità.

Per regolare il vostro laser, scollegate la macchina. Le due viti situate sotto la scatola nera vi permettono di spostare il raggio laser e di centrarlo rispetto al taglio.

AVVIO E ARRESTO DELLA SEGATRICE

1. Per avviare la macchina, premete il pulsante di marcia **3 Fig. 1**. Per fermare la macchina, lasciate il pulsante di marcia **3**.
2. Premete sulla leva di sblocco **1 Fig. 2** per sganciare il carter mobile e abbassare il gruppo lama per effettuare il taglio.



ATTENZIONE!

La zona del piano di lavoro interessata al taglio è una zona pericolosa. Non posizionate mai le vostre mani all'interno di questa zona quando la lama è in movimento.

REGOLAZIONE DELLA TESTA PER IL TAGLIO INCLINATO

1. La testa di taglio della vostra sega radiale può essere inclinata per tagliare qualsiasi angolo da 0 a 45°. Allentate la leva di bloccaggio obliqua **13**, inclinate la testa di taglio all'angolo desiderato e stringete la leva di bloccaggio **13**.
2. Le due posizioni estreme a 0 e 45° hanno dei fermi meccanici di riscontro, mentre in tutte le altre si deve scegliere l'angolo, tralasciando l'indice fisso con la targa graduata. Le manovre da fare sono: allentare la leva di bloccaggio, inclinare la testa all'angolo desiderato e riboccare la leva.

TAGLIO

MODALITA' OPERATIVE



ATTENZIONE!

Prima di cominciare a tagliare con la vostra sega, assicuratevi che quest'ultima sia stata correttamente assemblata e regolata. Assicuratevi di aver ben letto e compreso tutte le istruzioni di sicurezza contenute in questo manuale di istruzioni.

1. Selezionate e bloccate l'angolo desiderato per il taglio inclinato.
2. Selezionate e bloccate l'angolo desiderato per il taglio angolato.
3. Assicuratevi che le dimensioni del pezzo da lavorare siano compatibili con le capacità della sega.
4. Fissate saldamente il pezzo da lavorare alla sega utilizzando la morsa **19 Fig. 3**.
5. Sostenete adeguatamente i pezzi grandi .
6. Controllate che le vostre mani siano lontane dal percorso della lama **5**.
7. Premete la levetta di avviamento della sega **3** e lasciate che la lama raggiunga la sua velocità massima.
8. Fate funzionare la protezione della lama **6** utilizzando la leva **1**.
9. Abbassate lentamente il braccio di taglio sul pezzo da lavorare tenendo solidamente l'impugnatura di salita/discesa della testa della sega **2** e tagliate.
10. Non forzate la lama. Potrete effettuare un lavoro più efficace e preciso se la utilizzate alla velocità per la quale è stata realizzata.
11. Quando avete terminato il taglio, rilasciate la levetta di avviamento della sega **3** e lasciate che la lama **5** si fermi da sola prima di rialzare il braccio di taglio **2**.
12. La protezione inferiore della lama **6** si bloccherà automaticamente.

BLOCCAGGIO DEL CARRELLO DELLA TESTA DI TAGLIO

Le guide delle barre di spostamento radiale della testa di taglio possono essere bloccate in modo da utilizzare la segatrice come una segatrice circolare convenzionale (utilizzo della sega come sega oscillante invece che sega scorrevole, radiale), stringendo il pomolo di bloccaggio **14 Fig. 2**. Quando la segatrice viene utilizzata come troncatrice non scorrevole, la testa di taglio deve trovarsi in posizione arretrata, a fine corsa, prima di bloccarla.

TAGLIO CON LO SPOSTAMENTO RADIALE

AVVERTENZA: Il taglio radiale conviene farlo spingendo sempre la sega verso il retro, contro la guida di appoggio e allontanando la lama dall'operatore. Di seguito la procedura per utilizzare correttamente vostra sega circolare radiale:

1. Posizionate il pezzo da lavorare sul piano di lavoro **8** e contro la guida **7**. Tenete l'impugnatura **2** del braccio di taglio ma non avviate la sega.
2. Tirate il braccio di taglio verso di voi, sempre con la lama in alto. Arrivati a fine corsa azionate l'interruttore per fare partire la lama.
3. Premete sulla leva di sbloccaggio del carter e abbassate il braccio di taglio, iniziando a tagliare il legno.
4. Arrivati con la lama al punto più basso, spingete il braccio di taglio in avanti, verso la guida e allontanando la lama da voi, per il completamento del taglio.
5. Rilasciate la levetta **3** e lasciate il braccio di taglio in posizione bassa fino a che la lama **5** si fermi completamente.
6. Dopo aver arrestato la lama, rialzate il braccio di taglio in posizione alta.

TAGLIO SENZA SPOSTAMENTO RADIALE

Quando si devono tagliare materiali sufficientemente stretti non è necessario usare lo spostamento radiale della lama, ma conviene utilizzare la sega come una normale troncatrice con la testa oscillante, dove il taglio, con il legno in appoggio, viene fatto abbassando solo il gruppo lama.

Per usare la sega in questo modo si deve spostare il braccio scorrevole completamente all'indietro e poi bloccare il pomello 14 **Fig. 2**. La sequenza operativa diventa:

1. Spostate il braccio all'indietro e bloccate il pomolo 14 di **Fig. 2**.
2. Posizionate il pezzo da lavorare sul piano di lavoro 8 e contro la guida 7.
3. Azionate l'interruttore e, quando la lama raggiunge il suo regime normale, premete sulla leva di sbloccaggio del carter; abbassate il braccio di taglio ed effettuate il taglio del legno.
4. Terminato il taglio, rilasciate l'interruttore e, quando la lama si ferma, alzate la testa della sega.

SOSTITUZIONE DELLA LAMA

AVVERTENZA: Utilizzate solamente delle lama previste per il taglio trasversale. Quando utilizzate delle lame con placchette di carburo, assicuratevi che abbiano un angolo di taglio nullo o negativo. Non utilizzate delle lame con denti profondi in quanto possono piegarsi e entrare in contatto con la protezione della lama.

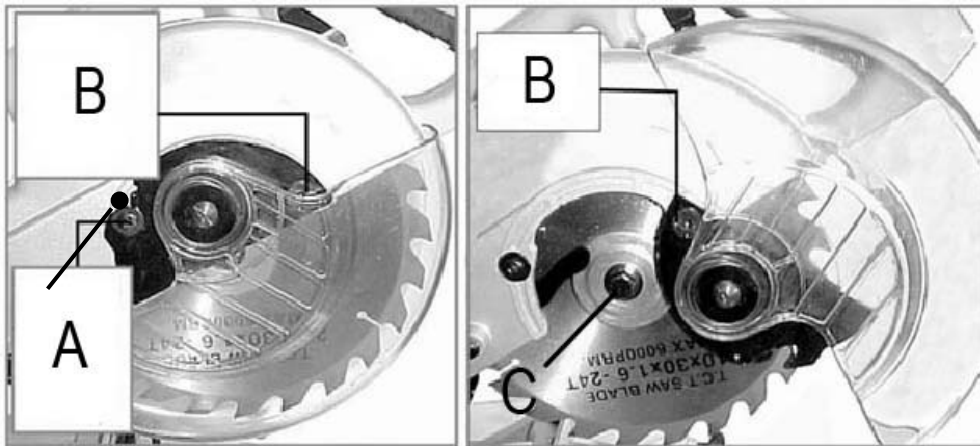

1. Scollegate la sega.
2. Togliete le viti di arresto **A** del supporto del carter in plastica della lama. (vedere figure sopra). Allentate anche la vite **B** per permettere la rotazione del carter.
3. Ruotate il carter in plastica della lama **6** in posizione alta, come illustrato nelle figure sopra.
4. Svitare la vite di fissaggio della lama **C** ruotandola in senso orario tenendo premuto il dispositivo di bloccaggio dell'albero **17 Fig.11**, per impedire alla lama **5** di ruotare. Levate successivamente la flangia esterna, la lama. Poi levate la flangia interna e la rondella solo per pulirle.
5. Assicuratevi che le superfici interne delle flange interne ed esterne siano pulite e prive di sostanze estranee.
6. Assicuratevi che la flangia interna si trovi ben posizionata sull'albero.
7. Montate la nuova lama assicurandovi che i denti siano orientati verso il basso, poi la flangia esterna e la vite. Ruotate la vite dell'albero **C** verso sinistra per chiuderla, tenendo premuto il dispositivo di bloccaggio **17 Fig. 11** dell'albero per impedirle di ruotare. Assicuratevi che le flange e lama siano ben posizionate.
8. Ruotate il supporto del carter in plastica della protezione della lama fino a che il gancio di supporto del carter si inserisca sotto la vite poi stringete le 2 viti **A** (smontate al passo 2) e **B** (allentata al passo 2).
9. Fate ruotare la lama a mano per verificare che non ci siano problemi, poi azionate l'interruttore per un

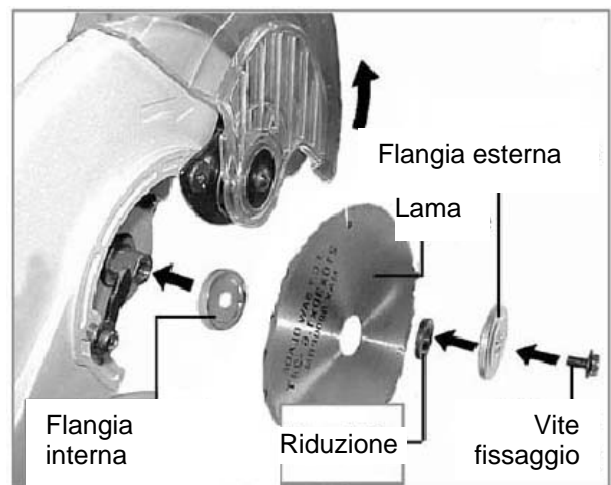

istante per verificare ulteriormente che la lama non tocchi parti della sega e che non ci siano vibrazioni dovute ad un errato montaggio.



ATTENZIONE!

È obbligatorio utilizzare delle lame dello stesso spessore della lama originale in modo che la flangia esterna sia perfettamente bloccata sull'asse della macchina durante il rimontaggio.

MANUTENZIONE

AVVERTENZA: *Spegnete l'interruttore e scollegate la sega dalla corrente, togliendo la spina del cavo dalla presa di corrente prima di qualsiasi regolazione, riparazione, manutenzione o sostituzione della lama.*

Qualsiasi danneggiamento delle protezioni, o anomalia riscontrata nel funzionamento o nel corso del controllo della sega deve essere riparato immediatamente da personale qualificato per quel tipo di intervento.

Prima di ogni utilizzo verificate che le protezioni e le sicurezze siano perfettamente efficienti e al termine del lavoro fare una pulizia generale della macchina, eliminando polvere e segatura.

Nel caso di un uso intensivo della troncatrice, le verifiche periodiche potrebbero essere:

1- Quotidianamente

Aspirare la segatura che potrebbe accumularsi sulla macchina e pulire le aperture di ventilazione del motore.

Svuotare, in caso di utilizzo, il sacchetto per la polvere e pulirlo.

Mantenere la protezione della lama sempre perfettamente scorrevole.

Mantenere scorrevole la salita-discesa del gruppo lama e lo spostamento radiale.

2. Settimanalmente

Verificare il tempo di fermata della lama; se superiore a 10 secondi portare ad un centro assistenza.

3. Mensilmente

Verificare la rumorosità del motore e il consumo delle spazzole (Fig. 30).

Verificare l'integrità del cavo di alimentazione.

CONTROLLO E SOSTITUZIONE DELLE SPAZZOLE

ATTENZIONE: Prima di controllare le spazzole, scollegate l'utensile.

La durata di vita delle spazzole varia. Dipende dal carico di lavoro che viene imposto al motore. Controllate le spazzole dopo le prime 50 ore di utilizzo se l'utensile è nuovo o dopo la posa di un nuovo gruppo di spazzole.

Dopo il primo controllo, devono essere controllate ogni 10 ore di utilizzo fino al momento in cui è necessario sostituirle.

I porta-spazzole (vedere figura a lato) sono situati su ogni lato del motore. Sostituite le due spazzole quando il carbone di una spazzola è usurato e non è lungo più di 5 mm, o se una molla o un filo è bruciato o danneggiato. Se le spazzole sono ancor utilizzabili dopo l'ispezione, rimontatele nella posizione originaria.



ANOMALIE DI FUNZIONAMENTO

La sega non parte:

- Mancanza di corrente nella presa in cui è inserito il cavo di alimentazione
- Cavo di alimentazione difettoso
- Motore in avaria o spazzole da sostituire

Vibrazioni sulla macchina:

- Lama fissata male

Il legno si annerisce durante il taglio:

- Utensile non adeguatamente affilato

Usura rapida degli utensili:

- Utensile non adeguatamente affilato
- Legno sporco (cemento, sabbia, ecc.)

Funzionamento anomalo del motore:

(Riscaldamento eccessivo, scintillio alle spazzole esagerato con accentuazione del rumore)

- Possibile avaria del motore; fare controllare da un elettricista
- Spazzole del motore da sostituire

La lama in lavoro si ferma:

- Sovraccarico (avanzamento troppo forte, utensile non affilato)

ASSISTENZA

Tutti gli utensili e accessori Fox sono costruiti e controllati utilizzando le più moderne e sicure tecniche produttive. Se nonostante queste attenzioni un utensile dovesse guastarsi la riparazione deve essere fatta da un centro riparazioni autorizzato Femi.

L'elenco dei centri assistenza è reperibile presso i vari punti vendita o telefonando a 051/6946469 o inviando una richiesta all' indirizzo di posta elettronica info@fox-machines.com.

INDEX

SAFETY INSTRUCTIONS	26
GENERAL SAFETY INSTRUCTIONS	27
SPECIFIC SAFETY INSTRUCTIONS FOR MITRE SAWS	29
SAFETY INSTRUCTIONS FOR THE LASER POINTING DEVICE	30
ENVIRONMENTAL PROTECTION	31
INFORMATION FOR USERS	31
SYMBOLS	32
ELECTRICAL CONNECTION	33
ELECTRICAL CONNECTIONS	33
EXTENSION CABLES.....	33
RECOMMENDED USE	34
TECHNICAL SPECIFICATIONS	34
NOISE CONDITIONS	35
REMOVAL OF PACKAGE	35
RADIAL MITRE SAW PHOTOS	36
DESCRIPTION OF THE PARTS OF THE MACHINE	39
ASSEMBLY	39
RELEASING THE HEAD OF THE MITRE SAW.....	39
ASSEMBLY OF THE WORKBENCH'S EXTENSIONS	39
ASSEMBLY OF THE DUST BAG	40
FUNCTIONING OF TABLE'S ROTATION AND LOCKING LEVER.....	40
FIXING THE MITRE SAW TO A SURFACE.....	40
ASSEMBLY OF MITRE SAW'S VERTICAL CLAMP.....	40
FUNCTIONING OF THE VERTICAL CLAMP	40
ADJUSTMENTS	41
CUTTING DEPTH ADJUSTMENT	41
CUTTING ANGLE ADJUSTMENT	42
WORKBENCH INCLINATION FOR ANGLE CUT	43
WORKBENCH LOCKING.....	43
USE OF THE LASER POINTING DEVICE.....	43
STARTING AND STOPPING THE RADIAL MITRE SAW	43
CUTTING	44
OPERATIONAL PROCEDURES.....	44
FASTENING OF THE SLOTS GUIDE OF THE HEAD	44
CUTTING WITH RADIAL MOVEMENT	44
CUTTING WITHOUR RADIAL MOVEMENT	45
SAW BLADE'S REPLACEMENT	45
MAINTENANCE	46
CHECK AND REPLACEMENT OF CARBON BRUSHES	46
MALFUNCTIONS	47
AFTER SALES SERVICE	47

SAFETY INSTRUCTIONS

CAUTION:

Besides following the instructions mentioned in this manual, when using electric equipment you must always observe all safety precautions to prevent risk of fire, electric shock and personal injury.

Read this instruction manual before use and keep it carefully.

Working with an electric machine can be dangerous if you do not follow suitable safety measures. As for any electric machine with moving parts, the use of a tool entails some risks. If you use the machine as prescribed in this manual, you pay careful attention to the work you are doing, you observe the regulations and you use the suitable personal devices of protection, you can reduce the probability of risk. The possible remaining risks are related to:

- 1 – direct or in direct contacts with electrical shock
- 2 – injuries due to contact with moving parts
- 3 – injuries due to contact with angular parts
- 4 – injuries due to the ejection of tool parts or of the material you are processing
- 5 – injuries due to noise
- 6 – injuries due to dust
- 7 – injuries due to the fact that the tool has been not assembled correctly

The probability of risk can be reduced by the machine safety equipment of the machines, as for example the protections, the blade case, the clamping, the stoppage and the personal protection devices as protective goggles, the dust mask, ear plugs, protective shoes and gloves. However, even the best protection devices cannot protect you from the risks due to lack of good sense and attention. Have always good sense and observe the necessary precautions. Carry out only the works that you consider safe. **DO NOT FORGET:** everyone is responsible for his safety.

This tool has been designed for specific purposes. We recommend you not to modify it or use it for purposes different from the ones for which it has been manufactured. If you have any doubts regarding specific applications, do not use the machine before having contacted us and received our instructions.

READ AND KEEP THIS MANUAL

GENERAL SAFETY INSTRUCTIONS

1. **Keep the work surface clean.** If the work area or surface is busy the probability of injuries is higher.
2. **Do not use** the machine in dangerous environment conditions. In order to prevent electric shock, **do not expose the machine** to rain and do not use it in a damp area. Keep the work area illuminated. **Do not use the machine** near gas or inflammable substances.
3. **Connect** the dust collection device. If the machine is provided with a dust collection device, make sure that this system is connected and correctly used.
4. **Keep** unknown persons and children away from the machine. All unknown persons and children must keep a safe distance from the work area.
5. **Protect yourself** from electric shock. Avoid any contact with earthing surfaces.
6. **Handle** the power supply cable with care. **Do not pull** the electric cable to disconnect it from the plug. Keep the electric cable away from heat, oil and sharp edges.
7. **Use** extension cables designed for outdoor use. When using the machine outdoors, use only extension cables suitable for outdoor use, having specific indications.
8. **Be vigilant.** Check carefully what you are doing, have good sense. Do not use the machine if you are tired.
9. **Do not use** the machine if you have taken medicines, alcohol, drugs.
10. **Avoid** accidental starts. Be sure that the switch is on the OFF position before inserting the plug into the socket.
11. **Wear appropriate clothing.** Do not wear loose-sleeved garments or pieces of jewellery which may get caught in the moving parts. For outdoor use we recommend non-slip shoes. Use headgear to cover hair if necessary.
12. **Use always personal protection devices:** wear protective goggles and masks in case dust or sawdust is produced. Wear ear muffs or plugs in noisy areas. Wear gloves when handling parts with sharp edges.
13. **Do not be off balance** over the machine. Always keep stand firmly.
14. **Ask** for advice to expert and qualified people if you are not familiar with using such a machine.
15. **Remove** the tools you do not use from the workbench. If you do not use the tools, you must arrange them in a dry area which is locked and away from the reach of children.
16. **Do not force** the machine. You can obtain better and safer results if you use the machine at the cutting pressure for which it has been designed.
17. **Use** the suitable tool. **Do not use** a small tool for an intensive job. For example, do not use a circular saw to cut branches or stumps.
18. **Block** the piece. If possible, use C-clamps or a holder to fix the piece. It is safer than using only your hands.

19. **Keep** the tools in perfect conditions. Keep the tools sharp and clean to obtain better and safer results. Follow the instructions to grease and change the accessories. Check regularly the electric cable and change it if it is damaged. Keep the handles and the handgrips dry, clean, unoiled and ungreased.
20. **Disconnect** the tool from electricity if you do not use it, before maintenance and change of the accessories or tools such as blades, drills, mills, etc.
21. **Remove** locking and adjustment wrenches from the workbench. Get used to check if the locking and adjustment wrenches have been removed before starting it.
22. **Check** the parts of the tool to verify that there are not any damages. Before using the machine, check if the safety devices or any other parts are damaged in order to be sure that it works properly and that it can accomplish the tasks for which it has been designed. Check that the moving parts are aligned, do not stop and are not broken. Check the assembly and any other condition that can influence the functioning of the machine. Any part or protection damaged must be repaired or changed from an authorised after sales centre. Do not use the machine if the switch does not work properly.
23. **Use** the machine, the tools and accessories in the way and for the purposes mentioned in this manual. Different uses and parts can cause possible risks for the operator.
24. **Get the machine repaired** by a qualified person. This electric tool is in compliance with local safety regulations. The machine must be repaired only by qualified people who use original spareparts, otherwise risks may arise for the operator.

SPECIFIC SAFETY INSTRUCTIONS FOR MITRE SAWS

1. **ALWAYS DISCONNECT** the mitre saw from the socket before replacing the saw blade and before any fixing, cleaning or maintenance work or any kind of intervention.
2. **DO NOT START** the mitre saw until it has been completely assembled and installed according to the instructions of this manual, until all the protection devices are assembled and working and all locking handles are correctly tighten.
3. **PLACE** the mitre saw on a plane and horizontal surface in order to avoid any dangerous oscillation and movements.
4. **ALWAYS** press the workpiece to the fence. Do not work freehand.
5. **ALWAYS** keep your hands away from saw blade's track. Do not go too near to the saw blade when cutting small pieces; it is preferable to use clamps.
6. **DO NOT PLACE** your hands behind or over the saw blade and avoid any uncomfortable positions with your hands and body.
7. **DO NOT** remove stuck wood pieces while the blade is turning. You can intervene after switching off the machine and having waited for the blade to stop rotating.
8. **LEAN** on a support the ends of big workpieces which come out sideways or behind the workbench.
9. **BE SURE** that workbench's extensions are locked before starting the machine.
10. **ALWAYS USE** the table saw in a well ventilated area. Often remove the sawdust. Carefully remove the sawdust that is inside the saw to avoid risk of fire.
11. **CHECK** that the saw blade is well sharpened, that it rotates freely and without any vibrations.
12. **DO NOT** use saw blades which are damaged or deformed or high speed blades in high alloy (as for example HSS).
13. **ONLY USE** saw blades recommended by the manufacturer, in compliance with EN 847-1 standard.
14. **ONLY USE** saw blades, which are suitable to the material to be cut and on which the marked speed is higher than the one of the machine. When changing the blade, check if external diameter and bore diameter are correct, that cutting width and blade body are not thinner than the riving knife width. Always transport the saw blade inside its case.
15. **ONLY USE** saw blades suitable for crosscut. Saw blades with hard metal plates must have a cutting angle which is negative or null. **DO NOT** use deep teeth saw blades since they can bend and get in touch with the saw blade protective cap.
16. **BEFORE ASSEMBLING** the saw blade and the flanges, be sure that they are clean and that the lock screw is well tightened.
17. **USE** this table saw only to cut wood and similar materials. Never cut ferrous materials.
18. **BE SURE** that the saw blade does not touch the workpiece before starting cutting.

19. **LET** the motor reach its maximum range of speed before starting to cut.
20. **BE SURE** that the saw blade is completely still before moving or locking the piece to be cut, changing the angle at which the piece is placed or changing saw blade's angle.
21. **CHECK** that the guide system of the cut-off saw is locked when you do not desire to use the radial movement.
22. **USE** the radial movement by pushing the saw blade towards the fence and then, after having blocked the piece against the fence, pull the head towards yourself, lower the saw blade on the piece to be cut and push the head forward to finish cutting.
23. **OFTEN CHECK** if the supply cable is damaged, and in this case get it repaired by an authorised after sales centre. Often check the extension cord and change it if it is damaged.
24. **USE** ear protection devices and the dust mask.
25. **NEVER USE** thinners to clean the plastic pieces of the machine. Thinners can melt or damage the material. Only use a damp cloth for cleaning plastic workpieces.
26. **IMMEDIATELY STOP** the mitre saw and disconnect it from the power supply if you realize that a piece is damaged or faulty. Make the faulty piece repaired by an after sales service centre. Use only spareparts and accessories recommended by us.

SAFETY INSTRUCTIONS FOR THE LASER POINTING DEVICE

- Never look towards the laser pointing device.
- Do not direct the pointing device towards people or animals.
- Do not use the pointing device on very reflective surfaces. The reflected light is as dangerous as direct light.
- Get the pointing device repaired only by qualified technicians.
- Do not touch the pointing device's lens with hard objects.
- Clean the pointing device's lens with a soft and dry brush.
- If necessary, you must change the pointing device with one of the same kind.

ENVIRONMENTAL PROTECTION**INFORMATION FOR USERS**

In accordance with art. 13 of Legislative Decree 25th July 2005, no. 151 "Implementation of Directives 2002/95/EEC, 2002/96/EEC and 2003/108/EEC, relative to reducing the use of hazardous substances in electric and electronic appliances and the disposal of waste", please take note of the following:

- The crossed out wheelee bin symbol found on the appliance or the packaging indicates that the product must be disposed separately from ordinary household waste when it reaches the end of its working life.
- The user must consign the unwanted appliance to an authorised waste disposal centre for electric and electronic goods, or alternatively, hand it over to the relative dealer at the moment of purchasing a new appliance of the same type on a basis of a one to one ratio.
- Differentiated disposal to enable possible recycling or environmentally compatible elimination of the appliance, helps to limit undesirable effects on health and environment and promotes the reuse and/or recycling of the materials that compose the appliance.

WARNING!

In accordance with the relative legislation in force in the country of use, sanctions will be imposed on the user if the appliance is disposed of illegally.



SYMBOLS



Always wear protective goggles to avoid any spurts during the use of the machine.



Read and understand the instruction manual before use.



Always wear a dust mask if the operation produces dust.



Always wear ear protective devices which protect you from noise while using the machine.



Heavy package. Two persons must transport the machine.



Product in compliance with relative CE regulations.

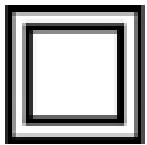

Double insulation. This symbol means that you cannot get at any element without using a tool. Tools which have this symbol have not any earthing protection systems.



Indicates that this machine is equipped with a laser pointing device (see par. SAFETY INSTRUCTIONS FOR THE POINTING DEVICE).

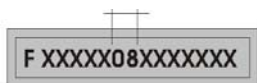

Serial number / year of production

ELECTRICAL CONNECTION

ELECTRICAL CONNECTIONS

Use 230 V 50 Hz alternate voltage equipped with a earthing conductor to supply your machine. Ensure that the power supply corresponds to this voltage, that it is protected by a differential and magnetothermal switch, and that the earthing system is efficient. If your machine does not work when connected to a socket, check carefully the power supply features.

EXTENSION CABLES

Only use three conductors extension cables, with a plug with two plugs and a earthing contact and sockets with two holes and a earth corresponding to the plug of the tool. When using an electric tool at a remarkable distance from the power supply, use an extension cable with sufficient dimensions to transport the current which the tool needs. If the extension cable has not the sufficient dimensions a voltage drop can occur, thus causing an overheating and a voltage loss. You can only use extension cables which are in compliance with CE standards.

Extension cable length: up to 15 m
Cable dimensions: 3 x 2,5 mm²

Before using any kind of extension cable, check that it has not bare wires and that the insulation is not cut or worn. Repair and change immediately it if it is damaged or worn.

**WARNING:**

Extension cables must be arranged away from the working area in order that they do not get in touch with the workpieces, the tool or other parts of the machine, thus creating possible risks.

**WARNING:**

KEEP THE TOOLS AND THE EQUIPMENT AT A SAFE DISTANCE FROM CHILDREN

RECOMMENDED USE

This tool has been designed for cross and radial cutting wood and similar materials.

With the saw blade in a vertical position the maximum cutting height is 65 mm and the maximum cutting width is 305 mm.

The head of the mitre saw can rotate from 0° to 45° both on the right and on the left for angle cutting.

The saw blade can be inclined at 45° on the left for inclined cutting.

The machine capacities are listed in the technical specifications table.

The machine is steady enough, however, it can be fixed to the ground.

TECHNICAL SPECIFICATIONS

Engine power:	1800 W S6 2,5/7,5 min
Voltage and frequency:	230 V - 50 Hz
Speed:	5000 min ⁻¹
Saw blade maximum dimensions:	254 x 30 x 2,8 mm (60 teeth)
Crosscut at 90°:	65 x 305 mm
Oblique cutting 45°:	65 x 215 mm
Inclined cutting 45°:	35 x 305 mm
Composed cutting:	35 x 215 mm
Left and right stops:	0° - 22,5° - 31,62° - 45°
Inclination stops:	0 and 45°
Net weight:	18 kg
Brut weight:	20 kg
Hand-arm vibration:	< 2,5 m/sec ²

NOISE CONDITIONS

The noise emitted, measured in conformity with the standards EN 3744 and EN 11201 is:

- Sound pressure level $L_{pA} = 91,9,2 \text{ dB(A)}$
- Sound power level $LWA = 104.9 \text{ dB(A)}$
- Uncertainty of measurement $K = 3 \text{ dB}$

We recommend you to use ear protection devices.

The sources of the noise of the saw are: the electric engine and its ventilation system, the blade and the material to be cut.

We advise you to control the engine, its ventilation system and the aspiration passages. As far as the saw blade is concerned, it is preferable to use silenced type of blades and to keep them in good conditions. We recommend to use the correct saw blade and to keep firmly the workpiece to be cut.

Noise levels are emission levels and do not necessarily indicate safe working conditions. Even if there is a connection between emission levels and exposure levels, the first ones cannot be used to determine safely if other precautions are necessary. The factors that can influence the actual exposure level of the operator include the exposure length, environment features and other sources of noise, as for example the number of machines and operations present. Besides, exposure levels can change from country to country. However, these instructions enable the user of the machine to better evaluate the dangers and risks.

REMOVAL OF PACKAGE

The package of the mitre saw includes:

- 1 – Mitre saw
- 2 – Dust collection pipe fitting
- 3 – Cut-off extensions (2 side extensions, 1 back extension)
- 4 – Vertical clamp
- 5 – Dust bag
- 6 – Maintenance wrenches

Remove the mitre saw and all the parts from the packaging, check if there are any missing or damaged parts.

If you find any faulty or damaged parts do not use them in order not to endanger the efficiency and the safety of the machine. To change faulty parts consult an after sales centre.

To make the table saw perfectly work you must assemble the various parts, for which you can find a detailed explanation later on.

RADIAL MITRE SAW PHOTOS

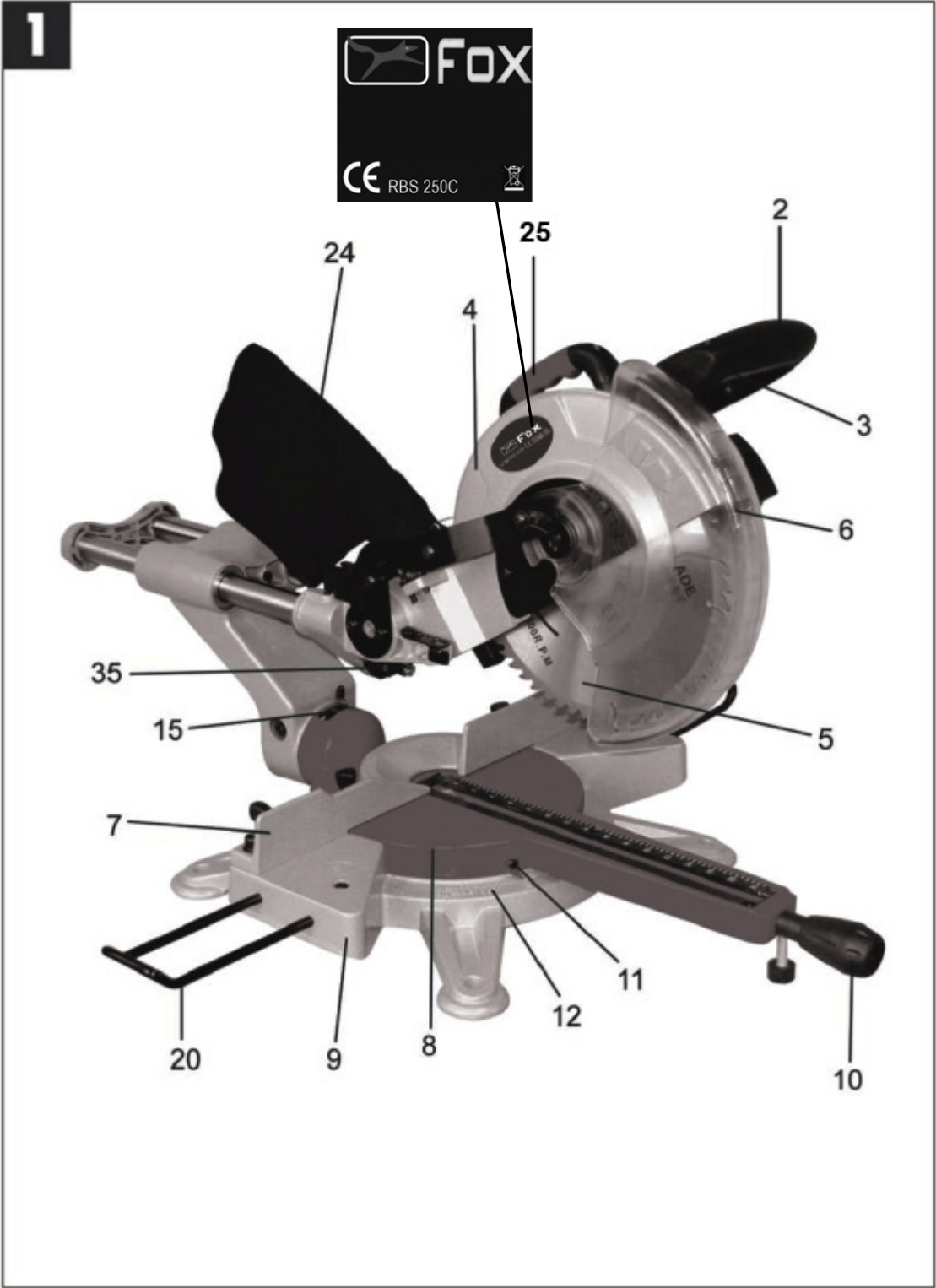

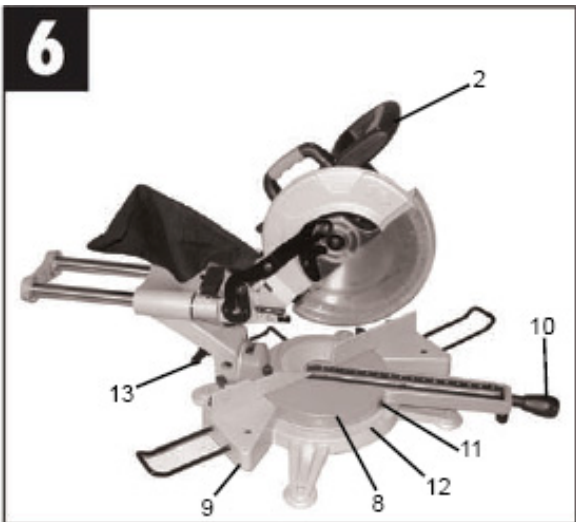
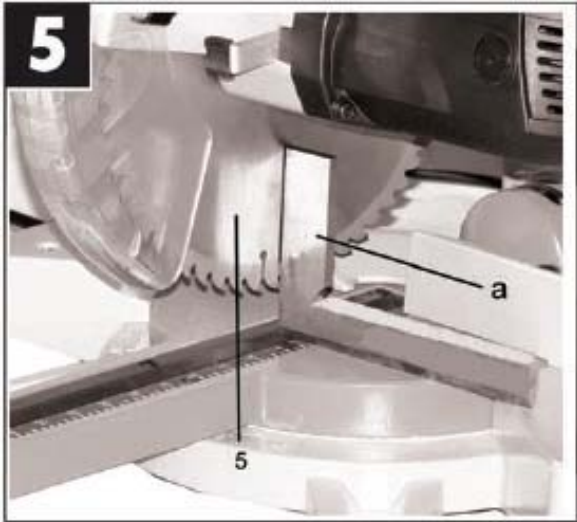
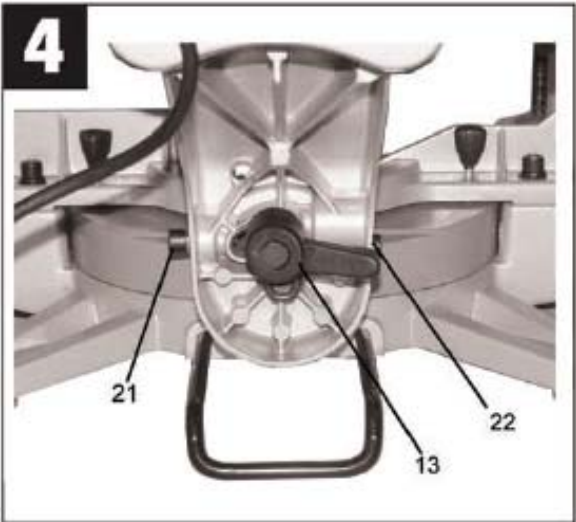
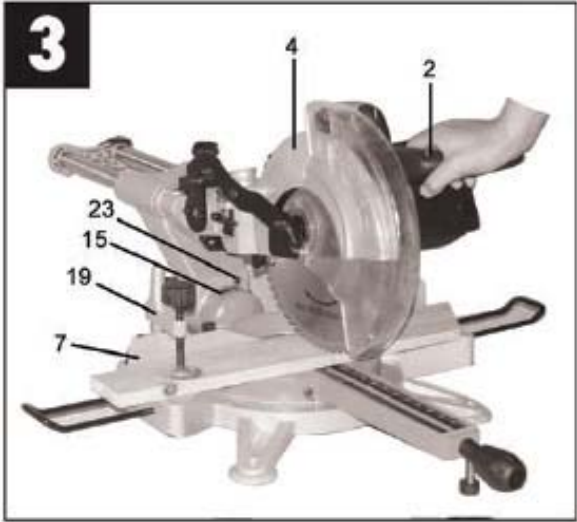
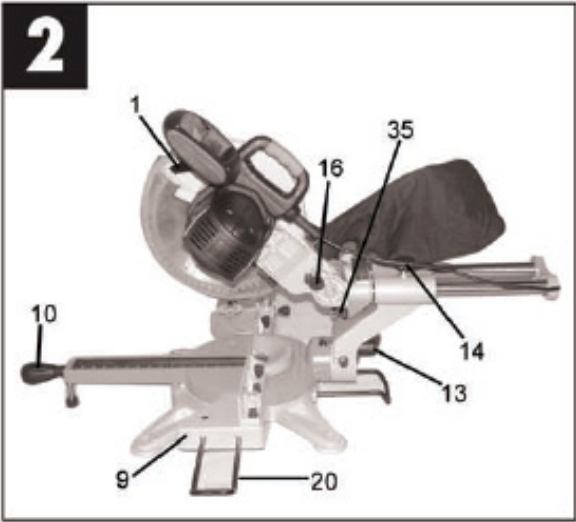

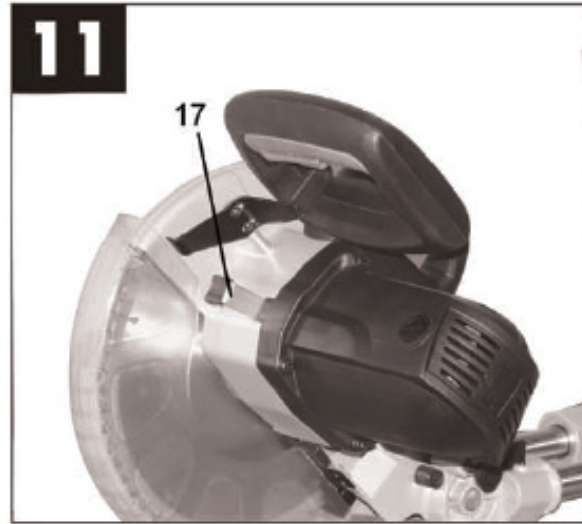
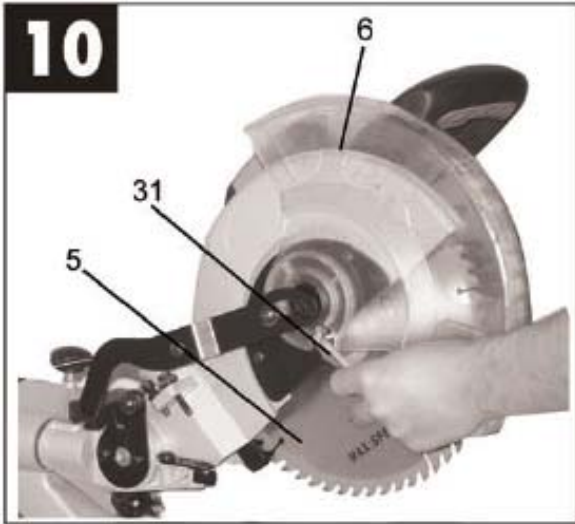
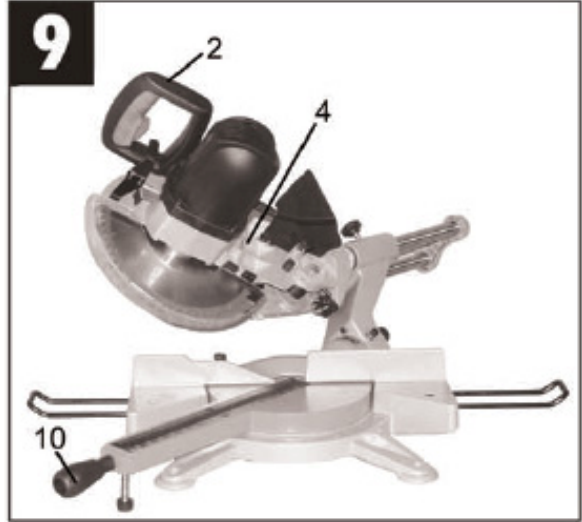
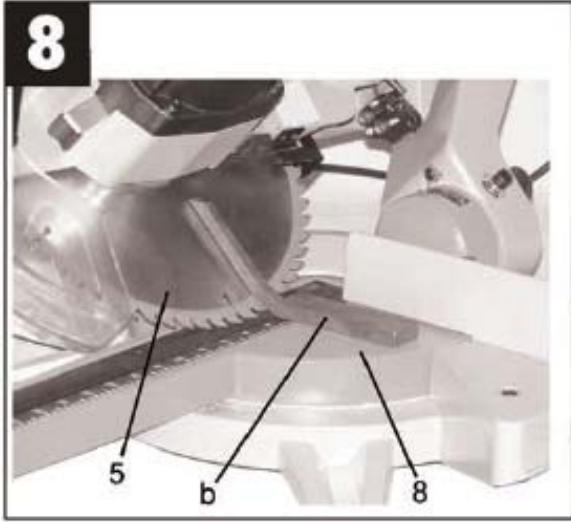

DESCRIPTION OF THE PARTS OF THE MACHINE

- | | |
|--|---|
| 1. Release lever of the lower protective cap | 14. Knurled knob for locking the radial bars |
| 2. Handle for lowering/lifting the head of the mitre saw | 15. Graduated scale of inclined cutting angle |
| 3. Start lever of the mitre saw | 16. Locking button of the head |
| 4. Saw blade upper protective cap | 17. Locking lever of the axle |
| 5. Saw blade | 19. Vertical clamp |
| 6. Moving lower protective cap of the saw blade | 20. Workbench's extensions |
| 7. Fence | 21. Adjust screw of the inclination stop at 90° |
| 8. Rotating base of the mitre saw | 22. Adjust screw of the inclination stop at 45° |
| 9. Fixed base of the mitre saw | 23. Angle pointer |
| 10. Handle for the rotation of the base for angle cut | 24. Dust bag |
| 11. Angle indicator for inclined cutting | 25. Transport handle of the mitre saw |
| 12. Graduated plate | 31. Wrench for the replacement of the saw blade |
| 13. Lever for locking the head of the mitre saw | 35. Saw blade laser pointing device |

ASSEMBLY



CAUTION!

Be sure that the mitre saw is switched off and disconnected from any current source before assembly or any kind of adjustment.

RELEASING THE HEAD OF THE MITRE SAW

1. Lightly lower the head and keep it in this position.
2. Pull the locking button of the head **16 Fig. 2**.
3. Lift the head so that it is in its position and ready for working.

To lock the head in a low position, proceed as specified:

1. Push the locking lever **1 Fig. 2**.
2. Lower the head.
3. Put the locking button of the head **16 Fig. 2** in its initial position by pushing it.

ASSEMBLY OF THE WORKBENCH'S EXTENSIONS

The mitre saw is provided with two extensions **20 Fig. 1** that can support big workpieces. The extensions can be assembled on both sides of the mitre saw, according to the dimensions of the workpiece.

1. Place the extension in the holes of the mitre saw's base **9 Fig. 1**.
2. Tighten the lock screw of the extensions to lock them.

ASSEMBLY OF THE DUST BAG

1. Insert the dust bag **24 Fig. 1** in the pipe fitting of the dust that is located in the upper side of the head.
2. To better the dust exhaustion it is necessary to connect a dust collector instead of using the dust bag.

NOTE: Regularly empty the bag in order to avoid a loss of efficiency. The bag has a sliding shutter that make this operation easier, the dust bag must be rinsed with hot water and dried before use.

FUNCTIONING OF TABLE'S ROTATION AND LOCKING LEVER

1. The lever **10 Fig. 1** has two functions: it allows to move the workbench on the left or on the right and to block the workbench in the desired angle for oblique cutting.
2. To release the workbench, turn the handle anti-clockwise. This way you can move the workbench to the desired angle. To block the base rotate the handle clockwise.

FIXING THE MITRE SAW TO A SURFACE

Before use, the mitre saw must be firmly fixed to a levelled surface.

1. In the ends of the base of the mitre saw there are four holes for fixing it to a bench or a surface (see **Fig. 1**).
2. If the mitre saw must be often moved, assemble it on a plywood base which should be wide 20 mm at least. This way you can fix it with screw clamps to any surface.

ASSEMBLY OF MITRE SAW'S VERTICAL CLAMP

1. The clamp can be assembled on the left or on the right of the saw blade and can be adjusted according to the workpiece.
2. Do not use the mitre saw before blocking the workpiece.
3. Be sure that the screws of the clamp are firmly tightened.
4. Insert the rod of the clamp downwards in the hole of machine's base and lock it by closing the locking button.
5. To adjust the clamp and make it work correctly, see following paragraph "Functioning of the vertical clamp".



FUNCTIONING OF THE VERTICAL CLAMP

1. The height of the clamp can be adjusted by loosening the locking button and by making the clamp slide upwards and downwards. After adjusting the height of the clamp, tighten the locking button.
2. During functioning, place the clamp until the lower part of the slipper get in contact with the upper part of the workpiece.
3. To press the workpiece against the workbench, screw the knob until the workpiece is blocked. After finishing cutting, loosen the locking button in order to make the workpiece slide or remove it.

MOVING THE MITRE SAW

1. During the transport of the mitre saw, be sure that the head is in a low position.
2. The blocking handle of the workbench, the inclination locking lever and the locking screw of the mitre saw extensions must be correctly blocked.
3. Use the transport handle **25 Fig. 1** to lift the mitre saw. Do not lift it from the start handle **2 Fig. 1**.

ADJUSTMENTS



CAUTION!

Before carrying out any adjustment or maintenance task and before cleaning the machine or replacing the blade, be sure that it is off and disconnected from any current source.

After carrying out all the adjustments, be sure that all wrenches and tools are away from the machine, and that all screws, bolts and locking devices are correctly blocked.

Do not use the mitre saw before having followed these procedures.

While carrying out these adjustments, check that all parts of the mitre saw correctly work and are in good conditions.

Every damage or broken part must be replaced by a qualified person before use.

CUTTING DEPTH ADJUSTMENT

The maximum cutting depth of the saw blade must be adjusted in order to prevent the saw blade from spoiling by getting in contact with the base.

1. Put the head in its lowest position and keep it in this position.
2. Block the inclination locking lever at 0°.
3. Tighten the workbench's locking handle **10 Fig. 1** and the lock screw **14 Fig. 2** of the radial bars that move the mitre saw.
4. Make the saw blade turn by hand to ensure that it rotates without obstacles.

A. Adjustment of the depth stop of the saw blade

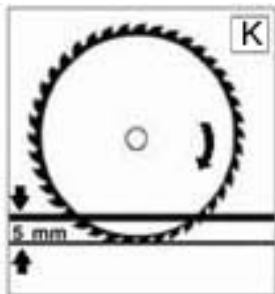

1. Cutting depth is correct when the saw blade is 5 mm under the bench inlay (**Fig. K**).
2. If the saw blade is not in the correct position, adjust it as specified in this paragraph:
3. Tighten the lock screw and turn the adjustment screw of saw blade's depth **D** until the saw blade is in the desired depth (**Fig. L**).

4. Tighten the adjust screw **D** if the saw blade must be raised.
5. Loosen the adjust screw **D** if you must lower the saw blade. When the saw blade is at its lowest cutting depth, tighten correctly the locking nut.

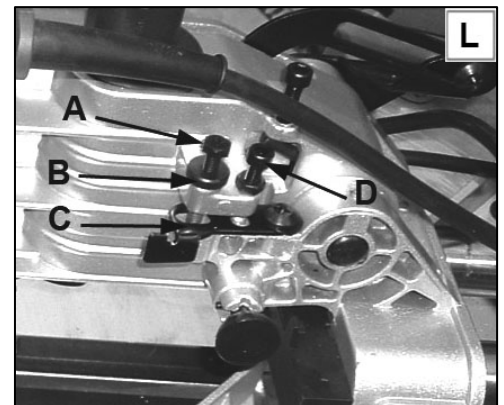

B. Adjustment of the moving stop for the groove

This mitre saw is provided with a moving stop to slot wood pieces.

To adjust this stop, pull the lever **C** to use the moving depth stop.

Groove depth can be adjusted by tightening or loosening the screw **A**.

1. To adjust groove depth, pull the lever **C** towards the exterior and lower the head of the machine in order that the screw **A** is blocked on the lever **C**.
2. Loosen the knurled knob **B** and rotate the screw **A** clockwise to lift the head or anti-clockwise to lower the head.
3. Tighten the knurled knob **B** after the adjustment.
4. To neutralize the groove stop, move the lever **C** in its initial position.

CUTTING ANGLE ADJUSTMENT

The machine is delivered with all adjustments carried out, however, the modalities of possible check and adjustment are the following ones.

CHECK AND ADJUSTMENT OF THE PERPENDICULARITY BETWEEN THE SURFACE AND THE SAW BLADE

1. Disconnect the mitre saw. Block the head in a low position and lightly loosen the workbench locking handle.
2. Move on the left and on the right the workbench, then block it at 0° by using the handle **10 Fig. 1**.
3. Check that the saw blade **Fig. 5** is at right angles with the fence by using a square (not provided) and by placing it horizontally with one of its sides placed on the fence and the other one against the saw blade.
4. If you must carry out any adjustments, proceed as specified below:
 - Loosen the locking bolts located on the fence **7 Fig. 1** by using an hexagonal wrench.
 - Adjust the position of the fence with the square, then tighten the fence's locking bolts **7**.

CHECK AND ADJUSTMENT OF THE PERPENDICULARITY BETWEEN THE WORKBENCH AND THE SAW BLADE AT 0° AND 45°

1. Disconnect the mitre saw. Block the head in a low position. Turn the workbench to 90° (see previous paragraph).
2. Loosen the inclination locking lever **13 Fig. 4** and move completely the head of the mitre saw on the right, with the saw blade in vertical position. Then tighten the locking lever **13**.
3. Place a square (not provided) vertically, with a side placed on the workbench and the other against the saw blade **5 Fig. 5**. Check that the saw blade **5** is at right angles with the workbench **8**.
4. If an adjustment is necessary, loosen the inclination locking lever **13**, then loosen the stop nut **21 Fig. 4** and turn the adjustment screw, while the blade is at 90°, until the head of the screw gets in contact with the internal side of the knurled piece. Then tighten the lock nut **21** and check it again.
5. When you are sure that the saw blade is at right angles with the workbench, loosen the screw of the pointer **23 Fig. 7** and adjust the reference sign by aligning it with the 0° sign of the graduated scale.
6. To check the 45° angle, loosen the inclination locking lever **13** and move the head on the left, then tighten the locking lever.
7. By using a 45° square **b Fig. 8**, check that the saw blade **5** is at 45° with the workbench **8**.
8. If an adjustment is necessary, loosen the locking lever **13**. Then loosen the lock nut **22 Fig. 4** and turn the adjustment screw until the head of the screw gets in contact with the internal side of the knurled piece with the saw blade at 45° with the workbench. Then tighten the stop nut **22**.
9. This mechanical stops allows you to rapidly place the blade at the most useful oblique angles, that is to say 90° and 45°.

WORKBENCH INCLINATION FOR ANGLE CUT

1. Your mitre saw allows you to cut from 0° to 45° on the left or on the right. You have only to turn the workbench **8** after ensuring that workbench's locking lever **10** is loosened, and move the workbench **8** on the desired angle.
2. Your radial mitre saw is provided with mechanical stops at 90°, at 15; 22,5; 31,62; and 45° on the right and on the left for angle cut. You can feel these stops by rotating the workbench. NOTICE: stops at 31,62° on the right and on the left are used to cut frames. The graduated plate allows the adjustments on intermediate angles.

WORKBENCH LOCKING

In case of cutting at intermediate angles you have to block the workbench, by tightening the knob **A** illustrated on the side.

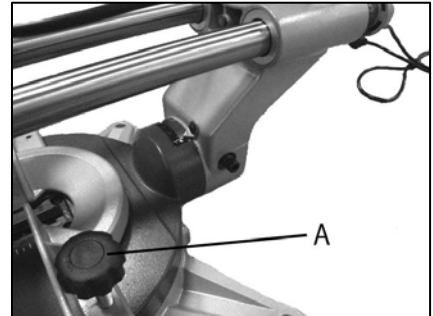

USE OF THE LASER POINTING DEVICE



CAUTION!

Before carrying out any adjustment or maintenance task and before cleaning the machine or replacing the blade, be sure that it is off and disconnected from any current source. During the adjustment of the cutting line, do not look at the beam or at its reflection. Switch off the laser if you do not use it.

The laser pointing device allows you to make the cutting line visible straight on the workpiece.

To start the laser, press the switch located on the black box **Fig. 12** that is on the upper arm of the machine.

To stop the laser pointing device, press the same switch.

The laser is fed by two AAA round batteries, open the black box to change them, while respecting the polarity.

To adjust the laser, disconnect the machine. The two screws located under the black box allows you to move the laser beam and to centre it on the cutting line.

STARTING AND STOPPING THE RADIAL MITRE SAW

1. To start the machine, press the switch **3 Fig. 1**. To stop the machine, release the switch **3**.
2. Press the release lever **1 Fig. 2** to unlock the moving protective cap and lower the saw blade to carry out the cutting.



CAUTION!

The workbench area where you carry out the cutting is a dangerous area. Never place your hands inside this area when the saw blade is moving.

ADJUSTMENT OF THE HEAD FOR ANGLE CUT

1. The head of your mitre saw can be inclined to cut at every angle from 0 to 45°. Loosen the oblique locking lever **13**, incline the head until you reach the desired angle and tighten the locking lever **13**.
2. The two extreme positions at 0 and 45° have mechanical stops, while for all the other positions you have to choose the angle and making the pointer correspond to the graduated plate. You have to loosen the locking lever, incline the head on the desired angle and block the lever again.

CUTTING

OPERATIONAL PROCEDURES



CAUTION!

After starting cutting with your mitre saw, ensure that it has been correctly assembled and adjusted. Be sure to have read and understood all safety instructions of this user manual.

1. Select and block the desired angle for inclined cutting.
2. Select and block the desired angle for angle cut.
3. Ensure that workpiece's dimensions are suitable to mitre saw's capacities.
4. Firmly fix the workpiece using the clamp **19 Fig. 3**.
5. Correctly support big pieces.
6. Check that your hands are away from saw blade's track **5**.
7. Push the starting lever of the mitre saw **3** and let the saw blade reach its maximum speed.
8. Make the protective cap **6** using the lever **1**.
9. Slowly lower the arm on the workpiece while firmly holding the handle for lowering and raising the head of the mitre saw **2** and cut.
10. Do not force the saw blade. You will be able to carry out a more effective and precise work if you use it at the speed for which it has been designed.
11. After finishing cutting, release the starting lever **3** and let the saw blade **5** stop before lifting the arm **2** again.
12. The blade lower protection **6** will automatically block.

FASTENING OF THE SLOTS GUIDE OF THE HEAD

The guides of the bars for the radial movement of the head can be blocked in order to use the radial mitre saw as a normal mitre saw (use of the saw as a swinging saw instead of radial sliding saw), by tightening the locking knob **14 Fig. 2**. When you use the mitre saw as a non sliding mitre saw, the head must be placed rearward, to its limit, before blocking it.

CUTTING WITH RADIAL MOVEMENT

CAUTION: *It is preferable that you carry out radial cutting always by pushing the mitre saw backwards, against the fence and moving it away from you. The procedure for correctly using your radial mitre saw is the following one:*

1. Place the workpiece on the workbench **8** and against the fence **7**. Hold the handle of the arm **2** but do not start the mitre saw.
2. Pull the arm towards you, while always keeping the saw blade high. When you get to the limit push the switch and start the saw blade.
3. Push the release lever of the protective cap, lower the arm while starting cutting the workpiece.
4. When the saw blade gets to the lowest point, push the arm forward, towards the fence and moving the saw blade away from you to complete the cutting.
5. Release the lever **3** and let the arm in a low position until the saw blade **5** completely stops.
6. After stopping the saw blade, lift the arm again.

CUTTING WITHOUT RADIAL MOVEMENT

When you have to cut workpieces that are thin enough it is not necessary to use the radial movement of the saw blade, but it is preferable to use the mitre saw as a normal mitre saw with swinging head, so that the cutting is carried out simply by lowering the saw blade.

To use the mitre saw this way you have to move the sliding arm completely to the back and then lock the knob 14 **Fig. 2**. The operational procedure is:

1. Move the arm backwards and lock the knob 14 **Fig. 2**.
2. Place the workpiece on the workbench 8 and against the fence 7.
3. Start the machine, and when the saw blade reaches its normal speed, push the release lever of the protective cap, lower the arm and cut the workpiece.
4. After finishing cutting, release the switch and when the saw blade stops lift mitre saw's head.

SAW BLADE'S REPLACEMENT

CAUTION: *only use saw blades suitable for crosscut. If you use carbide plate saw blades ensure that they have a negative or null cutting angle. Do not use deep teeth saw blades since they can bend and get in touch with the saw blade protective cap.*

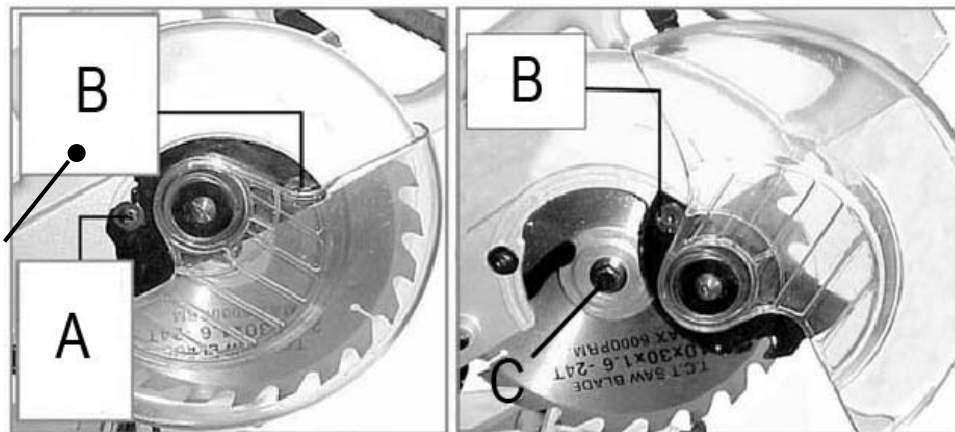

1. Disconnect the mitre saw.
2. Remove the lock screws **A** of the plastic support of the protective cap (see figures above). Loosen the screw **B** to allow the rotation of the protective cap.
3. Rotate the plastic protective cap **6** to its high position, as illustrated in the figures above.
4. Unscrew the lock screw of the saw blade **C** by rotating it clockwise while pushing the locking device of the axle **17 Fig.11**, to prevent the saw blade **5** from rotating. Then remove the external flange of the saw blade. Then remove the internal flange and the washer only to clean them.
5. Be sure that the internal surfaces of the internal and external flanges are clean and without any extraneous substance.
6. Be sure that the internal flange is well placed on the axle.
7. Assemble the new saw blade and be sure that the teeth point downwards, then assemble the external flange and the screw. Rotate the screw of the axle **C** to the left to lock it, while pushing the axle locking device **17 Fig. 11** to prevent it from rotating. Ensure that the flanges are well placed.
8. Rotate the support of the plastic protective cap until the protective cap supporting hook enters under the screw, then tighten the two screws **A** (which you have removed at point 2) and **B** (loosened at point 2).
9. Make the saw blade turn by hand in order to check there are not any problems, then start the machine for an instant to verify that the saw blade does not get in contact with any mitre saw's parts and that there are not any vibrations due to an incorrect assembly.

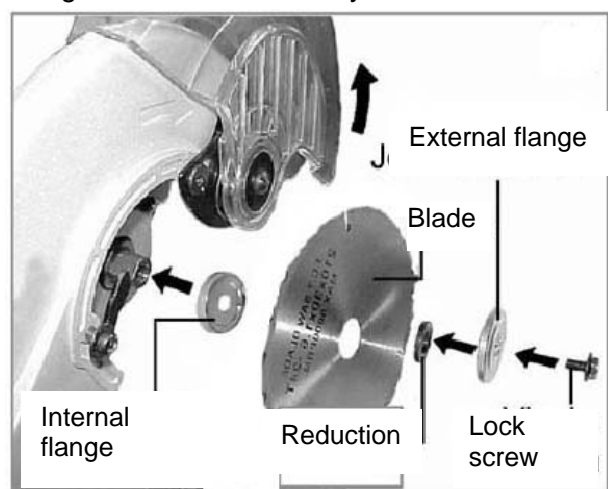

**CAUTION!**

It is forbidden to use any saw blade with a different width from the one of the original saw blade, in order that the external flange is perfectly blocked on the machine axle during re-assembly.

MAINTENANCE

**WARNING!**

Before carrying out any adjustment or maintenance task, ensure that the machine is switched off and that the plug is removed from the socket.

In case you find out any damage to the protection devices or irregularities while processing or checking the machine, you must get it repaired immediately by qualified persons. Before use check that the protection and safety devices are perfectly efficient. After carrying out the work, make a general cleaning of the machine by removing dust and chips.

In case of intensive use of the machine, you should periodically carry out some tasks:

1- Daily

Suck up the saw dust that can pile up inside the machine and clean the ventilation inlets of the engine.

In case of use, empty the dust bag and clean it

Be sure that the protective cap can slide freely.

Be sure that the saw blade can be raised, lowered and moved radially freely.

2. Weekly

Check the saw blade brake time, and if it is longer than 10 seconds take the machine to an after sales service.

3. Monthly

Check the noise of the engine and the consumption of the carbon brushes periodically (Fig. 30).

Check that the supply cable is not damaged

CHECK AND REPLACEMENT OF CARBON BRUSHES

CAUTION: Before checking the carbon brushes, disconnect the machine from the power supply.

The life of the carbon brushes can vary, and it depends on the motor working load. If the tool is new or after the replacement of the carbon brushes, check the carbon brushes after the first 50 hours of use. After the first check, you must control the carbon brushes every 10 hours of use until it is necessary to replace them.

The housing of the carbon brushes (see the figure on the side) are positioned on each side of the motor. Change both the carbon brushes if the carbon of one of the brushes is worn and it is smaller than 5 mm, or in case a spring or a wire is burnt or damaged. If the carbon brushes are still usable after the inspection, re-assemble them on their original position.



MALFUNCTIONS

The saw does not start:

- The electric current is missing in the socket to which the supply cable is connected.
- The supply cable is faulty
- The engine is damaged or the carbon brushes must be replaced

Machine vibrations:

- The blade is not fixed correctly

Wood darkens while cutting:

- The tool is not correctly sharpened

The tools wear rapidly:

- The tool is not correctly sharpened
- The wood is dirty (cement, sand, etc.)

The engine does not work properly:

(excessive heating, exaggerate twinkle of the carbon brushes and consequent noise accentuation)

- The engine may be damaged: get the machine checked by an electrician
- Carbon brushes must be replaced

Blade stops rotating:

- Surcharge (the speed is too high, the tool is not sharpened)

AFTER SALES SERVICE

All the tools and accessories FOX are made and checked by using the safest and most modern productive methods. However, if a tool get damaged, it must be repaired by an authorised after sales centre.

You can call the phone number 051/6946469 or by sending a request to the e-mail address info@fox-machines.com

INDICE

NORMAS DE SEGURIDAD PARA HERRAMIENTAS	50
NORMAS DE SEGURIDAD SUPLEMENTARIAS PARA LAS SIERRAS INGLETADORAS RADIALES	52
ESPECIFICACIONES	54
INFORMACIÓN SOBRE EL RUIDO	54
PROTECCIÓN DEL MEDIO AMBIENTE	55
INFORMACIÓN PARA USUARIOS	55
SIGNIFICADO DE LOS SÍMBOLOS	56
DESEMBALADO Y LIMPIEZA	57
CONEXIÓN DE LA SIERRA A LA CORRIENTE	57
CONEXIONES ELÉCTRICAS	57
CABLES ALARGADORES	57
CONEXIÓN ELÉCTRICA	57
INSTRUCCIONES DE LA TOMA A TIERRA	58
FIGURAS DE ILUSTRACIÓN	59
IDENTIFICACIÓN DE LA MÁQUINA	62
MONTAJE	63
FUNCIONAMIENTO DEL BRAZO DE CORTE	63
MONTAJE DE LAS EXTENSIONES DE MESA	63
MONTAJE DEL SACO PARA POLVO	64
FUNCIONAMIENTO DE LA EMPUÑADURA DE ROTACIÓN Y DE BLOQUEO DE LA MESA	64
FIJACIÓN DE LA SIERRA A UNA SUPERFICIE	64
MONTAJE DEL PRENSADOR DE LA SIERRA	64
FUNCIONAMIENTO DEL PRENSADOR	64
DESPLAZAMIENTO DE LA SIERRA	65
REGULACIONES	65
REGULACIÓN DE LA PROFUNDIDAD DE CORTE	65
ROTACIÓN DE LA MESA PARA CORTE EN INGLETE	67
REGULACIÓN DEL MECANISMO DE BLOQUEO DE LA MESA	67
UTILIZACIÓN DEL LÁSER	68
PUESTA EN MARCHA Y PARADA DE LA SIERRA	68
ZONA PELIGROSA DE LA MESA	68
INCLINACIÓN DE LA CABEZA PARA CORTE EN BISEL	68
PARA COMENZAR A CORTAR	69
BLOQUEO DE LAS GUÍAS DE LA CABEZA DE CORTE	69
TÉCNICA DE UTILIZACIÓN CORRECTA PARA CORTES USANDO DESPLAZAMIENTO RADIAL	69
UTILIZACIÓN DE LA SIERRA PARA CORTE LONGITUDINAL	70
MANTENIMIENTO Y CAMBIO DE LA LÁMINA	70
INSPECCIÓN Y SUSTITUCIÓN DE BUJÍAS	72
ASISTENCIA	72

**ATENCIÓN :**

- Lea atentamente el modo de empleo antes de poner la máquina en marcha.
- Esta herramienta responde a las prescripciones de seguridad en vigor para las máquinas eléctricas.
- Un uso incorrecto puede entrañar daños corporales y materiales. Las personas que no están familiarizadas con su uso no deben usar la máquina. Conserve cuidadosamente este manual.

NORMAS DE SEGURIDAD PARA HERRAMIENTAS

1. **Mantenga** limpia la zona de trabajo. Las zonas de trabajo y lugares con obstáculos favorecen las heridas.
2. **Evite** un entorno peligroso. **No exponga** las herramientas a la lluvia y no las utilice en ambientes húmedos o mojados. **Mantenga** la zona de trabajo bien despejada. **No utilice** la herramienta en presencia de gas o de líquidos inflamables.
3. **Protéjase** de las descargas eléctricas. Evite entrar en contacto con superficies conectadas a tierra.
4. **Mantenga** a visitantes y a niños alejados. Los niños y los visitantes deben mantenerse a una distancia segura de la zona de trabajo.
5. **Guarde** las herramientas que no utilice. Cuando las herramientas no sean utilizadas, deben guardarse en un lugar seco, cerrado, fuera del alcance de los niños.
6. **No fuerce** la herramienta. Hará mejor su trabajo y con más seguridad al ritmo para el cual ha sido concebida.
7. **Utilice** la herramienta adecuada. No fuerce una herramienta pequeña para hacer el trabajo de una herramienta de trabajo intensivo. Por ejemplo, no utilice una sierra circular para cortar ramas o troncos.
8. **Lleve** siempre una ropa apropiada. No use ropa amplia, ni joyas que puedan ser enganchadas por las piezas móviles. Los zapatos antideslizantes son particularmente recomendados para el trabajo en exterior. Lleve un medio de protección para el cabello largo.
9. **Siempre** ponga gafas de seguridad. Ponga igualmente una mascarilla si el trabajo levanta polvo.
10. **Conecte** el equipamiento de aspiración de polvo. Si se han previsto medios de recuperación de polvo, asegúrese de que estos dispositivos están bien conectados y que son correctamente utilizados.
11. **No** maltrate el cable. **Nunca** tire del cable para desconectarlo del enchufe. Mantenga el cable alejado del calor, el aceite y de aristas cortantes.
12. **Fije** la pieza. Utilice, siempre que sea posible, la agarraderas o la mordaza para sujetar la pieza. Es más seguro que servirse de las manos.
13. **No** se incline sobre la herramienta. Mantenga el equilibrio todo el tiempo.
14. **Mantenga** las herramientas en perfecto estado. Conserve las herramientas afiladas y limpias para obtener el mejor y más seguro rendimiento. **Siga las instrucciones** para lubricar y cambiar los accesorios. Verifique regularmente el cable y cámbielo si está dañado. Mantenga las empuñaduras secas, limpias y exentas de aceite y grasa.
15. **Desconectar** la herramienta mientras que no se utilice, antes del mantenimiento y durante el cambio de accesorios tales como láminas, fresas, brocas, etc...
16. **Retire** las llaves de ajuste y regulación. Acostúmbrese a verificar que las llaves de ajuste y regulación estén quitadas de la herramienta antes de ponerla en marcha.

17. **Evite** el arranque accidental. Asegúrese que el interruptor se encuentra en « PARADA » antes de conectar la herramienta.
18. **Use** cables alargadores previstos para exterior. Cuando la herramienta se use en exterior, use solo cables alargadores previstos para exteriores que incluyan indicaciones para tal efecto.
19. Permanezca atento. **Preste atención** a lo que hace, use el sentido común. No use la herramienta cuando esté fatigado.
20. **Compruebe** las piezas para detectar cualquier daño. Antes de continuar a usar la herramienta, compruebe todos los dispositivos de protección o cualquier otra pieza que pueda estar dañada a fin de asegurarse que funciona bien y efectúa el corte previsto. Verifique que las piezas móviles están bien alineadas, no se atascan ni están rotas. Verifique también el montaje o cualquier otra condición que puede afectar al funcionamiento. Cualquier pieza o protector dañado debe ser reparado o cambiado en un centro de servicio posventa autorizado. No utilice la herramienta si el interruptor no funciona correctamente.
21. **Advertencia** : El empleo de cualquier accesorio no recomendado en este manual puede suponer riesgo de heridas.
22. **Haga reparar** la herramienta por una persona competente. Esta herramienta eléctrica está fabricada según las exigencias pertinentes relativas a seguridad. Las reparaciones deben ser hechas por una persona cualificada utilizando piezas de recambio originales, de otro modo podrá ser muy peligroso para el usuario.
23. **Conserve estas instrucciones.**

NORMAS DE SEGURIDAD SUPLEMENTARIAS PARA LAS SIERRAS INGLETADORAS RADIALES

1. **Advertencia:** Use solo las láminas previstas para cortes transversales. Mientras use láminas de carburo, asegúrese que tienen un ángulo de corte nulo o negativo. **No** use láminas de dientes profundos puesto que pueden doblarse y entrar en contacto con el protector de lámina.
2. **Advertencia:** **No** utilice la sierra mientras no esté completamente ensamblada e instalada según las instrucciones.
3. Si no está familiarizado con el uso de las ingletadoras, pida consejos a su supervisor, a un instructor o a otra persona competente.
4. **Advertencia :** Cortar tirando de la sierra hacia el usuario puede ser peligroso, ésta podría saltar hacia arriba y hacia el usuario. Empuje siempre la sierra hacia atrás, alejándola de usuario, y hacia la guía cuando efectúe un corte utilizando el riel.
5. Cuando use la sierra como sierra ingletadora y cuando efectúe cortes en profundidad, **asegúrese** que el mecanismo de deslizamiento de la sierra está cerrado para evitar que ésta recule hacia el usuario.
6. **Esté atento** cuando repliegue o despliegue los pies de la sierra a no pellizcarse los dedos.
7. **Colocar** el soporte en una superficie plana y horizontal para evitar que la máquina se balancee o bascule.
8. **Asegúrese** que los alargadores están bien ajustados antes de hacer funcionar la herramienta.
9. **No se ponga** de pie en la mesa ni use las extensiones como escaleras o andamios.
10. **No superar** un peso de 20 kg por extensión.
11. **Advertencia:** **Nunca** coloque las manos en el interior de la zona designada como zona peligrosa mientras que funcione la herramienta.
12. **Siempre** mantenga la pieza bien afirmada contra la guía y la mesa. **NO** haga el trabajo a mano alzada.
13. **Importante :** Si la pieza cortada es tal que las manos deben encontrarse a menos de 10cm de la lámina de sierra, la pieza debe ser bloqueada sobre la mesa antes del corte.
14. **Vigile** que la lámina esté bien afilada, que gira libremente y sin vibración.
15. **Dejar** al motor llegar a su régimen máximo antes de comenzar el corte.
16. **Mantener** limpios y sin virutas los orificios de circulación de aire del motor.
17. **Siempre** asegurarse que todas las manillas de ajuste están ajustadas antes de comenzar el corte.
18. **Asegurarse** que la lámina y las pestañas están limpias y que el tornillo del árbol está bien sujeto.
19. **Use** solamente pestañas originales para la sierra.

20. **Nunca** use láminas de diámetro superior o inferior al recomendado. El diámetro recomendado láminas es de 240 a 250 mm. Nunca use láminas de espesor diferente al original ni de diámetro de calibre diferente de la lámina.
21. **Nunca** lubrifique la lámina mientras está girando.
22. **Verifique** siempre antes de su utilización que la lámina no esté resquebrajada o dañada. **Sustituya** inmediatamente cualquier lámina resquebrajada ou dañada.
23. **Use solo** láminas previstas para un funcionamiento a velocidad de al menos 6500 tr/min.
24. **Use solo** s láminas con un afilado de diámetro de 30 mm.
25. **Use** en todo momento el protector de lámina.
26. El protector de lámina inferior debe estar siempre en su lugar y funcionar correctamente.
27. **Siempre** tener las manos alejadas de la trayectoria de la lámina.
28. **Nunca** pasar las manos alrededor o por detrás de la lámina.
29. **Asegúrese** que la lámina no toca la pieza de corte antes de presionar sobre el interruptor.
31. **Importante** : Después del corte, soltar el interruptor y esperar a que la lámina se pare antes de poner de nuevo la sierra en posición alta.
32. El uso de los accesorios no recomendados por Delta France puede entrañar riesgos.
33. **Asegúrese** que la lámina está completamente parada antes de despalzar o ajustar la pieza para cortar, de cambiar el ángulo la pieza o de camibiar el ángulo de la lámina.
34. **Nunca** corte metales ferrosos o materiales de albañilería.
35. **Nunca** recorte pedazos pequeños.
36. Use medios de soporte adecuados en los lados de la mesas de la sierra mientras corte piezas largas.
37. **Nunca** use la ingletadora en un lugar donde haya gas o líquidos inflamables
38. **Nunca** use disolventes para limpiar las piezas plásticas. Los disolventes pueden disolver o dañar el material. Use solamente un paño húmedo para limpiar las piezas plásticas.
39. **Desconectar** la sierra antes de hacer el mantenimiento o el ajuste de la herramienta.
40. **Desconectar** la sierra de la alimentación eléctrica y limpiar la máquina después de su uso.
41. **Asegúrese** que la zona de trabajo esta limpia antes de dejar la máquina.
42. Si una pieza de la sierra falta, está dañada o defectuosa, o si una pieza eléctrica no funciona bien, poner el interruptor en parada y desconectar la sierra del enchufe. Reemplazar la pieza que falte, que esté dañada o defectuosa antes de poner de nuevo la sierra en marcha.
43. **Conserve este manual**. Acuda a él con frecuencia y úselo para informar a los otros usuarios.

ESPECIFICACIONES

Motor :	1800 W S6 2,5/7,5 min – 230 V ~ 50Hz
Velocidad :	5000 min ⁻¹
Dimensiones de la lámina :	255 x 30 x 2,8 mm (60 dientes)
Corte transversal a 90° :	65 x 305 mm
Corte de inglete a 45° G :	65 x 215 mm
En bisel a 45° G :	35 x 305 mm
Corte compuesto :	35 x 215 mm
Tope de inglete D & G :	0° - 22,5° - 31,62° - 45° D & G
Tope de inclinación :	0 y 45°
Peso neto:	18 kg
Peso bruto :	20 kg
Vibración manos-brazo	< 2,5 m/sec ²
Nivel de presión sonora LpA:	86 dB (A)
Nivel de potencia sonora :	99 dB (A)

INFORMACIÓN SOBRE EL RUIDO

El nivel de ruido de la máquina está medido según la norma DIN EN ISO 3744 ;11/95, E DIN EN 31201 ;6/93, ISO 7960 Annex A ;2/95 ya que los niveles de presión sonora sobrepasan 85 dbA durante su utilización. Son necesarias medidas de protección contra el ruido.

Nivel sonoro ponderado A: 111db

Nivel de presión acústica ponderada A: 98db

Los valores citados son valores de emisión calculados según las normas en vigor, no valores ligados al uso sobre el lugar de trabajo. Puesto que hay una correlación entre los diferentes niveles de emisión, es imposible sacar alguna conclusión sobre las precauciones suplementarias a llevar a cabo. Factores que tengan una influencia potencial sobre el nivel de emisión sonora en el lugar de trabajo incluyen la duración del trabajo, la talla de la pieza así como otras fuentes de ruido (ej : el número de máquinas en funcionamiento, otras operaciones ruidosas efectuadas al mismo tiempo). Los umbrales de nivel sonoro varían de un país a otro. Por todas estas diferentes razones, recomendamos a los usuarios llevar un casco de protección auditiva durante el uso de esta máquina.

PROTECCIÓN DEL MEDIO AMBIENTE**INFORMACIÓN PARA USUARIOS**

Según el art. 13 del Decreto Legislativo 25 Julio 2005, n. 151 "Actuación de la Directiva 2002/95/CE, 2002/96/CE, y 2003/108/CE, relativa a la reducción del uso de sustancias peligrosas en los aparatos eléctricos y electrónicos, y la eliminación de residuos" se precisa lo siguiente:

- El símbolo del contenedor con una cruz indicado sobre el aparato o el envase, significa que el producto, al final de su vida útil, debe ser recogido separadamente de los otros desechos.
- El usuario deberá por ello lparancar el aparato al final de su vida útil a un centro de recogida de desechos eléctricos y electrónicos adecuado, o devolverlo al revendedor en el momento de la adquisición de un nuevo aparato de tipo equivalente, en razón de uno a uno.
- La adecuada recogida selectiva y el posterior envío del aparato al reciclaje, al tratamiento y a su salida ambiental compatible, contribuye a evitar posibles efectos negativos en el ambiente y su salud y favorece la reutilización y el reciclado de los materiales que componen el aparato.

ATENCIÓN!

La eliminación abusiva del producto por parte del usuario supone la aplicación de las sanciones administrativas previstas en la normativa vigente.

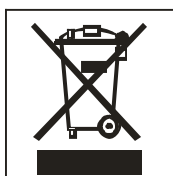

SIGNIFICADO DE LOS SÍMBOLOS



Lleve siempre gafas de protección para evitar cualquier proyección durante el uso de la máquina.



Leer y comprender el manual de instrucciones antes del uso de la máquina.



Llevar siempre una máscara de protección si el trabajo levanta polvo.

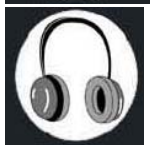

Llevar siempre un caso anti-ruido durante el uso de la máquina.

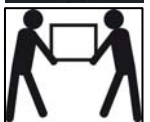

Paquete pesado. El transporte de la máquina requiere de dos personas.



Producto conforme a las normas correspondientes de la CE.

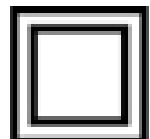

Doble aislamiento. Este símbolo significa que ningún elemento que pueda conducir la corriente es accesible sin el uso de una herramienta. Estos aparatos están desprovistos de toma de tierra.

DESEMBALADO Y LIMPIEZA

Su nueva sierra ingletadora radial es suministrada completa en una caja. Desembálela cuidadosamente así como las piezas sueltas. Quite el revestimiento de protección de todas las piezas que no están pintadas. Este revestimiento de protección puede ser quitado con la ayuda de un paño suave húmedo de WD40. No usar acetona, gasolina o diluyente de pintura.

CONEXIÓN DE LA SIERRA A LA CORRIENTE CONEXIONES ELÉCTRICAS

CABLES ALARGADORES

Use solo cables alargadores con tres conductores que tengan un toma con dos machos y enchufes con dos cavidades y una toma a tierra correspondiente al enchufe de la herramienta. Mientras use una herramienta eléctrica a una distancia importante de la fuente de alimentación, asegúrese que usa un alargador con una dimensión suficiente para transportar la corriente que necesita la máquina. Un alargador de dimensión inferior provocará una caída de tensión en la línea que conducirá a un sobrecalentamiento y a una pérdida de potencia. Use la tabla para determinar la dimensión mínima de hilo requerida en un cable alargador. Solo pueden ser utilizados los alargadores redondos con revestimiento que figuran en la lista establecida por los laboratorios.

Longitud del cable alargador: hasta 15 m

Dimensión del hilo : 3 x 2,5 mm²

Antes de usar cualquier cable alargador, verifique que no tenga hilos que sobresalgan o estén al aire y que el aislante no esté cortado ni desgastado. Repare o cambie inmediatamente un cable dañado o desgastado.



ATENCIÓN :

Los cables alargadores deben estar alejados de la zona de trabajo o situados de manera que no se encuentren sujetos en las piezas, herramientas u otros objetos durante el uso de la herramienta.

CONEXIÓN ELÉCTRICA

Su sierra ingletadora tiene un motor eléctrico fabricado con precisión. Debe ser conectada a una alimentación de 230 V, 50 Hz. Si la máquina no funciona mientras está conectada a un enchufe, verifique bien las características de la alimentación eléctrica.

INSTRUCCIONES DE LA TOMA A TIERRA

En caso de mal funcionamiento o de cortocircuito, la toma de tierra proporciona un camino de menor resistencia a la corriente eléctrica y reduce el riesgo de descarga eléctrica. Esta herramienta está equipada con un cable eléctrico que tiene un conductor de toma de tierra y una ficha de tierra. La ficha debe estar conectado en su correspondiente toma correctamente instalada y con una toma de tierra conforme a todos los códigos y disposiciones locales.

No modifique la ficha suministrada. Si no entra en la toma, haga instalar una toma apropiada a un electricista cualificado. Una conexión mal hecha del conductor de toma de tierra del equipo puede entrañar un riesgo de descarga eléctrica. El conductor con el aislante verde, con o sin raya amarilla es el conductor de toma de tierra. Si es necesaria la reparación o la sustitución del cable de alimentación, no conecte el conductor de tierra a un terminal de bajo tensión.

Acuda a un electricista cualificado o a una persona responsable del mantenimiento si las instrucciones de toma de tierra no se comprenden totalmente o si tiene dudas en cuanto a la toma de tierra correcta de la herramienta.

Repare o sustituya inmediatamente el cable dañado o desgastado.

Esta herramienta está prevista para ser utilizada en un circuito con una toma mural. Está también dotada de un macho de toma de tierra.

FIGURAS DE ILUSTRACIÓN

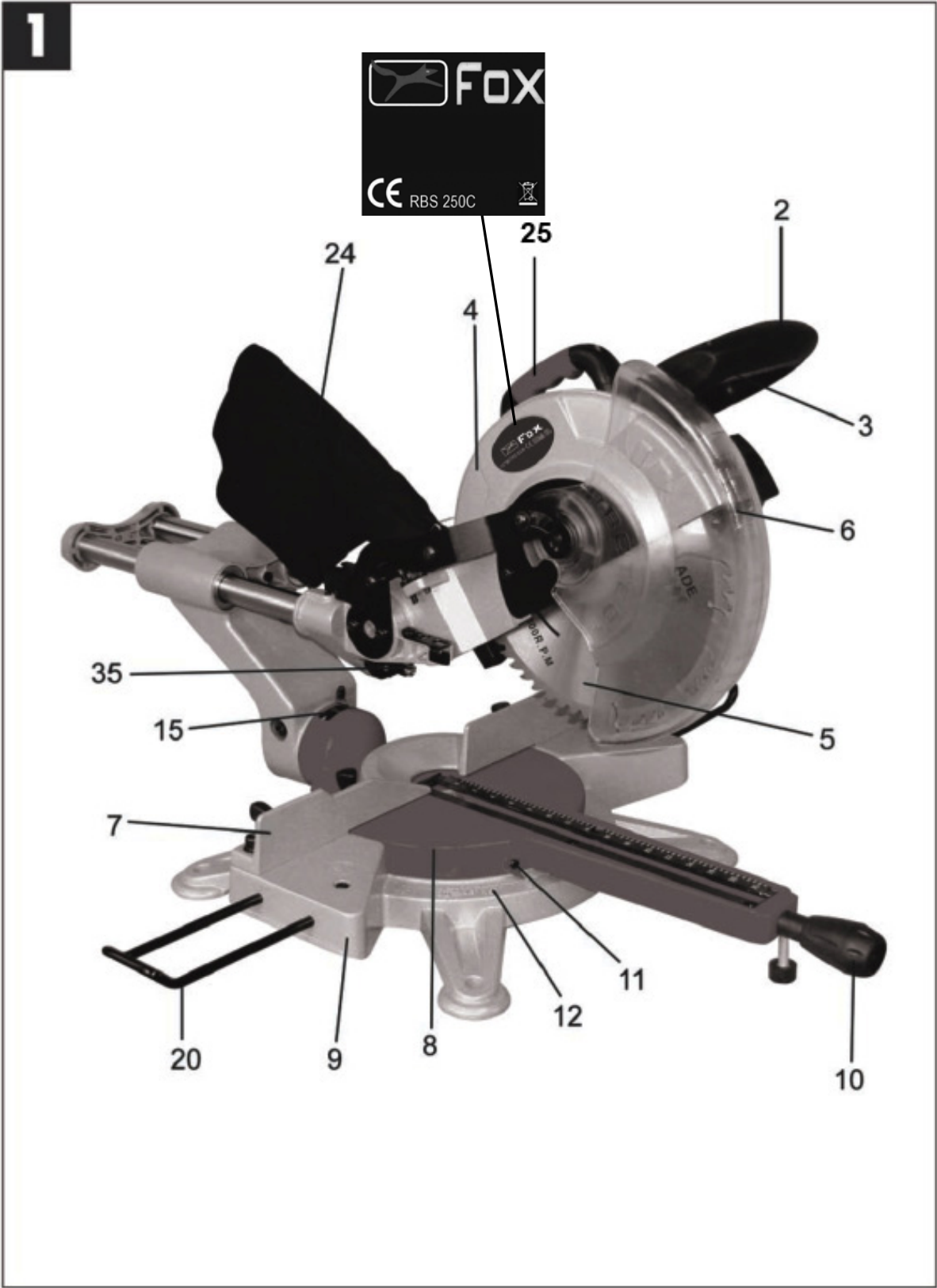

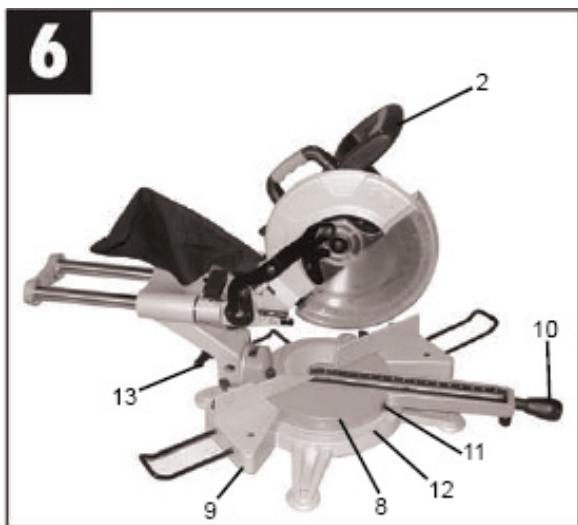
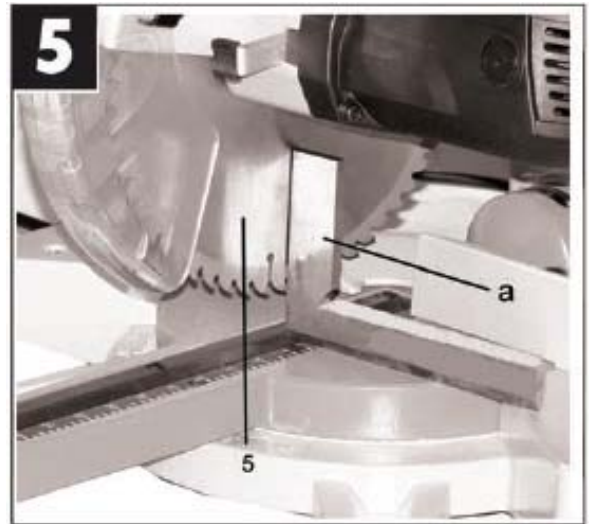
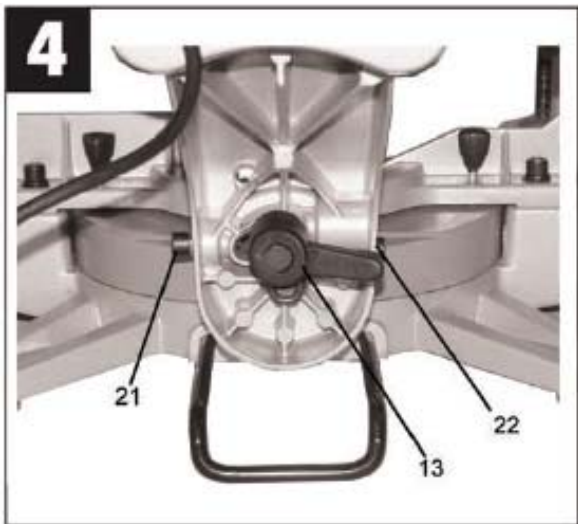
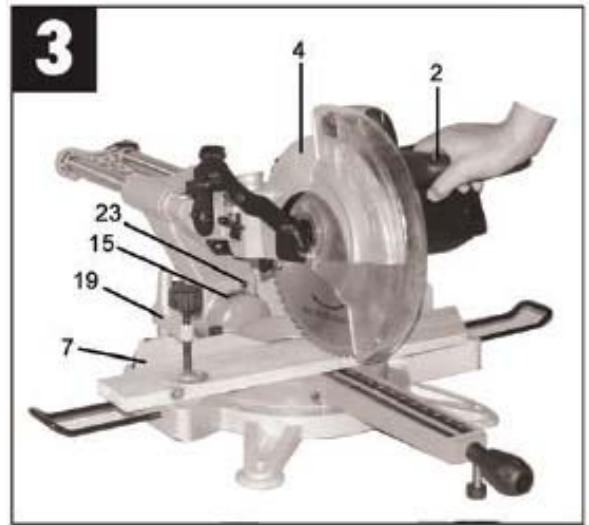
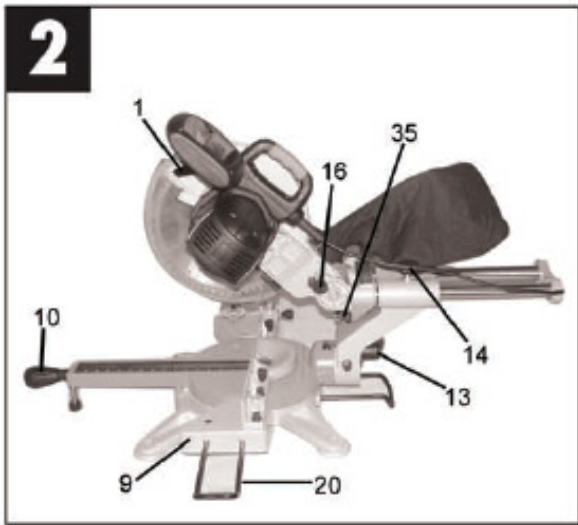

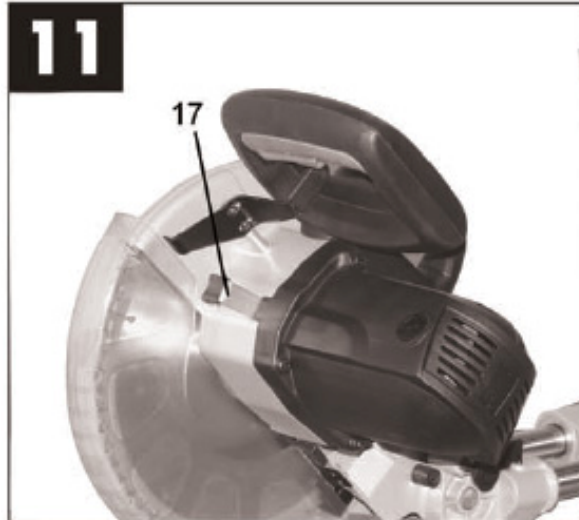
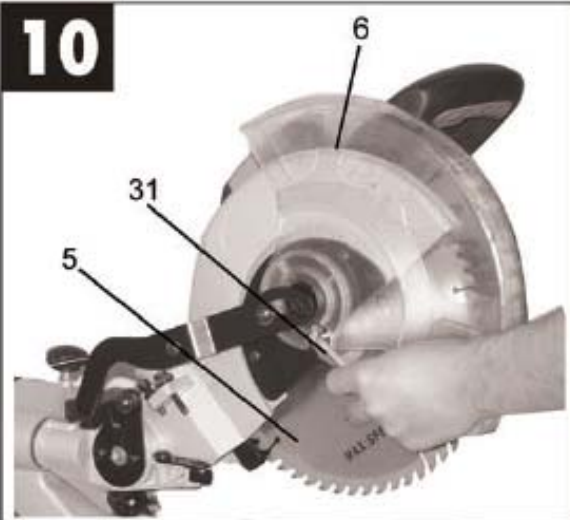
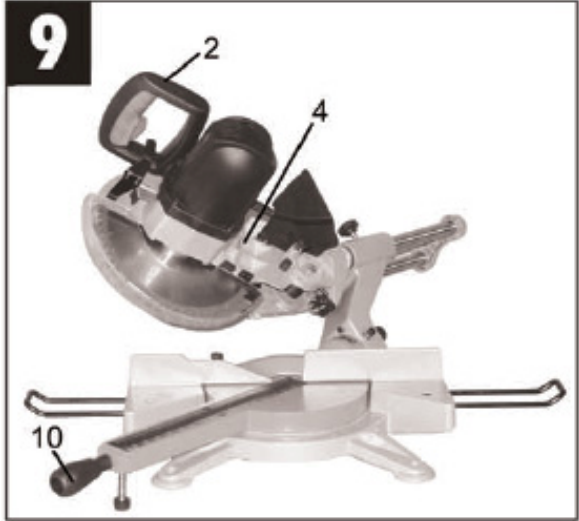
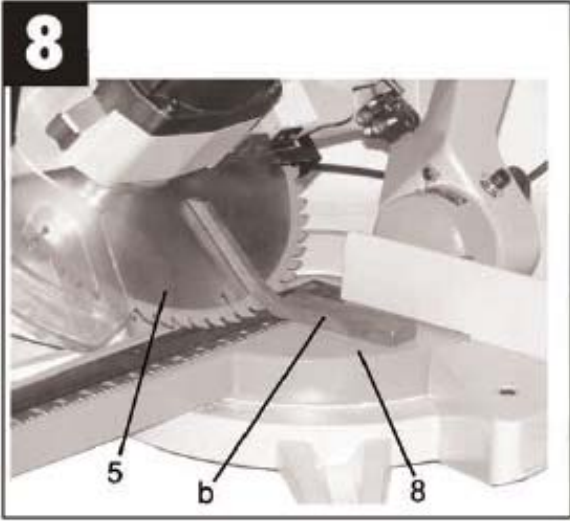

IDENTIFICACIÓN DE LA MÁQUINA

7. Gatillo de desbloqueo del carter inferior de lámina
8. Empuñadura de subida/bajada de la cabeza de sierra
9. Gatillo de arranque de la sierra
10. Protector superior de la lámina
11. Lámina de la sierra
12. Protector inferior de la lámina de sierra
13. Guía
14. Mesa rotativa de la sierra
15. Base fija de la sierra
16. Empuñadura de rotación de la mesa para los cortes de inglete.
18. Indicador de ángulo para los cortes de inglete
19. Calibrador
20. Empuñadura de bloqueo de inclinación de la cabeza
21. Botón de bloqueo de las barras radiales
22. Escala de indicación para ángulos en bisel
23. Pestillo de cierre de brazo de corte
- 17.** Palanca de bloqueo del árbol
26. Prensador
27. Extensiones de la mesa
28. Tornillo de regulación del tope de inclinación a 90°
29. Tornillo de regulación del tope de inclinación a 45°
30. Puntero de indicación de ángulo
31. Saco para polvo
32. Empuñadura de transporte de la sierra
- 31.** Llave de cambio de la lámina de sierra
- 35.** Láser de la sierra

MONTAJE



ATENCIÓN !

Asegúrese que la sierra esté apagada y desconectada de cualquier fuente de corriente antes de proceder al montaje o de efectuar cualquier otro ajuste.

FUNCIONAMIENTO DEL BRAZO DE CORTE

4. Apoye ligeramente el brazo de corte hacia abajo y manténgalo en esa posición .
5. Tire del pestillo de desbloqueo del brazo de corte **16 Fig.2**.
6. Levante el brazo de corte de manera que esté en posición alta.

Para bloquear el brazo de corte en posición baja, proceda de la siguiente manera :

4. Apoye y mantenga el pestillo de desbloqueo del protector de lámina inferior **1 Fig.2**.
5. Baje el brazo de corte.
6. Coloque nuevamente el botón de cierre del brazo de corte **16 Fig.2** en su posición inicial calcando sobre él.

MONTAJE DE LAS EXTENSIONES DE MESA

La sierra se suministra con dos extensiones **20 Fig.1** que permiten sostener piezas de madera de grandes dimensiones. Las extensiones pueden ser montadas a los dos lados de la sierra, en función de las dimensiones de la pieza de trabajo.

11. Coloque la extensión en los orificios situados en la base de la sierra **9 Fig.1**.
12. Apriete los tornillos de bloqueo de las extensiones para fijar estas últimas.

MONTAJE DEL SACO PARA POLVO

3. Inserte el saco para polvo **24 Fig.1** en el extremo del codo (la extremidad del saco se posiciona sobre el codo).
4. Si desea mejorar la aspiración, un aspirador con un tubo de aspiración de polvo puede ser conectado directamente sobre el codo de extracción de la sierra.

NOTA : *Vacíe el saco regularmente para evitar que se atasque. El saco para polvo posee un cierre rápido para permitir vaciarlo más fácilmente. El saco debe igualmente ser lavado en agua caliente jabonosa y secado antes de su reutilización.*

FUNCIONAMIENTO DE LA EMPUÑADURA DE ROTACIÓN Y DE BLOQUEO DE LA MESA

3. La empuñadura **10 Fig.1** posee dos funciones : permite desplazar la mesa hacia la izquierda o hacia la derecha y bloquear la mesa en el ángulo deseado para un corte en inglete.
4. Para desbloquear la mesa, gire la empuñadura hacia la izquierda. Puede entonces desplazar la mesa hasta el ángulo deseado. Cuando haya escogido el ángulo de corte, bloquee de nuevo siempre la mesa girando la empuñadura hacia la derecha.

FIJACIÓN DE LA SIERRA A UNA SUPERFICIE

Antes de su uso, la sierra debe estar fijada sólidamente en una superficie a nivel.

3. Cuatro orificios están situados en las extremidades de la base de la sierra para fijar ésta a un banco de trabajo, o a otra superficie de soporte. Ver **Fig.1**.
4. Si la sierra se desplaza frecuentemente, colóquela sobre una base de contraplacado (espesor de al menos un mínimo de 20 mm) que puede fijar también con la ayuda de agarraderas a cualquier superficie de soporte.

MONTAJE DEL PRENSADOR DE LA SIERRA

6. El prensador puede montarse a la izquierda o a la derecha de la sierra y es completamente ajustable en función de la pieza de trabajo.
7. No use la sierra sin haber fijado previamente la pieza.
8. Asegúrese que los tornillos del prensador están bien apretados.
9. Inserte la varilla que tiene el prensador hacia abajo en el orificio de apoyo de la máquina y fíjelo en su lugar apretando el botón de bloqueo.
10. Para un funcionamiento correcto y el ajuste del prensador, acuda al apartado siguiente «Funcionamiento del prensador».



FUNCIONAMIENTO DEL PRENSADOR

1. La altura del prensador puede regularse desapretando el botón de bloqueo y haciendo deslizar el cuerpo del prensador hacia arriba o hacia abajo. Una vez ajustada la altura del prensador, apriete de nuevo el botón de bloqueo.
2. Durante el funcionamiento, coloque el prensador hasta que la parte inferior del patín entre en contacto ligeramente con la parte de arriba de la pieza de madera trabajada.
3. Para fijar finalmente la pieza contra la mesa, atornille el botón hasta el bloqueo de la pieza de madera. Una vez terminado el corte, afloje el botón de bloqueo para permitirle deslizar o quitar la pieza.

DESPLAZAMIENTO DE LA SIERRA

1. Durante el transporte de la sierra, asegúrese que el brazo de corte está bloqueado en posición baja.
2. El tornillo de bloqueo de la mesa, la palanca de bloqueo de inclinación y el tornillo de bloqueo de las barras de desplazamiento de la sierra deben estar todos ellos apretados correctamente.
3. Use la empuñadura de transporte **25 Fig.1** para levantar la sierra. No levante la sierra por la empuñadura de puesta en marcha **2 Fig.1** de la sierra.

REGULACIONES



ATENCIÓN !

Antes de efectuar cualquier ajuste de la sierra, asegúrese que está desconectada de cualquier fuente de corriente.

Para garantizar la seguridad, una maniobra precisa y eficaz de la sierra, deben cumplirse todos los procedimientos de regulación siguientes.

Cuando hayan sido efectuados todos los ajustes, asegúrese que todas las llaves y las herramientas están fuera de la máquina y que todos los tornillos, pernos y las otras fijaciones están apretadas correctamente.

No use la sierra antes de haber seguido los procedimientos.

Mientras efectúe los ajustes, controle que todas las piezas externas funcionan correctamente y están en buen estado.

Cualquier daño o pieza rota debe ser sustituido por una persona cualificada antes del uso de la sierra.

REGULACIÓN DE LA PROFUNDIDAD DE CORTE

La profundidad de corte máximo de la lámina debe ser regulada de manera que la lámina no esté en contacto con la base de la sierra ; la lámina podría dañar la base de la sierra.

1. Baje el brazo de corte lo más bajo posible y manténgalo así.
2. Bloquee la palanca de cierre de la inclinación sobre 0°.
3. Apriete la empuñadura de bloqueo de la mesa **10 Fig.1** y el tornillo de ajuste **14 Fig.2** de las barras radiales de desplazamiento de la sierra.
4. Gire la lámina a mano para asegurarse que gira libremente.

A. Regulación del tope de profundidad de lámina :

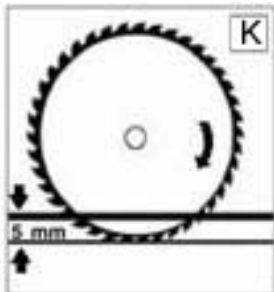

6. La profundidad de lámina correcta es cuando la lámina se sitúa a 5mm de profundidad en la inserción de mesa (**Figure K**).
7. Si la lámina no está en posición , ajústela como sigue :
8. Afloje el tornillo **E** gire el tornillo de regulación de la profundidad de lámina **D** hasta que la lámina

esté regulada a la profundidad de corte deseada(**Figure L**).

9. Apriete el tornillo de ajuste **D** si la lámina necesita ser levantada.
10. Afloje el tornillo de ajuste **D** si la lámina debe ser bajada. Cuando la lámina está regulada en la profundidad de corte más baja, apriete correctamente el tornillo **E**.

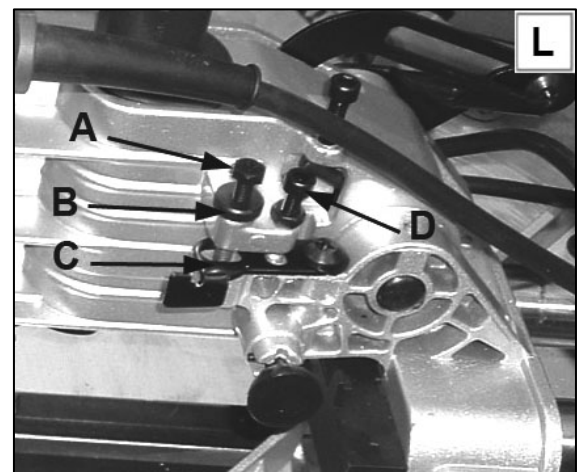

B. Regulación del tope móvil para ranurado :

Esta sierra está equipada con un tope móvil para ranurar piezas de madera.

Para regular este tope, tire de la palanca **C**. Ponga en funcionamiento el tope de profundidad móvil. La profundidad de ranurado se obtiene apretando o aflojando el tornillo **A**.

5. Para regular la profundidad de ranurado, tire de la palanca **C** hacia el exterior y baje la cabeza de la máquina de manera que el tornillo **A** vaya al tope sobre la palanca **C**.
6. Afloje el tornillo **B** gire el tornillo **A** en el sentido de las agujas del reloj para para subir la cabeza o en el sentido contrario de las agujas del reloj para bajar la cabeza.
7. Apriete de nuevo el tornillo **B** después de la regulación.
8. Para neutralizar el tope de ranurado, coloque la palanca **C** en posición inicial.

**ATENCIÓN !**

Asegúrese que la sierra está apagada y desconectada de cualquier fuente de corriente antes de proceder al montaje o de efectuar cualquier otro ajuste.

CONTROL Y AJUSTE DE LOS ÁNGULOS EN RELACIÓN A LA LÁMINA

Las diferentes posiciones de ángulo para los cortes en inglete han sido regulados durante la fabricación de la máquina. No obstante, para asegurarse un trabajo de precisión, verifique el ajuste de los ángulos antes de usar su sierra.

DESPLAZAMIENTO DE LA MESA PARA UN CORTE DE INGLETE A 90°

1. Desconecte la sierra. Bloquee el brazo de corte en posición alta y afloje ligeramente la empuñadura de bloqueo de la mesa.
2. Después haga girar la mesa **8** a la posición 90° para un corte (es decir, que la máquina debe estar posición inicial en 0°). Apriete de nuevo seguidamente la empuñadura de bloqueo de la mesa **10 Fig.1**.
3. Verifique que la lámina **5 Fig.5** se sitúa bien en 90° en relación a la guía con la ayuda de una escuadra (NO SUMINISTRADA) colocando una de las extremidades de ésta contra la guía y la otra contra la lámina.
4. Si tiene que efectuar ajustes, proceda de la siguiente manera:
5. Afloje los pernos de sujeción situados sobre la guía **7 Fig.1** usando una llave hexagonal apropiada (de cada lado).
6. Ajustez la posición de la guía en relación a la escuadra y después apriete nuevamente los pernos de sujeción de la guía **7**.

REGULACIÓN A 90 Y A 45 GRADOS DE LOS TOPES POSITIVOS DE BISEL

1. Desconecte la sierra. Bloquee el brazo de corte en posición baja. Gire la mesa **8** a la posición 90° (ver párrafo anterior).
2. Afloje la empuñadura de bloqueo de bisel **13 Fig.4** y bascule la cabeza de sierra totalmente hacia la derecha. Apriete de nuevo seguidamente la empuñadura de bloqueo de bisel **13**.
3. Coja una escuadra **Fig.5** (NO SUMINISTRADA) y coloque uno de sus lados sobre la mesa y el otro contra la lámina **5 Fig.5**. Verifique que la lámina **5** está bien a 90° en relación a la mesa **8**.
4. Si es necesario un ajuste, ajuste la empuñadura de bloqueo de bisel **13**. Afloje seguidamente la tuerca de bloqueo **21 Fig.4** y gire el tornillo de ajuste hasta que la cabeza del tornillo entre en contacto con el interior de la pieza moldeada mientras que la lámina está a 90° en relación a la mesa. Ajuste de nuevo seguidamente la tuerca de bloqueo **21**.
5. Cuando esté seguro que la lámina está a 90° en relación a la mesa, afloje el tornillo del puntero **23 Fig.7** y regule la marca para que esté alineada con la marca 0° de la escala de bisel.
6. Para verificar el ángulo a 45°, afloje la empuñadura de bloqueo de bisel **13** y desplace la cabeza hacia la izquierda, después apriete de nuevo la empuñadura de bloqueo de bisel cuando llegue al tope de inclinación.
7. Con la ayuda de escuadra a 45° **b Fig.8**, verifique que la lámina **5** está bien a 45° en relación a la mesa **8**.
8. Si es necesario un ajuste, afloje la empuñadura de bloqueo de bisel **13**. Apriete de nuevo seguidamente la tuerca de bloqueo **22 Fig.4** y gire el tornillo de regulación hasta que la cabeza del tornillo entre en contacto con el interior de la pieza moldeada de manera que la lámina esté a 45° en relación a la mesa. Apriete de nuevo seguidamente la tuerca de bloqueo **22**.
9. Los topes positivos le permiten colocar rápidamente la lámina en los ángulos de bisel más útiles, 90 y 45 grados.

ROTACIÓN DE LA MESA PARA CORTE EN INGLETE

1. Su sierra corredera ingletadora combinada corta en cualquier ángulo a partir de un ángulo derecho de 90° hasta 45° hacia la derecha o hacia la izquierda. Gire simplemente la mesa **8** después asegúrese que la empuñadura de bloqueo de la mesa **10** está aflojada y desplace la mesa **8** al ángulo deseado.
2. La sierra ingletadora radial está equipada de topes de bolas a 90° y a 15 ; 22,5 ; 31,62 ; y 45° hacia la derecha y hacia la izquierda para los cortes en inglete. Puede sentir los topes cuando hace girar la mesa. NOTA : los topes positivos de inglete a 31,62° hacia la derecha y hacia la izquierda se utilizan para cortar cornisas. Los calibradores de una parte y de otra de cada lado de la mesa permiten regular en ángulos intermedios.

REGULACIÓN DEL MECANISMO DE BLOQUEO DE LA MESA

Para bloquear la mesa en ángulos intermedios, apriete la empuñadura de bloqueo de la mesa **A** ilustrada en la foto de al lado.

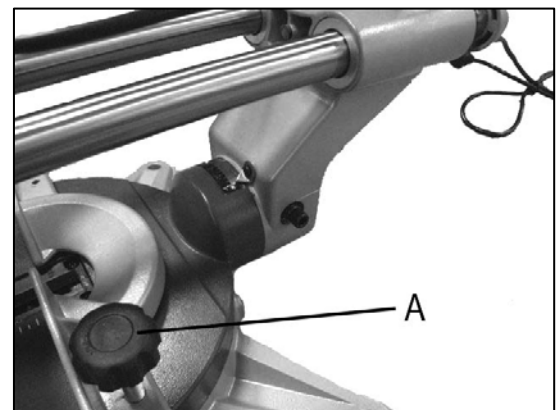

UTILIZACIÓN DEL LÁSER



ATENCIÓN !

Asegúrese que la sierra está parada y desconectada de cualquier fuente de corriente antes de proceder al montaje o de efectuar cualquier otro ajuste.

Durante el ajuste de la trayectoria de la sierra, no mire fijamente al rayo, o al reflejo en un espejo o superficie

Desconecte el láser cuando no se use.

El láser permite visualizar la trayectoria de corte de la lámina directamente sobre la madera.

Para poner en marcha el láser, apriete sobre el interruptor situado en la caja negra **a Fig.12** que se encuentra en el brazo superior de la máquina.

Para parar el láser, apoye igualmente sobre el mismo interruptor.

El láser se alimenta con dos pilas redondas de tipo AAA ; para cambiar las pilas, abra la caja negra actuando sobre el cierre de la tapa y respete la polaridad de las pilas cuando se reemplacen.

Para regular el láser, desconecte la máquina. Dispone de dos tornillos situados en la caja negra que permiten desplazar el rayo láser y centrarlo de nuevo en relación a la trayectoria de corte.

PUESTA EN MARCHA Y PARADA DE LA SIERRA

1. Para arrancar la máquina, presione al mismo tiempo el botón de cierre el gatillo de arranque **3 Fig.1**. Para parar la máquina, suelte el gatillo **3**.
2. Presione sobre pestillo de desbloqueo **1 Fig.2** para hacer funcionar el protector de lámina y poder bajar la cabeza de la sierra.

ZONA PELIGROSA DE LA MESA

La zona circular de trabajo sobre la mesa está considerada como zona peligrosa. No coloque nunca sus manos en el interior de esta zona mientras la herramienta está en funcionamiento.

INCLINACIÓN DE LA CABEZA PARA CORTE EN BISEL

1. La cabeza de corte de su sierra corredera ingletadora combinada puede inclinarse para cortar en cualquier ángulo de bisel a partir de un corte a derecha a 90° hasta un corte con un ángulo de bisel de 45° aflojando la empuñadura de bloqueo de bisel **13**, inclinando la cabeza de corte en el ángulo deseado y apretando de nuevo la empuñadura de bloqueo **13**.
2. Se suministran topes positivos para colocar rápidamente la lámina de sierra a 90 y a 45 grados en relación a la mesa. Acuda de nuevo al capítulo de este manual titulado « Regulación a 90 y a 45 grados de los topes positivos de corte en bisel ».

PARA COMENZAR A CORTAR**ATENCIÓN !**

Antes de comenzar a cortar con la sierra, asegúrese que ésta última ha sido correctamente ensamblada y regulada. Asegúrese de haber leído y comprendido bien todas las instrucciones de seguridad contenidas en este manual.

1. Seleccione y bloquee el ángulo deseado para el corte en inglete.
2. Seleccione y bloquee el ángulo deseado para el corte en bisel.
3. Asegúrese que el tamaño de la pieza de trabajo se adapta a la sierra.
4. Fije firmemente la pieza de trabajo a la sierra con la ayuda del prensador **19 Fig.3**.
5. Sujete bien las piezas largas para evitar que basculen.
6. Verifique que sus manos están bien lejos del camino de la lámina **5**.
7. Presione el botón de cierre así como el gatillo de arranque de la sierra **3** y espere a que la lámina llegue a su velocidad máxima.
8. Haga funcionar el protector de lámina **6** con la ayuda de la palanca **1**.
9. Baje lentamente el brazo de corte sobre la pieza de trabajo cogiendo firmemente la empuñadura de subida/bajada de la cabeza de sierra **2** y corte.
10. No fuerce la lámina. En efecto, hará un trabajo más eficaz y preciso si se usa a la velocidad para la que ha sido prevista.
11. Cuando haya terminado el corte, suelte el gatillo de puesta en marcha de la sierra **3** y deje la lámina **5** pararse ella misma antes de levantar el brazo de corte **2** en posición alta.
12. El protector inferior de lámina **6** se bloqueará automáticamente.

BLOQUEO DE LAS GUÍAS DE LA CABEZA DE CORTE

Las guías o barras de desplazamiento radial de la cabeza de corte pueden ser fijadas en su lugar para utilizar la sierra como una sierra ingletadora convencional (utilización de la sierra como una sierra basculante en lugar de una sierra corredera) apretando el botón de bloqueo **14 Fig.2**. Cuando use la sierra como una sierra basculante, la cabeza de corte debe encontrarse completamente en posición trasera antes de fijarla en su sitio.

TÉCNICA DE UTILIZACIÓN CORRECTA PARA CORTES USANDO DESPLAZAMIENTO RADIAL

Advertencia : Puede ser peligroso cortar tirando de la sierra hacia el usuario, ésta podría saltar hacia arriba y hacia el usuario. Empuje siempre la sierra hacia atrás, alejándola del usuario y hacia la guía cuando efectúe un corte utilizando el riel. Las etapas siguientes ilustran el método correcto de uso a seguir para utilizar el deslizamiento cuando haga cortes combinados con su sierra corredera ingletadora :

1. Coloque la pieza de trabajo en la mesa **8** y contra la guía **7**. Mantenga la empuñadura **2** del brazo de corte pero no ponga en marcha la sierra en ese momento.
2. Tire del brazo de corte hacia usted, estando éste último en posición alta. Una vez que haya tirado del brazo hacia sí, presione sobre el gatillo **3** para arrancar la sierra.
3. Presione sobre el pestillo de cierre y presione sobre el brazo de corte.
4. Empuje el brazo de corte hacia atrás y hacia la guía para efectuar el corte.
5. Afloje el gatillo **3** y deje el brazo de corte en posición baja hasta que la lámina **5** se pare completamente.
6. Una vez parada la lámina, levante el brazo de corte en posición alta.

UTILIZACIÓN DE LA SIERRA PARA CORTE LONGITUDINAL

Cuando se corte un material que es suficientemente angosto para permitir a la lámina de sierra cortar efectuando un movimiento de arriba-abajo (similar al de una sierra ingletadora convencional) en lugar de deslizar la lámina de sierra a través de la pieza, el movimiento de deslizamiento de la sierra se bloquea en posición trasera, ajustando el botón de bloqueo de las barras de desplazamiento radial. El brazo de corte se empuja hacia abajo para efectuar el corte. Cuando termine el corte, afloje el gatillo y deja a la lámina pararse completamente antes de poner de nuevo la cabeza de corte en posición alta.

MANTENIMIENTO Y CAMBIO DE LA LÁMINA

ADVERTENCIA : Use solo láminas previstas para corte transversal. Cuando use láminas de carburo, asegúrese que tienen un ángulo de corte nulo o negativo. No use láminas con dientes profundos pues éstos pueden doblarse y entrar en contacto con el protector de lámina.

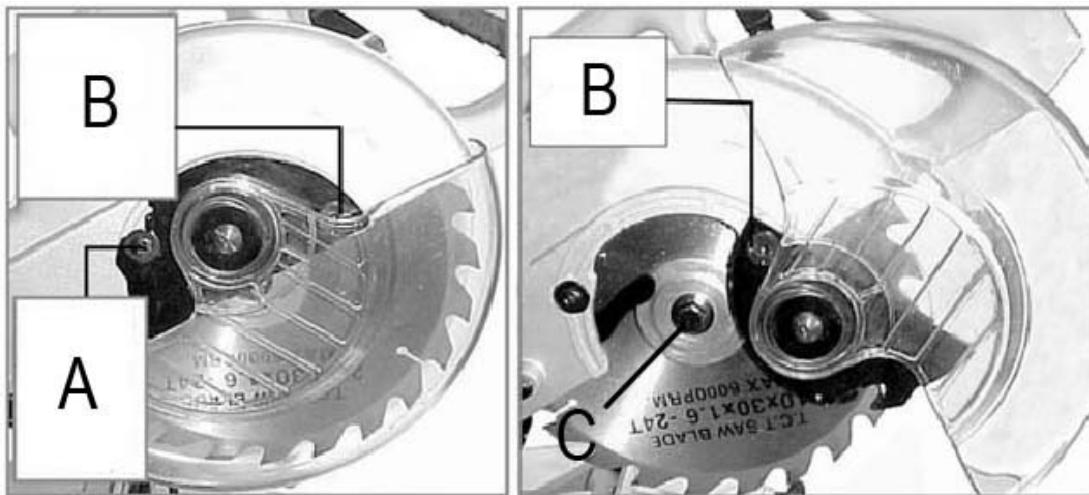

1. Desconecte la sierra.
2. Afloje el tornillo de fijación **A** de soporte del carter plástico de protección de la lámina unas vueltas para liberar el soporte del carter (ver figuras abajo). Afloje igualmente con una vuelta el tornillo de rotación del soporte del carter **B** para permitir esta rotación.
3. Gire le soporte del carter plástico de protection de la lámina y el protector de lámina inferior **6** en posición alta, como muestra la foto de aquí abajo.
4. Desenrosque el tornillo de fijación de la lámina **C** girando en el sentido de las agujas de un reloj y presionando sobre del dispositivo de cierre del árbol **17 Fig.11**, para impedir a la lámina **5** girar. Retire seguidamente la pestaña exterior y la lámina. No quite la pestaña interior ni la arandelas salvo para limpiarlas.
5. Asegúrese que las superficies interiores de las pestañas interior y exterior están limpias y exentas de sustancias extrañas.
6. Asegúrese que la pestaña interior se encuentra completamente sobre el árbol, con la cara plana interior de la pestaña pegada sobre la cara plana del árbol, y que la arandela se apoya perfectamente sobre la pestaña interior como se muestra en la fotografía de aquí abajo.
7. Instale la nueva lámina asegurándose que los dientes están orientados hacia abajo, así como la pestaña exterior y el tornillo. Gire el tornillo del árbol **C** hacia la izquierda para apretarla, presionando sobre el dispositivo de cierre **17 Fig.11** del árbol para

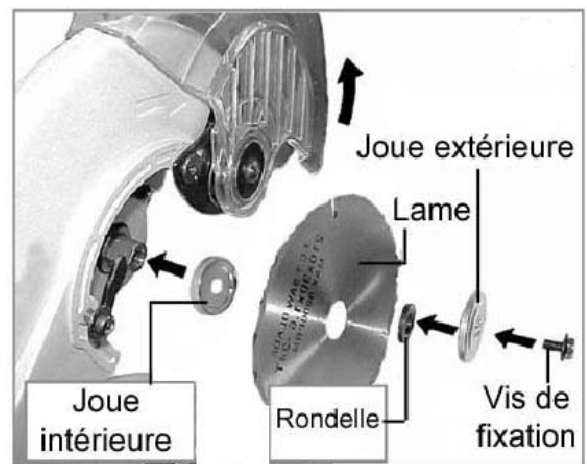

impedirle que gire. Asegúrese que la parte plana de la pestaña exterior está en posición inicial contra la lámina y que la lámina está perfectamente en colocada en su sitio con la arandela en posición inicial en el calibrado interior de la lámina. La lámina debe estar en posición inicial con los dientes orientados hacia la parte de abajo de la máquina. La pestaña exterior debe estar perfectamente insertada sobre el eje de la máquina.

8. Gire el soporte del carter plástico de protección de la lámina hasta que el gancho de soporte del carter se encaje en el tornillo, después apriete los 2 tornillos **A** y **B** (desatornillados en la Etapa 2).

**ATENCIÓN !**

Es obligatorio usar láminas del mismo espesor que la lámina original para que la pestaña exterior se mantenga perfectamente sobre el eje de la máquina durante el montaje.

INSPECCIÓN Y SUSTITUCIÓN DE BUJÍAS

ATENCIÓN : Antes de verificar las bujías, desconecte la herramienta.

La duración de las bujías varía. Depende de la carga de trabajo que se impone al motor. Verifique las bujías después de las 50 primeras horas de uso en el caso de una herramienta nueva o después de poner un nuevo juego de bujías.

Después de la primera verificación, deben ser revisadas cada 10 horas de uso hasta el momento en que sea necesario sustituirlas.

Los porta-bujías (ver foto) están situados a cada lado del carter del motor. Sustituya las dos bujías cuando el carbono de una bujía este usado y no tenga más de 5 mm de longitud, o si un resorte o un hilo está quemado o dañado. Si las bujías son utilizables después de la inspección, póngales de nuevo en la posición en que se encontraban al principio.

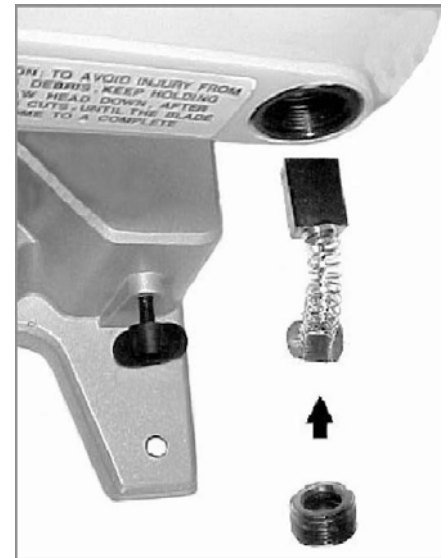

Advertencia : Cuando use herramientas eléctricas, siga siempre las normas de seguridad fundamentales para reducir el riesgo de incendio, de descargas eléctricas y de heridas. También, lea todas las instrucciones antes de usar este producto y **conservar esta manual para poder consultarlo en cualquier momento.**

ASISTENCIA

Todas las herramientas y accesorios FOX son fabricados y controlados usando las más modernas y seguras técnicas de producción. Si a pesar de todas las atenciones, una herramienta fallase, la reparación debe ser realizada en un centro de reparación autorizado por Femi. La lista de centros de asistencia está disponible en los diferentes puntos de venta, o llamando al 051/6946469 o enviando una solicitud a la dirección de correo electrónico info@fox-machines.com.

ÍNDICE

NORMAS DE SEGURANÇA PARA FERRAMENTAS	75
INSTRUÇÕES DE SEGURANÇA ESPECÍFICAS PARA SERRA ESQUADRIA	77
INSTRUÇÕES DE SEGURANÇA DO DISPOSITIVO LASER	78
PROTECÇÃO DO AMBIENTE	79
SÍMBOLOS	80
LIGAÇÃO ELÉCTRICA	81
USO RECOMENDADO	82
ESPECIFICAÇÕES TÉCNICAS	82
CONDIÇÕES DE RUÍDO	82
REMOÇÃO DA EMBALAGEM	83
FOTOS DE SERRA ESQUADRIA	84
DESCRIÇÃO DAS PEÇAS DA MÁQUINA	87
MONTAGEM	87
DESBLOQUEAMENTO DA CABEÇA DA SERRA DE ESQUADRIA.....	87
MONTAGEM DA EXTENSÃO DA BANCADA.....	87
MONTAGEM DO SACO RECOLHA DO LIXO	88
FUNCIONAMENTO DA MESA ROTATIVA E DA ALAVANCA DE BLOQUEIO	88
MONTAGEM DA PINÇA VERTICAL DA SERRA.....	88
FUNCIONAMENTO DO GRAMPO VERTICAL	88
MOVER A SERRA.....	88
AJUSTES	89
AJUSTE DA PROFUNDIDADE DO CORTE.....	89
AJUSTE DO ÂNGULO DE CORTE.....	90
INCLINAÇÃO DA BANCADA PARA O ÂNGULO DE CORTE	91
TRAVÃO DA BANCADA.....	91
UTILIZAÇÃO DO DISPOSITIVO DE LASER	91
INICIAR E PARAR A SERRA DE ESQUADRIA	91
AJUSTE DA CABEÇA PARA O ÂNGULO DE CORTE	92
CORTE 92	
PROCEDIMENTOS OPERACIONAIS.....	92
APERTO DAS RANHURAS GUIA DO CABEÇOTE	92
CORTE COM MOVIMENTO RADIAL	92
CORTE SEM MOVIMENTO RADIAL.....	93
SUBSTITUIÇÃO DOS DISCOS	93
VERIFICAR E SUBSTITUIR AS ESCOVAS DE CARBONO	94
AVARIAS	95
ASSISTÊNCIA	96

ATENÇÃO:

Além de seguir as instruções mencionadas neste manual, quando se utiliza equipamentos eléctricos deve sempre observar todas as precauções de segurança para evitar risco de incêndio, choque eléctrico e ferimentos pessoais.

Ler este manual de instruções antes de usar a máquina e manter em boas condições

Trabalhar com uma máquina eléctrica pode ser perigoso se não seguir medidas adequadas de segurança. Como para qualquer aparelho eléctrico com partes móveis, o uso de um instrumento acarreta alguns riscos. Se usar a máquina, tal como indicado neste manual, prestar muita atenção ao trabalho que vai efectuar, observar os regulamentos e usar os dispositivos de protecção pessoal adequados, pode reduzir a probabilidade de risco. Os possíveis riscos restantes estão relacionadas com:

- 1 – contacto directo ou indirecto com choque eléctrico
- 2 – ferimentos devido ao contacto com partes móveis
- 3 – ferimentos devido ao contacto com peças afiadas
- 4 – ferimentos devido à projecção de peças ou ferramenta que está a utilizar.
- 5 – ferimentos devido ao ruído
- 6 – ferimentos devido ao pó
- 7 – ferimentos devido á montagem errada da ferramenta

A probabilidade de risco pode ser reduzido pelo uso de equipamentos de segurança das máquinas, como por exemplo as protecções, para a lâmina, o aperto, a paralisação e os dispositivos de protecção pessoal como óculos de protecção, máscaras de poeira, auriculares, calçado de protecção e luvas. No entanto, mesmo os melhores dispositivos de protecção não podem proteger contra os riscos, provocados pela falta de bom senso e atenção. Tenha sempre bom senso e observe as precauções necessárias. Realize apenas as tarefas que considerar seguro. Não esqueça: todos são responsáveis pela sua segurança.

Esta ferramenta foi projetada para fins específicos. Recomendamos que não a modifique ou utilize para fins diferentes dos quais foi fabricada. Se tiver quaisquer dúvidas sobre aplicações específicas, não use a máquina antes de ter contactado o fabricante, e ter recebido as instruções.

LEIA ESTE MANUAL E MANTENHA-O

NORMAS DE SEGURANÇA PARA FERRAMENTAS

1. **Manter a superfície de trabalho limpa.** Se a área de trabalho ou de superfície está ocupada a probabilidade de lesões é maior.
2. **Não utilize a máquina em condições perigosas do ambiente.** A fim de evitar choques eléctricos, não exponha o aparelho à chuva e não o use numa zona de humidade. Manter a área de trabalho iluminada. Não utilize o aparelho perto de gás ou substâncias inflamáveis.
3. **Ligue o dispositivo de aspiração do pó.** Se a máquina é fornecida com esse dispositivo, certifique-se que este sistema está ligado correctamente.
4. **Manter pessoas desconhecidas e as crianças longe da máquina.** Todas as pessoas desconhecidas e as crianças devem manter uma distância segura da zona de trabalho.
5. **Proteja-se de choque eléctrico.** Evite qualquer contacto com a superfície terra.
6. **Manuseie o cabo de alimentação com cuidado.** Não puxe o cabo eléctrico para desligá-lo da ficha. Mantenha o cabo afastado do calor, óleo e arestas.
7. **Utilizar extensões para utilização no exterior.** Ao usar a máquina no exterior, utilize apenas extensões adequadas para utilização no exterior, com indicações específicas.
8. **Esteja atento.** Verifique cuidadosamente o que está a fazer, tenham bom senso. Não utilize a máquina se estiver cansado.
9. **Não utilize a máquina** se tiver a tomar medicamentos, álcool, drogas.
10. **Evitar o arranque accidental.** Tenha certeza que o interruptor está na posição OFF antes de inserir a ficha na tomada.
11. **Use roupa apropriada.** Não use roupa de mangas soltas ou peças de jóias que possam ficar presos nas partes móveis. Para utilização no exterior recomendamos sapatos antiderrapantes. Use chapéus para cobrir cabelos, se necessário.
12. **Use sempre dispositivos de protecção pessoal:** usar óculos de protecção e máscaras no caso de produzir pó ou serragem. Auriculares ou tampões em áreas ruidosas. Usar luvas ao manusear peças com arestas.
13. **Não balance sobre a máquina.** Mantenha sempre a posição firme.
14. **Pedir** conselhos a especialistas e pessoas qualificadas, se não está familiarizado com o uso dessa máquina.
15. **Retire da bancada** as ferramentas que não use. Se não usar as ferramentas, é necessário organizá-los em uma área seca, que está bloqueado e longe do alcance das crianças.
16. **Não forçar a máquina.** Pode obter resultados melhores e mais seguros se usar a máquina de corte com a pressão para a qual foi concebida.
17. **Usar ferramenta apropriada.** Não use uma ferramenta pequena para um trabalho intensivo. Por exemplo, não utilizar uma serra circular para cortar galhos ou troncos.

18. **Bloquear a peça.** Se possível, usar grampos C para fixar a peça. É mais seguro do que usar apenas as mãos.
19. **Manter as ferramentas em perfeitas condições.** Mantenha as ferramentas afiadas e limpas, para obter resultados melhores e mais seguros. Siga as instruções para efectuar e tracar acessórios. Verificar periodicamente o cabo eléctrico e trocar se lubrificação estiver danificado. Mantenha os manipuladores e comandos limpos, secos e sem óleo.
20. **Desligue a ferramenta da electricidade**, se não a usar, antes de manutenção ou para mudança dos acessórios e ferramentas, como pás, brocas, fresas, etc
21. **Remova** ferramentas de travamento e adaptação da bancada. Habitue-se a verificar se as ferramentas de bloqueio e ajuste foram retiradas antes do início.
22. **Verifique** as peças da ferramenta para verificar se não existem danos. Antes de usar a máquina, verificar se os dispositivos de segurança ou quaisquer outras peças estão danificadas, a fim de ter certeza de que funciona adequadamente e que pode cumprir as funções para que foi concebida. Verifique se as partes móveis estão alinhadas. Qualquer peça ou de protecção danificada deve ser reparada ou substituída a partir de um centro de assistência pós venda. Não utilize a máquina se o interruptor não funcionar adequadamente.
23. **Use** a máquina, as ferramentas e acessórios na forma e para os efeitos previstos neste manual. Diferentes usos e peças podem causar possíveis riscos para o operador.
24. **Obtenha** a máquina reparada por uma pessoa qualificada. Esta ferramenta eléctrica está em conformidade com os regulamentos locais de segurança. A máquina deve ser reparada apenas por pessoas qualificadas que usam peças originais, caso contrário, podem surgir riscos para o operador.

INSTRUÇÕES DE SEGURANÇA ESPECÍFICAS PARA SERRA ESQUADRIA

1. **DESLIGUE** sempre serra de esquadria da tomada antes de substituir a lâmina de serra, e antes de qualquer fixação, limpeza ou manutenção ou qualquer tipo de intervenção.
2. **NÃO LIGUE** a serra de esquadria até que esteja completamente montada e instalada de acordo com as instruções deste manual, até que todos os dispositivos de protecção estejam montados e a trabalhar e todos os dispositivos de travão correctamente apertados.
3. **LOCAL** da serra de esquadria deverá ser uma superfície plana e horizontal, para evitar oscilações e movimentos perigosos.
4. **PRECIONE** sempre a peça com a protecção, não utilize as mãos desprotegidas.
5. **MANTENHA** sempre as mãos afastadas da lamina da serra. Não vá demasiado perto da lamina para cortar peças pequenas, se necessário utilize grampos.
6. **NÃO COLOQUE** as mãos atrás, ou sobre a lâmina de serra, evite situações desconfortáveis com as mãos e o corpo.
7. **NÃO RETIRE** pedaços de madeira que estejam presos, enquanto a lâmina estiver a girar. Pode intervir depois de desligar a máquina e esperar que a lamina pare.
8. **APERTE** o apoio nas extremidades das peças que saem lateralmente ou por trás da bancada.
9. **CERTIFIQUE** que as extensões da bancada estão trancadas antes de iniciar a máquina.
10. **USE SEMPRE** a serra de esquadria numa área bem ventilada. Retire a serragem, várias vezes. Cuidadosamente retire a serradura que está dentro da serra para evitar risco de incêndio.
11. **VERIFIQUE** se a lâmina da serra está bem afiada, que gira livremente e sem vibrações.
12. **NÃO USE** lâminas que estão danificadas ou deformadas ou lâminas de alta velocidade em alta liga (como, por exemplo HSS).
13. **USE APENAS** laminas recomendadas pelo fabricante, em conformidade com a norma EN 847-1.
14. **USE APENAS** lâminas, que são adequadas para o material a ser cortado e em que a velocidade acentuada for superior à da máquina. Quando mudar a lâmina, verifique se o diâmetro externo e o diâmetro de suporte estão correctos, e que a largura do corpo , não é inferior á lamina.
15. **USE APENAS** lâminas adequadas para corte cruzado. Laminas em metal duro, as placas devem ter um ângulo de corte, que é negativo ou nulo. **NÃO USE** dentes profundos nas lâminas de serra, uma vez que elas podem dobrar e entrar em contacto com a protecção da lâmina de serra .
16. **ANTES DE MONTAGEM** da lâmina de serra e falanges, tenha certeza de que estão limpos e que o bloqueio parafuso é bem apertado
17. **USE** esta serra de esquadria apenas para cortar madeira e materiais similares. Nunca cortar materiais ferrosos.
18. **CERTIFIQUE** de que a lâmina de serra, não toque na peça antes de iniciar corte.

19. **DEIXE** o motor atingir a sua gama de velocidade máxima, antes de começar a cortar.
20. **CERTIFIQUE** que a lamina está completamente fixa, antes de mover ou bloquear a peça a ser cortada. Mudando o ângulo em que a peça é colocada ou alterar o ângulo da lamina de serra.
21. **VERIFIQUE** se o sistema da guia de corte serra está bloqueado, quando não pretende usar o movimento radial.
22. **UTILIZE** o movimento radial, empurrando a lâmina de serra para a vedação, de seguida, após ter bloqueado a peça contra a barreira, puxe a cabeça inferior a lâmina de serra para si mesmo, sobre a peça a ser cortada e empurre a cabeça na frente para concluir a corte.
23. **VERIFIQUE** frequentemente se o cabo de fornecimento de energia está danificado, e, neste caso, mande repará-lo por um centro autorizado pós - venda. É frequente verificar a extensão e alterá-la se estiver danificada.
24. **USE** máscaras de protecção e auriculares.
25. **NUNCA USE** diluentes para limpar as peças plásticas da máquina. Pode derreter ou danificar o material. Use um pano húmido para limpar peças de plástico.
26. **PARE** imediatamente a serra e desligue-a da ficha, se perceber que há peças danificadas ou defeituosas. Repare a peça com defeito através de um centro de assistência pós-venda. Utilize apenas peças originais e acessórios recomendados pelo fabricante.

INSTRUÇÕES DE SEGURANÇA DO DISPOSITIVO LASER

- Não olhe directamente para o dispositivo laser.
- Não direcione o laser para pessoas ou animais.
- Não utilize o dispositivo laser numa superfície que possa reflectir a luz, a luz reflectida é tão perigosa como a luz directa.
- No caso de avarias do dispositivo laser, a manutenção deverá ser feita somente por técnicos especializados.
- Não toque com objectos duros na lente do dispositivo laser.
- Limpe o dispositivo laser com um pincel macio e seco.
- No caso de ser necessário a substituição do dispositivo laser, substitua-o por um igual.

PROTECÇÃO DO AMBIENTE**INFORMAÇÃO AOS UTILIZADORES**

De acordo com o art. 13 do Decreto Legislativo 25 julho 2005, N.º. 151 "A implementação das Directivas 2002/95/EEC, 2003/108/EEC e 2002/96/CE, relativa à redução da utilização de substâncias perigosas em equipamentos eléctricos e electrónicos e da eliminação de resíduos", por favor, tome nota do seguinte:

- O símbolo contentor cruzado, encontrado no aparelho ou na embalagem indica que o produto deve ser eliminado separadamente do lixo doméstico normal quando se atinge o fim de sua vida útil.
- deve depositar o aparelho indesejado para um centro autorizado para eliminação de resíduos eléctricos e bens electrónicos, ou, em alternativa, entregá-los ao relativo revendedor no momento da compra de um aparelho do mesmo tipo em uma base de uma relação um para um .
- Eliminação diferenciada para permitir a possível eliminação ou reciclagem do aparelho, ajuda a limitar os efeitos indesejáveis na saúde e meio ambiente e promove a reutilização e / ou reciclagem dos materiais que compõem o aparelho.

ATENÇÃO!

De acordo com a respectiva legislação em vigor no país de utilização, as sanções serão impostas ao usuário se o aparelho for eliminado ilegalmente.



SÍMBOLOS

Os seguintes símbolos podem aparecer na máquina ou neste manual de instruções. Os significados são especificados abaixo:



Usar sempre óculos protectores para evitar eventuais surtos durante o período de utilização da máquina.



Ler e entender o manual de instruções antes de usar .



Use sempre uma máscara, se a operação produzir poeira.



Use sempre dispositivos de protecção auricular para protegê-lo de ruído durante a utilização da máquina.



Pacote pesado. Duas pessoas devem transportar da máquina.



Produto em conformidade com os regulamentos relativos CE.

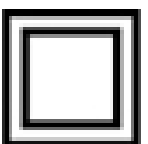

Isolamento duplo. Este símbolo significa que não pode chegar a qualquer elemento sem utilizando uma ferramenta. Ferramentas que têm este símbolo não tem sistema de protecção terra.



Indica que a máquina possui um dispositivo laser, se estiver em uso (ver par. INSTRUÇÕES DE SEGURANÇA DE LASER dispositivo apontador).



Número de série / ano de fabrico

LIGAÇÃO ELÉCTRICA

LIGAÇÃO ELÉCTRICA

Use 230 V 50 Hz tensão suplente equipado com um condutor terra para abastecer a sua máquina. Assegurar que o fornecimento de energia corresponde a esta tensão, que é protegida por um diferencial e uma chave magnética, e que o sistema terra é eficiente. Se a máquina não funciona quando conectadas numa tomada, verifique cuidadosamente as características de alimentação. Use um cabo de extensão, para ligar a máquina para o fornecimento de energia.

CABOS DE EXTENSÃO

Use unicamente três cabos condutores de extensão, com uma ficha com duas velas e uma terra e de contacto com dois soque. Ao utilizar uma ferramenta eléctrica numa notável distância da fonte de alimentação, use um cabo extensão com dimensões suficientes para o transporte da corrente que a ferramenta necessitates. Se a extensão do cabo não tem comprimento suficiente pode ocorrer uma queda de tensão, causando um superaquecimento e uma perda de tensão. **Só pode usar cabos extensão, que estejam em conformidade com as normas CE.**

Extensão cabo : até 15 m

Dimensão cabo: 3 x 2,5 mm²

Antes de utilizar qualquer tipo de extensão cabo, verifique que não tem fios descarnados e que o isolamento não se encontra cortado ou desgastado. Reparar e mudar imediatamente se ele estiver danificado ou gasto.



ATENÇÃO

Extensão e cabos devem ser dispostos distantes da área de trabalho, para que não entrem em contato com as peças, a ferramenta ou de outras partes da máquina, criando, assim, possíveis riscos.



ATENÇÃO

MANTENHA AS FERRAMENTAS E O EQUIPAMENTO DE SEGURANÇA AFASTADOS DE CRIANÇAS.

USO RECOMENDADO

Esta ferramenta foi projetada para corte radial e transversal da madeira e materiais similares. Com a lâmina de serra, em posição vertical a uma altura máxima de corte é de 65 mm e a largura máxima de corte é 305 mm.

A cabeça da lamina pode atingir uma rotação de 0° a 45° tanto à direita e à esquerda para o ângulo de corte. A lâmina de serra pode ser inclinada de 45 ° à esquerda para o corte inclinado. As capacidades da máquina estão listados na tabela de especificações técnicas. A máquina tem estabilidade o suficiente, porém, pode ser fixado ao solo.

ESPECIFICAÇÕES TÉCNICAS

Motor:	1800 W S6 2,5/7,5 min
Voltagem e frequência:	230 V - 50 Hz
velocidade:	5000 min ⁻¹
Dimensão máx. Disco:	254 x 30 x 2,8 mm (60 teeth)
Corte cruzado 90°:	65 x 305 mm
Corte oblíquo 45°:	65 x 215 mm
Corte inclinado 45°:	35 x 305 mm
Corte composto:	35 x 215 mm
Paragem á esquerda e direita:	0° - 22,5° - 31,62° - 45°
Inclinação de parar:	0 and 45°
peso líquido:	18 kg
peso bruto:	20 kg
Vibração mão-braço:	< 2,5 m/sec ²

CONDIÇÕES DE RUÍDO

O ruído emitido, medida em conformidade com as normas EN 3744 e EN 11201 é a seguinte:

- Nível de pressão sonora LpA = 91, 9,2dB (A)
- Nível de potência sonora LWA=104,9 dB (A)
- A incerteza de medição de K = 3 dB

Recomendamos que use dispositivos de protecção auriculares

As fontes do barulho da serra são: o motor eléctrico e seu sistema de ventilação, a lâmina e o material a ser cortado.

Aconselhamos a controlar o motor, o sistema de ventilação a aspiração das passagens. No que diz respeito a lâmina de serra está em causa, é preferível usar um tipo de lâminas silenciosas e mantê-las em boas condições. Recomendamos a utilização correcta da lâmina de serra e de manter firmemente a peça a ser cortada.

Níveis de ruído são níveis de emissões e não indicam necessariamente condições seguras de trabalho.

Mesmo que haja uma ligação entre níveis de emissões e níveis de exposição, os primeiros não podem ser usados para determinar com segurança se outras precauções são necessárias. Os factores que podem influenciar o real nível de exposição do operador incluem exposição de comprimento, meio ambiente e recursos de outras fontes de ruído, como por exemplo o número de máquinas e de operações presentes.

Além disso, níveis de exposição podem variar de país para país. No entanto, essas instruções permitem que o usuário da máquina possa avaliar melhor os perigos e riscos.

REMOÇÃO DA EMBALAGEM

A embalagem da serra esquadria é entregue com:

- 1 – Serra de esquadria
- 2 – Tubo e encaixe de aspiração
- 3 – Extensões (2 extensões laterais, 1 extensão traseira)
- 4 – Grampo Vertical
- 5 – Saco lixo
- 6 – Ferramentas de manutenção

Remova a serra de esquadria e todas as partes da embalagem, verifique se há peças danificadas ou peças em falta. Se encontrar alguma falha ou peças danificadas não utilize, para não pôr em perigo a eficiência e a segurança da serra. Para trocar peças com defeito procure um centro pós-venda.

Para tornar a serra de esquadria a trabalhar em perfeitas condições, deve reunir as diversas partes, para o qual pode encontrar uma explicação pormenorizada posteriormente.

FOTOS DE SERRA ESQUADRIA

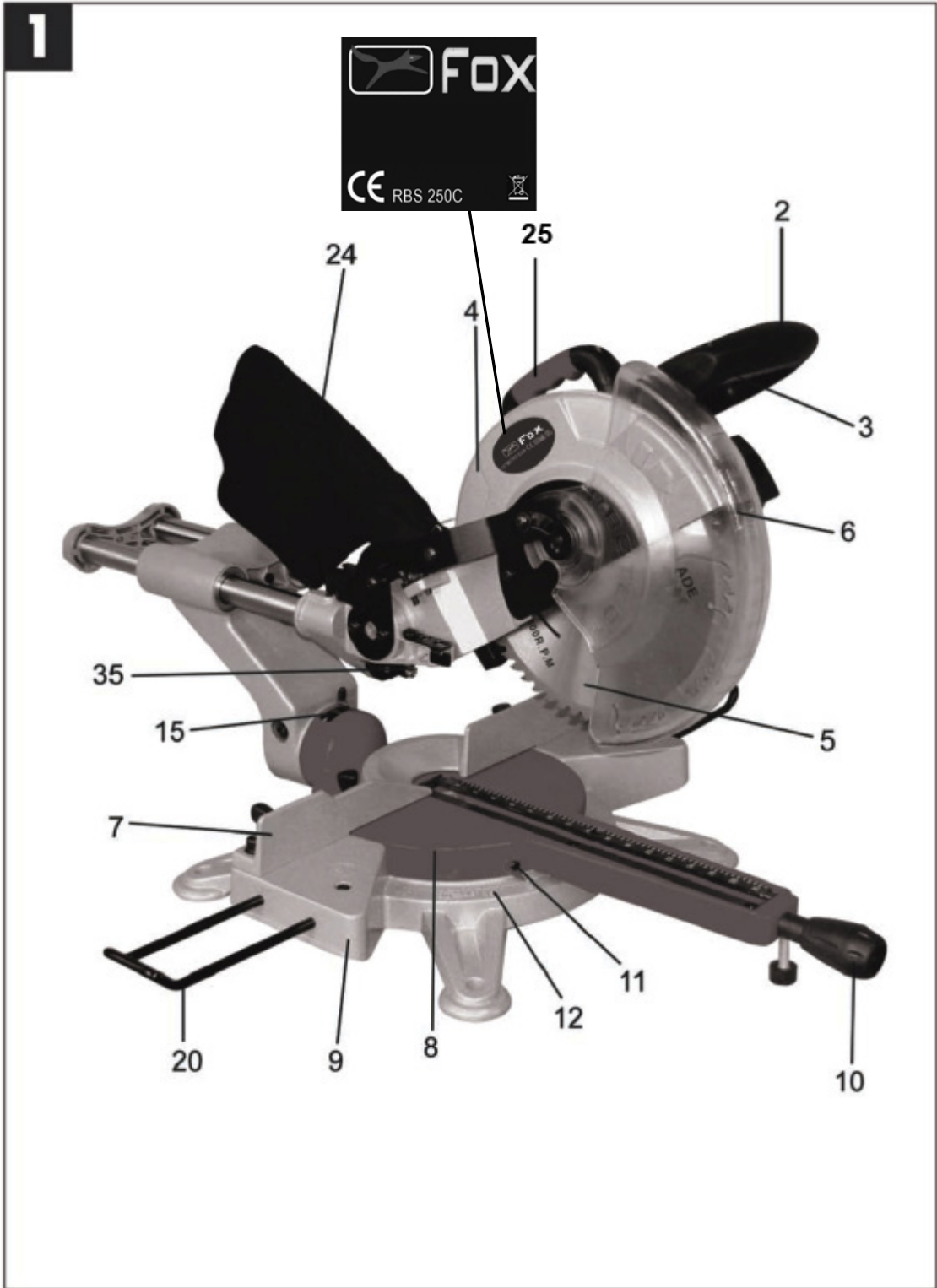

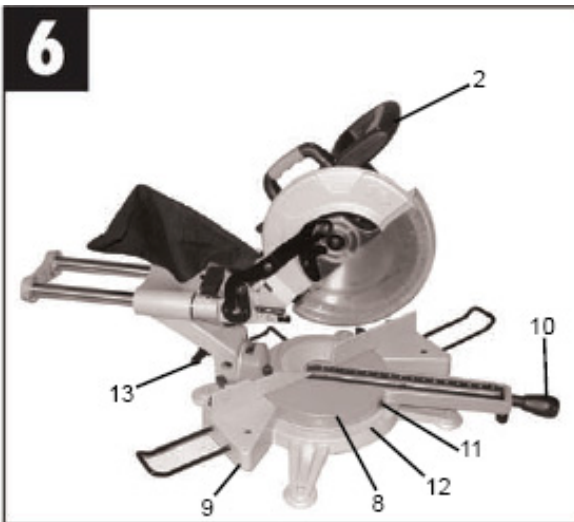
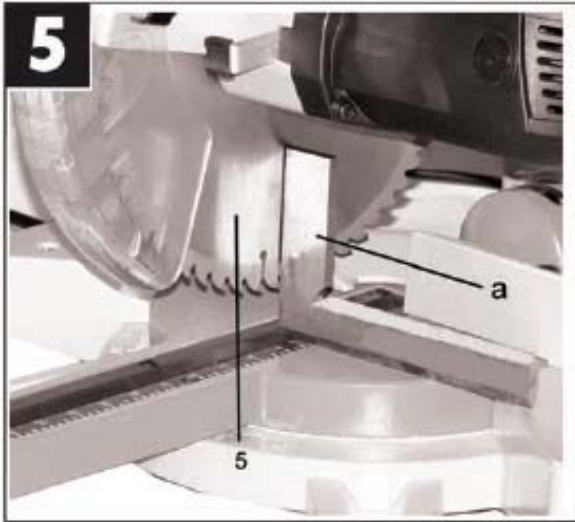
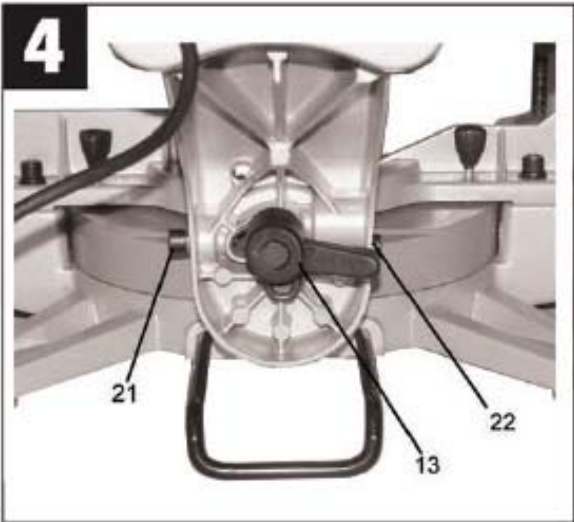
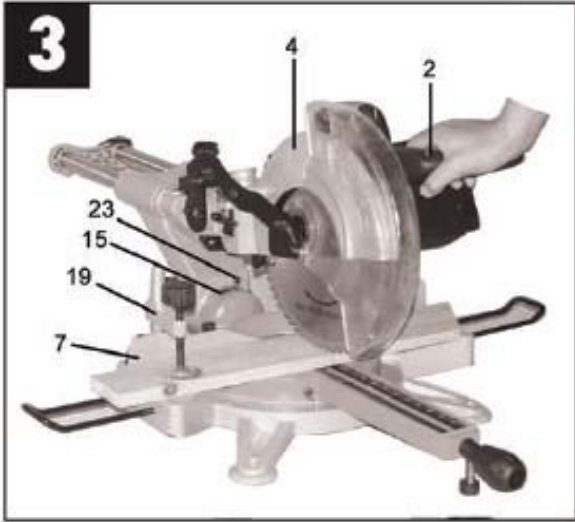
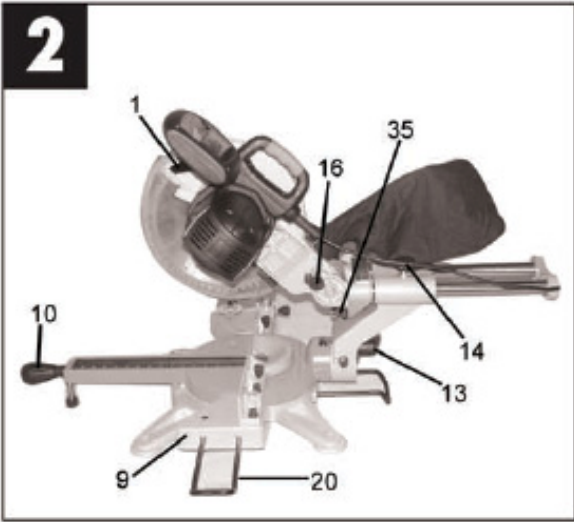

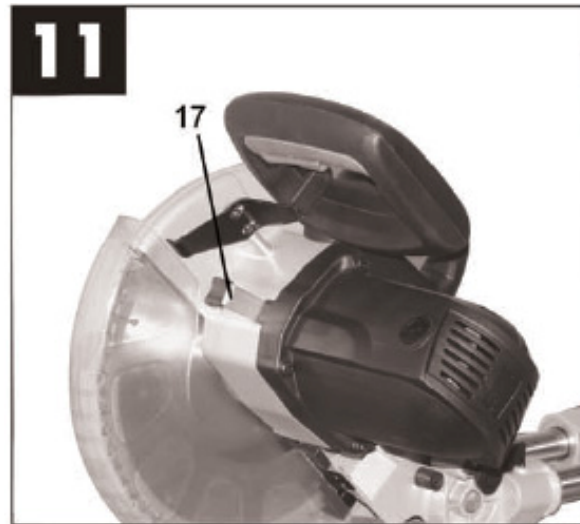
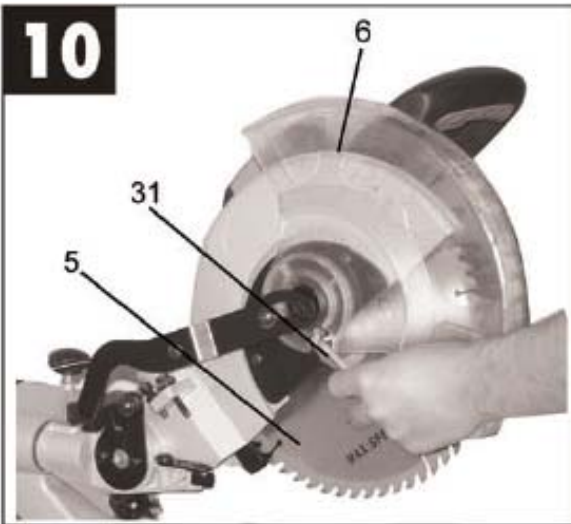
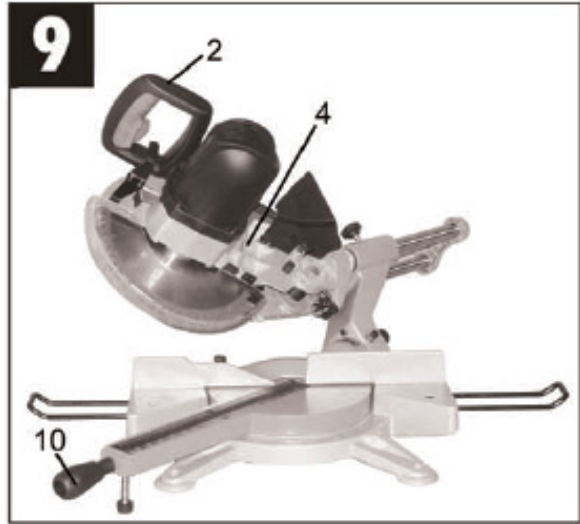
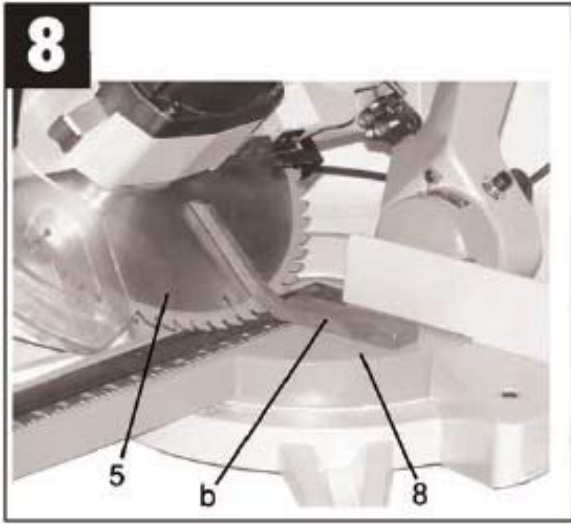

DESCRIÇÃO DAS PEÇAS DA MÁQUINA

- | | |
|--|--|
| <ol style="list-style-type: none"> 1. Alavanca da parte inferior da protecção 2. Manipulo de subir/descer a cabeça da serra de esquadria 3. Alavanca de Iniciar 4. Protecção superior do disco 5. Disco 6. Protecção inferior do disco. 7. Protecção 8. Base giratória da serra de esquadria 9. Base fixa da serra esquadria 10. Manipulo de rotação da base para corte em angulo <ul style="list-style-type: none"> • Indicador de angulo para corte inclinado • Placa graduada • Alavanca para travar cabeça da serra de esquadria | <ul style="list-style-type: none"> • Botão para bloquear barras radiais • Escala graduada para angulo corte inclinado • Botão alavanca cabeça • Botão do eixo 19. Pinça Vertical 20. Extensões mesa 21. Ajuste do parafuso para parar a inclinação a 90° 22. Parafuso de ajuste para parar a inclinação a 45°. 23. Indicador de Angulo 24. Saco de poeira 25. Punho transporte serra esquadria 31. Chave para a substituição do disco 35. Dispositivo apontador de laser do disco |
|--|--|

MONTAGEM



CUIDADO!

Tenha sempre a certeza que a serra está desligada e desconectada de qualquer fonte de energia antes da montagem ou qualquer tipo de ajuste.

DESBLOQUEAMENTO DA CABEÇA DA SERRA DE ESQUADRIA

1. Baixe levemente a cabeça e mantenha a posição.
2. Puxe o botão da alavanca da cabeça **16 Fig. 2**.
3. Levante a cabeça para que a serra fique na posição, e está pronta para trabalhar.
4. Para bloquear a cabeça na posição baixa, proceda conforme especificado:
5. Empurre a alavanca de bloqueio **1 Fig. 2**.
6. Baixe a cabeça.
7. Coloque o botão de travamento da cabeça **16 Fig. 2** na sua posição inicial, empurrando-o.

MONTAGEM DA EXTENSÃO DA BANCADA

A serra de esquadria é composta com duas extensões **20 Fig. 1** para apoiar grandes peças. As extensões podem ser montados em ambos os lados da serra, de acordo com as dimensões da peça a cortar.

1. Coloque as extensões nos orifícios que se encontram na base da máquina **9 Fig. 1**.
2. Aperte os parafusos para bloquear as extensões.

MONTAGEM DO SACO RECOLHA DO LIXO

1. Insira o saco **24 Fig. 1** na instalação da canalização do pó que está localizado no lado superior da cabeça.
2. Para uma melhor extracção do pó, é necessário ligar um extrator de pó em vez de usar o saco.

NOTA: Esvaziar o saco regularmente, para evitar uma perda da eficiência. O saco tem um deslizamento obturador que tornam essa operação mais fácil, do saco de poeiras devem ser lavadas com água quente e seco antes de usar.

FUNCIONAMENTO DA MESA ROTATIVA E DA ALAVANCA DE BLOQUEIO

1. A alavanca **10 Fig. 1** tem duas funções: permite mover a bancada à esquerda ou à direita e serve para bloquear a bancada no ângulo desejado para o corte oblíquo.
2. Para libertar a bancada, vire o punho no sentido contrário aos ponteiros do relógio. Desta forma, você pode mover o trabalho para o ângulo desejado. Para bloquear a base rodar o manípulo no sentido horário.

FIXAÇÃO DA SERRA A UMA SUPERFÍCIE

Antes de ser utilizada a serra tem que ser fixa a uma superfície nivelada.

1. Nas extremidades da base da serra há quatro furos de fixação para um banco ou uma superfície (ver **Fig. 1**).
2. Se a serra necessitar de ser mudada de sitio, fixe-a numa base ampla em contraplacado com um mínimo de 20mm. Desta forma pode fixa-la apenas com uns grampos.

MONTAGEM DA PINÇA VERTICAL DA SERRA

1. A pinça pode ser montada à esquerda ou à direita da lâmina de serra e pode ser ajustado de acordo com a peça.
2. Não utilize a serra antes de bloquear a peça.
3. Certifique-se de que os parafusos de fixação estão bem apertados.
4. Insira a haste do grampo para baixo no buraco da fechadura da base da máquina e que, quando fechar bloqueia o botão.
5. Para ajustar a pinça e fazer funcionar correctamente, ver parágrafo seguinte "Funcionamento do grampo vertical".



FUNCIONAMENTO DO GRAMPO VERTICAL

1. A altura do aperto pode ser ajustada se libertar do botão de bloqueio e, tirando o grampo para cima e para baixo. Depois de ajustar a altura do grampo, aperte o botão de bloqueio.
2. Durante o funcionamento, coloque o grampo até a parte inferior da sapata, para entrar em contato com a parte superior da peça.
3. Para pressionar a peça contra a bancada, aperte o botão até a peça de trabalho estar bloqueada. Após terminar de corte, desaperte o botão bloqueio, para soltar a peça ou removê-la.

MOVER A SERRA

1. Durante o transporte da serra, não se esqueça que a cabeça está numa posição baixa.
2. O bloqueio do manípulo da bancada, a inclinação da alavanca de bloqueamento o parafuso de bloqueio e as extensões devem ser correctamente bloqueados.
3. Utilize as pegas de transporte **25 Fig. 1** para levantar a serra. Não utilize o interruptor de iniciar para a levantar **2 Fig. 1**.

AJUSTES

**CUIDADO!**

Antes de efectuar qualquer ajuste ou tarefa de manutenção e antes de limpar a máquina ou a substituir o disco, tenha a certeza que está desligada e desconectada de qualquer fonte eléctrica.

Após realizar todos os ajustes, certifique-se que todas as ferramentas e os instrumentos estão longe da máquina, e que todos os parafusos, porcas e mecanismos de bloqueio são correctamente bloqueados.

Não utilize a serra antes de seguir estes procedimentos. Verificar se todas as partes da serra estão a trabalhar correctamente e que estão em boas condições.

Sempre que haja uma avaria ou peça partida, tem que ser reparada por uma pessoa especializada antes de utilizar a serra

AJUSTE DA PROFUNDIDADE DO CORTE

A máxima profundidade de corte do disco deve ser ajustada de forma a evitar que a serra se estrague por entrar em contacto com a base.

1. Coloque a cabeça na posição mais baixa e mantenha-a nessa posição.
2. Bloquee a inclinação da alavanca a 0 °.
3. Aperte a bancada com o manipululo de bloqueio **10 Fig. 1** e com o parafuso **14 Fig. 2** das barras radiais que movem a serra.
4. Faça o disco rodar à mão para assegurar que ele roda sem obstáculos.

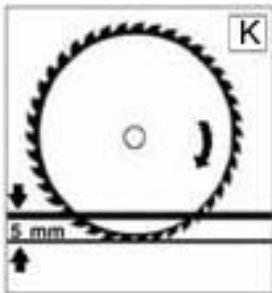
A. Ajuste da profundidade do disco

1. Profundidade de corte é correcto quando é de 5 mm no âmbito da bancada incrustação (**Fig. K**).
2. Se não está na posição correcta, ajustando-a, conforme especificado no presente parágrafo:
3. Apertar o parafuso bloqueio e virar o parafuso de ajuste da lâmina de serra profundidade **D** até a lâmina de serra ter a profundidade pretendida (**Fig.**

L).

4. Apertar o parafuso de ajustar **D** se o disco estiver levantado.
5. Desaperte o parafuso **D** para baixar. Quando estiver em menor profundidade, aperte correctamente a porca

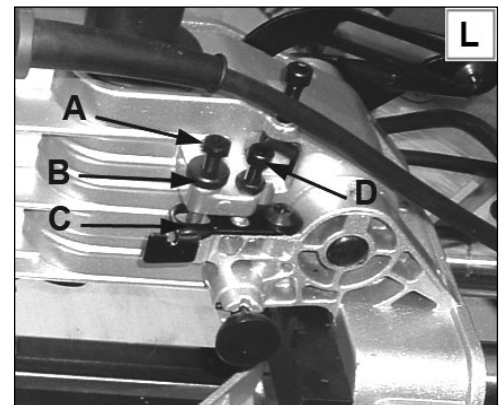
**B. Ajuste do travão do chanfre**

Esta serra de esquadria é fornecida com dispositivo de stop, para as fendas nas peças de madeira. Para ajustar esse dispositivo stop, puxe a alavanca **C**, para o activar.

O chanfro da profundidade pode ser ajustado pelo aperto ou desaperto do parafuso **A**.

1. Para ajustar a profundidade do chanfro, puxe a alavanca **C** para o exterior e inferior da cabeça da máquina, para que o parafuso **A** seja bloqueado na alavanca **C**.
2. Solte o botão de bloqueio **B** e rode o parafuso **A** no sentido horário para elevar a cabeça ou no sentido anti-horário para baixar a cabeça.
3. Aperte o botão de bloqueio **B** a seguir ao ajuste.
4. Para neutralizar paragem chanfre, mova a alavanca **C** na posição inicial.

AJUSTE DO ANGULO DE CORTE

A máquina é entregue com todos os ajustes realizados, no entanto, as modalidades de verificação e eventual ajustamento são as seguintes.

VERIFIQUE E AJUSTE DA PERPENDICULARIDADE ENTRE A SUPERFÍCIE E O DISCO

1. Desligue a serra. Bloquear a cabeça numa posição baixa e levemente desaperte a pega de bloqueio da bancada.
2. Mova à esquerda e à direita a bancada, de seguida bloquear a 0 °, usando a pega **10 Fig. 1**.
3. Verifique se o disco **Fig. 5** está perpendicular à protecção usando um esquadro (não fornecido) e coloque-o horizontalmente, com um dos seus lados colocado sobre as protecções e os outros o disco.
4. Se tiver de efectuar quaisquer ajustes, proceda conforme as seguintes especificações:
 - Desaperte os parafusos bloqueio localizados na protecção **7 Fig. 1** usando uma chave hexagonal.
 - Ajustar a posição da barreira com o esquadro, de seguida, apertar a vedação do bloqueio **7**.

VERIFICAR E AJUSTAR A PERPENDICULARIDADE ENTRE A BANCADA E O DISCO ENTRE 0° E 45°

1. Desligue a serra. Bloqueie a cabeça numa posição baixa. Vire o trabalho a 90 ° (ver ponto anterior).
2. Desaperte a inclinação da alavanca de travão **13 Fig. 4** e desloqueie completamente a cabeça da serra vire-a à direita, com o disco, em posição vertical. Então, aperte a alavanca de bloqueio **13**.
3. Colocar um esquadro (não fornecido) verticalmente, com um lado sobre a bancada e o outro contra o disco **5 Fig. 5**. Verifique se o disco **5** está perpendicular à bancada **8**.
4. Se for necessário um ajuste, desaperte a alavanca de bloqueio de inclinação **13**, em desapertar a porca **21 Fig. 4** e desaperte o parafuso, colocando o disco a 90 °, até que a cabeça do parafuso fique em contato com o lado interno da peça recartilhada. Então, aperte a porca **21** e verifique novamente,
5. Quando tiver a certeza de que o disco está perpendicular à bancada, desaperte o parafuso do ponteiro **23 Fig. 7** e ajuste o sinal de referência, alinhando-o com o sinal de 0° na escala graduada.
6. Verificar o ângulo de 45 °, desperte a alavanca de bloqueio de inclinação **13** e mova a cabeça do lado esquerdo e, de seguida, aperte a alavanca de bloqueio.
7. Ao usar 45° em esquadria **b Fig. 8**, verificar se o disco **5** está a 45 ° com a bancada **8**.
8. Se for necessário um ajuste, desaperte a alavanca de bloqueio **13**. Depois desaperte o bloqueio **22 Fig. 4** e desaperte o parafuso até a cabeça dele ficar em contacto com o lado interno da peça recartilhada e com o disco de 45 ° com a bancada. Por fim aperte a porca **22**.
9. Este mecanismo permite paragens rápidas para colocar o disco na parte mais útil dos ângulos oblíquos, isto é 90° a 45°.

!

NCLINAÇÃO DA BANCADA PARA O ANGULO DE CORTE

1. A serra permite-lhe permite-lhe cortar a partir de 0° a 45° á direita e á esquerda. Só tem que virar a bancada **8** depois de confirmar que a alavanca de bloqueio da bancada **10** está desapertada, mova a bancada **8** para o angulo pretendido
2. A serra é fornecida com uns batentes mecanicos em 90°, em 15; 22,5;31,62; e 45° à direita e esquerda para o angulo de corte. Pode sentir as paragens através da rotação da mesa.

Observação: os batentes em 31,62° à direita e à esquerda são usados para cortar frames.
A placa graduada permite ajustes em angulos intermédios.

TRAVÃO DA BANCADA

No caso de corte em angulos intermédios pode fixar a mesa, para apertar o botão **A** conforme ilustra ao lado.

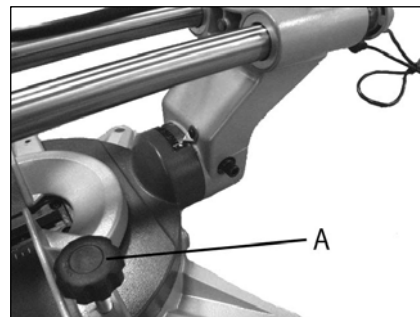

UTILIZAÇÃO DO DISPOSITIVO DE LASER



ATENÇÃO!

Antes de realizar qualquer tarefa do ajuste ou de manutenção e antes de limpar a máquina ou de substituir a lâmina, certifique-se que está desligada de toda a fonte de energia. Durante o ajuste da linha de corte, não olhe para o feixe nem para o seu reflexo. Desligue o laser se não o usar.

O dispositivo apontador do laser permite que faça a linha de corte visível directamente na peça. Para ligar o laser, pressione o interruptor situado no Fig. 12 da caixa negra que está no braço da máquina. Para parar o dispositivo apontando do laser, pressione o mesmo interruptor. O laser é alimentado por duas baterias redondas AAA, abre a caixa negra para mudá-las, e respeitar a polaridade. Para ajustar o laser, desligue a máquina. Os dois parafusos posicionados sob a caixa negra permitem que mova o raio laser e centre-o na linha de corte.

INICIAR E PARAR A SERRA DE ESQUADRIA

1. Para ligar a máquina, pressione o interruptor **3.Fig.1**. Para parar a máquina, desaperte o interruptor **3**.
2. Pressione **Fig. 2** a alavanca **1** para destravar o tampão protector movente e para abaixar a disco para realizar o corte.



ATENÇÃO!

A área da mesa onde realiza o corte é uma área perigosa. Nunca coloque as suas mãos dentro desta área quando o disco se estiver a mover.

AJUSTE DA CABEÇA PARA O ÂNGULO DE CORTE

1. A cabeça da serra pode ser inclinada para cortar todos os ângulos de 0 a 45°. Solte a alavanca de travamento oblíqua **13**, incline a cabeça até alcançar o ângulo desejado e aperte a alavanca de bloqueio **13**.
2. As duas posições extremas em 0 e em 45° têm batentes mecânicos, enquanto que para todas as posições restantes que tiver que escolher o ângulo fazendo o ponteiro corresponder à placa graduada. Tem que desapertar a alavanca de bloqueio, inclinar a cabeça no ângulo desejado e obstruir a alavanca outra vez.

CORTE

PROCEDIMENTOS OPERACIONAIS



CUIDADO!

Após ter iniciado o corte com a serra, certifique-se de que foi correctamente montada e ajustada. Leia e compreenda todas as instruções de segurança deste manual do utilizador.

1. Selecione e bloqueie o ângulo desejado para o corte inclinado.
2. Selecione e bloqueie o ângulo desejado para o corte do ângulo.
3. Assegure-se de que as dimensões das peças trabalho são apropriadas para as capacidades da serra.
4. Fixar firmemente a peça usando um mordente **19. Fig.3**.
5. Suporte corretamente partes grandes.
6. Verifique que as suas mãos estão longe do percurso do disco **5**.
7. Empurre a alavanca de arranque da serra **3** e deixe o disco alcançar sua velocidade máxima.
8. Faça a protecção **6** usando a alavanca **1**.
9. Baixe lentamente o braço para a peça enquanto prende o punho para abaixar e levantar a cabeça da serra de esquadria **2** e corte.
10. Não force o disco. Poderá realizar um trabalho mais eficaz e mais preciso se usar na velocidade para que está projectada.
11. Depois de acabar o corte, desaperte a alavanca de arranque **3** e deixe o disco **5** parar antes de levantar o braço **2** outra vez.
12. A protecção inferior do disco **6** bloqueia automaticamente

APERTO DAS RANHURAS GUIA DO CABEÇOTE

Os guias das barras para o movimento radial da cabeça podem ser bloqueados a fim usar a serra radial como uma serra normal (uso da serra como uma serra de balanço em vez da serra deslizante radial), apertando o botão de bloqueio **14 Fig. 2**. Quando usa a serra de esquadria, como uma serra não deslizante, a cabeça deve ser colocada para trás no limite antes de bloquear.

CORTE COM MOVIMENTO RADIAL

CUIDADO: É preferível que realize o corte radial sempre empurrando a serra de esquadria para trás, de encontro à cerca e a movê-la longe do utilizador. O procedimento para usar correctamente a serra radial de esquadria é o seguinte:

1. Colocar a peça na bancada **8** e de encontro à protecção **7**. Segurar o punho do braço **2** mas não ligue a serra de esquadria
2. Puxe o braço para si, mantendo sempre o disco elevado. Quando sentir o impulso do limite pressionar o interruptor e ligue o disco.
3. Empurre a alavanca da protecção, baixe o braço ao começar cortando a peça.
4. Quando o disco começar no ponto mais baixo, empurre o braço para diante, para a cerca e mova o disco para terminar o corte.
5. Libere a alavanca **3** e deixe o braço em uma baixa posição até que a lâmina de serra **5** pare completamente.
6. Após ter parado a lâmina de serra, levante o braço outra vez.

CORTE SEM MOVIMENTO RADIAL

Quando tem que cortar as peças que são finamente bastantes não é necessário para usar o movimento radial do disco, mas é preferível usar a serra porque uma serra normal com cabeça de balanço, de modo que o corte seja realizado simplesmente baixando o disco. Para usar a serra desta maneira, (tem que mover o braço deslizante completamente para a parte traseira e então travar o fígado do botão) 14. 2. O procedimento operacional é:

1. Mova o braço para trás e trave o botão 14 da Figo. 2.
2. Colocar a peça na bancada 8 e de encontro à protecção 7.
3. Ligue a máquina, e quando o disco alcançar sua velocidade normal, empurre a alavanca de desapertar do tampão protector, baixe o braço e corte a peça.
4. Após o corte, libere o interruptor e quando o discoparar levantar a cabeça da serra.

SUBSTITUIÇÃO DOS DISCOS

CUIDADO: usar discos apropriados para corte transversal. Se usar discos revestidos com carboneto dos discos assegure-se de que tem um ângulo de corte negativo ou nulo. Não use os dentes profundos do disco desde que possam ser dobrados e iniciem no toque com a protecção do disco.

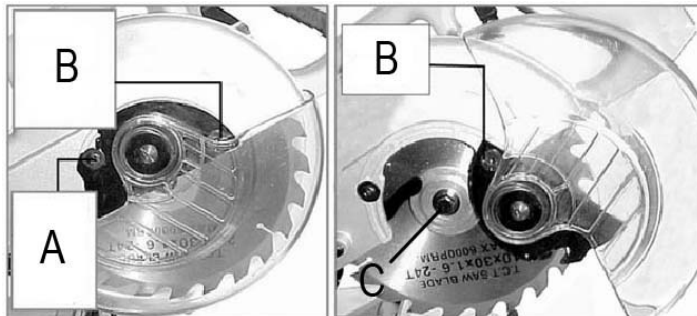

1. Desligue a serra de esquadria.
2. Remova os parafusos **A** do suporte plástico da tampa de protecção (ver figura abaixo). Desaperte o parafuso **B** para permitir a rotação da tampa de protecção.
3. Rode a tampa de protecção do plástico **6** até à altura máxima, como ilustra as figuras abaixo.
4. Desaperte o parafuso de fixação do disco **C** rodando no sentido do ponteiro dos relógios enquanto pressiona o dispositivo de retenção do eixo **17 Fig.11**, para prevenir a rotação do disco **5**. A seguir remova a flange externa do disco. Remova a flange interna e lave só para limpar.
5. Certifique-se que as faces internas das flanges internas e externas estão limpas e sem qualquer substância estranha.
6. Certifique-se que a flange interna está bem colocada sobre o eixo.
7. Monte o novo disco e certifique-se que os dentes apontam para baixo, e monte a flange interna e o parafuso. Rode o parafuso do eixo **C** para a esquerda para fixá-lo, enquanto pressiona o dispositivo de prisão do eixo **17 Fig. 11** para prevenir a sua rotação. Certifique-se que as flanges estão bem colocadas.
8. Rode o suporte da protecção plástico até apoiar o gancho debaixo do parafuso, e em seguida aperte os dois parafusos **A** (dos quais foram removidos no ponto 2) e **B** (e desapertados no ponto 2).
9. Faça a lâmina de serra girar manualmente, a fim de verificar que não existem quaisquer problemas e, em seguida, iniciar a máquina por um instante para verificar se o disco, não entra em contacto com qualquer parte da serra de esquadria e que não existem quaisquer vibrações devido a uma montagem incorrecta.

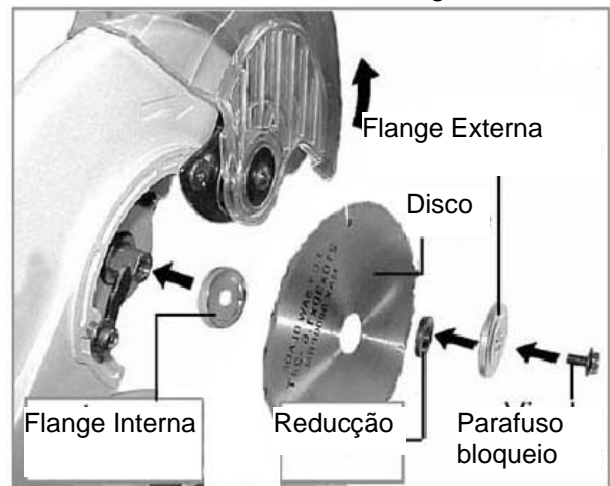

**CUIDADO!**

É proibido usar qualquer disco com uma largura diferente do original, a fim de que a flange externa está perfeitamente bloqueada no eixo da máquina durante a re-montagem.

MANUTENÇÃO

**AVISO!**

Antes de efectuar qualquer ajuste ou tarefa de manutenção, certifique-se que a máquina está desligada e a ficha está retirada da tomaia.

No caso de detectar todos os danos nos dispositivos de protecção ou de irregularidades durante o processamento ou o controlo da máquina, deve reparar imediatamente por pessoas qualificadas. Antes de usar verifique se a protecção e os dispositivos de segurança estão perfeitamente eficientes. Após a realização do trabalho, fazer uma limpeza geral da máquina através da remoção de poeira.

Em caso de uso intensivo da máquina, deve periodicamente executar algumas tarefas:

1 - Diariamente

Aspirar a poeira que pode acumular no interior da máquina, e limpe os bocais de ventilação do motor.

Em caso de utilização, esvaziar o saco da poeira e limpe-o

Certifique-se de que a protecção pode deslizar livremente.

Certifique-se de que a lâmina de serra pode ser levantada, rebaixada e movida livremente.

2. Semanalmente

Verifique se o tempo de paragem da lâmina de serra, e se for superior a 10 segundos levar a máquina para um serviço pós-venda.

3. Mensal

Verifique o ruído do motor e do consumo das escovas de carbono periodicamente (Fig. 30).

Verifique que o cabo de alimentação não está danificado

VERIFICAR E SUBSTITUIR AS ESCOVAS DE CARBONO

ATENÇÃO: Antes de verificar as escovas de carbono, desligue a máquina da corrente eléctrica.

A vida das escovas de carbono pode variar, e isso depende da carga de trabalho do motor. Se a ferramenta é nova, ou após a substituição das escovas de carbono, verifique as escovas de carbono após as primeiras 50 horas de uso. Após a primeira verificação, deve controlar a escovas de carbono a cada 10 horas de uso até que seja necessário substituí-los.

O alojamento das escovas de carbono (ver a figura ao lado) estão posicionadas em cada lado do motor. Mudar as escovas de carbono se o carbono de uma das escovas é usado e é menor do que 5 mm, ou em caso de uma mola ou um fio é queimado ou danificado. Se as escovas de carbono ainda são utilizáveis após a inspecção, a re-montar-los em sua posição original.



AVARIAS**A serra não arranca:**

- A corrente eléctrica falta na tomada onde o cabo liga.
- O cabo de alimentação pode estar danificado
- O motor está danificado ou as escovas de carbono deve ser substituído

Vibrações da Máquina:

- A mesa não está fixa correctamente

Madeira escurece enquanto corta:

- A ferramenta não está correctamente afiada

As ferramentas desgastam rapidamente:

- A ferramenta não está correctamente afiada
- A madeira está suja (cimento, areia, etc)

O motor não funciona corretamente:

(um aquecimento excessivo vibração exagerada das escovas de carbono e conseqüente ruído acentuado)

- O motor pode estar danificado: levar a máquina para ser verificada por pessoal qualificado
- Escovas de carbono devem ser substituídas

Disco pára de rodar:

- Sobrecarga (a velocidade é elevada, a ferramenta não está afiada).

ASSISTÊNCIA

Todas as ferramentas e os acessórios FOX são feitos e verificados usando os mais seguros e mais modernos métodos produtivos. No entanto, se um instrumento fica danificado, deve ser reparado por um centro autorizado após vendas.

Pode ligar para o número de telefone 051/6946469 ou enviar uma solicitação para o endereço info@fox-machines.com.

**DICHIARAZIONE DI CONFORMITA' / DECLARATION OF CONFORMITY /
DECLARATION DE CONFORMIDAD / DECLARAÇÃO DE CONFORMIDADE**

**DICHIARAZIONE DI CONFORMITA' CE DEL COSTRUTTORE
FEMI S.p.A.**

Via Salieri, 33-35 - 40024 Castel San Pietro Terme (BO) - ITALY
Tel. +39-051-941866 - Fax +39-051-6951332
E-Mail: infocom@femi.it - <http://www.femi.it>

Dichiara che la:

TRONCATRICE RADIALE INCLINABILE F36-255
è conforme alle disposizioni contenute nelle Direttive :
2006/42/CE - 2004/108/CE - 2006/95/CE

**DECLARATION DE CONFORMIDAD CE DEL CONSTRUCTOR
FEMI S.p.A.**

Via Salieri, 33-35 - 40024 Castel San Pietro Terme (BO) - ITALY
Tel. +39-051-941866 - Fax +39-051-6951332
E-Mail: infocom@femi.it - <http://www.femi.it>

Declara que la:

**TRONZADORAS INGLETADORA INCLINABLE CON
DESPLAZAMIENTO RADIAL F36-255**
esta conforme a las disposiciones contenide en la Directivas:
2006/42/CE - 2004/108/CE - 2006/95/CE

**COMPLIANCE DECLARATION CE OF THE BUILDER FEMI S.p.A.
FEMI S.p.A.**

Via Salieri, 33-35 - 40024 Castel San Pietro Terme (BO) - ITALY
Tel. +39-051-941866 - Fax +39-051-6951332
E-Mail: infocom@femi.it - <http://www.femi.it>

Declare the:

RADIAL MITRE SAW F36-255
is in compliance with the rules contents in the Directives:
EC/2006/42 - EC/2004/108 - EC/2006/95

**CO DECLARAÇÃO DE CONFORMIDADE CE DO CONSTRUTTORE
FEMI S.p.A.**

Via Salieri, 33-35 - 40024 Castel San Pietro Terme (BO) - ITALY
Tel. +39-051-941866 - Fax +39-051-6951332
E-Mail: infocom@femi.it - <http://www.femi.it>

Declara que a:

SERROTE DE ESQUADRIA F36-255
suivindo as regras exigidas no contendo da Directivas:
2006/42/CE - 2004/108/CE - 2006/95/CE

Persona autorizzata a costituire il fascicolo tecnico
Person authorized to create the technical file
Persona autorizada a crear el documento técnico
Pessoa atorizada a constituir o fascículo técnico

MAURIZIO CASANOVA

Femi SpA
Via Salieri 33/35 – 40024 - Castel S.Pietro
Terme (BO) Italia
Tel. +39 051 6946469 - Fax +39 051 6946470



15.04.2010

Il Presidente del Consiglio / The Director

FEMI S.P.A.
Il Direttore Generale
Maurizio Casanova

F36-255

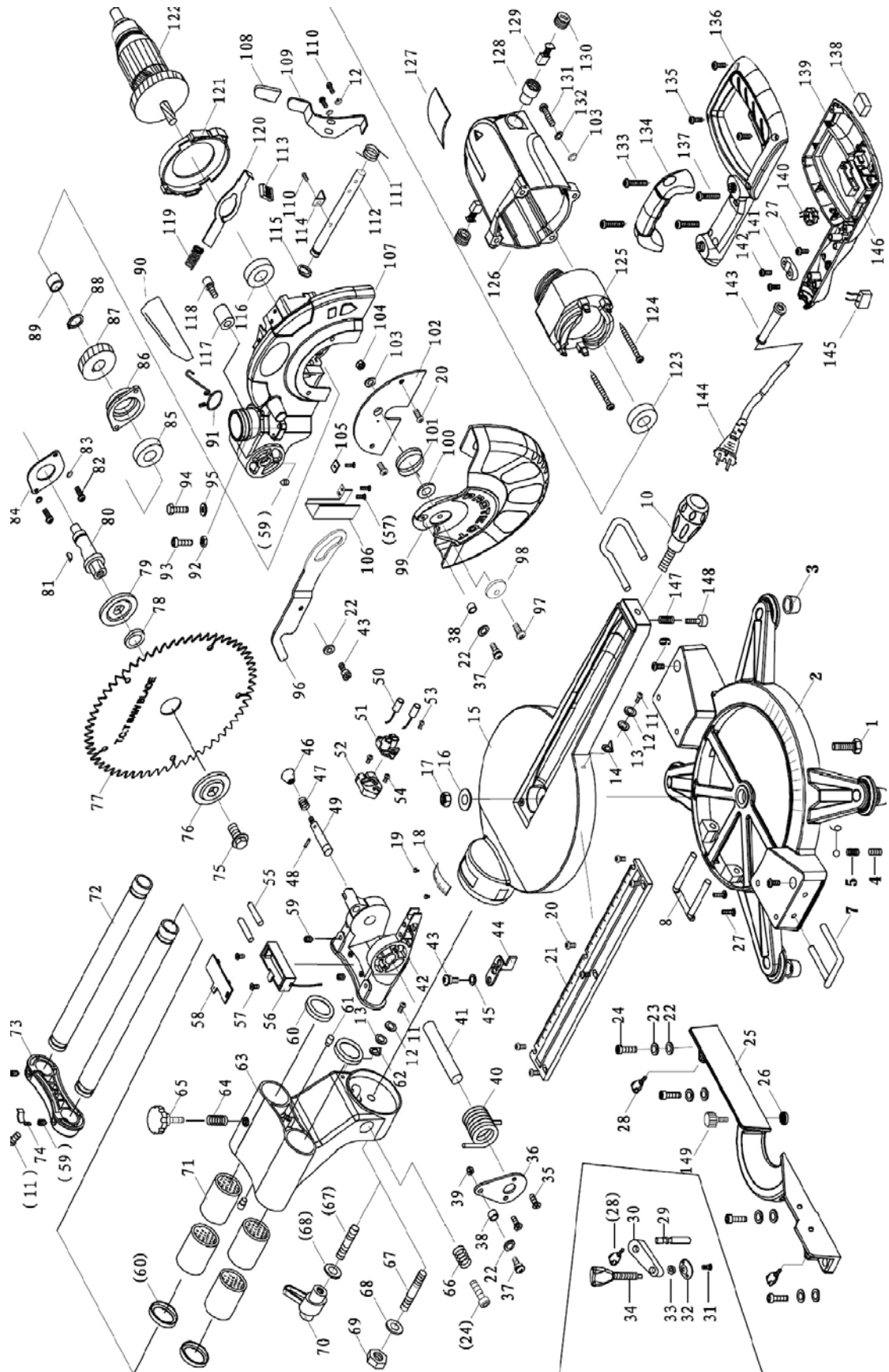



F36-255

Punti Points	Articoli Items
1	F36255-1
2	F36255-2
3	F36255-3
4	F36255-4
5	F36255-5
6	F36255-6
7	F36255-7
8	F36255-8
9	F36255-9
10	F36255-10
11	F36255-11
12	F36255-12
13	F36255-13
14	F36255-14
15	F36255-15
16	F36255-16
17	F36255-17
18	F36255-18
19	F36255-19
20	F36255-20
21	F36255-21
22	F36255-22
23	F36255-23
24	F36255-24
25	F36255-25
26	F36255-26
27	F36255-27
28	F36255-28
29	F36255-29
30	F36255-30
31	F36255-31
32	F36255-32
33	F36255-33
34	F36255-34
35	F36255-35
36	F36255-36
37	F36255-37
38	F36255-38
39	F36255-39
40	F36255-40
41	F36255-41
42	F36255-42
43	F36255-43
44	F36255-44
45	F36255-45
46	F36255-46
47	F36255-47
48	F36255-48
49	F36255-49
50	F36255-50

Punti Points	Articoli Items
51	F36255-51
52	F36255-52
53	F36255-53
54	F36255-54
55	F36255-55
56	F36255-56
57	F36255-57
58	F36255-58
59	F36255-59
60	F36255-60
61	F36255-61
62	F36255-62
63	F36255-63
64	F36255-64
65	F36255-65
66	F36255-66
67	F36255-67
68	F36255-68
69	F36255-69
70	F36255-70
71	F36255-71
72	F36255-72
73	F36255-73
74	F36255-74
75	F36255-75
76	F36255-76
77	F36255-77
78	F36255-78
79	F36255-79
80	F36255-80
81	F36255-81
82	F36255-82
83	F36255-83
84	F36255-84
85	F36255-85
86	F36255-86
87	F36255-87
88	F36255-88
89	F36255-89
90	F36255-90
91	F36255-91
92	F36255-92
93	F36255-93
94	F36255-94
95	F36255-95
96	F36255-96
97	F36255-97
98	F36255-98
99	F36255-99
100	F36255-100

Punti Points	Articoli Items
101	F36255-101
102	F36255-102
103	F36255-103
104	F36255-104
105	F36255-105
106	F36255-106
107	F36255-107
108	F36255-108
109	F36255-109
110	F36255-110
111	F36255-111
112	F36255-112
113	F36255-113
114	F36255-114
115	F36255-115
116	F36255-116
117	F36255-117
118	F36255-118
119	F36255-119
120	F36255-120
121	F36255-121
122	F36255-122
123	F36255-123
124	F36255-124
125	F36255-125
126	F36255-126
127	F36255-127
128	F36255-128
129	F36255-129
130	F36255-130
131	F36255-131
132	F36255-132
133	F36255-133
134	F36255-134
135	F36255-135
136	F36255-136
137	F36255-137
138	F36255-138
139	F36255-139
140	F36255-140
141	F36255-141
142	F36255-142
143	F36255-143
144	F36255-144
145	F36255-145
146	F36255-146
147	F36255-147
148	F36255-148
149	F36255-149

SCHEMA ELETTRICO / WIRING DIAGRAM / ESQUEMA ELÉCTRICO / ESQUEMA ELÉCTRICO

