

Giradischi
Manuale per l'utente
42

ITALIANO

Indice

Introduzione	42
Garanzia limitata	43
Precauzioni per la sicurezza	43
Istruzioni importanti per la sicurezza.....	44
Montaggio/configurazione	45
Regolazione abbassamento testina.....	46
Regolazione anti-skating (distorsione)	46
Caratteristiche TT50	47
Vista dall'alto.....	47
Vista posteriore.....	47
Istruzioni di funzionamento	48
Riproduzione dischi.....	48
Variazione della velocità di riproduzione	48
Manutenzione e pulizia	48
Sostituzione/regolazione testina.....	48
Installazione testina	48
Allineamento testina	49
Regolazione dell'azimut.....	50
Specifiche tecniche.....	51
Risoluzione problemi	51
Dima allineamento testina	51

Introduzione

Grazie per aver acquistato un giradischi TT50 Cambridge Audio. Ci auguriamo che possiate gustarne le prestazioni per molti anni.

Il T50 è stato sviluppato unitamente da Cambridge Audio e Pro-Ject e impiega numerosi pezzi tipici di questo modello, quali un braccio con anti-skating magnetico no-contact di proprietà esclusiva. Altre caratteristiche sono: un piatto acrilico Cambridge Audio rivestito da uno strato di vernice elastomerica per un attento controllo della risonanza e per un'impedenza acustica adattata al vinile, ai fini di un'altissima definizione.

I piedini isolanti, inoltre, controllano la risonanza e danno un ritorno di informazione circa la resistenza alla vibrazione. Il giradischi TT50 è dotato di una testina a magnete mobile AT95E completamente allineata e regolata in fabbrica.

Il TT50 dovrebbe sempre essere montato su una base di buona qualità, preferibilmente ideata per giradischi.

Le prestazioni del vostro giradischi dipenderanno dalle caratteristiche del sistema a cui è connesso. Vi preghiamo di non lesinare sui vostri supporti, sui sistemi di amplificazione, sugli altoparlanti, o i cablaggi. Naturalmente raccomandiamo in particolare i modelli Cambridge Audio della gamma Azur, che sono stati progettati con gli stessi standard usati per il vostro giradischi. Prestate particolare attenzione al vostro amplificatore. I modelli Cambridge Audio Azur 540P o 640P, ad esempio, si accordano magnificamente al TT50. Il vostro rivenditore potrà fornirvi i cavi di interconnessione di qualità Cambridge Audio che consentiranno al vostro sistema una resa ottimale, in linea con il suo massimo potenziale.

Grazie per aver dedicato il vostro tempo alla lettura di questo manuale; vi consigliamo vivamente di conservarlo per future consultazioni.

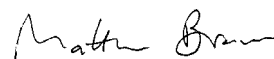

Matthew Bramble,
Direttore tecnico Cambridge Audio
e lo staff progettisti

Visitate www.cambridge-audio.com e iscrivetevi per essere informati del lancio di futuri software e hardware.

Questa guida è ideata per facilitare al massimo l'installazione e l'utilizzo di questo prodotto. Le informazioni contenute in questo documento sono state attentamente controllate in fase di stampa. A ogni modo poiché la strategia di Cambridge Audio è quella di un miglioramento continuo, i modelli e le specifiche tecniche sono suscettibili di cambiamento senza previa notifica. In caso notiate degli errori vi preghiamo di contattarci via e-mail al seguente indirizzo: support@cambridgeaudio.com

Le informazioni contenute in questo documento sono di proprietà esclusiva e protette da copyright. Tutti i diritti sono riservati. La riproduzione di questo manuale, in qualsiasi forma, mediante mezzi meccanici, elettronici o altri mezzi è vietata, salvo previa autorizzazione scritta da parte del produttore. Tutti i marchi e i marchi depositati sono proprietà dei rispettivi proprietari.

© Copyright Cambridge Audio Ltd 2007

Limiti di garanzia

Cambridge Audio garantisce che questo prodotto sia privo di difetti relativamente al materiale e alla lavorazione (soggetti ai termini sotto indicati). Cambridge Audio riparerà o sostituirà (a discrezione di Cambridge Audio) questo prodotto o ogni parte difettosa presente in questo prodotto. I periodi di garanzia variano da paese a paese. In caso di dubbi, contattare il rivenditore ed assicurarsi di conservare la prova d'acquisto.

Per ottenere l'assistenza in garanzia, contattare il rivenditore autorizzato Cambridge Audio da cui è stato acquistato questo prodotto. Se il rivenditore non è in grado di effettuare la riparazione del prodotto Cambridge Audio, è possibile restituire il prodotto tramite il rivenditore a Cambridge Audio o ad un centro autorizzato all'assistenza tecnica Cambridge Audio. Sarà necessario spedire il prodotto nel suo imballaggio originale o in un imballaggio che consenta una protezione di pari grado.

Per ottenere l'assistenza in garanzia, è necessario conservare la prova d'acquisto sotto forma di scontrino di vendita o di fattura, a dimostrazione che questo prodotto è nel periodo di garanzia.

Tale garanzia non è valida se (a) il numero di serie applicato in fabbrica è stato rimosso dal prodotto o se (b) questo prodotto non è stato acquistato presso un rivenditore autorizzato Cambridge Audio. È possibile contattare Cambridge Audio o il distributore Cambridge Audio locale per confermare che il numero di serie non è stato manomesso e/o che si è acquistato il prodotto presso un rivenditore autorizzato Cambridge Audio.

Questa garanzia non copre danni estetici o danni dovuti a casi di forza maggiore, incidenti, uso improprio, uso eccessivo, omissione, uso commerciale o manomissione di qualsiasi parte del prodotto. Questa garanzia non copre danni dovuti a funzionamento, manutenzione o installazione inadeguati o a tentativi di riparazione da parte di personale che non sia Cambridge Audio o del rivenditore Cambridge Audio, o di un centro di assistenza autorizzato agli interventi in garanzia Cambridge Audio. Eventuali riparazioni non autorizzate annulleranno questa garanzia. La garanzia non copre i prodotti venduti "NELLE CONDIZIONI IN CUI SI TROVANO" o "CON OGNI DIFETTO".

LA RIPARAZIONE O LA SOSTITUZIONE FORNITI SECONDO QUANTO PREVISTO DA QUESTA GARANZIA SONO DIRITTO ESCLUSIVO DELL'ACQUIRENTE. CAMBRIDGE AUDIO NON SARÀ RESPONSABILE DI ALCUN DANNO INCIDENTALE O CONSEGUENTE PER VIOLAZIONE DI QUALSIASI GARANZIA ESPRESSA O IMPLICITA DI QUESTO PRODOTTO. SALVO NEI CASI DIVERSAMENTE PREVISTI DALLA LEGGE, QUESTA GARANZIA È ESCLUSIVA ED IN VECE DI OGNI ALTRA GARANZIA ESPRESSA O IMPLICITA, INCLUSA, MA NON LIMITATAMENTE A, LA GARANZIA DI COMMERCIALIZZABILITÀ ED IDONEITÀ PER UN PARTICOLARE SCOPO.

Poiché alcuni paesi e Stati americani non consentono l'esclusione o la limitazione di danni diretti o indiretti o le garanzie implicite le suddette esclusioni non potrebbero applicarsi al caso specifico. Questa garanzia conferisce specifici diritti legali, ed è possibile godere di altri diritti, che variano da Stato a Stato o da paese a paese.

Precauzioni per la sicurezza

Verifica dell'alimentazione nominale

Per la vostra propria sicurezza siete pregati di leggere attentamente le seguenti istruzioni prima di procedere al collegamento di questo apparecchio alla rete elettrica.

Verificare che sul pannello posteriore dell'apparecchio sia indicata la corretta tensione di alimentazione. Nel caso che la tensione di rete sia differente, consultare il rivenditore.

Questo apparecchio è ideato per funzionare solo se alimentato secondo le indicazioni riportate sull'unità di alimentazione. La connessione ad altre fonti potrebbe danneggiare l'apparecchio.

L'apparecchio deve essere spento quando non in uso. Per ridurre il rischio di shock elettrico, non smontare nessun componente dell'unità. All'interno non vi sono pezzi che possano essere mantenuti dall'utente. Per la manutenzione incaricare solo personale qualificato.

Viene utilizzato il simbolo di fulmine con l'estremità a forma di freccia all'interno di un triangolo equilatero per indicare all'utente la presenza di 'tensioni pericolose' non isolate all'interno del cabinet, che si possono rivelare tali da generare il rischio di scosse elettriche per l'utente.



Viene utilizzato il punto esclamativo all'interno di un triangolo equilatero per avvertire l'utente della presenza di importanti istruzioni operative e di manutenzione nella documentazione a corredo dell'apparecchio.



Il contenitore a rotelle per rifiuti, sormontato da una croce, rappresenta il simbolo dell'Unione Europea per indicare una raccolta separata dei dispositivi e apparecchiature elettriche ed elettroniche. Questo prodotto contiene parti elettriche ed elettroniche che devono essere riutilizzate, riciclate o recuperate, e non deve pertanto essere gettato assieme ai normali rifiuti. Potete restituire quest'apparecchio al negoziante presso il quale lo avete acquistato, o contattare il distributore per ulteriori informazioni.



Approvazioni



Questo apparecchio è conforme alle Direttive europee relative alla bassa tensione (73/23/EEC) e alla compatibilità elettromagnetica (89/336/EEC), sempre che l'apparecchio stesso sia stato installato secondo quanto indicato in questo Manuale di istruzioni. Per garantire una conformità costante nel tempo, con questo apparecchio si devono utilizzare solo accessori prodotti dalla Cambridge Audio; per l'assistenza è necessario rivolgersi a personale di servizio qualificato.

NOTA: IL PRODUTTORE NON È RESPONSABILE PER INTERFERENZE RADIO O TV CAUSATE DA MODIFICHE NON AUTORIZZATE ALL'APPARECCHIO. TALI MODIFICHE POSSONO ANNULLARE L'AUTORITÀ DELL'UTENTE A UTILIZZARE TALE DISPOSITIVO.

Il dispositivo è stato testato e risulta quindi conforme ai limiti stabiliti per i dispositivi di Classe B, di cui alla Sezione 15 delle Normative FCC. Queste limitazioni sono create per fornire una protezione adeguata contro le interferenze dannose negli impianti domestici. Questo modello genera, utilizza e può irradiare energia a frequenza radio e, se non installato e utilizzato in conformità con le istruzioni, può causare un'interferenza dannosa alle comunicazioni radio. Tuttavia, non esiste alcuna garanzia che stabilisca la mancata interferenza in determinati impianti.

Nel caso in cui il dispositivo dovesse causare interferenze dannose alla ricezione radio o televisiva, determinata dall'accensione o spegnimento del dispositivo, l'utente può tentare di correggere l'interferenza seguendo uno o diversi dei metodi indicati in seguito:

- riorientare o riposizionare l'antenna del ricevitore;
- aumentare la distanza tra il dispositivo e il ricevitore;
- collegare il dispositivo ad una presa su un circuito diverso da quelle a cui è collegato il ricevitore;
- consultare il rivenditore o un tecnico specializzato in dispositivi radio/TV.

Istruzioni importanti per la sicurezza

Per la vostra sicurezza, siete pregati di leggere attentamente le seguenti istruzioni prima di procedere alla connessione del dispositivo; informazioni che vi saranno utili al fine di ottenere la migliore prestazione e una maggiore durata del dispositivo stesso. Leggere attentamente le istruzioni, fare attenzione alle indicazioni e conservare il manuale per riferimenti futuri.

Posizionamento

Scegliere attentamente il luogo dell'installazione. Tenere lontano dalla luce diretta del sole e da fonti di calore. Evitare inoltre luoghi soggetti a vibrazioni, o eccessivamente polverosi, freddi o umidi. Non installare l'unità su una superficie instabile o su una mensola: l'unità potrebbe cadere ferendo gravemente bambini o adulti, provocando inoltre danni all'apparecchio. Non porre altri oggetti sopra all'apparecchio. Non installare vicino a fonti di calore come caloriferi, pompe di calore, stufe, o altre unità (incluso amplificatori) che producono calore. Non porre sull'apparecchio sorgenti di fiamme vive, come ad esempio candele.

Usare solo carrelli, piedistalli, treppiedi, staffe o tavolini specificati dal produttore o venduti con l'unità. Se si usa un carrello, muovere il gruppo carrello/unità con attenzione per evitare incidenti a seguito di un'eventuale caduta. L'unità deve essere installata su una superficie solida e piana. Non collocare in aree sigillate come biblioteche o un armadi.



IMPORTANTE - Per ridurre al minimo il rischio di incendio o scossa elettrica, non esporre l'apparecchio ad agenti atmosferici, quali pioggia o umidità. L'apparecchio non deve essere utilizzato in prossimità di acqua, né esposto a spruzzi di acqua o altri liquidi. Sullo stesso, non devono essere posizionati oggetti pieni di liquidi, come vasi da fiori. Nel caso di penetrazione accidentale di liquido, spegnere immediatamente l'apparecchio e contattare il rivenditore locale per le adeguate istruzioni. L'unità può essere usata in un clima temperato.

I componenti audio elettronici presentano un periodo di "rodaggio" di circa una settimana (se utilizzati per diverse ore al giorno). Questo periodo consentirà la stabilizzazione dei nuovi componenti, dal momento che le proprietà sonore saranno migliorate dopo tale lasso di tempo.

Messa a terra e polarità

L'apparecchio può disporre di una spina polarizzata per la linea di alimentazione da corrente alternata (in cui un connettore è maggiore dell'altro). Questa spina può essere connessa alla presa a muro in un solo modo. Si tratta di una caratteristica di sicurezza. Se non si riesce a inserire la spina nella presa a muro, tentare con la posizione inversa. Se non si dovesse tuttora riuscire a inserire la spina, chiamare l'elettricista per la sostituzione della presa obsoleta. Non tentare di modificare la spina polarizzata, inficiando così il suo scopo di sicurezza. (Questo vale solo per il Nord America.)

Fonti di alimentazione

L'apparecchio deve essere alimentato solo dalla sorgente di alimentazione indicata nell'etichetta di riferimento. Se non si è sicuri del tipo di alimentazione a disposizione, consultare il rivenditore del prodotto o l'agenzia di fornitura elettrica locale.

Protezione del cavo di alimentazione

Il cavo di alimentazione deve essere sistemato in modo tale che non possa essere danneggiato da alcun elemento. Il dispositivo di disconnessione deve restare sempre operativo, nel caso in cui la spina di rete venga utilizzata come tale. Evitare che il cavo sia calpestato o che possa essere danneggiato in qualsivoglia sua parte (spinotti, morsettiere e punti di uscita dall'unità).

Verificare di aver inserito ciascun cavo correttamente. Per prevenire ronzii e rumori, non intrecciare i cavetti di interconnessione con il cavo di alimentazione o con le connessioni degli altoparlanti.

Sovraccarico

Non sovraccaricare le prese a muro o le prolunghe, dato che ciò potrebbe causare un rischio di incendio o di scossa elettrica. Prese di corrente alternata sovraccariche, prolunghe o cavi di alimentazione logorati, isolazioni danneggiate o fessurate e spine rotte sono tutti elementi pericolosi. E che potrebbero provocare scosse elettriche o incendi.

Fulgori

Per una protezione aggiuntiva durante una tempesta, o qualora l'apparecchio dovesse essere lasciato inutilizzato per un lungo periodo di tempo, staccarne il cavo di alimentazione dalla presa a muro, e disconnettere l'antenna o il sistema via cavo. Questo fatto impedirà all'apparecchio danni che potrebbero essere provocati da fulgori e sovratensioni alla linea elettrica.

Pulizia

Per pulire l'unità, spolverare la cassa con uno straccio asciutto e non sfilacciato. Non usare prodotti contenenti alcol, ammoniaca o abrasivi. Non nebulizzare spray vicino all'unità.

Accessori

Non impiegare alcun accessorio, se non consigliato dal distributore, dal momento che questo potrebbe provocare danni all'apparecchio. Utilizzare solo gli accessori in dotazione.

Manutenzione

Per la manutenzione incaricare solo personale qualificato. La manutenzione è necessaria in caso di danneggiamento, con conseguente rottura del cavo o della presa di alimentazione, nel caso in cui del liquido si sia rovesciato sull'unità o degli oggetti siano caduti sull'apparecchio, nel caso in cui l'unità sia stata esposta a pioggia o umidità, non funzioni correttamente, o sia caduta. Queste unità non possono essere mantenute dall'utente, non provare a riparare, smontare o riassemblare l'unità nel caso di problemi. Il mancato rispetto di queste misure precauzionali potrebbe provocare un grave shock elettrico. In caso di problemi o malfunzionamento contattare il fornitore.

Nel caso che si avveri una delle condizioni esposte qui di seguito, prendere contatto con il servizio di assistenza:

- Cavo di alimentazione o spina dello stesso danneggiati.
- Se l'apparecchio fosse penetrato del liquido, o un qualche altro oggetto.
- Se l'apparecchio fosse stato esposto alla pioggia o all'acqua.
- Se l'apparecchio non dovesse funzionare normalmente dopo aver seguito correttamente le istruzioni operative ed aver regolato solo quei comandi citati dalle istruzioni operative stesse.
- Se l'apparecchio fosse stato lasciato cadere o se fosse stato danneggiato in un modo qualsiasi.
- Se l'apparecchio dovesse rivelare un qualsiasi mutamento negativo alle sue prestazioni.

Montaggio/Configurazione

Prima di usare il vostro TT50 per la prima volta è necessario rimuovere i sigilli di sicurezza e sistemare la cinghia di trasmissione, il supporto dei dischi e il coperchio.

Separare delicatamente i pezzi dall'imballaggio.

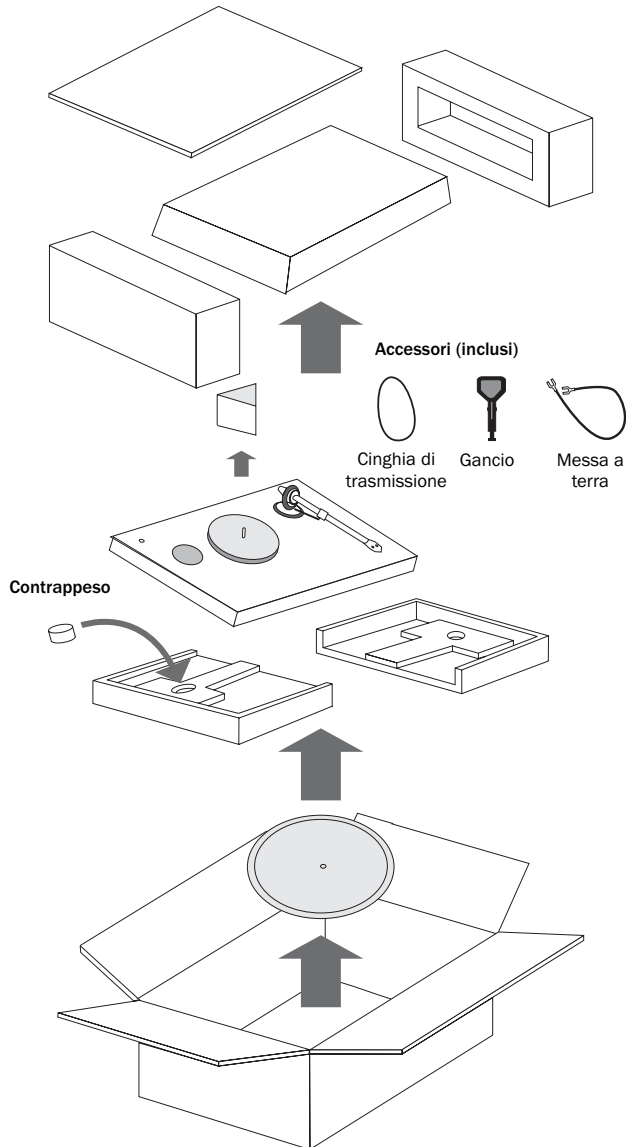

1. Rimuovere in primo luogo i due sigilli di sicurezza, di colore rosso, che assicurano l'apparecchio durante il trasporto.

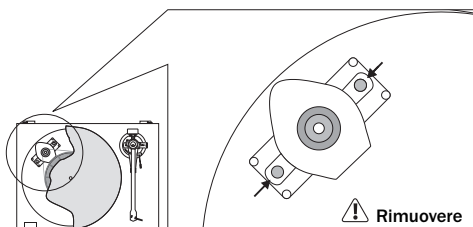

Questi sigilli proteggono il motore e le sue parti durante il trasporto, mantenendolo stabile. Questi sigilli devono essere rimossi prima dell'utilizzo, per permettere al motore di galleggiare sulle sue sospensioni. Questo garantisce il livello di isolamento tra il motore e le vibrazioni esterne e vice versa.

Conservare i sigilli in modo che possano essere rimontati in caso, in futuro, sia necessario spostare il giradischi.

Nota: È necessario usare un cacciavite Philips.

2. Adesso fissate la cinghia di trasmissione attorno al sottopiatto e alla parte della puleggia con il diametro inferiore (per la riproduzione di 33 giri).

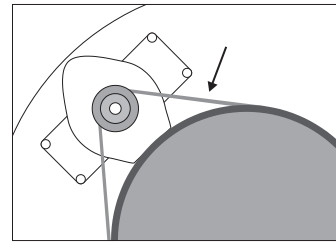

Note: È molto importante evitare di far cadere sulla cinghia sudore o unto poiché questo deteriorerebbe le prestazioni e ridurrebbe la durata della cinghia. Utilizzare carta assorbente da cucina per rimuovere qualsiasi traccia di olio o grasso dalla superficie superiore dell'unità e della cinghia, se necessario.

3. Posizionare il disco principale sul perno del disco inferiore.

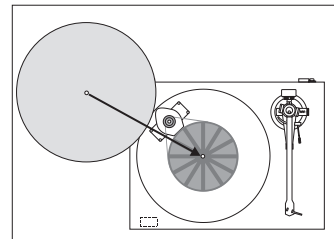

4. Montare il coperchio sul giradischi, infilandolo con delicatezza sui cardini a regolare le viti, se necessario, fino a che il coperchio sia in grado di rimanere aperto nella posizione desiderata. La chiusura e l'apertura devono risultare comode, senza sforzo.

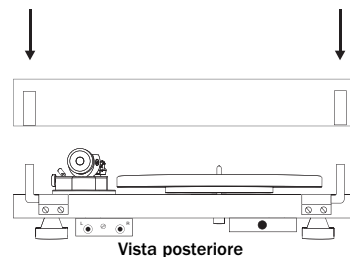

5. Collegare l'unità di alimentazione in dotazione.

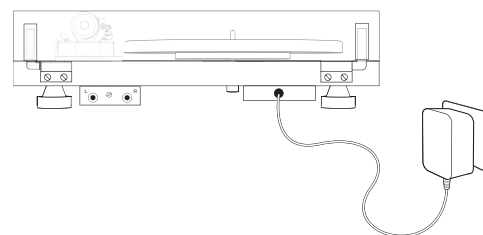

6. Collegare il TT50 utilizzando un cavo RCA/phono a un amplificatore con phono stage interno o esterno.

Usare sempre l'ingresso phono (talvolta contraddistinto dall'etichetta Gram, Disc o RIAA) sul vostro amplificatore. Altri ingressi di linea (quali CD, Tuner, Tape o Video) non sono adatti. Dato che il TT50 è dotato di una testina a Magnete mobile utilizzare l'ingresso contraddistinto dalla sigla MM phono sul vostro amplificatore, o azionare la funzione MM del vostro amplificatore.

La messa a terra del braccio deve essere collegata alla messa a terra del vostro amplificatore (se n'è dotato).

Se il vostro amplificatore non ha un ingresso adatto a testine phono avrete bisogno di un amplificatore separato, come i nostri modelli Azur 540P o 640P, che sarà poi collegato tra il giradischi e un ingresso di livello a linea libera sull'amplificatore. Per ulteriori informazioni contattate il vostro rivenditore Cambridge Audio.

Montaggio/Configurazione segue

Collegamento mediante phono stage

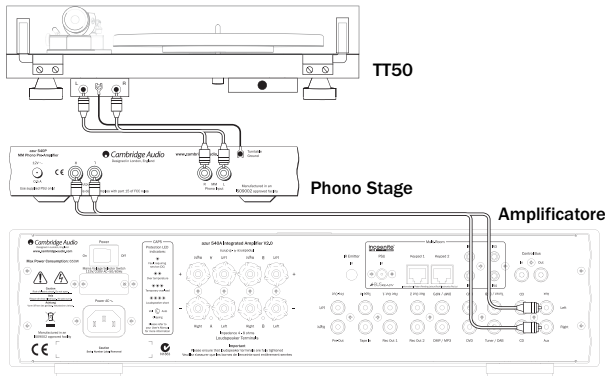

Collegamento mediante un amplificatore con phono stage integrato

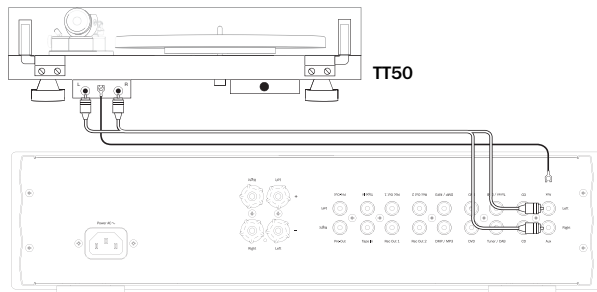

Amplificatore con phono stage

7. Rimuovere attentamente la copertura protettiva dalla testina.

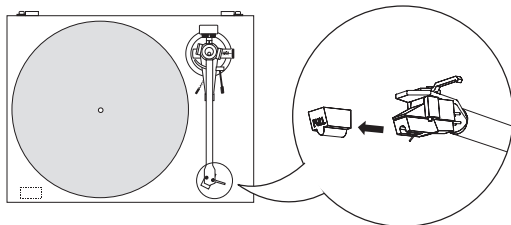

Regolazione abbassamento testina

Il contrappeso in dotazione è adatto a testine di peso compreso tra i 3.5 ed i 7 g.

Un contrappeso alternativo per testine di peso compreso tra i 6 ed i 10 g è disponibile tra gli accessori, contattate il vostro rivenditore Cambridge Audio nel caso abbiate bisogno di questo pezzo.

Prima di regolare la forza di abbassamento, fissare l'anti-skating a zero.

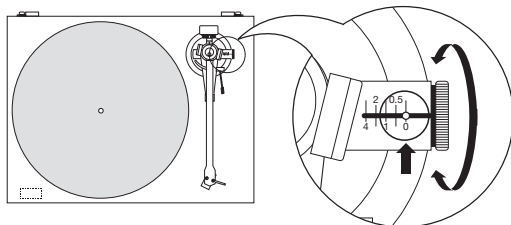

1. Premere delicatamente e girare il contrappeso sul sostegno del braccio. Abbassare la leva del braccio e posizionare la testina nello spazio tra il braccio e il disco.

2. Ruotare delicatamente il contrappeso fino a che il braccio sia in equilibrio, cioè in posizione orizzontale e parallelo rispetto alla superficie del giradischi. Il braccio dovrebbe tornare in equilibrio se alzato o abbassato. Questa regolazione deve essere fatta con delicatezza. **Non dimenticate di rimuovere il cappuccio di protezione nel caso sia presente.**

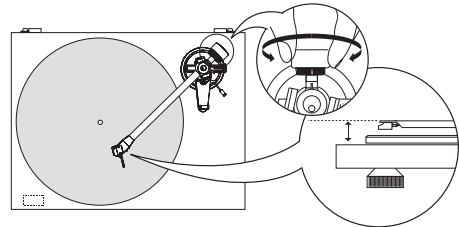

3. Una volta che il braccio è bilanciato correttamente, riponetelo. Sorreggere il contrappeso così che questo non possa ruotare e in modo da non perdere il livello di posizionamento precedentemente regolato e ruotare con attenzione la ghiera di abbassamento **solo** finché lo zero è allineato alla linea bianca. Controllare che il braccio sia ancora in equilibrio.

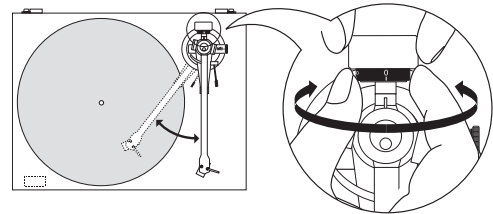

4. Ora ruotare il contrappeso e la ghiera insieme in senso orario (visti frontalmente) per regolare l'abbassamento secondo le raccomandazioni del produttore della testina. Una tacca sulla ghiera equivale a 1 mN (0.1g) di abbassamento .

Note: L'abbassamento raccomandato per le testine regolate in fabbrica è di 20mN / 2.0g.

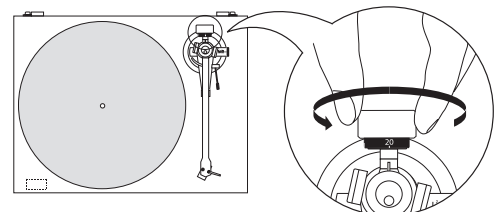

Regolazione dell'anti-skating (distorsione)

Il TT50 ha un anti-skating magnetico che applica una forza di non-contatto al braccio per contrastare la forza naturale esercitata dal disco, quando la puntina è spinta verso il centro della scanalatura a spirale.

La regolazione anti-skate è stata progettata in modo da adattarsi alla regolazione della forza di trazione (maggiore forza di trazione, richiede maggiore anti-skating) e dovrebbe essere regolata allo stesso valore numerico.

La regolazione di un anti-skating corretto garantisce che la pressione media su entrambi i lati della puntina sia identica, per una migliore separazione stereo e capacità di tracciamento.

Girare la manopola in senso antiorario per applicare l'anti-skating magnetico, in modo che la freccia metallica indichi lo stesso valore della forza di abbassamento, regolata precedentemente.

Nota: L'anti-skating per la testina in dotazione è 2.0g. Non è una regolazione definitiva e in genere una tolleranza di +/- 0.5g è sufficiente.

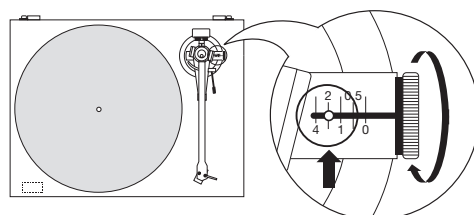

Il vostro giradischi è ora pronto per l'uso.

Caratteristiche TT50

Vista dall'alto

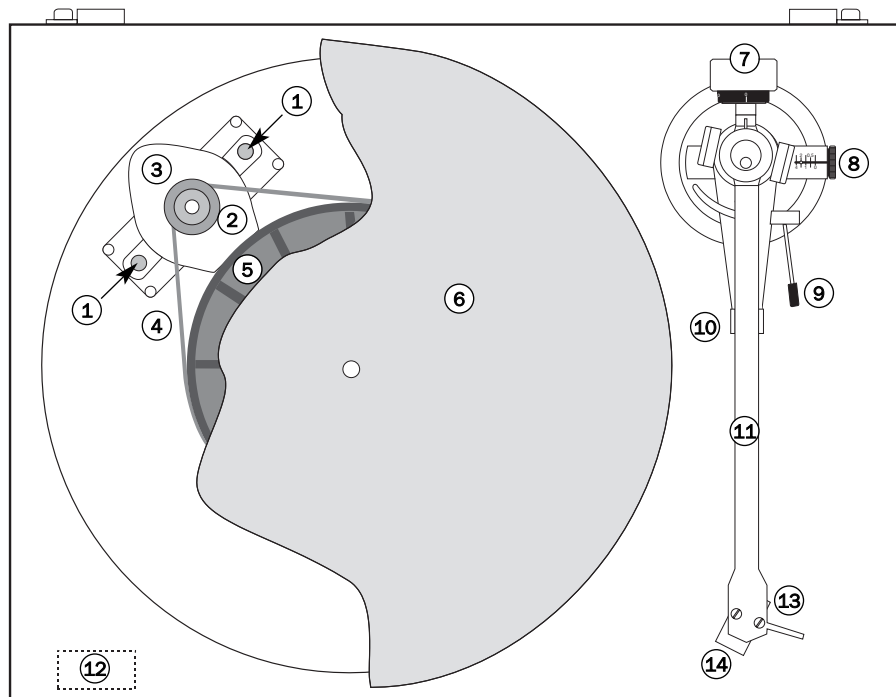

① Sigilli di sicurezza

Di colore rosso, vanno rimossi prima dell'uso. Consultare la sezione "Montaggio", per maggiori informazioni.

② Puleggia di comando

Due regimi di funzionamento per 33 giri e 45 giri.

③ Motore

④ Cinghia di trasmissione

⑤ Supporto inferiore dei dischi

⑥ Supporto principale dei dischi in materiale acrilico

Può essere rimosso per permettere la variazione della velocità, muovendo la cinghia sulla puleggia.

⑦ Contrappeso braccio

Usato per regolare la forza di allineamento (forza verso il basso).

⑧ Anti-skating

Usato per regolare la forza dell'anti-skating.

⑨ Leve di sollevamento del braccio

Alza e abbassa il braccio sul disco da ascoltare.

⑩ Posizione di riposo del braccio

⑪ Braccio

⑫ Interruttore On/Off (parte inferiore)

Avvia e arresta il motore.

⑬ Conchiglia del giradischi (headshell)

⑭ Testina Audio Technica AT95E MM regolata

Vista posteriore

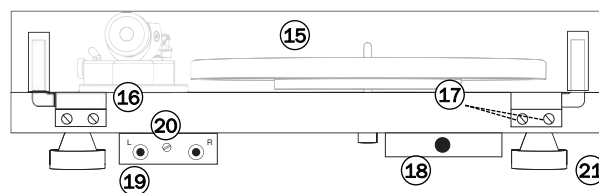

⑮ Coperchio

Coperchio giradischi.

⑯ Cardini coperchio

⑰ Dispositivi di fissaggio dei cardini

⑱ Spina per l'alimentazione

Il giradischi viene fornito con un'alimentazione elettrica a 16V AC, dotata di un trasformatore adatto all'alimentazione del vostro paese. Controllare l'etichetta prima della connessione per accertarsi che l'apparecchio sia conforme alla rete di casa vostra.

Nota: Collegare la spina a basso voltaggio dall'alimentatore alla presa sul retro del giradischi prima di collegare l'alimentatore alla rete.

⑲ Prese del segnale d'uscita

Il giradischi deve essere collegato a un RIAA/Phono Stage o a un amplificatore con RIAA/Phono Stage incorporato tramite un cavo stereo RCA/PHONO.

⑳ Messa a terra

Collegare alla messa a terra del vostro Phono Stage/Amplificatore.

㉑ Piedino di isolamento

Istruzioni di funzionamento

Riproduzione dischi

Il TT50 è compatibile con dischi a 33 e 45 giri di dimensioni comprese tra 7 e 12 pollici.

Posizionare il disco sul perno, tenendo il disco solo dai bordi.

Prima della riproduzione è consigliabile pulire il disco utilizzando una spazzola apposita. In particolare consigliamo una spazzola con setole morbide in fibra di carbonio, per ridurre la carica elettrostatica sulla superficie del disco.

Muovere il braccio così che la puntina si trovi sopra l'inizio del disco e poi accendere il motore. Quindi usare la leva del braccio per abbassare la puntina sul disco.

Al termine, prima di spegnere il motore, sollevare la puntina dal disco utilizzando la leva di sollevamento del braccio. Riporre il braccio in posizione di riposo.

Riporre sempre i dischi nella loro copertina, per evitare l'accumulo di polvere causato dall'attrazione elettrostatica.

Variazione della velocità di riproduzione

Per ascoltare dischi a 45 giri, in primo luogo rimuovere il supporto dei dischi e, utilizzando l'apposito strumento in dotazione, agganciare la cinghia sulla parte della puleggia con il diametro maggiore. Riposizionare il supporto dei dischi. Per ritornare alla riproduzione di 33 giri, ripetere la procedura usando il diametro più piccolo.

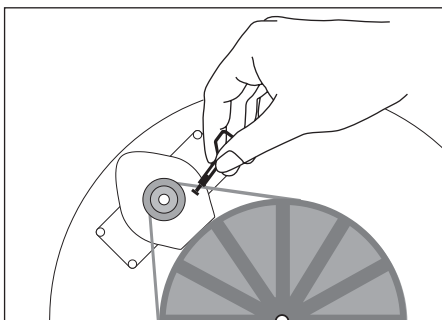

Manutenzione e pulizia

Il vostro giradischi richiede poca o nessuna manutenzione regolare. Rimuovere la polvere con un panno antistatico leggermente umido. Non usare mai un panno asciutto perchè questo genera delle cariche elettrostatiche che attirano più polvere! Presso i negozi specializzati sono in vendita prodotti di pulizia antistatici, ma devono essere spruzzati con parsimonia per evitare danni alle parti plastiche. È consigliabile coprire la puntina con l'apposito cappuccio prima di pulire o di effettuare manutenzione, per evitare eventuali danni.

Se il giradischi non viene usato per un lungo periodo la cinghia di trasmissione può essere rimossa per evitare che si deformi.

Nota: Per precauzione, scollegare sempre il giradischi dall'alimentazione elettrica prima di effettuare le operazioni di manutenzione

Sostituzione/regolazione testina

IMPORTANTE!

Il giradischi TT50 viene fornito con una testina Audio Technica AT95E Moving Magnet installata e regolata in fabbrica, completamente allineata. Le seguenti istruzioni per la regolazione della testina sono fornite nell'eventualità in cui la testina venga sostituita con un modello di nuova fabbricazione.

Non è necessario regolare la testina installata in fabbrica

La testina fornita ha una durata di circa 1000-1500 ore.

Il blocco della puntina è rimovibile per le operazioni di manutenzione. Per sostituire la puntina occorre afferrare saldamente il blocco puntina di plastica verde, come illustrato, e tirarlo verso il basso. Sostituire con un ricambio numero ATN95E.

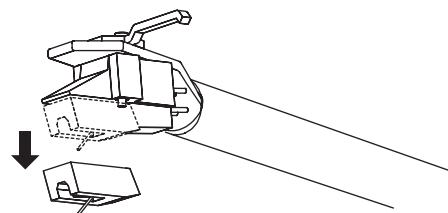

Per l'installazione di una puntina sostitutiva o di una testina completamente nuova, è preferibile incaricare un rivenditore, poiché la puntina e il suo cantilever sono molto fragili e la regolazione di una testina nuova è piuttosto difficile.

Installazione testina

Può essere montata qualsiasi testina con un foro per l'installazione di mezzo pollice. Lasciando il cappuccio di protezione della puntina, installare la testina sulla conchiglia del giradischi, usando i cacciaviti in dotazione, passando il cacciavite su ogni slot della conchiglia. Non stringere ancora i dadi.

Il contrappeso in dotazione è adatto a testine con un peso compreso tra i 3.5 e i 7 g.

Un contrappeso alternativo per testine di peso compreso tra i 6 e i 10 g è disponibile tra gli accessori, contattate il vostro rivenditore Cambridge Audio nel caso abbiate bisogno di questo pezzo.

Collegare i cavi del braccio agli spinotti della testina come segue.

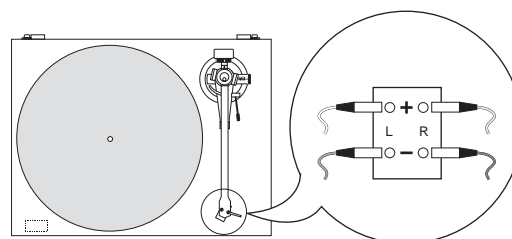

Vista posteriore testina

Bianco - Canale positivo sinistro (L+)

Rosso - Canale positivo destro (R+)

Verde - Canale ritorno destro (R -)

Blue - Canale ritorno sinistro (L -)

Allineamento testina

Poiché un braccio normalmente gira sul suo punto di incastro come su un perno, mentre attraversa un disco, l'angolo tra il corpo della testina e i solchi varierà gradualmente via via che il disco viene riprodotto.

Lo scopo dell'allineamento della testina è ridurre al minimo questo errore. Per facilitare questo processo una dima di allineamento è contenuta in questo manuale.

Nota: Il TT50 è totalmente allineato in fabbrica, perciò per la testina AT95E in dotazione non è necessaria alcuna regolazione, a meno che non si monti una testina differente.

La dima in dotazione permette di correggere l'errore in due posizioni critiche della superficie del disco (63mm e 120mm del raggio), in modo che l'errore possa essere ridotto poi in tutte le altre posizioni. La dima va semplicemente ritagliata dal manuale per essere posizionata sul giradischi come illustrato; è possibile scaricarne una versione stampabile dal sito di Cambridge Audio: www.cambridgeaudio.com/support.php

La procedura va effettuata come segue:

1. Spostare la testina nella posizione più avanzata possibile sulla conchiglia dei giradischi, come illustrato.

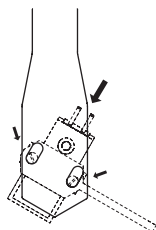

2. Usare un bisturi, o uno strumento simile, ritagliare la dima lungo la linea tratteggiata, dove è evidenziato il foro di allineamento e posizionarla sopra il perno del giradischi. La dima di allineamento si trova nella sezione "Specifiche tecniche" del presente manuale.

La dima della testina può anche essere fotocopiata o scaricata dal nostro sito web e stampata. Dopo averla copiata/stampata controllare sempre la scala di riferimento con un righello, per accertarsi che la dima sia della misura corretta. Le fotocopiatrici e le stampanti possono talvolta deformare leggermente le immagini riprodotte, così potrete decidere se è necessario regolare la scala della vostra fotocopiatrice o stampante e ristampare la dima sinché la scala non sarà corretta.

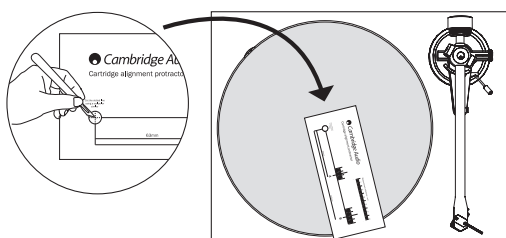

3. Girare il disco di sostegno delicatamente in modo da poter posizionare la puntina esattamente in posizione A. Osservando attentamente da sopra, girare il corpo della testina in modo che i lati siano paralleli alle linee della dima, come illustrato.

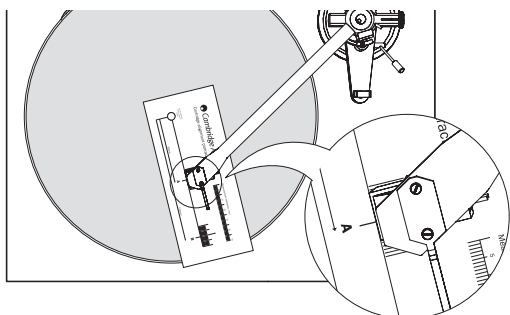

Nota: Sollevare il braccio prima di rovesciare il supporto dei dischi per evitare di danneggiare la puntina.

4. Ora girare il piatto manualmente e posizionare la puntina in posizione B. Guardare nuovamente da sopra per controllare che i lati del corpo della testina siano paralleli alle linee della dima.

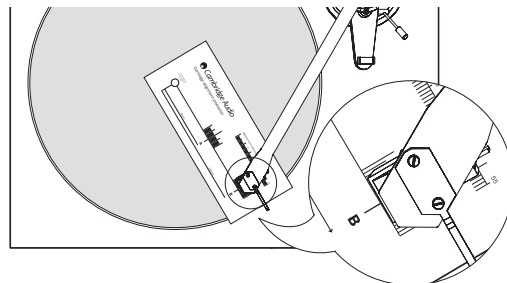

5. Se i lati del corpo della testina non sono paralleli alle linee della dima, muovere leggermente il corpo della testina indietro verso la conchiglia (un millimetro circa).

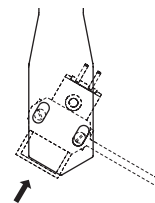

6. Alzate il braccio e girare il piatto manualmente per riportarlo in posizione A, riallineate il corpo della testina in modo che sia nuovamente parallelo alle linee della dima, senza muoverlo né avanti né indietro nella conchiglia (provate a ruotare solo il corpo).

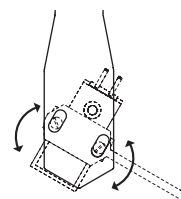

7. Sollevare nuovamente il braccio, girare il piatto manualmente e riposizionare la puntina in posizione B. Controllare nuovamente da sopra per essere certi che i lati del corpo della testina siano ora paralleli alle linee della dima.

8. In caso contrario, muovere indietro il corpo della testina verso la conchiglia di un altro millimetro e ripetere così la procedura.

L'idea è di trovare la posizione nella conchiglia che permette la regolazione della testina in modo che i lati siano paralleli alle linee sulla dima per ambedue le posizioni A e B.

Regolazione dell'abbassamento della testina

Consultare la sezione 'Montaggio/configurazione' del presente manuale.

Sostituzione/regolazione testina segue

Regolazione dell'azimut

La puntina della testina deve essere verticale al solco del disco per poter tracciare correttamente le modulazioni della parete del solco.

Una piccola vite sul punto di incastro del braccio permette di correggere l'azimut nel caso in cui la puntina non sia esattamente perpendicolare al corpo della testina (il che è possibile).

1. Allentare leggermente la vite, tanto da riuscire a girare il braccio senza dover applicare forza.

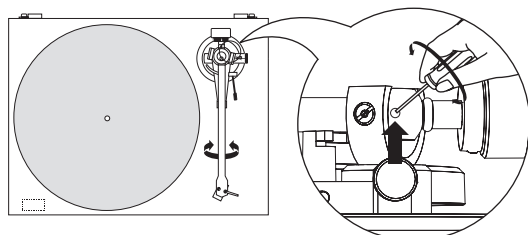

Vista laterale

Nota: Non rimuovere completamente la vite!

2. Con l'aiuto di una buona lente di ingrandimento regolare la puntina finché è verticale al solco (perpendicolare alla superficie del disco). Idealmente questo dovrebbe corrispondere alla superficie superiore del corpo della testina parallelo alla superficie del disco. Quando riterrete che la puntina sia verticale, stringete nuovamente la vite, con attenzione.

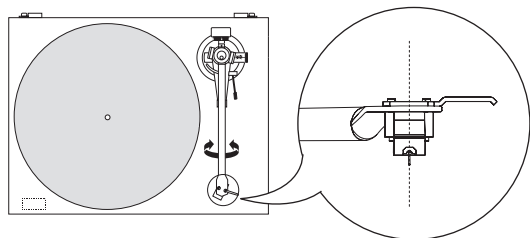

In nessun caso il braccio deve essere regolato con la puntina ancora nel solco! Questo potrebbe causare un danno irreparabile alla sospensione del cantilever! Quando si effettua una regolazione il braccio deve essere sollevato e successivamente riabbassato per controllare.

Regolazione dell'anti-skating

Consultare la sezione 'Montaggio/configurazione' del presente manuale.

Specifiche tecniche

Giradischi

Velocità nominali	33 o 45 giri
Variatione velocità	±0,8 %
Wow e flutter	±0,12 %
Proporzione segnale/rumore	< -65dB
Ampiezza abbassamento	da 1.0 a 3.0g (10 - 30mN)
Lunghezza effettiva del braccio	218.5mm (8.6")
Sbalzo	18.5mm
Potenza d'uscita	16V AC @ 500mA.
	Versioni dipsonibili per UE, GB, Canada/USA
Consumo elettrico	2W
Dimensioni (L x H x P)	415 x 118 x 320mm, coperchio aperto 415 x 365 x 405mm, coperchio chiuso
Peso	5.5kg circa, senza imballaggio
Sostegno braccio	Standard ½ pollice

Testina (in dotazione)

Modello	Audio Technica AT95E
Tipo	Moving Magnet
Puntina	0.4 x 0.7 mil di diamante ellittica sul tubo del cantilever in alluminio (ricambio ATN95E)
Durata	1000-1500 ore
Resistenza di carico raccomandata	47kohm
Capacità di carico raccomandata	100 -220 pF totale
Risposta in frequenza	20Hz - 20kHz +/- 3dB
Separazione canale	> 22dB @1kHz
Equilibrio canale	< 2dB
VTA	20 gradi
Forze di tracking (peso sulla puntina)	1.5 to 2.5g (15mN - 25mN)
Forza di tracking raccomandata	2.0g (20mN)
Vtaggio d'uscita nominale	3.5mV (@ 1kHz, 5cm/sec)
Massa	5.7g

La dima della testina può anche essere fotocopiata o scaricata dal nostro sito web e stampata. Dopo averla copiata/stampata controllare sempre la scala di riferimento con un righello, per accertarsi che la dima sia della misura corretta. Le fotocopiatrici e le stampanti possono talvolta deformare leggermente le immagini riprodotte, così potrete decidere se è necessario regolare la scala della vostra fotocopiatrice o stampante e ristampare la dima, sinchè la scala non sarà corretta.

Risoluzione problemi

Il disco non gira anche se l'unità è accesa

L'unità non è collegata alla corrente.

Manca tensione nella rete elettrica.

La cinghia di trasmissione non è stata montata o si è sfilata.

Nessun segnale su uno dei due canali o su entrambi

Possibile errore nel cablaggio. Controllare le connessioni dalla testina ai cavi interni del braccio e l'uscita del giradischi verso il vostro phono stage/amplificatore.

Uscita Phono non selezionata sull'amplificatore.

Phono stage non in funzione.

Amplificatore non in funzione.

Amplificatore o casse malfunzionanti o in modalità "mute".

Gli altoparlanti non sono collegati.

Forte ronzio sull'ingresso phono

Non c'è messa a terra tra il giradischi e l'amplificatore.

Il giradischi, o il Phono stage, è collocato troppo vicino al trasformatore o ad altri generatori di campi magnetici.

Suoni distorti o discontinui da uno dei due canali

Il giradischi è collegato a un ingresso o un amplificatore sbagliato.

L'interruttore MM/MC sull'amplificatore è regolato in modo errato.

Puntina o cantilever danneggiati.

Regime di funzionamento errato per i dischi (33/45 giri).

Cinghia di trasmissione troppo tesa o sporca.

Sostegno dischi da lubrificare.

Errato collegamento. Spine non inserite correttamente.

Forza di tracking e/o anti-skating regolati scorrettamente.

Per ulteriori FAQ, consigli tecnici e informazioni per la massima resa del vostro giradischi TT50, potrete consultare la sezione "assistenza" sul sito Cambridge Audio: www.cambridgeaudio.com/support.php



Dima allineamento testina

Ritagliare lungo la linea tratteggiata con un bisturi o uno strumento simile

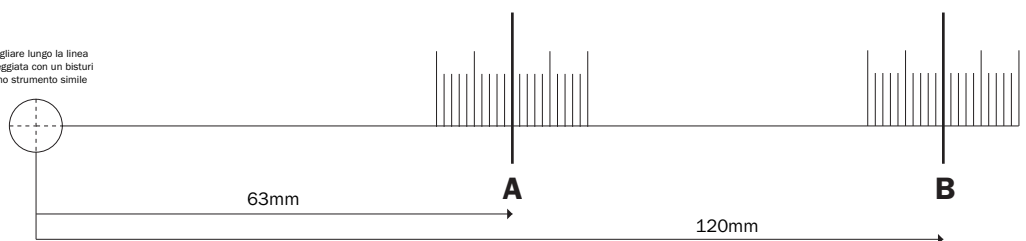

Cambridge Audio
Gallery Court
Hankey Place
London SE1 4BB
England

www.cambridge-audio.com

