



 **BLACK &
DECKER®**

X401



English

3

Italiano

7



Copyright Black & Decker





ENGLISH

IRON X401

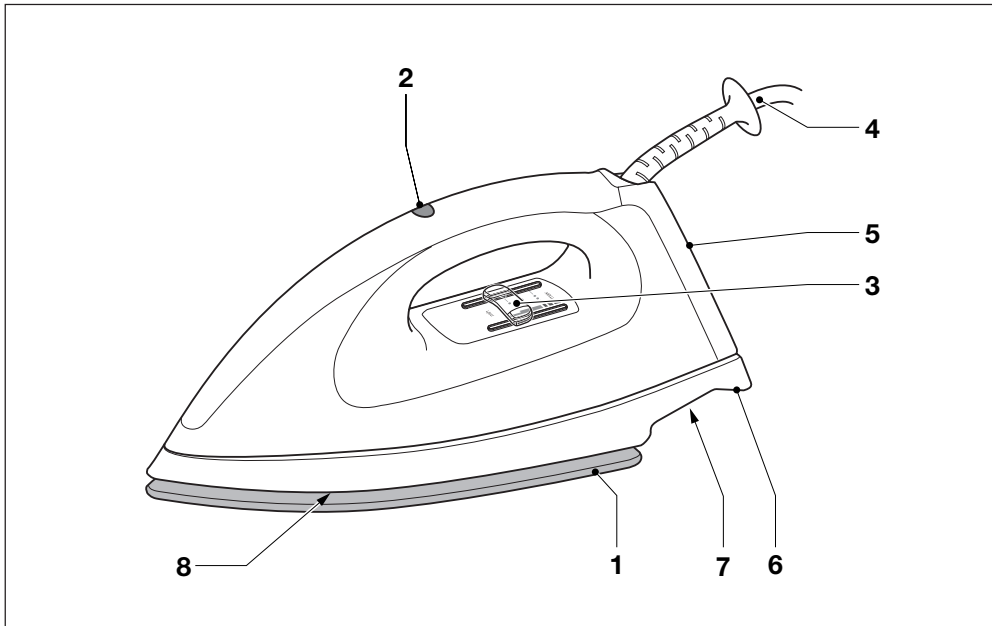

Thank you for choosing Black & Decker. We hope that you will enjoy using this product for many years.

OVERVIEW

1. Soleplate
2. Heating Light
3. Temperature Control
4. Power Supply Cord
5. Heel Rest
6. Power Supply Cord Storage
7. Rating Plate
8. Button Groove

EC DECLARATION OF CONFORMITY



X401

Black & Decker declares that these products conform to: 89/336/EEC, 73/23/EEC, EN 55014-1, EN 55014-2, EN 60335, EN 61000-3-2, EN 61000-3-3

Brian Cooke
Director of Engineering
Spennymoor, County Durham DL16 6JG,
United Kingdom



ENGLISH

INTENDED USE

Your Black & Decker iron has been designed for ironing garments made of linen, cotton, silk, wool and synthetic materials. This product is intended for household use only.

WARNING SYMBOLS

The following symbols are used in this manual:



Denotes risk of personal injury, loss of life or damage to the product in case of non-observance of the instructions in this manual.



Denotes risk of electric shock.

IMPORTANT SAFEGUARDS

- ◆ **Warning!** When using mains-powered appliances, basic safety precautions, including the following, should always be followed to reduce the risk of fire, electric shock and personal injury.
- ◆ Read all of this manual carefully before using the appliance.
- ◆ The intended use is described in this manual. The use of any accessory or attachment or the performance of any operation with this appliance other than those recommended in this instruction manual may present a risk of personal injury.
- ◆ Retain this manual for future reference.

Using your appliance

- ◆ Do not use the appliance near water.
- ◆ Do not place the appliance near heat sources or directly under cabinets. Do not use the appliance in the presence of explosive or flammable materials.
- ◆ Set the temperature control to the **min** position before plugging in or out.
- ◆ Always take care when using the appliance.
- ◆ Never pull the power supply cord to disconnect the plug from the socket. Keep the power supply cord away from heat, oil and sharp edges.

- ◆ If the power supply cord is damaged during use, disconnect the appliance from the power supply immediately. **Do not touch the power supply cord before disconnecting from the power supply.**

Safety of others

- ◆ Do not allow children or any person unfamiliar with these instructions to use the appliance.
- ◆ Do not allow children or animals to come near the work area or to touch the appliance or power supply cord. Close supervision is necessary when the appliance is used near children.

After use

- ◆ Switch off, remove the plug from the socket and let the appliance cool down before leaving it unattended and before changing, cleaning or inspecting any parts of the appliance.
- ◆ Do not touch the iron soleplate until it has cooled down.
- ◆ When not in use, the appliance should be stored in a dry place. Children should not have access to stored appliances.

Inspection and repairs

- ◆ Before use, check the appliance for damaged or defective parts. Check for breakage of parts, damage to switches and any other conditions that may affect its operation.
- ◆ Do not use the appliance if any part is damaged or defective.
- ◆ Have any damaged or defective parts repaired or replaced by an authorised repair agent.
- ◆ Before use, check the power supply cord for signs of damage, ageing and wear.
- ◆ Do not use the appliance if the power supply cord or mains plug is damaged or defective.
- ◆ If the power supply cord or mains plug is damaged or defective it must be repaired by an authorised repair agent in order to avoid a hazard. Do not cut the power supply cord and do not attempt to repair it yourself.
- ◆ Never attempt to remove or replace any parts other than those specified in this manual.



ENGLISH

ELECTRICAL SAFETY

- ◆ Before use, check that the mains voltage corresponds to the voltage on the rating plate.



- ◆ This product must be earthed.
- ◆ Do not immerse the power supply cord, plug or base unit in water or other liquid.
- ◆ If it is necessary to use an extension cable, use an approved 3-core cable suitable for the power input of this product (see rating plate).

BEFORE FIRST USE

Before first use, the soleplate must be cleaned.

- ◆ Make sure that the iron is unplugged.
- ◆ Wipe over the soleplate and body with a soft damp cloth and dry with a dry cloth.

Some parts of the iron have been lightly greased and as a result the iron may smoke slightly when switched on for the first time. This will cease after a short while.

USE

Temperature setting

The required temperature setting depends on the garment fabric.

- ◆ Adjust the temperature control to the required setting:
 - Synthetics
 - Silk, wool
 - Linen, cotton

If you are unsure of the fibre content of a garment, start with a low temperature setting and test on a small area (seam or inside hem). If wrinkles remain, gradually increase the heat setting until you find the optimum setting.

Using the iron

- ◆ Stand the iron on its heel rest.
- ◆ Plug the iron in and switch on.
- ◆ Adjust the temperature control to the required setting.

The heating light will switch off when the iron has reached the required temperature.

Hints for optimum use

- ◆ Sort the articles to be ironed according to the fabric. Start ironing with the fabrics requiring the lowest heat setting.
- ◆ Avoid ironing over zippers, rivets on jeans etc. as they will scratch the soleplate.

CLEANING, MAINTENANCE AND STORAGE



Set the temperature control to the min position, unplug the iron and allow it to cool down before cleaning and storing.

- ◆ Clean the iron body with a soft damp cloth and dry with a dry cloth.
- ◆ Store in an upright position. The cord can be wound around the cord storage.

PROTECTING THE ENVIRONMENT



Should you find one day that your Black & Decker product needs replacement, or if it is of no further use to you, think of the protection of the environment. Black & Decker repair agents will accept old Black & Decker products and ensure that they are disposed of in an environmentally safe way.



ENGLISH

GUARANTEE

Should your Black & Decker product become defective due to faulty materials or workmanship, within 12 months from the date of purchase, we guarantee to either replace all defective parts or - at our discretion- to replace the unit free of charge, provided that:

- ◆ The product is returned to us or one of our authorised repair agents with proof of purchase.
- ◆ The product has not been used for trade, professional or hire purposes.
- ◆ The product has not been subjected to misuse or neglect.
- ◆ The product has not sustained any damage through foreign objects, substances or accidents.
- ◆ Repairs have not been attempted by anyone other than our service staff or authorised repair agents.

This guarantee is offered as an extra benefit and does not affect your statutory rights.





ITALIANO

FERRO DA STIRO X401

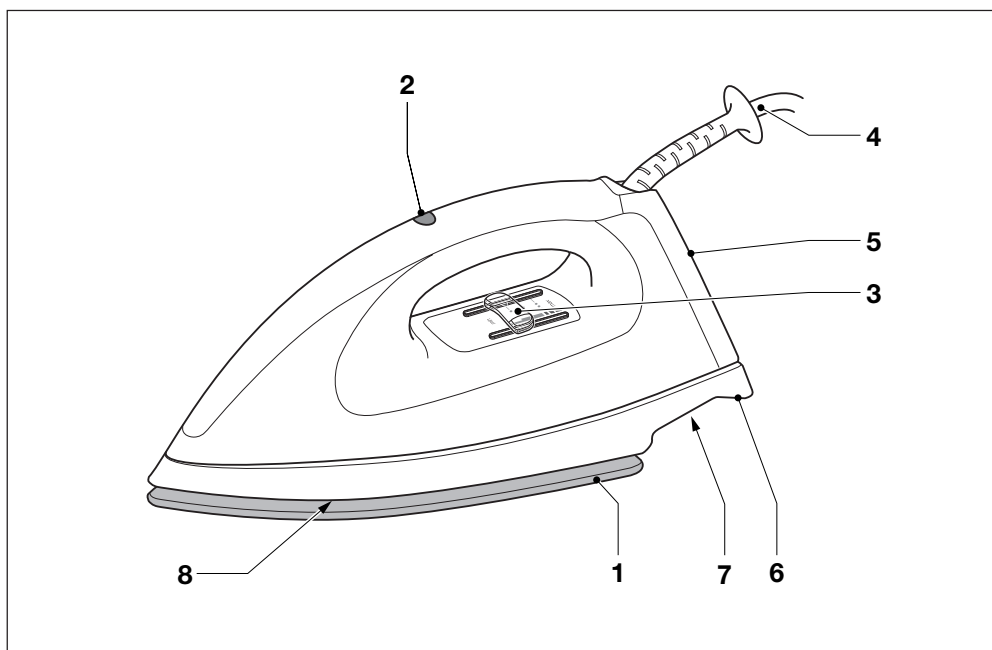

Grazie per aver scelto Black & Decker.
Ci auguriamo che usi questo prodotto per molti
anni a venire.

PROSPETTO GENERALE

1. Piastra
2. Spia riscaldamento
3. Controllo temperatura
4. Cavo di alimentazione
5. Supporto posteriore
6. Comparto per il cavo di alimentazione
7. Targhetta potenza
8. Solco per bottoni

DICHIARAZIONE CEE DI CONFORMITÀ



X401
Black & Decker dichiara che questi
prodotti sono stati costruiti in conformità
a: 89/336/CEE, 73/23/CEE, EN 55014-1,
EN 55014-2, EN 60335, EN 61000-3-2,
EN 61000-3-3

Brian Cooke
Direttore di Ricerca e Sviluppo
Spennymoor, County Durham DL16 6JG,
United Kingdom



ITALIANO

USO PROGETTATO

Il vostro ferro Black & Decker è stato ideato per stirare capi di vestiario di lino, cotone, seta, lana e fibre sintetiche. Questo prodotto è stato progettato esclusivamente per uso domestico.

SIMBOLI DI SICUREZZA

Nel presente manuale si fa uso dei seguenti simboli:



Indica il rischio di infortuni, di morte o di danni al prodotto se non si seguono le istruzioni contenute in questo manuale.



Indica il rischio di scosse elettriche.

IMPORTANTI NORME DI SICUREZZA

- ◆ **Attenzione!** Quando si impiegano utensili alimentati elettricamente, per ridurre il rischio di incendio, di scosse elettriche e infortuni occorre seguire sempre delle precauzioni di sicurezza di base, fra cui le seguenti:
- ◆ Prima di adoperare l'apparecchio, leggere attentamente le istruzioni di questo manuale.
- ◆ L'utilizzo previsto è quello descritto in questo manuale. L'uso di accessori o attrezzature diversi o l'uso di questo apparecchio per scopi diversi da quelli indicati nel presente manuale d'uso comportano il rischio di infortuni.
- ◆ Conservare questo manuale di istruzioni per successive consultazioni.

Uso dell'apparecchio

- ◆ Evitare che l'apparecchio venga a contatto con acqua.
- ◆ Non collocare l'apparecchio vicino a fonti di calore o sotto dei mobili. Non usare il prodotto in presenza di materiali esplosivi o infiammabili.
- ◆ Regolare il controllo della temperatura su min prima di inserire o disinserire la spina.
- ◆ Fare sempre attenzione quando si usa l'apparecchio.
- ◆ Non tirare mai il cavo di alimentazione per disinserire la spina dalla presa. Mantenere il cavo lontano da fonti di calore, da olio e spigoli taglienti.

- ◆ Se il cavo di alimentazione si danneggia durante l'uso, disinserire immediatamente la spina dell'apparecchio dalla presa di corrente. Non toccare il cavo di alimentazione se non dopo aver disinserito la spina dalla presa di corrente.

Sicurezza altrui

- ◆ Vietare l'uso dell'apparecchio a bambini e ad adulti che non abbiano letto il presente manuale d'istruzioni.
- ◆ Vietare a bambini o ad animali di avvicinarsi alla zona di lavoro, di toccare l'apparecchio o il cavo di alimentazione. Fare estrema attenzione quando si usa l'apparecchio vicino a bambini.

Dopo l'uso

- ◆ Spegnerne, estrarre la spina dalla presa di corrente e fare raffreddare l'apparecchio prima di lasciarlo incustodito e prima di cambiare, pulire o ispezionare qualsiasi sua parte.
- ◆ Non toccare la piastra fino a che non si raffredda.
- ◆ Quando non è in funzione, l'apparecchio deve essere conservato in un luogo asciutto e non accessibile ai bambini.

Ispezione e riparazioni

- ◆ Prima dell'uso, verificare che non vi siano componenti danneggiati o difettosi. Verificare anche che non vi siano parti rotte, che gli interruttori non siano danneggiati e che non vi sia nulla che comprometta il funzionamento del ferro da stiro.
- ◆ Non usare l'apparecchio se presenta elementi danneggiati o difettosi.
- ◆ Eventuali componenti difettosi o danneggiati vanno sostituiti o riparati da un tecnico autorizzato.
- ◆ Prima dell'uso, controllare che il cavo di alimentazione non presenti eventuali segni di danni, invecchiamento e usura.
- ◆ Non usare l'apparecchio se il cavo di alimentazione o la spina sono danneggiati o difettosi.
- ◆ Se il cavo di alimentazione o la spina sono danneggiati o difettosi, per evitare situazioni pericolose devono essere riparati da un tecnico autorizzato.





ITALIANO

Non tagliare il cavo di alimentazione e non tentare di ripararlo per proprio conto.

- ◆ Non tentare mai di smontare o sostituire componenti diversi da quelli indicati nel presente manuale.

SICUREZZA ELETTRICA

- ◆ Prima dell'uso, controllare che la tensione di alimentazione corrisponda a quella indicata sulla targhetta di potenza.



- ◆ L'apparecchio deve essere messo a massa.
- ◆ Non immergere il cavo di alimentazione, la spina o l'unità base in acqua o altri liquidi.
- ◆ Se è necessaria una prolunga, usare un cavo a tre anime approvato e adatto alla potenza di ingresso di questo prodotto (vedere targhetta di potenza).

PRIMA DI USARE IL FERRO DA STIRO PER LA PRIMA VOLTA

Prima di usare l'apparecchio per la prima volta, pulire la piastra.

- ◆ Assicurarsi che la spina del ferro da stiro sia disinserita.
- ◆ Passare sulla piastra e sulla struttura un panno soffice umido e asciugare con un panno asciutto.

Alcune parti del ferro sono state leggermente lubrificate, perciò il ferro potrebbe emettere del fumo quando viene acceso la prima volta. Questo inconveniente cesserà dopo poco.

USO

Regolazione della temperatura

La temperatura ottimale dipende dal tipo di tessuto.

- ◆ Regolate il controllo della temperatura nella posizione desiderata.
 - Sintetici
 - Seta, lana
 - Lino, cotone

Se non si è sicuri del tessuto di un capo, cominciare con una temperatura bassa e provare a stirare su una piccola zona (cucitura oppure orlo interno).

Se le pieghe rimangono, aumentare gradualmente il calore fino a trovare la temperatura ideale.

Utilizzare il ferro

- ◆ Posizionare il ferro sul supporto posteriore
- ◆ Inserire la spina.
- ◆ Regolate il controllo della temperatura nella posizione desiderata.

Quando la spia di riscaldamento si spegne significa che il ferro ha raggiunto la temperatura desiderata.

Consigli per un'ottima utilizzazione

- ◆ Raggruppare i vestiti da stirare a seconda del tipo di tessuto. Cominciare a stirare con il tessuto che richiede la temperatura più bassa.
- ◆ Evitare di stirare su cerniere, rivetti di jeans, ecc. perché potrebbero graffiare la piastra.

PULIZIA, MANUTENZIONE E CONSERVAZIONE



Collocare il controllo della temperatura su min, disinserire la spina del ferro per farlo raffreddare prima di pulirlo e conservarlo.

- ◆ Pulire la struttura del ferro da stiro con un panno soffice umido e asciugare con un panno asciutto.
- ◆ Conservarlo in posizione verticale. Il cavo di alimentazione può essere avvolto nell'apposito scomparto.

TUTELA DELL'AMBIENTE



Nel caso in cui si decida di sostituire l'apparecchio oppure di disfarsene in quanto non più necessario, non trascurare la tutela dell'ambiente. I centri di assistenza Black & Decker ritireranno i vecchi apparecchi Black & Decker e ne garantiranno lo smaltimento ecologico.



ITALIANO

GARANZIA

Questa garanzia copre per 12 mesi i pezzi di ricambio e la manodopera. Sarà necessario esibire prova della data di acquisto. Se il vostro prodotto Black & Decker risultasse avere parti difettose a causa dei materiali o per difetti di costruzione nel periodo di garanzia, vi garantiamo la sostituzione gratuita di dette parti oppure, a nostra discrezione, la sostituzione del prodotto a patto che:

- ◆ Il prodotto venga portato ad un centro di assistenza Black & Decker con prova della data di acquisto.
- ◆ Il prodotto sia stato acquistato per uso proprio.
- ◆ Il prodotto non abbia subito abuso o uso improprio.
- ◆ Non sia stata tentata la riparazione da persone diverse dal nostro personale di assistenza.
- ◆ Il problema non sia dovuto a normale usura.

La garanzia è offerta come un beneficio aggiuntivo rispetto ai vostri diritti legali.







Italia	Black & Decker Italia SpA Viale Elvezia 2 20052 Monza (MI)	Tel. 039-23871 Fax 039-2387592/2387594 Numero verde 800-213935
United Kingdom	Black & Decker 210 Bath Road Slough, Berkshire SL1 3YD	Tel. 01753 511234 Fax 01753 551155 Helpline 01753 574277

