

Unical®

KONDINOX



ISTRUZIONI D'USO PER L'UTENTE

00332304 - 1ª edizione - 11/05

IT

INDICE

1	Simbologia utilizzata nel manuale	2
2	Uso conforme dell'apparecchio	2
3	Trattamento dell'acqua	2
4	Informazioni da fornire all'utente	3
5	Avvertenze per la sicurezza	3
6	Istruzioni per l'uso	4
6.1	Pannello di comando	4
6.2	Controllo dei parametri di esercizio	6
6.3	Controlli prima della messa in funzione	8
6.4	Funzionamento	8
	Produzione acqua calda sanitaria	8
	Modalità riscaldamento	8
	Modalità antigelo	8
	Messa fuori servizio completa	9
6.5	Eliminazione delle anomalie	9

1 - SIMBOLOGIA UTILIZZATA NEL MANUALE

Nella lettura di questo manuale, particolare attenzione deve essere posta alle parti contrassegnate dai simboli rappresentati:



PERICOLO!
Grave pericolo per l'incolumità e la vita



ATTENZIONE!
Possibile situazione pericolosa per il prodotto e l'ambiente



NOTA!
Suggerimenti per l'utenza

2 - USO CONFORME DELL'APPARECCHIO



L'apparecchio KONDINOX è stato costruito sulla base del livello attuale della tecnica e delle riconosciute regole tecniche di sicurezza.

Ciò nonostante, in seguito ad un utilizzo improprio, potrebbero insorgere pericoli per l'incolumità e la vita dell'utente o di altre persone ovvero danni all'apparecchio oppure ad altri oggetti.

L'apparecchio è previsto per il funzionamento in impianti di riscaldamento, a circolazione d'acqua calda, e di produzione di acqua calda sanitaria.

Qualsiasi utilizzo diverso viene considerato quale improprio.

Per qualsiasi danno risultante da un utilizzo improprio UNICAL non si assume alcuna responsabilità; in tal caso il rischio è completamente a carico dell'utente.

Un utilizzo secondo gli scopi previsti prevede anche che ci si attenga scrupolosamente alle istruzioni del presente manuale.

3 - TRATTAMENTO DELL'ACQUA



- La durezza dell'acqua di alimentazione condiziona la frequenza della pulizia dello scambiatore acqua sanitaria.
- In presenza di acqua con durezza superiore ai 15°f si consiglia l'utilizzo di dispositivi anticalcare, la cui scelta deve avvenire in base alle caratteristiche dell'acqua.
- Al fine di migliorare la resistenza alle incrostazioni si consiglia di regolare l'acqua sanitaria ad una temperatura molto vicina a quella di effettivo utilizzo.
- L'adozione di un termostato ambiente modulante diminuisce il pericolo di incrostazioni
- Si consiglia la verifica della pulizia dello scambiatore acqua sanitaria alla fine del primo anno e successivamente, in base allo stato di incrostazione rilevato, tale periodo può essere esteso a due anni.

4 - INFORMAZIONI DA FORNIRE ALL'UTENTE DA PARTE DELL'INSTALLATORE/MANUTENTORE



L'utente deve essere istruito sull'utilizzo e sul funzionamento del proprio impianto di riscaldamento; in particolare:

- Consegnare all'utente le presenti istruzioni, nonché gli altri documenti relativi all'apparecchio inseriti nella busta contenuta nell'imballo. **L'utente deve custodire tale documentazione in modo da poterla avere a disposizione per ogni ulteriore consultazione.**
- Informare l'utente sull'importanza delle bocchette di areazione e del sistema di scarico fumi, evidenziandone l'indispensabilità e l'assoluto divieto di modifica.
- Informare l'utente riguardo al controllo della pressione dell'acqua dell'impianto nonché sulle operazioni per il ripristino della stessa.
- Informare l'utente riguardo la regolazione corretta di temperature, centraline/termostati e radiatori per risparmiare energia.
- Ricordare che è obbligatorio effettuare una manutenzione regolare dell'impianto una volta all'anno e un'analisi di combustione ogni due anni (come da legge nazionale).
- Se l'apparecchio dovesse essere venduto o trasferito ad un altro proprietario o se si dovesse traslocare e lasciare l'apparecchio, assicurarsi sempre che il libretto accompagni l'apparecchio in modo che possa essere consultato dal nuovo proprietario e/o dall'installatore.

Nel caso di danni a persone, animali e cose derivanti dalla mancata osservanza delle istruzioni contenute nel presente manuale il costruttore non può essere considerato responsabile.

5 - AVVERTENZE PER LA SICUREZZA



ATTENZIONE!

L'installazione, la regolazione e la manutenzione dell'apparecchio devono essere eseguite da personale professionalmente qualificato, in conformità alle norme e disposizioni vigenti, poiché un'errata installazione può causare danni a persone, animali e cose, nei confronti dei quali il costruttore non può essere considerato responsabile.



PERICOLO !

Non tentare MAI di eseguire lavori di manutenzione o riparazioni della caldaia di propria iniziativa. Qualsiasi intervento deve essere eseguito da personale professionalmente qualificato, autorizzato da Unical; si raccomanda la stipula di un contratto di manutenzione.

Una manutenzione carente o irregolare può compromettere la sicurezza operativa dell'apparecchio e provocare danni a persone, animali e cose per i quali il costruttore non può essere considerato responsabile.



Modifiche alle parti collegate all'apparecchio

Non effettuare modifiche ai seguenti elementi:

- alla caldaia
- alle linee di alimentazione gas, aria, acqua e corrente elettrica
- al condotto fumi, alla valvola di sicurezza e alla sua tubazione di scarico
- agli elementi costruttivi che influiscono sulla sicurezza operativa dell'apparecchio



Odore di gas

Qualora venisse avvertito odore di gas attenersi alle seguenti indicazioni di sicurezza:

- non azionare interruttori elettrici
- non fumare
- non far uso del telefono
- chiudere il rubinetto d'intercettazione del gas
- aerare l'ambiente dove è avvenuta la fuga di gas
- informare la società di erogazione gas oppure una ditta specializzata nell'installazione e manutenzione di impianti di riscaldamento.



Sostanze esplosive e facilmente infiammabili

Non utilizzare o depositare materiali esplosivi o facilmente infiammabili (ad es. benzina, vernici, carta) nel locale dove è installato l'apparecchio.

Istruzioni d'uso per l'Utente

6 - ISTRUZIONI PER L'USO

6.1 - PANNELLO DI COMANDO

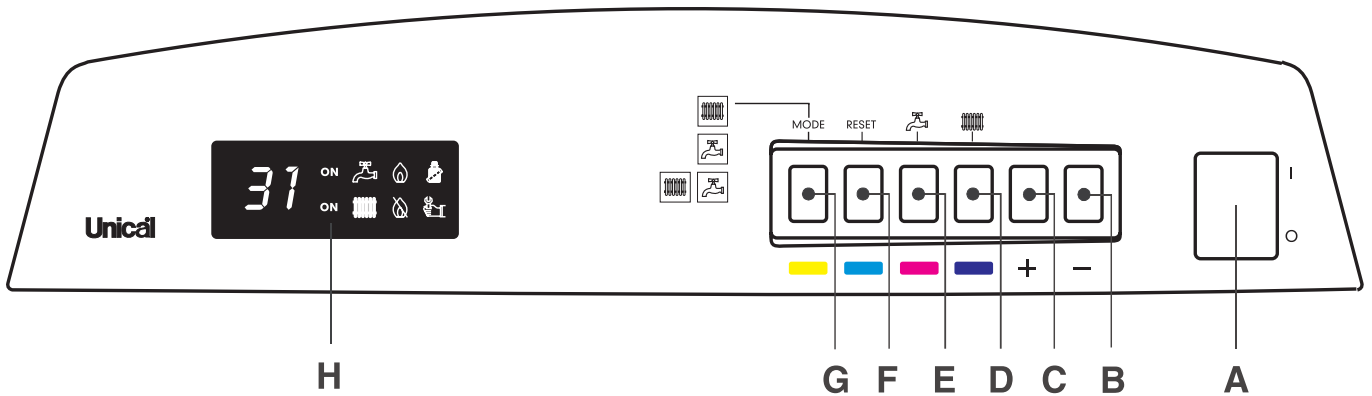

- A = Interruttore generale
- B = Tasto diminuzione temperatura (MENO)
- C = Tasto aumento temperatura (PIU')
- D = Tasto visualizzatore e regolatore temperatura riscaldamento (BLU)

- E = Tasto visualizzatore e regolatore temperatura acqua sanitaria (VIOLA)
- F = Tasto di sblocco (AZZURRO)
- G = Tasto di selezione modalità di funzionamento (GIALLO)
- H = Display Informazioni

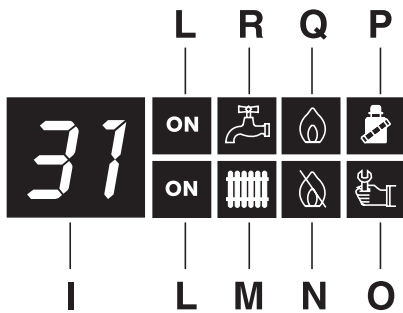

- I = Termometro/Manometro
- L = Led funzionamento riscaldamento e/o sanitario
- M = Led riscaldamento
- N = Led di blocco bruciatore
- O = Led segnalazione guasto
- P = Led funzione "taratura"
- Q = Led bruciatore in funzione
- R = Led sanitario

Interruttore Acceso/Spento

Per mezzo di questo interruttore è possibile dare e togliere tensione alla caldaia.



- Con l'interruttore nella posizione I, la caldaia è alimentata elettricamente (display illuminato).
- Con l'interruttore nella posizione O, la caldaia non è alimentata elettricamente (display spento).

Tasto selettore modalità di funzionamento

Per mezzo di questo tasto è possibile scegliere il modo di funzionamento: Ogni pressione di questo tasto seleziona il modo di funzionamento della caldaia secondo la seguente sequenza:

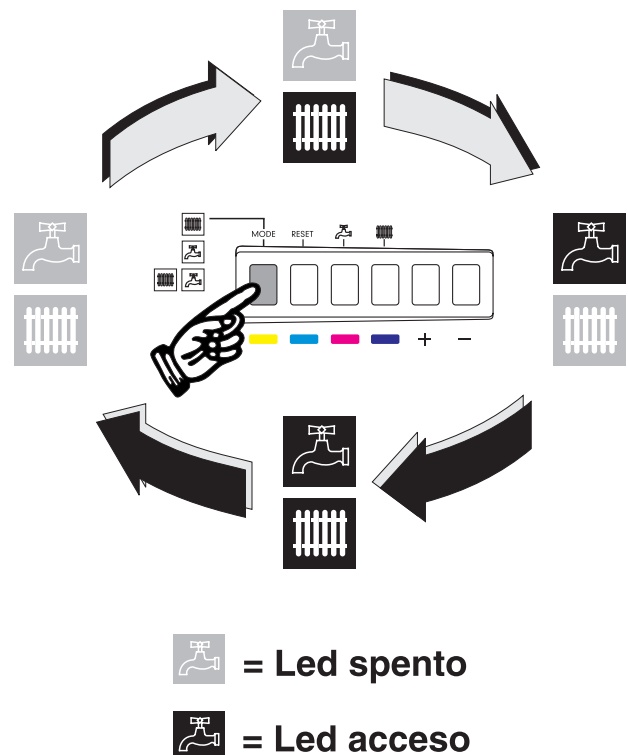



- Solo riscaldamento:

in questa modalità la caldaia si predispone a funzionare solo per il riscaldamento.



Led " M " acceso - Led " R " spento



- Solo sanitario (Modo Estate):

in questa modalità la caldaia si predispone a funzionare solo per la produzione di acqua calda sanitaria.



Led " R " acceso - Led " M " spento



- Sanitario + Riscaldamento (Modo Inverno):

in questa modalità la caldaia si predispone a funzionare sia per la produzione di acqua calda sanitaria che per il riscaldamento.



Led " M " acceso - Led " R " acceso



- Solo antigelo:

in questa modalità viene attivata la protezione antigelo.



Led " M " spento - Led " R " spento

Tasti regolazione temperatura

Premendo sui seguenti tasti è possibile aumentare (tasto " + ") o diminuire (tasto " - ") la temperatura acqua sanitaria o riscaldamento.

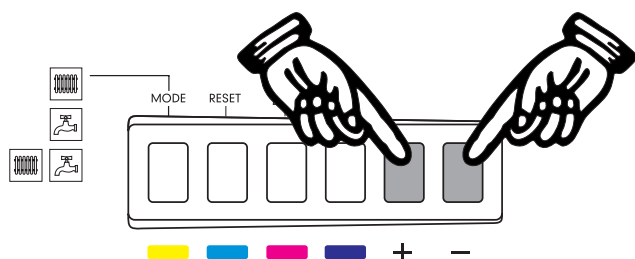

Regolazione temperatura sanitario

La regolazione della temperatura di prelievo dell'acqua per uso sanitario si esegue mantenendo premuto il tasto VIOLA " E " e contemporaneamente premendo sul tasto " + " per aumentare e sul tasto " - " per diminuire.

Il valore impostato viene visualizzato sul display " I ".

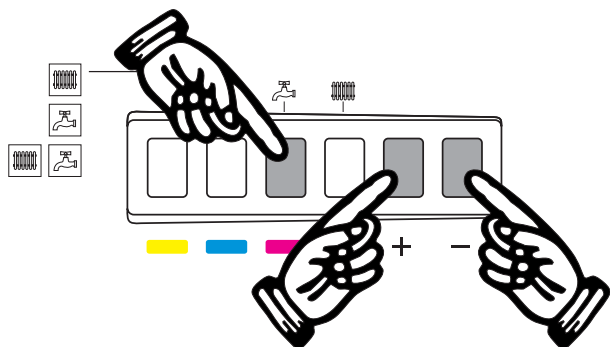

La regolazione della temperatura è compresa tra un valore minimo di 35°C e un valore massimo di 60°C.

Regolazione temperatura riscaldamento

La regolazione della temperatura riscaldamento si esegue mantenendo premuto il tasto BLU " D " e contemporaneamente premendo sul tasto " + " per aumentare e sul tasto " - " per diminuire.

Il valore impostato viene visualizzato sul display " I ".

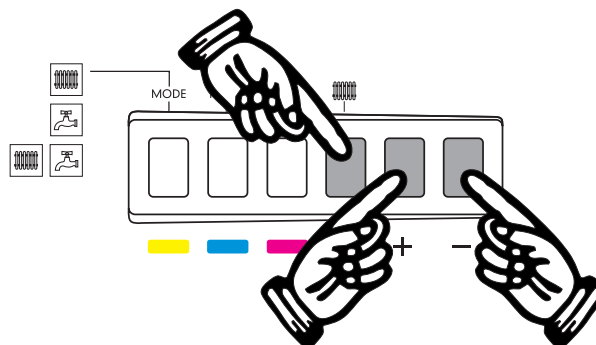

La regolazione della temperatura è compresa tra un valore minimo di 30°C e un valore massimo di 85°C.

Tasto visualizzazione/regolazione temperatura circuito riscaldamento

Mantenendo premuto il seguente tasto, viene visualizzata sul display " I ", la temperatura di lavoro impostata del circuito di riscaldamento.

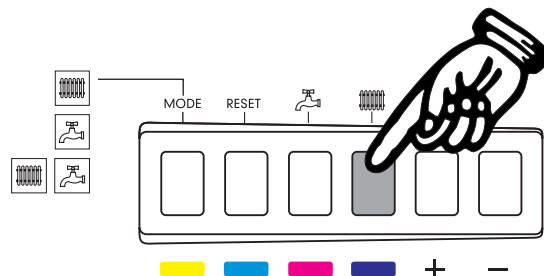

Tasto visualizzazione/regolazione temperatura sanitario

Mantenendo premuto il seguente tasto, viene visualizzata sul display " I ", la temperatura di lavoro impostata del sanitario .

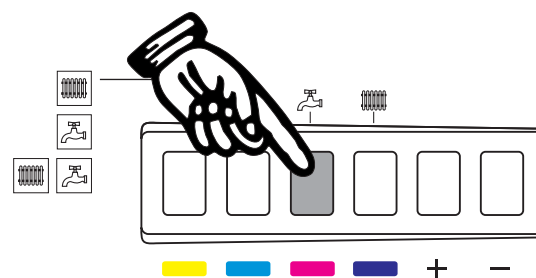

Istruzioni d'uso per l'Utente

Tasto di sblocco

La funzione di questo tasto è quella di riattivare il corretto funzionamento della caldaia dopo l'intervento del dispositivo di blocco (led  rosso " N " Acceso)

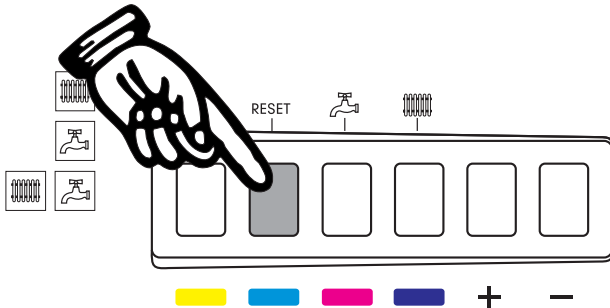

Nel caso di ripetuti interventi del dispositivo di blocco della caldaia, non tentare di ripristinare il funzionamento della caldaia di propria iniziativa. Rivolgersi ad un Centro di Assistenza Autorizzato.

Termometro - Manometro



Consente di visualizzare:

- Temperatura di prelievo dell'acqua sanitaria (durante la fase di prelievo in sanitario)
- Temperatura circuito di riscaldamento (durante il funzionamento in riscaldamento)
- Temperatura impostata sanitario (premendo il tasto VIOLA " E ")
- Temperatura impostata circuito di riscaldamento (premendo il tasto BLU " D ")
- Pressione acqua impianto di riscaldamento (premendo contemporaneamente i tasti VIOLA " E " e BLU " D ").

Led funzionamento modo riscaldamento/sanitario

I led " L " si illuminano quando c'è una richiesta di sanitario o di riscaldamento.



Richiesta di sanitario



Richiesta di riscaldamento

Led di blocco



La funzione di questa lampada è di segnalare l'intervento del dispositivo di messa in sicurezza del bruciatore, dovuto a:

- presenza di aria nella tubazione (nel caso di impianto nuovo o dopo lungo periodo di inattività).
- mancanza di gas.

In tal caso, nel quale non si avrà nessuna accensione del bruciatore sarà necessario verificare che il rubinetto del gas sia aperto.



Nel caso di ripetuti interventi del dispositivo di blocco della caldaia, non tentare di ripristinare il funzionamento della caldaia di propria iniziativa. Rivolgersi ad un Centro di Assistenza Autorizzato.

Led segnalazione guasto



Il led si illumina sul video display quando la caldaia rileva una anomalia nel funzionamento o è bloccata per un guasto permanente.

Il codice che identifica la causa viene visualizzato al posto dei gradi centigradi premendo sul tasto di sblocco AZZURRO " F " (per l'elenco dei guasti vedere cap. 5 - "codici di errore" del manuale di istruzioni per l'installatore e il manutentore).

Led funzione "taratura"



ATTENZIONE !
Funzione riservata esclusivamente ai Centri di Assistenza Autorizzati.
L'utente NON è autorizzato all'attivazione della funzione di seguito descritta.



Questo led si accende quando viene attivata, a cura di personale professionalmente qualificato, la funzione "taratura"; ovvero la caldaia funziona forzatamente alla massima potenza (o alla minima) in modo tale da consentire le operazioni di regolazione e l'analisi di combustione.

Led bruciatore in funzione



Il led segnala che il bruciatore è in funzione, sia in richiesta di riscaldamento che di produzione acqua calda sanitaria.

6.2 - CONTROLLO DEI PARAMETRI DI ESERCIZIO

Temperatura circuito sanitario

Premendo il tasto **VIOLA** nel pannello di comando è possibile controllare il valore della **Temperatura memorizzata sul circuito sanitario** (valore compreso tra 35° e 60°).

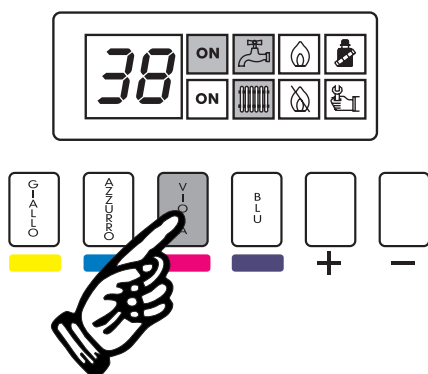

Codice di errore

All'accensione della spia segnalazione di guasto sul display premendo il tasto **AZZURRO** nel pannello di comando è possibile controllare il **Codice di errore** (per l'elenco dei guasti vedere cap. 5 - "codici di errore" del manuale di istruzioni per l'installatore e il manutentore).

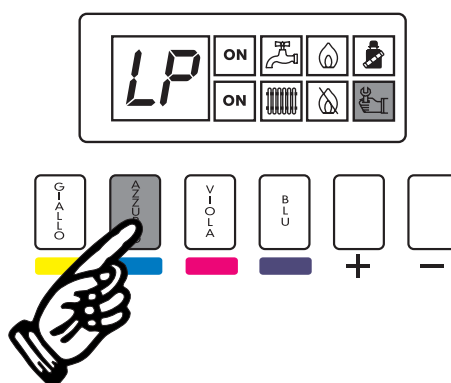

Temperatura circuito riscaldamento

Premendo il tasto **BLU** nel pannello di comando è possibile controllare il valore della **Temperatura impostata circuito di riscaldamento** (valore compreso tra 30° e 85°).

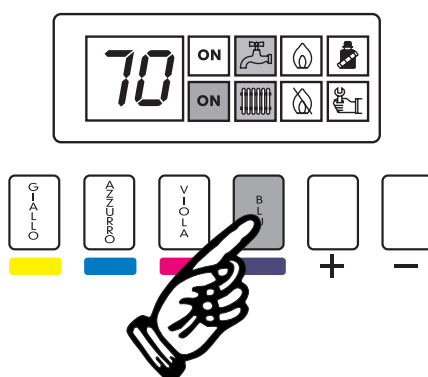

Temperatura esterna

Mantenendo premuto il tasto **BLU** e premendo il tasto **GIALLO** nel pannello di comando è possibile controllare il valore della **Temperatura esterna** (solamente se è montata la sonda esterna).

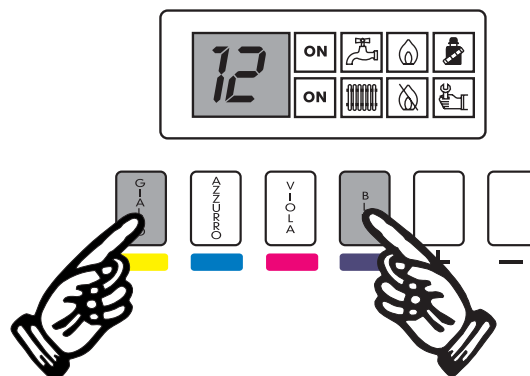

Pressione impianto riscaldamento

Premendo contemporaneamente i tasti **BLU** e **VIOLA** nel pannello di comando è possibile controllare il valore della **Pressione dell'acqua all'interno del circuito di riscaldamento**.

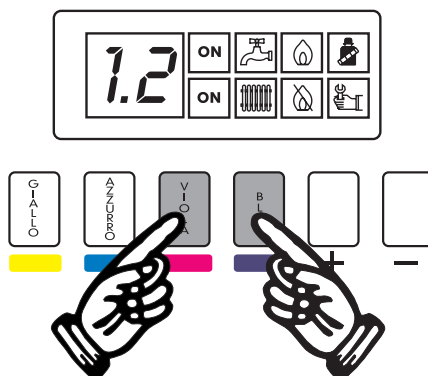

Istruzioni d'uso per l'Utente

6.3 - CONTROLLI PRIMA DELLA MESSA IN FUNZIONE

Prima della messa in funzione dell'apparecchio è consigliabile:

- Verificare che il rubinetto di intercettazione del gas a monte della caldaia sia aperto.
- Verificare che le eventuali valvole di intercettazione, per la manutenzione, sulla mandata e sul ritorno siano aperte.
- Verificare che l'eventuale valvola di intercettazione, per la manutenzione, sull'ingresso acqua fredda sanitaria sia aperta.
- Verificare che sia eseguito il collegamento dello scarico delle valvole di sicurezza al sistema fognario.
- Verificare che la caldaia sia alimentata elettricamente; il display H sul pannello comandi deve essere illuminato.
- Controllare sul manometro di caldaia il valore della pressione dell'acqua; per un funzionamento ottimale, la pressione deve essere compresa fra 0,8 e 1 bar (con circolatore fermo).

Qualora la pressione, a impianto freddo, venga a trovarsi ad un valore inferiore a 0,7 bar, provvedere al ripristino della pressione agendo sul rubinetto di carico impianto (vedere paragrafo 6.5).

6.4 - FUNZIONAMENTO

Produzione acqua calda sanitaria

Assicurarsi che la caldaia sia in modalità "estate" o "inverno".



Modalità Estate



Modalità Inverno

Regolare la caldaia sulla temperatura desiderata come indicato a pagina 5 "**Regolazione temperatura sanitario**".



Regolando la temperatura dell'acqua calda sanitaria ad una temperatura molto vicina a quella di utilizzo, eviterete di miscelare acqua calda con acqua fredda, realizzando economie di gestione e riduzione sensibile di formazioni calcaree.

Aperto un rubinetto dell'acqua calda in corrispondenza di un punto di prelievo (lavabo, vasca, doccia ecc.), l'apparecchio si aziona automaticamente ed eroga acqua alla temperatura impostata.



Durante tutta la fase di prelievo di acqua calda sanitaria il led "L" rimane acceso

Modalità riscaldamento

Assicurarsi che la caldaia sia in modalità "solo riscaldamento" o "inverno".



Modalità riscaldamento



Modalità Inverno

Regolare la caldaia sulla temperatura desiderata come indicato a pagina 5 "**Regolazione temperatura riscaldamento**".



Se esiste un termostato ambiente verificare che sia posizionato sulla temperatura desiderata.

Modalità antigelo

Assicurarsi che la caldaia sia in modalità "antigelo" (led "R" spento + led "M" spento).

In queste condizioni la caldaia non produce nè riscaldamento nè acqua calda sanitaria.

Se interviene la protezione antigelo, il circolatore ed il bruciatore vengono avviati.

L'antigelo interviene automaticamente quando il valore della temperatura dell'acqua di caldaia scende al di sotto dei 6°C: il led "L" lampeggia, il bruciatore viene automaticamente acceso e la pompa avviata fino a quando la temperatura dell'acqua rilevata dalla sonda posta sul tubo di mandata raggiunge i 16°C.

Se la temperatura rilevata dalla sonda riscaldamento dovesse scendere sotto i 2°C, per mancanza di corrente o di gas, al ritorno di questi il funzionamento del bruciatore viene automaticamente interdetto fino a quando la temperatura non sia risalita a 5°C.



ATTENZIONE !

Questo sistema interviene solamente se la caldaia è alimentata elettricamente (display illuminato) e il gas è aperto.

L'impianto di riscaldamento può essere inoltre efficacemente protetto dal gelo utilizzando specifici prodotti antigelo adatti ad impianti multi-metallo; **Non utilizzare prodotti antigelo per motori d'automobile perchè possono danneggiare le guarnizioni di tenuta acqua.**

Se per qualsiasi ragione mancasse alimentazione elettrica o gas, il sistema di protezione antigelo descritto qui sopra non è attivo.

Messa fuori servizio completa

In caso di messa fuori servizio completa, vengono disattivati completamente sia la modalità riscaldamento che la produzione di acqua calda.

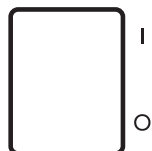

Per la messa fuori servizio completa togliere tensione alla caldaia mettendo l'interruttore "A" in posizione O, il display è spento.

Nel caso di lunghi periodi di inattività chiudere il rubinetto di intercettazione del gas e, se presente, dell'acqua fredda.

6.5 - ELIMINAZIONE DELLE ANOMALIE

Quando la caldaia rileva una anomalia nel funzionamento o è bloccata per un guasto permanente, sul display del pannello di comando si accende il led "O".

Il codice che identifica la causa viene visualizzato al posto dei gradi centigradi premendo sul tasto di sblocco AZZURRO "F" (per l'elenco dei guasti vedere cap. 5 - "codici di errore" del manuale di istruzioni per l'installatore e il manutentore).

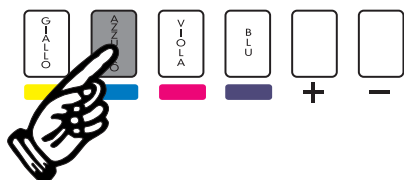
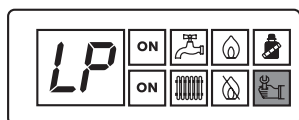

L'utente può intervenire per il ripristino del corretto funzionamento solamente nei seguenti casi:

Codice **HP** - Pressione impianto troppo alta
Codice **LP** - Pressione impianto troppo bassa



Per tutti gli altri codici di errore, l'utente NON è autorizzato al ripristino del funzionamento della caldaia di propria iniziativa. Rivolgersi ad un Centro di Assistenza Autorizzato Unical.

Codice di blocco



Significato:

Eccessiva pressione dell'acqua del circuito di riscaldamento.

Eliminazione anomalia:

Verificare che il rubinetto di carico impianto sia chiuso. Ripristinare il corretto valore di pressione scaricando un po' d'acqua da uno sfiato dei radiatori (per un funzionamento ottimale il valore della pressione deve essere compreso fra 0,8 e 1 bar).

Al raggiungimento del corretto valore di pressione il funzionamento della caldaia viene ripristinato.



Nel caso di frequenti interventi di ripristino della pressione acqua, rivolgersi ad un Centro di Assistenza Autorizzato Unical.

Codice di blocco



Significato:

Scarsa pressione dell'acqua del circuito di riscaldamento.

Eliminazione anomalia:

Ripristinare il corretto valore di pressione agendo sul rubinetto di carico caldaia (per un funzionamento ottimale il valore della pressione deve essere compreso fra 0,8 e 1 bar).

Al raggiungimento del corretto valore di pressione il funzionamento della caldaia viene ripristinato.

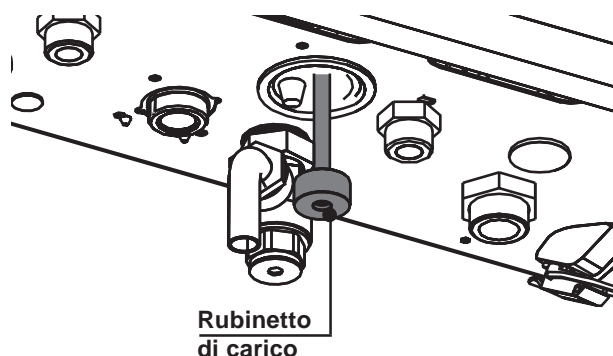

Nel caso di frequenti interventi di ripristino della pressione acqua, rivolgersi ad un Centro di Assistenza Autorizzato Unical.

Led lampada di blocco accesa e fissa



Significato:

Intervento dispositivo di blocco del bruciatore dovuto a:

- mancanza gas
- presenza di aria nella tubazione (nel caso di impianto nuovo o dopo lungo periodo di inattività).

Eliminazione anomalia:

- Verificare che il rubinetto del gas sia aperto e premere sul pulsante di sblocco per ripristinare il corretto funzionamento della caldaia.



Dopo 3 interventi del dispositivo di blocco della caldaia, non tentare di ripristinare il funzionamento della caldaia di propria iniziativa. Rivolgersi ad un Centro di Assistenza Autorizzato Unical.

Unical AG s.p.a.

46033 casteldario - mantova - italia - tel. 0376/57001 (r.a.) - fax 0376/660556
www.unical.ag - info@unical-ag.com

La Unical declina ogni responsabilità per le possibili inesattezze se dovute ad errori di trascrizione o di stampa. Si riserva altresì il diritto di apportare ai propri prodotti quelle modifiche che riterrà necessarie o utili, senza pregiudicarne le caratteristiche essenziali.

