

# SHARP®

## LC-22LE240E

TELEVISIONE A COLORI LCD

MANUALE DI FUNZIONAMENTO

# SHARP®

SHARP ELECTRONICS (Europe) GmbH

Sonninstraße 3, D-20097 Hamburg

SHARP CORPORATION

<http://www.sharp-eu.com>

PIN

--	--	--	--

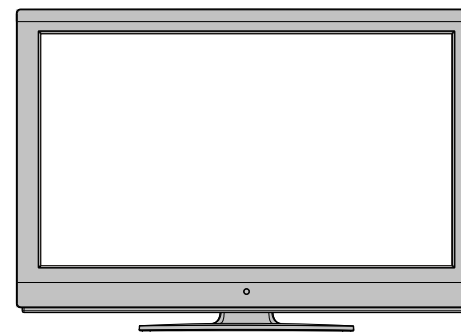
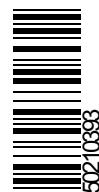

**HDMI™**  
HIGH DEFINITION MULTIMEDIA INTERFACE

**HD TV**  
1080p



**DVB™**  
Digital Video  
Broadcasting

## Indice

Caratteristiche .....	3	Gestione delle Stazioni: Ordinazione dell'Elenco dei Canali .....	21
Gentile Cliente SHARP .....	3	Informazioni a schermo .....	21
Introduzione .....	3	Riproduzione di file multimediali servendosi del browser multimediale .....	21
Preparazione .....	3	Registrazione timeshift .....	24
Importanti precauzioni di sicurezza .....	4	Registrazione Istantanea .....	25
Misure di sicurezza .....	5	Visione dei programmi Registrati .....	25
Contenuto della confezione .....	7	Modifica delle dimensioni dell'immagine: Formati immagine .....	26
Informazioni per la tutela dell'ambiente .....	7	Configurazione delle Impostazioni Immagine .....	27
Tasti del telecomando .....	8	Configurazione delle Impostazioni Audio .....	28
TV LCD e tasti funzione .....	9	Utilizzo delle opzioni del menu Impostazioni Audio .....	28
Panoramica delle connessioni – Connettori posti sul retro (*) .....	9	Opzioni del menu Impostazioni Immagine .....	28
Panoramica delle connessioni – Connettori laterali .....	10	Configurazione delle impostazioni della TV .....	29
Collegamento alimentazione .....	10	Utilizzo delle opzioni del menu Impostazioni ....	29
Collegamento antenna .....	10	Impostazione delle Voci del Menu .....	29
Utilizzo degli ingressi USB .....	11	Utilizzo di un Modulo di Accesso Condizionato ....	29
Collegamento di un lettore DVD tramite HDMI .....	12	Visualizzazione del Menu di Accesso Condizionato (*) .....	29
Collegamento a un lettore DVD tramite le prese Componente (YPbPr) o il Cavo Scart .....	12	Configurazione delle Preferenze della Lingua .....	30
Collegamento della TV LCD al PC .....	13	Impostazione lingua .....	30
Uso dei connettori AV laterali .....	13	Controllo genitori .....	30
Telecomando .....	13	Utilizzo del Menu Impostazioni Parentali .....	31
Inserimento delle batterie .....	13	Timer .....	31
Accensione/Spegnimento .....	14	Impostazione del Timer di Spegnimento .....	31
Per accendere la TV .....	14	Impostazione dei Timer Programma .....	31
Per mettere a TV in Standby .....	14	Configurazione registrazioni .....	32
Per spegnere la TV .....	14	Configurazione delle impostazioni data ora .....	32
Scelta ingresso .....	14	Configurazione delle Impostazioni Fonte .....	33
Operazioni di base .....	14	Configurazione di altre impostazioni .....	33
Funzionamento con i tasti della TV .....	14	Funzionamento .....	33
Funzionamento con telecomando .....	15	Altre caratteristiche .....	34
Guida programmazione elettronica (EPG) .....	15	Televideo .....	34
Registrazione tramite schermata EPG .....	16	Suggerimenti .....	35
Opzioni programma .....	16	Appendice A: Modalità tipica monitor - ingresso PC .....	36
Prima installazione .....	17	Appendice B: Compatibilità segnali AV e HDMI (tipi di segnali in ingresso) .....	36
Installazione .....	18	Appendice C: Risoluzioni DVI supportate .....	37
Utilizzo del menu Ricerca canali automatica (Retune) .....	18	Appendice D: Formati di file supportati per la modalità USB .....	38
Sintonizzazione manuale .....	18	Appendice E: Aggiornamento software .....	39
Ricerca Antenna Manuale Digitale .....	19	Specifiche tecniche .....	40
Ricerca Cavo Manuale Digitale* .....	19	Ricezione digitale (DVB-C) .....	40
Ricerca Manuale Analogica .....	19	Disegni dimensionali .....	41
Sintonizzazione Fine analogica .....	19	Smaltimento alla fine della vita utile .....	42
Gestione delle Stazioni: Lista dei canali .....	19	Installazione del supporto .....	43
Utilizzo dell'Elenco Canali .....	20	Smontaggio del supporto .....	44
Spostamento di un Canale .....	20	Dimensioni viti .....	45
Eliminazione di un canale .....	20		
Rinomina di un Canale .....	20		
Blocco di un canale .....	20		
Gestione delle Stazioni: Preferiti .....	20		
Funzioni tasti .....	21		



### NOTA SPECIALE PER GLI UTENTI NEL REGNO UNITO

Il cavo di alimentazione principale del dispositivo è dotato di una presa fusa che contiene un fusibile da 5A. Nel caso in cui sia necessario sostituire un fusibile, sarà necessario servirsi di un fusibile BS 1362 approvato  o  contrassegnato o con lo stesso rating di quello sopra indicato. Questo valore è inoltre presente sul lato dei poli della presa.

Rimontare sempre il coperchio del fusibile dopo averlo sostituito. Non usare mai questo spinotto senza il coperchio del fusibile.

Nell'eventualità remota in cui la presa in casa non sia compatibile con la presa in dotazione, tagliare il cavo di alimentazione e inserirne uno adeguato.

#### PERICOLO:

Il fusibile dalla presa tagliata dovrebbe essere estratto. La presa tagliata dovrebbe essere rimossa e distrutta immediatamente e smaltita in modo sicuro.

In nessuna circostanza la spina tagliata dovrebbe essere inserita in una presa da 5A, in quanto ciò potrebbe provocare gravi scosse elettriche.

Per inserire una spina adeguata nel cavo di alimentazione, attenersi alle seguenti istruzioni.

#### IMPORTANTE:

I fili in linea elettrica sono colorati secondo i seguenti codici:

**Blu: Neutro**

**Marrone: Tensione**

Dato che i colori dei cavi contenuti nel cavo principale di questo prodotto potrebbero non corrispondere con i contrassegni che consentono di identificare i terminali nella presa, procedere come segue:

- Il filo blu deve essere collegato al terminale che contrassegnato con la lettera N o di colore nero.
- Il cavo marrone deve essere collegato al terminale contrassegnato con la lettera L o di colore rosso.

Verificare che sia il cavo nero che quello blu siano collegati al terminale di terra della spina a tre poli.

Prima di sostituire il coperchio della presa, verificare che:

- nel caso in cui la nuova presa contenga un fusibile il suo valore corrisponda a quello del fusibile rimosso dalla presa tagliata.
- Il serracavo blocchi la guaina del cavo di alimentazione principale, e non semplicemente i cavi di derivazione.

**IN CASO DI DUBBI, RIVOLGERSI A UN ELETTRICISTA QUALIFICATO.**

## Caratteristiche

- TV LCD a colori telecomandata.
- TV con cavo digitale – digitale terrestre completamente integrato (DVB-T C- MPEG2) (DVB-T-C MPEG4).
- Connettori HDMI per video e audio digitali. Questo collegamento è progettato anche per accettare i segnali ad alta definizione.
- Ingresso USB.
- Registrazione dei programmi
- Timeshift programmi
- 1000 programmi (analogici + digitali).
- Sistema menu OSD.
- Sintonizzatore integrato compatibile con DVB-T-C HD, MPEG 2 / MPEG 4.
- Presa scart per dispositivi esterni (video, videogiochi, set audio, ecc.).
- Sistema audio stereo. (German+Nicam)
- Televideo, fastext, TOP text.
- Collegamento cuffia.
- Sistema programmazione automatica.
- Sintonizzazione manuale avanti e indietro.
- Timer Spegnimento / Blocco bambini.
- Suono automatico in modalità mute quando non c'è trasmissione.
- Riproduzione NTSC.
- AVL (Limitazione Automatica Volume).
- Spegnimento automatico.
- PLL (Ricerca frequenza).
- Ingresso PC.
- Plug&Play per Windows 98, ME, 2000, XP, Vista, Windows 7.
- Modalità gioco

- Le illustrazioni e l'OSD in questo manuale d'istruzioni sono unicamente a scopo esplicativo e potrebbero leggermente differire rispetto ai comandi reali.
- Gli esempi usati nel manuale si basano sul modello LC-22LE240E.

## Gentile Cliente SHARP

Grazie per aver deciso di acquistare un prodotto TV LCD a colori SHARP. Per garantire la sicurezza e molti anni di funzionamento senza problemi del dispositivo, invitiamo a leggere con attenzione le **Importanti precauzioni di sicurezza** prima di iniziare a servirsi del prodotto.

## Introduzione

Leggere le istruzioni contenute in questo manuale prima di utilizzare per la prima volta il dispositivo, anche nel caso in cui si abbia già familiarità con questo tipo di apparecchio elettrico. Si prega di prestare particolare attenzione al capitolo ISTRUZIONI DI SICUREZZA. Conservare il manuale come riferimento futuro. In caso di vendita o cessione del dispositivo, non dimenticare assolutamente di fornire le istruzioni di accompagnamento.

Grazie per aver scelto questo prodotto. Questo manuale intende essere una guida per il corretto funzionamento della TV. Prima di far funzionare la TV si prega di leggerlo completamente. Tenere questo manuale in un luogo sicuro per futuro riferimento.

Questo dispositivo è stato progettato per ricevere e visualizzare programmi TV. Le diverse opzioni di collegamento consentono un'espansione aggiuntiva delle possibili fonti di ricezione e visualizzazione (ricevitore, lettore DVD; DVD recorder, VCR, PC, ecc.). Questo dispositivo è adatto unicamente per funzionare in ambienti secchi. Il dispositivo è stato pensato unicamente per uso domestico, e non può essere utilizzato a fini industriali e commerciali. Escludiamo la responsabilità in linea di principio, nel caso in cui il dispositivo non venga utilizzato per lo scopo per cui è stato studiato o nel caso in cui siano state eseguite modifiche non autorizzate. L'utilizzo del proprio dispositivo TV-LCD in condizioni climatiche estreme potrebbe danneggiarlo.

## Preparazione

Per la ventilazione, lasciare uno spazio di almeno 10 cm tutto attorno all'apparecchio. Per evitare danni e situazioni di pericolo, non collocare alcun oggetto sull'apparecchio. Usare l'apparecchio in climi temperati.

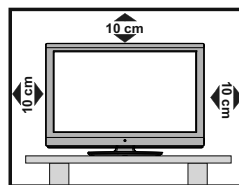



## Importanti precauzioni di sicurezza

- Pulizia – Scollegare il cavo CA dalla presa di corrente prima di procedere alla pulizia del dispositivo. Servirsi di un panno morbido per pulire il prodotto. Non utilizzare detergenti liquidi o aerosol.
- Servirsi di un panno morbido umido per pulire il pannello quando è sporco. Per proteggere il pannello, non servirsi di panni chimici in fase di pulizia. Le sostanze chimiche potrebbero provocare danni o crepe alla struttura della TV.
- Acqua e umidità – Non usare il prodotto vicino all'acqua, come ad esempio vasche da bagno, lavandini, lavelli, secchiali, piscine e su superfici bagnate.
- Non posizionare vasi o altri contenitori riempiti di acqua sul prodotto. L'acqua potrebbe cadere sul prodotto provocando fuoco o scosse elettriche.
- Supporto – Non posizionare il prodotto su un carrello poco stabile, supporto, treppiede o tavolo. Questa operazione potrebbe provocare la caduta del dispositivo, il che potrebbe a sua volta provocare gravi lesioni e danni al prodotto. Servirsi unicamente di carrelli, supporti, staffe o tavoli consigliati dal produttore o venduti col prodotto. In fase di installazione del dispositivo a parete, accertarsi di seguire le istruzioni del produttore. Servirsi unicamente della strumentazione di installazione consigliata dal produttore.
- In fase di riposizionamento del prodotto posizionato su un supporto, spostarlo facendo estrema attenzione. I blocchi immediati, la forza eccessiva e le superfici irregolari possono provocare la caduta del dispositivo dal supporto.
- Ventilazione – I fori o altre aperture nella struttura sono state progettate per la ventilazione del prodotto. Non coprire o bloccare queste fessure o aperture, dato che una ventilazione insufficiente potrebbe provocare surriscaldamento e/o ridurre la durata di vita del prodotto. Non posizionare il prodotto su letti, divani, tappeti o altre superfici simili che potrebbero bloccare le aperture di ventilazione. Questo prodotto non è stato progettato per installazioni a incasso; non posizionare il prodotto in spazi chiusi come ad esempio librerie o rack, a meno che non vi sia una ventilazione sufficiente o ci si attenga alle istruzioni del produttore.
- Lo schermo LCD usato in questo prodotto è formato da vetro. Si può quindi rompere quando il prodotto cade o subisce degli urti. Nel caso in cui il pannello LCD sia rotto, fare attenzione a non ferirsi con i vetri rotti.
- Sorgenti di calore – Tenere il prodotto lontano da sorgenti di calore quali ad esempio radiatori, stufette o prodotti che producono calore (amplificatori compressei).
- Per evitare il rischio d'incendio, non posizionare mai nessun tipo di candela o fiamma libera sopra o vicino alla TV.
- Per evitare incendi o scosse elettriche, non posizionare il cavo CA sotto alla TV o sotto ad altri oggetti pesanti.
- Cuffie – non impostare il volume a livelli elevati. Gli esperti nel campo dell'udito consigliano di non ascoltare musiche a volumi elevati.
- Non visualizzare immagini fisse a lungo, in quanto ciò potrebbe provocare un effetto di permanenza dell'immagine.
- Se la presa è collegata c'è sempre comunque un consumo di corrente.
- Manutenzione - Non cercare di intervenire sul prodotto da soli. Togliendo i coperchi si potrebbe essere esposti a tensione elevata e ad altre condizioni pericolose. Richiedere l'intervento di assistenza da parte di una persona qualificata.

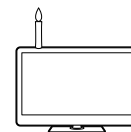

Lo schermo LCD è un prodotto di alta tecnologia, che fornisce precisi dettagli dell'immagine.

Dato il numero elevatissimo di pixel, di tanto in tanto, alcuni pixel non attivi possono comparire sullo schermo in forma di punti fissi blu, verdi o rossi. Ciò fa parte delle specifiche tecniche del prodotto e non è un'anomalia.

### Precauzioni in fase di trasporto della TV

In fase di trasporto della TV, non trasportarla mai tenendola per gli altoparlanti. Verificare in qualsiasi momento che vi siano due persone che la tengono con due mani – una su ogni lato della TV.

#### AVVERTENZA

Per evitare eventuali incendi, tenere sempre le candele o altre fiamme aperte lontane dal prodotto.



## Misure di sicurezza

Si prega di leggere attentamente le seguenti precauzioni di sicurezza.

### Alimentazione

Il televisore dovrebbe essere alimentato solo da una presa da 220-240V AC, 50Hz. Assicurarsi di selezionare la tensione corretta.

### Cavo di alimentazione

Non mettere l'apparecchio, un mobile, ecc., sul cavo di alimentazione (il cavo di rete), né schiacciare il cavo. Afferrare il cavo di alimentazione dalla spina. Non staccare la presa tirando il cavo e non toccare mai il cavo di alimentazione con le mani bagnate, poiché questo potrebbe provocare un corto circuito o shock elettrico. Non fare mai un nodo nel cavo né legarlo con altri cavi. Il cavo di alimentazione deve essere intradato in modo tale da non essere calpestato. Un cavo di alimentazione danneggiato può causare incendi o provocare scosse elettriche. Quando è danneggiato e deve essere sostituito, questo va fatto da personale qualificato.

### Umidità e acqua

Non usare questo dispositivo in luoghi umidi e bagnati (evitare la stanza da bagno, il lavello nella cucina, e le vicinanze della lavatrice). Non esporre questo dispositivo alla pioggia o all'acqua, poiché potrebbe essere pericoloso e non posare oggetti pieni di liquido, come vasi di fiori, su di esso. Tenere lontano da gocciolii e spruzzi.

Se un qualunque oggetto solido o liquido cade nel mobile, scollegare la TV e farla controllare da personale qualificato prima di farla funzionare ulteriormente.

### Pulizia

Prima di pulire, staccare la TV dalla presa a parete. Non usare detergenti liquidi o spray. Usare un panno morbido e asciutto.

### Ventilazione

Le fessure e le aperture sulla TV sono destinate alla ventilazione e ad assicurare un funzionamento affidabile. Per evitare il surriscaldamento, queste aperture non devono essere bloccate o ostruite in alcun modo.

### Calore e fiamme

L'apparecchio non deve essere messo accanto a fiamme libere o fonti di calore intenso, come una stufa elettrica. Assicurarsi che nessuna fonte di fiamma viva, come candele accese, sia posta sulla TV.

Le batterie non devono essere esposte a calore eccessivo, come luce solare, fuoco o simili.

### Fulmini

In caso di temporali e fulmini o quando si va in vacanza, scollegare il cavo di alimentazione dalla presa di corrente a parete.

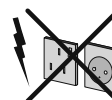

### Pezzi di ricambio

Quando sono richiesti dei pezzi di ricambio, assicurarsi che il tecnico del servizio abbia usato i pezzi di ricambio che sono specificati dal produttore o abbiano le stesse caratteristiche dell'originale. Le sostituzioni non autorizzate possono causare incendi, scosse elettriche o altri rischi.

### Assistenza

Per l'assistenza, si prega di rivolgersi al personale specializzato. Non togliere da soli il coperchio per evitare shock elettrici.



### Smaltimento rifiuti

- La confezione e i materiali di imballaggio sono riciclabili e dovrebbero essere riciclati per primi. I materiali di imballaggio, come le pellicole di rivestimento, devono essere tenuti fuori dalla portata dei bambini.
- Le batterie, comprese quelle senza metalli pesanti, non devono essere smaltite insieme ai rifiuti domestici. Smaltire le batterie usate in modo rispettoso dell'ambiente. Cercare le normative in vigore nella propria zona.
- Non provare a ricaricare le batterie: pericolo di esplosione. Sostituire solo con batterie dello stesso tipo o di tipo equivalente.

Questo simbolo sul prodotto o sulla confezione significa che l'apparecchio elettrico o elettronico deve essere smaltito, alla fine del ciclo di esercizio, separatamente dai rifiuti domestici. In UE ci sono sistemi di raccolta differenziati per il riciclo. Per maggiori informazioni, contattare le autorità locali o il rivenditore presso cui è stato acquistato il prodotto.



### Scollegamento del dispositivo

La spina di rete si usa per scollegare la TV dalla rete elettrica e deve quindi rimanere facilmente raggiungibile.

### Volume cuffie

Il volume audio in eccesso da auricolari e cuffie può causare la perdita dell'udito.



### Installazione

Per prevenire danni fisici, durante il montaggio a parete del dispositivo (se l'opzione è disponibile)

procedere a fissare l'apparecchio saldamente, in accordo alle istruzioni di installazione.

### Schermo LCD

Il pannello LCD è un prodotto di alta tecnologia con circa un milione di transistor a pellicola sottile che forniscono precisi dettagli dell'immagine. Di tanto in tanto, alcuni pixel non attivi possono comparire sullo schermo in forma di punti fissi blu, verdi o rossi. Notare che questo non ha conseguenze sul funzionamento del prodotto.

Avvertenza! Non lasciare la TV in standby o in funzione quando si esce da casa.

### Collegamento a un sistema di distribuzione televisivo (TV via cavo, ecc.) da sintonizzatore

Un apparecchio collegato alla messa a terra di protezione dell'installazione dell'edificio attraverso le connessioni di rete o attraverso un altro apparecchio con un collegamento di messa a terra di protezione – e ad un sistema televisivo di distribuzione che usa un cavo coassiale può in alcuni casi, creare rischi di incendio.

Il collegamento a un sistema di distribuzione via cavo deve quindi essere eseguito tramite un dispositivo che fornisce isolamento elettrico al di sotto di una certa gamma di frequenza (isolatore galvanico, vedere EN 60728-11).

**Nota:** il collegamento HDMI fra il PC e la TV potrebbe provocare interferenze radio; in questo caso consigliamo di servirsi di un collegamento VGA (DSUB-15).

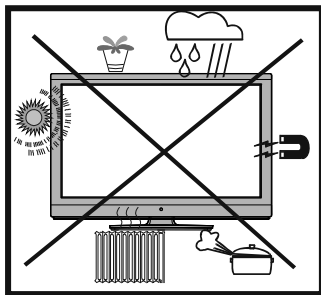

Il pulsante Standby Off / On non separa il dispositivo completamente dalla fonte di alimentazione. Inoltre il dispositivo, mentre si trova in modalità standby, consuma corrente. Per separare completamente il dispositivo dall'alimentazione, sarà necessario staccare del tutto la spina. Per questo motivo il dispositivo dovrebbe essere installato in modo tale da garantire un accesso privo di ostruzioni alla presa di alimentazione di modo che, in caso di emergenza, la presa di alimentazione possa essere immediatamente scollegata. Per escludere il pericolo d'incendio, il cavo

di alimentazione dovrebbe essere separato dalla presa di alimentazione prima di un lungo periodo di inutilizzo, ad esempio durante le vacanze.

• "HDMI, il logo HDMI e High-Definition Multimedia Interface sono marchi commerciali o marchi registrati di HDMI Licensing LLC."

• Prodotto sotto licenza da Dolby Laboratories.

• Il logo "HD TV 1080p" è un marchio commerciale di EICTA.

• Il logo DVB è il marchio commerciale registrato del progetto Digital Video Broadcasting—DVB.

### Dispositivi elettrici lontano dalla portata dei bambini

Non lasciare che i bambini utilizzino i dispositivi elettrici senza la presenza di un adulto. I bambini non sono sempre in grado di riconoscere possibili pericoli. L'ingestione di batterie/accumulatori potrebbe avere effetti letali. Conservare le batterie fuori dalla portata dei bambini piccoli. In caso di ingestione di una batteria, richiedere immediatamente l'intervento di un medico. Conservare anche il materiale dell'imballaggio lontano dalla portata dei bambini. Pericolo di soffocamento.

### Notifica di Licenza

DivX®, DivX Certified® e i loghi associati sono marchi di fabbrica della DivX, Inc. e sono usati sotto licenza.

**DivX™**

INFORMAZIONI SU DIVX VIDEO: DivX® è un formato video digitale creato da DivX, LLC, una filiale della Rovi Corporation. Questo è un dispositivo DivX Certified® che riproduce video DivX®. Visitate il sito [dix.com](http://dix.com) per ulteriori informazioni e strumenti software per convertire i file in video DivX

INFORMAZIONI SU VIDEO-ON-DEMAND: Questo dispositivo DivX Certified® deve essere registrato per poter riprodurre filmati DivX® Video-on-Demand (VOD). Per ottenere il codice di registrazione, localizzare la sezione DivX® VOD nel proprio menu di configurazione del dispositivo. Accedere al sito [vod.divx.com](http://vod.divx.com) per ulteriori informazioni su come completare la registrazione.

DivX Certified® per riprodurre video DivX® video, compresi contenuti premium.

## Contenuto della confezione



*Nota: dopo l'acquisto è opportuno verificare gli accessori. Verificare che ogni accessorio sia incluso.*

*Come da specifiche del produttore, la comunicazione su cavi viene supportata su lunghezze inferiori a 3m.*

## Informazioni per la tutela dell'ambiente

- Questa televisione è progettata per consumare minore energia e salvaguardare l'ambiente.

Grazie alla funzione di risparmio energetico della TV, non solo si protegge l'ambiente ma si risparmiano anche soldi pagando bollette meno salate. Per ridurre il consumo energetico, attenersi alla seguente procedura:

- Sarà possibile servirsi della Modalità di Risparmio Energetico, ubicata nel menu Altre impostazioni. Se si imposta Modalità di Risparmio Energetico su On, la TV passerà alla modalità di risparmio energetico e il suo livello di luminosità diminuirà fino a raggiungere un livello ottimale. Si prega di notare che alcune impostazioni immagine non potranno essere modificate quando la TV si trova in Modalità Risparmio Energetico.

Modalità di risparmio energetico < Spento >

- Quando la TV non viene utilizzata, spegnere l'interruttore posteriore per ridurre ulteriormente il consumo di energia.
- Scollegare la TV dalla presa di alimentazione quando non viene usata a lungo.
- Quando la TV viene lasciata in standby consuma una piccola quantità di energia, mentre disattivando l'interruttore posteriore o scollegando la TV dalla presa principale sarà possibile risparmiare più energia. Nota: attivando la modalità di risparmio energetico è possibile risparmiare più energia, su base annuale, rispetto alla disattivazione dalla presa principale quando la TV non viene usata; quindi, per risparmiare più energia, si consiglia di attivare la modalità di risparmio energetico.

## Informazioni per la riparazione

Per l'assistenza, si prega di rivolgersi al personale specializzato. La TV deve essere riparata unicamente da personale qualificato. Per ricevere maggiori informazioni in merito, rivolgersi al proprio rivenditore di zona, presso il quale è stata acquistata la TV.



## Tasti del telecomando

1. Standby
2. Dimensioni immagine / Zoom video (in modalità video Browser Multimediale)
3. Timer spegnimento
4. Mono-Stereo/Dual I-II/ Lingua Corrente (\*) (in DVB canali)
5. Selezione preferiti (in canali DVB)
6. Tasti numerici
7. Guida programmi elettronici (in canali DVB)
8. Nessuna funzione
9. Browser multimediale
10. Pulsanti di navigazione (Su/Giù/Destro/Sinistro)
11. Nessuna funzione
12. Libreria registrazioni
13. Programma giù - Pagina su / Programma precedente- Pagina giù
14. Disattiva audio
15. Registrazione dei programmi
16. Pausa (in modalità video Browser Multimediale) / Registrazione timeshift
17. Riavvolgimento rapido (in modalità video Browser Multimediale)
18. Aziona (in modalità video Browser Multimediale)
19. Tasto rosso
20. Tasto Verde / Lista Programma (in EPG) / Tag / Deselezione tutto (nelle liste preferiti)/ Aziona-Presentazione diapositive (in modalità video Browser Multimediale) / Ciclo - Riproduzione casuale in Media Browser
21. Selezione modalità Immagine. / Modifica la modalità Immagine (in modalità video Browser Multimediale)
22. Nessuna funzione
23. Televideo / Mix (in modalità Televideo)
24. Sottotitoli On-off (in modalità DTV)
25. Programma precedente
26. AV / Selezione fonte
27. Menu Acceso-Spento
28. Ok (Conferma) / Attesa (in modalità TXT) / Modifica Elenco Canali
29. Esci / Torna / Pagina Indice (in modalità TXT)
30. Nessuna funzione
31. Info/ Rivela (in modalità Televideo)
32. Volume più alto/più basso
33. Nessuna funzione

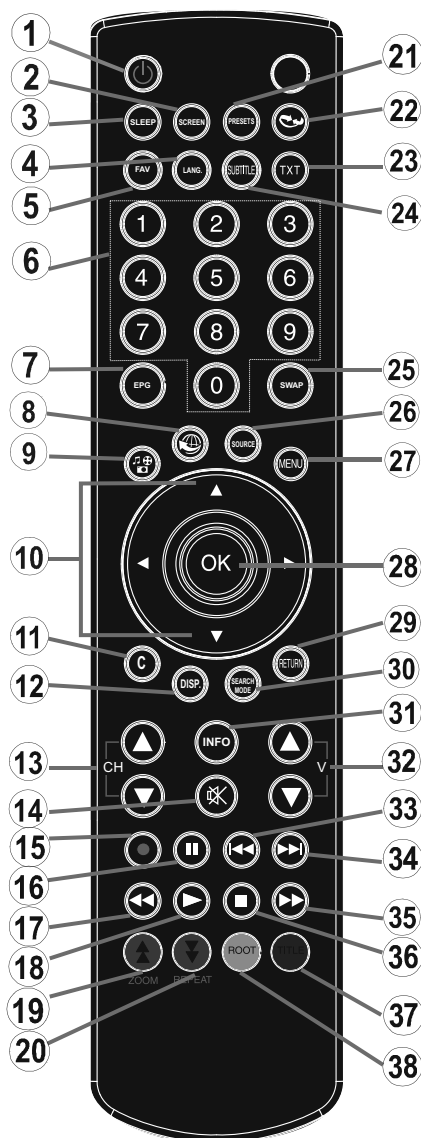

34. Nessuna funzione
35. Avanzamento rapido (in modalità video Browser Multimediale)
36. Arresto (in modalità video Browser Multimediale)
37. Tasto Blu / Modifica canale Elenco / Filtro (In all'elenco dei preferiti & EPG)
38. Tasto giallo / Programma Timeline (in EPG)

## TV LCD e tasti funzione

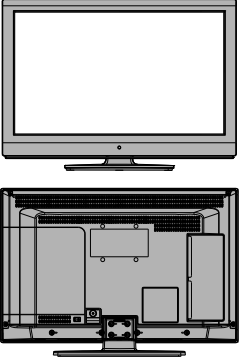
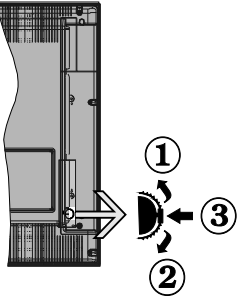
Vista anteriore e posteriore	Pulsanti di comando VISUALIZZA	Pulsanti di comando
		<ol style="list-style-type: none"> <li>1. <b>Direzione Su</b></li> <li>2. <b>Direzione Giù</b></li> <li>3. <b>Programma/Volume / AV / Standby-Interruttore selezione On</b></li> </ol> <p><b>Note:</b> è possibile spostare l'interruttore su o giù per modificare il volume. Se si desidera cambiare i canali, premere una volta al centro dell'interruttore (posizione 3) e spostare verso l'alto o il basso. Se si preme nuovamente il centro dell'interruttore, viene visualizzata il messaggio OSD sorgente. Se si tiene premuto il centro dell'interruttore per alcuni secondi, la TV passerà in modo standby. L'OSD del menu principale non può essere visualizzato mediante i tasti di controllo.</p>

## Panoramica delle connessioni – Connettori posti sul retro (\*)

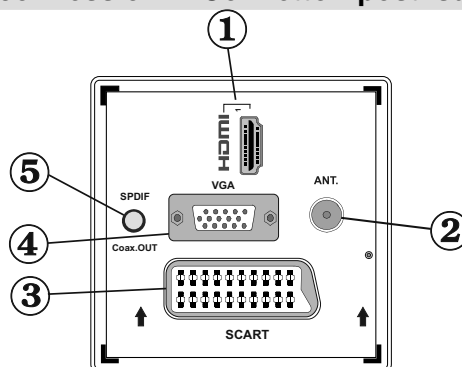

### 1. HDMI 1: Ingresso HDMI

Gli **ingressi HDMI** sono utilizzati per collegare un dispositivo dotato di presa **HDMI**. La TV LCD è in grado di visualizzare le immagini ad Alta Definizione da dispositivi come Ricevitore Satellitare ad Alta Definizione o Lettore DVD. Questi dispositivi devono essere collegati tramite la presa HDMI o la presa componente. Queste prese possono accettare sia i segnali 720p che 1080i. Nessun collegamento audio è necessario per HDMI alla connessione HDMI.

### 2. Ingresso RF si collega a una antenna o a un cavo.

Notare che se si usa un decoder o un registratore di media, bisogna collegare il cavo di trasmissione attraverso il dispositivo alla televisione con un cavo antenna appropriato come mostra l'illustrazione nelle pagine seguenti.

### 3. Ingressi o uscite **SCART** per dispositivi esterni. Collegare il cavo SCART tra la presa SCART della TV e la presa SCART del dispositivo esterno (ad es., decoder, VCR o lettore DVD).

**Nota:** se un dispositivo esterno viene collegato tramite la presa SCART, la TV passerà automaticamente alla modalità AV.

**Nota:** Il segnale S-VHS è supportato dalla presa scart (opzionale).

### 4. L'ingresso PC serve a collegare un personal computer alla TV.

Collegare il cavo del PC tra l'**INGRESSO PC** sulla TV e l'uscita PC sul PC.

### 5. Le uscite **SPDIF** trasmettono i segnali audio digitali generati dalla fonte in corso di visione.

Usare un **cavo coassiale SPDIF** per trasferire segnali audio a un dispositivo dotato di un ingresso S/PDIF



## Panoramica delle connessioni – Connettori laterali

1. **L'alloggiamento CI** si usa per inserire una scheda CI. La scheda CI consente di vedere tutti i canali a cui si è abbonati. Per maggiori informazioni, vedere la sezione "Accesso condizionato".
2. **Ingressi USB.**  
*Si noti che la funzione di registrazione del programma è disponibile mediante i soli ingressi USB. A questo ingresso è possibile collegare delle unità disco rigido esterne.*
3. **L'ingresso video componente (YPbPr)** viene usato per collegare video componente.. È possibile collegare il video componente e le prese audio con un dispositivo dotato di uscita componente. Per eseguire questa operazione sarà necessario servirsi del cavo di collegamento video componente per attivare il collegamento. Come prima cosa collegare il singolo jack del cavo alla presa YPbPr laterale della TV. Quindi, inserire i connettori del cavo di collegamento video Componente (non in dotazione) nella parte plurale del cavo di collegamento video Componente. I colori dei jack collegati dovrebbero corrispondere.
4. **L'ingresso di collegamento audio-video laterale** viene usato per il collegamento di segnali video e audio di dispositivi esterni. Per eseguire un collegamento video sarà necessario servirsi del cavo di collegamento AV per attivare il collegamento. Come prima cosa collegare il singolo jack del cavo alla presa AV laterale della TV. Quindi, inserire il connettore del cavo video (non in dotazione) nell'ingresso GIALLO (sul lato plurale) del cavo di collegamento AV in dotazione. I colori dei jack collegati dovrebbero corrispondere. Per attivare il collegamento audio, sarà necessario servirsi degli ingressi ROSSI e BIANCHI del cavo di collegamento AV. Quindi, inserire i connettori del cavo audio del proprio dispositivo nei jack ROSSI e BIANCHI del cavo di collegamento AV **in dotazione**. I colori dei jack collegati dovrebbero corrispondere.  
*Nota: In fase di collegamento di un dispositivo alla TV servendosi dell'ingresso PC o VIDEO COMPONENTE, si consiglia di servirsi degli ingressi audio del cavo di collegamento AV (ROSSO e BIANCO) per attivare il collegamento audio.*
5. **La presa "Cuffia" (Headphone)** si usa per collegare una cuffia esterna al sistema. Collegare la presa CUFFIA per ascoltare l'audio della TV dalle cuffie (opzionale).
6. Volume / Programma / Fonte e Standby-Interruttore On
7. , di standby viene utilizzato per accendere o spegnere la TV.

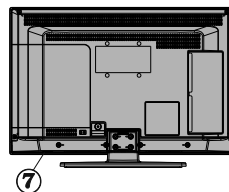

## Collegamento alimentazione

**IMPORTANTE:** L'apparecchio TV è progettato per funzionare su 220-240V AC, 50Hz.

- Dopo aver tolto l'imballaggio, fare in modo che l'apparecchio TV raggiunga la temperatura ambiente prima di collegarlo all'alimentazione principale. Inserire il cavo di alimentazione alla presa della rete elettrica.

## Collegamento antenna

- Per collegare l'antenna, inserire nella presa INGRESSO ANTENNA sul retro della TV.

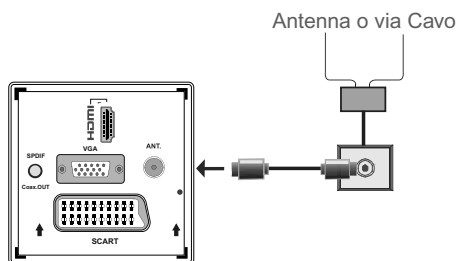

## Utilizzo degli ingressi USB

### Connessione USB

- È possibile collegare una unità di disco rigida esterna oppure uno stick di memoria USB alla TV usando gli ingressi USB della TV. Questa funzione consente di riprodurre i file memorizzati in una unità USB o di registrare programmi.
- 2.5" e 3.5" (hdd con alimentatore esterno), sono supportate le unità disco rigido esterne.
- Per registrare un programma, è necessario per prima cosa collegare un disco USB alla TV mentre questa è spenta. Successivamente accendere la TV per attivare la funzione di registrazione. In caso contrario, la funzione di registrazione non sarà disponibile.
- Nel caso in cui una o più delle partizioni del proprio disco rigido siano formattate exFAT, nessuna delle partizioni potrebbe essere visibile oppure meno partizioni potrebbero essere visibili, anche nel caso in cui siano state formattate con un file di sistema diverso da exFat.

### IMPORTANTE !

- È possibile eseguire una copia di backup dei file prima di effettuare qualsiasi collegamento alla TV per evitare l'eventuale perdita di dati. Si noti che il produttore non è in alcun modo responsabile di eventuali danni o perdite di dati.
- È possibile che alcuni tipi di dispositivi USB (come ad esempio i Lettori MP3) o unità di memoria USB/stick di memoria non siano compatibili con questa TV.

**IMPORTANTE:** La TV supporta solo la formattazione di dischi FAT32 e NTFS. Tuttavia, il formato NTFS non è supportato per le funzioni di registrazione. Per la registrazione, collegando un disco USB con formato NTFS, la TV richiederà la formattazione del contenuto. Vedere la sezione "Formatta Disco" nelle pagine successive per ottenere informazioni sulla formattazione dei dischi.

**Tutti i dati memorizzati nel disco USB andranno perduti e il formato del disco verrà convertito in FAT32.**

### Connessione disco USB

- Collegare il dispositivo USB all'ingresso USB della TV.  
**Nota:** Collegare o scollegare un disco USB mentre la TV è spenta.

**Nota:** Se si connette una unità di disco rigida esterna USB al set TV, il cavo di connessione USB utilizzato tra il disco esterno e la TV deve avere il logo USB e deve essere il più breve possibile.

**Nota:** mentre si formatta una unità disco rigida USB da un 1TB (Tera Byte) o superiore, si potrebbero verificare problemi con il processo di formattazione. In tal caso, il successivo formato del disco con il personal computer e il tipo di disco formattato devono essere FAT32.

### VISTA LATERALE MEMORIA USB

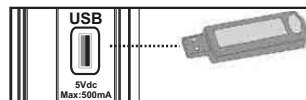

### ATTENZIONE !

- Il collegamento e lo scollegamento rapidi di dispositivi USB è un'operazione molto rischiosa. Si consiglia in particolare di non collegare e scollegare rapidamente il dispositivo. Questa operazione potrebbe causare danni fisici al lettore USB e in particolare al dispositivo USB.
- Non estrarre il modulo USB in fase di riproduzione o registrazione di un file.

### Registrazione dei programmi

Per registrare un programma, è necessario per prima cosa collegare un disco USB alla TV mentre questa è spenta. Successivamente accendere la TV per attivare la funzione di registrazione.

**IMPORTANTE:** Quando si utilizza una nuova unità di disco rigida esterna USB, si raccomanda di formattare il disco utilizzando l'opzione "Formatta disco" della TV.

- Per utilizzare la funzione registrazione, bisogna connettere un disco USB o una unità disco rigido esterna alla TV e il disco USB connesso deve disporre di una capacità di almeno 1GB o cuna compatibilità di 2.0 di velocità. Se la connessione del dispositivo USB non supporta una velocità di 2.0, un messaggio di errore sarà visualizzato sul display.

**Nota:** I programmi registrati vengono registrati nel disco USB collegato. Qualora lo si desidera sarà possibile salvare/copiare le registrazioni su un computer; non sarà tuttavia possibile riprodurre questi file su un computer. Sarà possibile riprodurre le registrazioni unicamente sulla propria TV.

- Per ulteriori informazioni sui programmi registrati, vedere le sezioni "Registrazione Istantanea", "Differita", "Guida programmazione elettronica", "Libreria registrazioni" o "Timer registrazioni" nelle sezioni seguenti.
- I programmi registrati vengono suddivisi in partizioni da 4GB.
- I programmi registrati sono memorizzati nella seguente directory di connessione del disco USB: \DVR\RECS. Tutte le registrazioni vengono indicate con un numero. Un file di testo (txt) viene creato per ciascuna registrazione. Questo file di testo include informazioni come il produttore, il programma e l'ora di registrazione.

- La funzione di timeshifting può essere interrotta a seconda della velocità di scrittura del dispositivo USB. Nel caso in cui la velocità del dispositivo USB non sia abbastanza veloce per il bitrate di stream video, la funzione di timeshifting potrebbe essere interrotta e vi potrebbero essere problemi a livello di registrazione. Nel caso in cui il bitrate di servizio del disco rigido sia superiore a 13 Mbp/sec., vi potrebbero essere dei blocchi durante la funzione di timeshifting sia sul disco USB che sul disco rigido esterno.
- La registrazione dei programmi HD può occupare dimensioni superiori sul disco USB a seconda della risoluzione di trasmissione. Ecco perché consigliamo di usare i dischi rigidi USB per la registrazione di programmi HD.
- Non scollegare l'USB/HDD mentre la registrazione è in corso. Ciò potrebbe danneggiare il dispositivo USB/HDD collegato.
- È disponibile il supporto multi partizione. Sono supportate fino a un massimo di due partizioni. Se il disco presenta più di due partizioni, potrebbero verificarsi dei guasti. La prima partizione del disco USB viene utilizzata per le funzioni "ready PVR". Inoltre deve essere formattata come partizione principale utilizzata per le funzioni "ready PVR".
- Alcuni pacchetti stream potrebbero non essere registrati a causa di problemi di segnale. Talvolta il video, in fase di riproduzione, si blocca.
- I tasti Registra, Riproduci, Metti in Pausa, Visualizza (per PlaylistDialog) non possono essere usati mentre è attivo il televideo. Nel caso in cui inizi una registrazione da timer mentre il televideo è su ON, il televideo sarà spento in modo automatico. Inoltre, l'uso del televideo è usato quando vi sono registrazioni o riproduzioni in corso.
- La registrazione radio non è supportata.
- La TV consente di registrare i programmi fino a dieci ore.

## Collegamento di un lettore DVD tramite HDMI

**Per maggiori informazioni vedere il manuale di istruzioni del DVD. Spegnerne sia la TV che il dispositivo prima di effettuare qualsiasi connessione.**

**Nota:** Non tutti i cavi mostrati nella figura sono in dotazione.

- Se il lettore DVD dispone di una presa **HDMI**, è possibile collegarlo tramite **HDMI** per una migliore qualità sia a livello video che a livello audio.

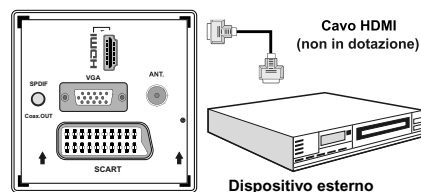

- Quando si stabilisce il collegamento al lettore DVD come illustrato sopra, passare alla fonte **HDMI** collegata. Consultare la sezione **Selezione Ingresso** per ulteriore informazioni sulle diverse sorgenti.

## Collegamento a un lettore DVD tramite le prese Componente (YPbPr) o il Cavo Scart

- Alcuni lettori DVD sono collegati tramite le **PRESE COMPONENTE (YPbPr)**. In questo caso sarà necessario servirsi del cavo di collegamento video Componente per attivare il collegamento. Come prima cosa collegare il jack singolo del cavo alla presa YPbPr della TV (lato). Quindi, inserire i connettori del cavo componente (non in dotazione) nella parte plurale del cavo di collegamento video Componente (vedere illustrazione sotto). I colori dei jack collegati dovrebbero corrispondere.
- Per attivare il collegamento audio, servirsi del **cavo audio Componente / VGA**. Come prima cosa, collegare il jack del cavo alla TV. Quindi, inserire i connettori del cavo audio del lettore DVD nella parte plurale del **cavo di collegamento audio Componente / VGA** (vedere illustrazione sotto). I colori dei jack collegati dovrebbero corrispondere.

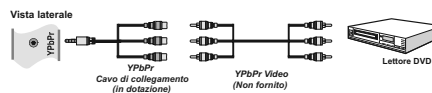

- Una volta stabilita la connessione, passare alla fonte **YPbPr**. Vedere la sezione **Selezione ingresso**. **Nota:** Per collegare il dispositivo YPbPr sarà opportuno servirsi del cavo di collegamento componente (YPbPr) in dotazione

- È anche possibile fare il collegamento attraverso l'ingresso **SCART**.

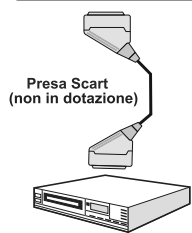
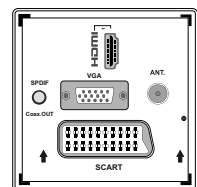

Dispositivo esterno

**Nota:** Questi tre metodi di connessione svolgono la stessa funzione, ma permettono di ottenere livelli di qualità diversi. Non è necessario effettuare il collegamento usando tutti e tre i metodi.

### Collegamento della TV LCD al PC

Per visualizzare l'immagine dello schermo del computer sulla TV LCD, è possibile collegare il computer alla TV. Spegnerne sia il computer che il monitor prima di stabilire qualsiasi collegamento. Usare il cavo del monitor D-sub a 15 pin per collegare il PC alla TV LCD. Una volta stabilita la connessione, passare alla fonte PC. Vedere la sezione "Scelta ingresso". Impostare la risoluzione che meglio si adatta alle proprie esigenze di visualizzazione. Le informazioni relative alla risoluzione possono essere trovate nelle sezioni dedicate all'appendice.

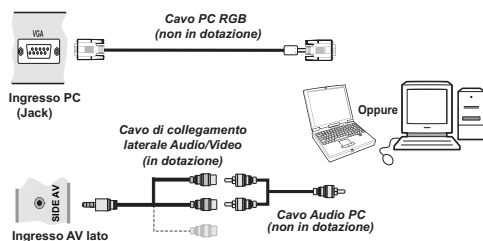

### Uso dei connettori AV laterali

Sarà possibile collegare una gamma di strumentazione originale alla TV LCD servendosi dei connettori laterali della TV.

- Per collegare una videocamera o una fotocamera sarà opportuno servirsi della presa **AV** (lato). Per eseguire questa operazione sarà opportuno servirsi del cavo di **collegamento audio/video fornito in dotazione**. Come prima cosa collegare il singolo jack del cavo alla presa **INGRESSO AV** laterale della TV. Quindi, inserire i connettori del cavo della fotocamera (*non in dotazione*) nella parte plurale del cavo di **collegamento video video/audio**. I colori dei jack collegati dovrebbero corrispondere. Vedere la seguente immagine.
- Quindi, passare alla sorgente **AV Lato**. Per ulteriori informazioni si consiglia di consultare la sezione **Selezione Ingresso** nelle seguenti sezioni.

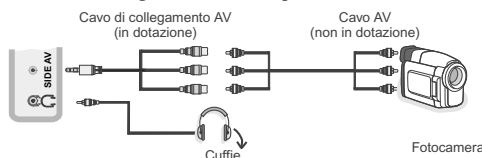

- Per sentire l'audio della TV dalle cuffie sarà opportuno collegare le cuffie alla TV servendosi della presa **CUFFIE** seguendo l'illustrazione qui sopra.

### Telecomando

#### Inserimento delle batterie

- Togliere il coperchio della batteria situato sulla parte posteriore del ricevitore, tirando delicatamente all'indietro dalla parte indicata.
- Inserire due batterie **AAA/R3** o dello stesso tipo. Rispettare la corretta polarità (+/-) in fase di inserimento delle batterie e sostituire il coperchio delle batterie.



**Nota:** Togliere le batterie dal telecomando quando non vengono utilizzate a lungo. In caso contrario, il telecomando potrebbe essere danneggiato da eventuali fuoriuscite dalle batterie. La distanza di funzionamento è di circa 7 m.

## Accensione/Spengimento

### Per accendere la TV

Collegare il cavo di alimentazione alla presa da 220-240V CA 50 Hz.

- Portare il pulsante "I" sul lato in basso a destra, sotto la schermata per posizionare "I" e consentire alla TV di passare in modalità standby. Il LED di standby si illumina.
- Per accendere la TV dalla modalità di standby è possibile:
  - premere il tasto "⏻", CH▲/CH▼ o un tasto numerico sul telecomando; oppure.
  - Premere il tasto "⏻" o +/- sulla TV.
  - In questo modo la TV si accenderà.

**Nota:** se si accende la TV tramite il tasto CH▲/CH▼ sul telecomando o dalla TV verrà selezionato nuovamente il programma che si stava guardando l'ultima volta.

Con l'uno o l'altro metodo la TV si accenderà.

### Per mettere a TV in Standby

Per mettere la TV in modalità di basso consumo energetico, premere il tasto "⏻" sul telecomando o sul lato destro della TV.

**Nota:** quando la TV viene messa in modalità standby, il LED di standby potrebbe lampeggiare per indicare che alcune funzioni, come ad esempio la Ricerca Standby, lo Scaricamento Over Air o il Timer (Standby Search, Over Air Download or Timer) sono attive.

### Per spegnere la TV

- Portare il tasto "I" sulla parte bassa sinistra sotto la schermata in posizione 2 come indicato,  per isolare la TV dalla presa di alimentazione. Il LED si spegne.
- Nel caso in cui la TV non venga usata a lungo, ad esempio durante i periodi di vacanza, scollegare il cavo di alimentazione dalla presa principale.

### Notifiche standby

Se la TV si spegne quando è in modalità Nessun segnale, alla successiva riaccensione sulla schermata verrà visualizzato il seguente messaggio:

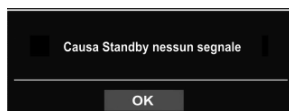

Quando si raggiunge la scadenza per lo spegnimento automatico della TV, sullo schermo verrà visualizzato il seguente messaggio. Selezionare SI per spegnere la TV. Selezionare NO per annullare. LA TV si spegnerà

comunque se non si effettua alcuna selezione in questa schermata.

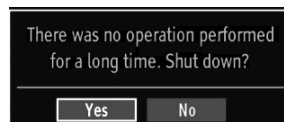

Se la TV si spegne con la funzione di spegnimento automatico, alla successiva riaccensione sulla schermata verrà visualizzato il seguente messaggio:

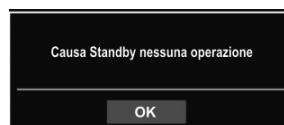

## Scelta ingresso

Una volta collegati sistemi esterni alla TV, è possibile passare a diverse fonti di ingresso. Premere il tasto "FONTE" del telecomando per cambiare le fonti direttamente.



## Operazioni di base

Sarà possibile far funzionare la TV utilizzando sia il telecomando che i tasti sull'apparecchio.

### Funzionamento con i tasti della TV

#### Impostazione volume

- È possibile spostare l'interruttore di comando su o giù per modificare il volume. Per aumentare il volume spostare l'interruttore verso l'alto. Per diminuire il volume, spostare l'interruttore verso il basso. Una scala di livello del volume (slider) sarà visualizzata sullo schermo.

#### Selezione programma

- Per prima cosa premere una volta l'interruttore per cambiare canale. È possibile spostare l'interruttore in alto per selezionare il programma successivo o in basso per selezionare il programma precedente.



## Visualizzazione del Menu principale

- L'utilizzo dell'interruttore di comando non consente di visualizzare la schermata del menu.

## Modalità AV

- Premere l'interruttore di comando consecutivamente fino a quando l'OSD sorgente viene visualizzato sullo schermo.

## Funzionamento con telecomando

- Il telecomando della TV è progettato per controllare tutte le funzioni del modello scelto. Le funzioni saranno descritte seguendo il sistema menu dell'apparecchio TV.

## Impostazione volume

- Premere il tasto "V▲" per aumentare il volume. Premere il tasto "V▼" per diminuire il volume. Una scala di livello del volume (slider) sarà visualizzata sullo schermo.

## Selezione del programma (Programma precedente o successivo)

- Premere il tasto "CH▼" per selezionare il programma precedente.
- Premere il tasto "CH▲" per selezionare il programma successivo.

## Selezione del programma (accesso diretto):

- Premere i tasti numerici sul telecomando per selezionare i programmi da 0 a 9. La TV passerà al programma selezionato. Per selezionare i programmi in successione, premere consecutivamente i tasti numerici. Quando è scaduto il tempo per la pressione del secondo tasto numerico sarà visualizzato solo il programma con la prima cifra. Premere direttamente il numero del programma per riselectare i programmi a cifra singola.

## Guida programmazione elettronica (EPG)

Sarà possibile visualizzare la Guida ai Programmi Elettronica (EPG) per visualizzare informazioni sui programmi disponibili. Per visualizzare il menu EPG premere il tasto **EPG** sul telecomando.

- Premere i tasti "▼"/"▲" per spostarsi fra i canali.
- Premere i tasti "◀"/"▶" per navigare nell'elenco programmi.
- Il menu EPG visualizza le informazioni disponibili su tutti i canali.
- Notare che le informazioni sull'evento vengono aggiornate automaticamente. Se non vi sono dati informativi sull'evento disponibili, EPG verrà visualizzato con degli spazi bianchi.



**Pulsanti Su/Giù/Destro/Sinistro:** Naviga.

**OK (Opzioni):** visualizzare/registrare o funzione timer per programmi futuri.

**INFO (Dettagli evento):** visualizza i programmi in modo dettagliato.

**Tasto verde:** Verrà elencata la programmazione dei programmi

**Tasto giallo:** Visualizza i dati EPG conformemente alla programmazione della timeline.

**Tasto blu (Filtro):** Visualizza le opzioni di filtraggio.

**(REGISTRAZIONE)** la TV registrerà il programma selezionato. Sarà possibile premere nuovamente per interrompere la registrazione.



**Pulsanti Su/Giù/Destro/Sinistro:** Naviga.

**Tasto rosso (fascia oraria precedente):** visualizza i programmi della fascia oraria precedente.

**Tasto verde (fascia oraria successiva):** visualizza i programmi della fascia oraria successiva.

**Tasto Giallo (giorno precedente):** visualizza i programmi del giorno precedente.

**Tasto BLU (Giorno successivo):** visualizza i programmi del giorno successivo.

**Tasti numerici (salta):** passa direttamente al canale preferito con i tasti numerici.

**OK (Opzioni):** visualizzare/registrare o funzione timer per programmi futuri.

**Tasto testo (Filtro):** Visualizza le opzioni di filtraggio.





**INFO (Dettagli):** visualizza i programmi in modo dettagliato.

**(REGISTRAZIONE)** la TV registrerà il programma selezionato. Sarà possibile premere nuovamente per interrompere la registrazione.

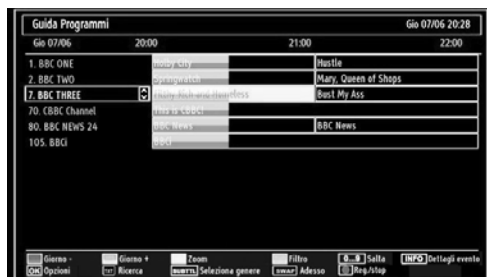

**Tasto rosso (giorno precedente):** visualizza i programmi del giorno precedente.

**Tasto verde (Giorno successivo):** visualizza i programmi del giorno successivo.

**Tasto giallo (Zoom):** Espande le informazioni sul programma.

**Tasto blu (Filtro):** Visualizza le opzioni di filtraggio.

**INFO (Dettagli):** visualizza i programmi in modo dettagliato.

**Tasti numerici (salta):** passa direttamente al canale preferito con i tasti numerici.

**OK (Opzioni):** visualizzare/registrare o funzione timer per programmi futuri.

**TESTO (Ricerca):** Visualizza il menu "Guida ricerca".

**SUBTTL:** Premere il tasto **SUBTITLE** per visualizza il menu "Seleziona Genere". Usando questa funzione, è possibile eseguire una ricerca nel database della guida programmi conformemente al genere. Si effettuerà una ricerca delle informazioni disponibili nella guida programmi, e saranno elencati i risultati conformi ai criteri immessi.

**SWAP (ADESSO) :** Visualizza il programma attuale.

### Registrazione tramite schermata EPG

**IMPORTANTE:** Per registrare un programma, è necessario per prima cosa collegare un disco USB alla TV mentre questa è spenta. Successivamente accendere la TV per attivare la funzione di registrazione. In caso contrario, la funzione di registrazione non sarà disponibile.

**(REGISTRAZIONE):** la TV registrerà il programma selezionato. Sarà possibile premere nuovamente per interrompere la registrazione.

*Nota: Passare a differenti trasmissioni o fonti non è possibile durante la registrazione.*

◀ / ▶ : Pagina sinistra / Pagina destra.

### Opzioni programma

Nel Menu EPG, premere il tasto OK per accedere al menu "Opzioni Evento".



#### Selezione canale

Nel menu EPG, utilizzando questa opzione, è possibile cambiare il canale selezionato.

#### Registra / Elimina tempo di registrazione

**IMPORTANTE:** Per registrare un programma, è necessario per prima cosa collegare un disco USB alla TV mentre questa è spenta. Successivamente accendere la TV per attivare la funzione di registrazione. In caso contrario, la funzione di registrazione non sarà disponibile.

- Dopo aver selezionato un programma nel menu EPG, premere il pulsante **OK** e verrà visualizzata sullo schermo l'**Opzione**. Selezionare l'opzione "**Registra**" e premere il pulsante **OK**. Dopo questa operazione, l'icona viene impostata sul programma selezionato.

- Per annullare una registrazione già impostata, evidenziare il programma e premere il pulsante **OK** e selezionare l'opzione "**Elimina Rec. Timer**". La registrazione verrà annullata.

*Nota: non è possibile modificare qualsiasi altro canale o fonte mentre è in corso la registrazione del canale corrente.*

#### Funzione Timer / Elimina Timer

Dopo aver selezionato un programma nel menu EPG, premere il pulsante **OK** e verrà visualizzata sullo schermo l'**Opzione**. Selezionare la funzione "**Imposta Timer su Evento**" e premere il pulsante **OK**. È possibile la funzione timer per programmi futuri.

Per annullare la funzione promemoria già impostata, evidenziare il programma e premere il pulsante **OK**. In seguito selezionare l'opzione "**Elimina Timer**". Il timer verrà annullato.

*Nota: non è possibile registrare o impostare lo stesso timer per due o più eventi simili con lo stesso intervallo di tempo.*



## Prima installazione

**IMPORTANTE:** Verificare che l'antenna sia collegata prima di accendere la TV per la Prima Installazione.

- Quando la TV viene utilizzata per la prima volta verrete guidati nel corso del processo di impostazione. Viene come prima cosa visualizzata la schermata di selezione della lingua:



- Utilizzare i tasti "▼" o "▲" per selezionare la propria lingua, quindi premere il tasto **OK** per selezionare la lingua desiderata e continuare.
- Dopo aver selezionato la lingua viene visualizzata la schermata "Benvenuto!", e vi verrà richiesto di procedere all'impostazione delle opzioni "Paese, Ricerca tipo, Lingua Televideo, Modo Negozio e Ricerca critto".



- Premendo il pulsante "◀" o "▶", selezionare il paese da impostare e premere il pulsante "▼" per evidenziare l'opzione **Ricerca tipo**. Utilizzare "◀"/"▶" per impostare il tipo di ricerca desiderato. I tipi di ricerca disponibili sono "Digitale e analogico, solo digitale e solo analogico". Al termine dell'impostazione, premere "▼" per impostare la Lingua del Televideo Utilizzare "◀"/"▶" tper impostare la **Lingua televideo** desiderata.
- Premere il tasto "▼" dopo aver impostato l'opzione Lingua Televideo. **Ricerca Criptata** verrà evidenziata. Sarà possibile impostare **Ricerca Criptata** su **Sì** nel caso in cui si desideri scansionare stazioni codificate. Quindi, selezionare la Lingua del Televideo desiderata.

- Premere il tasto "▼" dopo aver impostato l'opzione Lingua Televideo. **Ricerca Criptata** verrà evidenziata. Sarà possibile impostare **Ricerca Criptata** su **Sì** nel caso in cui si desideri scansionare stazioni codificate. Quindi, selezionare la Lingua del Televideo desiderata.
- Sarà possibile attivare la modalità magazzino usando il pulsante "◀" o "▶". Nel caso in cui la modalità magazzino sia impostata su "attivata", l'opzione E-Pop sarà disponibile nel menu delle altre impostazioni. Nel caso in cui questa opzione sia impostata su "disattivata", la modalità magazzino non sarà disponibile dopo la Prima Installazione. **Note:** Nel caso in cui la Modalità magazzino sia attivata, alcune funzioni ne potrebbero risentire.
- Premere il tasto **OK** sul telecomando per continuare e il seguente messaggio verrà visualizzato sulla schermata:

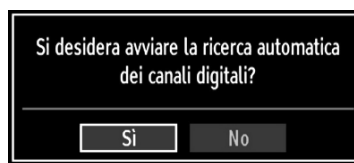

Per selezionare l'opzione "Sì" o "No" (Yes o No), evidenziare l'opzione usando i tasti "◀" o "▶" e premere il tasto **OK**.

Quindi, sullo schermo comparirà il seguente OSD:



Se si seleziona l'opzione CABLE (CAVO), verrà visualizzata la seguente schermata. Questa schermata non sarà disponibile se il paese selezionato è Paesi Bassi. Invece verrà visualizzata l'opzione "Ricerca canali automatica" (Automatic Channel Scan. ).



Da questa schermata è possibile scegliere le gamme di frequenza. Per evidenziare una riga, utilizzare "▼" oppure il tasto "▲". È possibile inserire la gamma di frequenza manualmente servendosi del tastierino numerico sul telecomando. Impostare Avvia e Arresta

frequenza utilizzando i tasti numerici del telecomando.

- Dopo aver eseguito questa operazione è possibile impostare l'Intervallo di ricerca su 8000 KHz oppure 1000 KHz. Se viene selezionato 1000 KHz, la TV eseguirà il processo di ricerca in modo dettagliato. La durata della ricerca aumenterà di conseguenza. Alla fine, premere il tasto OK per avviare la ricerca automatica.

Se dalla schermata "Tipo di ricerca" viene selezionata "ANTENNA", la TV digitale ricercherà trasmissioni TV in formato digitale terrestre.

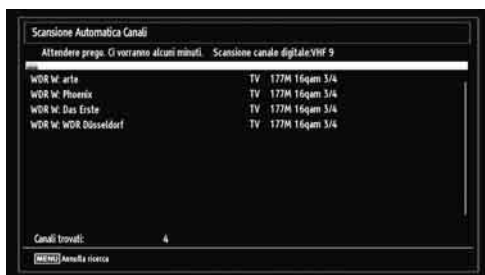

*Nota: è possibile premere il tasto "MENU" per annullare.*

- Dopo che tutte le stazioni disponibili sono state salvate sullo schermo verrà visualizzato un Elenco dei Canali. Per ordinare i canali, conformemente a LCN, selezionare "Si", quindi premere "OK".



- Premere il tasto OK per uscire dall'elenco dei canali e guardare la TV. Se l'opzione di paese selezionata è Paesi Bassi nella prima installazione, verranno visualizzate solo le opzioni OK e LOCK (BLOCCA).

## Installazione

Premere il tasto "MENU" e selezionare **Installazione** servendosi del tasto "◀" o "▶". Premere il tasto OK e verrà visualizzata la seguente schermata menu.

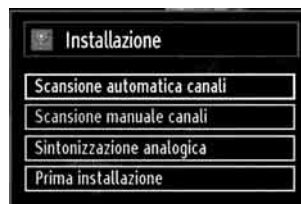

Selezionare "Ricerca canali automatica" (Retune) utilizzando il tasto "▼"/"▲" e premendo quindi il tasto OK. Verranno visualizzate le opzioni "Ricerca canali automatica" (Retune). Selezionare un'opzione utilizzando i pulsanti "▼"/"▲" o OK.

### Utilizzo del menu Ricerca canali automatica (Retune)

**Antenna digitale:** Ricerca e salva le stazioni antenna DVB.

**Cavo digitale:** Ricerca e salva le stazioni cavo DVB.

**Analogico:** ricerca e salva le stazioni analogiche.

**Antenna digitale & analogica:** ricerca e salva sia le stazioni analogiche che quelle antenna DVB.

**Cavo digitale & analogico:** ricerca e salva sia le stazioni analogiche che quelle antenna DVB.

- Nel momento in cui si seleziona il tipo di ricerca automatica e si preme il tasto OK, sullo schermo verrà visualizzata una schermata di conferma. Per avviare il processo di installazione selezionare **Si**, per annullare selezionare **No**. "◀" o "▶" e il tasto OK.
- Dopo che è stato impostato e confermato il tipo di ricerca dei canali automatica, il processo di installazione verrà avviato e la barra di avanzamento andrà avanti. Premere il tasto "MENU" per annullare il processo. In questo caso i canali individuati non verranno salvati.

### Sintonizzazione manuale

**SUGGERIMENTO:** Questa funzione può essere usata per l'inserimento manuale di trasmissioni.

- Selezionare **Ricerca Manuale Dei Programmi** dal menu di Installazione utilizzando "▼"/"▲" e i tasti OK. Verrà visualizzata la schermata delle opzioni di ricerca manuale.
- Selezionare il **Tipo di Ricerca** utilizzando il tasto "◀" o "▶". Le opzioni di ricerca manuale cambieranno di conseguenza. Usare il tasto "▼"/"▲" per evidenziare un'opzione e premere il tasto "◀" o "▶" per impostare un'opzione. È possibile premere il tasto "MENU" per annullare.

## Ricerca Antenna Manuale Digitale



Nella ricerca manuale dei programmi, il numero del multiplex è immesso manualmente e solo quel multiplex viene cercato per il canale. Dopo aver impostato il tipo di ricerca su "Antenna Digitale", sarà necessario selezionare la Banda desiderata e poi sarà possibile inserire il numero del canale multiplex o di frequenza utilizzando i tasti numerici e premendo il tasto OK per avviare la ricerca.

Opzioni di banda:

Banda D = VHF 9-24

Banda\_S = VHF 12-20, UHF 21-41

Banda\_K = VHF 5-12, UHF 21-69

## Ricerca Cavo Manuale Digitale\*



Nella ricerca manuale cavo, sarà possibile inserire le opzioni di frequenza, modulazione, symbol rate e ricerca canale. Dopo aver selezionato il tipo di ricerca Cavo Digitale, sarà possibile impostare le opzioni desiderate e premere il tasto OK per eseguire la ricerca.

(\* Se l'opzione di paese selezionata è Paesi Bassi nella prima installazione, l'opzione di ricerca manuale del cavo non sarà disponibile.

## Ricerca Manuale Analogica



Dopo aver impostato il tipo di ricerca su come analogica, è possibile usare il tasto "▼"/"▲" per evidenziare un'opzione e premere il tasto "◀" o "▶" per impostare un'opzione.

Inserire il numero del canale multiplex o la frequenza usando i tasti numerici. Quindi, è possibile premere il tasto **OK** per avviare la ricerca. Dopo aver individuato il canale, altri eventuali canali non presenti nell'elenco verranno salvati.

### Sintonizzazione Fine analogica

- Selezionare "**Sintonia Fine Analogica**" dal menu di Installazione utilizzando "◀" o "▶" e i tasti **OK**. Verrà visualizzata la schermata di sintonia fine analogica. La funzione di Sintonia Fine Analogica non sarà disponibile nel caso in cui non vi siano canali analogici, canali digitali e sorgenti esterne salvate.
- Premere il tasto **OK** per continuare. Utilizzare "◀" o "▶" per impostare Sintonia fine. Alla fine, premere nuovamente il tasto **OK**.

## Gestione delle Stazioni: Lista dei canali

La TV ordina tutte le stazioni salvate nell'Elenco dei Canali. È possibile modificare questo elenco dei canali, impostare i canali preferiti o le stazioni attive da elencare servendosi delle opzioni Elenco Canali.

- Premere il tasto "**MENU**" per visualizzare il menu principale. Selezionare l'opzione Elenco Canali usando il tasto "◀" o "▶". Premere **OK** per visualizzare i contenuti del menu.

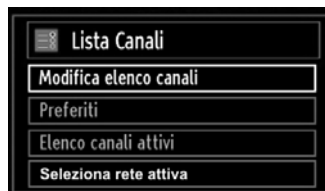

La funzione **Seleziona Rete Attiva** consente di selezionare solo le trasmissioni della rete selezionata.

Selezionare **Modifica Elenco Canali** per gestire tutti i canali salvati. Utilizzare i tasti “◀” o “▶” e **OK** per selezionare “Modifica Elenco Canali”.

### Utilizzo dell’Elenco Canali



- Premere il tasto “▼” o “▲” per selezionare il canale da elaborare. Premere il tasto “◀” o “▶” per selezionare una funzione del menu “Elenco Canali”.
- Utilizzare i tasti CH▲/CH▼ per spostarsi in su o in giù di una pagina.
- Per il tasto **BLU** per visualizzare le opzioni di filtraggio.
- Premere il tasto “**MENU**” per uscire.

*Nota: i canali elencati sono mescolati nell’elenco canali. I tipi di canali possono essere differenziati mediante le icone vicine. DTV (digital tv), HD (HD TV), ATV (Analogue TV), TV (TV), RD (Radio), codificato, blocco e l’elenco preferiti.*

I canali elencati possono essere ordinati anche utilizzando il filtro elenco canali attivo. L’ultimo numero di canale disponibile è 999.

Se l’opzione di paese selezionata è Paesi Bassi nella prima installazione, è stata eseguita la ricerca di rete Ziggo e i canali Ziggo sono stati memorizzati, saranno disponibili le opzioni **OK** e **LOCK (BLOCCA)**.

### Spostamento di un Canale

- Come prima cosa selezionare il canale desiderato. Selezionare l’opzione **Sposta** nell’elenco canali, quindi premere il tasto **OK**.
- Verrà visualizzata la schermata **Modifica Numero**. Immettere il numero di canale desiderato utilizzando i tasti numerici sul telecomando. Se su quel numero c’è un canale precedentemente salvato, verrà visualizzata una schermata di avvertimento. Selezionare **Si** se si desidera spostare il canale e premere **OK**.
- Premere il tasto **OK** per eseguire l’opzione. Il canale selezionato viene spostato.

### Eliminazione di un canale

*È possibile premere il pulsante **VERDE** per selezionare/deselezionare tutti i canali; il pulsante **GIALLO** per selezionare/deselezionare un canale.*

- Selezionare il canale che si desidera eliminare e selezionare l’opzione “**Elimina**”. Premere il tasto **OK** per continuare.
- Verrà visualizzata una schermata di avvertimento. Selezionare **Si** per eliminare, **No** per annullare. Premere il tasto **OK** per continuare.

### Rinomina di un Canale

- Selezionare il canale che si desidera rinominare e selezionare l’opzione **Modifica Nome**. Premere il tasto **OK** per continuare.
- Premendo il tasto “◀” o “▶” ci si sposta al carattere precedente/ successivo. Premendo il tasto “▼” o “▲” si alterna il carattere corrente cioè ‘b’ diventa ‘a’ con “▼” e ‘c’ con “▲”. La pressione dei tasti numerici ‘0...9’ sostituisce uno alla volta il carattere evidenziato con quelli stampati al di sopra del tasto.
- Alla fine, premere **OK** per salvare. Premere “**MENU**” per annullare.

### Blocco di un canale

*È possibile premere il pulsante **VERDE** per selezionare/deselezionare tutti i canali; il pulsante **GIALLO** per selezionare/deselezionare un singolo canale.*

- Selezionare il canale che si desidera bloccare e selezionare l’opzione **Blocca**. Premere il tasto **OK** per continuare.
- Verrà chiesto di digitare il codice PIN del Controllo Genitori. Il codice PIN predefinito è stato impostato su **0000**. Inserire il codice PIN.

*Nota: se l’opzione Paese è impostata su Francia, usare il codice predefinito 4725.*



- Premere il tasto **OK** quando il canale selezionato viene evidenziato per bloccare/sbloccare il canale. Vicino al canale selezionato verrà visualizzato il simbolo di blocco.

### Gestione delle Stazioni: Preferiti

Sarà possibile creare un elenco dei programmi preferiti.

- Premere il tasto “**MENU**” per visualizzare il menu principale. Selezionare l’opzione **Elenco Canali** usando il tasto “◀” o “▶”. Premere **OK** per visualizzare i contenuti del menu.

- Selezionare **Preferiti** per gestire l'elenco dei canali preferiti. Utilizzare i tasti "▼"/"▲" e **OK** per selezionare "**Preferiti**".
- Sarà possibile impostare vari canali come preferiti in modo che si navighi tra loro.



- Selezionare un canale utilizzando i tasti "▼" o "▲". Premere il tasto **OK** per aggiungere il canale selezionato all'elenco dei preferiti. Premere nuovamente il tasto **OK** per rimuovere.

#### Funzioni tasti

- **OK**: aggiunge/elimina una stazione.
- **GIALLO**: seleziona/deseleziona su un canale.
- **VERDE**: seleziona/deseleziona tutti i canali.
- **BLU**: Visualizza le opzioni di filtraggio.

### Gestione delle Stazioni: Ordinazione dell'Elenco dei Canali

È possibile selezionare le trasmissioni da elencare nell'elenco dei canali. Per visualizzare tipi specifici di trasmissione, sarà necessario usare l'impostazione **Elenco Canali Attivi**.

Selezionare l'Elenco Canali Attivi dal menu Elenco Canali utilizzando il tasto "◀" o "▶". Premere il tasto **OK** per continuare.



È possibile selezionare un'opzione di tipo trasmissione dall'elenco utilizzando "▼"/"▲" e i tasti **OK**.

### Informazioni a schermo

È possibile premere il tasto "**INFO**" per visualizzare le informazioni a schermo. I dettagli della stazione e del programma attuale verranno visualizzate sul banner con le informazioni.

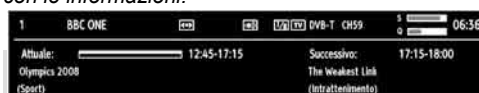

Il banner con le informazioni d'informazioni sul canale selezionato e sui programmi nello stesso. Viene visualizzato il nome del canale, insieme con il numero del canale nell'elenco. *Suggerimento: Non tutti i canali trasmettono i dati del programma. Se il nome e l'ora del programma non sono disponibili, allora le informazioni verranno visualizzate con degli spazi bianchi.*

Se sono stati ricercati e memorizzati i canali Ziggo, il valore BER dei canali del cavo verrà visualizzato nel banner info.

Se in un canale Ziggo è disponibile più di un video, premere il pulsante **GIALLO** per visualizzare il menu di selezione video, mentre il banner info viene visualizzato sulla schermata.

Se il canale selezionato è bloccato bisogna inserire il codice corretto a quattro cifre per visualizzare il canale (il codice predefinito è **0000**). Sullo schermo verrà visualizzato "**Enter PIN**" (Inserire PIN).

*Nota: Se l'opzione Paese è impostata su Francia, è possibile usare il codice predefinito 4725.*

### Riproduzione di file multimediali servendosi del browser multimediale

*Se la penna USB non è riconosciuta dopo l'accensione/lo spegnimento o la prima installazione, scollegarla per prima cosa e spegnere/accendere l'apparecchio TV. Quindi, collegare nuovamente il tasto USB.*

Per visualizzare la finestra "Browser multimediale", premere il tasto "**MENU**" del telecomando e selezionare "Browser multimediale" premendo il tasto "◀" o "▶". Premere il tasto **OK** per continuare. Verrà visualizzato il menu delle opzioni Browser Multimediale.

**Inoltre, quando viene collegato un dispositivo USB appare la seguente schermata in modo automatico:**



Dalla penna di memoria USB collegata è possibile riprodurre file musicali, immagini e video. Utilizzare il tasto “◀” o “▶” per selezionare Video, Foto, Musica o Impostazioni.

### Visualizzazione di video tramite USB



Quando si seleziona Video dalle opzioni principali, i file video principali verranno filtrati ed elencati sullo schermo. È possibile utilizzare il tasto “▼” o “▲” per selezionare un file video e premere il tasto **OK** per riprodurre un video. Selezionando un file sottotitolo e premendo il tasto **OK** è possibile selezionare o de-selezionare quel determinato file di sottotitoli. In fase di riproduzione di un file video verrà visualizzato il seguente menu:

**Salta (tasti numerici):** la salta al file che inizia con la lettera inserita tramite i tasti numerici sul telecomando.

**Riproduci (Tasto OK) :** Riproduce il file selezionato.

**Su/Giù:** Naviga.

**Play (▶ tasto) :** riproduce tutti i file multimediali cominciando da quello selezionato.

**Lang (Anteprima di riproduzione):** visualizza il file selezionato in una piccola finestra di anteprima.

**Tasto ROSSO:** Ordina i file per nome.

**Tasto GIALLO:** Alterna gli stili di visualizzazione.

**Tasto VERDE:** Attiva Loop/Shuffle opzioni.

**Tasto BLU:** Modifica il tipo di supporto multimediale.



**Play (▶ tasto):** avvia la riproduzione video.

**Stop (■ tasto):** interrompe la riproduzione video.

**Pausa (|| tasto):** mette in pausa la riproduzione video.

**Riavvolgimento (◀◀ tasto):** torna indietro.

**Avanzamento (▶▶ tasto):** va in avanti.

**Sottotitolo/Audio (tasto LINGUA):** Imposta i sottotitoli/ audio.

**Salta (Tasto VERDE):** Salta al momento desiderato. Servirsi dei tasti numerici per inserire l'ora desiderata e premere nuovamente il tasto VERDE per procedere.



**Giallo:** Apre il menu di correzione dei sottotitoli



Premere il tasto **SWAP** per tornare al menu precedente.

### Visualizzazione di foto tramite USB

Quando si seleziona Foto dalle opzioni principali, i file immagine disponibili verranno filtrati ed elencati sullo schermo.



**Jump (tastierino numerico):** Passa al file selezionato usando i tasti numerici.

**OK:** visualizza l'immagine selezionata a schermo intero.

**Su/Giù:** Naviga.

**Presentazione (▶ tasto):** Avvia la presentazione utilizzando tutte le immagini.

**Tasto VERDE:** Visualizza le immagini in miniature.  
**Tasto ROSSO:** Ordina i file per data.  
**Tasto GIALLO:** Alterna gli stili di visualizzazione.  
**Tasto BLU:** Modifica il tipo di supporto multimediale.

### Opzioni Presentazione



**Pausa (|| tasto):** sospende la presentazione diapositive.

**Continua (▶ tasto):** Continua la presentazione diapositive.

**Loop/Shuffle (tasto VERDE):** Premere una volta per disattivare il Loop. Premere nuovamente per disattivare sia Loop che Shuffle. Premere ancora una volta per attivare solo Shuffle. Premere nuovamente per attivarli tutti. È possibile seguire le funzioni disattivate con il cambiamento delle icone.

**Precedente / Successivo (tasti sinistra/destra):** passa al file precedente o successivo nella presentazione.

**Ruota (Tasti Su/Giù):** ruota l'immagine usando i tasti su/giù.

**TORNA:** torna all'elenco file.

**INFO:** Visualizza la schermata di aiuto.

### Riproduzione di musica tramite USB

Quando si seleziona Musica dalle opzioni principali, i file audio disponibili verranno filtrati ed elencati sullo schermo.

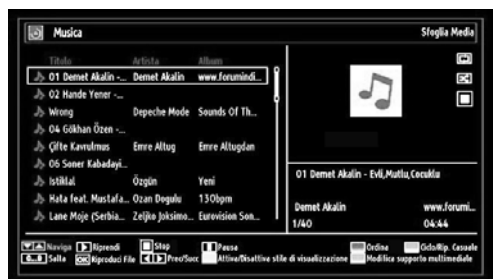

**Su/Giù:** Naviga.

**Play (▶ tasto):** riproduce tutti i file multimediali cominciando da quello selezionato.

**Stop (■ tasto):** Interrompe la riproduzione.

**Pausa (|| tasto):** mette in pausa la riproduzione selezionata.

**ROSSO:** Ordina i file per Titolo, Artista o Album.

**Loop/Shuffle (tasto VERDE):** Premere una volta per disattivare il Loop. Premere nuovamente per

disattivare sia Loop che Shuffle. Premere ancora una volta per attivare solo Shuffle. Premere nuovamente per attivarli tutti. È possibile seguire le funzioni disattivate con il cambiamento delle icone.

Nota:

Nel caso in cui venga avviata la riproduzione col pulsante ▶ e si attivi il simbolo, la TV passerà alla riproduzione del file musicale/video successivo. La riproduzione procederà di conseguenza, e quando arriva all'ultimo file dell'elenco, inizierà nuovamente la riproduzione dall'inizio (funzione di loop).

Nel caso in cui venga avviata la riproduzione col pulsante OK e si attivi il simbolo, lo stesso file musicale o video verrà riprodotto in loop (funzione ripeti).

Nel caso in cui venga avviata la riproduzione col pulsante ▶ OK e si attivi il simbolo, lo stesso file musicale o video verrà riprodotto in shuffle.

Nel caso in cui venga avviata la riproduzione col pulsante ▶ OK e si attivino i simboli, la riproduzione dei file musicali o video continuerà in modalità casuale.

**0..9 (Tasti numerici):** La TV salta al file che inizia con la lettera inserita tramite i tasti numerici sul telecomando.

**Riproduci (Tasto OK):** Riproduce il file selezionato.

**Precedente / Successivo (tasti sinistra/destra):** passa alla riproduzione del file precedente o successivo.

**GIALLO:** Alterna gli stili di visualizzazione.

**BLU:** Modifica il tipo di supporto multimediale.

### Libreria registrazioni

**IMPORTANTE:** Per visualizzare il menu registrazioni, è necessario per prima cosa collegare un disco USB alla TV mentre questa è spenta. Successivamente accendere la TV per attivare la funzione di registrazione. In caso contrario, la funzione di registrazione non sarà disponibile.

Per visualizzare l'elenco delle riproduzioni, selezionare "Libreria registrazioni", quindi premere il tasto OK. Verrà visualizzata la Libreria registrazioni con le registrazioni disponibili.

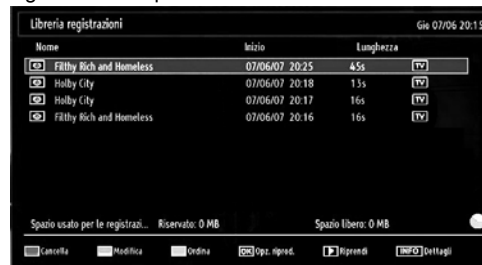



Tutte le registrazioni sono tenute in un elenco nella libreria delle registrazioni.

**Tasto ROSSO (Elimina):** Elimina la registrazione selezionata.

**Tasto VERDE (Modifica):** apporta le modifiche alla registrazione selezionata.

**Tasto BLU (Ordina):** cambia l'ordine delle registrazioni. È possibile scegliere fra un'ampia serie di opzioni di ordinamento.

**Tasto OK:** attiva il menu opzioni di riproduzione:

- **Riproduci da inizio:** Riproduce la registrazione dall'inizio.

- **Riprendi:** inizia di nuovo le registrazioni.

- **Riproduci da offset:** Punti di riproduzione specifici.

*Nota: la visualizzazione del menu principale e del menu voci non è disponibile durante la riproduzione.*

► **(Riprendi):** inizia di nuovo le registrazioni.

**INFO (Dettagli):** visualizza in dettagli i programmi in forma breve estesa.

### Impostazioni del browser media



Mediante la finestra di dialogo Impostazioni, è possibile impostare le preferenze di Browser media. Premere il tasto “▼” o “▲” per evidenziare una voce e usare “◀” o “▶” per impostare.

**Stile di visualizzazione:** imposta la modalità di navigazione predefinita.

**Velocità FF/FR musica:** Imposta la velocità di avanzamento lento.

**Intervallo presentazione:** Imposta la durata dell'intervallo della diapositiva.

**Visualizza sottotitolo:** Imposta la preferenza di attivazione dei sottotitoli.

**Posizione sottotitoli:** Imposta la posizione dei sottotitoli, su o giù.

**Dimensioni caratteri sottotitoli:** Imposta le dimensioni dei caratteri dei sottotitoli (massimo 54 punti).

**Codice di registrazione DivX®:** Alcuni file DivX® Video-On-Demand richiedono un codice di registrazione che può essere usato a questo scopo.

### Registrazione timeshift

**IMPORTANTE:** Per registrare un programma, è necessario per prima cosa collegare un disco USB alla TV mentre questa è spenta. Successivamente accendere la TV per attivare la funzione di registrazione. In caso contrario, la funzione di registrazione non sarà disponibile.

- Premere il pulsante **||** (PAUSA) durante la visualizzazione di una trasmissione per passare in modalità differita.
- In modalità differita, il programma viene messo in pausa e simultaneamente registrato nel disco (\*) USB collegato. Premere il pulsante **▶** (PLAY) di nuovo per guardare il programma dal momento in cui è stato messo in pausa.
- Questa riproduzione viene effettuata con una velocità di x1. Verranno visualizzati gli spazi di tempo tra il programma posticipato e quello effettivo nelle barra delle informazioni.
- Utilizzare **◀▶** (PRECEDENTE/SUCCESSIVO) per spostarsi avanti o indietro sulla riproduzione differita. Quando si raggiunge la differita, la modalità differita verrà lasciata e si tornerà alla visione normale della trasmissione.
- Premere il pulsante **■** (STOP) per uscire dalla modalità differita.

(\*) La durata simultanea di registrazione della modalità differita dipende dalla definizione e dimensione massima del file connesso con il disco USB. Menu Differita in configurazione registrazione. Vedere la sezione, “Registrazioni” per ulteriori informazioni sulla impostazione Differita max.

*Nota: passare a una differente trasmissione o fonte; e visualizzare il menu principale non è possibile durante la modalità differita.*

*Si potrebbe verificare un ritardo di lip sync mentre è in uso la funzione di timeshifting.*

Il pulsante di standby viene ignorato durante il cambio di orario. La TV non passerà in modalità di standby durante il cambio di orario.

## Registrazione Istantanea

**IMPORTANTE:** Per registrare un programma, è necessario per prima cosa collegare un disco USB alla TV mentre questa è spenta. Successivamente accendere la TV per attivare la funzione di registrazione. In caso contrario, la funzione di registrazione non sarà disponibile.

- Premere il pulsante  (RECORD) per avviare la registrazione immediata di un evento durante la visione di un programma. Sullo schermo compare l'OSD:



- Verrà visualizzato il messaggio Record OSD per un tempo minimo e verranno registrati gli eventi correnti.
- È possibile premere il pulsante  (RECORD) del telecomando nuovamente per registrare l'evento successivo in EPG. In questo caso, l'OSD visualizzerà il programma eventi da registrare.



Premere il pulsante  (STOP) per avviare la cancellazione istantanea della registrazione. Verrà visualizzato l'OSD seguente:

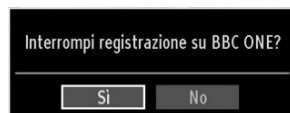

Selezionare SI utilizzando i pulsanti “◀” o “▶” / **OK** per avviare la cancellazione istantanea della registrazione.

*Nota: passare a una differente trasmissione o fonte; e visualizzare il Browser multimediale non è possibile durante la registrazione.*

## Visione dei programmi Registrati

Dal menu principale, usare i tasti “◀” o “▶” per selezionare il Browser Media. Nel menu principale, evidenziare la voce Menu Registrosioni utilizzando i pulsanti “◀” o “▶” e premere OK per accedere. Verrà visualizzato il Menu Registrosioni.

**IMPORTANTE:** Per visualizzare il menu registrosioni, è necessario per prima cosa collegare un disco USB alla TV mentre questa è spenta. Successivamente accendere la TV per attivare la funzione di registrazione. In caso contrario, la funzione di registrazione non sarà disponibile.

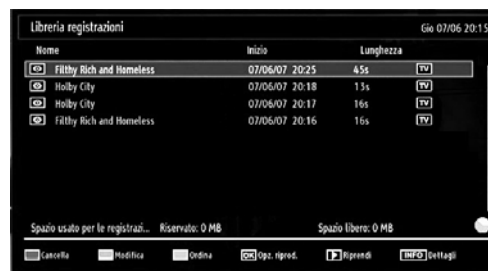

Selezionare la voce registrati dalla lista (se precedentemente registrati) utilizzando i pulsanti “▼” / “▲”. Per visualizzare le **Opzioni di Riproduzione** premere **OK**. Selezionare un'opzione utilizzando i pulsanti “▼” / “▲” o **OK**.





Opzioni di riproduzione disponibili:

- Riproduci da inizio: Riproduce la registrazione dall'inizio.
- Riprendi: inizia di nuovo le registrazioni.
- Riproduci da offset: Punti di riproduzione specifici.

*Nota: La visualizzazione del menu principale e del menu voci non è disponibile durante la riproduzione.*

Premere il pulsante  (STOP) per arrestare la riproduzione e ritornare al Menu Registrosioni.

### Avanzamento lento.

Se si preme il pulsante  (PAUSE) durante la visione dei programmi registrati, la funzione avanzamento lento sarà disponibile. È possibile utilizzare il pulsante  per l'avanzamento lento. Premendo il pulsante  consecutivamente sarà possibile modificare la velocità dell'avanzamento lento.

## Modifica delle dimensioni dell'immagine: Formati immagine

- È possibile modificare il formato (dimensioni immagine) della TV per visualizzare l'immagine in diverse modalità zoom.
- Premere ripetutamente il tasto "SCHERMO" per modificare le dimensioni dell'immagine. Le modalità zoom disponibili sono elencate sotto.

### Auto

Quando viene selezionato AUTO, il rapporto d'aspetto dello schermo viene regolato conformemente alle informazioni fornite dalla sorgente selezionata (ove disponibile).

Il formato visualizzato nella modalità AUTO è completamente indipendente dalle informazioni WSS che potrebbero essere incluse nel segnale di trasmissione o nel segnale ricevuto da un dispositivo esterno.

**Nota:** la modalità Auto sarà disponibile unicamente nelle sorgenti HDMI, YPbPr e DTV.

### 16:9

Questo estende in modo uniforme i lati sinistro e destro di un'immagine normale (rapporto 4:3) fino a riempire completamente lo schermo TV.

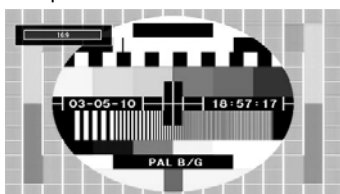

- Per le immagini con rapporto 16:9 che sono state ridimensionate in un'immagine normale (rapporto 4:3), usare la modalità **16:9** per ripristinare l'immagine nella sua forma originale.

### Sottotitoli

Questo zoomma la larghezza dell'immagine (rapporto di aspetto 16:9) con i sottotitoli allo schermo pieno.

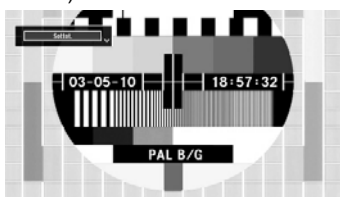

**Nota:** è possibile passare alla schermata precedente o successiva premendo i tasti "▼"/"▲" quando viene selezionato il tipo di zoom fra 14:9 Zoom, Cinema o Sottotitoli.

### 14:9

Questo esegue lo zoom della larghezza dell'immagine (rapporto 14:9) fino ai limiti superiore e inferiore dello schermo.

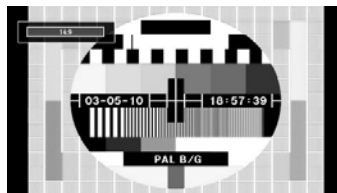

### Zoom 14:9

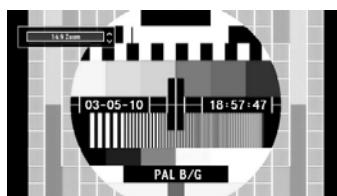

Questa modalità consente di eseguire lo zoom della larghezza dell'immagine su 14:9.

### 4:3

Usare per visualizzare una immagine normale (rapporto 4:3) come se fosse la sua dimensione originaria.

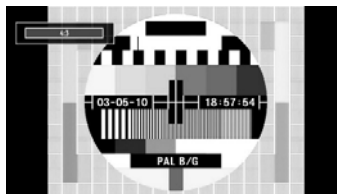

### Panoramico

Questo allarga i lati sinistro e destro di un'immagine normale (rapporto 4:3) fino a riempire lo schermo, senza fare apparire l'immagine innaturale.

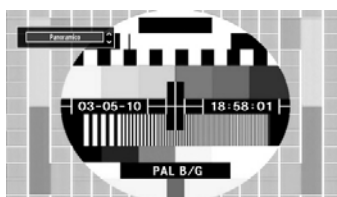

La parte superiore e inferiore dell'immagine sono leggermente tagliate.

## Cinema

Questo consente di eseguire lo zoom della larghezza dell'immagine (rapporto di aspetto 16:9) a schermo intero.

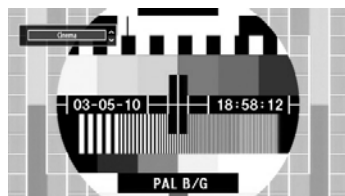

## Configurazione delle Impostazioni Immagine

È possibile usare nel dettaglio impostazioni dell'immagine diverse.

Premere il tasto **MENU** e selezionare l'icona Immagine servendosi del tasto "◀" o "▶". Premere il tasto OK per visualizzare il menu "Impostazioni Immagine".



### Utilizzo delle opzioni del menu Impostazioni Immagine

- Premere il tasto "▼" o "▲" per evidenziare una voce del menu.
- Premere il tasto "◀" o "▶" per impostare una voce.
- Premere il tasto **MENU** per uscire.

### Opzioni del menu Impostazioni Immagine

**Modalità:** In base alle proprie esigenze di visualizzazione, è possibile impostare varie modalità dello schermo. Immagine può essere impostata su una di queste opzioni: **Cinema, Gioco, Dinamico e Naturale.**

**Contrasto:** imposta i valori di luminosità e buio dello schermo.

**Luminosità:** imposta il valore di luminosità per lo schermo.

**Nitidezza:** imposta il valore di nitidezza per gli oggetti visualizzati sullo schermo.

**Colore:** Imposta il valore del colore, regolazione dei colori.

**Modalità di risparmio energetico:** Premere il tasto "▼" o "▲" per selezionare Modalità Eco. Premere il tasto "◀" o "▶" per impostare la Modalità di Risparmio Energetico su Eco, Picture Off e Disattivato. Per ulteriori informazioni sulla modalità Eco, consultare la sezione "Informazioni per la tutela dell'ambiente" del presente manuale.

**Retroilluminazione (opzionale):** Questa impostazione controlla il livello di retroilluminazione e può essere impostata su Auto, Massima, Minima e Media.

*Nota: La retroilluminazione non può essere attivata in modalità VGA o Media Browser o se la modalità immagine è impostata come Gioco.*

**Riduzione del rumore:** In caso di segnale di trasmissione debole e immagine disturbata, usare l'impostazione "Riduzione del rumore" per ridurre l'inconveniente. La modalità Riduzione del Rumore può essere impostata su una di queste opzioni: **"Bassa, Media, Alta o Off".**

### Impostazioni avanzate

- **Temp. Colore:** imposta la tonalità del colore desiderata.

*L'impostazione dell'opzione "Freddo" conferisce ai bianchi una leggera accentazione blu.*

*Per colori normali, selezionare l'opzione "Normale"*

*L'impostazione dell'opzione **Caldo** dà ai bianchi una leggera accentazione rossa.*

- **Zoom immagine:** Zoom Immagine: imposta le dimensioni dell'immagine su **Auto, 16:9, Sottotitoli, 14:9, 14:9 Zoom, 4:3, Panoramico o Cinema**

- **HDMI True Black (opzionale):** Quando si guarda da una sorgente HDMI, la funzione sarà visibile nel menu Impostazioni Immagine. Sarà possibile usare questa funzione per migliorare l'oscurità dell'immagine. Sarà possibile impostare questa funzione su "On" per attivare la modalità HDMI True Black.

- **Modalità film (opzionale):** I film sono registrati in un numero diverso di fotogrammi per secondo rispetto ai normali programmi televisivi. Premere il tasto "▼" o "▲" per selezionare "Modalità Film". Premere il tasto "◀" o "▶" per impostare questa funzione su On o Off. Attivare questa funzione quando si guardano i film per vedere chiaramente le scene di movimento veloci.

- **Cambio Colore:** regola la tonalità del colore desiderata.

**Reset:** ripristina le impostazioni immagine ai livelli predefiniti di fabbrica.

Mentre ci si trova in modalità VGA (PC), alcune opzioni del menu Immagine non saranno disponibili. Invece, le impostazioni della modalità VGA saranno aggiunte alle Impostazioni Immagine mentre ci si trova in modalità PC.

### Impostazioni Immagine PC

Per impostare le voci del menu Immagine PC, procedere come segue:

Premere il tasto “◀” o “▶” per selezionare l'icona Immagine. Il menu immagine compare sullo schermo.

Le impostazioni **Contrasto**, **Luminosità**, **Colore**, **Temperatura Colore** e **Zoom immagine** in questo menu sono le stesse delle regolazioni definite nel menu Immagine TV in Sistema menu principale.

Le impostazioni **Audio**, **Impostazioni e Sorgente (Sound, Settings and Source)** sono identiche alle impostazioni descritte al sistema menu principale.

**Posizione PC:** selezionare questa opzione per visualizzare le opzioni del menu posizione PC.



**Posizione automatica:** ottimizza il display in modo automatico. Premere OK per ottimizzare.

**Posizione H (Posizione orizzontale):** Questo comando sposta l'immagine orizzontalmente sul lato destro o sinistro dello schermo.

**Posizione V (Posizione verticale):** Questa voce sposta l'immagine verticalmente verso la parte superiore o inferiore dello schermo.

**Dot clock:** Le regolazioni Dot Clock correggono l'interfaccia che compare come una banda verticale in presentazioni a punti continui, come fogli di lavoro o paragrafi o testi in caratteri più piccoli.

**Fase:** A seconda della risoluzione e della frequenza di ricerca che si inserisce nell'apparecchio TV, è possibile vedere sullo schermo un'immagine offuscata o disturbata. In tal caso, è possibile utilizzare questa voce per avere un'immagine chiara, provando e rettificando.

## Configurazione delle Impostazioni Audio

Le impostazioni audio possono essere configurate a seconda delle proprie preferenze personali.

Premere il tasto **MENU** e selezionare l'icona servendosi del tasto “◀” o “▶”. Premere il tasto **OK** per visualizzare il menu “Impostazioni Audio”.

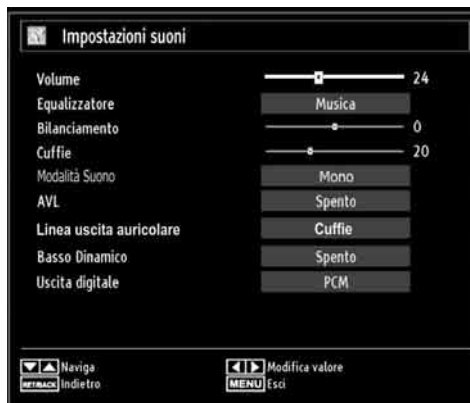

### Utilizzo delle opzioni del menu Impostazioni Audio

- Premere il tasto “▼” o “▲” per evidenziare una voce del menu.
- Premere il tasto “◀” o “▶” per impostare una voce.
- Premere il tasto **MENU** per uscire.

### Opzioni del menu Impostazioni Immagine

**Volume:** Regola il livello del volume.

**Equalizzatore:** Premere il tasto **OK** per visualizzare un sottomenu equalizzatore.



Nel menu equalizzatore, le modalità possono essere “Musica”, “Film”, “Voce”, “Normale”, “Classica” e “Utente”. Premere il tasto **MENU** per ritornare al menu precedente.

**Nota:** Le impostazioni del menu equalizzatore possono essere cambiate manualmente solo

quando la **“Modalità Equalizzatore”** è impostata su **“Utente”**.

**Bilanciamento:** Questa impostazione si usa per enfatizzare il bilanciamento dell'altoparlante sinistro o destro.

**Cuffia:** imposta il volume della cuffia.

**Modalità audio:** è possibile selezionare la modalità MONO, STEREO, DUAL-I o DUAL-II, solo se il canale selezionato è predisposto per quella modalità.

**AVL:** la funzione Limitazione automatica volume (Automatic Volume Limiting (AVL)) regola il suono per ottenere il livello di produzione fissa tra i programmi (per esempio gli spot pubblicitari tendono ad avere un audio più alto dei programmi).

**Cuffie/Lineout:** Quando viene collegato un amplificatore esterno alla TV tramite il jack cuffie sarà possibile impostare questa opzione su Lineout. Se sono state collegate le cuffie alla TV, impostare questa opzione su Cuffie.

**Basso dinamico:** “Basso dinamico” è usato per aumentare l'effetto bassi dell'apparecchio TV.

**Uscita digitale:** imposta il tipo di audio in uscita.

## Configurazione delle impostazioni della TV

È possibile configurare le impostazioni in modo dettagliato a seconda delle proprie preferenze personali.

Premere il tasto **“MENU”** e selezionare l'icona Impostazioni servendosi del tasto **“◀”** o **“▶”**. Premere il tasto **OK** per visualizzare il menu Impostazioni.



### Utilizzo delle opzioni del menu Impostazioni

- Premere il tasto **“▼”** o **“▲”** per evidenziare una voce del menu.
- Premere il tasto **OK** per selezionare una voce.
- Premere il tasto **“MENU”** per uscire.

### Impostazione delle Voci del Menu

**Accesso condizionato:** controlla i moduli di accesso condizionato se disponibili.

**Lingua:** configura le impostazioni della lingua.

**Genitori:** configura le impostazioni parentali.

**Timer:** imposta i timer per i programmi selezionati.

**Data/Ora:** imposta la data e l'ora.

**Sorgenti:** attiva o disattiva le opzioni sorgente selezionate.

**Altre impostazioni:** visualizza altre opzioni di impostazione della TV.

### Utilizzo di un Modulo di Accesso Condizionato

**IMPORTANTE:** *inserire o rimuovere il modulo CI solo quando la TV è SPENTA.*

- Per guardare alcuni canali digitali, può essere necessario un modulo di accesso condizionato (CAM). Questo modulo deve essere inserito nell'alloggiamento CI della propria TV.
- Richiedere il Modulo di accesso condizionato (CAM) e la scheda di visualizzazione abbonandosi a una società di canali a pagamento, quindi inserire questi nella TV procedendo come segue.
- Inserire la CAM e la scheda dell'apertura situata nella copertura terminale sul lato posteriore della TV.
- La CAM deve essere inserita correttamente, non è possibile inserirla al contrario. La CAM o il terminale della TV possono subire danni se la CAM è inserita a forza.

Collegare la TV all'alimentazione di rete, accendere ed attendere qualche secondo fino a che la scheda si attiva.

- Quando non viene inserito alcun modulo sulla schermata viene visualizzato il messaggio **“Nessun modulo Interfaccia comune rilevato”**.
- Per dettagli sull'impostazione, consultare il manuale d'uso del modulo.

### Visualizzazione del Menu di Accesso Condizionato (\*)

(\*) *Queste impostazioni del menu potrebbero variare a seconda del fornitore di servizio.*

Premere il tasto **“MENU”** e selezionare l'icona servendosi del tasto **“◀”** o **“▶”**. Premere il tasto **OK** per visualizzare il menu Impostazioni. Utilizzare il tasto **“▼”** o **“▲”** per evidenziare **Accesso Condizionato** e premere **OK** per visualizzare le voci del menu.

## Configurazione delle Preferenze della Lingua

Sarà possibile utilizzare le impostazioni della lingua della TV utilizzando questo menu.

Premere il tasto "MENU" e selezionare l'icona servendosi del tasto "◀" o "▶". Premere il tasto OK per visualizzare il menu Impostazioni. Utilizzare il tasto "◀" o "▶" per evidenziare **Lingua**, quindi premere OK per continuare:



Premere il tasto "▼" o "▲" per impostare una voce. Le impostazioni vengono salvate in modo automatico.

**Menu:** visualizza la lingua di sistema.

### Preferita

Se disponibili, saranno usare queste impostazioni. Altrimenti saranno usate le impostazioni correnti.

- **Audio:** imposta la lingua audio preferita.
- **Sottotitoli:** imposta la lingua dei sottotitoli. La lingua scelta si vedrà nei sottotitoli.
- **Televideo:** imposta la lingua del televideo.
- **Guida:** imposta la lingua della Guida preferita.

### Corrente (\*)

(\*) Queste impostazioni possono essere modificate solo se supportate dall'emittente. In caso contrario non sarà possibile intervenire sulle impostazioni.

**Audio:** modifica la lingua audio per il canale attuale.

- **Sottotitoli:** Imposta la lingua dei sottotitoli per il canale attuale.

*Nota: Se l'opzione "Paese" (Country) è impostata su "Danimarca, Svezia, Norvegia, Paesi Bassi o Finlandia" (Denmark, Sweden, Norway, Netherlands o Finland), il menu "Impostazioni lingua" (Language Settings) funzionerà come descritto di seguito:*

## Impostazione lingua



Nel menu configurazione, evidenziare la voce Impostazione lingua premendo il tasto "▼" o "▲". Premere OK per visualizzare a schermo il sottomenu Impostazione lingua:

Usare i tasti "▼" o "▲" per evidenziare la voce menu che si desidera regolare, quindi premere "◀" o "▶" per procedere all'impostazione.

Note:

- "Lingua sistema" determina la lingua del menu sullo schermo.
- Il menu Lingua audio si usa per selezionare la base sonora di un canale.
- Le impostazioni primarie sono la priorità quando in una trasmissione sono disponibili scelte multiple. Le impostazioni secondarie sono le alternative quando le prime opzioni non sono disponibili.
- La modalità Subtitle (Sottotitoli) definisce l'opzione corrente per i sottotitoli.

## Controllo genitori

Per proibire la vista di alcuni problemi, i canali e i menu possono essere bloccati servendosi del sistema di controllo genitori.

Questa funziona attiva o disattiva il sistema di protezione del menu e consente di modificare il codice PIN.

Premere il tasto "MENU" e selezionare l'icona servendosi del tasto "◀" o "▶". Premere il tasto OK per visualizzare il menu Impostazioni. Utilizzare il tasto "▼" o "▲" per evidenziare **Parentale**, quindi premere OK per continuare:

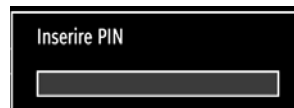

per visualizzare le opzioni del menu di blocco parentale è necessario inserire il codice PIN. Il valore predefinito del PIN è **0000**.

*Nota: se l'opzione Paese è impostata su Francia, usare il codice predefinito 4725.*

Dopo aver digitato il codice PIN corretto verrà visualizzato il menu delle impostazioni parentali:



#### Utilizzo del Menu Impostazioni Parentali

- Selezionare una voce utilizzando i tasti "▼" o "▲".
- Premere il tasto "◀" o "▶" per impostare una voce.
- Per visualizzare più opzioni premere il tasto **OK**.

**Blocca menu:** l'impostazione Blocca menu attiva o disattiva l'accesso al menu. È possibile disattivare l'accesso al menu installazione oppure a tutto il menu.

**Blocca adulti (opzionale):** Quando è impostata, questa opzione riceve le informazioni per adulti dalla trasmissione e se il livello adulti è disattivato viene disattivato l'accesso all'emittente.

**Blocco bambini (opzionale):** Quando il Blocco Bambini è impostato, l'apparecchio TV può solo essere controllato manualmente dal telecomando. In tal caso, i tasti del pannello frontale (tranne il tasto di STANDBY/ON), non funzioneranno. Quando è attivata la Sicurezza bambini sarà possibile passare la TV in modalità Standby con il pulsante Standby Off/On. Per riaccendere la TV è necessario servirsi del telecomando. Se viene premuto uno di questi tasti, sullo schermo comparirà **Blocco bambini attivo** quando non è visibile la schermata menu.

**Imposta PIN:** definisce un nuovo numero PIN. Utilizzare i tasti numerici per digitare un nuovo numero PIN. Sarà necessario codificare il nuovo pin una seconda volta a scopo di verifica.

**IMPORTANTE:** Il numero pin predefinito in fabbrica è **0000**. Se si decide di modificarlo, accertarsi di trascriverlo e conservarlo in un luogo sicuro.

*Nota: se l'opzione Paese è impostata su Francia, usare il codice predefinito 4725.*

## Timer

Per visualizzare il menu Timers, premere il tasto **"MENU"** e selezionare l'icona Impostazioni servendosi del tasto "◀" o "▶". Premere il tasto **OK** per visualizzare il menu Impostazioni. Utilizzare il tasto "▼" o "▲" per evidenziare "Timers" quindi premere **OK** per continuare:

### Impostazione del Timer di Spegnimento

Questa impostazione viene utilizzata per impostare lo spegnimento della TV dopo un certo lasso di tempo.

- Evidenziare il Timer di Spegnimento usando il tasto "▼" o "▲".
- Usare il tasto "◀" o "▶" per impostare. Il timer può essere programmato tra **Off** e **2,00** ore (120 minuti), con incrementi di 30 minuti.

### Impostazione dei Timer Programma

Servendosi di questa funzione è possibile impostare il timer del programma per un particolare programma.

Premere il tasto "▼" per impostare i timer su un determinato evento. La funzione di Timer Programma sarà visualizzata sullo schermo.

### Aggiunta di un Timer

- Premere il tasto **GIALLO** del telecomando per aggiungere un timer. Sullo schermo compare il seguente menu:

**Tipo di rete:** questa funzione non è disponibile per essere impostata.

**Tipo Timer:** Sarà possibile impostare il tipo di timer su Registra o Timer.

**Canale:** Modifica del canale selezionando "◀" o "▶".

**Tipo registrazione:** questa funzione non è disponibile per essere impostata.

**Data:** inserire una data servendosi dei tasti numerici.

**Inizio:** inserire un orario di partenza servendosi dei tasti numerici.

**Fine:** inserire un orario di fine servendosi dei tasti numerici.

**Durata:** visualizza la durata fra l'orario di partenza e quello di fine.

**Ripeti:** imposta un timer da ripetere una volta, con cadenza giornaliera o mensile. Premere il tasto "◀" o "▶" per selezionare una voce.

**Cambia/cancella:** Imposta i permessi di modifica/eliminazione.

**Riproduzione:** Imposta i permessi di riproduzioni e le impostazioni genitori.



- Premere il tasto **VERDE** per salvare il timer. Premere il tasto **ROSSO** per annullare.

### Modifica di un Timer

- Selezionare il timer che si desidera modificare premendo il tasto "▼" o "▲".
- Premere il tasto **VERDE**. Verrà visualizzata la schermata Modifica Timer.
- Al termine della modifica, premere il tasto **VERDE** per salvare. È possibile premere il tasto "**MENU**" per annullare.

### Eliminazione di un Timer

- Selezionare il timer che si desidera eliminare premendo il tasto "▼" o "▲".
- Premere il tasto **ROSSO**.
- Selezionare **SI** utilizzando il tasto "◀" o "▶" per eliminare il timer. Selezionare **NO** per annullare.

## Configurazione registrazioni

Selezionare la voce Configurazione Registrazioni nel menu Impostazioni per configurare le impostazioni di registrazione. Viene visualizzato il seguente menu per la configurazione delle registrazioni.



Per le regolazioni, sono disponibili le seguenti opzioni:

#### Avvia presto (\*)

Impostare l'ora di inizio del timer di registrazione per avviare prima utilizzando questa impostazione.

**(\*) Disponibile solo per le opzioni paesi europei.**

#### Fine posticipata (\*)

Impostare l'orario di fine del timer per la registrazione sulla fine posticipata mediante queste impostazioni.

**(\*) Disponibile solo per le opzioni paesi europei.**

#### Differita max.

Quest'impostazione consente di impostare la durata massima consentita di posticipazione. Le opzioni di durata sono approssimative e possono variare in base alla trasmissione.

#### Formatta disco

**IMPORTANTE:** Tutti i dati memorizzati nel disco USB andranno persi e il formato del disco verrà convertito in FAT32 se si attiva questa funzione.

- Se si desidera eliminare tutti i file nell'unità disco rigido USB collegata o nello stick di memoria, è possibile usare l'opzione Formatta disco.

- Inoltre se il disco USB non funziona bene, è possibile provare a formattarlo. Nella maggior parte dei casi la formattazione del disco USB ripristinerà il funzionamento normale; tuttavia, TUTTI i dati memorizzati nel disco USB verranno persi in ogni caso.

- Premere il tasto **OK** quando l'opzione Formatta disco è evidenziata. Sullo schermo verrà visualizzato un menu che richiede l'inserimento di un numero pin.

*Nota: se l'opzione Paese è impostata su Francia, usare il codice predefinito 4725.*

Se il numero pin non è stato modificato, l'impostazione predefinita è 0000, dopo avere immesso il pin, viene visualizzato un menu a comparsa per accertarsi che il disco deve essere formattato, selezionare "SI" e premere OK per formattare il disco rigido. Per annullare, selezionare NO e premere OK. Eseguire il backup delle registrazioni importanti prima della formattazione.

### Info disco rigido

Per visualizzare i dettagli sul disco USB, evidenziare Info disco rigido usando il tasto "▼" o "▲" e premere **OK**. Verranno visualizzare le informazioni sul disco USB:

## Configurazione delle impostazioni data ora

Selezionare **Data/Ora** nel menu Impostazioni per configurare le impostazioni Data/Ora. Premere il tasto **OK**.



- Usare il tasto "▼" o "▲" per evidenziare **Data/Ora**.

La Modalità Data, Ora, Impostazioni Ora e Impostazioni Fuso Orario saranno disponibili.

Usare il tasto "▲" o "▼" per evidenziare Impostazioni fuso orario. Impostare la modalità fuso orario usando i tasti "◀" o "▶". Può essere impostato su "AUTOMATICO o MANUALE".

Quando si seleziona AUTOMATICO, le opzioni Data/Ora e Fuso orario non possono essere impostate. Se come

impostazione del fuso orario si seleziona MANUALE il fuso orario può essere modificato.

- Premendo il tasto “▲” o “▼”, selezionare “Fuso orario”.

Usare i tasti “◀” o “▶” per modificare il fuso orario da GMT-12 a GMT+12. La Data/Ora sulla parte alta del menu cambierà secondo il fuso orario selezionato.

Se l'opzione di paese selezionata è Paesi Bassi nella prima installazione, le impostazioni su data/ora non potranno essere modificate.

- Le modifiche vengono salvate in modo automatico. Premere “MENU” per uscire.

## Configurazione delle Impostazioni Fonte

È possibile attivare o disattivare le opzioni fonte selezionate. La TV non passerà alle opzioni fonte disattivata quando viene premuto il tasto “FONTE”.



- Selezionare **Fonti** nel menu “Impostazioni” e premere il tasto **OK**.
- Premere il tasto “▼” o “▲” per selezionare una fonte.
- Usare il tasto “◀” o “▶” per attivare o disattivare la fonte selezionata. Le modifiche vengono salvate in modo automatico.

## Configurazione di altre impostazioni

Per visualizzare le preferenze di configurazione generali, selezionare **Altre Impostazioni** nel menu Impostazioni, quindi premere il tasto **OK**.

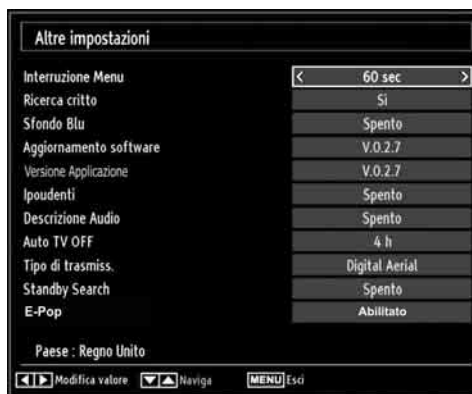

### Funzionamento

- Premere il tasto “▼” o “▲” per selezionare una voce.
- Premere il tasto “◀” o “▶” per impostare un'opzione.
- Premere il tasto **OK** per visualizzare un sottomenu.

**Interruzione Menu:** modifica la durata di timeout per le schermate del menu.

**Scansione dei canali criptati:** Quando questa impostazione è attiva, il processo di ricerca localizzerà anche i canali criptati. Se viene impostata su **Off**, i canali criptati non verranno trovati mentre ci si trova in modalità di ricerca automatica o manuale.

Se l'opzione paese in First Time Installation/Other Settings (Prima installazione/Altre impostazioni) è impostata su Paesi Bassi, Scan Encrypted (Scansione criptata) sarà sempre YES (SI) e non è modificabile.

**Sfondo blu (opzionale):** Attiva o disattiva il sistema di sfondo blu quando il segnale è debole o assente.

**Aggiornamento software:** Usare questa impostazione per assicurare che la TV disponga sempre di informazioni aggiornate. Per garantire un funzionamento corretto, accertarsi che la TV sia impostata in modalità standby.

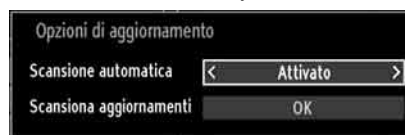



È possibile attivare o disattivare l'aggiornamento automatico impostando l'opzione **“Ricerca Automatica”**.

È possibile ricercare manualmente il nuovo software selezionando l'opzione **“Ricerca aggiornamento”**.

**Versione applicazione:** Visualizza la versione dell'applicazione corrente.

**Audilesi:** Se la trasmittente consente segnali speciali riguardo l'audio, si può regolare questa impostazione su On per ricevere questi segnali. Se l'opzione di paese selezionata è Paesi Bassi nella prima installazione, è stata eseguita la ricerca di rete Ziggo e i canali Ziggo sono stati memorizzati, quest'opzione verrà impostata su OFF e resterà disabilitata.

**Descrizione Audio:** La descrizione audio fa riferimento a una traccia audio aggiuntiva per le persone non vedenti e ipovedenti che si servono di supporti multimediali visivi, compresi spettacoli televisivi e film. Il narratore parla durante la presentazione, descrivendo quello che avviene a video durante le pause naturali dell'audio (e talvolta, se ritenuto necessario, anche durante il dialogo). È possibile servirsi di questa funzione solo se l'emittente supporta la presenza di una traccia narrativa aggiuntiva.

**Spegnimento TV automatico:** È possibile impostare il valore di spegnimento della funzione di spegnimento. Dopo che questo valore viene raggiunto, o dopo che la TV non è stata usata per un po' di tempo, si spegnerà.

**Tipo di trasmissione (opzionale):**

Quando viene impostato il tipo di trasmissione desiderato utilizzando il tasto **“◀”** o **“▶”**, la TV visualizzerà l'elenco canali collegato. Se la sorgente selezionata non ha nessun canale salvato, sullo schermo viene visualizzato il messaggio **“Non sono stati trovati canali per questo tipo”**.

**Ricerca Standby (opzionale):** Usare il tasto **“▼”** o **“▲”** per selezionare **“Ricerca Standby”** (Standby Search), quindi premere **“◀”** o **“▶”** per impostare l'opzione su On o Off. Nel caso in cui la Ricerca Standby venga impostata su Off, questa funzione non sarà disponibile. Per utilizzare la Standby ricerca verificare di aver selezionato Standby ricerca su On.

Nel caso in cui la Standby ricerca sia impostata su ON, quando la TV si trova in modalità standby verranno cercate le trasmissioni disponibili. Nel caso in cui la TV localizzi trasmissioni nuove o mancanti, verrà visualizzato un menu a video che chiede se eseguire o meno queste modifiche. Se l'opzione di paese selezionata è Paesi Bassi nella prima installazione, è stata eseguita la ricerca di rete Ziggo e i canali Ziggo sono stati memorizzati, quest'opzione verrà impostata su OFF e resterà disabilitata.

**E-Pop:** Impostando E-Pop su **“attivata”**, le funzioni della TV verranno illustrate sulla parte superiore dello schermo.

Per disattivare questa funzione, impostare su **“disattivata”**.

## Altre caratteristiche

**Visualizzazione delle informazioni TV:** **“Numero Programma”**, **“Nome Programma”**, **“Indicatore Suono”**, **“Ora”**, **“Teletext”**, **“Tipo canale”** e **“Risoluzione”** sono voci visualizzate sullo schermo quando è inserito un nuovo programma o si preme il tasto **“INFO”**.

**Funzione Muto:** Premere il tasto **“M”** per disattivare il suono. L'indicatore **“muto”** (mute) sarà visualizzato nella parte alta dello schermo. Per annullare la funzione muto, ci sono due alternative; la prima consiste nel premere il tasto **“M”** e la seconda nell'aumentare il livello del volume.

**Scelta modalità Immagine:** Premendo il tasto **PRESETS** è possibile modificare le impostazioni della **Modalità immagine** in accordo ai requisiti di visualizzazione. Le opzioni disponibili sono: **“Dinamico, Naturale e Cinema”**.

**Visualizzazione Sottotitoli:** premere il pulsante **LANG (LING)** per selezionare la lingua dei sottotitoli e premere il pulsante **SUBTITLE (SOTTOTITOLI)** per attivare o disattivare i sottotitoli.

La selezione dei sottotitoli potrebbe non essere memorizzata quando si cambia canale.

A tal fine, occorre selezionare l'opzione Preferred Subtitle Language (Lingua sottotitoli preferita) nel menu Language Settings (Impostazioni lingua) sulla lingua preferita. In tal modo, la TV passerà alla lingua preferita per i sottotitoli quando si cambia canale.

## Televideo

Il sistema televideo trasmette alla TV informazioni quali notizie, sport e previsioni del tempo. Si noti che in caso di indebolimento del segnale, ad esempio a causa di maltempo, potrebbero verificarsi alcuni errori testuali oppure la funzione potrebbe essere disattivata.

**I tasti funzione del televideo** sono elencati di seguito:

**“TXT” Televideo / Mix :** Attiva la modalità televideo quando è premuto una volta. Premere nuovamente per mettere la schermata del televideo in sovrapposizione. Premere ancora una volta per uscire dalla modalità televideo.

**“RETURN” – Indice:** Seleziona la pagina dell'indice del televideo.

**“INFO” - Mostra:** informazioni nascoste (per esempio soluzioni di giochi).

**“OK” Fermo:** Ferma una pagina quando serve. Premere di nuovo per riprendere.





“◀/▶” **Pagine sub-codice** : Seleziona le pagine di sub-codice se disponibili, quando il televideo è attivo.

**CH▲ / CH▼ e numeri (0-9)**: Premere per selezionare una pagina.

**Nota**: La maggior parte delle stazioni TV usando il codice 100 per le pagine dell'indice.

### **Tasti colorati (ROSSO/VERDE/GIALLO/BLU)**

L'apparecchio TV supporta i sistemi **FASTEXT** e **TOP text**. Quando questi sistemi sono disponibili, le pagine sono divise per gruppi o argomenti. Quando è disponibile il sistema **FASTEXT**, le sezioni della pagina del televideo sono codificate a colori e possono essere selezionate premendo i tasti colorati. Premere il tasto colorato corrispondente alle proprie richieste. Compiono le scritte colorate che mostrano quali tasti colorati usare quando è presente la trasmissione **TOP text**. Premendo “▼” o “▲” i comandi richiederanno la pagina successiva o precedente rispettivamente.

### **Suggerimenti**

**Pulizia dello schermo**: Pulire lo schermo con un panno soffice leggermente umido. Non utilizzare solventi abrasivi poiché potrebbero danneggiare il rivestimento esterno dello schermo del televisore. Per sicurezza, staccare la spina dalla rete quando si pulisce l'apparecchio. Quando si sposta la TV tenerla correttamente dal basso.

**Persistenza dell'immagine**: Si prega di notare che l'effetto Ghosting si potrebbe verificare quando viene visualizzata un'immagine a lungo. La persistenza sullo schermo LCD potrebbe sparire in poco tempo. Provare a spegnere la TV per un po'.

Per evitarlo, non lasciare lo schermo con immagine ferma per lunghi periodi.

**Nessuna accensione**: Se la TV non si accende, verificare il cavo di alimentazione e la connessione con l'uscita della presa di rete.

**Immagine di qualità scadente**: è stato selezionato il sistema TV corretto? L'apparecchio TV o l'antenna della casa sono situati troppo vicino a dotazioni audio senza messa a terra o a luci al neon, ecc.? Montagne o palazzi alti possono causare uno sdoppiamento delle immagini o delle ombre attorno all'immagine. A volte è possibile migliorare la qualità dell'immagine modificando la direzione dell'antenna. L'immagine o il televideo sono irriconoscibili? Controllare se è stata inserita la frequenza corretta. Eseguire nuovamente la sintonizzazione dei canali. La qualità dell'immagine può risultare scadente quando vi sono due apparecchiature contemporaneamente collegate al televisore. In tal caso, scollegare una delle periferiche.

**Nessuna immagine**: L'antenna è stata collegata in modo corretto? Gli spinotti sono inseriti a fondo nella presa per antenna? Il cavo dell'antenna è danneggiato? Sono state usate le spine giuste per collegare l'antenna? In caso di dubbio, contattare il rivenditore. Nessuna Immagine significa che la TV non riceve alcuna trasmissione. Sono stati selezionati i tasti giusti sul telecomando? Provare ancora una volta. Assicurarsi di aver selezionato la fonte di ingresso corretta.

**Suono**: Non si sente alcun suono. E' stato forse interrotto il suono, premendo il tasto  ? Il suono proviene solo da uno degli altoparlanti. Il bilanciamento è impostato solo ad un estremo? Vedere il **Menu Suono**.

**Telecomando**: L'apparecchio TV non risponde più al telecomando. Le batterie potrebbero essere esaurite. In questo caso sarà comunque possibile servirsi dei tasti locali della TV.

**Fonti ingresso**: Se non è possibile selezionare una fonte di ingresso è possibile che non sia collegato alcun dispositivo. Controllare i cavi AV e le connessioni se si è cercato di collegare un dispositivo.

**Registrazione non disponibile**: Per registrare un programma, è necessario per prima cosa collegare un disco USB alla TV mentre questa è spenta. Successivamente accendere la TV per attivare la funzione di registrazione. In caso contrario, la funzione di registrazione non sarà disponibile. Se non è possibile eseguire la registrazione, provare a spegnere la TV e a reinserire il dispositivo USB mentre la TV è spenta.

**USB troppo lento**: Se viene visualizzato il messaggio “USB troppo lento” sullo schermo durante l'avvio di una registrazione, riprovare. Se viene visualizzato ancora lo stesso errore, è possibile che il disco USB non soddisfi i requisiti di velocità. Provare a connettere un altro disco USB.

## Appendice A: Modalità tipica monitor - ingresso PC

Il display ha una risoluzione massima di 1920 x 1080. La tabella che segue è una illustrazione di alcune modalità di visualizzazione video tipiche. La TV potrebbe non supportare alcune risoluzioni. Le modalità di risoluzione supportate sono elencate sotto. Se si commuta il PC su una modalità non supportata, sullo schermo compare un OSD di avvertimento.

Indice	Risoluzione	Frequenza
1	640x350	85 Hz
2	640x400	70 Hz
3	640x480	60Hz-66Hz-72Hz -75Hz-85Hz
4	800x600	56Hz-60Hz-70Hz-72Hz -75Hz-85Hz
5	832x624	75 Hz
6	1024x768	60Hz-66Hz-70Hz-72Hz -75Hz
7	1152x864	60Hz-70Hz-75Hz -85 Hz
8	1280x768	60 HzA
9	1280x768	60 HzB
10	1280x768	75Hz-85Hz
11	1280x960	60Hz-75Hz-85Hz
12	1280x1024	60Hz-75Hz-85Hz
13	1360x768	60 Hz
14	1400x1050	60 HzA
15	1400x1050	60 HzB
16	1400x1050	75Hz-85Hz
17	1400x900	65Hz-75Hz
18	1600x1200	60 Hz
19	1680x1050	60 Hz
20	1920x1080	60 HzA
21	1920x1080	60 HzB

## Appendice B: Compatibilità segnali AV e HDMI (tipi di segnali in ingresso)

Fonte	Segnali supportati		Disponibile
EXT (SCART)	PAL 50/60		O
	NTSC 60		O
	RGB 50		O
	RGB 60		O
Side AV	PAL 50/60		O
	NTSC 60		O
YPbPr	480I	60Hz	O
	480P	60Hz	O
	576I	50Hz	O
	576P	50Hz	O
	720P	50Hz	O
	720P	60Hz	O
	1080I	50Hz	O
	1080I	60Hz	O
	1080P	50Hz	O
	1080P	60Hz	O
HDMI	480I	60Hz	O
	480P	60Hz	O
	576I	50Hz	O
	576P	50Hz	O
	720P	50Hz	O
	720P	60Hz	O
	1080I	50Hz	O
	1080I	60Hz	O
	1080P	24Hz	O
	1080P	25Hz	O
	1080P	30Hz	O
1080P	50Hz	O	
1080P	60Hz	O	

(X: Non disponibile, O: Disponibile)

*In certi casi i segnali della TV possono non essere ricevuti e visualizzati correttamente. Il problema può essere causato dall'incompatibilità con gli standard dei dispositivi di ingresso (lettore DVD, decoder digitale, ecc). Se si dovessero verificare tali problemi, contattare il rivenditore e il produttore dei dispositivi.*

## Appendice C: Risoluzioni DVI supportate

Se si collegano dei dispositivi ai connettori della TV utilizzando cavi di conversione DVI ad HDMI (non in dotazione), è possibile fare riferimento alle seguenti informazioni sulla risoluzione.

Indice	Risoluzione	Freuenza
1	640x400	70Hz
2	640x480	60Hz-66Hz-72Hz -75Hz
3	800x600	56Hz-60Hz-70Hz- 72Hz -75Hz
4	832x624	75 Hz
5	1024x768	60Hz-66Hz-70Hz- 72Hz -75Hz
6	1152x864	60Hz-70Hz-75Hz
7	1152x870	75Hz
8	1280x768	60 HzA
9	1280x768	60 HzB
10	1280x768	75Hz
11	1280x960	60Hz-75Hz
12	1280x1024	60Hz-75Hz
13	1360x768	60 Hz
14	1400x1050	60 HzA
15	1400x1050	60 HzB
16	1400x1050	75Hz
17	1400x900	65Hz-75Hz
18	1600x1200	60 Hz
19	1680x1050	60 Hz
20	1920x1080	60 HzA
21	1920x1080	60 HzB
22	1920x1200	60HzA
23	1920x1200	60Hz
24	480i-480p	60Hz
25	576i-576p	50Hz

## Appendice D: Formati di file supportati per la modalità USB

Media	Estensione file	Formato		Consigli
		Video	Ingressi	(Risoluzione massima / bit rate)
Film	.mpg, .mpeg	MPEG1, 2	MPEG Layer 1/2/3	MAX 1920x1080 @ 30P 20Mbit/sec
	.dat	MPEG1, 2	MPEG2	
	.vob	MPEG2		
	.mkv	H.264, MPEG1,2,4	EAC3 / AC3	
	.mp4	MPEG4, Xvid 1.00, Xvid 1.01, Xvid 1.02, Xvid 1.03, Xvid 1.10-beta1/2 H.264	PCM/MP3	MAX 1920x1080 @ 30P 20Mbit/sec
	.avi	MPEG2, MPEG4	PCM/MP3	
Xvid 1.00, Xvid 1.01, Xvid 1.02, Xvid 1.03, Xvid 1.10-beta1/2 H.264		PCM		
avi, .divx(opzionale)	Divx 3.11, Divx 4, Divx 5, Divx 6	PCM/MP3/AC-3	(MAX 1920x1080 @ 30P - 20Mbit/sec) (HD DivX non supportato.)	
Musica	.mp3	-	MPEG 1 Layer 1 / 2 (MP3)	32Kbps ~ 320Kbps(Bit rate) 32KHz ~ 48KHz (frequenza campionamento)
Foto	.jpg .jpeg	Baseline JPEG		max WxH = 15360x8640 4147200bytes
		Progressive JPEG		max WxH = 1024x768 6291456bytes
	.bmp	-		max WxH = 9600x6400 3840000bytes
Sottotitoli	.sub	-		-
	.srt	-		-

**Nota:** Non si garantisce il supporto di tutti i formati DivX®.



## Appendice E: Aggiornamento software

- La TV è in grado di trovare e aggiornare il software sui canali di trasmissione.
- Per la ricerca di canali di trasmissione, la TV cerca i canali disponibili salvati nelle impostazioni. Quindi, prima di eseguire la ricerca di aggiornamenti software si consiglia di eseguire una ricerca automatica e avvisare tutti i canali disponibili.

### 1) Ricerca aggiornamento software tramite interfaccia utente

- è possibile controllare manualmente la presenza di nuovi aggiornamenti software per la propria TV.
- Basterà accedere al proprio menu principale. Scegliere **Impostazioni** e selezionare il menu **Altre Impostazioni**. Dal menu **Altre Impostazioni**, accedere alla sezione **Aggiornamento Software**, quindi premere il tasto **OK** per aprire il menu **Opzioni di Aggiornamento**.
- Dal menu **Opzioni Aggiornamento**, selezionare **Cerca aggiornamenti**, quindi premere il tasto **OK**.
- Nel caso in cui vengano trovati nuovi aggiornamenti, ne viene avviato lo scaricamento. Una barra di progresso indica lo stato di avanzamento del download. Al termine del download viene visualizzato un messaggio di errore che invita a riavviare e attivare il nuovo software. Premere **OK** per continuare con la procedura di riavvio.

### 2) Ricerca 3.AM e modalità aggiornamento

- Nel caso in cui sia attivato il menu **Ricerca Automatica** nelle **Opzioni di Aggiornamento**, la TV si attiva alle ore 03:00 e ricerca canali di trasmissione per nuovi aggiornamenti software. Nel caso in cui venga trovato e scaricato nuovo software, alla prossima accensione la TV si aprirà con una nuova versione software.

**Nota sull'operazione di riavvio:** Il riavvio è l'ultima fase dell'operazione di aggiornamento del software se il download di un nuovo software è stato effettuato correttamente. In fase di riavvio la TV esegue le ultime finalizzazioni. Durante la sequenza di riavvio il pannello dell'elettricità è chiuso e il pannello anteriore indica l'attività quando lampeggia. Dopo 5 minuti la TV si riavvia con il nuovo software installato.

- Nel caso in cui la TV non si riavvii in 10 minuti, scollegare l'alimentazione per 10 minuti e collegare nuovamente. La TV dovrebbe riavviarsi in modo sicuro con il nuovo software. Nel caso in cui la TV non funzioni ancora, eseguire nuovamente le operazioni di scollegamento e collegamento. Nel caso in cui ancora la TV non funzioni consigliamo di rivolgersi al personale di assistenza per risolvere il problema.

**Attenzione:** Mentre il LED lampeggia in fase di riavvio non scollegare la TV dalla presa di corrente. Questa operazione potrebbe provocare danni irreparabili alla TV che potranno essere riparati solo dal personale di assistenza.



**Prodotti**



**Batteria**

### Informazioni per gli utenti sullo smaltimento di dispositivi e batterie usati

[solo Unione Europea]

Questi simboli indicano che l'apparecchiatura non deve essere smaltita insieme ai normali rifiuti domestici. Se si desidera procedere allo smaltimento del prodotto o della batteria, cercare i sistemi o le strutture di raccolta disponibili per garantirne un opportuno riciclo.

**Avviso:** La dicitura *Pb* posta al di sotto del simbolo delle batterie indica che queste contengono piombo.





## Specifiche tecniche

### TRASMISSIONE TV

PAL/SECAM B/G D/K K' I/I' L/L'

### CANALI RICEVENTI

VHF (BAND I/III)

UHF (BAND U)

HYPERBAND

### NUMERO DI CANALI PREIMPOSTATI

1000

### INDICATORE DI CANALE

OSD

### INGRESSO ANTENNA RF

75 Ohm (non bilanciato)

### TENSIONE OPERATIVA

220-240V AC, 50Hz.

### AUDIO

German + Nicam Stereo

### ALIMENTAZIONE USCITA AUDIO ( $W_{RMS}$ ) (10% THD)

2 x 2,5

### CONSUMO ENERGETICO (W)

45 W (max)

< 0,5 W (Standby)

### PANNELLO

Display 16:9 , dimensione schermo 22" (55 cm)

### DIMENSIONI (mm)

profondità x larghezza x altezza (con piedistallo):

149 x 534,6 x 377,4

Peso (kg): 4,65

profondità x larghezza x altezza (senza piedistallo):

35 x 534,6 x 352,4

Peso (kg): 4,05

## Ricezione digitale (DVB-C)

### Standard di trasmissione :

DVB-C, MPEG2, DVB-C, MPEG4

#### i. DEMODULAZIONE

-Symbol rate: da 4.0 Msymbols/s a 7.2 Msymbols/s

- Modulazione: 16-QAM , 32-QAM ,64-QAM, 128-QAM and 256-QAM

#### ii. VIDEO

- Tutti i formati MPEG2 MP@ML, con conversione superiore e filtraggio in CCIR601.

-Uscite CVBS analogiche

#### iii. AUDIO

-MPEG1 Layer 1 e 2 modalità

-Frequenze di campionamento supportate: 32, 44,1 e 48 kHz



Ricezione digitale	MHEG-5 ENGINE conforme a ISO / IEC 13522-5 Profilo UK 1	per UK
	Supporto Object carousel conforme a ISO/IEC 135818-6 e profilo UK DTT.	
	Gamma di frequenza: 474-850 MHz per i modelli per il Regno Unito	
	170-862 MHz per i modelli dell'Unione Europea	
	Standard di trasmissione: DVB-T. MPEG-2, MPEG-4	
	Demodulazione: COFDM con modalità 2K/8K FFT.	
	FEC: tutte le modalità DVB	
	Video: MP@ML, PAL, 4:3/16:9	
	Audio: Strato MPEG I&II 32/44.148kHz	

## Disegni dimensionali

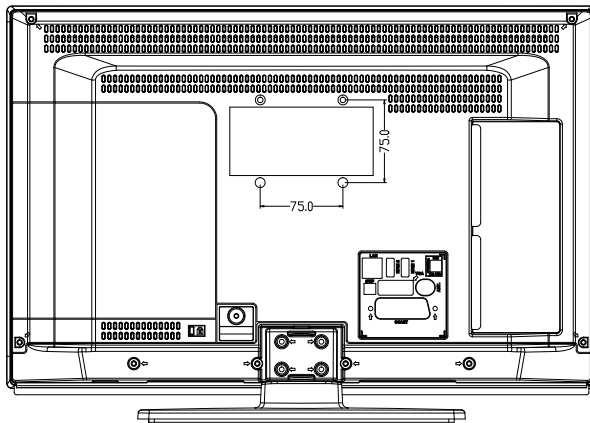
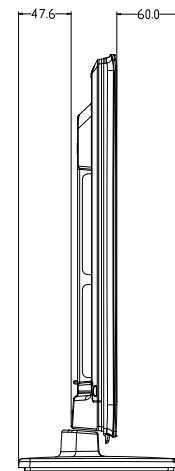
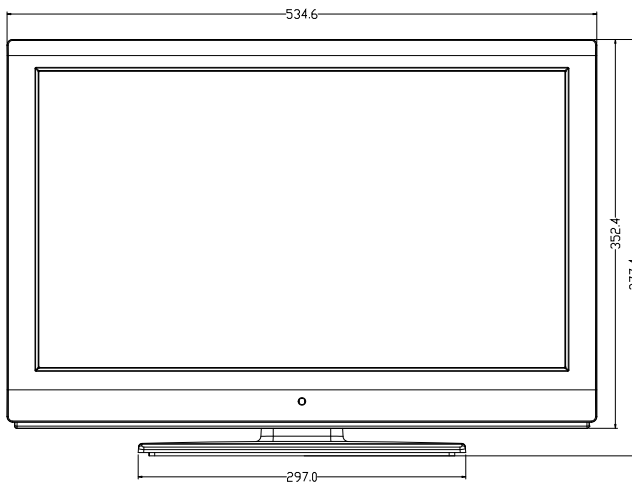
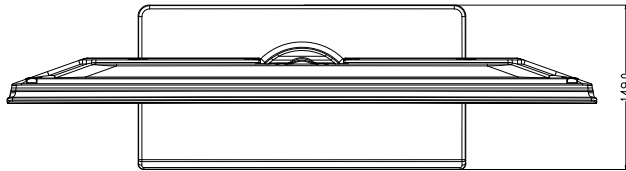



## Smaltimento alla fine della vita utile



Attenzione: Il prodotto è contrassegnato con questo simbolo.

Significa che prodotti elettrici ed elettronici non dovrebbero essere smaltiti insieme ai normali rifiuti domestici. Per questi prodotti è stato allestito un sistema di raccolta separata.

### A. Informazioni sullo Smaltimento per Utenti (case private)

#### 1. Nell'Unione Europea

Attenzione: Nel caso in cui si desideri smaltire questa strumentazione, non servirsi del normale cestino della spazzatura!

La strumentazione elettrica ed elettronica usata deve essere trattata separatamente e conformemente alla legislazione che richiede il trattamento, il recupero e il riciclaggio della strumentazione elettrica ed elettronica usata. In seguito all'implementazione eseguita dagli stati membri, le case private negli stati UE possono restituire la propria strumentazione elettrica ed elettronica usata presso centri di raccolta appositi senza costi aggiuntivi\*. In alcuni paesi\*\* anche il rivenditore di zona potrebbe accettare i prodotti usati senza spese aggiuntive nel caso in cui ne vengano acquistati di nuovi. \*) Invitiamo a contattare la propria autorità locale per ulteriori informazioni in merito.

Nel caso in cui la propria strumentazione elettrica od elettronica abbia batterie o accumulatori, invitiamo a smaltire questi dispositivi separatamente conformemente ai requisiti locali.

Smaltendo correttamente questo prodotto di contribuirà a garantire che i rifiuti vengano trattati, recuperati e riciclati in modo necessario, evitando così i potenziali aspetti negativi sull'ambiente e sulla salute umana che potrebbero altrimenti verificarsi in caso di una gestione scorretta dei rifiuti.

#### 2. In altri Paesi al di fuori dell'UE

Nel caso in cui si desideri smaltire questo prodotto, invitiamo a contattare le autorità locali per richiedere informazioni sul metodo di smaltimento corretto.

Per la Svizzera: i prodotti elettrici o elettronici usati possono essere resi in modo gratuito al rivenditore, anche senza acquistare un prodotto nuovo. Altri punti di raccolta sono elencati sulla home page di [www.swico.ch](http://www.swico.ch) o [www.sens.ch](http://www.sens.ch).

### B. Informazioni sullo smaltimento per Utenti Commerciali

#### 1. Nell'Unione Europea

Nel caso in cui il prodotto sia stato usato per scopi commerciali e si desideri smaltirlo:

Contattare il proprio rivenditore SHARP che provvederà a fornire tutte le informazioni necessarie sulla restituzione del prodotto. Potrebbero essere addebitati dei costi derivanti dall'operazione di restituzione e riciclaggio del prodotto. I prodotti piccoli (e i quantitativi piccoli) potrebbero essere ripresi dalle strutture di raccolte locali.

Per la Spagna: Si prega di contattare il sistema di raccolta o l'autorità locale per la ripresa dei prodotti usati.

#### 2. In altri Paesi al di fuori dell'UE

Nel caso in cui si desideri smaltire questo prodotto, invitiamo a contattare le autorità locali per richiedere informazioni sul metodo di smaltimento corretto.



La batteria in dotazione con questo prodotto contiene tracce di Piombo.

Per l'UE: Il simbolo del bidone barrato indica che le batterie usate non dovrebbero essere smaltite con i normali rifiuti domestici! Esiste un sistema di raccolta separato per le batterie usate, al fine di consentire un trattamento e un riciclaggio conforme alla legislazione. Invitiamo a contattare la propria autorità locale per ulteriori dettagli sugli schemi di raccolta e riciclaggio.

Per la Svizzera: Le batterie usate vanno restituite al punto vendita.

Per altri paesi non UE: Invitiamo a contattare la propria autorità locale per informazioni sul corretto metodo di smaltimento delle batterie usate.

## Installazione del supporto

# IMPORTANTE

Leggere con attenzione le seguenti informazioni prima di fissare il supporto alla nuova TV Sharp.

### Installazione del supporto

- Prima di fissare il supporto, verificare che la TV sia scollegata dalla presa di corrente.
  - Posizionare la TV Sharp (1) su una superficie morbida, stabile e piatta, rivolta verso il basso.
  - Posizionare il supporto (3) sullo schema di montaggio sul lato posteriore della TV.
- Verificare che il supporto (3) sia posizionato correttamente e che i fori delle viti sul retro della TV Sharp siano in vista.
- Posizionare il copri supporto (2) sul supporto (3).
  - Verificare che il copri supporto (3) sia posizionato correttamente e che i fori delle viti sul retro della TV Sharp siano in vista.
  - NON inserire le viti prima di posizionare lo stampo in plastica.
  - Inserire le quattro viti in dotazione e serrarle delicatamente fino a che il supporto non è inserito correttamente.

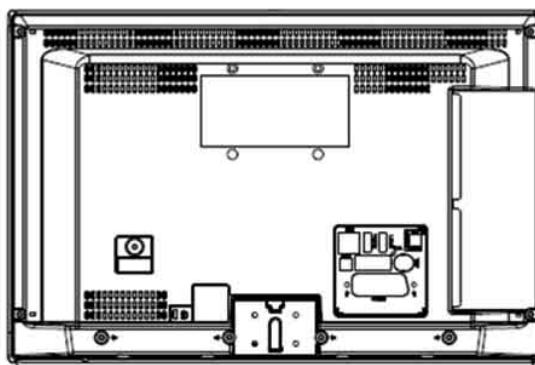

1. Televisione Sharp

2. Coprisupporto

3. Supporto

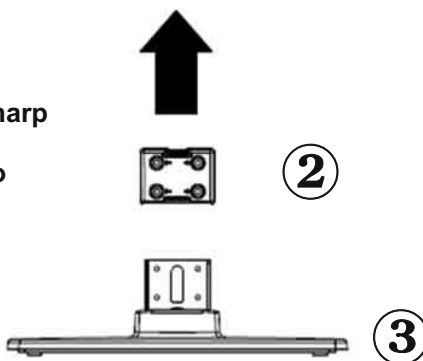

## Smontaggio del supporto

# IMPORTANTE

Leggere con attenzione le seguenti informazioni prima di staccare il supporto dalla TV Sharp

### Smontaggio del supporto

- Prima di staccare il supporto, verificare che la TV sia scollegata dalla presa di corrente.
- Posizionare la TV Sharp su una superficie morbida, stabile e piatta, rivolta verso il basso.
- Svitare delicatamente le quattro viti che tengono fissato il gruppo piedini e rimuovere le viti quando sono completamente svitate.
- Rimuovere il supporto e lo stampo in plastica dal pannello con delicatezza.

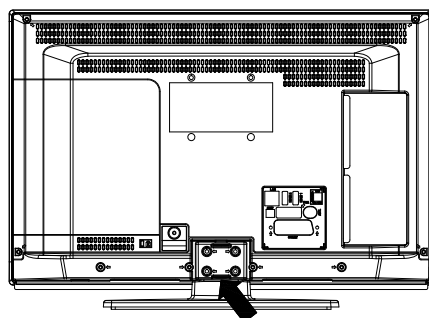
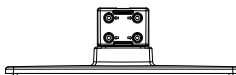
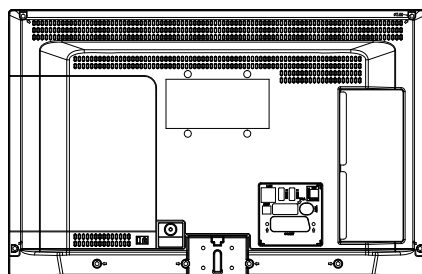

Italiano - 44 -

## Dimensioni viti

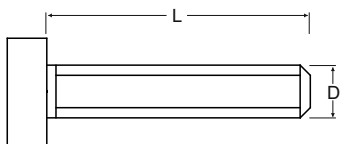

Modello	D	L	Numero articolo	VESA	Installazione della vite
LC-22LE240E	Ø4	30	4	75 x 75 (W x H)	Parete
	M4	18	4		Prodotto