

Istruzioni per l'uso

Sartorius Extend Sartorius Gem Extend, Gold Extend

Bilance elettroniche analitiche, di precisione e per metalli nobili

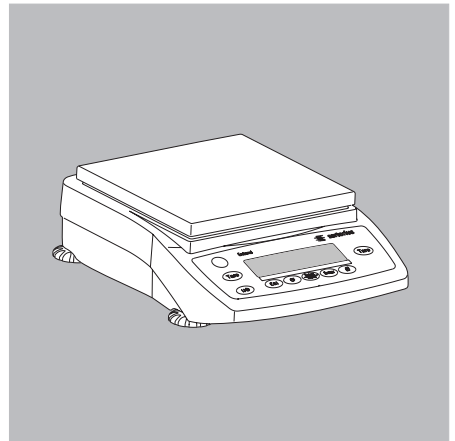
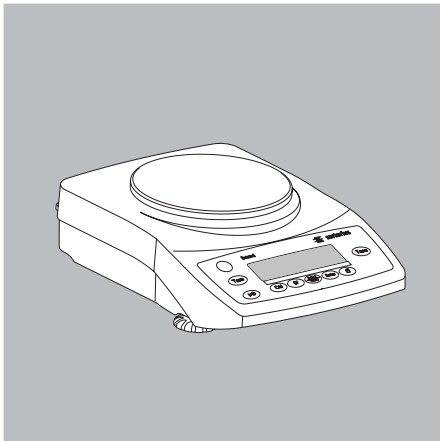
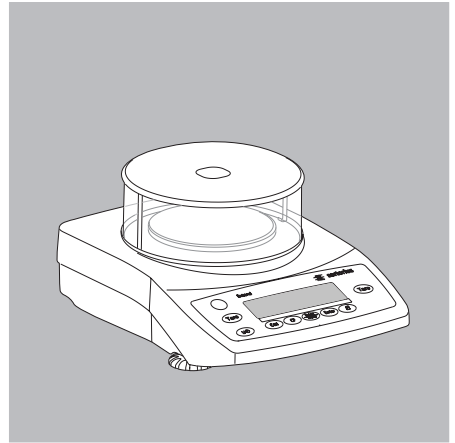
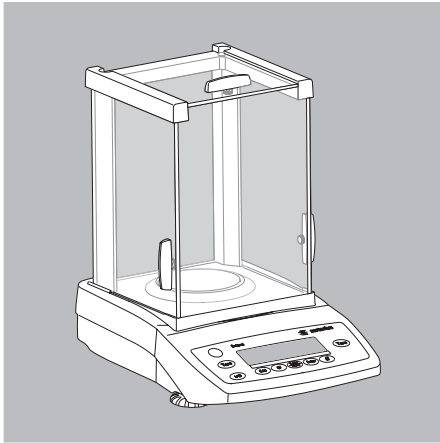

Indice

Indice	3
Istruzioni di sicurezza e avvertenze	4
Messa in funzione	5
Modo operativo	10
Visione d'insieme dell'unità di visualizzazione e comando	10
Funzione base di pesata	11
Regolazione	12
Impostazioni (Menù)	15
Funzioni dei tasti nel menù	15
Uso del menù; esempio: selezione della lingua	16
Struttura del menù	17
Impostazioni dei parametri: prospetto ..	18
Programmi applicativi	23
Conteggio	24
Pesata in percentuale	26
Calcolo	28
Pesata di animali/ Formazione della media	30
Totale netto	32
Sommatoria	34
Commutazione delle unità	36
Determinazione della densità	38
Protocollo ISO/GLP	41
Interfaccia dati	43
Messaggi di errore	44
Cura e manutenzione	45
Smaltimento	46
Prospetto	47
Dati tecnici	47
Accessori	50
Certificato di Approvazione CE del tipo .	52
Etichette e sigilli	53

Spiegazione dei simboli

In questo manuale di istruzioni sono impiegati i seguenti simboli:

- precede le istruzioni operative
- indica le operazioni da eseguirsi solo in certe condizioni
- > descrive cosa accade dopo l'esecuzione di un'operazione
- precede una voce di elencazione

 indica un pericolo

Istruzioni di sicurezza e avvertenze

Sicurezza

- Leggere attentamente le presenti istruzioni prima della messa in funzione della bilancia. Si evitano danni allo strumento.
- ⚠ Non impiegare la bilancia in un'area rischio di esplosione.
- ⚠ La bilancia può essere aperta solo da tecnici specializzati del Servizio Assistenza Tecnica Sartorius.
- ⚠ Staccare la bilancia dalla rete elettrica prima di collegare o scollegare apparecchi periferici.
- ⚠ In condizioni ambientali che richiedono maggiori standard sicurezza, bisogna conformarsi alle prescrizioni contenute nei regolamenti specifici per l'installazione vigenti nel Paese.
- ⚠ L'esposizione a influenze elettromagnetiche molto forti può causare un'interferenza del valore di lettura. Una volta scomparso l'effetto di disturbo, il prodotto è di nuovo utilizzabile in modo conforme alle norme.

Durante la pulizia non deve entrare del liquido nella bilancia: utilizzare solo un panno leggermente inumidito.

Installazione

- ⚠ Il voltaggio riportato sull'alimentatore deve coincidere con il voltaggio locale.
- Attenzione nell'usare cavi di collegamento RS232 di altri costruttori o di uso comune, questi hanno spesso un'assegnazione dei pin non ammessa per le bilance Sartorius! Controllare l'assegnazione in base agli schemi di collegamento e staccare le linee che differiscono.
- ⚠ Se lo strumento o il cavo di alimentazione presenta dei danni visibili, staccare l'alimentazione elettrica e assicurarli contro un eventuale utilizzo.
- Utilizzare solo accessori e opzioni Sartorius poiché sono adattati in modo ottimale alla bilancia. Non ricorrere a soluzioni fai-da-te. L'utente risponde in prima persona di qualsiasi modifica apportata all'equipaggiamento così come della realizzazione di collegamenti con cavi o dispositivi di altri costruttori ed è tenuto ad eseguire i dovuti controlli. Su richiesta, Sartorius mette a disposizione informazioni riguardanti le caratteristiche minime di funzionamento degli apparecchi (secondo le norme sull'immunità ai disturbi).
- Non aprire la bilancia. Se si danneggiano i sigilli di protezione decadono i diritti di garanzia.
- Se si manifestassero dei problemi, prego rivolgersi al Servizio Assistenza Tecnica Sartorius locale.

Messa in funzione

Condizioni di deposito e di trasporto

- Non esporre lo strumento a temperature estreme, umidità, urti, correnti d'aria e vibrazioni.

Disimballaggio

- Dopo aver disimballato lo strumento Vi preghiamo di controllare subito eventuali danni visibili
- In caso di danni, seguire le indicazioni date nel capitolo «Cura e manutenzione», sezione «Controllo di sicurezza».
- Conservate tutte le parti dell'imballaggio per evitare, in caso di rispedizione della bilancia, dei danni dovuti al trasporto. Prima della spedizione, staccare tutti i cavi!

Equipaggiamento fornito

- Bilancia
- Piatto di pesata
- Supporto del piatto solo per i modelli con piatto di pesata rotondo
- Piattello per metalli nobili solo per i modelli GK e GW
- Alimentatore a rete

In aggiunta per i modelli ED224S, ED124S, GK1403, GK1203, GK703, GK303:

- Protezione anticorrente con porte scorrevoli
- Anello di schermatura
- Piatto di schermatura
- Copertina antipolvere

In aggiunta per i modelli ED423S-DS, ED323S-DS, ED153-DS:

- Protezione anticorrente con porte scorrevoli

In aggiunta per i modelli GK3102, GK2202:

- Disco metallico
- Protezione anticorrente con porte scorrevoli

In aggiunta per i modelli ED623S(-CW), ED523S-PCE, ED423S(-CW), ED323S(-CW), ED153(-CW):

- Protezione anticorrente cilindrica in vetro (con piastra di schermatura e copertura)

Luogo di installazione

Per l'installazione, evitare luoghi con le seguenti condizioni ambientali sfavorevoli:

- calore diretto (riscaldamento, raggi solari)
- correnti d'aria dovuta a porte e finestre aperte
- forti vibrazioni durante la pesatura
- umidità estrema

Acclimatazione della bilancia

L'umidità dell'aria può condensarsi sulle superfici della bilancia quando da fredda viene portata in un ambiente sensibilmente più caldo. Tenere lo strumento per circa 2 ore a temperatura ambiente senza collegarlo alla corrente elettrica.

Apposizione del sigillo sulle versioni omologate per l'uso in metrologia legale:

Per legge sulla bilancia omologata deve essere apposta una sigillatura. Questa sigillatura consiste in un marchio adesivo portante il logo «Sartorius». Se quest'ultimo viene tolto, viene a meno la validità della verifica e la bilancia deve essere omologata nuovamente.

M Per le bilance omologate CE-M per l'impiego all'interno della CEE vale la dichiarazione di conformità allegata alla bilancia. Essa deve essere conservata.

Installazione

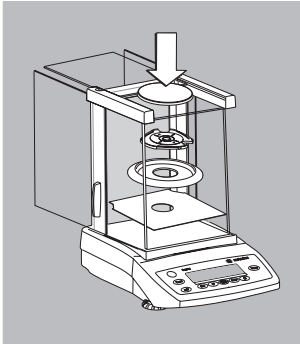

Montaggio delle parti della bilancia

Bilance dotate di protezione anticorrente con porte scorrevoli

- Montare le parti nell'ordine seguente:
 - Piatto di schermatura
 - Modelli ED, GK1403, GK1203, GK703, GK303: anello di schermatura (non per le versioni ED423S-DS, ED323S-DS, ED153-DS)
 - Modelli GK3102, GK2202: disco metallico
 - Supporto del piatto
 - Piatto di pesata
 - Piattello per metalli nobili (solo per i modelli GK)

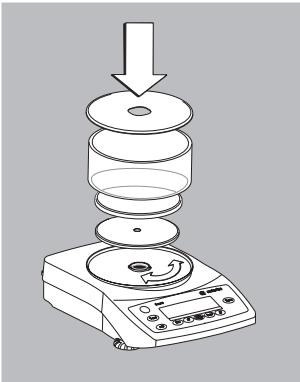

Bilance con protezione anticorrente cilindrica in vetro

- Montare le parti nell'ordine seguente:
 - Montare il coperchio con il bordo verso l'alto sulla bilancia e girare finché si fissa
 - Supporto del piatto
 - Piatto di pesata
 - Cilindro in vetro
 - Piattello per metalli nobili (solo per i modelli GK)
 - Coperchio con il bordo verso il basso

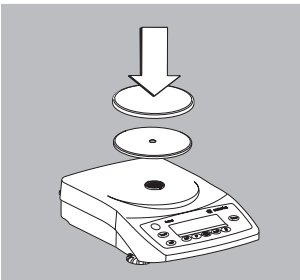

Bilance con piatto di pesata rotondo

- Montare le parti nell'ordine seguente:
 - Supporto del piatto
 - Piatto di pesata
 - Piattello di pesata (solo per i modelli GW)

Bilance con piatto di pesata rettangolare

- Montare il piatto di pesata
- Piattello di pesata (solo per i modelli GW)

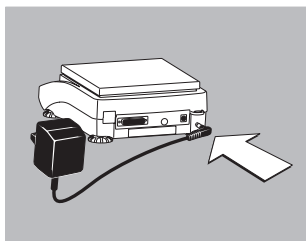

Collegamento a rete/Misure di sicurezza Utilizzare solo

- alimentatore originale per l'Europa: 6971412
- Inserire la spina angolare nella bilancia
- Collegare l'alimentatore alla presa di corrente

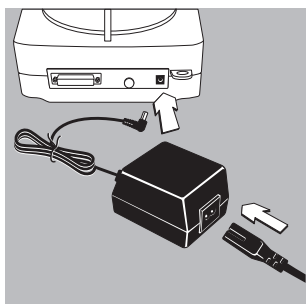

Alimentatore con cavo di rete specifico del Paese In parte le bilance sono fornite con un alimentatore e cavi specifici del Paese. Utilizzare soltanto un alimentatore originale per l'Europa: 6971983

- Inserire la spina angolare nella presa della bilancia
- Scegliere il cavo di rete specifico del Paese e montarlo sull'alimentatore
- Collegare il cavo di rete alla rete elettrica

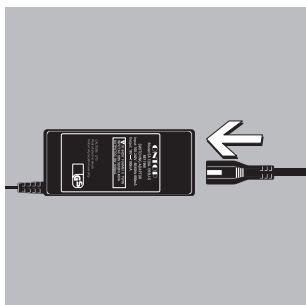

Inserire la linea di collegamento alla rete nell'alimentatore universale:

- Alimentatore universale Sartorius con ampio campo di tensione d'ingresso 100...240 V~, codice di ordinazione 6971966 e linea di collegamento alla rete scambiabile:
6900900 (Euro)
6900901 (US/CDN)
6971945 (UK)
6900905 (AUS)
6900902 (ZA)

Misure di sicurezza

Per l'alimentatore ad innesto e alimentatore 6971983: l'alimentatore della classe di protezione 2 può essere collegato a qualsiasi presa di corrente senza prendere ulteriori misure di sicurezza.

Per l'alimentatore universale 6971966:

l'alimentatore con classe di protezione 1 può essere collegato a qualsiasi presa di corrente con attacco per il conduttore di protezione. La tensione in uscita è collegata alla massa dell'apparecchio. L'alloggiamento della bilancia può essere collegato a terra per scopi funzionali. L'interfaccia è pure collegata elettricamente alla massa dell'apparecchio.

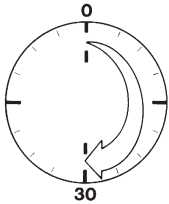
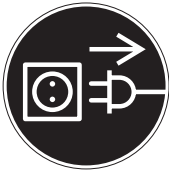

Collegamento di dispositivi elettronici (periferiche)

- Prima di collegare o staccare apparecchi periferici (stampante, PC) all'/dall'interfaccia dati, la bilancia deve essere staccata dalla tensione di rete.

Tempo di preriscaldamento

Per dare risultati di pesata precisi, la bilancia ha bisogno di 30 minuti di preriscaldamento. Dopo questo tempo raggiunge la temperatura di esercizio richiesta.

Impiego della bilancia omologata per l'uso in metrologia legale:

- Dopo il primo collegamento a rete, attendere un tempo di preriscaldamento di almeno 24 ore.

Dispositivo antifurto

Come dispositivo antifurto utilizzare l'occhiello di fissaggio posto sulla parte posteriore della bilancia.

- Fissare la bilancia sul luogo di installazione, per es. con un catena o con un lucchetto.

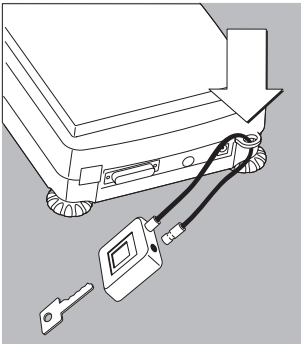

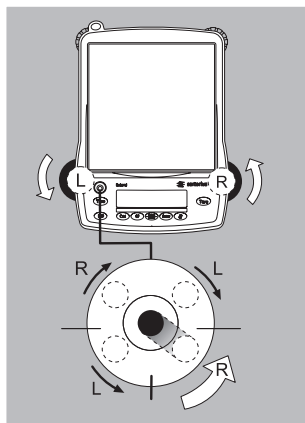

Livellamento della bilancia

Scopo:

- Livellamento delle disuguaglianze del posto di installazione della bilancia.

La bilancia deve essere livellata ogni volta che si cambia il posto di installazione. Il livellamento viene eseguito utilizzando solo i piedini di livellamento anteriori.

- Girare entrambi i piedini posteriori (solo per i modelli con un piatto di pesata rettangolare).
- Girare i piedini anteriori come in figura finché la bolla di livello si trova in centro.
- > Di regola sono necessarie più operazioni di livellamento.
- Per i modelli con piatto di pesata rettangolare: girare entrambi i piedini posteriori, finché toccano la superficie di installazione.

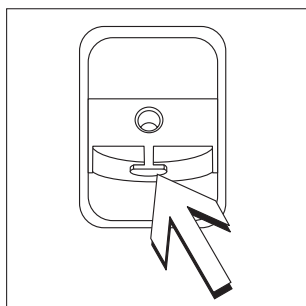
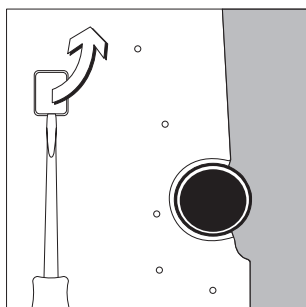

Dispositivo per pesare da sotto la bilancia

Per le operazioni di pesatura eseguite da sotto la bilancia è disponibile un dispositivo apposito.

- L'uso di questo dispositivo non è ammesso per applicazioni come strumento di pesatura legale.
- Togliere la piastra di chiusura dalla base della bilancia.
Attenzione: girare la bilancia solo di lato e non sotto sopra!
- Gancio fisso 1: appendere il campione di pesata al gancio, per es. con un filo.
- Se necessario, installare una schermatura contro le correnti d'aria.

Modo operativo

Visione d'insieme dell'unità di visualizzazione e comando

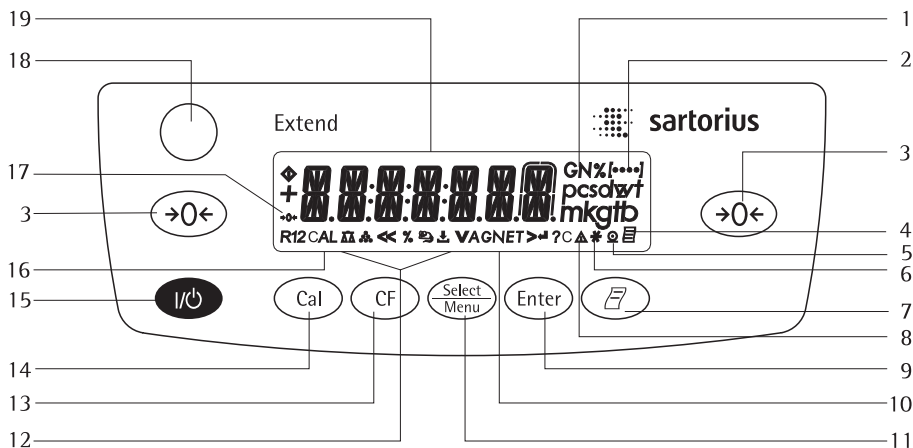

Posizione Descrizione

1	Unità di peso
2	Visualizzazione dei livelli di menù
3	Taratura
4	Pittogramma per «Stampa GLP attiva»
5	Pittogramma per «Stampa attiva»
6	Programma applicativo attivo
7	Uscita dati: questo tasto attiva l'emissione dei valori visualizzati tramite l'interfaccia integrata.
8	Simbolo: nessun valore di pesata
9	Avvio del programma applicativo
10	Indicazione del valore lordo e netto
11	Commutazione nel programma applicativo Richiamo del menù
12	Pittogrammi per l'applicazione impostata (ΔΔ, ☼, %, ⚙, ↓, A, C)

Posizione Descrizione

13	Cancellazione (Clear Function) Questo tasto viene usato generalmente come tasto di interruzione: – fine dei programmi applicativi – interruzione delle operazioni di regolazione Uscire dal menù
14	Avvio delle operazioni di regolazione
15	Accensione/spengimento
16	Indicazione della funzione di regolazione
17	Pittogramma per il campo di zero (solo per i modelli omologati)
18	Bolla di livello
19	Display del peso secondo l'unità di peso base selezionata
Simbolo:	
<<	Uscire dal menù
<	Livello di menù superiore
V	Selezione della voce di menù
>	Livello di menù inferiore
↓	Selezione della voce di menù

Funzione base di pesata

Caratteristiche

- Tarare la bilancia
- Stampare il valore di peso





Impiego della bilancia omologata in metrologia legale:

Il certificato di approvazione del tipo per la verifica metrologica vale solo per le bilance a funzionamento non automatico; per le bilance a funzionamento automatico con o senza apparecchiature supplementari incorporate si devono osservare le disposizioni nazionali vavevoli per il luogo di installazione.

- Regolare la bilancia sul luogo di installazione prima dell'impiego in metrologia legale per mezzo del peso di regolazione interno motorizzato: vedi in questo capitolo la sezione «Calibrazione, regolazione».

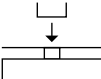
Esempio

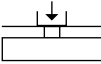
Determinazione del valore di peso

Passo	Premere il tasto	Letture/Uscita dati
1. Accendere la bilancia Viene eseguito un autotest. Poi la bilancia esegue una taratura iniziale.		0.0 g
2. Collocare il recipiente per il campione di pesata (qui per es. 11,5 g)		+ 11.5 g
3. Tarare la bilancia		0.0 g
4. Mettere il campione di pesata nel recipiente (qui per es. 132 g)		+ 132.0 g
5. Stampare il valore di pesata		N + 132.0 g



- Durante il funzionamento non deve essere superato il campo di temperatura (°C) riportato sulla targhetta di identificazione.

Esempio:

BD ED 200

Ⓜ +10...+30 °C

Preparazione

- Accendere la bilancia:
premere il tasto 
- In caso tarare la bilancia:
premere il tasto 
- In caso modificare le impostazioni:
vedi il capitolo «Impostazioni»
- In caso caricare le impostazioni di fabbrica:
vedi il capitolo «Impostazioni»

Ulteriori funzioni:

- Spegner la bilancia:
premere il tasto 

Regolazione

Scopo

Per regolazione s'intende quella funzione che elimina lo scostamento tra il valore di misura visualizzato ed il vero valore di massa, cioè che riduce lo scostamento ai limiti di errore ammessi.

Impiego della bilancia omologata in metrologia legale:
prima dell'impiego in metrologia legale, eseguire la funzione «Regolazione interna» sul luogo di installazione.

Caratteristiche

L'operazione di regolazione può essere avviata solo se

- la bilancia non è carica
- la bilancia è tarata
- il segnale di pesata interno è stabile
- Il valore del peso collocato può avere uno scostamento massimo del 2% dal valore nominale.

Se queste condizioni non vengono soddisfatte, appare un messaggio di errore «ERR 02».

La regolazione può avvenire con unità di peso diverse:

UNIT. CAL. - GRAMMI, CHILOG. oppure LIBBRE (manca sulle bilance omologate)

Regolazione esterna per le bilance omologate

- Per l'impiego in metrologia legale la regolazione esterna è bloccata:
- Impostazione del commutatore bloccata
- Copertura del commutatore sigillata

La bilancia può essere bloccata per la regolazione:

- selezionare *CAL./REG. - BLOCCATA*
- chiudere il commutatore di accesso al menù posto sul retro della bilancia

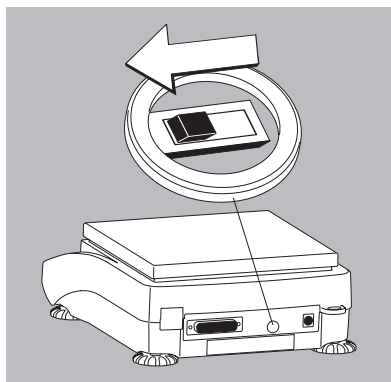

I risultati della calibrazione e regolazione possono essere stampati in un protocollo ISO/GLP, vedi pagina 41.

Dopo la regolazione il programma applicativo è cancellato.

Regolazione interna

Nel menù deve essere impostata la voce *CAL./REG. - CAL.INT.*

Nell'alloggiamento della bilancia si trova un peso di regolazione integrato che può essere posto con un servo motore.

- Selezionare Regolazione: tasto **Cal**
- > Il peso di regolazione interno viene collocato automaticamente
- > La bilancia viene regolata
- > La bilancia viene scaricata dal peso interno

Regolazione interna (solo per i modelli con peso di regolazione interno motorizzato)



Dotazione di serie per i seguenti i modelli:

- Modelli con una precisione di lettura di 0,1 mg
- ED...-CW
- GK...
- GW...
- Modelli omologati (...CE)

Impostazione:

SETUP - BILANCI A - CAL./REG. - CAL.INT. (Codice 1.1.9.4)

Nell'alloggiamento della bilancia si trova un peso di regolazione posizionabile con servo motore.



Passo	Premere il tasto	Letture
1. Tarare la bilancia		0.0 g
2. Avviare l'operazione di regolazione		CAL.INT. Il peso interno viene posizionato automaticamente.
3. Regolazione terminata		CAL.END
4. La bilancia viene scaricata dal peso interno		0.0 g

Regolazione esterna

Impostazione:

SETUP - BILANCIAR - CAL./REG. - CAL.EST. (Codice 1.1.9. 1)



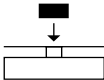
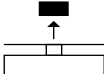



Il valore del peso è stato preimpostato in fabbrica (vedi sezione «Dati tecnici»)

Passo	Premere il tasto	Letture
1. Tarare la bilancia		0.0 g
2. Avviare l'operazione di regolazione Dopo la memorizzazione del punto zero, lampeggia sul display il valore del peso di regolazione da collocare.		CAL.EST. 
3. Collocare il peso di regolazione visualizzato (qui per es. 5000 g). Se il peso non è sufficiente: appare il segno «-» Se il peso è in eccesso: appare il segno «+» Il valore smette di lampeggiare quando il valore del peso di regolazione si trova all'interno dei limiti predefiniti.		5000.0 g
4. Regolazione terminata; poi appare il peso di regolazione		CAL.END + 5000.0 g
5. Togliere il peso di regolazione		0.0 g

Impostazioni (Menù)











Configurazione della bilancia, cioè l'adattamento della bilancia alle richieste dell'utente.

Funzioni dei tasti nel menù:

Simbolo	Tasto	Funzione
V		Selezione della voce di menù
>		Selezione del livello di menù inferiore (con il cursore a destra fino a 4 livelli di menù)
↵		Conferma della voce di menù
	 CF tasto premuto a lungo	Uscire dal menù e memorizzare l'impostazione di ogni posizione
<<		Uscire dal menù e memorizzare l'impostazione
<		Selezione del livello di menù superiore (cursore a sinistra)
[••••]		Informazioni sul livello di menù

Uso del menù

Esempio: selezione della lingua

Passo	Premere il tasto	Letture
1. Accesso al menù: visualizzare la 1 ^a voce di menù nel modo di pesata	 a lungo	APPLIC.
2. Spostamento verso l'alto in modo ciclico all'interno di un livello di menù; dopo l'ultima voce, appare di nuovo la prima voce di menù	più volte 	INPUT ... LANGUAG.
3. Selezionare il livello di menù superiore (verso destra ciclicamente)		ENGLISH °
4. Modifica dell'impostazione: selezionare la voce di menù verso l'alto ciclicamente		ITALIANO
5. Conferma dell'impostazione; «°» indica la voce di menù impostata		ITALIANO °
6. Ritornare al livello di menù inferiore (dal 4° livello di menù)		LINGUA
○ In caso, impostare altre voci di menù	 , 	
7. Memorizzazione dell'impostazione e uscire dal menù	più volte 	
oppure		
○ Uscire dall'impostazione dei parametri senza memorizzare		
> Riavvio dell'applicazione		0.0 g

Struttura del menù (visione d'insieme)

Livello 1 [●]	Livello 2 [●●]	Livello 3 [●●●]	Codici
SETUP	BILANC. — Parametri della bilancia	COND.AMB. Condizioni ambientali	1. 1. 1.
		FILT. APP. Filtro applicativo	1. 1. 2.
		STABIL. Campo di stabilità	1. 1. 3.
		TARA Taratura ¹⁾	1. 1. 5.
		AUT.ZERO Autoazzeramento	1. 1. 6.
		UNITA Unità di peso base	1. 1. 7.
		CIFRE Precisione di lettura ¹⁾	1. 1. 8.
		CAL./REG. Funzione del tasto Cal	1. 1. 9.
		CAL. Unità per peso di regolazione ¹⁾	1. 1.11.
	INTERF. — Interfaccia	DRATE	1. 5. 1.
		PARITA Parità	1. 5. 2.
		BIT.STOP Numero bit di stop	1. 5. 3.
		HANDSHK. Modo operativo handshake	1. 5. 4.
		BIT.BATI Numero di bit di dati	1. 5. 5.
	PROTOK. — Protocollo (stampa)	PROT.BAT. SBI (ASCII) oppure stampante	1. 5. 6.
		STAMPA (manuale/automatica)	1. 6. 1.
		ANNULLA Annul. stampa automatica	1. 6. 2.
		CICL.AUT. Stampa autom. in funzione del tempo	1. 6. 3.
		TAR./STA. Tarare la bilancia stampa sing.	1. 6. 4.
		BAT.INIZ. Stampa dei param. applicativi	1. 6. 5.
		FORMATO Formato delle righe di stampa	1. 6. 6.
		GLP Stampa come protocollo ISO/GLP	1. 6. 7.
		ORA: 12/24 h	1. 6. 8.
		DATA: Formato	1. 6. 9.
	F.EXTRA — (funzioni supplementari)	MENU	1. 8. 1.
		SEGN.AC Segnale acustico	1. 8. 2.
		TASTI (tastiera)	1. 8. 3.
TAST.EST. Funzione del commutatore esterno		1. 8. 4.	
MOD.ON Accensione della bilancia		1. 8. 5.	
RETROIL. Retroilluminazione del display		1. 8. 6.	
RESET	MENU Impostazione di fabbrica	1. 9. 1.	
APPLIC. — Programmi applicativi	PESATA	2. 1.	
	UNITA Commutaz. unità	CIFRE Precisione di lettura ¹⁾	2. 2. 2.
	CONTEG. —	RISOLUZ. Risoluzione	2. 3. 1.
		OTTIM. Ottimiz. di riferimento autom.	2. 3. 2.
	PERCENT. Pesata in percentuale ²⁾	N.DECIM Decimali	2. 4. 1.
	TOT.NET. Totale netto ²⁾	STAMP.CO. Stampa componenti	2. 5. 1.
	TOTALE Sommatore ²⁾	STAMP.CO. Stampa componenti	2. 6. 1.
	PES.ANIM. — Pesata di animali	MOV.ANIM. Movimento animale	2. 7. 1.
		AVVIO	2. 7. 2.
	CALCO. Calcolo ²⁾	METODO (operatore)	2. 8. 1.
N.DECIM. Numero decimali		2. 8. 2.	
DENSITA Determinazione densità ²⁾	N.DECIM. Numero decimali	2. 9. 1.	
INPUT Immissione —	N.IDENT. —	Immissione ID max. 7 cifre	3. 1.
INFO Informazioni —	N.VER. SERIE, MODELLO —	Visualizzazione versione softw., n° serie, modello	4. 1./2./3.
LINGUA — (LANGUAG.)	ENGLISH (impostazione di fabbrica)		5. 1.
	DEUTSCH (tedesco)		5. 2.
	FRANÇ.çais (francese)		5. 3.
	ITALIANO		5. 4.
	ESPAÑOL (spagnolo)		5. 5.
	РУССКИЙ (russo)		5. 6.
	POL. (polacco)		5. 7.
	CODES Rappresentazione del menù in codici		5. 8.

¹⁾ La modifica dell'impostazione non ha luogo sulle bilance omologate

²⁾ Non per i modelli ED...-PCE

Impostazioni dei parametri: prospetto

o = impostazione di fabbrica; √ = impostazione utente







Livello 1 [•]	Livello 2 [••]	Livello 3 [•••]	Livello 4 [••••]	Codice
SETUP	BILANC. Parametri bilancia	COND.AMB.	MOLTO.ST.abili	1. 1. 1. 1
		Condizioni amb. (adattamento filtro)	o STABILI	1. 1. 1. 2
			INSTABILI	1. 1. 1. 3
			MOLTO.IN.stabili	1. 1. 1. 4
		FIL.APP.	o LETT.FIN.	1. 1. 2. 1
		Filtro applicativo	BOSAG.	1. 1. 2. 2
		STABIL.it	1/4 DIG. (digit)	1. 1. 3. 1
		Campo di stabilità	1/2 DIG. (digit)	1. 1. 3. 2
			1 DIGIT	1. 1. 3. 3
			o 2 DIGIT	1. 1. 3. 4
			4 DIGIT	1. 1. 3. 5
			8 DIGIT 1)	1. 1. 3. 6
		TARA 1)	SENZA.ST. (stabilità)	1. 1. 5. 1
		Taratura	o CONSTAB. (stabilità)	1. 1. 5. 2
		AUT.ZERO	OFF	1. 1. 6. 1
		Autoazzeramento	o ON	1. 1. 6. 2
		UNITA	Unità vedi il capitolo	1. 1. 7. 1
		Unità di peso base	«Commutazione delle unità»	fino a 1. 1. 7.23
		CIFRE 1)	o TUTTE.	1. 1. 8. 1
		Precisione di lettura	MENO 1	1. 1. 8. 2
	DIVIS. 1 1 divisione	1. 1. 8. 6		
CAL./REG.	o CAL.EST. Regolazione esterna 1)	1. 1. 9. 1		
Funktion der tasto Cal	CAL.INT. Regolazione interna 2)	1. 1. 9. 4		
	BLOCCAT. Cal Bloccata	1. 1. 3.11		
UNIT.CAL. 1)	o GRAMMI	1. 1.11. 1		
Unità cal. per peso regolazione	CHILGR.	1. 1.11. 2		
	LIBBRE	1. 1.11. 3		

1) La modifica delle impostazioni non ha luogo sulle bilance omologate

2) Solo per i modelli con peso di regolazione interno

Livello 1 [•]	Livello 2 [••]	Livello 3 [•••]	Livello 4 [••••]	Codice
SETUP	INTERF. Interfaccia	BAUDrate	600	1. 5. 1. 3
			o 1200	1. 5. 1. 4
			2400	1. 5. 1. 5
			4800	1. 5. 1. 6
			9600	1. 5. 1. 7
		19200	1. 5. 1. 8	
		PARITA Parità	o 000	1. 5. 2. 3
			EVEN	1. 5. 2. 4
			NONE	1. 5. 2. 5
		BIT.STOP Numero bit di stop	o 1STOP	1. 5. 3. 1
	2STOP		1. 5. 3. 2	
	HANDSHK. Modo operativo handshake	SOFTW.	1. 5. 4. 1	
		o HARDW.	1. 5. 4. 2	
		NONE	1. 5. 4. 3	
	BIT.DATI Numero bit dati	o 7 BIT D.	1. 5. 5. 1	
		8 BIT D.	1. 5. 5. 2	
	PROT.DAT. Tipo comunicazione	SBI (ASCII) ¹⁾	1. 5. 6. 1	
		o STAMPAN. (protocollo GLP)	1. 5. 6. 2	
	PROTDC. (stampa)	STAMPA (manuale/ automatica)	MAN.SENZa stabilità	1. 6. 1. 1
			o MAN.CON. stabilità	1. 6. 1. 2
AUTO.SENZ stabilità			1. 6. 1. 3	
AUTO.CON stabilità			1. 6. 1. 4	
ANNULLA Annul. stampa automatica		o OFF Annul. non possibile	1. 6. 2. 1	
		ON Annul. con tasto 	1. 6. 2. 2	
CICL.AUT. Stampa autom. a tempo		o 06NI.VAL. (1 ciclo)	1. 6. 3. 1	
		2.VAL. (2 cicli)	1. 6. 3. 2	
TAR./STA. Tarare la bilancia dopo stampa singola		o OFF	1. 6. 4. 1	
		ON	1. 6. 4. 2	

¹⁾ Nota per le bilance omologate:
 nell'impostazione «SBI» non viene eseguita l'identificazione automatica delle posizioni non omologate.
 Si veda anche il capitolo Interfaccia dati, pagina 43.
 Effettuare quindi le impostazioni corrispondenti sulle apparecchiature supplementari.

Livello 1 [•]	Livello 2 [••]	Livello 3 [•••]	Livello 4 [••••]	Codice	
SETUP	PROTOC. (stampa)	DAT.INIZ.	OFF	1. 6. 5. 1	
		Stampa parametri applicativi	o TUTTI Parametri P.PRINC. Parametri	1. 6. 5. 2 1. 6. 5. 3	
		FORMATO Formato righe di stampa	16 CAR. (senza ident.) o 22 CAR. (con ident.)	1. 6. 6. 1 1. 6. 6. 2	
		GLP Stampa come protocollo ISO/GLP	o OFF CAL./REG. solo per regolazione SEMPRE	1. 6. 7. 1 1. 6. 7. 2 1. 6. 7. 3	
		ORA	24H formato 24 ore 12H formato 12 ore	1. 6. 8. 1 1. 6. 8. 2	
		DATA	GG.MMM.AA Giorno.mese.anno MMM.GG.AA Mese.giorno.anno	1. 6. 9. 1 1. 6. 9. 2	
		F.EXTRA (Funzioni supplementari)	MENU	o MODIFIC. Modificabile LETTURA Solo lettura	1. 8. 1. 1 1. 8. 1. 2
			SEGN.AC Segnale acustico	o OFF ON	1. 8. 2. 1 1. 8. 2. 2
			TASTI (Tastiera)	o SBLOC. BLOCCAT.	1. 8. 3. 1 1. 8. 3. 2
			TAST.EXT. Funzione del commutatore esterno	o STAMPA tasto  Z/TARA tasto  CAL. tasto  SELECT tasto  CF tasto  ENTER tasto 	1. 8. 4. 1 1. 8. 4. 2 1. 8. 4. 3 1. 8. 4. 4 1. 8. 4. 5 1. 8. 4. 6
	MODD ON Accensione della bilancia		o OFF/ON Off/On/Standby STANDBY On/Standby AUTO-ON Autom. On	1. 8. 5. 1 1. 8. 5. 2 1. 8. 5. 3	
	RETROILL. Retroilluminazione display		o OFF ON	1. 8. 6. 1 1. 8. 6. 2	
	RESET Reset del menù		MENU Impostazione di fabbrica	o SI ripristinare NON ripristinare	1. 9. 1. 1 1. 9. 1. 2

Livello 1 [•]	Livello 2 [••]	Livello 3 [•••]	Livello 4 [••••]	Codice
APPLIC. Programmi applic.	PESATA			2. 1.
	UNITA Cambio unità	CIFRE 1) Precisione di lettura	o TUTTE MENO 1 DIVIS. / 1 divisione	2. 2. 2. 1 2. 2. 2. 2 2. 2. 2. 6
	CONTEG.	RISOLUZ.	o PREC. LET. Precisione lettura 10VOLTE più precisa	2. 3. 1. 1 2. 3. 1. 2
		OTTIM. Ottimiz. di riferimento	o OFF AUTOM. autom.	2. 3. 2. 1 2. 3. 2. 2
	PERCENT. 2) Pesata	N.DECIM. Numero decimali percentuale	SENZA decimali	2. 4. 1. 1
			o 1 DEC. 1 decimale	2. 4. 1. 2
			2 DEC. 2 decimali	2. 4. 1. 3
			3 DEC. 3 decimali	2. 4. 1. 4
	TOT. NET. Totale netto	STAMP.CO. Stampa componenti	OFF	2. 5. 1. 1
			o ON	2. 5. 1. 2
	TOTALE 2) Sommatore	STAMP.CO. Stampa componenti	OFF	2. 6. 1. 1
			o ON	2. 6. 1. 2
	PES.ANIM. 2) Pesata di animali	MOV.ANIM. Movimento animale	CALMO (2% anim./oggetto)	2. 7. 1. 1
			o NORMALE (5% anim./oggetto)	2. 7. 1. 2
			ATTIVO (20% anim./oggetto)	2. 7. 1. 3
		AVVIO	MANUALE	2. 7. 2. 1
			o AUTOM.	2. 7. 2. 2
	CALCO.1o 1) Calcolo	METODO (Operatore)	o MUL. Moltiplicatore	2. 8. 1. 1
			DIV. Divisore	2. 8. 1. 2
	Decimali	N.DECIM. o	SENZA decimali	2. 8. 2. 1
			o 1 DEC. 1 decimale	2. 8. 2. 2
2 DEC. 2 decimali			2. 8. 2. 3	
3 DEC. 3 decimali			2. 8. 2. 4	
DENSITA 2) Determinaz. densità	N.DECIM. Decimali	SENZA decimali	2. 9. 1. 1	
		o 1 DEC. 1 decimale	2. 9. 1. 2	
		2 DEC. 2 decimali	2. 9. 1. 3	
		3 DEC. 3 decimali	2. 9. 1. 4	

1) La modifica delle impostazioni non ha luogo sulle bilance omologate

2) Non per i modelli ED...-PCE

Numero di identificazione per il protocollo ISO/GLP



Livello 1 [•]	Livello 2 [••]	Livello 3 [•••]	Codice
INPUT	N.IDENT.	Immissione ID max. 7 cifre Possibili caratteri: 0-9, A-Z, Righe tratteggiate e vuote	3. 1.

Funzione dei tasti durante l'impostazione del n° di identificazione

 con ripetizione tasto automatica: tenere premuto il tasto

Letture	Tasti	Simbolo	Funzione
Posizione del primo carattere:			
	Tasto 	>	Nella posizione successiva
	Tasto 	V	Selezione posizione attuale
	Tasto 	<<	Uscire senza memorizzare
Posizioni successive:			
	Tasto 	>	Nella posizione attuale
	Tasto 	V	Selezione posizione successiva
	Tasto 	<	Posizione precedente
Posizione dell'ultimo carattere:			
	Tasto 	V	Selezione posizione attuale
	Tasto 	↵	Posizione precedente
	Tasto 	>	Memorizzare e uscire

Informazioni specifiche dello strumento

Livello 1 [•]	Livello 2 [••]	Livello 3 [•••]	Esempio	Codice
INFO Informazioni	N.VER.	Visualiz. versione software	REL.32.05	4. 1.
	N.SERIE	Visualiz. del numero di serie (commutare tra la lettura della parte superiore/parte inferiore: premere il tasto )	1080 1234	4. 2.
	MODELLO	Visualizzazione del nome del modello (commutare tra la lettura della parte superiore, centrale e parte inferiore: premere il tasto )	E362025	4. 3.

Rappresentazione del menù: selezionare la lingua o i codici

LINGUA (LANGUAG.)	ENGLISH (impostazione di fabbrica)	5. 1.
	DEUTSCH (tedesco)	5. 2.
	FRANC.çais (francese)	5. 3.
	ITALiano	5. 4.
	ESPAÑOL (spagnolo)	5. 5.
	РУССКИЙ (russo)	5. 6.
	POL (polacco)	5. 7.
	CODES Rappresentazione del menù in codici	5. 8.

Programmi applicativi

Avvertenza per le bilance omologate:
su una bilancia omologata si possono
selezionare tutti i programmi applicativi.
I valori calcolati possono essere indicati
con i seguenti simboli:

- Percentuale = %
- Numero di pezzi (Conteggio) = pcs
- Valori calcolati = o, 

Conteggio

Simbolo: ☼

Scopo

Con il programma di conteggio si può determinare il numero di pezzi che hanno all'incirca un peso equivalente. Prima si determina il peso di un numero di pezzi definito manualmente e poi da questo si calcola il peso singolo (riferimento). Il numero complessivo viene calcolato dal peso della quantità sconosciuta di pezzi.

Modifica del numero di pezzi di riferimento

Richiamo della funzione:

premere il tasto 

Selezionare il numero di pezzi di riferimento possibile da 1 fino a 100:

In incrementi di uno: premere il tasto  brevemente

In incrementi di 10:

tener premuto il tasto .

Il numero di pezzi selezionato viene memorizzato in modo permanente anche in caso di caduta di corrente.

Ottimizzazione dei risultati di conteggio

L'ottimizzazione di riferimento automatica serve per una determinazione più precisa dei risultati. Questa funzione può essere attivata o disattivata nel menù.

Un'ottimizzazione di riferimento viene eseguita se le condizioni date e il criterio di stabilità impostato sono stati rispettati.

Con l'ottimizzazione *OTTIM.* viene visualizzato brevemente il nuovo peso medio del pezzo.

Preparazione

- Impostare nel menù il programma applicativo «Conteggio»: vedi il capitolo «Impostazioni»
- Impostare i parametri:

APPLIC. Programmi applicativi

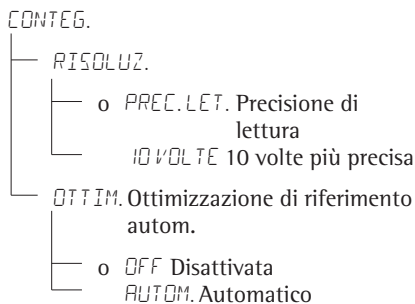









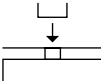

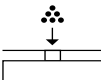
o = Impostazione di fabbrica

Stampa per Conteggio

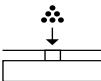
nRef	10	: Numero di pezzi di riferimento
wRef	21.14 g	: Peso di riferimento
Qnt	+ 500 pcs	: Numero di pezzi calcolato

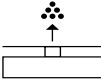
Esempio: conteggio di pezzi di peso equivalente
 Impostazioni dei parametri: *APPLIC. - CONTEG.* (Codice 2. 3.)

Passo	Premere il tasto	Letture/Uscita dati
1. Collocare sulla bilancia un contenitore vuoto per i pezzi		+ 22.6 g
2. Tarare la bilancia		0.0 g
3. Mettere il numero dei pezzi di riferimento nel contenitore (qui: 10 pezzi)		
4. Modificare il numero di pezzi di riferimento		REF 10pcs
5. Selezionare il numero di pezzi di riferimento: in incrementi di 1 (1, 2, 3, ..., 100) in incrementi di 10 (10, 20, ..., 100)	più volte  brev. oppure tenere premuto il tasto 	REF 20pcs
6. Confermare il numero di pezzi di riferimento selezionato e avviare l'applicazione. Il peso di riferimento attuale rimane memorizzato fino all'impostazione di un nuovo riferimento oppure fino ad una interruzione di corrente.		+ 20pcs * nRef 20 pcs wRef 1.07 g
7. Caricare la quantità di pezzi desiderata.		+ 500pcs
8. In caso stampare il numero dei pezzi		Qnt + 500 pcs
9. Commutare la lettura tra il peso medio dei pezzi, il peso e il numero di pezzi	più volte 	1.07 g Δ* + 535.0 g * + 500pcs *
10. Scaricare la bilancia.		- 21pcs *
11. In caso proseguire dal punto 7.		
12. Cancellare il numero di pezzi di riferimento		0.0 g

Pesata in percentuale

Simbolo: %

Scopo

Con questo programma applicativo si può determinare il valore percentuale del peso di un campione relativo ad un peso di riferimento.

Modifica del valore percentuale di riferimento

Richiamo della funzione:

premere il tasto 

Selezionare il numero di pezzi di riferimento possibile da 1 fino a 100:

In incrementi di uno: premere brevemente

il tasto 

In incrementi di 10:

tener premuto il tasto .

Il numero di pezzi selezionato viene memorizzato in modo permanente anche in caso di caduta di corrente.

Preparazione

- Impostare nel menù il programma applicativo «Pesata in percentuale»: vedi il capitolo «Impostazioni»

- Impostare i parametri:

APPLIC. Programmi applicativi

└─ PERCENT. Pesata in percentuale ¹⁾

└─ N.DECIM. Decimali

└─ SENZA decimale
└─ 0 1DEC. 1 decimale
└─ 2DEC. 2 decimali
└─ 3DEC. 3 decimali









0 = impostazione di fabbrica

¹⁾ non per i modelli ED...-PCE

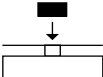
Stampa per Pesata in percentuale

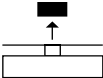
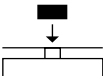
pRef	100	: Numero percentuale di riferimento
Wxx%	111.6 g	: Peso di riferimento netto xx% per il numero percentuale di riferimento selezionato
Prc	+ 94.9 %	: Numero percentuale calcolato

Esempio: determinazione del peso residuo in percentuale
 Impostazione dei parametri: *APPLIC. - PERCENT.* (Codice 2. 4.)
 Valore percentuale di riferimento: *REF 100%*

Passo	Premere il tasto	Letture/Uscita dati
1. Tarare la bilancia		0.0 g
2. Informazione: inserire il numero percentuale di riferimento (per modificare: vedi pagina precedente)		REF 100 %
3. Collocare il campione preparato per 100% (qui: 222,5 g)		
4. Inizializzare la bilancia. Il peso di riferimento attuale rimane memorizzato fino all'impostazione di un nuovo riferimento oppure fino ad una interruzione di corrente.		+ 100.0 % * pRef 100 % Wxx% 111.6 g
5. Togliere il contenitore, (per es. essiccare il campione)		
6. Collocare un peso non noto (qui 105,9 g)		+ 94.9 % *
7. In caso stampare il valore percentuale		Prc + 94.9 %
8. Commutare la lettura tra il peso e il numero percentuale	più volte 	+ 105.9 g * + 94.9 % *
9. Cancellare la lettura del peso residuo e il numero percentuale di riferimento		+ 105.9 g
10. In caso stampare il peso residuo netto.		N + 105.9 g

Calcolo

Simbolo: C

Scopo

Con questo programma applicativo si può calcolare il valore di pesata con l'aiuto di un moltiplicatore o divisore. Aree di impiego di questo programma sono per es. le determinazioni del peso superficiale della carta.

Impostare un fattore oppure divisore

Richiamo della funzione:

premere il tasto 

Grandezza numerica possibile, selezionare sette posti numerici e un punto decimale (0.000001 – 9999999):

In incrementi di uno: premere il tasto  brevemente

oppure in modo ciclico:

tenere premuto il tasto .

L'operatore selezionato viene memorizzato in modo permanente anche in caso di caduta di corrente.

Preparazione

- Impostare nel menù il programma applicativo «Calcolo»: vedi il capitolo «Impostazioni»

- Impostare i parametri:

APPLIC. Programmi applicativi

└─ CALCO. Calcolo ¹⁾

└─ METODO (operatore)

└─ o MUL. Moltiplicatore
 DIV. Divisore

└─ N.DECIM. Decimali

└─ SENZA decimale

└─ o 1 DEC. 1 decimale

 2 DEC. 2 decimali

 3 DEC. 3 decimali

o = impostazione di fabbrica

¹⁾ non per i modelli ED...-PCE

Stampa per Calcolo











MuL	1.2634	: Moltiplicatore
Div	0.6237	: Divisore
Res	+ 79.7 o	: Risultato

Esempio:

calcolo del peso superficiale di un foglio di carta: si deve determinare il peso della superficie di un foglio DIN A 4 con una superficie di $0,210 \text{ m} \times 0,297 \text{ m} = 0,06237 \text{ m}^2$
 Il peso superficiale risulta dalla divisione tra il valore del peso e la superficie.

Impostazioni per Metodo Divisore:

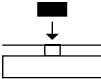
APPLIC.: CALCO.: METODO: DIV. (Codice 2. 8. 1. 2)

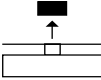
Passo	Premere il tasto	Letture/Uscita dati
1. Tarare la bilancia		0.00 g
2. Selezionare l'immissione divisore		-----0.
3. Impostare il divisore (qui: 0,06237): posizionare il punto decimale, cifre in incrementi di uno oppure in modo ciclico	 , 5 x  2 x  più volte  brevemente oppure tenere premuto,  , ecc.	..00000 ..06000 ..06237
4. Memorizzare l'impostazione del divisore e inizializzare la bilancia. Il divisore attuale rimane memoriz- zato in modo permanente fino ad una nuova impostazione.		+ 0.0 ° Div 0.6237
5. Per la determinazione del peso: collocare un foglio DIN A4		+ 79.7 ° *
6. In caso stampare il peso superficiale		Res + 79.7 °
7. Commutare la lettura tra il peso e il valore calcolato	più volte 	+ 4.97 g * + 79.7 ° *
8. Scaricare la bilancia		+ 0.0 ° *
9. In caso continuare dal punto 5.		

Pesata di animali/Formazione della media

Simbolo:

Scopo

Con questo programma applicativo è possibile misurare il peso di campioni instabili (per es. animali) oppure di campioni che si trovano in condizioni ambientali molto instabili. Il peso viene determinato in forma di valore medio in base a più cicli di misurazioni.

Modifica del numero delle sottomisurazioni

Richiamo della funzione:

premere il tasto

Selezionare le possibili misurazioni da 1 fino a 100:

In incrementi di uno: premere il tasto

brevemente

In incrementi di 10: tenere premuto il

tasto .

Il numero selezionato viene memorizzato in modo permanente anche in caso di caduta di corrente.

Preparazione

- Impostare nel menù il programma applicativo «Pesata di animali»: vedi il capitolo «Impostazioni»

- Impostare i parametri:

APPLIC. Programmi applicativi

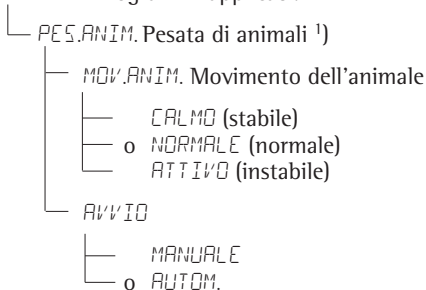

o = impostazione di fabbrica







¹⁾ non per i modelli ED...-PCE

Stampa per Pesata di animali

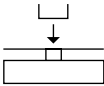
mDef	20	: Numero definito di sottomisurazioni
x-Net +	410.1 g	: Risultato della formazione della media

Esempio: pesata automatica di animali con 20 sottomisurazioni

Impostazioni per i parametri: *APPLIC. - PES.ANIM* (Codice 2. 7.)

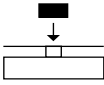
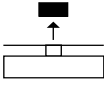
Passo	Premere il tasto	Letture/Uscite dati
1. Collocare il piatto di pesata per animali		22.6 g
2. Tarare la bilancia		0.0 g
3. Modificare il numero delle sottomisurazioni		REF 30
4. Selezionare Misurazioni: in incrementi di uno (1, 2, 3, ..., 100) in incrementi di 10 (10, 20, ..., 100)	più volte  brevemente oppure tenere premuto 	REF 20
5. Confermare le sottomisurazioni selezionate e avviare e la pesata di animali automatica. Il numero delle sottomisurazioni rimane memorizzato in modo permanente fino ad una nuova impostazione.		+ 0.0 g*
6. Mettere il primo animale nel contenitore. La bilancia ritarda l'inizio dell'applicazione, fino a che lo scostamento tra 2 misurazioni soddisfa il criterio dato.		888 20 19 ... 1
7. Leggere il risultato. Il risultato della pesata appare con il simbolo «*» (= valore calcolato) e rimane sul display fino a quando l'animale viene tolto dal piatto di pesata oppure dal contenitore.		+ 410.1 g Δ* mDef 20 x-Net + 410.1 g
8. Scaricare la bilancia		+ 0.0 g*
9. Pesare eventualmente l'animale successivo		

La misurazione successiva si avvia automaticamente.



Totale netto

Simbolo: 

Scopo

Con questo programma applicativo si possono dosare i componenti per una formula. I pesi complessivi e dei componenti possono essere stampati.

Caratteristiche

- Dosaggio dei singoli componenti (max. 99 componenti) dal valore visualizzato «Zero» fino al peso dei componenti desiderato.
- Memorizzazione dei componenti dosati «Memorizzazione comp.XX» con
 - successivo azzeramento del display e
 - stampa automatica
- Cancellazione della memoria dei componenti dopo l'interruzione della serie di misurazioni con il tasto  e stampa del peso complessivo.
- Commutazione tra il peso dei componenti e il peso complessivo con il tasto .
- Stampa del totale dei pesi dei componenti (**T - C o m p**).

Preparazione

- Impostare nel menù il programma applicativo «Totale netto»: vedi il capitolo «Impostazioni»

- Impostare i parametri:

```
APPLIC. Programmi applicativi
├── TOT.NET. Totale netto 1)
│   ├── STAMP.CO. Stampa componenti
│   │   ├── OFF
│   │   └── o ON
```

o = impostazione di fabbrica

1) impostazione di fabbrica per i modelli ED...-PCE







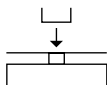

Stampa per Totale netto

C o m p 2+ 278.1 g	: Secondo peso dei componenti
T - C o m p+ 2117.5 g	: Totale dei componenti

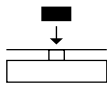
Esempio: dosaggio di più componenti

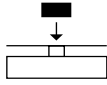
Impostazioni per i parametri:

APPLIC. – TOT.NET. (Codice 2. 5.)

Passo	Premere il tasto	Letture/Uscita dati
1. Collocare sulla bilancia il contenitore vuoto.		65.0 g
2. Tarare		0.0 g
3. Versare il primo componente		+ 120.5 g
4. Memorizzare il componente		+ 0.0 g * NET Comp 1+ 120.5 g
5. Versare il componente successivo		+ 70.5 g * NET
6. Memorizzare il componente		+ 0.0 g * NET Comp 2+ 70.5 g
7. In caso versare altri componenti	Ripetere i passi 5 e 6 in base al numero di componenti da versare	
8. Continuare a versare fino al raggiungimento del valore (commutazione nella lettura del totale)		+ 191.0 g *
9. Stampare il peso totale e cancellare la memoria dei componenti		+ 2117.5 g T-Comp+ 2117.5 g



Sommatoria

Simbolo: 

Scopo

Con questo programma applicativo si possono sommare in una memoria i valori peso risultanti da pesature indipendenti una dall'altra, i quali eccedono il campo di pesata della bilancia.

Caratteristiche

- Memoria di somma fino a 99 posizioni
- Memorizzazione dei componenti pesati «Memorizzazione comp.XX» con stampa automatica
- Commutazione tra la lettura del valore di peso attuale e il valore nella memoria di somma con il tasto .
- Stampa del totale dei pesi dei componenti (**S-Comp**)
- Per chiudere l'applicazione e stampare il peso totale: premere il tasto .

Preparazione

- Impostare nel menù il programma applicativo «Sommatoria»: vedi il capitolo «Impostazioni»

- Impostare i parametri:

```
APPLIC.Programmi applicativi
└─ TOTALE Sommatoria 1)
   └─ STAMPA CO. Stampa dei componenti
      └─ OFF
         └─ o ON
```

o = impostazione di fabbrica

1) non per i modelli ED...-PCE









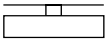

Stampa Sommatoria

Comp 2+ 278.1 g	: Secondo peso dei componenti
S-Comp+ 2117.5 g	: Memoria di somma

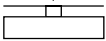
Esempio: sommatoria di valori di peso

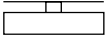
Impostazioni per i parametri:

APPLIC. - TOTALE - STAMP.CO. - ON (Codice 2. 6. 1. 2)

Passo	Premere il tasto	Letture/Uscita dati
1. Tarare		0.0 g
2. Collocare il campione di pesata sulla bilancia (qui per es. 380 g)	 	+ 380.0 g
3. Memorizzare il valore		+ 380.0 g * Comp 1+ 380.0 g
4. Togliere il campione di pesata	 	+ 0.0 g *
5. Collocare sulla bilancia il campione di pesata successivo (qui per es. 575 g)	 	+ 575.0 g *
6. Memorizzare il valore		+ 955.0 g * + 575.0 g * Comp 2+ 575.0 g
7. Visualizzare il valore nella memoria di somma (peso complessivo)		+ 955.0 g Δ*
8. In caso memorizzare altri componenti	Ripetere i passi 5 e 6 in base al numero di componenti	
9. Stampare il peso totale e cancellare la memoria di somma		0.0 g S-Comp+ 2117.5 g

Commutazione delle unità

Scopo











Con questo programma applicativo un valore di pesata può essere indicato in un'unità base e in un massimo di 4 unità applicative (vedi la tabella a pagina seguente).

Caratteristiche

- L'unità base e la sua precisione di lettura viene impostata nel menù: vedi il capitolo «Impostazioni».
- Nel menù applicativo viene eseguita soltanto l'impostazione della applicazione Commutazione delle unità e la precisione di lettura per le unità applicative.
- Le unità scelte sono memorizzate in modo permanente anche contro una caduta di corrente.
- Dopo l'accensione, la bilancia si avvia sempre con l'unità base selezionata.

Esempio: commutazione dell'unità da grammi [g] (unità base) in libbre [lb] e once Troy [ozt].

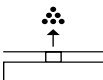
Impostazione: *APPLIC. - UNITA* (Codice 2. 2.)

Passo	Premere il tasto	Letture/Uscite dati
Preparazione:		
1. Avviare la selezione per le unità di peso applicative		NESSUNA 0
2. Selezionare l'unità applicativa, qui «Libbre» (vedi la tabella: a pagina seguente)	più volte 	LIBBRE
3. Confermare l'unità applicativa «Libbre»		LIBBRE 0
4. Selezionare l'unità applicativa successiva, qui «Once Troy» (vedi tabella: a pagina seguente)	 , più volte 	NESSUNA 0 ONCE TROY.
5. Confermare l'unità applicativa «Once Troy»		ONCE TROY. 0
6. In caso selezionare ancora un max. di 4 unità (altrimenti confermare NONE «Nessuna» con )		
7. Memorizzare la selezione		0.00 g
Funzionamento:		
8. Collocare il campione di pesata		+ 100.00 g
9. Commutare l'unità di peso	più volte 	+ 0.22046 lb + 3.5275 ozt

Secondo le richieste la bilancia può lavorare con le seguenti unità (questa funzione è possibile per le bilance omologate solo se le disposizioni metrologiche nazionali lo consentono):

Voce di menù	Unità	Conversione	Simbolo
1) <i>U.USUTENTE 1)</i>	Grammi	1,00000000000	o
2) <i>GRAMMI</i> (impostazione di fabbrica)	Grammi	1,00000000000	g
3) <i>CHILLOGR.</i>	Chilogrammi	0,00100000000	kg
4) <i>CARATI</i>	Carati	5,00000000000	o
5) <i>LIBBRE</i>	Libbre	0,00220462260	lb
6) <i>ONCE</i>	Once	0,03527396200	oz
7) <i>OZ.TROY</i>	Once Troy	0,03215074700	ozt
8) <i>TL.HONGK.</i>	Tael Hongkong	0,02671725000	tl
9) <i>TL.SING.</i>	Tael Singapore	0,02645544638	tl
10) <i>TL.TAIW.</i>	Tael Taiwan	0,02666666000	tl
11) <i>GRANI</i>	Grani	15,4323583500	GN
12) <i>PENNYW.</i>	Pennyweight	0,64301493100	dwt
13) <i>MILLIGR.</i>	Milligrammi	1000,00000000	mg
14) <i>PART./L.B.</i>	Parti per libbra	1,12876677120	o
15) <i>TL.CINA</i>	Tael Cina	0,02645547175	tl
16) <i>MOMME</i>	Momme	0.26670000000	m
17) <i>CARATI.A.</i>	Carati austriaci	5,00000000000	Kt
18) <i>TOLA</i>	Tola	0.08573333810	o
19) <i>BAHT</i>	Baht	0.06578947436	b
20) <i>MESGHAL</i>	Mesghal	0.21700000000	o
21) <i>TONNEL.</i>	Tonnellate	0,00000100000	t
22) <i>LB/OZ</i>	Libbre: Once (lb/oz)	0,03527396200	lb oz
23) <i>NEWTON</i>	Newton	0.00980665000	N

1) = Il formato per Libbre: Once è fisso con xx:yy.yyy; x=lb, y=oz

 Per le bilance omologate alcune unità di peso possono essere bloccate, dipende dalle disposizioni metrologiche nazionali.

Determinazione della densità

Simbolo: $\bar{\Delta}$

Scopo

Con questo programma applicativo è possibile determinare la densità di sostanze solide mediante il metodo della spinta aerostatica. Il risultato è visualizzabile con uno o due decimali: vedi il capitolo «Impostazioni». Nella dotazione non è compreso: il cestino e il filo.

Caratteristiche

Impostare la densità del liquido di riferimento* (g/cm^3) per una temperatura corrispondente mediante il tasto . La tabella indicante i valori della densità dell'acqua si trova a pagina seguente. Impostazione di fabbrica: 1 g/cm^3 .

Si usa la seguente formula:

Densità del campione =

$$\frac{\text{Peso in aria}}{\text{Peso in aria} - \text{Peso in acqua}} \cdot \text{Densità del liquido}$$

Con l'avvio della determinazione della densità viene visualizzata brevemente la densità del liquido. Per il campione in aria e in acqua si possono registrare valori di peso positivi e negativi. Tuttavia il valore in acqua deve essere inferiore al valore in aria, altrimenti appare un messaggio di errore.

Il risultato può essere visualizzato con 0 fino a 3 decimali: si veda a riguardo il capitolo «Impostazioni». Non fanno parte dell'equipaggiamento fornito il cestino e il filo di metallo.

Preparazione

- Impostare nel menù il programma applicativo «Determinazione della densità»: si veda il capitolo «Impostazioni»

- Impostare i parametri:

APPLIC. Programmi applicativi

└ DENSITA Determinazione della densità¹⁾

└ N.DEC. Decimali

- └ SENZA decimali
- └ 0 DEC. 1 decimale
- └ 2 DEC. 2 decimali
- └ 3 DEC. 3 decimali

Avvertenza per il funzionamento con 3 decimali:

Il terzo decimale del risultato della densità può essere responsabile di un errore di misura elevato, poiché non sono considerate, ad esempio, le correzioni relative alla densità dell'aria e al kit di determinazione della densità usato.

* = A partire dalla versione 32.05; per la visualizzazione del numero di versione, si veda pagina 23

o = Impostazione di fabbrica

¹⁾ non per i modelli ED...-PCE

Stampa per Determinazione della densità

RhoFl	0.99823	o	: Densità del liquido (g/cm ³)
Wa	+	20.0	g : Valore di peso in aria
Wfl	+	15.0	g : Valore di peso in aria
Rho		4.0	o : Risultato: densità del campione

Tabella :

Densità dell' H₂O alla temperatura T (in °C)













T/°C	0,0	0,1	0,2	0,3	0,4	0,5	0,6	0,7	0,8	0,9
10.	0,99973	0,99972	0,99971	0,99970	0,99969	0,99968	0,99967	0,99966	0,99965	0,99964
11.	0,99963	0,99962	0,99961	0,99960	0,99959	0,99958	0,99957	0,99956	0,99955	0,99954
12.	0,99953	0,99951	0,99950	0,99949	0,99948	0,99947	0,99946	0,99944	0,99943	0,99942
13.	0,99941	0,99939	0,99938	0,99937	0,99935	0,99934	0,99933	0,99931	0,99930	0,99929
14.	0,99927	0,99926	0,99924	0,99923	0,99922	0,99920	0,99919	0,99917	0,99916	0,99914
15.	0,99913	0,99911	0,99910	0,99908	0,99907	0,99905	0,99904	0,99902	0,99900	0,99899
16.	0,99897	0,99896	0,99894	0,99892	0,99891	0,99889	0,99887	0,99885	0,99884	0,99882
17.	0,99880	0,99879	0,99877	0,99875	0,99873	0,99871	0,99870	0,99868	0,99866	0,99864
18.	0,99862	0,99860	0,99859	0,99857	0,99855	0,99853	0,99851	0,99849	0,99847	0,99845
19.	0,99843	0,99841	0,99839	0,99837	0,99835	0,99833	0,99831	0,99829	0,99827	0,99825
20.	0,99823	0,99821	0,99819	0,99817	0,99815	0,99813	0,99811	0,99808	0,99806	0,99804
21.	0,99802	0,99800	0,99798	0,99795	0,99793	0,99791	0,99789	0,99786	0,99784	0,99782
22.	0,99780	0,99777	0,99775	0,99773	0,99771	0,99768	0,99766	0,99764	0,99761	0,99759
23.	0,99756	0,99754	0,99752	0,99749	0,99747	0,99744	0,99742	0,99740	0,99737	0,99735
24.	0,99732	0,99730	0,99727	0,99725	0,99722	0,99720	0,99717	0,99715	0,99712	0,99710
25.	0,99707	0,99704	0,99702	0,99699	0,99697	0,99694	0,99691	0,99689	0,99686	0,99684
26.	0,99681	0,99678	0,99676	0,99673	0,99670	0,99668	0,99665	0,99662	0,99659	0,99657
27.	0,99654	0,99651	0,99648	0,99646	0,99643	0,99640	0,99637	0,99634	0,99632	0,99629
28.	0,99626	0,99623	0,99620	0,99617	0,99614	0,99612	0,99609	0,99606	0,99603	0,99600
29.	0,99597	0,99594	0,99591	0,99588	0,99585	0,99582	0,99579	0,99576	0,99573	0,99570
30.	0,99567	0,99564	0,99561	0,99558	0,99555	0,99552	0,99549	0,99546	0,99543	0,99540

Impostazioni per i parametri:

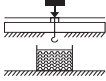
APPLIC. - DENSITA - N.BECIM. - 1 DEC. (Codice 2. 9. 1. 2)

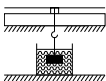
Esempio: determinazione di un campione di pesata solido.

La densità a 20.0° Celsius è di 0,99823 g/cm³.

Passo	Premere il tasto	Letture/Uscita dati
1. Montare il cestino e il filo		
2. Tarare la bilancia		0.0 g
3. Modificare la densità del liquido che causa la spinta verso l'alto		- 1.00000
4. Impostare il valore della densità (qui: 0,99823): cifre in incrementi da uno o in modo ciclico	Più volte  , brevemente o tenere premuto,  , ecc.	- 0.99823
5. Avviare l'impostazione del valore della densità e l'applicazione. Il valore della densità attuale rimane memorizzato in modo permanente fino a quando l'impostazione viene modificata.		
6. Confermare l'indicazione «Aria»		ARIA ?
7. Determinare il peso del campione in aria: collocare il campione di pesata sulla bilancia		+ 20.0 g ?*
8. Memorizzare il valore di peso in aria		
9. Togliere il campione di pesata dalla bilancia		ACQUA ?
10. Determinare il peso del campione nel liquido: mettere il campione di pesata nel cestino		
11. Confermare l'indicazione «Acqua»		0.0 g ?*
12. Immergere il campione di pesata nel liquido		+ 15.0 g ?*
13. Memorizzare il valore di pesata nel liquido, visualizzare il risultato e stampare		+ 4.0 ^o *
		Wa + 20.0 g
		WfL + 15.0 g
		Rho 4.0 o
14. Cancellare il risultato		
15. In caso proseguire dal punto 5.		

Protocollo ISO/GLP

Caratteristiche

I dati dell'apparecchio e il numero di identificazione così come la data attuale possono essere stampati prima (intestazione GLP) e dopo i valori della serie di misurazioni (piè di pagina GLP).

I parametri sono i seguenti:

Intestazione GLP:

- data
- ora all'avvio della serie di misurazioni
- costruttore della bilancia
- modello della bilancia
- numero di serie del modello
- numero della versione software
- numero di identificazione della serie di misurazioni

Piè di pagina GLP:

- data
- ora all'avvio della serie di misurazioni
- spazio per la firma

△ Collegare alla bilancia una stampante con capacità di protocollo ISO/GLP:

- Collegare alla bilancia Extend una stampante speciale Sartorius (per es. codice di ordinazione: YDP03-OCE), che permette la documentazione conforme ISO/GLP.

Impostazione

- Impostare le seguenti voci del menù (modo d'impostazione, vedi capitolo «Impostazioni»):
 - Registrazione conforme a ISO/GLP: solo per calibrazione/regolazione: *SETUP - PROTOC. - GLP - CAL./REG.* (codice 1. 6. 7. 2) oppure Registrazione conforme a ISO/GLP sempre attiva: *SETUP - PROTOC. - GLP - SEMPRE ON* (codice 1. 6. 7. 3)

- Formato delle righe di stampa con identificazione – 22 caratteri (impostazione di fabbrica):
SETUP - PROTOC. - FORMATO - 22 CAR. (codice 1. 6. 6. 2)
- Stampa dell'ora nel seguente formato:
SETUP - PROTOC. - ORA - 24 H (codice 1. 6. 8. 1) oppure
SETUP - PROTOC. - ORA - 12 H (codice 1. 6. 8. 2)
- Stampa della data nel seguente formato:
SETUP - PROTOC. - DATA - GG.MMM.AA (codice 1. 6. 9. 1) oppure
SETUP - PROTOC. - DATA - MMM.GG.AA (codice 1. 6. 9. 2)

- △ Con le seguenti impostazioni, i protocolli ISO/GLP non vengono emessi:
SETUP - PROTOC. - STAMPA - AUTO. SENZ. oppure *AUTO.CON.* (codice 1. 6. 1. 3, 1. 6. 1. 4, stampa automatica) e *FORMATO - 16 CAR.* (codice 1. 6. 6. 1)



Tasti funzione

Emissione dell'intestazione del protocollo e il primo valore di misurazione: premere il tasto 

- > Con la 1° stampa viene emessa l'intestazione del protocollo.

Emissione dell'intestazione del protocollo e dei dati di riferimento con stampa automatica durante il programma applicativo attivato: premere il tasto 

Fine dell'applicazione:

- 1) Emissione del piè di pagina del protocollo: tasto 
- 2) Chiudere il programma applicativo: tasto: 

Il protocollo ISO/GLP è composto dalle seguenti righe:

-----		Riga tratteggiata
17-Aug-2006	10:15	Data/ora (avvio della misurazione)
SARTORIUS		Costruttore della bilancia
Mod.	ED8201	modello di bilancia
Ser.no.	10105355	Numero di serie della bilancia
Ver.no.	00-32-05	Versione software
ID	2690 923	N° di identificazione (ID)
-----		Linea tratteggiata
L ID		N° della serie di misurazioni
nRef +	10 pcs	Conteggio: numero dei pezzi di riferimento
wRef +	21.14 g	Conteggio: peso di riferimento
Qnt +	567 pcs	Risultato di conteggio
-----		Linea tratteggiata
17-Aug-2006	10:20	Data/ora (fine della misurazione)
Name:		Spazio per la firma
-----		Riga vuota
-----		Linea tratteggiata

Protocollo ISO/GLP per la calibrazione/regolazione esterna:

-----		Linea tratteggiata
17-Aug-2006	10:30	Data/ora (fine della misurazione)
SARTORIUS		Costruttore della bilancia
Mod.	ED8201	modello di bilancia
Ser.no.	10105352	Numero di serie della bilancia
Ver.no.	00-32-05	Versione software
ID	2690 923	N° di identificazione (ID)
-----		Linea tratteggiata
Cal. Ext. Test		Tipo di calibrazione/regolazione
Set +	5000.0 g	Valore del peso di regolazione
Diff. +	0.2 g	Differenza dopo la calibrazione
Cal. Ext. Complete		Conferma dell'operazione di regolazione terminata
Diff.	0.0 g	Differenza rispetto al valore nominale dopo la regolazione
-----		Linea tratteggiata
17-Aug-2006	10:32	Data/ora (fine della misurazione)
Name:		Spazio per la firma
-----		Riga vuota
-----		Linea tratteggiata

Interfaccia dati

Scopo

La bilancia possiede un'interfaccia dati alla quale può essere collegato un computer (o un'altra periferica). Le funzioni della bilancia e le funzioni per il conteggio possono essere modificate, avviate e monitorate da un computer.

Presca dell'interfaccia:

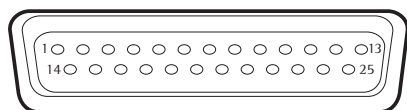

Assegnazione dei pin della presa a 25 pin, RS232:

- Pin 1: terra
- Pin 2: uscita dati (TxD)
- Pin 3: entrata dati (RxD)
- Pin 4: massa interna (GND)
- Pin 5: Clear to Send (CTS)
- Pin 6: non collegato
- Pin 7: massa interna (GND)
- Pin 8: massa interna (GND)
- Pin 9: non collegato
- Pin 10: non collegato
- Pin 11: + 12 V (tensione di esercizio per la stampante Sartorius)
- Pin 12: Reset _ Out *)
- Pin 13: + 5 V
- Pin 14: massa interna (GND)
- Pin 15: tasto universale
- Pin 16: non collegato
- Pin 17: non collegato
- Pin 18: non collegato
- Pin 19: non collegato
- Pin 20: Data Terminal Ready (DTR)
- Pin 21: non collegato
- Pin 22: non collegato
- Pin 23: non collegato
- Pin 24: non collegato
- Pin 25: + 5 V

Preparazione

Per l'adattamento all'apparecchio collegato fare riferimento al menù: vedi capitolo «Impostazioni».

La descrizione dettagliata dei comandi d'interfaccia disponibili si trova in «Descrizione dell'interfaccia per le bilance ED, GK e GW» che può essere scaricata direttamente da Internet (www.sartorius.com vedi "Download center").

Le numerose proprietà delle bilance in relazione alla documentazione dei risultati, possono essere sfruttate appieno collegando una stampante Sartorius. I risultati di stampa contribuiscono a rendere semplici le modalità di lavoro conformi a GLP.

Attacco per il commutatore

*) = riavvio hardware

Messaggi di errore

I messaggi di errore vengono visualizzati sul display principale per circa 2 secondi. Poi il programma ritorna automaticamente alla modalità di pesata.

Problema	Causa	Soluzione
Non appaiono i segmenti luminosi	Mancanza di tensione L'alimentatore non è collegato	Controllare se c'è tensione Collegare l'alimentatore alla tensione
<i>HIGH</i>	Il peso eccede il campo di pesata	Scaricare il piatto di carico
<i>LOW</i> oppure <i>ERR 54</i>	Il piatto di carico tocca oggetti circostanti	Il piatto di carico non deve toccare oggetti circostanti
<i>ERR.APP.</i>	Errore di memorizzazione: peso troppo leggero oppure nessun campione di pesata sul piatto di pesata durante i programmi applicativi	Aumentare il peso
<i>ERR.DIS.</i>	Uscita dati non è compatibile con il formato di uscita	Eseguire l'impostazione corretta nel menù
<i>ERR.STP.</i>	Interfaccia dati bloccata per l'emissione a stampa	Eseguire il reset del menù oppure Rivolgersi al Servizio Assistenza Sartorius
<i>ERR 02</i>	La condizione di regolazione non è stata rispettata, per es.: – tarare con il tasto  – piatto di pesata è carico	Regolare solo dopo l'azzeramento del display Scaricare la bilancia
<i>ERR 10</i>	Tasto  bloccato se il programma applicativo «Totale netto» è attivo; le funzioni di tara sono bloccate tra loro	Solo dopo la cancellazione della memoria di tara con il tasto  , il tasto  non è più bloccato
<i>ERR 11</i>	Memoria di tara non permessa	Premere il tasto 
Il risultato di pesata cambia continuamente	Condizioni ambientali instabili (troppe vibrazioni o correnti d'aria) Un corpo estraneo si trova tra il piatto di carico e l'alloggiamento	Cambiare luogo di installazione Nel Setup adattare la bilancia alle nuove condizioni Togliere il corpo estraneo
Il risultato di pesata è evidentemente errato	La bilancia non è regolata Non è stata tarata prima della pesata	Regolare Tarare

In caso si presentassero altri errori, telefonare al Servizio Assistenza Sartorius!

Indirizzi: vedi sito Internet: <http://www.sartorius.com>

Cura e manutenzione

Servizio Assistenza

Su richiesta è possibile concordare un contratto di manutenzione personalizzato.

Riparazioni

Le riparazioni possono essere eseguite solo da personale specializzato. In caso di riparazioni non idonee si possono causare dei pericoli rilevanti per l'operatore.

Pulizia

- Staccare la bilancia dall'alimentazione ed eventualmente staccare anche il cavo dati se è collegato alla bilancia.
- △ Non deve entrare liquido nella bilancia.
- Pulire la bilancia con un panno leggermente inumidito con acqua saponata.
- Le parti in materiale sintetico sopra e sotto l'alloggiamento presentano un rivestimento speciale che permette l'uso di acetone per la pulizia di queste parti.
- △ Le seguenti parti non devono essere pulite con acetone o detersivi aggressivi:
foglio tastiera, ingresso spina, interfaccia dati e tutte le altre parti in materiale sintetico
- Pulire la bilancia con un panno morbido.

Come togliere e pulire il piatto di pesata delle bilance analitiche:

- Afferrare sotto l'anello di schermatura e alzare verso l'alto il piatto di pesata insieme al supporto, in modo da non danneggiare il sistema di pesata.
- △ Non deve entrare liquido nella bilancia.

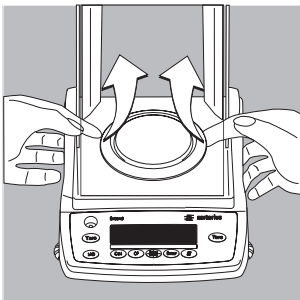

Pulizia delle superfici in acciaio inossidabile

Si consiglia di pulire tutte le parti in acciaio inossidabile in intervalli regolari. Togliere il piatto di carico in acciaio inox per poterlo pulire a fondo. Per la pulizia delle parti in acciaio inox utilizzare detersivi appositi disponibili in commercio ed usare un panno umido o una spugna. Strofinare leggermente tutte le superfici in acciaio inox e poi sciacquare a fondo per togliere ogni residuo. Poi lasciare asciugare lo strumento. Per una maggiore protezione si può applicare un olio di manutenzione.

Smaltimento

Controllo di sicurezza

Se Vi sembra che la sicurezza operativa della bilancia non sia più garantita:

- Staccare la bilancia dall'alimentazione: togliere l'alimentatore dalla presa.
- > Assicurare la bilancia contro un eventuale utilizzo

Rivolgersi al Servizio Assistenza Sartorius. Solo personale qualificato può eseguire i lavori di riparazione e manutenzione della strumentazione.

Si consiglia un controllo periodico da parte di un tecnico qualificato delle seguenti specifiche:

- resistenza di isolamento > 7 MOhm con una tensione costante di almeno 500 V per un carico di 500 kOhm
- tensione di dispersione < 0,05 mA misurata con un tester adatto conforme alle prescrizioni

Smaltimento

L'imballaggio non più utilizzato può essere portato al centro di riciclo e di smaltimento dei rifiuti. L'imballaggio consiste completamente di materie non inquinanti, riciclabili come materie prime secondarie.



L'apparecchio, inclusi gli accessori, le pile e batterie ricaricabili, non appartiene alla categoria dei rifiuti domestici. La legislazione dell'UE prescrive nei propri

Stati membri la raccolta separata delle apparecchiature elettriche ed elettroniche rispetto ai rifiuti municipali misti ai fini di un loro successivo recupero, riimpiego e riciclaggio.

In Germania e in alcuni altri Paesi, la Sartorius stessa s'incarica del ritiro e dello smaltimento secondo le leggi vigenti delle sue apparecchiature elettriche ed elettroniche. Queste apparecchiature non devono essere smaltite insieme ai rifiuti domestici – ciò vale anche per i piccoli esercenti – o non devono essere portate ai centri di raccolta rifiuti locali.

Per maggiori informazioni sulle possibilità di smaltimento, potete rivolgerVi in Germania e negli Stati membri dello Spazio economico europeo ai nostri addetti del Servizio Assistenza locale oppure al nostro Servizio Assistenza di Goettingen, in Germania.

Sartorius
Service Center
Weender Landstrasse 94-108
37075 Goettingen, Germania

Nei Paesi che non fanno parte dello Spazio economico europeo o in cui non è presente una filiale, una succursale o un rivenditore Sartorius, prego rivolgersi alle autorità locali o alle aziende incaricate dello smaltimento.

Togliere le pile e le batterie ricaricabili e non ricaricabili prima dello smaltimento dell'apparecchio. Se sono scariche, prego smaltirle negli appositi contenitori per la raccolta.

Le apparecchiature contaminate con sostanze nocive (contaminazione ABC) non saranno ritirate dalla Sartorius, dalle sue filiali, succursali o i suoi rivenditori, né per lavori di riparazione né per lo smaltimento. Maggiori informazioni, insieme agli indirizzi dei centri di servizio, riguardanti le modalità per la riparazione o lo smaltimento del Vostro apparecchio si trovano nel foglietto di istruzioni allegato, oppure sono disponibili sul nostro sito Internet (www.sartorius.com).

Prospetto

Dati tecnici

Dati tecnici generali

Peso di regolazione interno motorizzato		Tutti i modelli con l'identificazione ED...-CW, GK..., GW... oppure con una precisione di lettura di 0,0001g
Alimentazione tensione, frequenza		tramite alimentatore 230 V oppure 115 V, +15%...- 20%, 48-60 Hz
Potenza assorbita	VA	massimo 16; tipico 8 (STNG6)
Durata di funzionamento con batterie esterne ricaricabili YRB05Z (retroilluminazione accesa), ca.	h	35

Condizioni ambientali

Per le seguenti condizioni ambientali sono rispettati i dati tecnici:

Campo di temperatura di esercizio	+10 ... +30°C (273 ... 303 K, 50° ... 86°F)
Temperatura ambiente ammessa	+5 ... +40°C

La funzionalità è garantita fino a temperature ambiente tra 5-40°C.

Modelli omologati con certificato di approvazione CE del tipo: dati tecnici specifici del modello

Modello	ED224S-OCE, ED224S-PCE	ED124S-OCE	GK1203-OCE	GK703-OCE
Denominazione del tipo	BD ED 100	BD ED 100	BD ED 100	BD ED 100
Classe di precisione ¹⁾	Ⓡ	Ⓡ	Ⓡ	Ⓡ
Portata massima Max. ¹⁾	220 g	120 g	1200 ct	700 ct
Divisione di lettura d ¹⁾	0,0001 g	0,0001 g	0,001 ct	0,001 ct
Campo di tara (sottrattiva)	≤ 100% della portata massima			
Divisione di verifica e ¹⁾	0,001 g	0,001 g	0,01 ct	0,01 ct
Portata minima Min. ¹⁾	0,01 g	0,01 g	0,1 ct	0,1 ct
Tempo di stabilizzazione (tipico)	s 2,5	2,5	1,5	1,5
Campo d'impiego secondo le norme relative a pesi e misure ¹⁾	0,01 g – 220 g	0,01 g – 120 g	0,1 ct – 1200 ct	0,1 ct – 700 ct
Temperatura	°C +17 ... +27			
Peso netto, ca.	kg 4,8	4,8	4,7	4,7
Dimensioni del piatto di pesata	mm 90 Ø	90 Ø	90 Ø	90 Ø
Altezza della camera di pesata	mm 230	230	160	160
Dimensioni (LxPxA)	mm 230 × 303 × 330		230 × 303 × 260	

Modello	ED623S-OCE	ED523S-PCE	ED423S-OCE	ED323S-OCE	ED153-OCE, ED153-PCE
Denominazione del tipo	BD ED 200	BD ED 200	BD ED 200	BD ED 200	BD ED 200
Classe di precisione ¹⁾	Ⓢ	Ⓢ	Ⓢ	Ⓢ	Ⓢ
Portata massima Max. ¹⁾	g 620	520	420	320	150
Divisione di lettura d ¹⁾	g 0,001	0,001	0,001	0,001	0,001
Campo di tara (sottrattiva)	≤ 100% della portata massima				
Divisione di verifica e ¹⁾	g 0,01	0,01	0,01	0,01	0,01
Portata minima Min. ¹⁾	g 0,02	0,02	0,02	0,02	0,02
Tempo di stabilizzazione (tipico)	s 1	1	1	1	1
Campo d'impiego secondo le norme relative a pesi e misure ¹⁾	g 0,02 – 620	0,02 – 520	0,02 – 420	0,02 – 320	0,02 – 150
Temperatura	°C +10 ... +30				
Peso netto, ca.	kg 3,6				
Altezza della camera di pesata	mm 115 Ø				
Dimensioni (LxPxA)	mm 230 × 303 × 136				

¹⁾ Direttiva 90/384/CEE per strumenti per pesare a funzionamento non automatico nello Spazio economico europeo

Modelli omologati con certificato di approvazione CE del tipo: dati tecnici specifici del modello

Modello		ED6202S-OCE, GW6202-OCE, GW6202-OCEDS	ED4202S-OCE, ED4202S-PCE	ED3202S-OCE, GW3202-OCE, GW3202-OCEDS	ED2202S-OCE
Denominazione del tipo		BD ED 200	BD ED 200	BD ED 200	BD ED 200
Classe di precisione ¹⁾		Ⓔ	Ⓔ	Ⓔ	Ⓔ
Portata massima Max. ¹⁾	g	6200	4200	3200	2200
Divisione di lettura d ¹⁾	g	0,01	0,01	0,01	0,01
Campo di tara (sottrattiva)		≤ 100% della portata massima			
Divisione di verifica e ¹⁾	g	0,1	0,1	0,1	0,1
Portata minima Min. ¹⁾	g	0,5	0,5	0,5	0,5
Tempo di stabilizzazione (tipico)	s	1,1	1,1	1,1	1,1
Campo d'impiego secondo le norme relative a pesi e misure ¹⁾	g	0,5 – 6200	0,5 – 4200	0,5 – 3200	0,5 – 2200
Temperatura	°C	+10 ... +30			
Peso netto, ca.	kg	3,5; GW...-OCEDS: 4,9			
Dimensioni del piatto di pesata	mm	180 × 180; GW...-OCEDS: 150 d			
Dimensioni (L×P×A)	mm	230 × 303 × 91; GW...-OCEDS: 230 × 303 × 260			

Modello		ED822-OCE	ED8201-OCE	ED5201-OCE	ED2201-OCE
Denominazione del tipo		BD ED 200	BD ED 200	BD ED 200	BD ED 200
Classe di precisione ¹⁾		Ⓔ	Ⓔ	Ⓔ	Ⓔ
Portata massima Max. ¹⁾	g	820	8200	5200	2200
Divisione di lettura d ¹⁾	g	0,01	0,1	0,1	0,1
Campo di tara (sottrattiva)		≤ 100% della portata massima			
Divisione di verifica e ¹⁾	g	0,1	1	1	0,1
Portata minima Min. ¹⁾	g	0,5	5	5	5
Tempo di stabilizzazione (tipico)	s	1,1	1	1	1,1
Campo d'impiego secondo le norme relative a pesi e misure ¹⁾	g	0,5 – 820	5 – 8200	5 – 5200	5 – 2200
Temperatura	°C	+10 ... +30			
Peso netto, ca.	kg	3,5			
Dimensioni del piatto di pesata	mm	180 × 180			
Dimensioni (L×P×A)	mm	230 × 303 × 91			



¹⁾ Direttiva 90/384/CEE per strumenti per pesare a funzionamento non automatico nello Spazio economico europeo

Accessori

Pesi di regolazione esterni

Per il modello di bilancia	Classe di precisione	Peso in grammi	Codice di ordinazione:
ED423S/...-DS	E2	200	YCW5228-00
ED623S	E2	500	YCW5528-00
ED4202S	E2	2000	YCW6228-00
ED6202S, GW6202	E2	5000	YCW6528-00
ED153S/...-DS	F1	100	YCW5138-00
ED323S/...-DS	F1	200	YCW5238-00
ED3202S, ED2202S	F1	2000	YCW6238-00
ED822	F2	500	YCW5548-00
ED2201	F2	2000	YCW6248-00
ED8201, ED5201	F2	5000	YCW6548-00
oppure in alternativa	± 25 mg	5000	YSS653-00

Articolo	Codice di ordinazione	Articolo	Codice di ordinazione
Stampante Per protocolli con data, ora, funzioni, statistiche, contatore di posizioni e display LC	YDP03-OCE	Set per la determinazione della densità ¹⁾ – per ED224S, ED124S	YDK01LP
Letture supplementare ¹⁾ , a riflessione (collegabile tramite l'interfaccia)	YRD02Z	Procedure operative standard per un utilizzo perfetto della bilancia nei sistemi di controllo qualità	
Unità di batterie ricaricabili esterne Per il funzionamento indipendente della bilancia, ricaricabili tramite l'alimentatore con indicatore ottico del livello di carica (tempo di ricarica 15 ore); per la durata, vedi sezione «Dati tecnici». Per ricaricare le batterie: collegare l'alimentatore della bilancia direttamente alla presa di attacco delle batterie	YRB05Z	Alimentatore industriale ING2 , grado di protezione IP65 secondo DIN VDE 0470/DIN EN 60529 – per 230 V – per 120 V	69 71899 69 71500
SartoConnect ¹⁾ , Programma di trasferimento dati; per la trasmissione diretta dei valori di peso in un programma applicativo (per es. Excel) – con cavo di collegamento RS232C, lunghezza 1 m – con cavo di collegamento RS232C, lunghezza 5 m – con cavo di collegamento RS232C, lunghezza 15 m	YSC01L YSC01L5 YSC01L15	Cavo di collegamento – per la connessione ad un PC con interfaccia USB – per attacco PC, 25 pin – per attacco PC, 9 pin	YCC01-USBM2 7357312 7357314
		Cavo di adattamento da connettore maschio D-Sub 25 pin ad una presa D-Sub 9 pin, lunghezza 0,25 m	6965619
		¹⁾ non per i modelli omologati	

<p>Commutatore universale a scelta per le funzioni dei tasti ,  oppure di un tasto funzione (per l'impostazione vedi capitolo «Impostazioni»): Comando a pedale con connettore a T Comando a mano con connettore a T</p>	<p>Codice di ordinazione:</p>
	<p>YFS01 YHS02</p>
<p>Connettore a T Avvertenza: il connettore a T non è adatto al collegamento di diversi apparecchi periferici intelligenti come PC oppure la stampante.</p>	<p>YTC01</p>
<p>Ionizzatore per campioni carichi elettrostaticamente</p>	
<ul style="list-style-type: none"> - 220 V - 110 V 	<p>YIB01-ODR YIB01-OUR</p>
<p>Stat-pen, apparecchio antistatico per la neutralizzazione di cariche elettrostatiche sui campioni (100V fino a 230V, 50/60Hz)</p>	<p>YSTP01</p>
<p>Tavolo antivibrazioni per bilance</p>	
<ul style="list-style-type: none"> - per pesature precise e affidabili - in pietra artificiale con ammortizzatori delle vibrazioni 	<p>YWT01 YWT03</p>
<p>Mensola da parete</p>	<p>YWT04</p>
<p>Copertina di protezione</p>	
<ul style="list-style-type: none"> - per i modelli con piatto di pesata rettangolare - per i modelli con piatto di pesata rotondo (Ø 115 e Ø 150) 	<p>6960ED01 6960ED02</p>
<p>Piatti di pesata</p>	
<ul style="list-style-type: none"> - 300 ml, peso proprio 86 g, acciaio inox - 1000 ml, peso proprio 240 g, acciaio inox - 500 ml - 300 ml, peso proprio 22 g, alluminio - 110 ml, 90 mm Ø, alluminio - 270 ml, peso proprio 62 g, 137 mm Ø, acciaio inox - 62 mm Ø, acciaio inox - 85 ml, 70 mm Ø, alluminio - 180 ml, 90 mm Ø, alluminio - 174 mm Ø, acciaio inox 	<p>6407 641211 641212 69641304 69GP0003 YWP03G 6910848 YWP06G YWP05G YWP04G</p>

Physikalisch-Technische Bundesanstalt

Braunschweig und Berlin



EG-Bauartzulassung

EC Type-approval Certificate

Zulassungsinhaber: <i>Issued to:</i>	Sartorius Lab Instruments GmbH & Co. KG Weender Landstr. 94-108 37075 Göttingen
Rechtsbezug: <i>In accordance with:</i>	Richtlinie 2009/23/EG vom 23. April 2009 über nichtselbsttätige Waagen (ABl. L 122 S. 6). Directive 2009/23/EC of 23 April 2009 on non-automatic weighing instruments (OJ L 122 p. 6)
Bauart: <i>In respect of:</i>	Nichtselbsttätige elektromechanische Waage mit oder ohne Hebelwerk Non-automatic electromechanical weighing instrument with or without lever system
Typ: <i>Type:</i>	BD ED 100, BD ED 200 Ⓢ Max 50...240 g, e = 1...2 mg, n ≤ 240000 Ⓢ Max 1...8200 g, e = 0,01...1 g, n ≤ 62000
Zulassungsnummer: <i>Approval No.:</i>	D06-09-006 5. Revision
Gültig bis: <i>Valid until:</i>	06.02.2016
Anzahl der Seiten: <i>Number of pages:</i>	12
Geschäftszeichen: <i>Reference No.:</i>	PTB-1.12-4065011
Benannte Stelle: <i>Notified Body:</i>	0102
Zertifizierung: <i>Certification:</i>	Braunschweig, 03.09.2013
Im Auftrag <i>On behalf of PTB</i>	Siegel <i>Seal</i>
	Bewertung: <i>Evaluation:</i>
	Im Auftrag <i>On behalf of PTB</i>

Dr. Oliver Mack



Timo Schwabe
Timo Schwabe

EG-Bauartzulassungen ohne Unterschrift und Siegel haben keine Gültigkeit. Diese EG-Bauartzulassung darf nur unverändert weiterverbreitet werden. Auszüge bedürfen der Genehmigung der Physikalisch-Technischen Bundesanstalt.

EC Type-approval Certificates without signature and seal are not valid. This EC Type-approval Certificate may not be reproduced other than in full. Extracts may be taken only with the permission of the Physikalisch-Technische Bundesanstalt.

Die Hauptmerkmale, Zulassungsbedingungen und Auflagen sind in der Anlage enthalten, die Bestandteil der EG-Bauartzulassung ist. The principal characteristics, the approval conditions and the special conditions, if any, are set out in the Annex which forms an integral part of the EC Type-approval Certificate.

Etichette e sigilli

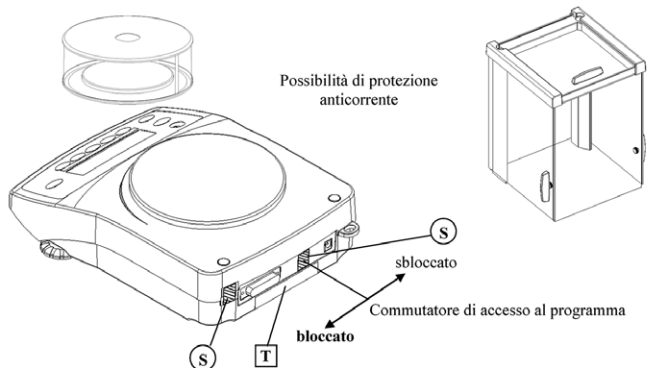
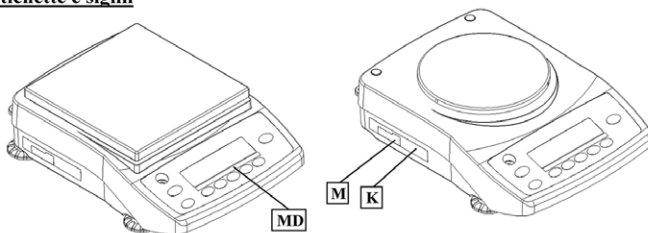

S Sigillo di protezione

K Etichetta d'identificazione con marchio CE

M Marchio di verifica CE (M verde)

MD Dati metrologici
Max, Min, e e d

T Targhetta del tipo

Esempio di un'etichetta del tipo **T**

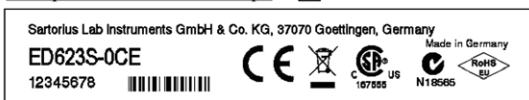

Esempio di un'etichetta d'identificazione dello strumento per pesare già omologato **K**

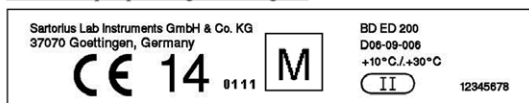

Sartorius Lab Instruments GmbH & Co. KG
Weender Landstrasse 94–108
37075 Goettingen, Germania

Tel. +49.551.308.0
Fax +49.551.308.3289
www.sartorius.com

Copyright by Sartorius, Göttingen,
Repubblica Federale di Germania.
Senza l'autorizzazione scritta della
Sartorius, non è consentita la riproduzione
o traduzione in parte o in tutto.
La Sartorius si riserva tutti i diritti,
conformemente alla normativa sui diritti
d'autore.

Le informazioni e le illustrazioni
contenute nelle presenti istruzioni sono
aggiornate alla data sotto indicata.
La Sartorius si riserva di apportare
modifiche alla tecnica, alla dotazione e
alla forma degli apparecchi rispetto alle
informazioni e alle illustrazioni contenute
nelle presenti istruzioni.

Data:
Agosto 2014,
Sartorius Lab Instruments GmbH & Co. KG