

Twister

Bollitore a condensazione in acciaio inox

TWI 35-130/45-190



Bollitore a condensazione ad alto rendimento (106% PCI) a camera stagna • Accumulatore in acciaio inox • L'assenza di anodi semplifica la manutenzione • Il bruciatore premix a basso tenore di NOx rispetta l'ambiente • Funzionamento silenzioso • Ventilatore e bruciatore speciali per ridurre al minimo il rumore • Tecnologia Plug-and-Play: è sufficiente collegare ingresso aria, uscita gas combustibili, acqua, elettricità e gas, impostare la temperatura e l'impianto funziona subito correttamente • Tre spie LED esterne indicano lo stato di funzionamento del bollitore • Tutti i lavori di manutenzione possono essere eseguiti frontalmente • Adatto per gas naturale o GPL

Features e opzioni

- Bollitore a condensazione ad alto rendimento (106% PCI) a camera stagna
- Accumulatore in acciaio inox
- L'assenza di anodi semplifica la manutenzione
- Il bruciatore premix a basso tenore di NOx rispetta l'ambiente
- Funzionamento silenzioso
- Ventilatore e bruciatore speciali per ridurre al minimo il rumore
- Tecnologia Plug-and-Play: è sufficiente collegare ingresso aria, uscita gas combusti, acqua, elettricità e gas, impostare la temperatura e l'impianto funziona subito correttamente
- Tre spie LED esterne indicano lo stato di funzionamento del bollitore
- Tutti i lavori di manutenzione possono essere eseguiti frontalmente
- Adatto per gas naturale o GPL

Ecodesign specifications

		TWI 35-13	TWI 45-190
Etichettatura Energetica (G20)			
Profilo di Carico	-	XXL	XXL
Etichettatura Energetica	-	A	A
Efficienza	%	88	87
Consumo Annuo di Energia Elettrica (AEC)	kWh	135	139
Consumo Quotidiano di Energia Elettrica	kWh	0.615	0.636
Consumo Annuo di Combustibile (AFC)	GJ GCV	21	21
Consumo Quotidiano di Combustibile	kWh GCV	26.476	26.550
Emissioni di Ossidi di Azoto (NO2)	mg/kWh GCV	48	62
Acqua Mista a 40 °C (secondo la V40)	ltr.	∞	∞
Livello di potenza sonora	dB	64	68

Caratteristiche tecniche

		TWI 35-13	TWI 45-190
Dati gas – Gas naturale 2H (G20)			
Potenza focolare*	kW	34.0	45.0
Potenza utile	kW	36.0	47.7
Pressione di mandata	mbar	20	20
Consumo di gas**	m ³ /h	3.6	4.8
Temperatura massima fumi	°C	65	65
Dati gas – Gas propano 3B/P (G30)			
Potenza focolare*	kW	39.0	51.0
Potenza utile	kW	41.3	54.1
Pressione di mandata	mbar	30	30
Consumo di gas**	kg/h	3.1	4.0
Temperatura massima fumi	°C	65	65
Dati gas – Gas propano 3B/P (G31)			
Potenza focolare*	kW	34.0	45.0
Potenza utile	kW	36.0	47.7
Pressione di mandata	mbar	37	37
Consumo di gas**	kg/h	2.6	3.5
Temperatura massima fumi	°C	65	65
Dati generali			
Nox	ppm	21	16
Livello di disturbo	dB	51	58
Efficienz	%	106	106
Peso (a vuoto)	kg	70	82
Peso massimo	kg	199	271
Capacità di accumulo	l	129	189
Temperatura max. di erogazione	°C	85	85
Pressione di funzionamento massima	kPa (bar)		800 (8)
Capacità utili ***			
Tcold = 10°C / Tset = Tmax			
30 min. ΔT=28°C	l	730	1100
60 min. ΔT=28°C	l	1300	1900
90 min. ΔT=28°C	l	1900	2600
120 min. ΔT=28°C	l	2400	3300
ΔT Continuo=28°C	l/h	1107	1465
ΔT in riscaldamento=28°C	min.	7	8
30 min. ΔT=50°C	l	380	580
60 min. ΔT=50°C	l	690	990
90 min. ΔT=50°C	l	1000	1400
120 min. ΔT=50°C	l	1400	1900
ΔT Continuo=50°C	l/h	620	820
ΔT in riscaldamento=50°C	min.	12	14
30 min. ΔT=70°C	l	250	380
60 min. ΔT=70°C	l	470	670
90 min. ΔT=70°C	l	690	970
120 min. ΔT=70°C	l	910	1300
ΔT Continuo=70°C	l/h	443	586
ΔT in riscaldamento=70°C	min.	17	19
Dati elettrici			
Potenza elettrica assorbita	W	200	300
Tensione di alimentazione	VAC/Hz		230 (-15+10%)/50 (+/-1Hz)
Dati per il trasporto			
Peso (imballo incluso)	kg	88	100
Larghezza imballo	mm	780	780
Altezza imballo	mm	1400	1750
Profondità imballo	mm	870	870

* Dati gas relativi al PCI

** Consumo di gas a 15°C e 1013,25 mbar

*** Basato su gas naturale

Dimensioni

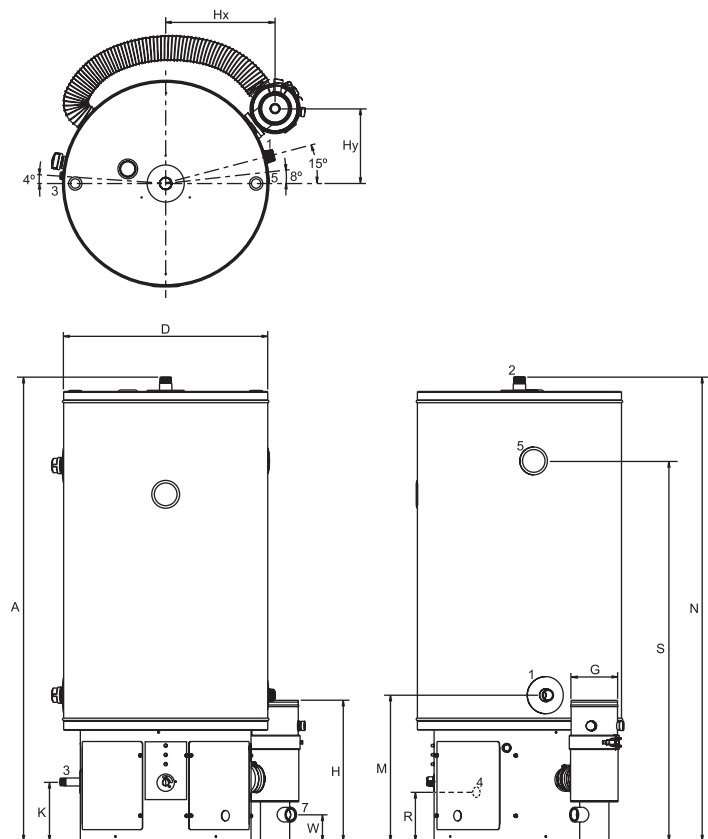

	TWI 35-130	TWI 45-190	
A	1270	1655	
D	560	560	
E	730	730	
G	80/125	80/125	
H	385	385	
Hx	300	300	
Hy	205	205	
K	160	160	
M	400	400	
N	1270	1655	
R	155	155	
S	1040	1395	
W	100	100	
1	Acqua fredda (esterno)	1-11.5" NPT	1-11.5" NPT
2	Acqua calda (esterno)	1-11.5" NPT	1-11.5" NPT
3	Controllo gas (interno)	½-14 NPT	¾-14 NPT
4	Valvola di scarico accumulatore (interno)	¾-14 NPT	¾-14 NPT
5	TValvola T-P (interno)	1-11.5" NPT	1-11.5" NPT
7	Scarico condensa (interno)	Rp1	Rp1

Dimensioni in mm.



Schema di installazione

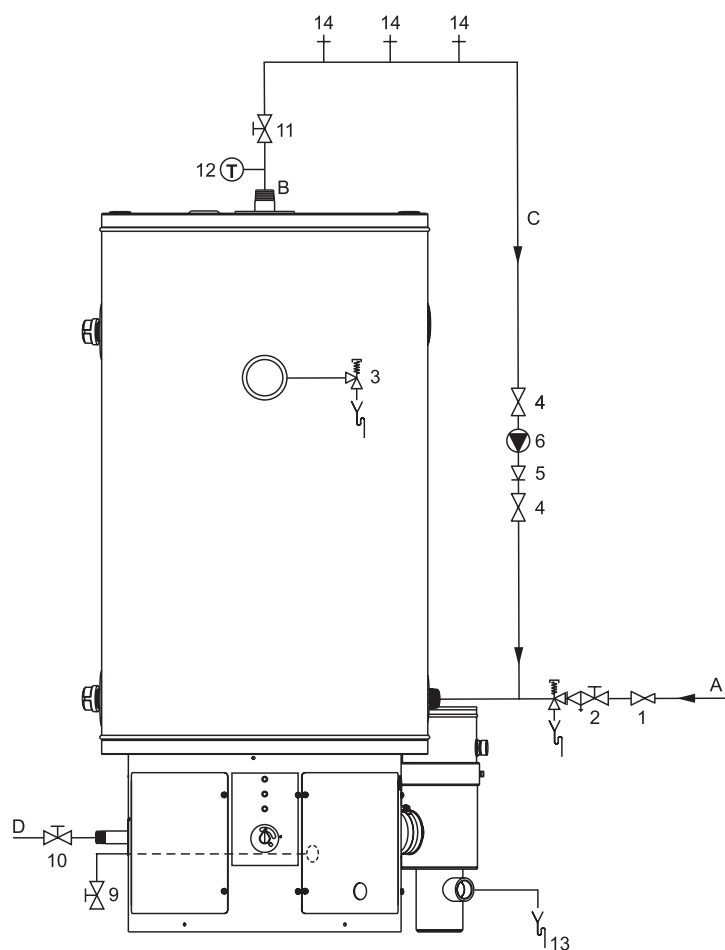

- 1 Valvola di riduzione pressione
- 2 Gruppo di ammissione
- 3 Valvola di sicurezza termica e di pressione (T-P)
- 4 Valvola di arresto
- 5 Valvola di non ritorno
- 6 Pompa di circolazione
- 9 Rubinetto di scarico
- 10 Rubinetto gas
- 11 Valvola isolante
- 12 Indicatore di temperatura
- 13 Scarico condensa
- 14 Uscite acqua calda

- A Acqua fredda
 B Acqua calda
 C Ricircolo
 D Alimentazione gas

Nel manuale di istruzioni troverete tutte le informazioni necessarie per quanto riguarda le connessioni, l'installazione e la manutenzione del prodotto, ivi incluse informazioni sugli attacchi elettrici.

Anche le informazioni relative al riciclaggio o allo smaltimento del prodotto sono disponibili nel manuale. Questo manuale è fornito unitamente all'apparecchio ed è disponibile anche sul nostro sito web: www.aosmith.it.

Configurazione installazione

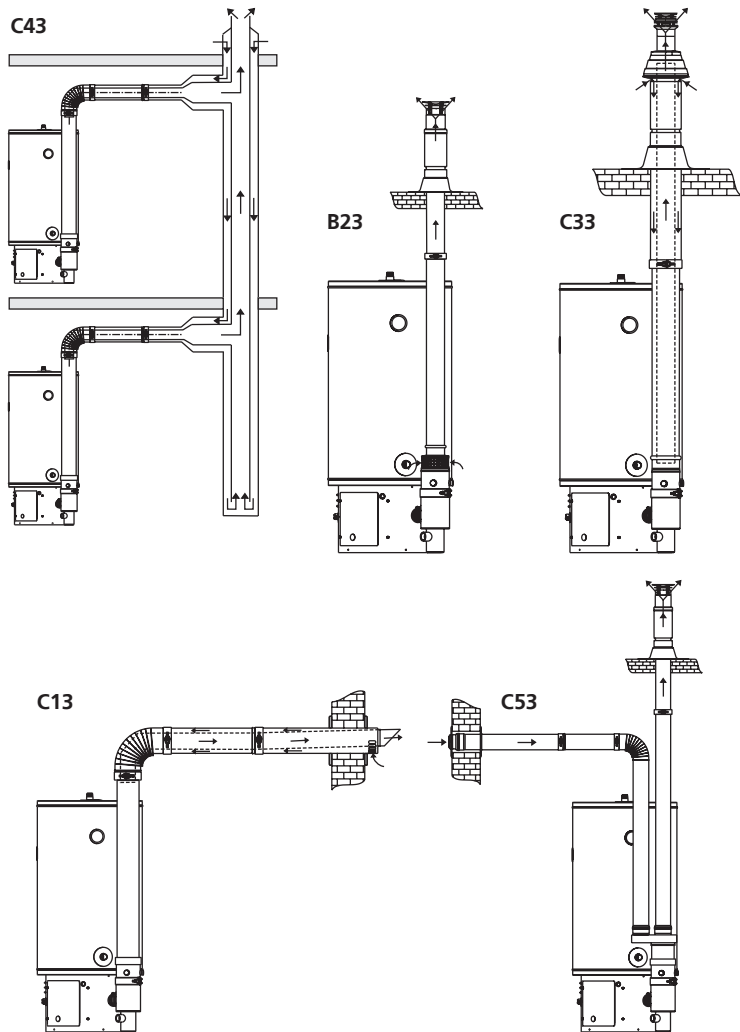

Per informazioni dettagliate sul materiale per l'evacuazione dei fumi, leggere il Manuale di installazione e messa in esercizio.

Il bollitore Twister deve essere installato come previsto dalle categorie B23, C13, C33, C43 o C53*.

	TWI 35-130	TWI 45-190
Coassiale		
Diametro (mm)	80/125	80/125
Lunghezza massima (m)	20	20
Curve 45/90° massime	5	5
Parallelo (diametro standard)		
Diametro (mm)	80	80
Lunghezza massima (m)	30	20
Lequivalente/curva 90° (m)	3.9	3.9
Lequivalente/curva 45° (m)	1.1	1.1
Parallelo (larger diameter for more length)		
Diametro (mm)	100	100
Lunghezza massima (m)	100	75
Lequivalente/curva 90° (m)	4.6	4.6
Lequivalente/curva 45° (m)	1.2	1.2

* Tutti gli apparecchi Twister sono approvati anche per installazioni in cui non sono inclusi i materiali per lo scarico dei fumi (C63).

Gas combustibili concentrici
Non è consentito l'utilizzo curve in numero superiore a quello specificato, anche se il condotto è più corto della lunghezza massima. Una curva a 45° equivale a una curva a 90°.

Gas combustibili paralleli

- Alla lunghezza massima consentita deve essere sottratta la lunghezza equivalente di ogni curva. Nota: per l'installazione parallela, 3 cambi di direzione equivalgono a 6 curve (3 nel condotto di alimentazione e 3 in quello di scarico).
- La lunghezza massima vale anche se un'installazione parallela ha lunghezze di alimentazione e scarico diverse (B23, C53).
- I gas combustibili combinati (C43) devono essere dotati di scarico condensa.

Nota: i condotti orizzontali dei gas combustibili devono essere installati con una pendenza di almeno 5 mm per metro.

Requisiti di ingombro minimi

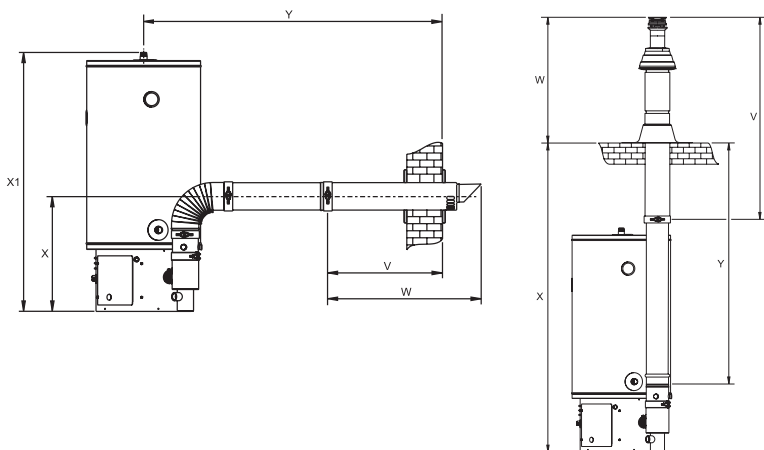

	TWI 35-130 Ø80/125	TWI 45-190 Ø80/125
Spazio minimo per condotto a parete (mm)		
V	550	550
W	725	725
X	530	530
X1	1270	1620
Y	1495	1495
Y*	1045	1045
Spazio minimo per condotto a soffitto (mm)		
V	1305	1305
W	680	680
X	1960	1960
Y	1575	1575

* Distanza, senza tubo concentrico, tra curva e scarico fumi orizzontale.