

JADE 9 EASY

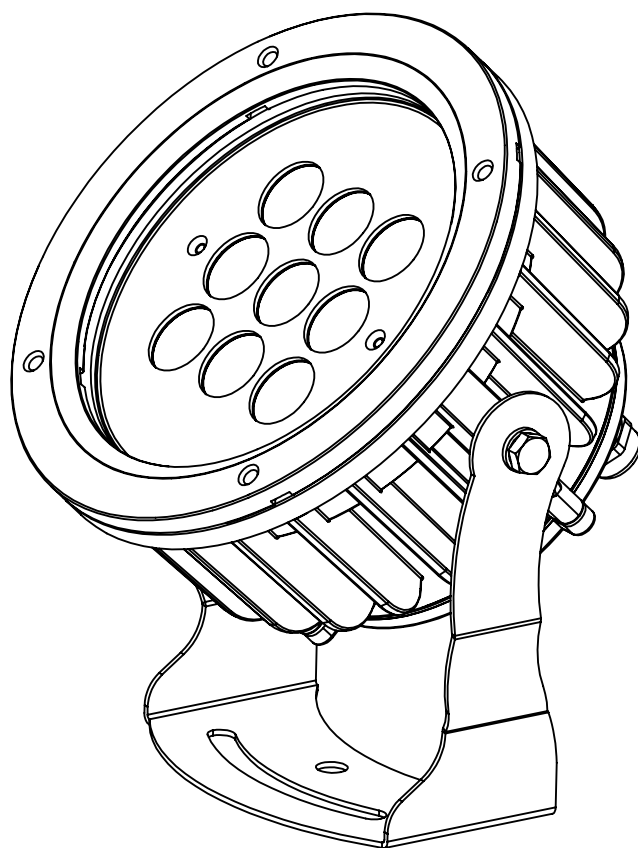

Manuale di istruzioni
Instructions manual

 **GRIVEN**
world lighting challenge

INDICE

1.0	Introduzione	4
1.1	Informazioni di sicurezza	4
1.1.1	Protezione da scariche elettriche	4
1.1.2	Installazione	4
1.1.3	Protezione dagli incendi	4
1.1.4	Protezione da solidi e liquidi	4
1.2	Condizioni di garanzia	4
1.3	Normative	4
2.0	Dimensioni	5
3.0	Imballo e trasporto	5
3.1	Imballo	5
3.2	Trasporto	5
4.0	Installazione	6
4.1	Fissaggio	6
4.2	Orientamento del fascio di luce	6
4.3	Collegamento della tensione di alimentazione	7
5.0	Manutenzione	8
5.1	Pulizia del proiettore	8
5.2	Controlli periodici	8
6.0	Parti di ricambio	8
7.0	Smaltimento dell'apparecchiatura	8
8.0	Specifiche tecniche	9

INDEX

1.0 Introduction	10
1.1 Safety information	10
1.1.1 <i>Protecting against electric shock</i>	10
1.1.2 <i>Installation</i>	10
1.1.3 <i>Protection against burns and fire</i>	10
1.1.4 <i>Weather protection</i>	10
1.2 Warranty conditions	10
1.3 Compliance	10
2.0 Size	11
3.0 Packaging and transport	11
3.1 <i>Packaging</i>	11
3.2 <i>Transport</i>	11
4.0 Installation	12
4.1 <i>Fixing</i>	12
4.2 <i>Adjusting light beam direction</i>	12
4.3 <i>Connection to mains power</i>	13
5.0 Maintenance	14
5.1 <i>Cleaning the unit</i>	14
5.2 <i>Regular checks</i>	14
6.0 Spare parts	14
7.0 Disposal	14
8.0 Technical specifications	15

1.0 Introduzione

1.1 Informazioni di sicurezza

Attenzione!

Questo prodotto è adatto solo ad un uso professionale, non ad un uso domestico.

1.1.1 Protezione da scariche elettriche

- Togliere l'alimentazione prima di effettuare qualsiasi operazione all'interno dell'apparecchiatura.
- Non utilizzate l'apparecchiatura in assenza di una connessione di terra.
- Prima di connettere l'apparecchio alla rete elettrica, verificate la compatibilità di tensione e frequenza.
- Non maneggiate il prodotto con mani bagnate o in presenza di acqua.
- Controllate periodicamente che il cavo di alimentazione non sia schiacciato o danneggiato.
- Rivolgersi ad un tecnico qualificato per qualsiasi operazione di manutenzione ordinaria non descritta nel presente manuale.

1.1.2 Installazione

- Fissate il proiettore con viti, ganci o altri supporti in grado di sostenerne il peso.
- Le operazioni di installazione dell'apparecchiatura devono essere eseguite da personale competente e qualificato.

1.1.3 Protezione dagli incendi



- Idoneo ad essere installato su superfici normalmente infiammabili.
- Non installate l'apparecchio in locali in cui la temperatura ambiente supera i 40° (104°F).

1.1.4 Protezione da solidi e liquidi

Il proiettore rientra nella classificazione di apparecchio con grado di protezione IP66.

1.2 Condizioni di garanzia

- L'apparecchio è garantito per 12 mesi dalla data di acquisto contro difetti di fabbricazione e dei materiali che lo compongono.
- Sono esclusi dalla garanzia guasti dovuti ad imperizia o ad un uso non appropriato dell'apparecchio.
- Sono esclusi dalla garanzia i materiali di consumo e le parti esterne quali maniglie, interruttori, e parti asportabili.
- La garanzia decade in qualsiasi momento qualora l'apparecchio sia stato manomesso o aperto da personale non autorizzato.
- La garanzia non prevede la sostituzione dell'apparecchio.
- Per informazioni o assistenza sui prodotti sono necessari il numero di serie ed il modello dell'apparecchio.

1.3 Normative



- L'apparecchio soddisfa i requisiti della normativa EN60598-1 EN60598-2-17.
- L'apparecchio soddisfa i requisiti della direttiva 2002/95/CE (RoHS).

2.0 Dimensioni

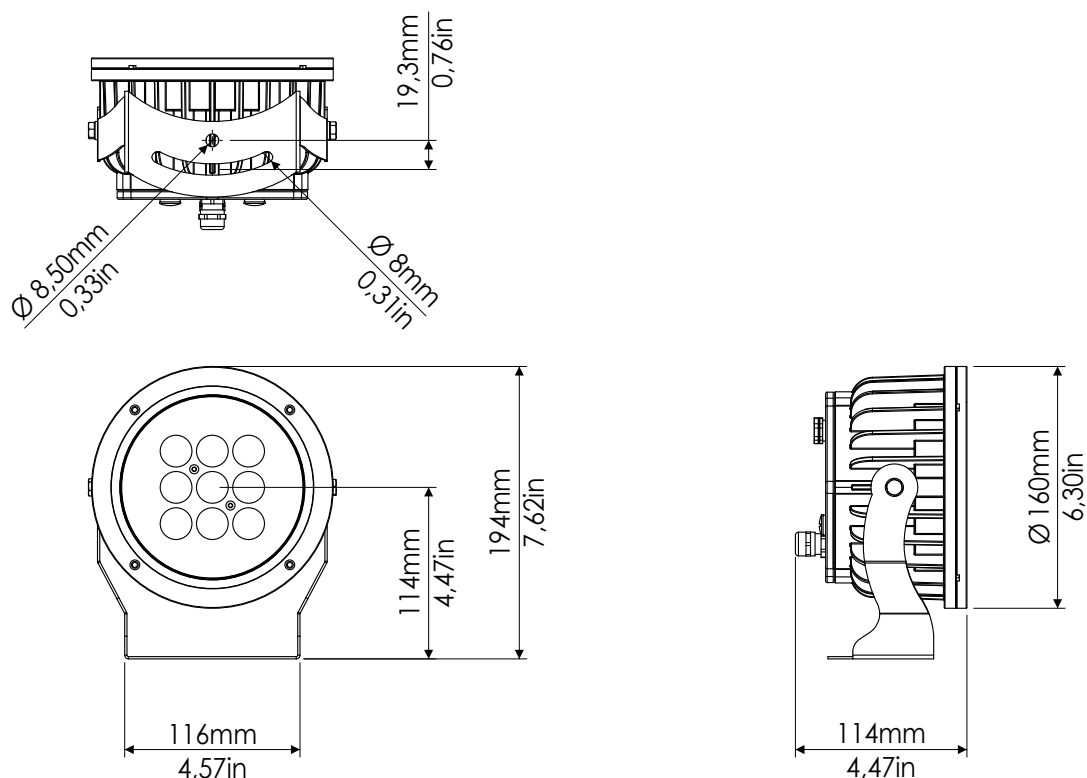

3.0 Imballo e trasporto

3.1 Imballo

Controllate attentamente il contenuto del cartone e, in caso di danni al prodotto, contattate il Vs. trasportatore. Nell'imballaggio del presente proiettore sono contenuti i seguenti prodotti:

- n° 1 proiettore **Jade 9 Easy**
- n° 1 manuale di istruzioni
- n° 1 kit di connessione

Attenzione!

- La responsabilità di Griven S.r.l. cessa all'atto della consegna del materiale al vettore: reclami per eventuali danni dovuti al trasporto dovranno essere indirizzati direttamente al corriere.
- Si accettano reclami entro e non oltre i 7 giorni dal ricevimento della merce.
- Eventuali resi di materiale dovranno essere autorizzati da Griven S.r.l. ed inviati completi della documentazione fiscale necessaria.

3.2 Trasporto

La scatola di cartone non è progettata per essere usata più di una volta perciò si raccomanda vivamente l'uso di uno dei nostri flight case per trasportare l'apparecchiatura.

4.0 Installazione

4.1 Fissaggio

Il proiettore può essere utilizzato sia appoggiato a terra che fissato ad una struttura e può funzionare in qualsiasi posizione.

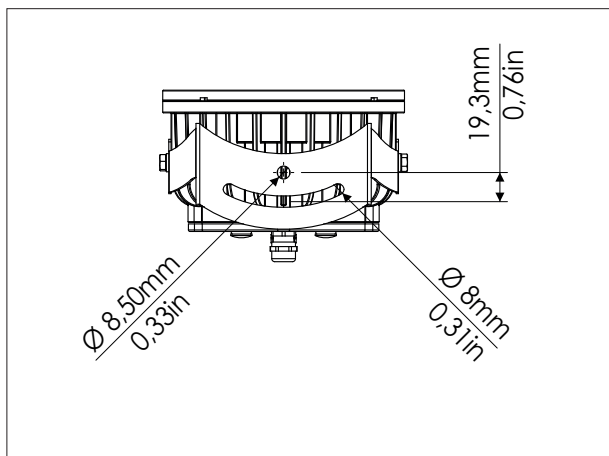

Utilizzare i fori Ø8.5 (1/4") e le asole sulla forcella per fissare l'apparecchiatura.

4.2 Orientamento del fascio di luce

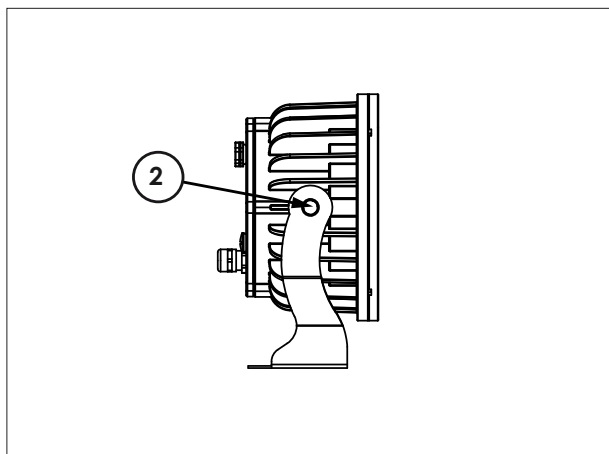

A. Svitare la vite laterale "2".

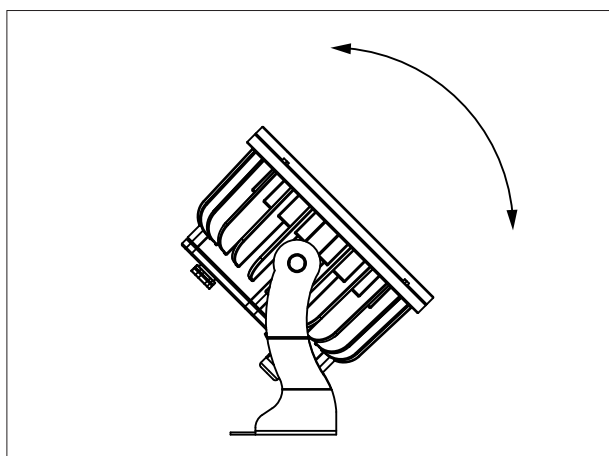

B. Ruotate il corpo nella direzione desiderata.

C. Riavvitate la vite "2".

4.3 Collegamento della tensione di alimentazione

Il proiettore può funzionare con tensione da 200 a 250Vac e con frequenze di 50 e 60Hz.

Attenzione!

- Prima di collegare l'apparecchio assicuratevi che la fornitura elettrica corrisponda a quelle ammesse.
- Non installate mai l'apparecchio senza la connessione di terra.
- E' consigliato l'uso di un interruttore magnetotermico/differenziale sulla linea di alimentazione, come prescritto dalle norme in vigore.
- Non alimentate il proiettore attraverso unità di potenza dimmer.
- Le operazioni di cablaggio e collegamento devono essere eseguite da personale qualificato.

Collegate il cavo di alimentazione posteriore secondo lo schema riportato nella figura seguente.

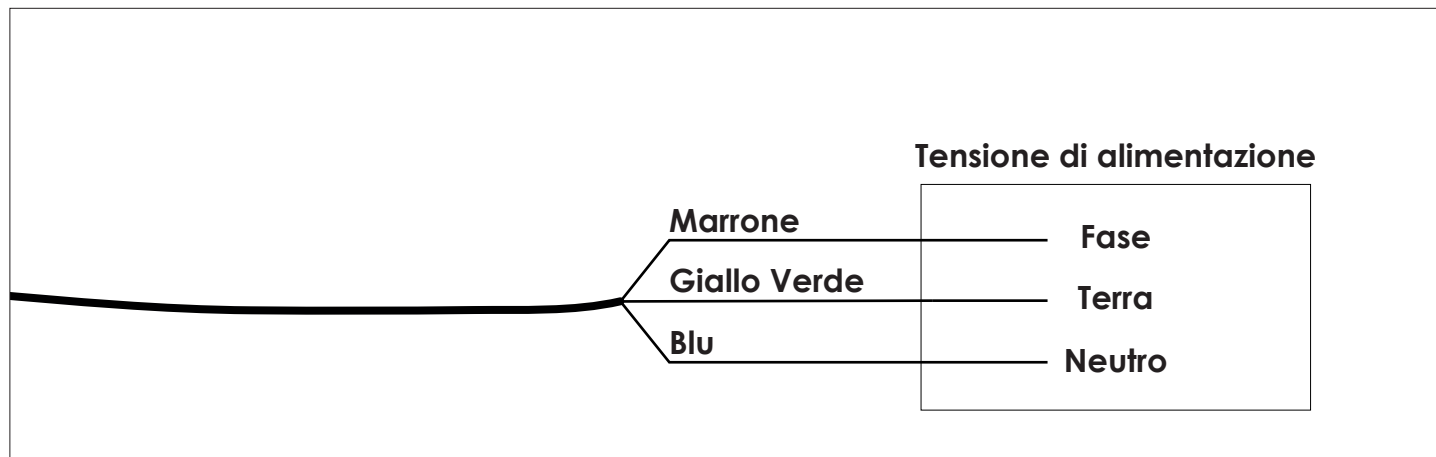

Attenzione!

Seguire le istruzioni fornite con il kit di connessione per effettuare i collegamenti.

5.0 Manutenzione

Per assicurare la massima funzionalità e resa ottica, si raccomanda di attenersi alle istruzioni riportate qui di seguito.

Attenzione!
Togliete tensione prima di effettuare qualsiasi operazione sul proiettore.

5.1 Pulizia del proiettore

Il proiettore deve essere pulito regolarmente. La frequenza della pulizia dipende soprattutto dall'ambiente nel quale l'apparecchiatura funziona, infatti polvere eccessiva, depositi di fumo ed altre scorie riducono le prestazioni ottiche.

- Pulite regolarmente il vetro del proiettore
- Prestare molta attenzione durante la pulizia dei componenti ed assicurarsi di lavorare in un ambiente pulito e ben illuminato.
- Non usare solventi che potrebbero danneggiare la plastica o le superfici verniciate.
- Rimuovere la polvere con un panno di cotone inumidito con pulitore per vetri o acqua distillata.
- Rimuovere fumo ed altri residui con un panno di cotone inumidito con alcol isopropile.
- Asciugare con un panno pulito, soffice e privo di filamenti, oppure con aria compressa.

5.2 Controlli periodici

- Controllate i collegamenti elettrici ed in particolare la messa a terra ed il cavo di alimentazione.
- Controllate che il proiettore non sia danneggiato meccanicamente ed eventualmente sostituite le parti deteriorate.

6.0 Parti di ricambio

Tutti i componenti del proiettore sono disponibili come parti di ricambio presso i rivenditori **Griven**.

Le viste esplose, lo schema elettrico e il diagramma elettronico sono disponibili su richiesta.

Per facilitare il lavoro del centro di assistenza ricordate di specificare il numero di serie ed il modello del proiettore di cui avete richiesto i ricambi.

7.0 Smaltimento dell'apparecchiatura

La direttiva Europea 2002/96/CE sui rifiuti di apparecchiature elettroniche (RAEE), prevede che gli apparecchi illuminanti non debbano essere smaltiti nel normale flusso dei rifiuti solidi urbani. Gli apparecchi dismessi debbono essere raccolti separatamente per ottimizzare il tasso di recupero e riciclaggio dei materiali che li compongono ed impedire potenziali danni per la salute e l'ambiente.



Il simbolo del cestino barrato è riportato su tutti i prodotti per ricordare gli obblighi di raccolta separata. Per ulteriori informazioni sulla corretta dismissione delle apparecchiature, i detentori potranno rivolgersi al servizio pubblico preposto o ai rivenditori.

8.0 Specifiche tecniche

Caratteristiche meccaniche

Altezza	194mm (7.62")
Larghezza	160mm (6.3")
Profondità	114mm (4.47")
Peso	2Kg (4.4Lbs)

Caratteristiche termiche

Minima temperatura ambiente	-20°C (-4°F)
Massima temperatura ambiente	40°C (104°F)
Massima temperatura superficiale	<60°C (<140°F)

Caratteristiche elettriche

Tensione di alimentazione	200-250 Vac 50/60Hz
Corrente nominale	0.2A @ 230V
Potenza massima	23W
Protezione termica	Electronica

Sorgente luminosa

Tipo sorgente luminosa	9 Led
------------------------	-------

Optica

Sistema ottico	A lenti
Optiche disponibili	Spot - Narrow - Medium - Wide - Extra Wide - Elliptical - Elliptical wide

Costruzione

Corpo proiettore	Acciaio/Alluminio
Trattamento	Vernice antigraffio
Fattore di protezione	IP66

1.0 Introduction

1.1 Safety information

Warning!

This unit is suitable for professional use only, not for domestic use.

1.1.1 Protecting against electric shock

- Disconnect the unit from mains supply before servicing it or performing any other action.
- Always ground/earth the unit electrically.
- Before connecting the unit to power supplies, verify that operating voltage and frequency are compatible.
- Do not handle the unit with wet hands or in the presence of water.
- Check regularly that the power supply cable is not damaged or crushed.
- Apply to a qualified technician for any regular maintenance action not described in this manual.

1.1.2 Installation

- Fix the unit with screws, hooks or any other support able to bear the weight of the unit itself.
- The unit installation actions must be performed by a qualified staff.

1.1.3 Protection against burns and fire



- Suitable to be installed onto normally inflammable surfaces.
- The unit is not to be installed in places where the ambient temperature exceeds 40° (104°F).

1.1.4 Weather protection

The unit is classified as device with an IP66 weather protection rate.

1.2 Warranty conditions

- Warranty: 12 months after date of purchase against manufacturing faults and faulty materials which the unit consists of.
- The warranty excludes faults due to incorrect use or misuse of the unit.
- The warranty excludes consumables and external components such as handles, switches and/or removable parts.
- The warranty will be immediately void whenever the unit is tampered or serviced by unqualified or unauthorised staff.
- The warranty does not include unit replacement.
- Serial number and model (reference code) of the unit must be given together with any warranty, information and assistance claim.

1.3 Compliance



- Product in compliance with EN60598-1 EN60598-2-17.
- Product in compliance with 2002/95/CE (RoHS).

2.0 Size

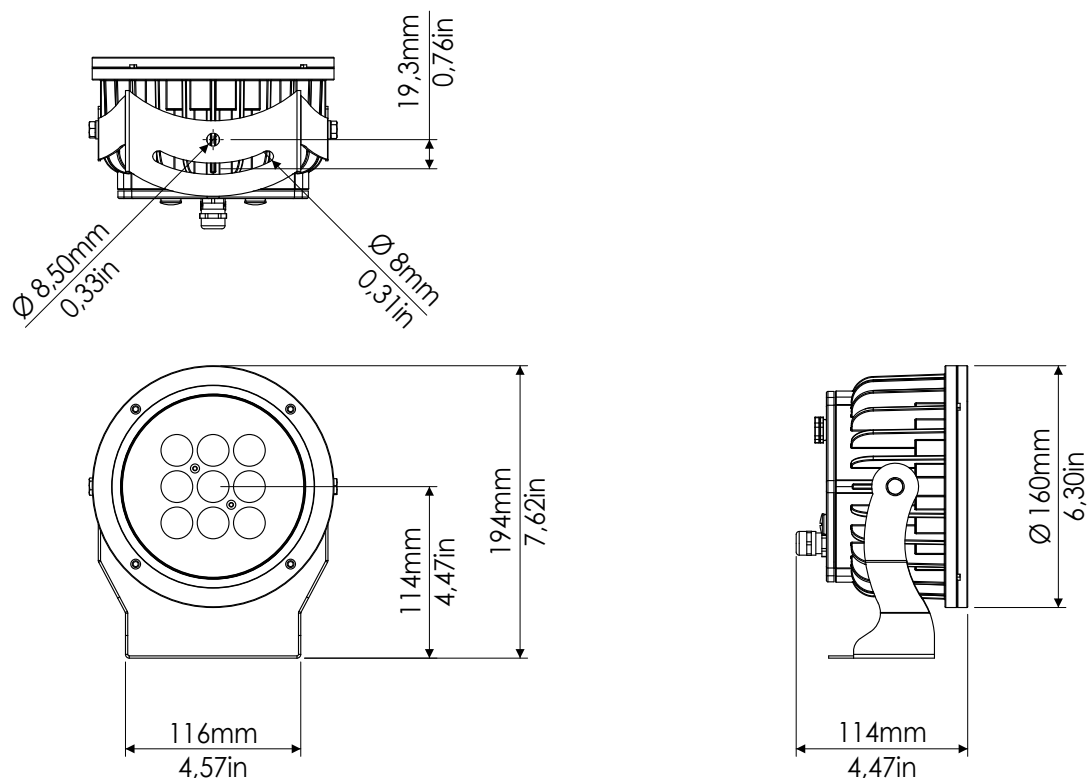

3.0 Packaging and transport

3.1 Packaging

Check carefully the content of the box and, in case of damage, contact your forwarder immediately. The following items are included in the box of this unit:

- n° 1 **Jade 9 Easy** unit
- n° 1 owner's manual
- n° 1 connection kit

Warning!

- Griven S.r.l. liability will cease upon consignment of goods to the forwarder: claims for damage due to transport must be addressed directly to the forwarder.
- Griven S.r.l. will accept claims for broken or missing goods only within seven days of receipt of the goods.
- Returns of equipment will not be accepted without prior authorization granted by Griven S.r.l. and if not duly accompanied by relevant shipping documents.

3.2 Transport

The carton box has not been designed to be used more than once, therefore, it is recommended to use one of our flight cases to transport the unit.

4.0 Installation

4.1 Fixing

The unit can be used both rested on floor and fixed onto a structure. The unit can operate in any position.

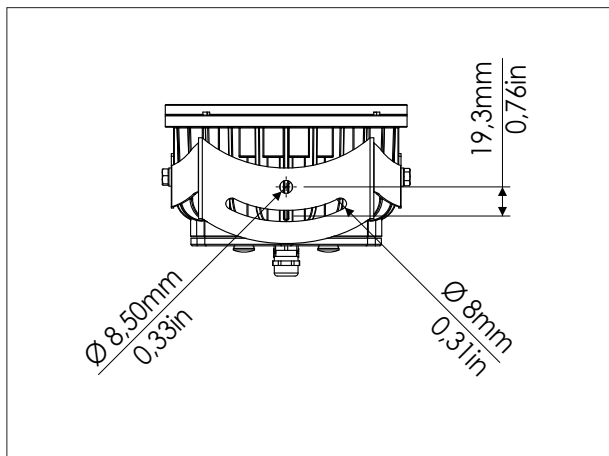

Use the holes Ø8.5 (1/4") in the bracket to fix the unit.

4.2 Adjusting light beam direction

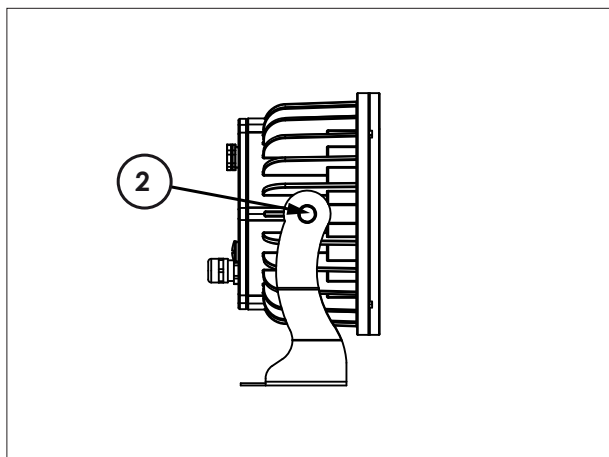

1. Untighten the lateral screw "2".

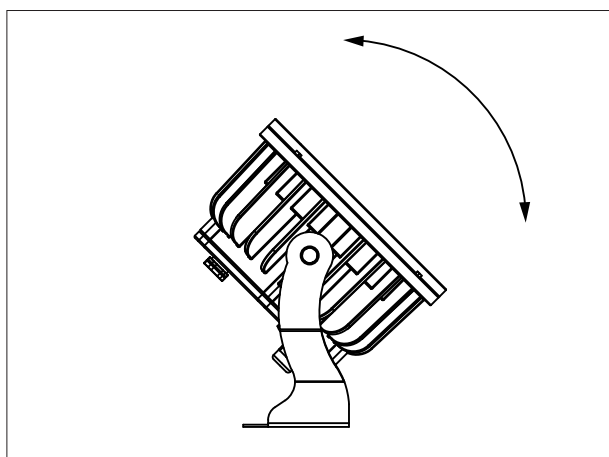

2. Rotate the bodies of the unit towards desired direction and tighten the screw "2".

4.3 Connection to mains power

The unit can operate with voltage from 200 to 250Vac and with frequency of 50 and 60Hz.

Warning!

- Before connecting the unit, verify that power supplies features are compatible with the unit features.
- The unit must never be installed if not grounded electrically.
- It is suggested to use a magnetothermic switch along the power supply line, as prescribed by in force rules.
- The unit must not be powered up through a dimmer power device.
- Wiring and connection actions are to be performed by a qualified staff.

For the connection use main cable in the side of the rear boxl of the fixture and connect as shown below.

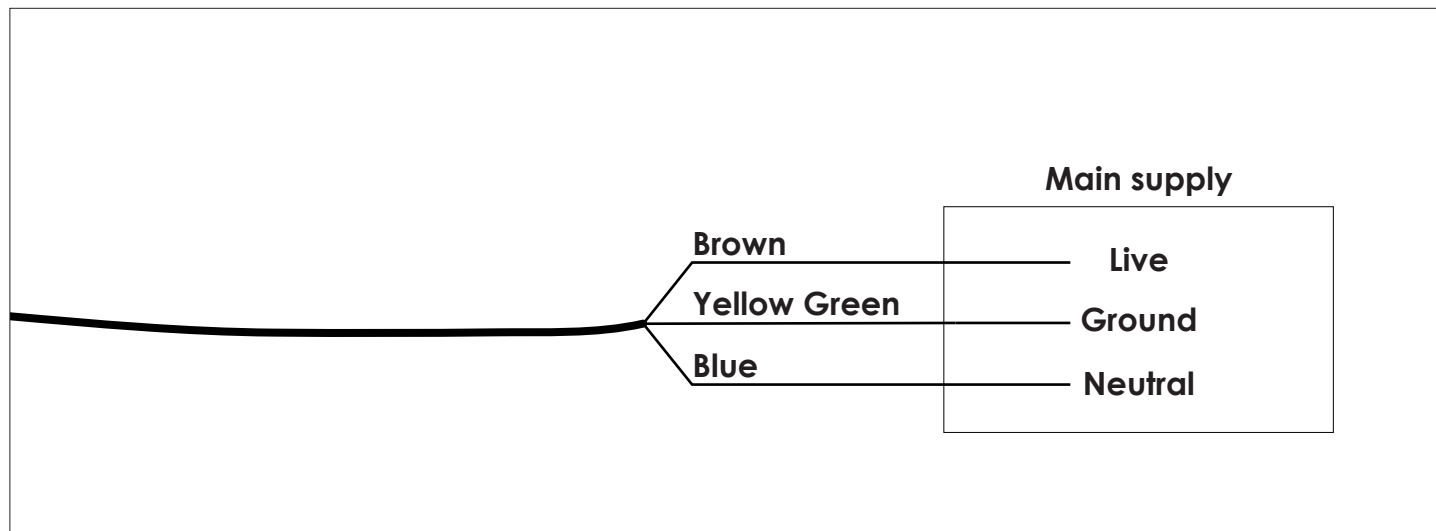

Warning!

Follow the instructions provided along with the connection kit to perform the connections.

5.0 Maintenance

Attention!
Always remove mains power prior to opening up the fixture.

To ensure maximum functionality and light output it is recommended to follow these instructions:

5.1 Cleaning the unit

The unit must be cleaned regularly. Cleaning regularity will depend especially on the environment where the unit will operate: deposits of dust, smokes or other wastes will reduce the light output performances.

- Clean regularly the glass of the unit.
- Be careful when cleaning the components. Operate in a clean, properly illuminated environment.
- Do not use solvents which could damage plastic or painted surfaces.
- Remove left particles by a cotton towel dampened with a glass-cleaning liquid or distilled water.
- Remove smoke and other wastes by a cotton towel dampened with isopropyl alcohol.
- Dry out by a clean, soft, non-scratching towel or by compressed air.

5.2 Regular checks

- Check electrical connections, especially the ground wiring and the power supply cable.
- Check that the unit is not damaged mechanically. Replace those components which have got deteriorated.

6.0 Spare parts

All components of the unit are available as spare parts at **Griven** dealers.

Exploded views, wiring diagrams, electronic layouts and advertising brochures are available on request.

To make the job of assistance centres easier, specify serial number and model of the unit which spare parts are requested for.

7.0 Disposal

The European Directive 2002/96/EC on Waste Electrical and Electronic Equipment (WEEE), requires that old lighting fixtures must not be disposed of the normal unsorted municipal waste stream. Old appliances must be collected separately in order to optimise the recovery and recycling of the materials they contain and reduce the impact on human health and the environment.



The crossed out "wheeled bin" symbol on the product reminds you of your obligation, that when you dispose of the appliance it must be separately collected. Consumer should contact their local authority or retailer for information concerning the correct disposal of their old appliance.

8.0 Technical specifications

Mechanical features

Height	194mm (7.62")
Width	160mm (6.3")
Depth	114mm (4.47")
Weight	.2Kg (4.4Lbs)

Thermal features

Minimum ambient temperature	-20°C (-4°F)
Maximum ambient temperature	.40°C (104°F)
Maximum surface temperature	<60°C (<140°F)

Electrical features

Voltage	.200-250 Vac 50/60Hz
Nominal current	0.2A @ 230V
Maximum power	.23W
Thermal protection	Electronic

Light output source

Type of light output source	9 Leds
-----------------------------	--------

Optics

Optical system	Lenses
Available optics	Spot - Narrow - Medium - Wide - Extra Wide - Elliptical - Elliptical wide

Construction

Unit body	Iron/Aluminium
Treatment	Scratch resistant black paint
Weather protection rate	IP66



Via Bulgaria, 16 - 46042 CASTEL GOFFREDO (MN) - Italy
Telefono 0376/779483 - Fax 0376/779682 - 0376/779552
<http://www.griven.com/> e-mail griven@griven.com
<http://www.griven.it/> e-mail griven@griven.it

User's manual rel. 2.00