

OLYMPUS®

FOTOCAMERA DIGITALE

SH-60

Manuale d'uso

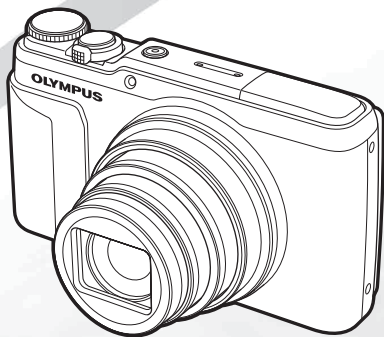

- Vi ringraziamo per aver acquistato una fotocamera digitale Olympus. Prima di iniziare ad usare la vostra fotocamera, leggete attentamente queste istruzioni per ottenere i migliori risultati e per una maggior durata della macchina. Conservate il manuale in un posto sicuro per futuro riferimento.
- Prima di fare fotografie importanti, vi consigliamo di scattare alcune fotografie di prova, per acquisire familiarità con la macchina.
- Allo scopo del costante miglioramento dei prodotti, Olympus si riserva il diritto di aggiornare o modificare le informazioni contenute nel presente manuale.

Registra il tuo prodotto su www.olympus.eu/register-product e ottieni ulteriori vantaggi da Olympus!

Controllo del contenuto della confezione



Fotocamera digitale



Tracolla



Batteria agli ioni di litio (LI-90B)



Adattatore USB-AC (F-2AC)



Cavo USB (CB-USB8)



CD-ROM OLYMPUS Setup



Stilo

Altri accessori non visualizzati: Scheda di garanzia
I contenuti potrebbero variare in base alla località di acquisto.

Nome delle parti

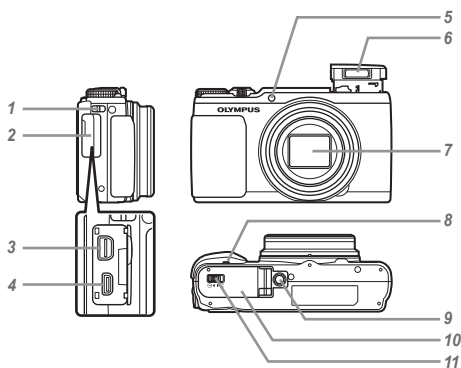

- 1 Punto di aggancio della tracolla
- 2 Sportello copriconnettore
- 3 Multi-connettore
- 4 Micro connettore HDMI
- 5 Spia autoscatto/ Illuminatore AF
- 6 Flash
- 7 Obiettivo
- 8 Altoparlante
- 9 Innesto treppiede
- 10 Sportello batteria/scheda
- 11 Blocco sportello batteria/scheda

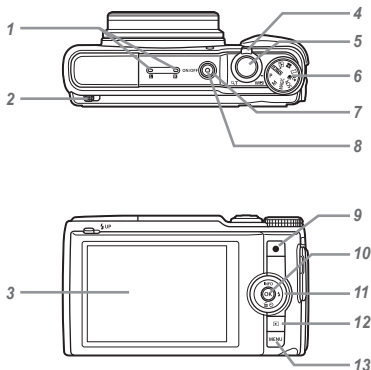

- 1** Microfono stereo
- 2** Interruttore del flash
- 3** Monitor
- 4** Pulsante dello zoom
- 5** Pulsante di scatto
- 6** Ghiera modalità
- 7** Pulsante **ON/OFF**
- 8** Spia indicatrice
- 9** Pulsante (registrazione filmati)
- 10** Pulsante (OK)
- 11** Tasti freccia
- Pulsante INFO** (cambio display info)
- (flash)
- (autoscatto)
- Pulsante** (cancellazione)
- 12** Pulsante (consente di passare dalla ripresa alla riproduzione)
- 13** Pulsante **MENU**

Note

- Nelle illustrazioni e nelle spiegazioni, il manuale mostra la visualizzazione del menu in inglese. È possibile selezionare la lingua di visualizzazione del menu della fotocamera. Per dettagli, leggere «Modifica della lingua di visualizzazione» (P. 50).

Tasti a freccia

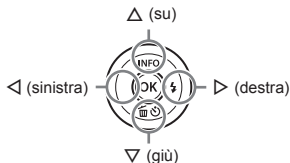

- ! Δ ∇ ◀ ▶ indica di premere i tasti freccia su/giù/a sinistra/a destra.

Inserimento della tracolla

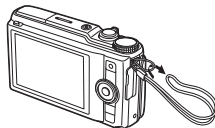

- ! Serrate attentamente la tracolla in modo che non si allenti.

Inserimento e rimozione di batteria e scheda (disponibili in commercio)

1 Seguite i Passi ① e ② per aprire lo sportello del vano batteria/scheda.

Sportello batteria/scheda

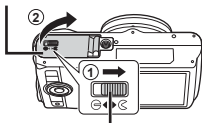

Blocco sportello batteria/scheda

- ! Spegnete la fotocamera prima di aprire lo sportello del vano batteria/scheda.

2 Per inserire la batteria, spostate il tasto di blocco della batteria nel senso della freccia.

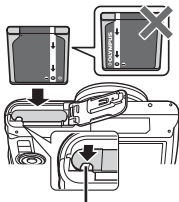

Tasto blocco batteria

- ! Inserite la batteria come illustrato con il contrassegno  verso il tasto di blocco della batteria.

Danni alla parte esterna della batteria (per esempio, graffi) potrebbero produrre surriscaldamento o esplosione.

- ! Spostate il tasto di blocco della batteria nel senso della freccia e rimuovete la batteria.

3 Spingete la scheda fino al clic.

Selettore di protezione da scrittura

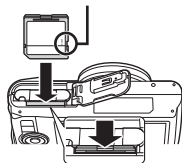

- ! Con questa fotocamera, utilizzate sempre schede SD/SDHC/SDXC/Eye-Fi/FlashAir (con funzione LAN wireless). Non inserite altri tipi di schede di memoria. «Uso della scheda» (P. 73)
- Non toccate le parti metalliche della scheda.

Per rimuovere la scheda

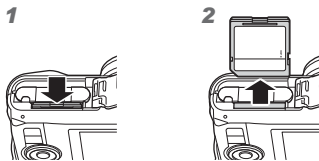

Premete la scheda fino a udire il clic che indica lo sganciamento, quindi rimuovetela.

4 Seguite i passi ① e ② per chiudere lo sportello del vano batteria/scheda.

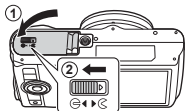

! Quando utilizzate la fotocamera, assicuratevi che lo sportello del vano batteria/scheda sia chiuso e bloccato.

Carica della batteria

Collegate il cavo USB e l'adattatore USB-AC alla fotocamera e caricate la batteria.

Per scoprire come caricare la batteria all'estero, consultate «Uso di adattatore USB-AC e caricabatterie all'estero» (P. 72).

- La batteria non viene fornita completamente carica. Prima dell'uso, ricaricate la batteria fino allo spegnimento della spia dell'indicatore (fino a 4 ore).

Collegamento della fotocamera

Spia indicatrice
Accesa: carica in corso
Spenta: caricata

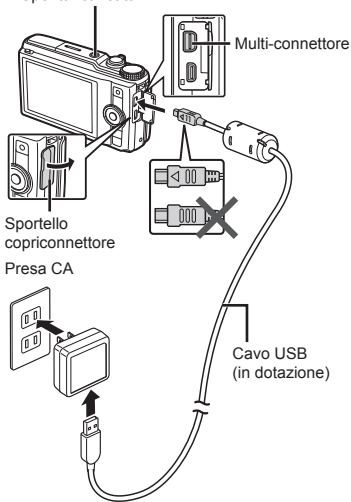

Quando caricare le batterie

Caricate la batteria quando appare il messaggio visualizzato di seguito.

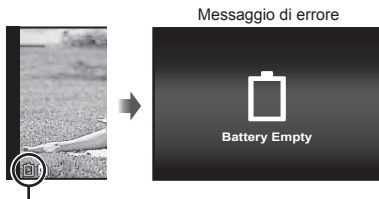

Lampeggia in rosso

- ❗ Non utilizzare mai cavi diversi da quelli in dotazione o dal cavo USB progettato per Olympus. Tale operazione potrebbe provocare fumo o incendi.
- ❗ L'adattatore USB-AC F-2AC incluso (di seguito denominato adattatore USB-AC) varia in base al paese in cui è stata acquistata la fotocamera. Se avete ricevuto un caricatore USB-AC di tipo plug-in, inseritelo direttamente in una presa CA a muro.
- ❗ L'adattatore USB-AC incluso è stato ideato per la ricarica e la riproduzione. Non scattate fotografie quando è collegato alla fotocamera.
- ❗ Verificate di scollegare la spina dell'adattatore USB-AC dalla presa a muro al termine della carica o della riproduzione.
- ❗ Per dettagli sulla batteria, consultate «Misure di sicurezza per le batterie» (P. 80). Per dettagli sull'adattatore USB-AC, consultate «Adattatore USB-AC» (P. 81).
- Se la spia dell'indicatore non si accende, verificate i collegamenti del cavo USB e dell'adattatore USB-AC.

- La batteria può essere ricaricata quando la fotocamera è collegata al computer via USB. Il tempo di ricarica varia in base alle prestazioni del computer. (In alcuni casi può durare fino a circa 10 ore).

Accensione della fotocamera e impostazioni iniziali

Quando si accende la fotocamera per la prima volta, viene visualizzata una schermata in cui è possibile impostare la lingua di menu e messaggi visualizzati sul monitor e data e ora.

Per modificare data e ora selezionati, consultare «Impostazione della data e dell'ora f (☺)» (P. 50).

1 Premete il pulsante ON/OFF per accendere la fotocamera, premete i tasti freccia $\Delta \nabla \triangleleft \triangleright$ per selezionare la lingua e premete il pulsante OK .

2 Premete i tasti freccia $\Delta \nabla$ per selezionare l'anno per [Y].

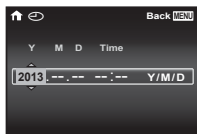

Schermata impostazione di data e ora

3 Premete il tasto freccia \triangleright per salvare le impostazioni per [Y].

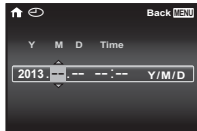

4 Analogamente ai passi 2 e 3, premete i tasti freccia $\Delta \nabla \triangleleft \triangleright$ [M] (mese), [D] (giorno), [Time] (ore e minuti) e [Y/M/D] (ordine data), quindi premete il pulsante OK .





! Per un'impostazione più precisa dell'ora, premete il pulsante OK quando l'orologio indica 00 secondi.

5 Premete i tasti freccia $\triangleleft \triangleright$ per selezionare il fuso orario, quindi premete il pulsante OK .

- Utilizzate $\Delta \nabla$ per attivare o disattivare l'ora legale ([Summer]).



Guida sull'uso della fotocamera

- Premete il pulsante **ON/OFF** per accendere la fotocamera e attivare la modalità standby. Premete nuovamente il pulsante **ON/OFF** per spegnere la fotocamera.
- Selezionate la modalità di ripresa e premete il pulsante di scatto per scattare una fotografia.
- Per riprendere un filmato, premete il pulsante .
- Impostate le funzioni di scatto utilizzando il menu delle funzioni o il menu di configurazione.
- Per visualizzare le immagini, premete il pulsante  per passare alla modalità di riproduzione.
- Per tornare alla modalità standby, premete nuovamente il pulsante  oppure il pulsante di scatto a metà, quindi rilasciatelo.
- Tenete premuto il pulsante  mentre la fotocamera è spenta per accenderla nella modalità di riproduzione.
- In questo caso, premendo nuovamente il pulsante  la fotocamera entra nella modalità standby.

Uso del touch panel

Utilizzate il touch panel toccando lo schermo con un dito.

- Il touch panel può essere utilizzato per le operazioni contrassegnate con  nel manuale.
- L'utilizzo di una protezione per lo schermo o di guanti può causare errori di funzionamento.
- Nel caso vi siano difficoltà nel controllo con le dita, utilizzate uno stilo (in dotazione).

Uso della guida interattiva (P. 15)

In modalità **IAUTO** è possibile impostare la guida interattiva.

1 Toccate .

- Toccate un elemento per impostare il livello.

2 Trascinate verticalmente il cursore della barra per impostare il livello e toccate **OK**.

- Toccate  per chiudere la guida interattiva.





Utilizzo per la modalità di ripresa

Toccando lo schermo è possibile definire il soggetto sul quale mettere a fuoco o scattare la foto.

Ogni volta che si tocca  si cambia operazione.

: Il soggetto toccato viene messo a fuoco e la foto viene scattata automaticamente.

: L'AF viene bloccato sul soggetto toccato. Premete il pulsante di scatto per fotografare.

Toccate  per rilasciare il blocco AF. Il blocco della messa a fuoco termina con l'apertura dell'otturatore.

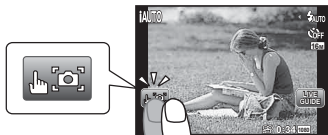

Utilizzo per la modalità di riproduzione

L'immagine visualizzata può essere cambiata o ingrandita.

Avanzamento e riavvolgimento di un fotogramma alla volta:

Trascinare la schermata verso sinistra per avanzare di un fotogramma e trascinarla verso destra per riavvolgere di un fotogramma.

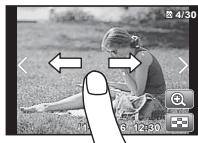

Zoom:

Toccate  per ingrandire l'immagine.

- Quando l'immagine ingrandita viene trascinata, anche l'immagine ingrandita si sposta.

Indice:

Toccate  per riprodurre l'immagine nella vista indice.

- Toccate l'immagine per riprodurla nella vista immagine singola.



Riproduzione (immagini raggruppate, immagini panoramiche, filmati, audio registrato con un'immagine):



Toccate .

- Toccate  per espandere le immagini raggruppate.

Scattare fotografie

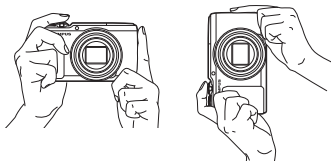
- 1** Premete il pulsante ON/OFF per accendere la fotocamera.
- 2** Selezionate la modalità di ripresa. (P. 14)
- 3** Impugnate la fotocamera e componete l'immagine.



-  Quando impugnate la fotocamera, prestate attenzione a non coprire il flash, il microfono o altre parti importanti con le dita, ecc.
-  Prestare attenzione a non esporre la finestra del flash a impronte o sporcizia.

- 4** Premete a metà il pulsante di scatto per mettere a fuoco.

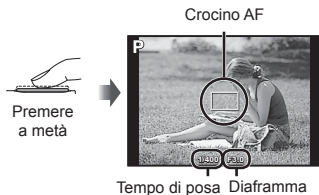

- La fotocamera non è in grado di mettere a fuoco se il crocino AF lampeggia in colore rosso. Provate a rimettere a fuoco.

- 5** Per scattare la fotografia, premete delicatamente a fondo il pulsante di scatto facendo attenzione a non muovere la fotocamera.

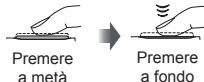

Uso dello zoom

Il pulsante dello zoom consente di regolare il campo di fotografia.

Ruotare il pulsante dello zoom fino a velocizzare il funzionamento dello zoom, ruotarlo parzialmente per rallentare il funzionamento dello zoom (non applicabile durante la ripresa di filmati).



Dimensione dell'immagine	Barra dello zoom
16M	 Zoom ottico Zoom Super-Resolution*1
Altro	 *2

*1 Per lo zoom Super-Resolution, consultare [Super-Res Zoom] (P. 37).

*2 Grazie all'ottimizzata elaborazione del numero di pixel, la qualità dell'immagine non verrà degradata. Il rapporto di ingrandimento cambia in base all'impostazione della dimensione immagine.

Uso del flash

Potete selezionare le funzioni del flash più adatte in base alle condizioni.

1 Far scorrere l'interruttore del flash per sollevare il flash.

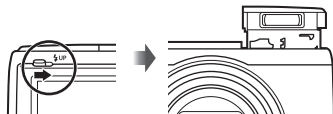

Per spegnere il flash

Premere il flash per riportarlo all'interno della fotocamera.

2 Premete ►.



3 Usate ◀▶ per selezionare l'opzione di impostazione, quindi premete il pulsante  per attivarla.

Opzione	Descrizione
Flash Auto	Il flash si accende automaticamente in condizioni di scarsa illuminazione o in controluce.
Redeye	Vengono emessi pre-flash per ridurre l'effetto occhi rossi nelle foto.
Fill In	Il flash si accende indipendentemente dalle condizioni di luce.
Flash Off	Il flash non scatta.





Uso dell'autoscatto

Dopo aver premuto a metà il pulsante di scatto, la fotografia viene scattata dopo un breve ritardo.

1 Premete ▽.



2 Usate ◀▶ per selezionare l'opzione di impostazione, quindi premete il pulsante  per attivarla.

Opzione	Descrizione
 Off	L'autoscatto viene disattivato.
 12 sec.	La spia dell'autoscatto si illumina per circa 10 secondi, poi lampeggia per circa 2 secondi, quindi viene scattata la fotografia.
 2 sec.	La spia dell'autoscatto lampeggia per circa 2 secondi, quindi viene scattata la fotografia.
 Auto Release ¹	Quando il vostro animale domestico (cane o gatto) ruota la testa verso la fotocamera, il muso viene riconosciuto e la foto viene scattata automaticamente.

¹ [Auto Release] viene visualizzato solo quando la modalità **SCN** è  o .

Per disattivare l'autoscatto dopo l'avvio
Premete il pulsante **MENU**.

Visualizzazioni schermata di fotografia ripresa

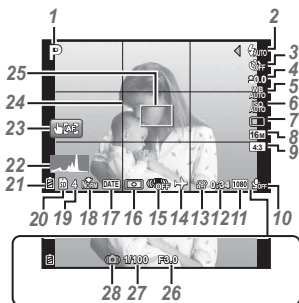

Quando il pulsante di scatto è premuto a metà

Letture di un istogramma

Se il picco riempie la maggior parte del fotogramma, l'immagine apparirà soprattutto bianca.

Se il picco riempie la maggior parte del fotogramma, l'immagine apparirà soprattutto nera.

La sezione verde mostra la distribuzione della luminanza nel centro dello schermo.

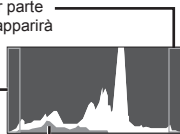

Cambio delle visualizzazioni

Le visualizzazioni cambiano secondo l'ordine Normale → Dettagliato → Nessuna info. ogni volta che si preme **△ (INFO)**.

N.	Nome	Normale	Dettagliata	Nessuna informazione
1	Modalità di fotografia	✓	✓	-
2	Flash	✓	✓	-
3	Autoscatto	✓	✓	✓
4	Compensazione dell'esposizione	✓	✓	-
5	Bilanciamento del bianco	✓	✓	-
6	Sensibilità ISO	✓	✓	-
7	Drive	✓	✓	-
8	Image size (immagini fisse)	✓	✓	-
9	Formato inquadratura	✓	✓	-
10	Registrazione con la riduzione del rumore di suoni/vento.	✓	✓	-
11	Dimensione dell'immagine (filmati)	✓	✓	-
12	Durata registrazione filmato	✓	✓	-

13	Icona registrazione filmato	✓	✓	-
14	Fuso orario	-	✓	-
15	Stabilizzazione immagine	-	✓	-
16	Misurazione	-	✓	-
17	Stampa data	✓	✓	-
18	Compressione	✓	✓	-
19	Numero di immagini memorizzabili	✓	✓	-
20	Memoria corrente	✓	✓	-
21	Controllo della batteria	✓	✓	-
22	Istogramma	-	✓	-
23	Modalità Schermo tattile	✓	✓	✓
24	Reticolo guida	-	✓	-
25	Crocino AF	✓	✓	✓
26	Diaframma	✓	✓	✓
27	Tempo di posa	✓	✓	✓
28	Avvertimento oscillazione fotocamera	✓	✓	✓

Selezione della modalità di ripresa

! Le impostazioni predefinite della funzione sono evidenziate in .

Modalità di fotografia	Modalità secondaria
P (modalità P)	–
IAUTO (modalità IAUTO)	–
(modalità Advanced Movie)	Foto durante il Video/ 60i Video 60i/ HS Video High-Speed
(modalità Photo Story)	1 Standard/ 2 Speed/ 3 Zoom In/Out/ 4 Fotogrammi Fun
(modalità Panorama)	Auto/Manuale
(modalità Hand-Held Starlight)	–
SCN (modalità SCN)	Portrait/ B : Beauty/ Landscape/ Night Scene/ Night+Portrait/ Sport/ Indoor/ Self Portrait/ Sunset/ Fireworks/ Cuisine/ Documents/ Beach & Snow/ Pet Mode – Cat/ Pet Mode – Dog/ Super Macro/ Backlight HDR
MAGIC (modalità MAGIC)	Pop Art/Pin Hole/Fish Eye/Soft Focus/Punk/Sparkle/Watercolor/ Reflection/Miniature/Fragmented/Dramatic
M (modalità Manuale)	–

- «Elenco delle impostazioni disponibili in ogni modalità di ripresa» (P. 69), «Elenco delle impostazioni **SCN**» (P. 70)
- In alcune modalità di ripresa, la fotocamera potrebbe richiedere alcuni istanti per l'elaborazione dell'immagine dopo lo scatto.

1 Utilizzate la ghiera modalità per selezionare la modalità di scatto.

! In , , **SCN**, o **MAGIC**, premete il tasto freccia < per il menu funzione, quindi premete il tasto freccia <> per il menu secondario e premete il pulsante .



Per selezionare una modalità secondaria

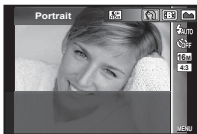

Icona che indica la modalità secondaria impostata

L modalità di ripresa

P (modalità P)

La fotocamera selezionerà il diaframma appropriato e il tempo di posa per il soggetto. E' inoltre possibile modificare le impostazioni fotografiche secondo le necessità (ad es. variare la compensazione dell'esposizione).

IAUTO (modalità IAUTO)

La fotocamera seleziona automaticamente la modalità di scatto ottimale per la scena. La condizione di scatto viene decisa dalla fotocamera e non potete modificare le impostazioni, eccetto alcune funzioni.

Uso della guida interattiva

La guida interattiva può essere utilizzata per modificare le impostazioni in modalità IAUTO.

Elementi della guida

- Modifica della saturazione del colore
- Modifica dell'immagine del colore
- Modifica della luminosità

① Premete  per visualizzare la guida interattiva.

- ② Usate Δ ∇ per evidenziare un elemento e premete **OK**.



- ③ Usate Δ ∇ per selezionare un livello e verificare l'effetto o la descrizione.

- Premete a metà il pulsante di scatto per selezionare.



- ④ Premete il pulsante di scatto per fotografare.
- Per eliminare la guida interattiva dal display, premete il pulsante **MENU**.

- Con alcuni livelli di impostazione della guida interattiva, le immagini potrebbero apparire sgranate
- Le modifiche ai livelli di impostazione della guida interattiva potrebbero non essere visibili sullo schermo.
- Non è possibile utilizzare la guida interattiva con il flash.
- Le modifiche alle opzioni della guida interattiva annullano modifiche precedenti.
- Scegliendo impostazioni della guida interattiva che superino i limiti dell'esposimetro della fotocamera è possibile che le immagini risultino sovraesposte o sottoesposte.

(modalità **Advanced Movie**)







È possibile riprendere un video utilizzando la funzione di filmato in evoluzione.

Sottomenu	Descrizione
	Consente di acquisire foto durante la ripresa di un filmato. Durante un singolo filmato, è possibile acquisire un massimo di 12 foto.
60i	Consente di riprendere un filmato fluido alla velocità di 60 fotogrammi/secondo. Il formato dell'immagine è fisso su full HD (1920×1080).
HS	Consente di riprendere soggetti in rapido movimento e di riprodurre al rallentatore. HS120 fps (1280×720), HS240 fps (432×324)

- Fatta eccezione per Photo in Movie (Foto nel Video), non è possibile scattare foto premendo il pulsante di scatto. La funzione Photo in Movie (Foto nel Video) viene abilitata anche quando lo scatto avviene nella modalità **P** o nella modalità **iAUTO**.
- Il flash non è disponibile durante la ripresa di foto utilizzando Photo in Movie (Foto nel Video).

(modalità **Photo Story**)

È possibile creare un'immagine composta combinando diverse immagini in una.

- 1 Scegliete un tema tra P1, P2, P3 e P4 e configurate in dettaglio le impostazioni (effetti, numero di immagini per foglio, ecc.).
 - 2 Fotografate.
 - Dopo aver scattato una foto, il fotogramma successivo viene selezionato automaticamente.
 - Toccate un fotogramma senza immagini per selezionarlo.
 - Toccate un fotogramma con una immagine, quindi toccate  per scattare un'altra foto per quel fotogramma.
 - 3 Una volta scattate le foto per tutti i fotogrammi, premete il pulsante  per salvare l'immagine.
-  Potete premere il pulsante **MENU** prima di aver scattato tutte le foto. In tal caso, scegliete tra salvataggio e uscita.
 -  Il sistema fotometrico è fissato su ESP.
 -  Il crocino AF è fissato su un singolo punto centrale.
 -  La dimensione dell'immagine è fissata ad una dimensione equivalente a 5M.
 -  Le operazioni seguenti non sono disponibili nella modalità Photo Story: registrazione video, visualizzazione sequenziale, timer automatico e informazioni.

(modalità Panorama)

E' possibile scattare e unire più foto per creare un'unica immagine grandangolare (formato panorama).

Sottomenu	Applicazione
Auto	Le immagini panoramiche sono combinate automaticamente spostando la fotocamera nella direzione di scatto.
Manual	Vengono scattati tre fotogrammi e combinati dalla fotocamera. L'utente compone gli scatti utilizzando la cornice guida e rilascia manualmente il pulsante di scatto.

- Per ottenere immagini panoramiche migliori, spostare la fotocamera come se ruotasse intorno a un'asse verticale attraverso il centro dell'obiettivo.

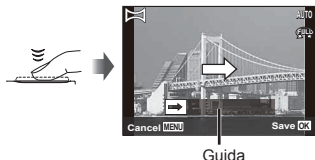

Fotografare con [Auto]

- ① Nel menu secondario, selezionate [Auto], utilizzate <D> per selezionare l'angolo di visualizzazione (STD:180°, FULL:360°) e premete il pulsante .
- ② Puntate la fotocamera nella posizione di partenza.
- ③ Premete il pulsante di scatto per avviare lo scatto.



- ④ Avviate il panning (movimento orizzontale). Quando la freccia raggiunge l'estremità della guida, la registrazione termina automaticamente.
 - La fotocamera elabora le immagini automaticamente e viene visualizzata l'immagine panoramica combinata.
 - Per interrompere lo scatto, premete il pulsante di scatto o il pulsante . Se ferma la fotocamera per alcuni istanti, lo scatto termina automaticamente.
- Se viene visualizzato il messaggio [Image was not created], scattare nuovamente.
- Per annullare la funzione panoramica, premete il pulsante **MENU**.

Fotografare con [Manual]

- ① Usate   <D> per specificare a quale bordo sarà giunta l'immagine successiva.

Direzione per l'unione dei fotogrammi



- ② Premete il pulsante di scatto per scattare il primo fotogramma.
- ③ Componete lo scatto successivo in modo che il bordo del primo fotogramma visualizzato in modo attenuato sullo schermo si sovrapponga al soggetto del secondo fotogramma, quindi premere il pulsante di scatto.

- Per combinare solo due fotogrammi, premete il pulsante **OK**.
- ④ Ripetete il Passo ③ per scattare un terzo fotogramma. La fotocamera combina automaticamente i fotogrammi in un'unica immagine panoramica.

Hand-Held Starlight

Potete scattare fotografie notturne con minore oscillazione della fotocamera senza utilizzare il treppiede. È inoltre possibile utilizzare la funzione flash.

SCN (modalità SCN)

È possibile fotografare con la modalità migliore per il soggetto e la scena da fotografare. Le migliori impostazioni di ripresa per le diverse scene sono pre-programmate come modalità secondarie. Notate che le funzioni possono essere limitate in alcune modalità.

Fate riferimento alle descrizioni visualizzate nella schermata di selezione della modalità secondaria e selezionate quella desiderata.

Per fotografare con la modalità ·B· (Beauty)

- ① Selezionare [**B·** Beauty].
- ② Premere ∇ per passare al sottomenu.



- ③ Usare $\triangleleft \triangleright$ per selezionare l'impostazione di ritocco, quindi premere il pulsante **OK** per effettuare l'impostazione.



Impostazione di ritocco

- ④ Inquadrate il soggetto. Controllate la cornice che appare attorno al volto rilevato dalla fotocamera, quindi premete il pulsante di scatto per fotografare.
- ⑤ Per salvare l'immagine, selezionate [OK] nella schermata di controllo e premete il pulsante **OK**. Per ritoccare ulteriormente l'immagine, selezionate [Beauty Fix].

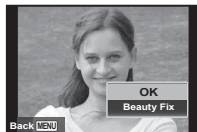

Beauty Fix

- 1 Usate $\Delta \nabla \triangleleft \triangleright$ per selezionare una voce di ritocco, quindi premete il pulsante \odot .

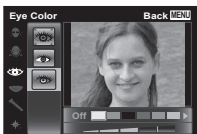

- 2 Verificate gli effetti del ritocco sulla schermata di controllo, quindi premete il pulsante \odot per avviare il processo di ritocco e salvare.
- Potete registrare le impostazioni per Beauty Fix.
 - A seconda del tipo di immagine, la modifica potrebbe non essere possibile.

MAGIC (modalità MAGIC)

È possibile fotografare con effetti speciali.

Fate riferimento alle immagini di esempio visualizzate nella schermata di selezione della modalità secondaria e selezionate quella desiderata.

Le migliori impostazioni di ripresa per ogni effetto sono pre-programmate, pertanto non è possibile modificare alcune impostazioni delle funzioni.

- Notate che potrebbe non essere possibile applicare alcuni effetti ai filmati.

M (modalità Manuale)

In questa modalità, la fotocamera imposta automaticamente un diaframma, un tempo di posa e una sensibilità ISO idonei.



Una volta premuto \triangleleft , è possibile selezionare il diaframma, il tempo di posa o la sensibilità ISO utilizzando $\triangleleft \triangleright$, quindi modificare il valore utilizzando $\Delta \nabla$.



- Durante riprese effettuate con tempi di posa lunghi, sullo schermo potrebbero essere visualizzati rumori.

Visualizzazione delle immagini

1 Premete il pulsante .

Numero di fotogrammi/
Numero totale di immagini



Immagine riproduzione



- Le immagini scattate con la modalità **B***, con la funzione di scatto in sequenza o Photo in Movie (Foto nel Video), vengono visualizzate come gruppo. Ruotate il pulsante dello zoom verso il lato T per riprodurre l'immagine nel gruppo.

2 Usate per selezionare un'immagine.

Visualizza l'immagine precedente





Visualizza l'immagine successiva

- Tenete premuto  per avanzare velocemente e  per tornare indietro.
- Premete nuovamente il pulsante  per tornare alla schermata di scatto.

Per riprodurre l'audio registrato

Per riprodurre l'audio registrato con un'immagine, selezionate l'immagine e premete il pulsante .

- Premete   per regolare il volume.

Vista indice e vista ingrandita

La vista indice consente la rapida selezione di un'immagine. La vista in primo piano (fino a 10x) consente il controllo dei dettagli dell'immagine.

1 Ruotate il pulsante dello zoom.



Vista singola immagine



Vista ravvicinata



W ↓ ↑ T

Vista indice



Per selezionare un'immagine nella vista indice

Usate Δ ∇ \triangleleft \triangleright per selezionare un'immagine, quindi premete il pulsante \odot per visualizzare l'immagine selezionata in una vista a singola immagine.

Per scorrere l'immagine nella vista in primo piano

Usate Δ ∇ \triangleleft \triangleright per passare all'area di visualizzazione.

Riproduzione di immagini panoramiche

Potete scorrere per la visualizzazione le immagini panoramiche unite con [Auto] o [Manual].

1 Selezionate un'immagine panoramica durante la riproduzione.



2 Premete il pulsante \odot .



Area di visualizzazione

Per controllare la riproduzione dell'immagine panoramica

Arresto riproduzione: premete il pulsante **MENU**.

Pausa: premete il pulsante \odot .

Controllo durante la pausa

Premete Δ ∇ \triangleleft \triangleright per scorrere l'immagine nella direzione del pulsante premuto.

Ruotate il pulsante dello zoom per ingrandire/ridurre l'immagine.

Premete il pulsante \odot per riavviare lo scorrimento.

Riproduzione di immagini raggruppate

Con **B***, Scatto in sequenza o Foto nel Video, le immagine scattate vengono visualizzate come gruppo durante la riproduzione.



Espansione.

- Selezionate l'immagine e premete il pulsante \odot per visualizzare le singole immagini.
- Usate \triangleleft \triangleright per visualizzare i fotogramma precedente/ successivo.

Pulsante \odot

Avvia/arresta la riproduzione.

Fotogramma immagini sequenziali

- Le immagini scattate in sequenza vengono riprodotte automaticamente.
- Espandete per visualizzare le immagini nella vista indice.



Fotogramma immagini sequenziali

Fotogramma Photo in Movie (Foto nel Video)

- I filmati e le immagini fisse vengono riprodotti.
- Espandete per visualizzare le immagini nella vista indice.
- Sospendete la riproduzione e premete il pulsante W dello zoom per visualizzare le immagini fisse come un indice di capitolo del filmato. Selezionate l'immagine fissa e premete il pulsante ⌂ per riprodurre il filmato da quel punto.

Display modalità riproduzione

● Normale

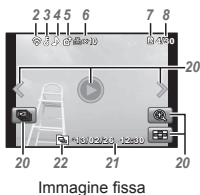

● Dettagliata

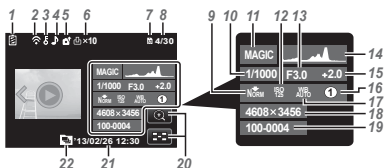

● Nessuna informazione



Cambio delle visualizzazioni

Le visualizzazioni cambiano secondo l'ordine Normale → Dettagliato → Nessuna info. ogni volta che si preme **Δ** (INFO).

N.	Nome	Normale	Dettagliata	Nessuna informazione
1	Controllo della batteria	-	✓	-
2	Eye-Fi transfer data	✓	✓	-
3	Protezione	✓	✓	-
4	Aggiunta audio	✓	✓	-
5	Upload order	✓	✓	-
6	Prenotazione stampa/numero di stampe	✓	✓	-
7	Memoria corrente	✓	✓	-
8	Numero fotogramma/numero totale di immagini	✓	✓	-
9	Compressione/qualità immagine filmato	-	✓	-
10	Tempo di posa	-	✓	-
11	Modalità di fotografia	-	✓	-
12	Sensibilità ISO	-	✓	-
13	Diaphragma	-	✓	-
14	Istogramma	-	✓	-
15	Compensazione dell'esposizione	-	✓	-
16	Modalità secondaria di scatto	-	✓	-
17	Bilanciamento del bianco	-	✓	-
18	Dimensione dell'immagine	-	✓	-
19	Nome file	-	✓	-
20	Modalità Schermo tattile	✓	✓	✓
21	Registrazione data e ora	✓	✓	-
22	Immagini raggruppate	✓	✓	✓

Cancellazione delle immagini durante la riproduzione

- 1 Visualizzate l'immagine da cancellare e premete ∇ (🗑️).

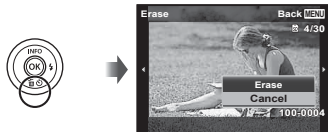

- 2 Premete \triangle ∇ per selezionare [Erase], quindi premete il pulsante (OK).

- Le immagini raggruppate vengono cancellate come gruppo. Se si desidera eliminare le immagini dalle immagini raggruppate, è possibile espandere il gruppo ed eliminare le immagini singolarmente.
- Potete cancellare più immagini o tutte le immagini in una volta (P. 42).

Registrazione di filmati

- 1 Premete il pulsante \square per avviare la registrazione.

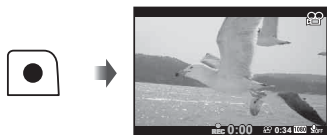

Durante la registrazione, si accende la spia rossa



Durata di registrazione

Durata registrazione (P. 74)

- Il filmato viene ripreso nella modalità di ripresa impostata. Notate che potrebbe non essere possibile ottenere gli effetti della modalità di ripresa in alcune modalità.
- Viene registrato anche l'audio.
- Quando si utilizza una fotocamera con sensore di immagine CMOS, i soggetti in movimento potrebbero apparire distorti a causa del fenomeno dell'otturatore rotante. Si tratta di un fenomeno fisico per cui la distorsione si verifica in un'immagine filmata quando vengono ripresi soggetti in rapido movimento o a causa del movimento della fotocamera. In particolare, il fenomeno diventa più visibile quando si utilizza una focale lunga.

- 2 Premete nuovamente il pulsante \square per arrestare la registrazione.

Riproduzione di filmati



Selezionate un filmato e premete il pulsante .











Filmati



Durante la riproduzione

- Premete il pulsante T dello zoom per visualizzare l'indice dei filmati. Utilizzate    per selezionare il fotogramma dal quale iniziare la riproduzione.







Pausa e riavvio della riproduzione	Premete il pulsante  per interrompere temporaneamente la riproduzione. Durante la pausa, l'avanzamento o il riavvolgimento, premete il pulsante  per riavviare la riproduzione.
Avanzamento veloce	Premete  per avanzare velocemente. Premete di nuovo  per aumentare la velocità di avanzamento.
Riavvolgimento	Premete  per riavvolgere. Premete nuovamente  per aumentare la velocità di riavvolgimento.
Regolazione del volume	Usate   per regolare il volume.

Il funzionamento durante la riproduzione è interrotto



Tempo trascorso/
Tempo totale di
registrazione

Durante la pausa

Passare a	Premete   per passare all'indice precedente/ successivo.
Avanzamento e riavvolgimento di un fotogramma alla volta	Premete  o  per avanzare o riavvolgere di un fotogramma alla volta. Tenete premuto  o  per l'avanzamento o il riavvolgimento continuo.
Ripresa della riproduzione	Premete il pulsante  per riprendere la riproduzione.

- Nel corso di una pausa, è disponibile la visualizzazione separata dell'indice.

Per interrompere la riproduzione del filmato

Premete il pulsante **MENU**.

- Per riprodurre i filmati sul computer, si consiglia il software PC in dotazione. Per il primo impiego del software PC, collegate la fotocamera al computer, quindi avviate il software.

Impostazioni menu

Per ulteriori dettagli, consultate «Elenco delle impostazioni disponibili in ogni modalità di ripresa» (P. 69).

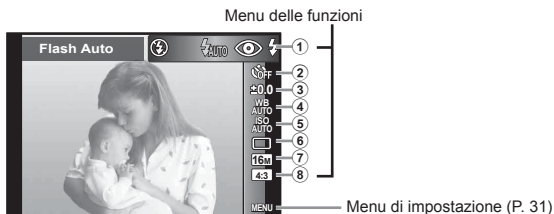

Menu delle funzioni











① Flash	⑤ Sensibilità ISO
② Autoscatto	⑥ Drive
③ Compensazione dell'esposizione	⑦ Dimensione dell'immagine
④ Bilanciamento del bianco	⑧ Formato inquadratura



















Utilizzo del menu delle funzioni

- 1 Usate il tasto a freccia ◀ per visualizzare il menu delle funzioni.
- 2 Usate i tasti ▲ ▼ per selezionare la funzione da impostare.
- 3 Utilizzate i tasti a freccia ◀ ▶ per selezionare il valore da impostare, quindi premete il pulsante OK per inserirlo.

Esempio: compensazione dell'esposizione



Flash	Consente di impostare il metodo di accensione del flash.	
 Flash Auto	Il flash si accende automaticamente in condizioni di scarsa illuminazione o in controluce.	
 Redeye	Vengono emessi pre-flash per ridurre l'effetto occhi rossi nelle foto.	
 Fill In	Il flash si accende indipendentemente dalle condizioni di luce.	
 Flash Off	Il flash non scatta.	
Autoscatto	Consente di impostare l'intervallo di tempo che trascorrerà tra la pressione del pulsante di scatto e lo scatto della fotografia.	
 Off	L'autoscatto viene disattivato.	
 12 sec.	La spia dell'autoscatto si illumina per circa 10 secondi, poi lampeggia per circa 2 secondi, quindi viene scattata la fotografia.	
 2 sec.	La spia dell'autoscatto lampeggia per circa 2 secondi, quindi viene scattata la fotografia.	
 Auto Release	Quando il vostro animale domestico (cane o gatto) ruota la testa verso la fotocamera, il muso viene riconosciuto e la foto viene scattata automaticamente.	
Compensazione dell'esposizione	Consente di compensare la luminosità (esposizione appropriata) impostata dalla fotocamera.	
Da -2.0 a +2.0 Valore	Impostate un valore negativo (-) più alto per una regolazione più scura o un valore positivo (+) più alto per una regolazione più chiara.	
Bilanciamento del bianco	Consente di impostare una regolazione dei colori ottimale per la luce della scena da riprendere.	
 WB Auto	La fotocamera regola automaticamente il bilanciamento del bianco.	
 Sunny	Ideale per fotografare all'esterno in condizioni di cielo sereno.	
 Cloudy	Ideale per fotografare all'esterno in condizioni di cielo nuvoloso.	
 Incandescent	Ideale per fotografare in ambienti illuminati da lampade al tungsteno.	
 Fluorescent	Ideale per fotografare in condizioni di luce bianca fluorescente.	
 One Touch 1	Per regolare manualmente il bilanciamento del bianco in base alla luce di ripresa. Inquadrate un pezzo di carta bianca o un altro oggetto bianco in modo da riempire l'intero schermo e premete il pulsante MENU per impostare il bilanciamento del bianco. Per scoprire come registrare il bilanciamento del bianco one touch, consultate «Regolazione del bilanciamento del bianco one touch» (P. 30).	
 One Touch 2		

Sensibilità ISO		Consente di impostare la sensibilità ISO.
 ISO AUTO	ISO Auto	La fotocamera imposta automaticamente la sensibilità per una qualità ottimale della ripresa.
 ISO HIGH	High ISO Auto	La fotocamera imposta automaticamente la sensibilità dando la priorità alla riduzione della sfocatura provocata da un soggetto in movimento o dall'oscillazione della fotocamera.
Da  ISO 125 a  ISO 6400	Valore	Impostare un valore più basso per ridurre il rumore nell'immagine o un valore più alto per ridurre la sfocatura.
Drive		Consente di impostare la funzione di scatto in sequenza.
	Single	A ogni pressione del pulsante di scatto viene scattato un fotogramma.
	Scatto in sequenza 1	La fotocamera scatta immagini in sequenza a circa 2,5 fotogrammi/sec.
	Scatto in sequenza 2	La fotocamera scatta fino a 17 immagini in sequenza a circa 10 fotogrammi/sec.
	High-Speed1	La fotocamera scatta fino a 60 immagini in sequenza a circa 15 fotogrammi/sec.
	High-Speed2	La fotocamera scatta fino a 60 immagini in sequenza a circa 60 fotogrammi/sec.
	Auto Split Shooting (Scatto automatico a intervalli regolari)	La fotocamera scatta fino a 16 foto a intervalli regolari mentre si tiene premuto il pulsante di scatto.
Dimensione dell'immagine		Consente di impostare il numero di pixel di registrazione.
	4608×3456	Adatto per stampe in formato oltre A3.
	3200×2400	Adatto per stampe in formati fino ad A3.
	1920×1440	Adatto per stampe di immagini in formati fino ad A4.
	640×480	Ideale per l'utilizzo delle immagini nelle e-mail.
Formato inquadratura		Consente di impostare il rapporto orizzontale-verticale delle immagini.
	4:3	Modificare il rapporto orizzontale-verticale nella ripresa delle immagini.
	16:9	
	3:2	
	1:1	

- In alcune modalità di ripresa, alcune funzioni non possono essere impostate. Fate riferimento a «Elenco delle impostazioni disponibili in ogni modalità di ripresa» (P. 69).
- Esempi di dimensioni immagine in formato di ripresa 4:3.





Regolazione del bilanciamento del bianco one touch



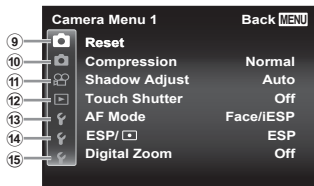





Selezionate [●1 One Touch 1] o [●2 One Touch 2], posizionate la fotocamera davanti a un pezzo di carta bianco o un altro oggetto bianco e premete il pulsante **MENU**.

- La fotocamera rilascia l'otturatore e il bilanciamento del bianco viene registrato. Quando il bilanciamento del bianco era stato precedentemente registrato, i dati memorizzati in precedenza vengono aggiornati.
- Spegnendo la fotocamera i dati di bilanciamento del bianco memorizzati non verranno persi.
- Eseguite questa procedura con la luce con la quale scatterete le fotografie.
- Quando si modificano le impostazioni della fotocamera, è necessario registrare nuovamente il bilanciamento del bianco.
- Quando non è possibile registrare il bilanciamento del bianco, verificare che il foglio bianco riempia lo schermo, quindi eseguire nuovamente la procedura.

Menu di impostazione



9	Menu fotocamera 1	P. 33
	<ul style="list-style-type: none"> Reset Compressione Shadow Adjust  Touch Shutter AF Mode ESP/ Zoom digitale 	
10	Menu fotocamera 2	P. 35
	<ul style="list-style-type: none"> Image Stabilizer (Fotografie) AF Illuminat. Rec View  Pic Orientation Guida icona Date Stamp Super-Res Zoom 	
11	Menu filmati	P. 38
	<ul style="list-style-type: none"> Dimensione dell'immagine IS Movie Mode  (Registrazione audio filmato)  Riduzione rumore vento 	

12	Menu riproduzione	P. 39
	<ul style="list-style-type: none"> Presentazione Modifica Cancellazione   (Proteggi) FlashAir 	
13	Menu impostazioni 1	P. 44
	<ul style="list-style-type: none"> Memory Format/Format Backup Eye-Fi  Ordine di stampa Upload Order USB Connection  Acceso 	
14	Menu impostazioni 2	P. 45
	<ul style="list-style-type: none"> Sound Settings Nome file Pixel Mapping   (Monitor) TV Out Power Save  (Lingua) 	
15	Menu impostazioni 3	P. 50
	<ul style="list-style-type: none">  (Data/ora) World Time Beauty Settings  Touch Calibration 	

Uso del menu di configurazione

Premete il pulsante **MENU** durante lo scatto o la riproduzione per visualizzare il menu di impostazione. Il menu di impostazione fornisce accesso a varie impostazioni della fotocamera, come ad esempio funzioni di scatto e riproduzione, impostazioni di data e ora e opzioni di visualizzazione.

1 Premete il pulsante MENU.

- Viene visualizzato il menu di impostazione.

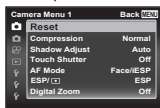

2 Premete il pulsante ◀ per selezionare i riferimenti dalle pagine. Utilizzate ▲▼ per selezionare la scheda della pagina desiderata e premete ▶.

Scheda pagina

Sottomenu 1

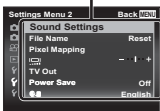
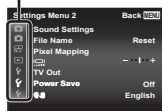

3 Usate ▲▼ per selezionare il sottomenu 1, quindi premete il pulsante OK.

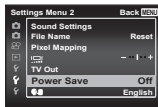

Sottomenu 2



4 Usate ▲▼ per selezionare il sottomenu 2, quindi premete il pulsante OK.

- Dopo aver effettuato selezionato un'impostazione, il display torna al Sottomenu 1.
- Possono essere richieste operazioni aggiuntive.

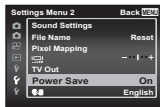

5 Premete il pulsante MENU per completare l'impostazione.

- Le impostazioni predefinite della funzione sono evidenziate in .
- Per il metodo di funzionamento, fare riferimento a «Uso del menu di configurazione» (P. 32).

Menu fotocamera 1

Ripristino delle funzioni di ripresa ai valori predefiniti [Reset]

Sottomenu 2	Applicazione
Yes	Ripristina le seguenti funzioni di menu alle impostazioni predefinite: <ul style="list-style-type: none"> • Flash • Autoscatto • Compensazione dell'esposizione • Bilanciamento del bianco • Sensibilità ISO • Drive • Dimensione Immagine (fotografia) • Formato inquadratura • Menu fotocamera 1, Menu fotocamera 2 e Menu funzioni filmato
No	Le impostazioni non sono modificate.

Selezione della qualità dell'immagine per le immagini fisse [Compressione]

Sottomenu 2	Applicazione
Fine	Ripresa ad alta qualità.
Normale	Ripresa a qualità normale.

- «Numero di immagini memorizzabili (immagini fisse)/Durata di registrazione (filmati) nella memoria interna e nelle schede» (P. 74)

Illuminazione del soggetto in controluce [Shadow Adjust]

Sottomenu 2	Applicazione
<u>Auto</u>	Attivato automaticamente quando si seleziona una modalità di scatto compatibile.
Off	L'effetto non viene applicato.
On	Scatto con regolazione automatica per illuminare un'area più scura.

- Quando [ESP/

Impostazione della funzione Touch Shutter [Touch Shutter]

Sottomenu 2	Applicazione
On	Il soggetto toccato viene messo a fuoco e la foto viene scattata automaticamente.
Off	L'AF viene bloccato sul soggetto toccato. Premete il pulsante di scatto manualmente.

- È anche possibile modificare questa impostazione toccando il pannello. «Utilizzo per la modalità di ripresa» (P. 9)



Selezione dell'area di messa a fuoco [AF Mode]

Sottomenu 2	Applicazione
Face/iESP	La fotocamera esegue automaticamente la messa a fuoco. (Il volto, se ne viene rilevato uno, viene evidenziato da una cornice bianca ¹ ; quando si preme a metà il pulsante di scatto e la fotocamera esegue la messa a fuoco, la cornice diventa verde ² . Se non viene rilevato alcun volto, la fotocamera seleziona un soggetto nella cornice ed esegue automaticamente la messa a fuoco).
Spot	La fotocamera si mette a fuoco sul soggetto posizionato all'interno del crocino AF.
AF Tracking	La fotocamera segue automaticamente il movimento del soggetto per metterlo continuamente a fuoco.

¹ Per alcuni soggetti, la cornice può non apparire o richiedere un certo tempo prima di apparire.

² Se la cornice è rossa lampeggiante, la fotocamera non è in grado di mettere a fuoco. Provate a mettere a fuoco il soggetto.

Per mettere a fuoco un soggetto in movimento continuo (AF Tracking)

- ① Impugnate la fotocamera per allineare il riferimento AF al soggetto e premete il pulsante .
 - ② Quando la fotocamera riconosce il soggetto, il crocino AF ne segue automaticamente il movimento per metterlo continuamente a fuoco.
 - ③ Per annullare il tracking, premete il pulsante .
- In base ai soggetti o alla condizioni di scatto, la fotocamera potrebbe non essere in grado di bloccare la messa a fuoco sul soggetto o di seguirne il movimento.
 - Se la fotocamera non è in grado di seguire il movimento del soggetto, il crocino AF diventa rosso.

Selezione del metodo di misurazione della luminosità

[ESP/Spot]

Sottomenu 2	Applicazione
ESP	Scatta per ottenere una luminosità bilanciata sull'intero schermo (misura la luminosità al centro e nelle aree circostanti dello schermo separatamente).
 (spot)	Fotografa il soggetto al centro mentre è in controluce (misura la luminosità al centro dello schermo).

- Se impostato su [ESP], il centro può apparire scuro quando si fotografa in condizioni di elevato controluce.

Fotografare con ingrandimenti superiori a quelli dello zoom ottico **📷 [Digital Zoom]**

Sottomenu 2	Applicazione
Off	Disabilita zoom digitale.
On	Abilita zoom digitale.

- L'opzione selezionata per [Digital Zoom] modifica l'aspetto della barra dello zoom. (P. 37)

📷 Menu fotocamera 2

Riduzione della sfocatura provocata dall'oscillazione della fotocamera durante la fotografia **📷 [Image Stabilizer]**

Sottomenu 2	Applicazione
Off	La stabilizzazione delle immagini è disattivata. Consigliato per fotografare quando la fotocamera è fissata su un treppiede o un'altra superficie stabile.
On	La stabilizzazione delle immagini è attivata.
Durante l'esposizione	La stabilizzazione dell'immagine si attiva quando il pulsante di scatto viene premuto completamente.

- Quando [Image Stabilizer] è attivo, la fotocamera potrebbe emettere un suono durante la stabilizzazione dell'immagine.

- Lo stabilizzatore dell'immagine non è in grado di correggere oscillazioni eccessive della fotocamera o oscillazioni che si verificano con tempi di posa lunghi. In questi casi, si consiglia di usare un treppiede.

Uso della luce ausiliaria per fotografare un soggetto scuro **📷 [AF Illuminat.]**

Sottomenu 2	Applicazione
Off	L'illuminatore AF non è utilizzato.
On	Quando premete a metà il pulsante di scatto, l'illuminatore AF si accende per agevolare la messa a fuoco.

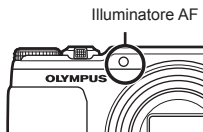

Visualizzazione dell'immagine subito dopo lo scatto 📷 [Rec View]

Sottomenu 2	Applicazione
Off	L'immagine registrata non viene visualizzata. Consente di preparare lo scatto successivo seguendo il soggetto nel monitor dopo lo scatto.
On	L'immagine registrata viene visualizzata. Consente di controllare rapidamente l'immagine appena scattata.

Rotazione automatica delle immagini scattate con la fotocamera in posizione verticale durante la riproduzione

[Pic Orientation]

- Durante la ripresa, l'impostazione  (P. 41) del menu di riproduzione è automatica.
- Questa funzione potrebbe non operare correttamente se la fotocamera è rivolta verso l'alto o il basso durante la ripresa.

Sottomenu 2	Applicazione
Off	Le informazioni sull'orientamento verticale/orizzontale della fotocamera durante la fotografia non vengono registrate con le immagini. Le immagini fotografate con la fotocamera in posizione verticale non vengono ruotate durante la riproduzione.
On	Le informazioni sull'orientamento verticale/orizzontale della fotocamera durante la fotografia vengono registrate con le immagini. Le immagini vengono ruotate automaticamente durante la riproduzione.

Visualizzazione delle icone guida

[Icon Guide]

Sottomenu 2	Applicazione
Off	Non viene visualizzata alcuna guida icona.
On	La spiegazione dell'icona selezionata viene visualizzata quando si seleziona una modalità di fotografia o l'icona del menu delle funzioni (posizionare il cursore sull'icona per qualche istante per visualizzare la spiegazione).



Stampa della data di registrazione

[Date Stamp]





Sottomenu 2	Applicazione
Off	Non stampa la data.
On	Contrassegna la fotografia con la data di registrazione.

- Se data e ora non sono impostate, la configurazione [Date Stamp] non può essere impostata. «Accensione della fotocamera e impostazioni iniziali» (P. 7)
- Non è possibile eliminare la stampa della data.
- Quando le impostazioni drive sono regolate su valori diversi da , non è possibile impostare [Date Stamp].

Scatto di immagini più grandi rispetto a quelle ottenute con lo zoom ottico con minore degradazione dell'immagine  [Super-Res Zoom]

Sottomenu 2	Applicazione
Off	Disabilita lo zoom super-risoluzione.
On	Abilita lo zoom super-risoluzione.

- [Super-Res Zoom] è disponibile solo quando [Image Size] è impostato su **[16M]**.

Zoom super-risoluzione	Zoom digitale	Dimensione dell'immagine	Barra dello zoom
On	Off	16M	 Zoom super-risoluzione
Off	On	16M	 Zoom digitale
		Altro	 *1
On	On	16M	 Zoom super-risoluzione Zoom digitale

*1 Grazie all'ottimizzata elaborazione del numero di pixel, la qualità dell'immagine non verrà degradata. Il rapporto di ingrandimento cambia in base all'impostazione della dimensione immagine.

- Le fotografie scattate quando la barra dello zoom è rossa, possono apparire «sgranate».

Menu filmati

Selezione della dimensione dell'immagine per i filmati

[Image Size]

Sottomenu 2	Applicazione
1080p 720p VGA (640×480)	Selezionate la qualità dell'immagine in base a dimensione e velocità fotogrammi.

- «Numero di immagini memorizzabili (immagini fisse)/Durata di registrazione (filmati) nella memoria interna e nelle schede» (P. 74)

Riduzione della sfocatura provocata dall'oscillazione della fotocamera durante la fotografia

[IS Movie Mode]

Sottomenu 2	Applicazione
Off	La stabilizzazione delle immagini è disattivata. Consigliato per fotografare quando la fotocamera è fissata su un treppiede o un'altra superficie stabile.
On	La stabilizzazione delle immagini è attivata.
Modalità ibrida attivata	La stabilizzazione delle immagini è attivata. Questa funzione consente di compensare oscillazioni molto ampie come quelle che si verificano quando la ripresa viene effettuata camminando.

- Le immagini potrebbero non essere stabilizzate se il movimento della fotocamera fosse eccessivo.

Registrazione dell'audio durante la ripresa di filmati **[V]**

Sottomenu 2	Applicazione
Off	L'audio non viene registrato.
On	L'audio viene registrato.

- L'audio non viene registrato con la modalità filmato HS selezionata.

Riduce il rumore del vento nell'audio registrato durante la registrazione dei filmati

[Wind Noise Setting]

Sottomenu 2	Applicazione
Off	Disabilita Wind Noise Reduction.
On	Abilita Wind Noise Reduction.

► **Menu riproduzione**

Riproduzione automatica delle immagini ► [Slideshow]

Sottomenu 2	Sottomenu 3	Applicazione
BGM	Off/MIX/ Cosmic/ Breeze/ Mellow/ Dreamy/ Urban	Seleziona le opzioni per la musica di sottofondo.
Tipo	Normale/ Breve/ Long	Seleziona il tipo di effetto di transizione utilizzato tra le diapositive.
Start	—	Avvia la presentazione.

- Durante una presentazione, premete ► per avanzare di un fotogramma oppure ◀ per tornare indietro di un fotogramma.
- Per arrestare la presentazione, premete il pulsante **MENU** o il pulsante ☹.

Modifica delle dimensioni dell'immagine ► []

Viene salvata un'immagine ad alta risoluzione come immagine separata di dimensione inferiore da utilizzare negli allegati e-mail e in altre applicazioni.

Sottomenu 1	Sottomenu 2	Sottomenu 3
Modifica	►	3M VGA

- ① Usate ◀► per selezionare un'immagine.
- ② Usate Δ ▽ per selezionare una dimensione immagine, quindi premete il pulsante ☹.
 - L'immagine ridimensionata viene salvata come immagine separata.

Ritaglio dell'immagine ► []

Sottomenu 1	Sottomenu 2
Modifica	✂

- ① Usate ◀► per selezionare un'immagine, quindi premete il pulsante ☹.
- ② Usate la levetta dello zoom per selezionare la dimensione della cornice di ritaglio, quindi spostate la cornice con Δ ▽ ◀►.

Cornice di ritaglio



- ③ Premete il pulsante ☹ dopo aver selezionato l'area da ritagliare.
 - L'immagine modificata viene salvata come immagine separata.

Aggiunta di audio alle fotografie



Sottomenu 1	Sottomenu 2
Modifica	

- ① Usate per selezionare un'immagine.
- ② Indirizzate il microfono all'origine del suono.

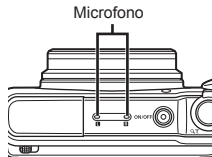

- ③ Premete il pulsante .
 - Inizia la registrazione.
 - La fotocamera aggiunge (registra) il suono per circa 4 secondi durante la riproduzione dell'immagine.

Ritocco dei volti delle fotografie



Sottomenu 1	Sottomenu 2
Modifica	Beauty Fix

- A seconda del tipo di immagine, la modifica potrebbe non essere possibile.
- ① Usate per selezionare un'immagine, quindi premete il pulsante .
 - ② Usate per selezionare un elemento di ritocco, quindi premete il pulsante .
 - ③ Per salvare l'immagine, selezionate [OK] nella schermata di controllo e premete il pulsante .
Per ritoccare ulteriormente l'immagine, selezionate [Beauty Fix].
 - L'immagine ritoccata viene salvata come immagine separata.



- La [Image Size] dell'immagine ritoccata è limitata a **[3M]** o inferiore.

Beauty Fix

- 1 Selezionate una voce e un livello di ritocco, quindi premete il pulsante **OK**.

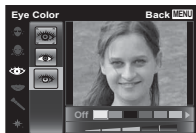

- 2 Premete il pulsante **OK** nella schermata di controllo.

Illuminazione delle aree scure a causa di controllo luce o altri motivi

[>] [Shadow Adj]

Sottomenu 1	Sottomenu 2
Modifica	Shadow Adj

- 1 Usate **<>** per selezionare un'immagine, quindi premete il pulsante **OK**.
- L'immagine modificata viene salvata come immagine separata.
- A seconda del tipo di immagine, la modifica potrebbe non essere possibile.
- Il processo di ritocco può diminuire la risoluzione dell'immagine.

Ritocco degli occhi rossi nelle fotografie con il flash

[>] [Redeye Fix]

Sottomenu 1	Sottomenu 2
Modifica	Redeye Fix

- 1 Usate **<>** per selezionare un'immagine, quindi premete il pulsante **OK**.
- L'immagine modificata viene salvata come immagine separata.
- A seconda del tipo di immagine, la modifica potrebbe non essere possibile.
- Il processo di ritocco può diminuire la risoluzione dell'immagine.

Rotazione delle immagini **[>] [↻]**







Sottomenu 1	Sottomenu 2
Modifica	

- 1 Usate **<>** per selezionare un'immagine.
- 2 Premete il pulsante **OK** per ruotare l'immagine.
- 3 Se necessario, ripetete i passi 1 e 2 per effettuare impostazioni per altre immagini, quindi premete il pulsante **MENU**.
- Il nuovo orientamento delle immagini rimane memorizzato anche a fotocamera spenta.

Cattura di immagini fisse da filmati

[In-Movie Image Capture]



Sottomenu 1	Sottomenu 2
Modifica	In-Movie Image Capture

- Utilizzate   per selezionare il filmato e premete il pulsante .
 - Usate   per visualizzare il fotogramma da catturare, quindi premete il pulsante .
- Il fotogramma selezionato viene registrato come immagine fissa.







Ritaglio di filmati lunghi



[Movie Trimming]

Sottomenu 1	Sottomenu 2
Modifica	Movie Trimming





- Utilizzate   per selezionare il filmato e premete il pulsante .

Sottomenu 3	Applicazione
New File	Registra il filmato ritagliato come nuovo file di filmato.
Overwrite	Sovrascrive il filmato originale con quello ritagliato.

- Usate   per visualizzare il fotogramma per avviare l'eliminazione, quindi premete il pulsante .
- Usate   per visualizzare il fotogramma per terminare l'eliminazione, quindi premete il pulsante .

- Usate   per selezionare [Erase] e premete il pulsante 
 - Per annullare il ritaglio, selezionate [Cancel].
- Il ritaglio del filmato viene effettuato in secondi. La lunghezza del filmato viene regolata automaticamente, in modo da includere i fotogrammi di inizio e fine.

Quando si modificano filmati raggruppati

- Espandete il gruppo desiderato.
« Riproduzione di immagini raggruppate» (P. 22)
- Utilizzate   per selezionare il filmato e premete il pulsante 
 - Quando si espande il gruppo per modificare i rispettivi filmati, i singoli filmati modificati potranno essere salvati come [New File].

Cancellazione delle immagini

[Erase]

Sottomenu 2	Applicazione
All Erase	Tutte le immagini nella memoria interna o scheda vengono cancellate.
Sel. Image	Le immagini vengono selezionate e cancellate singolarmente.
Cancellazione	Elimina l'immagine visualizzata.
Cancellazione di un gruppo	Tutte le immagine nel gruppo sono cancellate.

- Per cancellare le immagini presenti nella memoria interna, verificate che la scheda non sia inserita nella fotocamera.
- Non potete cancellare le immagini protette.

Per selezionare e cancellare le immagini singolarmente [Sel. Image]

- 1 Usate $\Delta \nabla$ per selezionare [Sel. Image], quindi premete il pulsante \odot .
- 2 Usate $\Delta \nabla < \triangleright$ per selezionare l'immagine da cancellare, quindi premete il pulsante \odot per aggiungere un contrassegno \checkmark all'immagine.
 - Premete verso T per tornare alla visualizzazione singolo fotogramma.

Contrassegno \checkmark



- 3 Ripetete il passo 2 per selezionare le immagini da cancellare, quindi premete il pulsante **MENU** per cancellare le immagini selezionate.
- 4 Usate $\Delta \nabla$ per selezionare [Yes], quindi premete il pulsante \odot .
 - Le immagini contrassegnate con \checkmark saranno cancellate.

Per cancellare tutte le immagini [All Erase]

- 1 Usate $\Delta \nabla$ per selezionare [All Erase], quindi premete il pulsante \odot .
- 2 Usate $\Delta \nabla$ per selezionare [Yes], quindi premete il pulsante \odot .

Protezione delle immagini \triangleright \odot

- Non potete cancellare le immagini protette con [Erase] (P. 25, 42), [Sel. Image] (P. 42) o [Erase Group] (P. 42) o [All Erase] (P. 42), ma tutte le immagini possono essere cancellate da [Memory Format]/[Format] (P. 44).
- 1 Usate $< \triangleright$ per selezionare un'immagine.
 - 2 Premete il pulsante \odot .
 - Premete di nuovo il pulsante \odot per annullare le impostazioni.
 - 3 Se necessario, ripetete i passi 1 e 2 per proteggere le altre immagini, quindi premete il pulsante **MENU**.
 - Nel caso in cui venga protetto un gruppo di immagini, tutte le immagini del gruppo saranno protette allo stesso tempo.

Connessione allo smartphone

\triangleright [FlashAir]

- Utilizzando la scheda FlashAir (con funzione LAN wireless) (disponibile in commercio), è possibile collegare la fotocamera a uno smartphone con Wi-Fi abilitato o a un PC e visualizzare o importare le immagini dalla scheda FlashAir.
- Quando usate una scheda FlashAir, leggete attentamente ed osservate le istruzioni fornite nel relativo manuale di istruzioni.

Sottomenu 2	Applicazione
Start/Stop	Connessione o disconnessione dalla rete Wi-Fi.
Opzione di avvio	È possibile selezionare [Manual Start] o [Auto Start].

- La fotocamera non verrà messa in pausa durante la connessione a una rete Wi-Fi.
- È disponibile l'applicazione smartphone. <http://olympuspen.com/OIShare/>
- Prima dell'uso, consultate «Scheda FlashAir/Eye-Fi» (P. 73).

Menu impostazioni 1

Cancellazione completa dei dati [Memory Format]/ [Format]

- Prima di formattare, verificate che la memoria interna o la scheda non contenga dati importanti.
- Le schede devono essere formattate con questa fotocamera prima del primo uso o dopo essere state utilizzate con altre fotocamere o computer.
- Assicuratevi di rimuovere la scheda prima di formattare la memoria interna.

Sottomenu 2	Applicazione
Yes	Cancella completamente le immagini nella memoria interna o nella scheda (comprese le immagini protette).
No	Annulla la formattazione.

Copia delle immagini dalla memoria interna alla scheda [Backup]

Sottomenu 2	Applicazione
Yes	Copia i dati immagine dalla memoria interna alla scheda.
No	Annulla la copia.

Utilizzo di una scheda Eye-Fi [Eye-Fi]



Sottomenu 2	Applicazione
All	Trasferisce tutte le immagini.
Sel. Image	Trasferisce solo l'immagine selezionata.
Off	Disabilita la comunicazione Eye-Fi.

- Quando usate una scheda Eye-Fi, leggete attentamente ed osservate le istruzioni fornite nel relativo manuale di istruzioni.
- Questa fotocamera non supporta la modalità Endless della scheda Eye-Fi.
- Prima dell'uso, consultate «Scheda FlashAir/ Eye-Fi» (P. 73).

Memorizzazione delle impostazioni di stampa nei dati immagine [Print Order]

- «Prenotazioni di stampa» (P. 59)
- Potete effettuare le prenotazioni di stampa solo per le fotografie registrate su scheda.

Impostazione delle immagini da caricare su Internet con OLYMPUS Viewer 3 [Upload Order]

- ① Usate <D> per selezionare un'immagine.
 - ② Premete il pulsante .
 - Premete di nuovo il pulsante  per annullare le impostazioni.
 - ③ Se necessario, ripetete i passi ① e ② per effettuare impostazioni per altre immagini, quindi premete il pulsante **MENU**.
- Potete ordinare solo i file JPEG.
 - Per dettagli su OLYMPUS Viewer 3, fare riferimento a «Installazione del software PC e registrazione dell'utente» (P. 53).
 - Per informazioni sul caricamento delle immagini, consultate la «Guida» di OLYMPUS Viewer 3.

Selezione di un metodo per collegare la fotocamera ad altri dispositivi ¶ [USB Connection]

Sottomenu 2	Applicazione
Auto	Impostate per selezionare il metodo di connessione ogni volta che la fotocamera viene collegata a un altro dispositivo.
Stoccaggio	Connessione della fotocamera con funzione lettore di schede.
MTP	Per Windows Vista/Windows 7/Windows 8, collegare la fotocamera come dispositivo portatile.
Stampa	Selezionate quando collegate a una stampante PictBridge-compatibile.

- Quando si utilizza il software in dotazione, selezionate [Storage].
- Fare riferimento a «Connessione a un computer» (P. 52) per il metodo di collegamento a un computer.

Accensione della fotocamera con il pulsante ¶ [Power On]

Sottomenu 2	Applicazione
No	La fotocamera non è accesa. Per accenderla premete il pulsante ON/OFF .
Yes	Tenete premuto il pulsante  per accendere la fotocamera nella modalità di riproduzione.

¶ Menu impostazioni 2

Selezione del suono della fotocamera e del volume ¶ [Sound Settings]

Sottomenu 2	Sottomenu 3	Applicazione
Sound Type	1/2/3	Selezionate i suoni della fotocamera (suono operativo, suono dell'otturatore e suono di avvertimento)
Volume	0/1/2/3/4/5	Seleziona il volume operativo dei pulsanti della fotocamera.
 Volume	0/1/2/3/4/5	Seleziona il volume di riproduzione delle immagini.

Ripristino dei nomi di file delle immagini γ [File Name]

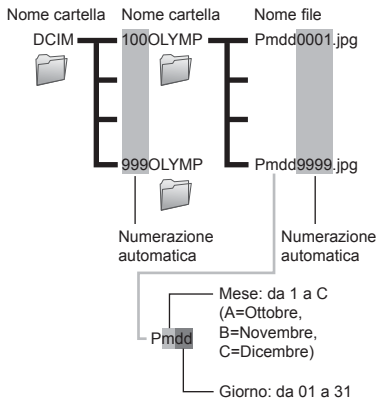

Sottomenu 2	Applicazione
Reset	Viene ripristinato il numero sequenziale dei nomi di cartella e file qualora venga inserita una nuova scheda. ¹¹ Utile quando raggruppate le immagini su schede separate.
Auto	Anche se è inserita una nuova scheda, continua la numerazione dei nomi di cartelle e file dalla scheda precedente. Utile per gestire tutti i nomi di file e cartelle immagini con numeri sequenziali.

¹¹ Il numero del nome cartella è ripristinato a 100 e quello del nome di file a 0001.

Regolazione della funzione di controllo del sensore γ [Pixel Mapping]

- Questa funzione è stata regolata dal produttore e non è richiesta alcuna regolazione dopo l'acquisto. È comunque consigliato farlo circa una volta all'anno.
- Per ottenere i migliori risultati, attendete almeno un minuto dopo aver fotografato o visualizzato immagini prima di eseguire l'operazione di pixel mapping. Se la fotocamera è spenta durante questa operazione, eseguire di nuovo la procedura.

Per regolare la funzione di elaborazione immagine

Premete il pulsante \odot quando viene visualizzato [Start] (Sottomenu 2).

- Si avvia il controllo e la regolazione della funzione di elaborazione immagine.

Regolazione della luminosità del monitor

Per regolare la luminosità del monitor

- ① Usate Δ ∇ per regolare la luminosità mentre visualizzate lo schermo, quindi premete il pulsante \odot .



Riproduzione di immagini su un televisore f [TV Out]

! Il sistema di segnale video TV varia in base a Paesi e aree geografiche. Prima di visualizzare le immagini della fotocamera sul televisore, selezionate l'uscita video in base al tipo di segnale video del televisore.

Sottomenu 2	Sottomenu 3	Applicazione
NTSC/PAL	NTSC	Connessione della fotocamera a un televisore in America del Nord, Taiwan, Corea, Giappone e così via.
	PAL	Connessione della fotocamera a un televisore nei paesi europei, Cina e così via.
HDMI Out	480p/576p 720p 1080i	Impostate il formato di segnale prioritario. L'impostazione del televisore, se non coincide, viene modificata automaticamente.
HDMI Control	Off	Utilizzate la fotocamera.
	On	Utilizzate il telecomando del televisore.

! Le impostazioni predefinite variano a seconda dell'area geografica in cui la fotocamera viene venduta.

Per riprodurre le immagini della fotocamera su un televisore

- Connessione mediante cavo AV

- ① Selezionate nella fotocamera lo stesso sistema di segnale video del TV collegato ([NTSC]/[PAL]).
- ② Collegate televisore e fotocamera.

- Connessione mediante cavo HDMI

- ① Sulla fotocamera, selezionate il formato del segnale digitale da collegare ([480p/576p]/[720p]/[1080i]).
 - ② Collegate televisore e fotocamera.
 - ③ Accendete il televisore e impostate «INPUT» su «VIDEO (una presa di ingresso collegata alla fotocamera)».
 - ④ Accendete la fotocamera e usate Δ ∇ \langle \rangle per selezionare l'immagine da riprodurre.
- Quando la fotocamera è connessa al computer tramite il cavo USB, non connettete il cavo HDMI alla fotocamera.

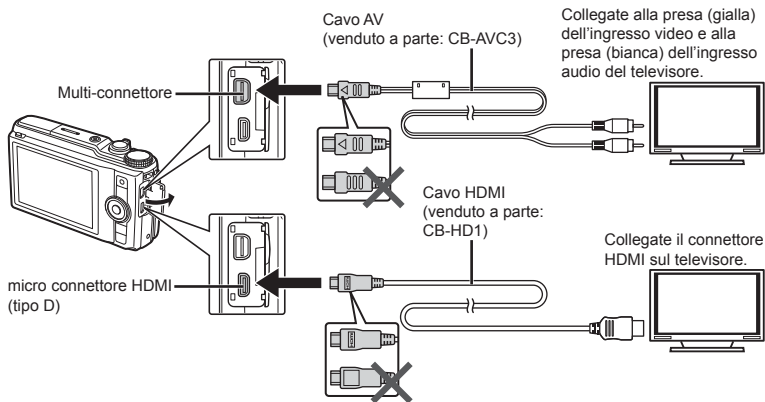

- Per cambiare l'ingresso TV, consultate il manuale di istruzioni del televisore.
- Se la fotocamera e il televisore sono collegati con un cavo AV e un cavo HDMI, il cavo HDMI è prioritario.
- In base alle impostazioni del televisore, informazioni e immagini visualizzate possono apparire ritagliate.

Per gestire le immagini con il telecomando del televisore

- ① Impostate [HDMI Control] su [On] e spegnete la fotocamera.
 - ② Collegate la fotocamera e il televisore con un cavo HDMI. «Connessione mediante cavo HDMI» (P. 48)
 - ③ Accendete prima il televisore, quindi la fotocamera.
 - Per il funzionamento, seguite la guida operativa visualizzata sul televisore.
- Con alcuni televisori, non è possibile eseguire le operazioni con il telecomando del televisore anche se la guida operativa è visualizzata sullo schermo.
 - Se non è possibile eseguire la procedura tramite il telecomando del TV, impostate [HDMI Control] su [Off] e procedete usando i comandi della fotocamera.

Risparmio della batteria tra le riprese ζ [Power Save]

Sottomenu 2	Applicazione
Off	Disattiva [Power Save].
On	Se la fotocamera non viene utilizzata per circa 10 secondi, il monitor si spegne automaticamente per risparmiare le batterie.

Per riprendere dalla modalità di standby

Premete un pulsante.

Modifica della lingua di visualizzazione ζ [🗨️]

Sottomenu 2	Applicazione
Lingue	Potete selezionare la lingua di menu e messaggi di errore visualizzati sul monitor.

ζ Menu impostazioni 3

Impostazione della data e dell'ora ζ [🕒]

- 1 Premete i tasti freccia $\Delta \nabla$ per selezionare l'anno per [Y].
 - 2 Premete il tasto freccia \triangleright per salvare le impostazioni per [Y].
 - 3 Analogamente ai passi 1 e 2, premete i tasti a freccia $\Delta \nabla <D>$ per impostare [M] (mese), [D] (giorno), [Time] (ore e minuti) e [Y/M/D] (formato data), quindi premete il pulsante \odot .
- Per un'impostazione più precisa dell'ora, premete il pulsante \odot quando l'orologio indica 00 secondi.

Per controllare data e ora

Tenete premuto il pulsante **INFO** con la fotocamera spenta. L'ora corrente viene visualizzata per circa 3 secondi.

Scelta dei fusi orari: principale e alternativo ζ [World Time]

- Non potete selezionare alcun fuso orario con [World Time] se l'orologio della fotocamera non è prima stato impostato con [🕒].

Sottomenu 2	Sottomenu 3	Applicazione
Home/ Alternate	\uparrow	L'ora nel fuso orario di residenza (l'ora selezionata per \uparrow nel sottomenu 2).
	\rightarrow	L'ora nel fuso orario di destinazione (il fuso orario selezionato per \rightarrow nel sottomenu 2).
\uparrow ¹	—	Selezionate il fuso orario locale [\uparrow].
\rightarrow ^{1,2}	—	Selezionate il fuso orario di destinazione [\rightarrow].

¹ Nelle aree in cui è in uso l'ora legale, usate $\Delta \nabla$ per attivarla ([Summer]).

² Quando selezionate un fuso orario, la fotocamera calcola automaticamente la differenza oraria tra la zona selezionata e il fuso orario locale (\uparrow) per visualizzare l'ora nel fuso orario di destinazione (\rightarrow).

Registrazione delle impostazioni per Beauty Fix \int [Beauty Settings]

- A seconda del tipo di immagine, la modifica potrebbe non essere possibile.
- ① Usate Δ ∇ per selezionare un'impostazione di ritocco, quindi premete il pulsante \odot .
 - ② Premete il pulsante di scatto per scattare un ritratto.

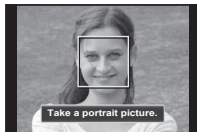

- L'immagine non è stata salvata.
- ③ Selezionate una voce e un livello di ritocco, quindi premete il pulsante \odot .

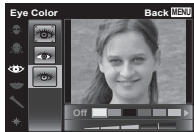

- ④ Premete il pulsante \odot sulla schermata di controllo per salvare l'immagine.
 - La registrazione è completata.

Calibrazione del touch panel \int [Touch Calibration]

Tocate il pannello e seguite le istruzioni sullo schermo.

Connessione a un computer

Per prima cosa, impostate [USB Connection] nel menu di configurazione della fotocamera. (P. 45)

Collegamento della fotocamera

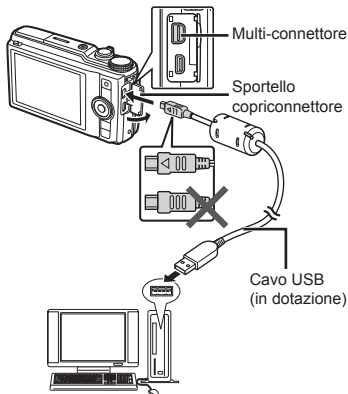

Quando [USB Connection] è impostato su [Auto], collegate la fotocamera e il computer, selezionate sullo schermo della fotocamera [Storage] o [MTP] per scegliere il metodo di collegamento, quindi premete il pulsante .

Requisiti del sistema

Windows : Windows XP SP3
Windows Vista SP2
Windows 7 SP1
Windows 8

Macintosh : Mac OS X v10.5-v10.8

- Anche se un computer dispone di porte USB, non si garantisce il funzionamento corretto nei casi seguenti:
 - Computer con porte USB installate mediante scheda di espansione, ecc.
 - Computer senza SO installato in fabbrica e computer assemblati in casa
- Quando il computer non supporta le schede SDXC, potrebbe venire visualizzato un messaggio in cui si chiede di formattare la scheda o la memoria interna. La formattazione eliminerà completamente tutte le immagini, pertanto non eseguire la formattazione.

Installazione del software PC e registrazione dell'utente

Windows

1 Inserite il CD fornito nell'unità CD-ROM.

Windows XP

- Viene visualizzata la finestra di dialogo «Setup».

Windows Vista/Windows 7/Windows 8

- Viene visualizzata la finestra di dialogo di esecuzione automatica. Fate clic su «OLYMPUS Setup» per visualizzare la finestra di dialogo «Setup».

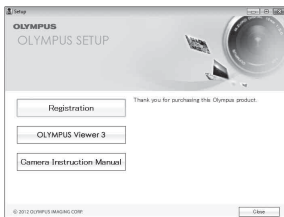

- Se la finestra di dialogo «Setup» non è visualizzata, selezionate «Risorse del computer» (Windows XP) o «Computer» (Windows Vista/Windows 7) dal menu di avvio Fate doppio clic sull'icona del CD-ROM (OLYMPUS Setup) per aprire la finestra di dialogo «OLYMPUS Setup», quindi fate doppio clic su «Launcher.exe».

- Se viene visualizzata la finestra di dialogo «Controllo dell'account utente», fate clic su «Sì» o «Continua».

2 Registrate il vostro prodotto Olympus.

- Fate clic sul pulsante «Registration» e seguite le istruzioni visualizzate.
- Per registrare la fotocamera dovete collegarla al computer. «Collegamento della fotocamera» (P. 52)
- Se lo schermo della fotocamera resta vuoto anche dopo aver eseguito il collegamento al computer, la batteria potrebbe essere scarica. Caricate la batteria quindi ricollegate la fotocamera.

3 Installate OLYMPUS Viewer 3.

- Verificate i requisiti di sistema prima di iniziare l'installazione.
- Fate clic sul pulsante «OLYMPUS Viewer 3» e seguite le istruzioni visualizzate per installare il software.

OLYMPUS Viewer 3

Sistema operativo	Windows XP SP3 Windows Vista SP2 Windows 7 SP1 Windows 8
Processore	Pentium 4 1,3 GHz o superiore (Core 2 Duo 2,13 GHz o superiore richiesto per i filmati)
RAM	1 GB o superiore (consigliati 2 GB o superiore)
Spazio libero su disco rigido	3 GB o superiore
Impostazioni monitor	1024 × 768 pixel o superiore Minimi 65.536 colori (consigliati 16.770.000 colori)

- Per informazioni sull'utilizzo del software, consultate la Guida in linea.

4 Installate il manuale della fotocamera.

- Fate clic sul pulsante «Camera Instruction Manual» e seguite le istruzioni visualizzate.

Macintosh

1 Inserite il CD fornito nell'unità CD-ROM.

- desktop doppio clic sull'icona del CD (OLYMPUS Setup) sul desktop.
- Fate doppio clic sull'icona «Setup» per visualizzare la finestra di dialogo «Setup».



Setup



2 Installate OLYMPUS Viewer 3.

- Verificate i requisiti di sistema prima di iniziare l'installazione.
- Fate clic sul pulsante «OLYMPUS Viewer 3» e seguite le istruzioni visualizzate per installare il software.
- Potete effettuare la registrazione tramite «Registration» nella «Guida» di OLYMPUS Viewer 3.

OLYMPUS Viewer 3

Sistema operativo	Mac OS X v10.5–v10.8
Processore	Intel Core Solo/Duo 1,5 GHz o superiore (Core 2 Duo 2 GHz o superiore richiesto per i filmati)
RAM	1 GB o superiore (consigliati 2 GB o superiore)
Spazio libero su disco rigido	3 GB o superiore
Impostazioni monitor	1024 × 768 pixel o superiore Minimi 32.000 colori (consigliati 16.770.000 colori)

- È possibile selezionare altre lingue dalla casella combinata delle lingue. Per informazioni sull'utilizzo del software, consultate la Guida in linea.

3 Copiate il manuale della fotocamera.

- Fate clic sul pulsante «Camera Instruction Manual» per aprire la cartella contenente i manuali della fotocamera. Copiate il manuale per la vostra lingua sul computer.

Stampa diretta (PictBridge)

Collegando la fotocamera a una stampante PictBridge compatibile, potete stampare direttamente le immagini senza utilizzare il computer.

Per sapere se la vostra stampante è compatibile con PictBridge, consultate il relativo manuale d'uso.

- Le modalità di stampa, le dimensioni della carta e altri parametri che potete impostare sulla fotocamera variano in base alla stampante utilizzata. Per ulteriori informazioni, consultate il manuale di istruzioni della stampante.
- Per informazioni sui tipi di carta disponibili, su come caricare la carta e installare le cartucce di inchiostro, consultate il manuale di istruzioni della stampante.
- Nel menu di impostazione, impostate [USB Connection] su [Print]. [USB Connection] (P. 45)

Stampa di immagini con le impostazioni standard della stampante [Easy Print]

1 Visualizzate l'immagine da stampare sul monitor.

- « Visualizzazione delle immagini» (P. 21)

2 Accendete la stampante e collegatela alla fotocamera.

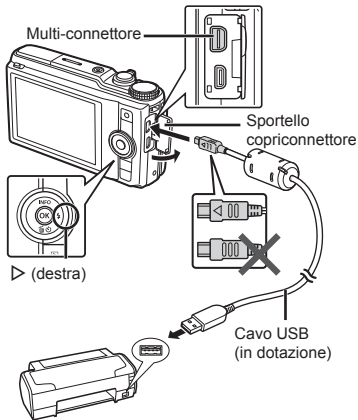

3 Premete per avviare la stampa.

4 Per stampare un'altra immagine, usate per selezionare un'immagine, quindi premete il pulsante .

Per uscire dalla stampa

Dopo aver selezionato un'immagine sullo schermo, scollegate il cavo USB dalla fotocamera e dalla stampante.

Modifica delle impostazioni della stampante per la stampa [Custom Print]

1 Visualizzate l'immagine da stampare sul monitor.

- « Visualizzazione delle immagini» (P. 21)

2 Accendete la stampante e collegatela alla fotocamera.

3 Premete il pulsante .

4 Usate Δ ∇ per selezionare la modalità di stampa, quindi premete il pulsante .

Sottomenu 2	Applicazione
Stampa	Viene stampata l'immagine selezionata al Passo 8.
All Print	Stampa tutte le immagini memorizzate nella memoria interna o sulla scheda.
Multi Print	Stampa un'immagine in formato multiplo.
All Index	Stampa un indice di tutte le immagini memorizzate nella memoria interna o sulla scheda.
Print Order ^{*1}	Stampa le immagini in base ai dati di prenotazione sulla scheda.

^{*1} [Print Order] è disponibile solo se sono state effettuate prenotazioni di stampa. «Prenotazioni di stampa» (P. 59)

5 Usate Δ ∇ per selezionare [Size] (Sottomenu 3), quindi premete \triangleright .

- Se non appare la schermata [Printpaper], [Size], [Borderless] e [Pics/Sheet] sono impostati sui valori predefiniti della stampante.

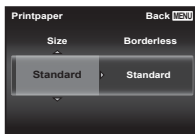

6 Usate Δ ∇ per selezionare le impostazioni [Borderless] o [Pics/Sheet], quindi premete il pulsante .

Sottomenu 4	Applicazione
Spento/ Accesso ^{*1}	L'immagine viene stampata con un bordo ([Off]). L'immagine stampata occupa l'intero foglio ([On]).
(Il numero di immagini per foglio varia in base alla stampante).	Il numero di immagini per foglio ([Pics/Sheet]) può essere selezionato solo quando [Multi Print] è selezionato al Passo 4.

^{*1} Le impostazioni disponibili per [Borderless] variano in base alla stampante.

-  Se è selezionato [Standard] ai Passi 5 e 6, l'immagine viene stampata con le impostazioni standard della stampante.

7 Usate ◀▶ per selezionare un'immagine.

8 Premete ▲ per prenotare la stampa dell'immagine corrente. Premete ▼ per eseguire le impostazioni dettagliate della stampante per l'immagine corrente.

Per eseguire le impostazioni dettagliate della stampante

- 1 Usate ▲▼◀▶ per selezionare l'impostazione, quindi premete il pulsante Ⓞ.

Sottomenu 5	Sottomenu 6	Applicazione
🖨️	0 - 10	Seleziona il numero di stampe.
Date	Con/ Senza	Selezionando [With] le immagini vengono stampate con la data. Selezionando [Without] le immagini vengono stampate senza la data.
Nome file	Con/ Senza	Selezionando [With] il nome del file viene stampato sull'immagine. Selezionando [Without] non viene stampato il nome del file sull'immagine.
✂️	(Passa alla schermata delle impostazioni).	Seleziona una parte dell'immagine da stampare.

Per ritagliare un'immagine [✂️]

- 1 Usate la levetta dello zoom per selezionare la dimensione della cornice di ritaglio, usate ▲▼◀▶ per spostare la cornice, quindi premete il pulsante Ⓞ.

Cornice di ritaglio



- 2 Usate ▲▼ per selezionare [OK], quindi premete il pulsante Ⓞ.

9 Se necessario, ripetete i Passi 7 e 8 per selezionare l'immagine da stampare, effettuate le impostazioni dettagliate, quindi impostate [Single Print].

10 Premete il pulsante Ⓞ.

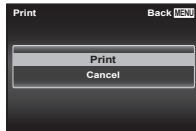

11 Usate Δ ∇ per selezionare [Print], quindi premete il pulsante $\text{\textcircled{OK}}$.

- Inizia la stampa.
- Quando è selezionato [Option Set] in modalità [All Print], appare la schermata [Print Info].
- Al termine della stampa, viene visualizzata la schermata [Print Mode Select].

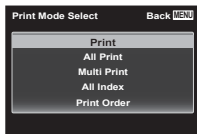

Per annullare la stampa

- ① Premete il pulsante **MENU** mentre è visualizzato [Do Not Remove USB Cable].
- ② Selezionate [Cancel] con Δ ∇ quindi premete il pulsante $\text{\textcircled{OK}}$.

12 Premete il pulsante MENU.

13 Quando viene visualizzato il messaggio [Remove USB Cable], scollegate il cavo USB dalla fotocamera e dalla stampante.

Prenotazioni di stampa

Nelle prenotazioni delle stampe, il numero di stampe e l'opzione di stampa della data vengono salvati nell'immagine sulla scheda. Ciò consente di stampare con facilità su stampanti o presso laboratori di stampa che supportano DPOF mediante le sole prenotazioni di stampa sulla scheda senza l'utilizzo del computer o della fotocamera.

- Potete impostare le prenotazioni di stampa solo per le immagini memorizzate sulla scheda.
- Le prenotazioni DPOF impostate con un altro dispositivo DPOF non possono essere modificate da questa fotocamera. Effettuate i cambiamenti usando la macchina originale. L'esecuzione di nuove prenotazioni DPOF con questa fotocamera cancella le prenotazioni eseguite con l'altro dispositivo.
- È possibile effettuare prenotazioni di stampe DPOF fino a 999 immagini per scheda.

Prenotazione stampa di un solo fotogramma $\text{\textcircled{L}}$

1 Visualizzate il menu di impostazione.

- «Uso del menu di configurazione» (P. 32)

2 Dal menu riproduzione $\text{\textcircled{R}}$, selezionate [Print Order] quindi premete il pulsante $\text{\textcircled{OK}}$.

- 3** Usate Δ ∇ per selezionare [\square], quindi premete il pulsante OK .

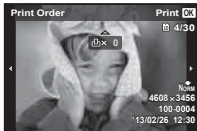

- 4** Usate \triangleleft \triangleright per selezionare l'immagine per la prenotazione di stampa. Usate Δ ∇ per selezionare la quantità. Premete il pulsante OK .

- 5** Usate Δ ∇ per selezionare l'opzione della schermata [☺] (stampa data), quindi premete il pulsante OK .

Sottomenu 2	Applicazione
No	Viene stampata solo l'immagine.
Date	Viene stampata l'immagine con la data dello scatto.
Time	Viene stampata l'immagine con l'ora dello scatto.

- 6** Usate Δ ∇ per selezionare [Set], quindi premete il pulsante OK .

Prenotazione di una copia di tutte le immagini memorizzate sulla scheda [\square]

- 1** Seguite i passi 1 e 2 in [\square] (P. 59).
- 2** Usate Δ ∇ per selezionare [\square], quindi premete il pulsante OK .
- 3** Seguite i passi 5 e 6 in [\square].

Azzeramento di tutti i dati di prenotazione stampa

- 1** Seguite i passi 1 e 2 in [\square] (P. 59).
- 2** Selezionate [\square] o [\square], quindi premete il pulsante OK .
- 3** Usate Δ ∇ per selezionare [Reset], quindi premete il pulsante OK .

Reimpostazione dei dati di prenotazione di immagini selezionate

1 Seguite i passi 1 e 2 in [📄] (P. 59).

2 Usate $\Delta \nabla$ per selezionare [📄], quindi premete il pulsante .

3 Usate $\Delta \nabla$ per selezionare [Keep], quindi premete il pulsante .

4 Usate $\triangleleft \triangleright$ per selezionare l'immagine con la prenotazione di stampa da annullare. Usate $\Delta \nabla$ per impostare la qualità di stampa a «0».

5 Se necessario, ripetete il passo 4, al termine premete il pulsante .

6 Usate $\Delta \nabla$ per selezionare l'opzione della schermata [📄] (stampa data), quindi premete il pulsante .

- Le impostazioni vengono applicate alle immagini rimanenti con i dati di prenotazione di stampa.

7 Usate $\Delta \nabla$ per selezionare [Set], quindi premete il pulsante .

Suggerimenti per l'uso

Se la fotocamera non funziona come previsto, oppure se viene visualizzato un messaggio di errore sullo schermo e non siete sicuri sulle operazioni da effettuare, consultate le informazioni di seguito per risolvere i problemi.

Risoluzione dei problemi

Batteria

«La fotocamera non funziona anche con le batterie installate.»

- Inserite le batterie ricaricate nella posizione corretta.
«Inserimento e rimozione di batteria e scheda (disponibili in commercio)» (P. 4), «Carica della batteria» (P. 5)
- La capacità della batteria potrebbe essere temporaneamente ridotta a causa della bassa temperatura. Rimuovete le batterie dalla fotocamera e scaldatele mettendole in tasca per un po'.

Scheda/Memoria interna

«Viene visualizzato un messaggio di errore.»

«Messaggio di errore» (P. 64)

Pulsante di scatto

«La fotocamera non fotografa quando premete il pulsante di scatto.»

- Disattivate la modalità di riposo. Per risparmiare energia, la fotocamera attiva automaticamente la modalità di riposo e il monitor si spegne se non viene svolta alcuna operazione per 3 minuti dal momento dell'accensione. La fotocamera non scatta fotografie anche se il pulsante di scatto viene premuto completamente in questa modalità. Premete il pulsante dello zoom o gli altri pulsanti per far uscire la fotocamera dalla modalità di riposo prima di scattare una fotografia. La fotocamera viene spenta automaticamente dopo 12 minuti di inattività. Premete il pulsante **ON/OFF** per accendere la fotocamera.
- Premete il pulsante  per passare alla modalità di fotografia.
- Attendete che l'indicatore  (ricarica flash) smetta di lampeggiare prima di fotografare.
- Durante l'uso prolungato della fotocamera, la temperatura interna può aumentare e provocare lo spegnimento automatico. Se questo si dovesse verificare, attendere che la fotocamera si sia raffreddata a sufficienza. Durante l'uso anche la temperatura esterna della fotocamera può aumentare, tuttavia ciò è normale e non indica un errore di funzionamento.

Monitor

«È difficile vedere.»

- Può essere presente condensa. Spegnete la fotocamera e attendete che il corpo del dispositivo si acclimati alla temperatura circostante e si asciughi prima di scattare fotografie.

«La luce viene catturata nell'immagine.»

- Se fotografate con il flash in situazioni di oscurità, l'immagine può presentare molti riflessi del flash sul pulviscolo atmosferico.

Funzione data e ora

«Le impostazioni di data e ora si ripristinano ai valori predefiniti.»

- Se rimuovete le batterie e le lasciate fuori dalla fotocamera per circa tre giorni¹, le impostazioni di data e ora vengono ripristinate ai valori predefiniti e devono essere reimpostate.

¹ L'ora fino al ripristino delle impostazioni predefinite di data e ora varia in base al tempo per cui le batterie sono state inserite nella fotocamera.

«Accensione della fotocamera e impostazioni iniziali» (P. 7)







Varie







«La fotocamera produce rumore durante lo scatto della fotografia.»

- La fotocamera potrebbe produrre un rumore anche se non viene eseguita alcuna operazione. Ciò si verifica perché, quando è pronta allo scatto, la fotocamera esegue continuamente la messa a fuoco automatica e la stabilizzazione dell'immagine.

Messaggio di errore



- Se viene visualizzato sul monitor uno dei messaggi di seguito, controllate l'azione correttiva.

Messaggio di errore	Azione correttiva
 Card Error	Problema della scheda Inserite una nuova scheda.
 Selettore di protezione	Problema della scheda Il selettore di protezione da scrittura è nella posizione «LOCK». Rilasciare il selettore.
 Memory Full	Problema di memoria interna <ul style="list-style-type: none"> Inserite una scheda. Cancellate le immagini non necessarie.^{*1}
 Card Full	Problema della scheda <ul style="list-style-type: none"> Sostituire la scheda. Cancellate le immagini non necessarie.^{*1}
	Problema della scheda Usate Δ ∇ per selezionare [Format], quindi premete il pulsante \odot . Usate quindi Δ ∇ per selezionare [Yes] e premete il pulsante \odot . ^{*2}
	Problema di memoria interna Usate Δ ∇ per selezionare [Memory Format], quindi premete il pulsante \odot . Usate quindi Δ ∇ per selezionare [Yes] e premete il pulsante \odot . ^{*2}

Messaggio di errore	Azione correttiva
 No Picture	Problema di memoria interna/ scheda Scattate le immagini prima di visualizzarle.
 Picture Error	Problema con l'immagine selezionata Usate un software di ritocco fotografico, ecc. per visualizzare l'immagine sul computer. Se non riuscite ancora a visualizzare l'immagine, il file è danneggiato.
 Non è possibile modificare l'immagine	Problema con l'immagine selezionata Usate un software di ritocco fotografico, ecc. per modificare l'immagine sul computer.
 Battery Empty	Problema di batteria Caricate la batteria.
 No Connection	Problema di connessione Collegate correttamente la fotocamera e il computer o la stampante.
 No Paper	Problema della stampante Caricate la carta nella stampante.
 No Ink	Problema della stampante Cambiate la cartuccia dell'inchiostro nella stampante.

^{*1} Prima di cancellare, scaricate le immagini importanti sul computer.

^{*2} Tutti i dati saranno cancellati.

Messaggio di errore	Azione correttiva
 Jammed	Problema della stampante Rimuovete la carta inceppata.
Settings Changed³	Problema della stampante Tornate allo stato che consente l'uso della stampante.
 Print Error	Problema della stampante Spegnete fotocamera e stampante, verificate il corretto funzionamento della stampante, quindi riaccendete.
 Cannot Print⁴	Problema con l'immagine selezionata Stampate tramite computer.

³ Questo messaggio viene visualizzato, ad esempio, se viene rimosso il vassoio della stampante. Non utilizzate la stampante durante l'esecuzione delle impostazioni di stampa sulla fotocamera.

⁴ Questa fotocamera può non essere in grado di stampare immagini prese da altre fotocamere.

Suggerimenti per fotografare

Se siete indecisi su come prendere un'immagine, consultate le informazioni seguenti.

Messa a fuoco



«Messa a fuoco del soggetto»

- **Fotografia di un soggetto non al centro del monitor**

Dopo aver messo a fuoco un oggetto alla stessa distanza del soggetto, componete lo scatto e fotografate.

Premendo a metà il pulsante di scatto (P. 10)

- **Impostate [AF Mode] (P. 34) su [Face/iESP]**
- **Scatto di una foto in modalità [AF Tracking] (P. 34)**

La fotocamera segue automaticamente il movimento del soggetto per metterlo continuamente a fuoco.

- **Fotografare un soggetto in ombra**

L'uso dell'illuminatore AF semplifica la messa a fuoco. [AF Illuminat.] (P. 35)

- **Fotografia di soggetti per cui è difficile la messa a fuoco automatica**

Nei casi seguenti, dopo aver messo a fuoco un oggetto (premendo a metà il pulsante di scatto) con alto contrasto alla stessa distanza del soggetto, componete lo scatto e fotografate.

Soggetti con basso contrasto



Se oggetti molto luminosi appaiono al centro del monitor



Oggetto senza linee verticali^{*1}

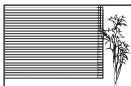

Quando gli oggetti sono a distanze differenti



Oggetto in rapido movimento

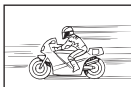

Il soggetto da mettere a fuoco non è al centro del fotogramma



^{*1} È inoltre utile comporre lo scatto tenendo la fotocamera verticalmente per mettere a fuoco, quindi riportarla in posizione orizzontale per fotografare.

Movimento della fotocamera



«Fotografare senza movimento della fotocamera»

- **Fotografare con [Image Stabilizer] (P. 35)**

Il sensore¹ si sposta per correggere l'oscillazione della fotocamera anche se non aumentate la sensibilità ISO. Questa funzione è inoltre efficace quando fotografate con elevati valori di ingrandimento.

¹ Dispositivo che converte la luce ricevuta attraverso l'obiettivo in segnali elettrici.

- **Registrazione di filmati con [IS Movie Mode] (P. 38)**

- **Selezionate [Sport] nella modalità di scena (P. 14)**

La modalità [Sport] usa un basso tempo di posa e può ridurre la sfocatura provocata da un soggetto in movimento.

- **Scattare fotografie con elevata sensibilità ISO**

Se selezionate un'elevata sensibilità ISO, potete scattare le fotografie con tempi di posa ridotti anche in luoghi ove non è possibile utilizzare il flash.

«Sensibilità ISO.» (P. 29)

- **Fotografare con [Face/IESP] (P. 34)**

Per un volto in controluce viene ottenuta l'esposizione appropriata e il volto viene illuminato.

- **Fotografare con [] per [ESP/] (P. 34)**

La luminosità viene confrontata con un soggetto al centro dello schermo e l'immagine non risente del controluce.

- **Fotografare con il flash [Fill In] (P. 28)**

Un soggetto in controluce è illuminato.

- **Fotografare immagini con neve o spiagge**

Selezionate [Beach & Snow] nella modalità scena (P. 14)

- **Fotografare con la compensazione dell'esposizione (P. 28)**

Regolate la luminosità mentre visualizzate lo schermo per scattare la fotografia. Solitamente, lo scatto di fotografie con soggetti bianchi (come la neve) determina immagini più scure del soggetto effettivo. Usate la compensazione dell'esposizione per regolare nella direzione positiva (+) per far risaltare i bianchi come in realtà appaiono. Quando fotografate soggetti neri, d'altra parte, è utile regolare nella direzione negativa (-).

Esposizione (luminosità)



«Fotografare con la luminosità corretta»

- **Fotografare un soggetto in controluce**

Volti o sfondi sono luminosi anche se fotografati in controluce.

[Shadow Adjust] (P. 33)

[Backlight HDR] (P. 14)

«Fotografare a colori con le stesse ombreggiature reali»

- **Fotografare immagini selezionando il bilanciamento del bianco (P. 28)**

Potete ottenere solitamente i migliori risultati nella maggior parte degli ambienti con l'impostazione [WB Auto], tuttavia per alcuni soggetti, potete provare a sperimentare impostazioni diverse. (Ciò risulta particolarmente vero per l'ombra solare in condizioni di cielo sereno, presenza di luce naturale e artificiale, e così via).

Qualità dell'immagine



«Scattare fotografie più nitide»

- **Fotografare con lo zoom ottico o con lo zoom super risoluzione**

Evitate di usare lo zoom digitale (P. 35) per scattare fotografie.

- **Fotografare con bassa sensibilità ISO**

Se fotografate un'immagine con un'alta sensibilità ISO, può verificarsi un disturbo (piccole macchie di colore e disuniformità del colore non presenti nell'immagine originale), conferendo all'immagine un aspetto sgranato.

«Sensibilità ISO» (P. 29)

Batterie



«Aumento della durata delle batterie»

- **Impostate [Power Save] (P. 50) su [On]**

Suggerimenti per la riproduzione/modifica

Riproduzione



«Riproduzione di immagini nella memoria interna e nella scheda»

- **Rimuovete la scheda e visualizzate le immagini nella memoria interna**

- «Inserimento e rimozione di batteria e scheda (disponibili in commercio)» (P. 4)

«Visualizzazione di immagini di alta qualità con un televisore ad alta definizione»

- **Collegate la fotocamera al televisore mediante il cavo HDMI (venduto a parte)**

- «Riproduzione di immagini su un televisore ↑ [TV Out]» (P. 48)

Modifica





«Cancellazione del suono registrato con un'immagine fissa»

- **Registrate silenzio sul suono quando riproducete l'immagine**

«Aggiunta di audio alle fotografie  [🔊]» (P. 40)

Elenco delle impostazioni disponibili in ogni modalità di ripresa

Per dettagli su **SCN**, fate riferimento a «Elenco delle impostazioni **SCN**» (P. 70).

	P	IAUTO					MAGIC	M
Zoom	✓	✓	✓	✓	*1	✓	✓	✓
Flash	✓	*1	-	*1	-	*1	✓	*1
Autoscatto	*1	*1	*1	-	*1	*1	*1	*1
Compensazione dell'esposizione	✓	-	✓	✓	✓	-	*1	-
Bilanciamento del bianco	✓	-	✓	✓	✓	-	*1	✓
Sensibilità ISO	✓	-	-	✓	-	-	-	*1
Drive	✓	-	*1	-	-	-	-	*1
Dimensione dell'immagine	✓	✓	*1	-	-	✓	✓	✓
Formato inquadratura	✓	✓	-	-	-	✓	✓	✓
Reset	✓	✓	✓	✓	✓	✓	✓	✓
Compressione	✓	✓	*1	✓	✓	✓	✓	✓
Shadow Adjust	✓	-	*1	-	-	-	-	✓
Touch Shutter	✓	✓	*1	-	✓	✓	✓	✓
AF Mode	✓	-	-	-	*1	-	-	✓
ESP/ 	✓	-	*1	-	✓	-	✓	✓
Zoom digitale	✓	-	*1	-	-	-	-	✓
Image Stabilizer	✓	✓	-	✓	✓	-	✓	✓
AF Illuminat.	✓	-	-	✓	-	✓	✓	✓
Rec View	✓	✓	-	-	✓	✓	✓	✓
Pic Orientation	✓	✓	*1	✓	✓	✓	✓	✓
Guida icona	✓	✓	✓	✓	✓	✓	✓	✓
Date Stamp	✓	✓	*1	-	-	✓	✓	✓
Super-Res Zoom	✓	-	*1	-	-	-	-	✓

*1 Non è possibile impostare alcune funzioni.

Elenco delle impostazioni SCN

Zoom	✓	✓	✓	✓	✓	✓	✓	-	✓	✓
Flash	*1	*1	-	-	*1	*1	*1	*1	-	-
Autoscatto	*1	*1	*1	*1	*1	*1	*1	*1	*1	*1
Compensazione dell'esposizione	-	-	-	-	-	-	-	-	-	-
Bilanciamento del bianco	-	-	-	-	-	-	-	-	-	-
Sensibilità ISO	-	-	-	-	-	-	-	-	-	-
Drive	-	-	-	-	-	✓	-	-	-	-
Dimensione dell'immagine	✓	*1	✓	✓	✓	✓	✓	✓	✓	✓
Formato inquadratura	✓	✓	✓	✓	✓	✓	✓	✓	✓	✓
Reset	✓	✓	✓	✓	✓	✓	✓	✓	✓	✓
Compressione	✓	✓	✓	✓	✓	✓	✓	✓	✓	✓
Shadow Adjust	✓	✓	✓	-	-	✓	✓	✓	✓	-
Touch Shutter	✓	✓	✓	✓	✓	✓	✓	✓	✓	✓
AF Mode	✓	-	✓	✓	✓	✓	✓	-	✓	-
ESP/	✓	-	✓	✓	✓	✓	✓	-	✓	✓
Zoom digitale	✓	✓	✓	✓	✓	✓	✓	-	✓	-
Image Stabilizer	✓	✓	✓	✓	✓	✓	✓	✓	✓	✓
AF Illuminat.	✓	✓	✓	✓	✓	✓	✓	✓	✓	-
Rec View	✓	✓	✓	✓	✓	✓	✓	✓	✓	✓
Pic Orientation	✓	✓	✓	✓	✓	✓	✓	✓	✓	✓
Guida icona	✓	✓	✓	✓	✓	✓	✓	✓	✓	✓
Date Stamp	✓	✓	✓	✓	✓	✓	✓	✓	✓	✓
Super-Res Zoom	-	-	-	-	-	-	-	-	-	-

*1 Non è possibile impostare alcune funzioni.

Zoom	✓	✓	✓	✓	✓	-	✓
Flash	*1	-	*1	-	-	-	-
Autoscatto	*1	*1	*1	✓	✓	*1	*1
Compensazione dell'esposizione	-	-	-	-	-	✓	-
Bilanciamento del bianco	-	-	-	-	-	✓	-
Sensibilità ISO	-	-	-	-	-	-	-
Drive	-	-	-	-	-	✓	-
Dimensione dell'immagine	✓	✓	✓	✓	✓	✓	✓
Formato inquadratura	✓	✓	✓	✓	✓	✓	✓
Reset	✓	✓	✓	✓	✓	✓	✓
Compressione	✓	✓	✓	✓	✓	✓	✓
Shadow Adjust	✓	✓	✓	✓	✓	✓	-
Touch Shutter	✓	✓	✓	✓	✓	✓	✓
AF Mode	✓	✓	✓	-	-	-	✓
ESP/	✓	✓	✓	✓	✓	✓	✓
Zoom digitale	✓	✓	✓	✓	✓	-	-
Image Stabilizer	✓	✓	✓	✓	✓	✓	✓
AF Illuminat.	✓	✓	✓	-	-	-	✓
Rec View	✓	✓	✓	✓	✓	✓	✓
Pic Orientation	✓	✓	✓	✓	✓	✓	✓
Guida icona	✓	✓	✓	✓	✓	✓	✓
Date Stamp	✓	✓	✓	✓	✓	✓	✓
Super-Res Zoom	-	-	-	-	-	-	-

*1 Non è possibile impostare alcune funzioni.

Appendice

Cura della fotocamera

Esterno

- Pulite delicatamente con un panno morbido. Se la macchina è molto sporca, inumidite leggermente il panno, immergetelo in acqua poco saponata e strizzate bene. Pulite la fotocamera, quindi asciugatela con un panno asciutto. Se avete usato la fotocamera in spiaggia, usate un panno inumidito solo con acqua e ben strizzato.

Monitor

- Pulite delicatamente con un panno morbido.

Obiettivo

- Rimuovete la polvere con un soffiatore, quindi pulite delicatamente con panno per lenti.

❗ Non usate solventi forti, quali benzene o alcool o panni trattati chimicamente sulla fotocamera.

❗ Se l'obiettivo non viene pulito si può avere formazione di muffa.

Batteria/adattatore USB-AC

- Pulite delicatamente con un panno morbido e asciutto.

Stoccaggio

- Quando riponete la fotocamera per lunghi periodi, togliete le batterie, l'adattatore USB-CA e la scheda e tenetela in un luogo fresco, asciutto e ben ventilato.
- Inserite periodicamente le batterie e controllate le funzioni della macchina.
- ❗ Evitate di lasciare la fotocamera in luoghi dove si utilizzano prodotti chimici poiché potrebbero corroderla.

Uso di un adattatore USB-CA venduto a parte

L'adattatore USB-CA (F-3AC) (venduto a parte) può essere utilizzato con questa fotocamera. Non utilizzate altri adattatori USB-CA diversi da quello dedicato. Con il F-3AC, verificate di utilizzare il cavo USB in dotazione con questa fotocamera. Non usate altri adattatori USB-CA con questa fotocamera.

Uso di un caricabatteria venduto a parte

Per caricare la batteria, potete usare un caricatore (UC-90: venduto a parte).

Uso di adattatore USB-AC e caricabatterie all'estero

- All'estero, il caricabatteria e l'adattatore USB-AC possono essere usati con la maggior parte delle prese elettriche domestiche nel campo da 100 V a 240 V CA (50/60 Hz). Tuttavia, a seconda della località in cui vi trovate, la conformazione della presa di corrente a parete può variare e per il caricabatteria e l'adattatore USB-AC potrebbe essere necessario un adattatore specifico. Per ulteriori dettagli, rivolgetevi a un negozio di articoli elettrici o al vostro agente di viaggio.
- Non utilizzate convertitori di tensione da viaggio perché potrebbero danneggiare il caricabatteria e l'adattatore USB-AC.

Uso della scheda

Schede compatibili con la fotocamera

Scheda SD/SDHC/SDXC/Eye-Fi/FlashAir (con funzione LAN wireless) (disponibili in commercio, per informazioni sulla compatibilità delle schede, visitate il sito Web di Olympus).



- Potete utilizzare questa fotocamera senza scheda e memorizzare le immagini nella memoria interna.

Scheda FlashAir/Eye-Fi

- Le schede SD «FlashAir» dispongono di una LAN wireless integrata e non possono essere formattate. Utilizzate il software in dotazione con la scheda FlashAir per formattare la scheda.
- Usate la scheda FlashAir o Eye-Fi in conformità con le leggi e i regolamenti del paese dove utilizzate la fotocamera. Rimuovete la scheda FlashAir o Eye-Fi dalla fotocamera o disattivate le funzioni della scheda quando vi trovate in aereo o in altri luoghi dove l'utilizzo è vietato.
- La scheda FlashAir/Eye-Fi può riscaldarsi durante l'uso.
- Quando usate una scheda FlashAir/Eye-Fi, la batteria potrebbe scaricarsi più rapidamente.
- Quando usate una scheda FlashAir/Eye-Fi, la fotocamera potrebbe funzionare più lentamente.

Selettore di protezione da scrittura della scheda SD/SDHC/SDXC

Sulla scheda SD/SDHC/SDXC è presente un selettore di protezione da scrittura.

Se si posiziona il selettore sul lato «LOCK», non sarà possibile scrivere sulla scheda, eliminare i dati o formattare. Ripristinate la posizione del selettore per consentire la scrittura.



Formattazione

Le schede devono essere formattate con questa fotocamera prima del primo uso o dopo essere state utilizzate con altre fotocamere o computer.

Controllo dell'ubicazione di memorizzazione delle immagini

L'indicatore di memoria mostra se la memoria interna o la scheda è in uso durante la ripresa e la riproduzione.

Indicatore memoria corrente

: la memoria interna è in uso

: la scheda è in uso

- ! Anche se eseguite [Memory Format]/[Format], [Erase], [Sel. Image] o [All Erase], i dati nella scheda non vengono completamente cancellati. Quando smaltite la scheda, danneggiatela per evitare la divulgazione di dati personali.

- ! Il passaggio tra scheda e memoria interna non è disponibile. Quando si utilizza la memoria interna, rimuovere prima la scheda.

Processo di lettura/registrazione della scheda

Durante la fotografia, l'indicatore di memoria corrente si illumina di colore rosso mentre la fotocamera scrive i dati. Non aprite mai lo sportello del vano batteria/scheda né scollegate il cavo USB. In caso contrario non solo le immagini risulteranno danneggiate ma non potrete più usare la memoria interna o la scheda.

Numero di immagini memorizzabili (immagini fisse)/Durata di registrazione (filmati) nella memoria interna e nelle schede

! I valori per il numero di immagini fisse memorizzabili e per la durata di registrazione sono approssimativi. La capacità effettiva varia con le condizioni di scatto e la scheda usata.

Fotografie¹

Dimensione dell'immagine	Compressione	Numero di immagini memorizzabili	
		Memoria interna	Scheda SD/SDHC/SDXC (4 GB)
16M 4608×3456	FINE	4	460
	NORM	9	880
8M 3200×2400	FINE	9	900
	NORM	17	1.630
3M 1920×1440	FINE	28	2.740
	NORM	57	5.480
VGA 640×480	FINE	209	20.110
	NORM	359	30.170

¹ Esempi di dimensioni immagine in formato di ripresa 4:3.

Filmati

Dimensione dell'immagine	Durata di registrazione			
	Memoria interna		Scheda SD/SDHC/SDXC (4 GB)	
	Con audio	Senza audio	Con audio	Senza audio
1080 1920×1080 ¹	15 sec.	16 sec.	27 min.	29 min.
720 1280×720 ¹	28 sec.	32 sec.	51 min.	57 min.
VGA 640×480	1 min. 10 sec.	1 min. 33 sec.	125 min.	167 min.
HS 1200p 1280×720 ²	—	12 sec.	—	21 min.
HS 800p 432×324 ²	—	18 sec.	—	32 min.
1080 60i 1920×1080 ¹	15 sec.	16 sec.	27 min.	29 min.

¹ La durata della registrazione è di 29 minuti nella qualità HD specificata.

² La durata della registrazione è di 20 sec. nella qualità HS specificata.

- La dimensione massima del file di un singolo filmato è di 4 GB, indipendentemente dalla capacità della scheda.

Aumento del numero di scatti disponibili

Cancellate immagini non necessarie o collegate la fotocamera a un computer o altro dispositivo per salvare le immagini, quindi cancellate le immagini nella memoria interna o sulla scheda.

[Erase] (P. 25, 42), [Sel. Image] (P. 42), [All Erase] (P. 42), [Erase Group] (P. 42), [Memory Format]/[Format] (P. 44)

Marchi di fabbrica

- Microsoft e Windows sono marchi registrati di Microsoft Corporation.
- Macintosh è un marchio registrato di Apple Inc.
- Il logo SDXC è un marchio di SD-3C, LLC.
- Eye-Fi è un marchio registrato di Eye-Fi, Inc.
- FlashAir è un marchio registrato di Toshiba Corporation.
- Powered by ARCSOFT.
- Tutti gli altri nomi di società e prodotti sono marchi registrati e/o marchi dei rispettivi proprietari.

THIS PRODUCT IS LICENSED UNDER THE AVC PATENT PORTFOLIO LICENSE FOR THE PERSONAL AND NONCOMMERCIAL USE OF A CONSUMER TO (i) ENCODE VIDEO IN COMPLIANCE WITH THE AVC STANDARD ("AVC VIDEO") AND/OR (ii) DECODE AVC VIDEO THAT WAS ENCODED BY A CONSUMER ENGAGED IN A PERSONAL AND NON-COMMERCIAL ACTIVITY AND/OR WAS OBTAINED FROM A VIDEO PROVIDER LICENSED TO PROVIDE AVC VIDEO. NO LICENSE IS GRANTED OR SHALL BE IMPLIED FOR ANY OTHER USE. ADDITIONAL INFORMATION MAY BE OBTAINED FROM MPEG LA, L.L.C. SEE [HTTP://WWW.MPEGLA.COM](http://www.mpegla.com)

Il software di questa fotocamera può includere software di terzi. Qualsiasi software di terzi è soggetto ai termini e condizioni, imposti dai proprietari o licenziatari di tale software, sotto i quali vi viene fornito tale software.

Tali termini e altre note relative al software di terzi, se presenti, sono disponibili nel file PDF con le note sul software, memorizzato sul CD-ROM fornito o all'indirizzo

<http://www.olympus.co.jp/en/support/imgs/digicamera/download/notice/notice.cfm>

- Le norme sui sistemi di memorizzazione file di fotocamere menzionati nel presente manuale sono le «Design Rule for Camera File System/DCF» (Norme di Progettazione di Sistemi di File di macchine fotografiche/ DCF) stipulate dall'associazione JEITA (Japan Electronics and Information Technology Industries Association, Associazione delle Industrie Giapponesi di Elettronica e Tecnologia Informatica).

CARATTERISTICHE TECNICHE

Fotocamera

Tipo di prodotto : Fotocamera digitale (per registrazione e riproduzione)

Sistema di registrazione

Immagini fisse : Registrazione digitale, JPEG (conforme alle norme di Progettazione di Sistemi di File di macchine fotografiche (DCF))

Norme applicabili : Exif 2.3, Digital Print Order Format (DPOF), PRINT Image Matching III, PictBridge

Audio per le fotografie : Formato Wave

Filmati : PCM lineare MOV H.264

Memoria : Memoria interna, schede SD/SDHC/SDXC (supporta UHS-I)/Eye-Fi/FlashAir (con funzione LAN wireless)

Numero di pixel effettivi : 16.000.000 pixel

Sensore : CMOS 1/2,3" (filtro colori primari)

Obiettivo : Obiettivo Olympus da 4,5 a 108,0 mm, da f3.0 a 6.9 (Equivalente a obiettivo da 25 mm a 600 mm nel formato 35 mm)

Sistema fotometrico : Misurazione ESP digitale, sistema di misurazione spot

Tempo di posa : Da 15 a 1/2.000 sec.

Campo di fotografia

Normale : da 0,1 m a ∞ (W), da 0,4 m a ∞ (T)

Modalità super macro : da 0,03 a ∞ (f=14,3 mm (fisso))

Monitor : LCD TFT a colori da 3,0", touch panel, 460.000 punti

Connettore : Multi-connettore (connettore DC-IN, connettore USB, connettore A/V OUT)/micro connettore HDMI (tipo D)

Sistema calendario automatico : Dal 2000 al 2099

Ambiente operativo

Temperatura : da 0 °C a 40 °C (utilizzo)/
da -20 °C a 60 °C (stoccaggio)

Umidità : da 30 % a 90 % (utilizzo)/da 10 % a 90 % (stoccaggio)

Alimentazione : Una batteria Olympus agli ioni di litio (LI-90B) o adattatore USB-CA venduto a parte

Dimensioni : 112,1 mm (L) × 63,5 mm (A) × 42,4 mm (P) (escluse sporgenze)

Peso : 269 g (comprese batteria e scheda)

Batteria agli ioni di litio (LI-90B)

Tipo di prodotto	: Batterie agli ioni di litio ricaricabili
N. modello	: LI-90B
Tensione standard	: CC 3,6 V
Capacità standard	: 1.270 mAh
Durata batterie	: Circa 300 ricariche complete (varia a seconda dell'utilizzo)
Ambiente operativo	
Temperatura	: da 0 °C a 40 °C (ricarica)

Adattatore USB-AC (F-2AC)



N. modello	: F-2AC-1B/F-2AC-2B
Requisiti di alimentazione	: CA da 100 a 240 V (50/60 Hz)
Uscita	: 5 V CC, 500 mA
Ambiente operativo	
Temperatura	: da 0 °C a 40 °C (utilizzo)/ da -20 °C a 60 °C (stoccaggio)

Le caratteristiche tecniche sono soggette a modifica senza obbligo di preavviso.

HDMI, il logo HDMI e High-Definition Multimedia Interface sono marchi o marchi registrati di HDMI Licensing, LLC.

HDMI™
HIGH-DEFINITION MULTIMEDIA INTERFACE

MISURE DI SICUREZZA

	ATTENZIONE RISCHIO DI SCOSSA ELETTRICA NON APRIRE	
<p>ATTENZIONE: PER RIDURRE IL RISCHIO DI SCOSSA ELETTRICA, NON RIMUOVETE IL COPERCHIO (O LA PARTE POSTERIORE). ALL'INTERNO NON VI SONO PARTI FUNZIONALI PER L'UTENTE. AFFIDATE LA MANUTENZIONE AL PERSONALE QUALIFICATO OLYMPUS.</p>		



Il punto esclamativo incluso in un triangolo invita a consultare le importanti istruzioni d'uso e manutenzione, contenute nella documentazione fornita con il prodotto.



PERICOLO

La mancata osservanza di questo simbolo durante l'uso dell'apparecchio può causare gravi infortuni o la morte.



AVVERTENZA

La mancata osservanza di questo simbolo durante l'uso dell'apparecchio può causare infortuni e persino la morte.



ATTENZIONE

La mancata osservanza di questo simbolo durante l'uso dell'apparecchio può causare piccoli infortuni, danni all'apparecchio o la perdita di dati importanti.

AVVERTENZA!

PER EVITARE IL RISCHIO DI INCENDIO O DI SCOSSA ELETTRICA NON SMONTATE E NON ESPONETE MAI IL PRODOTTO ALL'ACQUA E NON USATELO IN AMBIENTI MOLTO UMIDI.

Regole generali

Leggete tutte le istruzioni – Leggete tutte le istruzioni prima dell'uso. Conservate i manuali e la documentazione per riferimenti futuri.

Pulizia – Scollegate sempre la fotocamera dalla presa a muro prima di pulirla. Per la pulizia, usate solo un panno umido. Non usate mai alcun tipo di detergente liquido o spray, né solventi organici per pulire il dispositivo.

Accessori – Per la vostra sicurezza e per evitare di danneggiare la fotocamera, usate solo gli accessori consigliati da Olympus.

Acqua e umidità – Per le precauzioni da prendere con i modelli impermeabili, leggete la sezione relativa alla impermeabilizzazione del rispettivo manuale.

Collocazione – Per evitare danni all'apparecchio, installatelo su un treppiede o altro supporto stabile.

Fonti di alimentazione – Collegate l'apparecchio solo alla fonte di alimentazione elettrica indicata sull'etichetta del dispositivo.

Fulmini – Se utilizzate l'adattatore USB-AC durante un temporale, disconnettetelo immediatamente dalla presa a muro.

Corpi estranei – Per evitare danni, non inserite mai oggetti metallici nel dispositivo.

Fonti di calore – Non usate né conservate il dispositivo in prossimità di fonti di calore, come i caloriferi, i bocchettone d'aria calda, il forno o qualsiasi altro tipo di apparecchio che genera calore, inclusi gli amplificatori stereo.

Utilizzo della fotocamera



AVVERTENZA

• **Non usate la fotocamera in presenza di gas infiammabili o esplosivi.**

• **Non puntate il flash e il LED (compreso l'illuminatore AF) sulle persone (neonati, bambini piccoli ecc.) a distanza ravvicinata.**

• Azionate il flash ad almeno 1 metro dal viso dei soggetti. Se il flash scatta troppo vicino agli occhi del soggetto può causare la perdita temporanea della vista.

- **Tenete la fotocamera fuori della portata dei bambini, dei neonati e degli animali.**
 - Riponete sempre la macchina fuori della portata dei bambini per impedire che le seguenti condizioni di pericolo possano causare gravi incidenti:
 - strangolamento causato dalla tracolla avvolta attorno al collo;
 - ingestione accidentale della batteria, scheda o altri piccoli pezzi;
 - scatto del flash vicino ai propri occhi o a quelli di un altro bambino;
 - infortuni causati dalle parti operative della macchina.
 - **Non guardate il sole o una luce forte attraverso il mirino.**
 - **Non usate e non riponete la fotocamera in ambienti polverosi o umidi.**
 - **Non coprite il flash con la mano durante l'uso.**
 - **Con questa fotocamera, usate solo schede di memoria SD/SDHC/SDXC, schede Eye-Fi o schede FlashAir. Non usate mai altri tipi di schede.**

Se inserite involontariamente n altro tipo di scheda nella fotocamera, contattate un distributore autorizzato o un centro assistenza. Non tentate di rimuovere la scheda forzandola.
 - **Se rilevate che l'adattatore USB-CA sia estremamente caldo o notate odori insoliti, rumore o fumo proveniente dall'adattatore, staccate la spina dalla presa a muro e interrompete immediatamente l'utilizzo. Rivolgetevi quindi a un distributore autorizzato o a un centro di assistenza.**
- ⚠ ATTENZIONE**
- **Spegnete immediatamente la fotocamera se notate fumo, odori o rumori insoliti.**
 - Non togliete mai le batterie a mani nude per evitare scottature o incendi.
 - Non usate la fotocamera con le mani bagnate. Tale operazione potrebbe provocare surriscaldamento, esplosioni, incendi, scosse elettriche o malfunzionamenti.
 - **Non lasciate la fotocamera in luoghi ad alta temperatura.**
 - Le parti possono deteriorarsi e in alcuni casi la fotocamera potrebbe incendiarsi. Non usate il caricabatteria né l'adattatore USB-AC se sono coperti da qualche oggetto (come un tovagliolo). Potrebbero surriscaldarsi, con conseguente incendio.
 - **Maneggiate la fotocamera con cura per evitare scottature dovute a basse temperature.**
 - Quando la fotocamera contiene parti metalliche, il surriscaldamento può causare scottature dovute a basse temperature. Fate attenzione a quanto segue:
 - quando usata a lungo, la fotocamera si surriscalda. Il contatto con la fotocamera in queste condizioni può causare scottature per basse temperature;
 - in luoghi con temperature molto basse, la temperatura del corpo della fotocamera può essere inferiore alla temperatura ambiente. Per maneggiare la fotocamera si consiglia l'uso dei guanti.
 - **Fate attenzione con la tracolla.**
 - Fate attenzione quando portate la fotocamera appesa alla tracolla, perché potrebbe facilmente impigliarsi negli oggetti e causare gravi danni.
 - Per proteggere la tecnologia di alta precisione contenuta in questo prodotto non lasciate mai la fotocamera nei luoghi sotto indicati, sia per l'utilizzo sia quando non viene utilizzata:
 - luoghi ad alta temperatura e/o con un alto tasso di umidità o in cui si verificano cambiamenti repentini delle condizioni climatiche. Luce diretta del sole, spiaggia, macchine chiuse o in prossimità di altre fonti di calore (forno, radiatore, ecc.) o deumidificatori;
 - ambienti sabbiosi o polverosi;
 - vicino ad oggetti esplosivi o infiammabili;
 - in luoghi umidi come la stanza da bagno o sotto la pioggia. Per i modelli impermeabili leggete anche il rispettivo manuale;
 - luoghi sottoposti a forti vibrazioni.
 - Non fate cadere la macchina e non sottoponetela a forti urti o vibrazioni.
 - Quando collegate o scollegate la fotocamera da un treppiedi, ruotate le vite dei treppiedi, non la fotocamera.
 - Prima di trasportare la fotocamera, rimuovete il treppiedi e tutti gli altri accessori non OLYMPUS.
 - Non toccate i contatti elettrici sulla fotocamera.
 - Non lasciate la fotocamera puntata direttamente verso la luce del sole. L'obiettivo o la tendina dell'otturatore potrebbero danneggiarsi, scolorirsi, rovinare il sensore immagini o incendiarsi.
 - Non tirate e non spingete l'obiettivo.
 - Prima di riporre la macchina per lunghi periodi, togliete le batterie. Scegliete un luogo fresco e asciutto per lo stoccaggio al fine di impedire la formazione di condensa o muffa all'interno della fotocamera. Dopo lo stoccaggio, controllate la fotocamera accendendola e premendo il pulsante di scatto per controllare che funzioni normalmente.

- La fotocamera potrebbe non funzionare correttamente se utilizzata in un luogo dove sia sottoposta a campi magnetici/elettromagnetici, onde radio o alte tensioni, ad esempio in prossimità di apparecchi televisivi, forni a microonde, videogiochi, monitor di grandi dimensioni, tralicci televisivi/radio o tralicci di trasmissione. In tali casi, spegnere e accendere nuovamente la fotocamera e rimuovere la batteria, quindi inserirla nuovamente e accendere nuovamente la fotocamera prima di utilizzarla ulteriormente.
- Osservate sempre le norme relative all'ambiente di utilizzo descritte nel manuale della fotocamera.

Misure di sicurezza per le batterie

Seguite queste importanti istruzioni per evitare che le batterie perdano liquido, si surriscaldino, si incendino, esplodano o causino scosse elettriche o scottature.

PERICOLO

- La fotocamera utilizza una batteria agli ioni di litio specificata da Olympus. Caricate la batteria con il caricabatterie o adattatore USB-AC specificato. Non utilizzate altri adattatori o caricabatterie USB-AC.
- Non scaldate né bruciate le batterie in forni a microonde, su piastre calde o in recipienti a pressione e così via.
- Non lasciate la fotocamera su dispositivi elettromagnetici o nelle vicinanze di essi.
Tale operazione potrebbe provocare surriscaldamento, incendi o esplosioni.
- Non collegare i terminali a oggetti metallici.
- Quando riponete o trasportate le batterie, evitate il contatto con oggetti metallici come collane, spille, fermaglio, chiavi ecc. Il corto circuito potrebbe causare surriscaldamento, esplosioni o incendi che potrebbero ustionarvi o lesionarvi.
- Non lasciate le batterie in luoghi esposti alla luce del sole diretta o ad alta temperatura, in auto sotto il sole cocente o vicino ad una fonte di calore; ecc.
- Seguite attentamente tutte le istruzioni d'uso delle batterie per evitare la perdita di liquido o danni ai terminali. Non tentate di smontare le batterie o di modificarle in qualsiasi modo, di saldarle, ecc.
- Nel caso in cui il liquido della batteria entrasse negli occhi, lavate subito con acqua fredda corrente e rivolgetevi immediatamente al medico.
- Tenete le batterie fuori della portata dei bambini. In caso di ingestione di una batteria, rivolgetevi immediatamente al medico.
- Se non potete rimuovere la batteria dalla fotocamera, contattate un distributore autorizzato o un centro di assistenza. Non tentate di rimuovere la batteria forzandola. Danni alla parte esterna della batteria (per esempio, graffi) potrebbero produrre surriscaldamento o esplosione.

AVVERTENZA

- Non bagnare le batterie con liquidi quali acqua o acqua del mare.
- Per evitare che le batterie perdano liquido, si surriscaldino o causino incendio o esplosione, usate solo le batterie consigliate per questo apparecchio.
- Inserire le batterie come descritto nelle istruzioni operative.
- Se le batterie ricaricabili non si ricaricano nel tempo specificato, interrompete la ricarica e non usatele.
- Non usate batterie che presentano crepe o rotture.
- Se le batterie perdono, presentano un odore inusuale, si scoloriscono, si deformano o comunque si alterano durante il funzionamento, spegnete la fotocamera e allontanatevi immediatamente se ha preso fuoco.
- Se il liquido della batteria entra in contatto con la pelle o con gli indumenti, lavate immediatamente con acqua fresca corrente perché il liquido è dannoso. Se il liquido brucia la pelle, rivolgetevi immediatamente al medico.
- Non sottoponete le batterie a forti urti o a vibrazioni continue causate da cadute o urti.
Tale operazione potrebbe provocare esplosioni, surriscaldamento o incendi.

ATTENZIONE

- Prima di caricarle, controllate sempre che le batterie non presentino perdita di liquido, scolorimento, deformazione o altre anomalie.
- Le batterie possono surriscaldarsi durante un uso prolungato. Per evitare lievi bruciature, non rimuovetele subito dopo aver usato la fotocamera.
- Togliete sempre le batterie dalla fotocamera quando la riponete per lunghi periodi.
Perdite o surriscaldamento possono provocare incendi, lesioni o malfunzionamenti.
- Se riponete la batteria per un periodo prolungato, scegliete un luogo fresco.
- Questa fotocamera utilizza una batteria agli ioni di litio Olympus. Utilizzate la batteria designata. Rischio di esplosione se la batteria viene sostituita con una di tipo errato.
- La quantità di energia consumata dalla fotocamera varia a seconda delle funzioni usate.
- Nelle condizioni elencate in seguito, l'energia viene consumata continuamente con conseguente riduzione della durata delle batterie.
 - Viene usato ripetutamente lo zoom.
 - Il pulsante di scatto viene ripetutamente premuto a metà in modalità di fotografia attivando l'autofocus.
 - Sul monitor viene visualizzata un'immagine per un periodo prolungato.
 - La fotocamera è collegata alla stampante.

- Se usate batterie scariche, la fotocamera può spegnersi senza visualizzare il segnale di batteria esaurita.
- La batteria agli ioni di Litio Olympus è stata ideata per l'impiego esclusivo con la fotocamera digitale Olympus. Non utilizzate la batteria con altri dispositivi.
- Se i poli della batteria si bagnano o si ungono, la fotocamera potrebbe non funzionare. Pulite bene la batteria con un panno asciutto prima dell'uso.
- Caricate sempre la batteria al primo utilizzo o quando non la usate per lunghi periodi.
- Quando usate la macchina con le batterie a basse temperature, cercate di tenere la fotocamera e le batterie di riserva in un luogo caldo. Le batterie che si scaricano alle basse temperature possono essere ripristinate quando sono portate a temperatura ambiente.
- Prima di intraprendere un lungo viaggio, in particolare all'estero, acquistate un numero sufficiente di batterie di scorta. Le batterie consigliate possono essere difficili da reperire durante il viaggio.
- Smaltite le batterie nel rispetto dell'ambiente. Quando smaltite le batterie scariche, ricordatevi di coprire i poli e rispettate sempre la normativa locale.

Adattatore USB-AC

- L'adattatore USB-AC incluso F-2AC è stato ideato per l'impiego esclusivo con questa fotocamera. Altre fotocamere non possono essere ricaricate con questo adattatore USB-AC.
- Non collegate l'adattatore F-2AC USB-AC incluso ad apparecchiature diverse da questa fotocamera.
- Per l'adattatore USB-AC di tipo plug-in: L'adattatore F-2AC USB-AC incluso deve essere correttamente orientato in verticale o in posizione per installazione a pavimento.

Usate solo la batteria ricaricabile, il caricabatterie e l'adattatore USB-AC dedicati

Consigliamo vivamente l'uso esclusivo di batterie ricaricabili, caricabatterie e adattatori USB-CA Olympus dedicati originali con questa fotocamera. L'uso di batterie ricaricabili, adattatori USB-AC e/o di caricabatterie non originali potrebbe provocare incendi o danni alle persone dovuti a perdite di liquido, surriscaldamento, accensioni e surriscaldamento. Olympus non si assume alcuna responsabilità per incidenti o danni conseguenti all'uso di batterie, caricabatterie e/o adattatore USB-AC non originali.

Monitor

- Non esercitate pressione sul monitor, altrimenti l'immagine potrebbe risultare deformata con conseguente anomalia della modalità riproduzione o deterioramento del monitor.
- Sul fondo/sommità del monitor può apparire una striscia di luce: non è un guasto.
- Quando un soggetto viene visualizzato in diagonale nella fotocamera, i bordi possono apparire a zig-zag sul monitor. Non è un guasto; sarà meno evidente nella modalità riproduzione.
- In luoghi soggetti a basse temperature, il monitor può impiegare più tempo per accendersi o i colori possono cambiare temporaneamente. Quando usate la fotocamera in luoghi molto freddi, è consigliabile mettere occasionalmente la macchina in un luogo caldo. Il monitor che offre scarse prestazioni a causa delle basse temperature viene ripristinato alle temperature normali.
- Il monitor di questo prodotto è fabbricato con precisione di elevata qualità, tuttavia, sul monitor potrebbe essere presente un pixel spento o sempre acceso. Tali pixel non influenzano l'immagine da salvare. A causa delle caratteristiche, la disuniformità di colore o luminosità può anche dipendere dall'angolazione, ma ciò è dovuto alla struttura del monitor. Non è un guasto.

Note legali e altro

- Olympus non risponde e non riconosce alcuna garanzia per i danni o gli utili che si prevede possano derivare dall'uso legale del presente apparecchio o su richiesta di terzi, causati dall'uso inadeguato dell'apparecchio.
- Olympus non risponde né riconosce alcuna garanzia per danni o vantaggi derivanti dal corretto utilizzo del presente apparecchio, causati dalla cancellazione dei dati di immagine.

Inefficacia della garanzia

- Olympus non risponde e non riconosce alcuna garanzia, esplicita o implicita, riguardante il contenuto del presente manuale scritto o software, e in nessun caso sarà responsabile di garanzie implicite di commerciabilità o adeguatezza a qualsiasi scopo particolare o per danni conseguenti, incidentali o indiretti (inclusi, ma non limitati ai danni per mancato guadagno, interruzione di attività e perdita di dati di lavoro) derivanti dall'uso o impossibilità di usare tali materiali scritti, software o apparecchiature. Alcuni paesi non consentono l'esclusione o la limitazione di responsabilità per i danni conseguenti o incidentali o della garanzia implicita, quindi i suddetti limiti possono non essere applicabili al vostro caso.
- Olympus si riserva tutti i diritti sul presente manuale.

Avvertenza

Fotografie non autorizzate o l'uso di materiali coperti dai diritti d'autore possono violare le relative leggi sui diritti d'autore. Olympus non si assume alcuna responsabilità per fotografie non autorizzate, per l'uso o altri atti che violino i diritti dei titolari dei copyright.

Note sui diritti d'autore

Tutti i diritti riservati. Il contenuto del presente manuale o software non può essere riprodotto né interamente né in parte, né usato in qualsiasi modo o con qualsiasi mezzo elettronico o meccanico, inclusa la fotocopia e la registrazione o l'uso di qualsiasi tipo di sistema di memorizzazione e recupero di dati senza il previo consenso scritto di Olympus. Olympus non si assume alcuna responsabilità per l'uso delle informazioni contenute nel presente materiale o software né per i danni derivanti dall'uso delle informazioni contenute negli stessi. Olympus si riserva il diritto di modificare le caratteristiche e il contenuto della presente pubblicazione o del software senza obbligo di preavviso.

Avviso FCC

- Interferenza con radio e TV
- Cambi o modifiche non espressamente approvati dal produttore possono annullare l'autorizzazione all'utente di utilizzare questa apparecchiatura. Questa apparecchiatura è stata sottoposta a test ed è risultata conforme con le limitazioni relative ai dispositivi digitali di Classe B, in base alla Parte 15 delle norme FCC. Tali limitazioni sono ideate per assicurare una protezione ragionevole contro le interferenze pericolose in una installazione residenziale.
- Questa apparecchiatura genera, utilizza e può irradiare energia in radiofrequenza e, se non installata e utilizzata in conformità con le istruzioni, può provocare interferenze pericolose alle comunicazioni radio.
- Tuttavia, non vi è alcuna garanzia che l'interferenza non si verifichi in una installazione particolare. Se questa apparecchiatura provocasse interferenze pericolose alla ricezione radio o televisiva, determinata a seguito di accensione e spegnimento dell'apparecchiatura, l'utente è sollecitato a correggere l'interferenza mediante una o più delle misure seguenti:
 - Regolazione o riposizionamento dell'antenna ricevente.
 - Aumento della distanza tra la fotocamera e il ricevitore.
 - Connessione dell'apparecchiatura a una presa di un circuito diverso da quello a cui è collegato il ricevitore.
- Per informazioni, rivolgetevi al rivenditore o a un tecnico radio/TV. Utilizzate solo il cavo USB fornito da OLYMPUS per collegare la fotocamera ai computer USB compatibili (PC).

Ogni cambiamento o modifica non autorizzata a questa apparecchiatura annulla l'autorizzazione all'utente a utilizzare questa apparecchiatura.

Per clienti nel Nord e Sud America

Per clienti in USA

Dichiarazione di conformità
Numero modello: SH-60
Nome commerciale: OLYMPUS
Parte responsabile:

OLYMPUS IMAGING AMERICA INC.

Indirizzo: 3500 Corporate Parkway, P.O. Box 610,
Center Valley, PA 18034-0610, U.S.A.
Telefono: 484-896-5000

Testato in conformità con le norme FCC
PER USO PRIVATO O PROFESSIONALE

Questo dispositivo è conforme con la Parte 15 delle norme FCC. Il funzionamento è soggetto alle due condizioni seguenti:
(1) Questo dispositivo non può provocare interferenze dannose.
(2) Questo dispositivo deve accettare eventuali interferenze ricevute, comprese le interferenze che possono provocare funzionamento indesiderato.

Per clienti in CANADA

Questo apparecchio digitale di Classe B è conforme con ICES-003 canadese. CAN ICES-3(B)

GARANZIA LIMITATA MODELLO OLYMPUS – PRODOTTI PER IMAGING

Olympus garantisce che i prodotti per imaging Olympus® acclusi e i relativi accessori Olympus® (singolarmente un «Prodotto» e collettivamente i «Prodotti») sono esenti da difetti nei materiali e nella lavorazione nell'uso e impiego normale per un periodo di un (1) anno dalla data di acquisto. Se un Prodotto si rivelasse difettoso entro il periodo di garanzia di un anno, il cliente deve restituire il Prodotto difettoso a uno dei Centri di assistenza Olympus, seguendo la procedura indicata di seguito (Vedere «PROCEDURA DA SEGUIRE IN CASO DI ASSISTENZA»).

Olympus, a sua esclusiva discrezione, riparerà, sostituirà o regolerà il Prodotto difettoso, purché i controlli di Olympus e l'ispezione interna rivelino che (a) tale difetto sia sviluppato con l'uso normale e corretto e (b) che il Prodotto sia coperto dalla presente garanzia limitata.

Riparazione, sostituzione o regolazione dei Prodotti difettosi saranno i soli obblighi di Olympus e il solo rimedio per il cliente.

Il cliente è responsabile e dovrà sostenere i costi di spedizione dei Prodotti al Centro di assistenza Olympus.
Olympus non è obbligata ad eseguire manutenzione preventiva, installazione, disinstallazione o manutenzione.
Olympus si riserva il diritto di (i) utilizzare ricambi ricondizionati, rinnovati e/o riparabili (conformi con gli standard di qualità di Olympus) per riparazioni in garanzia o di altro tipo e (ii) di apportare modifiche di progetto e/o funzionalità interne o esterne ai suoi prodotti senza alcuna responsabilità di integrare tali modifiche ai Prodotti.

ELEMENTI NON COPERTI DALLA PRESENTE GARANZIA LIMITATA

Esclusi dalla presente garanzia limitata e non garantiti da Olympus in alcun modo, espresso, implicito o per statuto, sono:

- (a) prodotti e accessori non prodotti da Olympus e/o senza il marchio «OLYMPUS» (la copertura della garanzia per prodotti e accessori di altri produttori, che possono essere distribuiti da Olympus, è responsabilità dei produttori di tali prodotti e accessori in base ai termini e alla durata di tali garanzie dei produttori);
- (b) ogni Prodotto che sia stato disassemblato, riparato, manomesso, alterato, cambiato o modificato da persone diverse dal personale di assistenza autorizzato di Olympus a meno che la riparazione da parte di terzi non sia avvenuta con il consenso scritto di Olympus;
- (c) difetti o danni ai Prodotti risultanti da usura, lacerazione, uso improprio, abuso, negligenza, sabbia, liquidi, impatti, stoccaggio improprio, non effettuazione di operazioni di manutenzione pianificate, perdite della batteria, uso di accessori, prodotti di consumo o elementi non-«OLYMPUS», oppure uso dei Prodotti in combinazione con dispositivi non compatibili;
- (d) programmi software;
- (e) materiali di consumo (compresi ma non limitati a lampade, inchiostro, carta, pellicola, stampa, negativi, cavi e batterie); e/o
- (f) Prodotti che non contengono un numero di serie Olympus correttamente posizionato o registrato, a meno che non si tratti di un modello su cui Olympus non posizioni né registri numeri di serie.

ECCETTO PER LA GARANZIA LIMITATA SOPRA INDICATA, OLYMPUS NON RICONOSCE ALCUNA ALTRA RAPPRESENTAZIONE, AVVALLO, CONDIZIONE E GARANZIA RIGUARDANTE I PRODOTTI, SIA DIRETTA O INDIRETTA, ESPRESSA O IMPLICITA O DERIVANTE DA QUALSIASI STATUTO, ORDINANZA, USO COMMERCIALE O ALTRO, COMPRESA MA NON LIMITATA A OGNI GARANZIA O RAPPRESENTAZIONE DERIVANTE DA IDONEITÀ, DURATA, PROGETTAZIONE, OPERAZIONE O CONDIZIONE DEI PRODOTTI (O LORO PARTI) O DALLA COMMERCIALIZZABILITÀ DEI PRODOTTI O DALLA LORO IDONEITÀ PER UNO SCOPO PARTICOLARE, O RELATIVA ALLA VIOLAZIONE DI QUALSIASI BREVETTO, COPYRIGHT, O ALTRO DIRITTO DI PROPRIETÀ USATO O INCLUSO IN ESSO.
SE DEVONO APPLICARSI GARANZIE LIMITATE IN BASE ALLA LEGISLAZIONE, ESSE SARANNO LIMITATE IN DURATA AL PERIODO DELLA PRESENTE GARANZIA LIMITATA. ALCUNI STATI POSSONO NON RICONOSCERE ESCLUSIONE O LIMITAZIONE DI GARANZIE E/O LIMITAZIONE DI RESPONSABILITÀ QUINDI LE PRECEDENTI ESCLUSIONI E NON RICONOSCIMENTI POSSONO NON APPLICARSI.
IL CLIENTE PUÒ INOLTRE AVERE DIRITTI E RIMEDI DIVERSI E/O AGGIUNTIVI CHE VARIANO DA STATO A STATO.
IL CLIENTE RICONOSCE E ACCETTA CHE OLYMPUS NON SARÀ RESPONSABILE PER EVENTUALI DANNI IN CUI IL CLIENTE PUÒ INCORRERE DA SPEDIZIONE IN RITARDO, GUASTO DEL PRODOTTO, PROGETTAZIONE DEL PRODOTTO, SELEZIONE O PRODUZIONE, PERDITA O DEGRADO DI IMMAGINI O DATI O PER ALTRE CAUSE, SIA CHE LA RESPONSABILITÀ SIA ACCERTATA IN CONTRATTO, TORTO (COMPRESA NEGLIGENZA E STRETTA RESPONSABILITÀ DEL PRODOTTO) O DIVERSAMENTE. IN NESSUN CASO OLYMPUS SARÀ RESPONSABILE PER EVENTUALI DANNI INDIRETTI, ACCIDENTALI, CONSEGUENZIALI O SPECIALI DI OGNI TIPO (COMPRESI MA NON LIMITATI A PERDITA DI PROFITTI O PERDITA DI UTILIZZO), SIA CHE OLYMPUS FOSSE CONSAPEVOLE O MENO DELLA POSSIBILITÀ DI TALI PERDITE O DANNI POTENZIALI.

Rappresentazioni e garanzie fatte da chiunque, compresi ma non limitati a rivenditori, rappresentanti, venditori o agenti di Olympus, che siano incoerenti o in conflitto con o in aggiunta ai termini della presente garanzia limitata, non costituiranno vincolo per Olympus a meno che non siano in forma scritta e approvati da un rappresentante ufficiale espressamente autorizzato di Olympus.

La presente garanzia limitata costituisce la dichiarazione completa ed esclusiva che Olympus accetta di fornire per i Prodotti e sostituisce tutti gli accordi, definizioni, proposte e comunicazioni precedenti e contemporanei relativi al soggetto indicato.

La presente garanzia limitata è a vantaggio esclusivo del cliente originale e non può essere trasferita o assegnata.

PROCEDURA DA SEGUIRE IN CASO DI ASSISTENZA

Il cliente deve trasferire ogni immagine o dati memorizzati in un Prodotto su un altro supporto di memorizzazione immagini o dati e/o rimuovere l'eventuale pellicola dal Prodotto prima di inviarlo a Olympus per assistenza.

IN NESSUN CASO OLYMPUS SARÀ RESPONSABILE PER LA MEMORIZZAZIONE, IL MANTENIMENTO O LA CONSERVAZIONE DI IMMAGINI O DATI SALVATI IN UN PRODOTTO RICEVUTO PER ASSISTENZA, O DI PELLICOLE CONTENUTE IN UN PRODOTTO RICEVUTO PER ASSISTENZA, NÉ OLYMPUS SARÀ RESPONSABILE PER DANNI IN CASO DI PERDITA O DANNEGGIAMENTO DI IMMAGINI O DATI DURANTE L'EFFETTUAZIONE DELLE OPERAZIONI DI ASSISTENZA (COMPRESI, MA NON LIMITATI A, DANNI DIRETTI, INDIRETTI, ACCIDENTALI, CONSEGUENZIALI O SPECIALI, PERDITA DI PROFITTI O PERDITA DI USO), SIA CHE OLYMPUS FOSSE CONSAPEVOLE O MENO DELLA POSSIBILITÀ DI TALE POTENZIALE PERDITA O DANNEGGIAMENTO.

Impacchettare il Prodotto con attenzione con materiali appositi per evitare danni durante il trasporto e portarlo al Rivenditore Autorizzato Olympus che ha venduto il Prodotto oppure spedirlo con busta preaffrancata e assicurata a uno dei Centri di assistenza Olympus.

Quando si restituiscono i Prodotti per assistenza, la confezione deve contenere:

- 1 Ricevuta di vendita indicante data e luogo di acquisto.
- 2 Copia della presente garanzia limitata **indicante il numero di serie del Prodotto corrispondente al numero di serie sul Prodotto** (a meno che non si tratti di un modello su cui Olympus non pone né registra numeri di serie).

3 Una descrizione dettagliata del problema.

4 Stampe, negativi, stampe digitali campione (o file su disco) se disponibili e relativi al problema.

Al termine delle operazioni di assistenza, il Prodotto verrà restituito con busta preaffrancata.

DOVE INVIARE IL PRODOTTO PER L'ASSISTENZA

Per il centro di assistenza più vicino, vedere «GARANZIA MONDIALE».

SERVIZIO DI GARANZIA INTERNAZIONALE

Il servizio di garanzia internazionale è disponibile con la presente garanzia.

Per clienti in Europa



Il marchio «CE» indica che il prodotto è conforme ai requisiti Europei sulla sicurezza, sull'ambiente e sulla salute e protezione del consumatore. Gli apparecchi con marchio «CE» sono destinati alla vendita in Europa.



Questo simbolo (cassonetto con ruote, barrato, WEEE Allegato IV) indica la raccolta differenziata di apparecchiature elettriche ed elettroniche nei Paesi dell'UE.

Non gettare l'apparecchio nei rifiuti domestici. Usate i sistemi di raccolta rifiuti disponibili nel vostro Paese.



Questo simbolo (cassonetto con ruote, barrato, Direttiva 2006/66/EC Allegato II) indica la raccolta separata delle batterie esauste nei Paesi della UE.

Non gettate le batterie nei rifiuti domestici. Usate i sistemi di raccolta rifiuti disponibili nel vostro Paese.

Condizioni di garanzia

- 1 Qualora il prodotto si rivela difettoso, pur essendo usato appropriatamente (in osservanza delle istruzioni scritte in Cura e funzionamento fornite con esso), durante il periodo applicabile di garanzia nazionale ed è stato acquistato presso un distributore Olympus autorizzato con sede nell'area commerciale di Olympus Europa SE & Co. KG, secondo quanto indicato sul sito Web <http://www.olympus.com>, il presente prodotto verrà riparato o sostituito gratuitamente. Per fare valere questo diritto, il cliente deve presentare il prodotto e il presente certificato di garanzia prima del termine del periodo di garanzia nazionale applicabile al rivenditore presso cui ha effettuato l'acquisto, o altro punto di assistenza Olympus nell'area commerciale di Olympus Europa SE & Co. KG, secondo quanto indicato sul sito Web <http://www.olympus.com>. Durante l'anno di validità della garanzia mondiale, il cliente potrà restituire il prodotto a qualsiasi punto di assistenza Olympus. Note che i punti di assistenza Olympus non sono presenti in tutti i paesi.
- 2 Il cliente sarà responsabile di tutti i costi e i rischi inerenti al trasporto del prodotto fino al rivenditore o al punto di assistenza Olympus.

Condizioni di garanzia

- 1 «OLYMPUS IMAGING CORP.» offre una garanzia mondiale di un anno. La presente garanzia mondiale deve essere presentata presso un centro di assistenza e riparazione autorizzato Olympus prima di eseguire riparazioni coperte dalla garanzia. La presente garanzia è valida solo se il Certificato di Garanzia e la prova di acquisto vengono presentati al centro di assistenza e riparazione Olympus. Tenere presente che la presente garanzia è un'aggiunta e non intacca i diritti legali di garanzia per il cliente nell'ambito delle legislazioni nazionali applicabili che regolano la vendita di beni di consumo indicate in precedenza.
- 2 La presente garanzia non copre quanto indicato di seguito e al cliente verrà richiesto di sostenere le spese di riparazione anche per i difetti sorti durante il suddetto periodo di garanzia.
- Qualsiasi difetto dovuto a un uso improprio (qualsiasi operazione non menzionata in Cura e funzionamento o altra sezione di istruzioni, ecc.).
 - Qualsiasi difetto dovuto ad attività di riparazione, modifica, pulizia, ecc. non svolte da personale Olympus o punti di assistenza Olympus autorizzati.
 - Qualsiasi difetto o danno dovuto a trasporto, caduta, urto ecc. successivamente all'acquisto del prodotto.
 - Qualsiasi difetto o danno dovuto a incendio, terremoto, alluvione, fulmine, altre calamità naturali, inquinamento ambientale e sbalzi di tensione.

- Qualsiasi difetto dovuto a stoccaggio improprio o incauto (per esempio, riporre il prodotto in condizioni di temperatura e umidità elevate, in prossimità di repellenti per insetti come naftalina o medicinali pericolosi, ecc.), manutenzione impropria, ecc.
 - Qualsiasi difetto dovuto a batterie scariche, ecc.
 - Qualsiasi difetto dovuto a sabbia, fango, ecc. penetrato all'interno del prodotto.
 - Quando il presente certificato di garanzia non è restituito con il prodotto.
 - Quando vengono apportate modifiche di qualsiasi natura al certificato di garanzia riguardanti l'anno, il mese e la data di acquisto, il nome del cliente, il nome del rivenditore e il numero di serie.
 - Quando la prova di acquisto non viene presentata assieme al certificato di garanzia.
- 3 La presente garanzia è applicabile esclusivamente al prodotto e non ad altre apparecchiature accessorie, come custodia, tracolla, copriobiettivo e batterie.
- 4 L'esclusiva responsabilità di Olympus in merito alla presente garanzia è limitata alla riparazione o sostituzione del prodotto. Nei termini di questa garanzia, viene esclusa qualsiasi responsabilità per perdite o danni di qualsiasi tipo, indiretti o consequenziali, subiti dal cliente in relazione a un difetto del prodotto e, in particolare, viene esclusa qualsiasi perdita o danno causato da obiettivi, pellicole, altre apparecchiature o accessori utilizzati con il prodotto o qualsiasi altra perdita risultante da un ritardo nella riparazione o perdita di dati. Le normative di legge non sono interessate da questa clausola.

Note riguardanti la manutenzione della garanzia

- 1 La presente garanzia deve essere ritenuta valida solamente se il certificato di garanzia (o altro documento contenente una prova di acquisto sufficiente) è stato debitamente compilato da Olympus o da un rivenditore autorizzato. Di conseguenza, controllate che il nome dell'acquirente, il nome del rivenditore, il numero di serie, l'anno, il mese e la data di acquisto siano indicati sul documento oppure che la fattura o lo scontrino di vendita originale (indicante il nome del rivenditore, la data di acquisto e il prodotto acquistato) sia allegato al presente certificato di garanzia. Olympus si riserva il diritto di rifiutare l'assistenza gratuita qualora il certificato di garanzia fosse incompleto, il documento suddetto non sia stato presentato, oppure le informazioni contenute siano incomplete o illeggibili.
- 2 Poiché il presente certificato di garanzia non può essere emesso una seconda volta, conservarlo in un luogo sicuro.
- * Fate riferimento al sito Web <http://www.olympus.com> per consultare l'elenco di punti di assistenza Olympus autorizzati in tutto il mondo.

Per clienti in Asia

Condizioni di garanzia

- 1 Se questo prodotto si rivelasse difettoso, sebbene utilizzato correttamente (in osservanza delle istruzioni scritte in Cura e funzionamento fornite con esso), per un periodo fino a un anno dalla data di acquisto, questo prodotto verrà riparato, o a discrezione di Olympus sostituito senza spese. Per fare valere questo diritto, il cliente deve presentare il prodotto e il presente certificato di garanzia prima del termine del periodo di garanzia di un anno al rivenditore presso cui ha effettuato l'acquisto, o altro punto di assistenza Olympus autorizzato elencato nelle istruzioni e richiedere le riparazioni necessarie.
- 2 Il cliente sarà responsabile di tutti i costi e i rischi inerenti al trasporto del prodotto fino al rivenditore o al punto di assistenza Olympus.
- 3 La presente garanzia non copre quanto indicato di seguito e al cliente verrà richiesto di sostenere le spese di riparazione anche per i difetti sorti durante il periodo di un anno indicato in precedenza.
 - a. Qualsiasi difetto dovuto a un uso improprio (qualsiasi operazione non menzionata in Cura e funzionamento o altra sezione di istruzioni, ecc.).
 - b. Qualsiasi difetto dovuto ad attività di riparazione, modifica, pulizia, ecc. non svolte da personale Olympus o punti di assistenza Olympus autorizzati.
 - c. Qualsiasi difetto o danno dovuto a trasporto, caduta, urto ecc. successivamente all'acquisto del prodotto.
 - d. Qualsiasi difetto o danno dovuto a incendio, terremoto, alluvione, fulmine, altre calamità naturali, inquinamento ambientale e sbalzi di tensione.
 - e. Qualsiasi difetto dovuto a stoccaggio improprio o incauto (per esempio, riporre il prodotto in condizioni di temperatura e umidità elevate, in prossimità di repellenti per insetti come naftalina o medicinali pericolosi, ecc.), manutenzione impropria, ecc.
 - f. Qualsiasi difetto dovuto a batterie scariche, ecc.
 - g. Qualsiasi difetto dovuto a sabbia, fango, ecc. penetrato all'interno del prodotto.
 - h. Quando il presente certificato di garanzia non è restituito con il prodotto.
 - i. Quando vengono apportate modifiche di qualsiasi natura al certificato di garanzia riguardanti l'anno, il mese e la data di acquisto, il nome del cliente, il nome del rivenditore e il numero di serie.
 - j. Quando la prova di acquisto non viene presentata assieme al certificato di garanzia.
- 4 La presente garanzia è applicabile esclusivamente al prodotto e non ad altre apparecchiature accessorie, come custodia, tracolla, copriobiettivo e batterie.

- 5 L'esclusiva responsabilità di Olympus in merito alla presente garanzia è limitata alla riparazione o sostituzione del prodotto e viene esclusa qualsiasi responsabilità per perdite o danni di qualsiasi tipo, indiretti o consequenziali, subiti dal cliente in relazione a un difetto del prodotto e, in particolare, viene esclusa qualsiasi perdita o danno causato da obiettivi, pellicole, altre apparecchiature o accessori utilizzati con il prodotto o qualsiasi altra perdita risultante da un ritardo nella riparazione o perdita di dati.

Note:

- 1 La presente garanzia è un'aggiunta e non influisce sui diritti stabiliti dell'utente.
- 2 Per domande sulla presente garanzia, chiamate uno dei centri assistenza autorizzati Olympus elencati nelle istruzioni.

Note riguardanti la manutenzione della garanzia

- 1 La presente garanzia deve essere ritenuta valida solamente se il certificato di garanzia è stato debitamente compilato da Olympus o dal rivenditore. Di conseguenza, controllate che siano indicati il nome dell'acquirente, il nome del rivenditore, il numero di serie, l'anno, il mese e la data di acquisto.
- 2 Poiché il presente certificato di garanzia non può essere emesso una seconda volta, conservarlo in un luogo sicuro.
- 3 Qualunque richiesta di riparazione da parte di un cliente nello stesso paese di acquisto del prodotto sarà soggetta ai termini della garanzia emessa dal distributore Olympus in tale paese. Nel caso il distributore locale Olympus non avesse emesso una garanzia separata o se il cliente non risieda nel paese di acquisto del prodotto, vengono applicati i termini della garanzia globale.
- 4 Se applicabile, la presente garanzia è globale. I centri di assistenza autorizzati Olympus elencati nella presente garanzia saranno lieti di onorare la garanzia.
 - * Consultate l'elenco della rete di assistenza internazionale autorizzata Olympus.

Inefficacia della garanzia

Olympus non risponde e non riconosce alcuna garanzia, esplicita o implicita, riguardante il contenuto del presente manuale scritto o software, e in nessun caso sarà responsabile di garanzie implicite di commerciabilità o adeguatezza a qualsiasi scopo particolare o per danni conseguenti, incidentali o indiretti (inclusi, ma non limitati ai danni per mancato guadagno, interruzione di attività e perdita di dati di lavoro) derivanti dall'uso o impossibilità di usare tali materiali scritti o software. Alcuni stati non consentono l'esclusione o la limitazione di responsabilità per i danni conseguenti o incidentali, quindi i suddetti limiti possono non essere applicabili al vostro caso.



<http://www.olympus.com/>

OLYMPUS EUROPA SE & CO. KG

Edifici: Consumer Product Division
Wendenstrasse 14 – 18, 20097 Amburgo, Germania
Tel.: +49 40 – 23 77 3 – 0/Fax: +49 40 – 23 07 61
Consegna merci: Modul H, Willi-Bleicher Str. 36, 52353 Düren, Germania
Corrispondenza: Postfach 10 49 08, 20034 Amburgo, Germania

Supporto tecnico clienti in Europa:

Visitate la nostra homepage <http://www.olympus-europa.com>
o chiamate il NUMERO VERDE*: **00800 – 67 10 83 00**

per Austria, Belgio, Repubblica Ceca, Danimarca, Finlandia, Francia, Germania,
Lussemburgo, Olanda, Norvegia, Polonia, Portogallo, Russia, Spagna, Svezia,
Svizzera, Regno Unito.

* Vi preghiamo notare che alcuni servizi/provider di telefonia (mobile) non
consentono l'accesso o richiedono un prefisso addizionale ai numeri +800.

Per tutti i Paesi Europei non elencati e in caso non vi fosse possibile
contattare i suddetti numeri telefonici, rivolgetevi ai seguenti numeri
NUMERI A PAGAMENTO: **+49 40 – 237 73 899.**