

DECLARATION OF CONFORMITY

This product is marked **CE** as it satisfies Directives:

– Low voltage no. 2006/95/CE.

– Electromagnetic compatibility no. 2004/108/CE, 92/31 EEC and 93/68 EEC.

This declaration will become void in case of misuse and/or non observance though partial of manufacturer's installation and/or operating instructions.

OPERATING LIMITS

■ Cooling Maximum conditions

Outdoor temperature : 43°C D.B.

Room temperature : 32°C D.B. / 23°C W.B.

■ Cooling Minimum conditions

Outdoor temperature : -15°C D.B.

Room temperature : 10°C D.B. / 6°C W.B.

■ Heating Maximum conditions

Outdoor temperature : 24°C D.B. / 18°C W.B.

Room temperature : 27°C D.B.

■ Heating Minimum conditions

Outdoor temperature : -15°C D.B.

Room temperature : 5°C D.B.

Tools required for installation (not supplied)

- | | |
|------------------------------|-----------------------------|
| 1. Standard screwdriver | 9. Hammer |
| 2. Phillips head screwdriver | 10. Drill |
| 3. Knife or wire stripper | 11. Tube cutter |
| 4. Tape measure | 12. Tube flaring tool |
| 5. Level | 13. Torque wrench |
| 6. Sabre saw or key hole saw | 14. Adjustable wrench |
| 7. Hacksaw | 15. Reamer (for reburrring) |
| 8. Core bits ø 8 | 16. Hex. key |

Model Combinations:

SEE CATALOGUE

Power Supply:

220 - 240 V ~ 50 Hz

F-GAS Regulation (EC) No. 842/2006

Do not vent R410A into atmosphere: R410A is a fluorinated greenhouse gas, covered by Kyoto Protocol, with a Global Warming Potential (GWP) = 1975.

Net weight

Model	CA10
Unit	23 kg
Facade / grille assembly	5 kg

EG

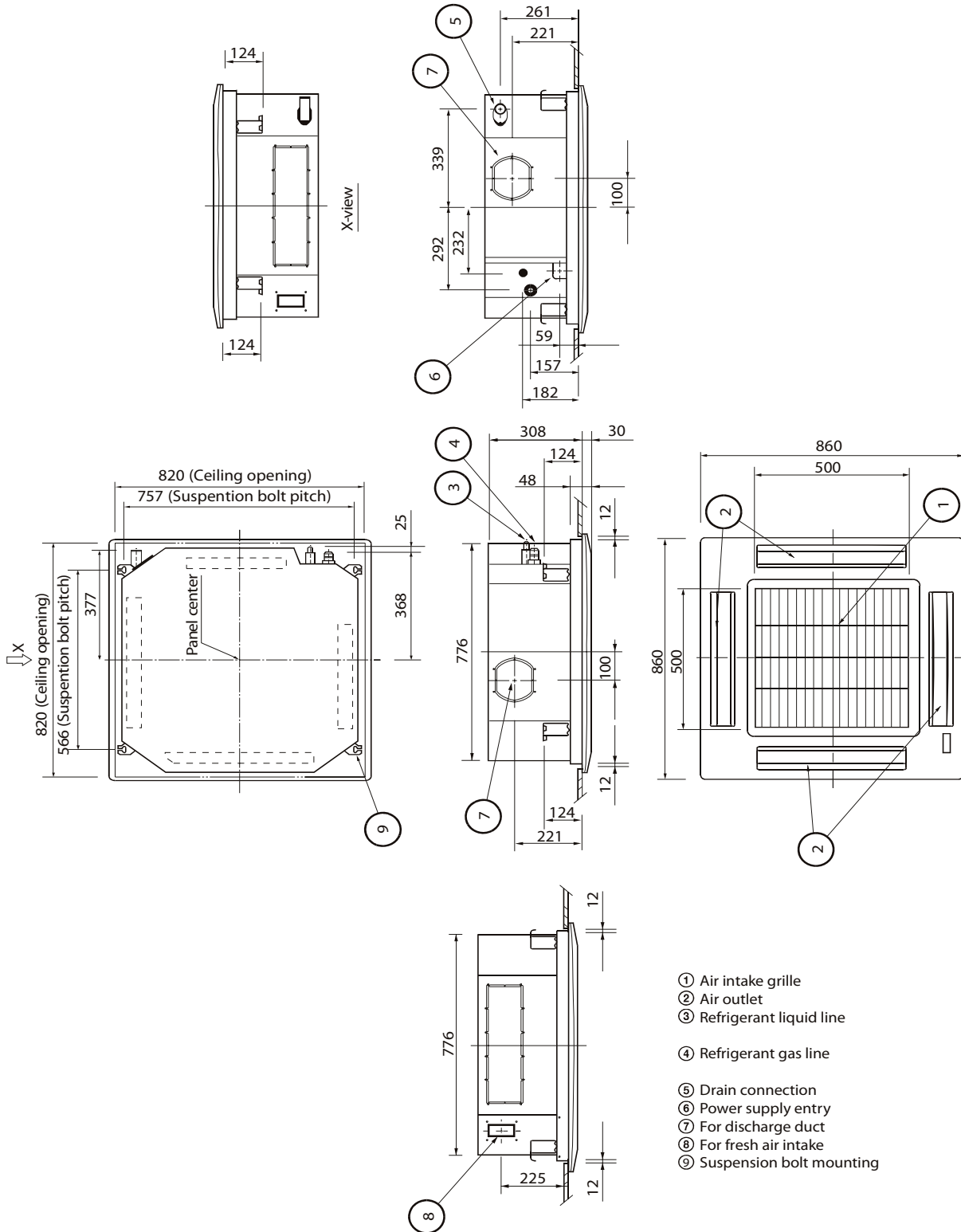

- ① Air intake grille
- ② Air outlet
- ③ Refrigerant liquid line
- ④ Refrigerant gas line
- ⑤ Drain connection
- ⑥ Power supply entry
- ⑦ For discharge duct
- ⑧ For fresh air intake
- ⑨ Suspension bolt mounting

Units: mm

IMPORTANT! Please read before installation

This air conditioning system meets strict safety and operating standards.

For the installer or service person, it is important to install or service the system so that it operates safely and efficiently.

For safe installation and trouble-free operation, you must:

- Carefully read this instruction booklet before beginning.
- Follow each installation or repair step exactly as shown.
- Observe all local, state and national electrical codes.
- Pay close attention to all warning and caution notices given in this manual.
- The unit must be supplied with a dedicated electrical line.



WARNING

This symbol refers to a hazard or unsafe practice which can result in severe personal injury or death.



CAUTION

This symbol refers to a hazard or unsafe practice which can result in personal injury or product or property damage.

If necessary, get help

These instructions are all you need for most installation sites and maintenance conditions.

If you require help for a special problem, contact our sale/service outlet or your certified dealer for additional instructions.

In case of improper installation

The manufacturer shall in no way be responsible for improper installation or maintenance service, including failure to follow the instructions in this document.

SPECIAL PRECAUTIONS

- During installation, connect before the refrigerant system and then the wiring one; proceed in the reverse order when removing the units.

WARNING

When wiring



ELECTRICAL SHOCK CAN CAUSE SEVERE PERSONAL INJURY OR DEATH. ONLY A QUALIFIED, EXPERIENCED ELECTRICIANS SHOULD ATTEMPT TO WIRE THIS SYSTEM.

- Do not supply power to the unit until all wiring and tubing are completed or reconnected and checked, to ensure the grounding.
- Highly dangerous electrical voltages are used in this system. Carefully refer to the wiring diagram and these instructions when wiring. Improper connections and inadequate grounding can cause **accidental injury and death**.

- **Ground the unit** following local electrical codes.
- The Yellow/Green wire cannot be used for any connection different from the ground connection.
- Connect all wiring tightly. Loose wiring may cause overheating at connection points and a possible fire hazard.
- Do not allow wiring to touch the refrigerant tubing, compressor, or any moving parts of the fan.
- Do not use multi-core cable when wiring the power supply and control lines. Use separate cables for each type of line.

When transporting

Be careful when picking up and moving the indoor and outdoor units. Get a partner to help, and bend your knees when lifting to reduce strain on your back. Sharp edges or thin aluminium fins on the air conditioner can cut your fingers.

When installing...

... In a ceiling or wall

Make sure the ceiling/wall is strong enough to hold the unit-weight. It may be necessary to build a strong wooden or metal frame to provide added support.

... In a room

Properly insulate any tubing run inside a room to prevent "sweating", which can cause dripping and water damage to walls and floors.

... In moist or uneven locations

Use a raised concrete base to provide a solid level foundation for the outdoor unit.

This prevents damage and abnormal vibrations.

... In area with strong winds

Securely anchor the outdoor unit down with bolts and a metal frame. Provide a suitable air baffle.

... In a snowy area (for heat pump-type systems)

Install the outdoor unit on a raised platform that is higher than drifting snow. Provide snow vents.

When connecting refrigerant tubing

- Keep all tubing runs as short as possible.
- Use the flare method for connecting tubing.
- Apply refrigerant lubricant to the matching surfaces of the flare and union tubes before connecting them; screw by hand and then tighten the nut with a torque wrench for a leak-free connection.
- Check carefully for leaks before starting the test run.

NOTE:

Depending on the system type, liquid and gas lines may be either narrow or wide. Therefore, to avoid confusion, the refrigerant tubing for your particular model is specified as narrow tube for liquid, wide tube for gas.

When servicing

- Turn the power OFF at the main power board before opening the unit to check or repair electrical parts and wiring.
- Keep your fingers and clothing away from any moving parts.
- Clean up the site after the work, remembering to check that no metal scraps or bits of wiring have been left inside the unit being serviced.
- Ventilate the room during the installation or testing the refrigeration system; make sure that, after the installation, no gas leaks are present, because this could produce toxic gas and dangerous if in contact with flames or heat-sources.

Installation site selection - Indoor unit

AVOID

- Direct sunlight.
- Nearby heat sources that may affect unit performance.
- Areas where leakage of flammable gas may be expected.
- Locations where large amounts of oil mist may occur (such as in kitchen or near factory equipment) because oil contamination can cause operation problems and may deform plastic surfaces and parts of the unit.
- Unsteady locations that will cause noise or possible water leakage.
- Locations where the indoor unit and the remote control unit will be splashed with water or affected by dampness or humidity (i.e. in laundries).
- To make holes in areas where electrical wiring or conduits are located.

DO

- Select an appropriate position from which every corner of the room can be uniformly cooled.

- Select a sufficiently strong location to support the weight of the unit.
- Select a location where tubing and drain hose have the shortest run to the outside.
- Allow access for operation and maintenance as well as unrestricted air flow around the unit.

Installation site selection - Outdoor unit

AVOID

- Heat sources, exhaust fans.
- Direct sunlight.
- Damp, humid or uneven locations.
- To make holes in areas where electrical wiring or conduits are located.

DO

- Choose places as cool as possible and well ventilated.
- use lug bolts or equal to bolt down the unit, reducing vibration and noise.

ADDITIONAL MATERIAL REQUIRED FOR INSTALLATION (NOT SUPPLIED)

- Deoxidized annealed copper tube for refrigerant tubing connecting the units of the system; it has to be insulated with foamed polyethylene (min. thickness 8mm).

MODEL (INDOOR UNIT)	NARROW TUBE		LARGE TUBE	
	OUTER DIAMETER	MIN. THICKNESS	OUTER DIAMETER	MIN. THICKNESS
CA10	6,35 mm	0,8 mm	12,7 mm	0,8 mm

- PVC pipe for condensate drain pipe (ø int.18mm) in length suitable to let the condensate flow into the outside drainage.
- Anti-freeze oil for flare connections (about 30g.).
- Electric wire: use insulated copper wires of size and length as shown at paragraph "WIRING DIAGRAMS".

TUBING LENGTH AND ELEVATION DIFFERENCE LIMITS

SEE INSTALLATION INSTRUCTIONS OF OUTDOOR UNIT

(go on page 5)



Technibel

ISTRUZIONI DI INSTALLAZIONE

UNE AVANCE DANS L'AIR DU TEMPS

- Condizionatore d'aria Split System -

DICHIARAZIONE DI CONFORMITÀ

Questo prodotto è marcato **CE** in quanto conforme alle Direttive:

- Bassa Tensione n. 2006/95/CE.

- Compatibilità Elettromagnetica n. 2004/108/CE, 92/31 CEE e 93/68 CEE.

Questa dichiarazione sarà nulla nel caso di impiego diverso da quello dichiarato dal Fabbrikante e/o di mancata osservanza, anche solo parziale, delle istruzioni d'installazione e/o d'uso.

LIMITI DI FUNZIONAMENTO

■ Condizioni Massime in Raffreddamento

Temperatura esterna : 43°C B.S.

Temperatura interna: 32°C B.S. / 23°C B.U.

■ Condizioni Minime in Raffreddamento

Temperatura esterna : -15°C B.S.

Temperatura interna: 10°C B.S. / 6°C B.U.

■ Condizioni Massime in Riscaldamento

Temperatura esterna : 24°C B.S. / 18°C B.U.

Temperatura interna: 27°C B.S.

■ Condizioni Minime in Riscaldamento

Temperatura esterna : -15°C B.S.

Temperatura interna: 5°C B.S.

Attrezzi necessari per l'installazione (non forniti)

- | | |
|------------------------------|--|
| 1. Cacciavite a lama | 9. Martello |
| 2. Cacciavite medio a stella | 10. Trapano |
| 3. Forbici spelafili | 11. Tagliatubi a coltello rotante |
| 4. Metro | 12. Flangiatubi a giogo per attacco a cartella |
| 5. Livella | 13. Chiave dinamometrica |
| 6. Punta fresa a tazza | 14. Chiavi fisse o a rullino |
| 7. Seghetto | 15. Sbatto |
| 8. Punta da trapano ø 8 | 16. Chiave esagonale |

Combinazione Modelli:

VEDI CATALOGO

Alimentazione elettrica:

220 - 240 V ~ 50 Hz

F-GAS Regulation (EC) No. 842/2006

Non disperdere R410A nell'atmosfera: R410A è un gas fluorinato a effetto serra, coperto dal protocollo di Kyoto, con potenziale di riscaldamento globale (GWP) = 1975.

Peso netto

Modello	CA10
Unità	23 kg
Insieme pannello / griglia	5 kg

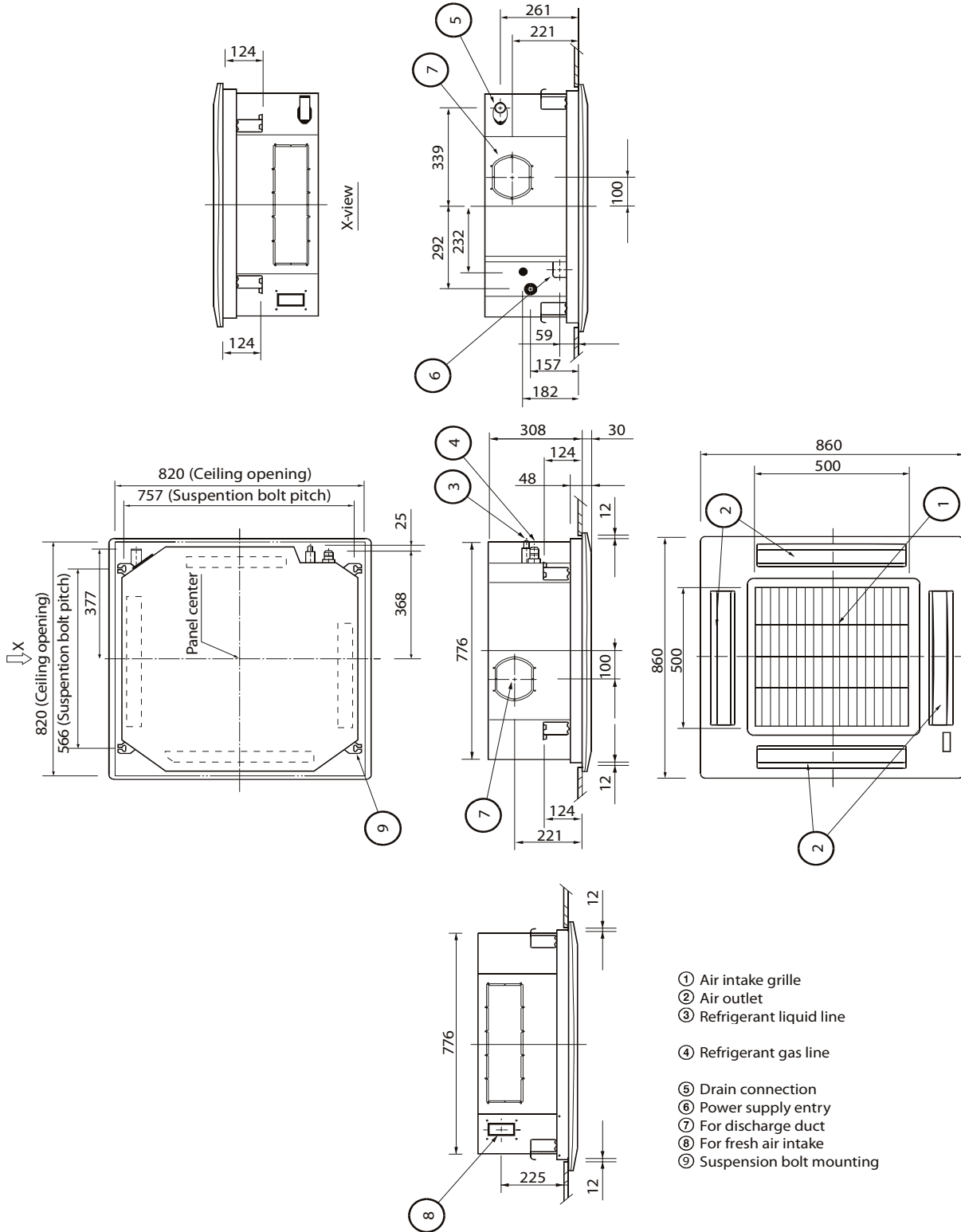

Units: mm

IMPORTANTE! **Leggere prima di iniziare l'installazione**

Questo sistema di condizionamento deve seguire rigidi standard di sicurezza e di funzionamento.

Per l'installatore o il personale di assistenza è molto importante installare o riparare il sistema di modo che quest'ultimo operi con sicurezza ed efficienza.

Per un'installazione sicura e un buon funzionamento è necessario:

- Leggere attentamente questo manuale di istruzioni prima di iniziare.
- Seguire tutte le istruzioni di installazione o riparazione esattamente come mostrato.
- Osservare tutte le norme elettriche locali, statali e nazionali.
- Fare molta attenzione a tutte le note di avvertimento e di precauzione indicate in questo manuale.
- Per l'alimentazione dell'unità utilizzare una linea elettrica dedicata.



AVVERTIMENTO

Questo simbolo si riferisce a pericolo o utilizzo improprio che possono provocare lesioni o morte.



PRECAUZIONE

Questo simbolo si riferisce a pericolo o utilizzo improprio che possono provocare lesioni, danni all'apparecchio o all'abitazione.

Se necessario, chiedi aiuto

Queste istruzioni sono tutto quello che necessita per la maggior parte delle tipologie di installazione e manutenzione. Nel caso in cui servisse aiuto per un particolare problema, contattare i nostri punti di vendita/assistenza o il vostro negoziante per ulteriori informazioni.

In caso di installazione errata

La ditta non è responsabile di un'errata installazione o manutenzione qualora non vengano rispettate le istruzioni di questo manuale.

PARTICOLARI PRECAUZIONI

- Durante l'installazione eseguire prima il collegamento del circuito frigorifero e poi quello elettrico, procedere in modo inverso nel caso di rimozione delle unità.

AVVERTIMENTO

Quando è elettrico



LA SCARICA ELETTRICA PUÒ CAUSARE LESIONI MOLTO GRAVI O LA MORTE. SOLO ELETTRICISTI QUALIFICATI ED ESPERTI POSSONO MANIPOLARE IL SISTEMA ELETTRICO.

- Non alimentare l'unità finché tutti i cavi e i tubi non siano completati o ricollegati e controllati, per assicurare le messa a terra.
- In questo circuito elettrico vengono utilizzati voltaggi elettrici altamente pericolosi. Fare riferimento allo schema elettrico e a queste istruzioni durante il collegamento. Collegamenti impropri e inadeguata messa a terra possono causare lesioni **accidentali o la morte**.

- **Eseguire la messa a terra dell'unità** secondo le norme elettriche locali.
- Il conduttore giallo/verde non può essere utilizzato per collegamenti diversi dalla messa a terra.
- Fissare bene i cavi. Collegamenti inadeguati possono causare surriscaldamento e un possibile incendio.
- I cavi elettrici non devono venire a contatto con i tubi refrigeranti, il compressore o le parti mobili del ventilatore.
- Nel collegare l'alimentazione e le linee di controllo, non usare cavi a più conduttori. Usare cavi separati per ciascun tipo di linea.

Durante il trasporto

Fare attenzione nel sollevare e nello spostare le unità interna ed esterna. È consigliabile farsi aiutare da qualcuno e piegare le ginocchia quando si solleva per evitare strappi alla schiena. Bordi affilati o sottili fogli di alluminio del condizionatore potrebbero procurarvi dei tagli alle dita.

Durante l'installazione...

... A soffitto, a muro o a pavimento

Assicurarsi che siano abbastanza resistenti da reggere il peso dell'unità. Potrebbe essere necessario costruire un telaio in legno o metallo per provvedere a un supporto maggiore.

... In un locale

Isolare accuratamente ogni tubazione nel locale per prevenire formazione di condensa che potrebbe causare gocciolamento e, di conseguenza, arrecare danni a muri e pavimenti.

... In luoghi umidi o irregolari

Usare una base solida e rialzata dal terreno per predisporre l'Unità Esterna.

Questo eviterà danni e vibrazioni anormali.

... In luoghi altamente ventilati

Ancorare saldamente l'unità esterna con bulloni e un telaio in metallo. Provvedere a un adatto deflettore per l'aria.

... In luoghi soggetti a nevicata (per i condizionatori pompa calore)

Installare l'Unità Esterna su una piattaforma più alta del livello di accumulo della neve. Provvedere a un'apertura di sfogo per la neve.

Collegando il circuito frigorifero

- Tenere le tubazioni più corte possibili.
- Usare il metodo di cartellatura per collegare i tubi.
- Oliare con olio anticongelante le superfici di contatto della cartellatura e avvitare con le mani, quindi stringere le connessioni utilizzando una chiave dinamometrica in modo da ottenere un collegamento a buona tenuta.
- Verificare attentamente l'esistenza di eventuali perdite prima della prova di funzionamento (test run).

NOTA:

A seconda del tipo di sistema, le tubazioni per liquidi o gas possono essere sia piccole che grandi. Per evitare confusione, parlando di tubazione refrigerante, sarà specificato: tubo piccolo per liquido, grande per gas.

Durante le riparazioni

- Togliere tensione (dall'interruttore generale) prima di aprire l'unità per controllare o riparare parti elettriche.
- Tenere lontano mani e vestiti da ogni parte mobile.
- Pulire dopo aver terminato il lavoro, controllando di non aver lasciato scarti metallici o pezzi di cavo all'interno dell'unità.
- Areare il locale durante l'installazione e la prova del circuito refrigerante; assicurarsi inoltre che, una volta completata l'installazione, non si verifichino perdite di gas refrigerante poiché il contatto con fiamme o fonti di calore può essere tossico e molto pericoloso.

Scelta del luogo di installazione unità interna

EVITARE

- L'esposizione diretta al sole.
- La vicinanza a fonti di calore che possono danneggiare la struttura dell'unità.
- La presenza di perdite di gas.
- La presenza di vapori d'olio (come in una cucina o vicino a macchinari industriali) perché la contaminazione d'olio può provocare malfunzionamento e può deformare superfici e particolari in plastica dell'unità.
- Locali con piani di appoggio malfermi che possono causare vibrazione, rumore o possibili perdite d'acqua.
- Luoghi dove l'unità e il telecomando possano essere soggetti a spruzzi d'acqua o umidità eccessiva (es. lavanderia).
- Di eseguire fori nelle zone dove si trovano parti elettriche o impianti.

È PREFERIBILE

- Scegliere la posizione appropriata dalla quale ogni angolo del locale possa essere uniformemente climatizzato.
- Verificare che il piano di appoggio sia sufficientemente

resistente da sostenere il peso dell'unità.

- Scegliere una posizione in modo che la distanza tra le due unità sia la minore possibile.
- Scegliere la posizione più appropriata per assicurare una buona ventilazione e spazi minimi di manutenzione intorno all'unità.

Scelta del luogo di installazione unità esterna

EVITARE

- La vicinanza a fonti di calore o ad aree interessate da espulsioni di aria calda.
- L'esposizione diretta al sole.
- Zone umide o soggette ad allagamenti e piano di appoggio non livellato.
- Di eseguire fori nelle zone dove si trovano parti elettriche o impianti.

È PREFERIBILE

- Scegliere aree possibilmente in ombra e leggermente ventilate.
- Fissare l'unità alla base di appoggio per evitare vibrazioni.

MATERIALE ADDIZIONALE PER L'INSTALLAZIONE (NON FORNITO)

- Tubo in rame ricotto e disossidato per refrigerazione per il collegamento tra le unità, ed isolato con polietilene espanso di spessore min. 8 mm.

MODELLO (UNITA' INT.)	TUBO PICCOLO		TUBO GRANDE	
	DIAMETRO ESTERNO	SPESSORE MINIMO	DIAMETRO ESTERNO	SPESSORE MINIMO
CA10	6,35 mm	0,8 mm	12,7 mm	0,8 mm

- Tubo in PVC per scarico condensa (\varnothing int. 18 mm) di lunghezza sufficiente a convogliare la condensa ad uno scarico esterno.
- Olio refrigerante per connessioni a cartella (circa 30 g.)
- Cavo elettrico: utilizzare cavi di rame isolato del tipo, sezione e lunghezza indicati nel paragrafo "COLLEGAMENTI ELETTRICI".

LIMITI SU LUNGHEZZA TUBI DI COLLEGAMENTO E DISLIVELLO

V. ISTRUZIONI DI INSTALLAZIONE UNITA' ESTERNA

(continua a pag. 5)

DECLARATION DE CONFORMITE

Ce produit est marqué **CE** puisque il est conforme aux Directives:

– Basse Tension n. 2006/95/CE.

– Compatibilité Electromagnétique n. 2004/108/CE, 92/31 CEE et 93/68 CEE.

Cette déclaration sera nulle en cas d'une utilisation différente de celle déclarée par le Constructeur et/ou de la non-observation, même si partielle des instructions d'installation et/ou d'utilisation.

F

LIMITES DE FONCTIONNEMENT

- Conditions maximales en Refroidissement
Température extérieure : 43°C B.S.
Température intérieure : 32°C B.S. / 23°C B.H.

- Conditions minimales en Refroidissement
Température extérieure : -15°C B.S.
Température intérieure : 10°C B.S. / 6°C B.H.

- Conditions maximales en Chauffage
Température extérieure : 24°C B.S. / 18°C B.H.
Température intérieure : 27°C B.S.

- Conditions minimales en Chauffage
Température extérieure : -15°C B.S.
Température intérieure : 5°C B.S.

Outillage nécessaire à l'installation (non livré)

- | | |
|--|---|
| 1. Tournevis à tête plate | 9. Marteau |
| 2. Tournevis moyen
cruciforme | 10. Perceuse |
| 3. Pince à dénuder | 11. Coupe-tubes |
| 4. Mètre | 12. Dudgeonnière pour
connexion flares |
| 5. Niveau | 13. Clé dynamométrique |
| 6. Scie cloche | 14. Clés fixes et à molette |
| 7. Scie passe-partout | 15. Ebarbeur |
| 8. Foret pour perceuse \varnothing 8 | 16. Clé hexagonale |

Combinaison de modèles:

VOIR LE CATALOGUE

Alimentation électrique:

220 - 240 V ~ 50 Hz

F-GAS Regulation (EC) No. 842/2006

Ne déchargez pas R410A dans l'atmosphère : R410A est un gaz fluoré à effet de serre, couvert par le protocole de Kyoto, avec un potentiel de chauffage global (GWP) = 1975.

Poids net

Modèle	CA10
Unité	23 kg
Ensemble façade / grille	5 kg

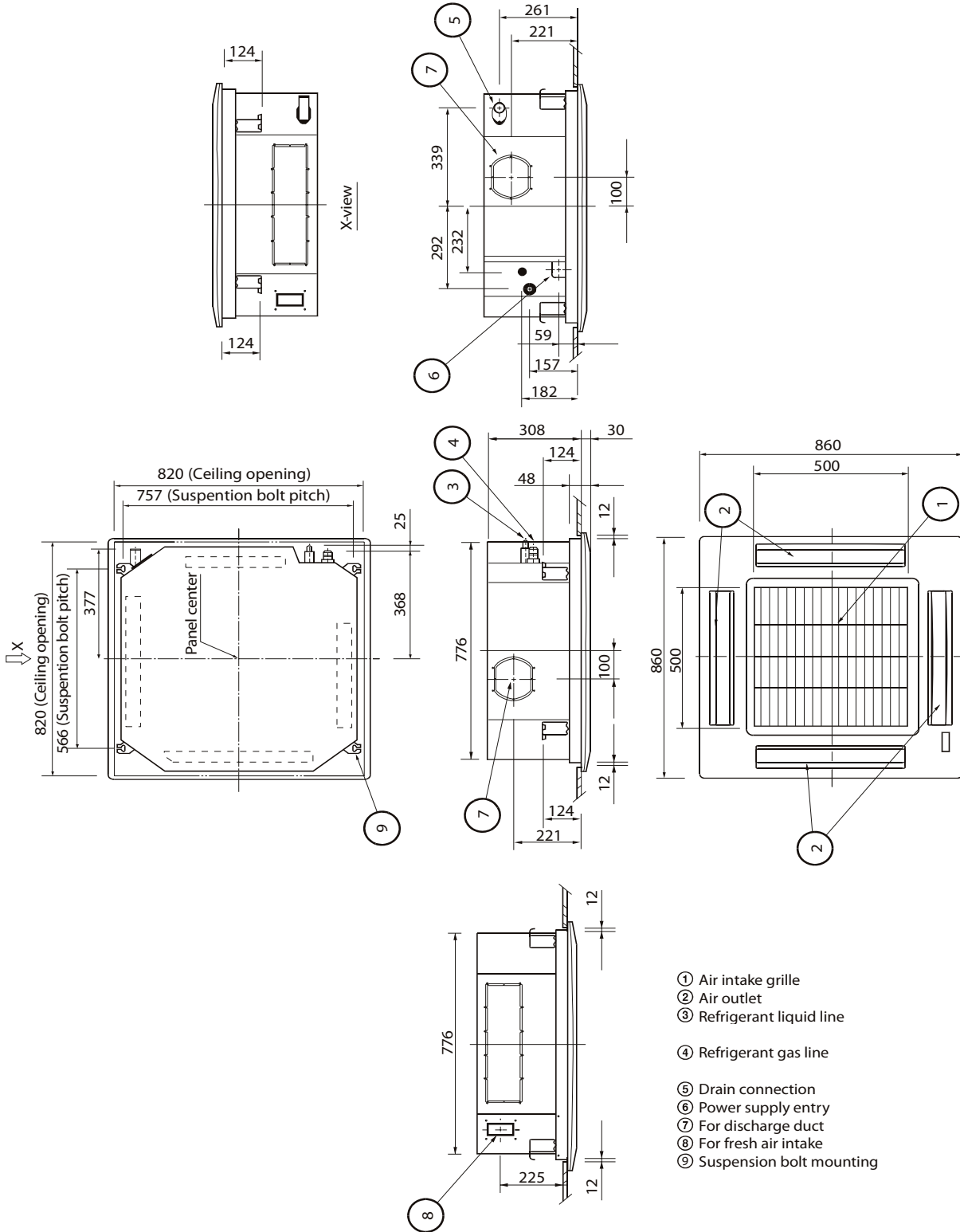

Units: mm

IMPORTANT!

Veillez lire ce qui suit avant de commencer

Ce système de conditionnement de l'air répond à des normes strictes de fonctionnement et de sécurité. En tant qu'installateur ou ingénieur de maintenance, une partie importante de votre travail est d'installer ou d'entretenir le système de manière à ce qu'il fonctionne efficacement en toute sécurité.

Pour effectuer une installation sûre et obtenir un fonctionnement sans problème, il vous faut:

- Lire attentivement cette brochure d'information avant de commencer.
- Procéder à chaque étape de l'installation ou de la réparation exactement comme il est indiqué.
- Respecter toutes les réglementations électriques locales, régionales et nationales.
- Observer toutes les recommandations de prudence et de sécurité données dans cette notice.
- Pour l'alimentation de l'appareil utiliser une ligne électrique dédiée.



DANGER

Ce symbole fait référence à une pratique dangereuse ou imprudente qui peut entraîner des blessures personnelles ou la mort.



PRUDENCE

Ce symbole fait référence à une pratique dangereuse ou imprudente qui peut entraîner des blessures personnelles ou des dégâts matériels, soit à l'appareil, soit aux installations.

Si nécessaire, demandez que l'on vous prête assistance

Ces instructions suffisent à la plupart des sites d'installation et des conditions de maintenance. Si vous avez besoin d'assistance pour résoudre un problème particulier, adressez-vous à notre service après vente ou à votre revendeur agréé pour obtenir des instructions supplémentaires.

Dans le cas d'une installation incorrecte

Le fabricant ne sera en aucun cas responsable dans le cas d'une installation ou d'une maintenance incorrecte, y compris dans le cas de non-respect des instructions contenues dans ce document.

PRECAUTIONS PARTICULIERES

- Pour l'installation: raccorder les liaisons frigorifiques, puis les liaisons électriques.
Pour le démontage: procéder de manière inverse.

DANGER

Lors du câblage



UNE DECHARGE ELECTRIQUE PEUT ENTRAINER UNE BLESSURE PERSONNELLE GRAVE OU LA MORT. SEUL UN ELECTRICIEN QUALIFIE ET EXPERIMENTE DOIT EFFECTUER LE CABLAGE DE CE SYSTEME.

- Ne mettez pas l'appareil sous tension tant que tout le système de câbles et de tuyaux n'est pas terminé ou rebranché et vérifié, pour assurer la mise à la terre.
- Des tensions électriques extrêmement dangereuses sont utilisées dans ce système. Veuillez consulter attentivement le schéma de câblage et ses instructions lors du câblage. Des connexions incorrectes ou une mise à la terre inadéquate peuvent entraîner **des blessures accidentelles ou la mort.**

- **Effectuez la mise à la terre** de l'appareil en respectant les réglementations électriques locales.
- Le câble jaune/vert ne peut en aucun cas être utilisé pour toute autre connexion que celle de la mise à la terre.
- Serrez fermement toutes les connexions. Un câble mal fixé peut entraîner une surchauffe au point de connexion et présenter un danger potentiel d'incendie.
- Il ne faut en aucun cas laisser les câbles toucher la tuyauterie du réfrigérant, le compresseur ou toute pièce mobile.
- N'utilisez pas de câble multiconducteur pour le câblage des lignes d'alimentation électrique et celles de commande. Utilisez des câbles séparés pour chaque type de ligne.

Lors du transport

Soyez prudent lorsque vous soulevez et déplacez les appareils intérieur et extérieur. Demandez à un collègue de vous aider, et pliez les genoux lors du levage afin de réduire les efforts sur votre dos. Les bords acérés ou les ailettes en aluminium mince se trouvant sur le climatiseur risquent de vous entailler les doigts.

Lors de l'installation...

... dans un plafond ou un mur

Assurez-vous que le plafond ou le mur sont suffisamment solides pour supporter le poids de l'appareil. Il peut être nécessaire de construire un solide châssis en bois ou en métal pour offrir un support supplémentaire.

... dans une pièce

Isolez correctement tout tuyau circulant à l'intérieur d'une pièce pour éviter que de la condensation ne s'y dépose et ne goutte, ce qui pourrait endommager les murs et les planchers.

... dans des endroits humides ou sur des surfaces irrégulières

Utilisez une plate-forme surélevée pour offrir une base solide et régulière à l'appareil extérieur. Ceci permettra d'éviter des dégâts causés par l'eau et des vibrations anormales.

... dans une zone exposée à des vents forts

Ancrez solidement l'appareil extérieur avec des boulons et un châssis en métal. Réalisez un déflecteur efficace.

... dans une zone neigeuse (pour le système du type réversible)

Installez l'appareil extérieur sur une plate-forme surélevée à un niveau supérieur à l'amoncellement de la neige. Réalisez des évènements à neige.

Lors de la connexion des tuyaux de réfrigération

- Limitez au maximum la longueur des tuyaux.
- Les raccords sont de type flare.
- Appliquez de l'huile frigorigène sur les surfaces de contact avant de les connecter, puis serrez l'écrou avec une clé dynamométrique pour effectuer une connexion sans fuite.
- Recherchez soigneusement la présence de fuites avant d'effectuer l'essai de fonctionnement.

NOTE:

Selon le type du système, les tuyaux de gaz et de liquide peuvent être petits ou gros. Par conséquent, afin d'éviter toute confusion, le tuyau de réfrigérant de votre modèle particulier est dénommé "petit" pour le liquide et "gros" pour le gaz.

Lors de la maintenance

- Interrompre l'alimentation électrique sur le commutateur principal avant d'ouvrir l'appareil pour vérifier ou réparer le câblage et les pièces électriques.
- Veillez à maintenir vos doigts et vos vêtements éloignés de toutes les pièces mobiles.
- Nettoyez le site lorsque vous avez fini, en pensant à vérifier que vous n'avez laissé aucune ébarbure de métal ou morceau de câble à l'intérieur de l'appareil dont vous avez effectué la maintenance.
- Aérez la pièce pendant l'installation et l'essai du circuit réfrigérant; assurez-vous que, après l'installation, des fuites de gaz réfrigérant ne se produisent pas, puisque le contact avec des flammes ou des sources de chaleur peut être toxique et très dangereux.

Choix de l'emplacement d'installation - Appareil intérieur EVITEZ

- L'exposition directe au soleil.
- La proximité de sources de chaleur qui pourraient affecter la structure de l'appareil.
- Les zones dans lesquelles il existe une possibilité de fuites de gaz.
- L'exposition à des vapeurs d'huile (comme dans les cuisines ou près de machines industrielles), car une contamination par de l'huile peut entraîner des problèmes de fonctionnement et déformer les surfaces en plastique et certaines pièces de l'appareil.
- Les emplacements où une assise manquant de stabilité pourrait occasionner des vibrations, des bruits et des fuites d'eau.
- Les emplacements où l'appareil intérieur et la télécommande peuvent être éclaboussés par de l'eau ou soumise aux effets de l'humidité (par exemple dans la buanderie).
- De faire des trous où il y a des câbles électriques ou des conduits.

RECHERCHEZ

- Un emplacement approprié à partir duquel l'ensemble de la pièce peut être climatisé de manière uniforme.
- Un emplacement suffisamment solide pour supporter le poids de l'appareil.
- L'emplacement pour que la distance entre les deux appareils soit la plus courte possible.
- Un espace suffisant pour permettre aussi bien un bon fonctionnement qu'une maintenance aisée, ainsi qu'une circulation d'air libre autour de l'appareil.

Choix de l'emplacement d'installation - Appareil extérieur EVITEZ

- Les sources de chaleur, les ventilateurs d'évacuation, etc.
- La lumière directe du soleil.
- Les endroits mouillés, humides ou de surface irrégulières.
- De faire des trous où il y a des câbles électriques ou des conduits.

RECHERCHEZ

- Un emplacement aussi frais que possible et bien ventilé.
- Utilisez des boulons ou similaire pour fixer l'appareil, afin d'en réduire le bruit et les vibrations.

MATERIEL ACCESSOIRES POUR L'INSTALLATION (NON LIVRE)

- Lignes en tube cuivre recuit de qualité frigorifique pour le raccordement entre les unités. La ligne doit être isolée en mousse de polyéthylène d'épaisseur min. de 8mm.

MODELE (UNITE INT.)	PETIT TUBE		GROS TUBE	
	DIAMETRE EXTERIEUR	EPAISSEUR MIN.	DIAMETRE EXTERIEUR	EPAISSEUR MIN.
CA10	6,35 mm	0,8 mm	12,7 mm	0,8 mm

- Tube en PVC pour sortie des condensat (Ø int. 18mm) ayant une longueur suffisante pour diriger les condensats vers une sortie extérieure.
- Huile frigorifique pour connexion flares (30 g. environ).
- Câble électrique: Utiliser câbles en cuivre isolé de type, section et longueur indiquées dans le paragraphe "BRANCHEMENTS ELECTRIQUES".

LIMITES LONGUEUR DES LIASONS FRIGORIFIQUES ET DENIVELLATION

V. NOTICE D'INSTALLATION UNITE EXTERIEURE

(suite page 5)

KONFORMITÄTSERKLÄRUNG

Dieses Produkt ist mit **CE**-Zeichen gekennzeichnet, weil es den folgenden Richtlinien entspricht:

– Niederspannungsrichtlinie 2006/95/CE.

– Elektromagnetische Verträglichkeit 2004/108/CE, 92/31 EWG und 93/68 EWG.

Bei falschem Einsatz des Gerätes und/oder Nichtbeachtung auch nur von Teilen der Bedienungsanleitung und der Installationsanweisungen wird diese Erklärung ungültig.

D

BETRIEBSBEREICH

■ **Kühlbetrieb bei Maximumbedingungen**

Außentemperatur : 43°C T.K.

Raumtemperatur : 32°C T.K. / 23°C F.K.

■ **Kühlbetrieb bei Minimumbedingungen**

Außentemperatur : -15°C T.K.

Raumtemperatur : 10°C T.K. / 6°C F.K.

■ **Heizbetrieb bei Maximumbedingungen**

Außentemperatur : 24°C T.K. / 18°C F.K.

Raumtemperatur : 27°C T.K.

■ **Heizbetrieb bei Minimumbedingungen**

Außentemperatur : -15°C T.K.

Raumtemperatur : 5°C T.K.

Für die Installation notwendige Erzeugnisse (nicht mitgeliefert)

- | | |
|----------------------------|--------------------------------------|
| 1. Standardschraubenzieher | 9. Hammer |
| 2. Kreuzschraubenzieher | 10. Bohrmaschine |
| 3. Abisoliermesser | 11. Rohrabschneider |
| 4. Meßband | 12. Bördelgerät |
| 5. Wasserwaage | 13. Drehmomentenschlüssel |
| 6. Hohlfräser-Spitze | 14. Verstellbarer Schraubenschlüssel |
| 7. Bügelsäge | 15. Abgratzwerkzeug |
| 8. Bohrer ø 5 | 16. Sechskanteinsteckschlüssel |

Modellkombinationen:

SEHEN SIE DAS KATALOG

Stromversorgung:

220 - 240 V ~ 50 Hz

F-GAS Regulation (EC) No. 842/2006

Zerstreuen Sie R410A in Atmosphäre nicht: R410A ist ein fluoriertes Gas, abgedeckt durch Kyoto Protokoll, mit einem globalen wärmenden Potential (GWP) = 1975.

AUSMAßE (mm) CA10FICR5

Nettogewicht

Modell	CA10
Einheit	23 kg
Frontverkleidung mit Gitter	5 kg

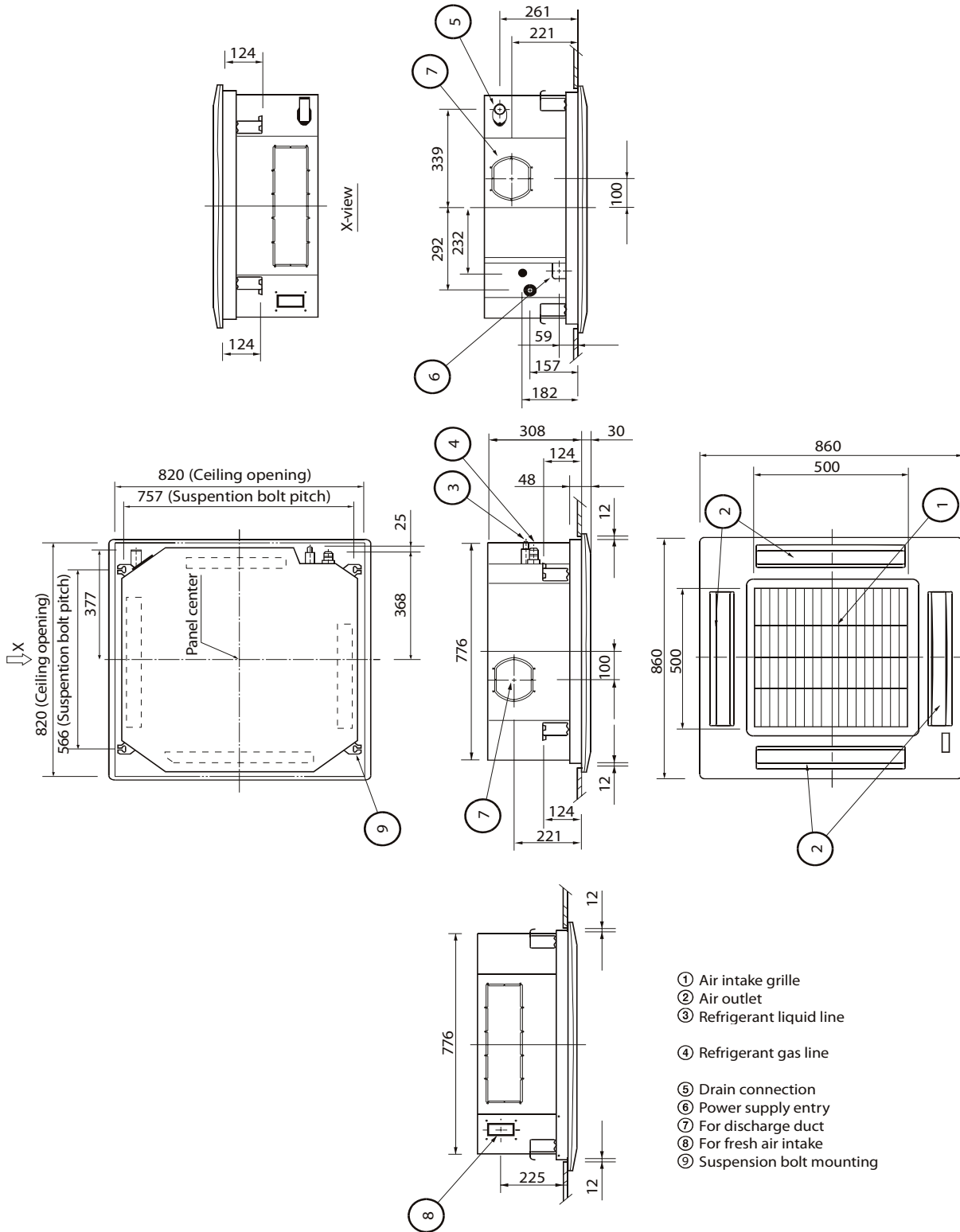

Units: mm

WICHTIG!

Bitte vor Arbeitsbeginn lesen

Diese Klimaanlage entspricht strengen Sicherheits- und Betriebsnormen.

Für den Installateur oder Bediener dieser Anlage ist es wichtig, sie so einzubauen oder zu warten, daß ein sicherer und effizienter Betrieb gewährleistet wird.

Für eine sichere Installation und einen sorgenfreien Betrieb müssen Sie:

- Diese Anleitungsbroschüre vor Arbeitsbeginn aufmerksam lesen.
- Jeden Installations- und Reparaturschritt entsprechend der Beschreibung ausführen.
- Alle örtlichen, regionalen und landesweiten Vorschriften zum Umgang mit Elektrizität befolgen.
- Alle Hinweise zur Warnung und Vorsicht in dieser Broschüre aufmerksam beachten.
- Eine eigene elektrische Zuleitung für die Versorgung.



WARNUNG

Dieses Symbol bezieht sich auf eine Gefahr oder eine falsche Verwendung der Anlage, die starke Körperverletzungen oder Tod verursachen können.



VORSICHT

Dieses Symbol bezieht sich auf eine Gefahr oder eine falsche Verwendung der Anlage, die starke Körperverletzungen oder Sachbeschädigungen verursachen können.

Fragen Sie um Rat, wenn das notwendig ist

Diese Anleitungen sind für die meisten Einbauten und Wartungsbedingungen ausreichend. Wenn Sie wegen eines besonderen Problems Rat benötigen, wenden Sie bitte an unser Verkaufs-/Wartungsbüro oder Ihren autorisierten Händler.

Im Falle unsachgemäßer Installation

Der Hersteller ist in keinem Fall für unsachgemäße Installation und Wartung verantwortlich, wenn den Anleitungen in dieser Broschüre nicht gefolgt werden.

BESONDERE VORSICHTSMASSNAHMEN

- Wehränd der Installation verbinden Sie erst die Kühlrohre, dann die elektrischen Kabeln.
Wenn Sie die Einheit entfernen sollen, verfahren Sie umgekehrt.

WARNUNG

Bei der Kabelverlegung



STROMSCHLÄGE KÖNNEN KÖRPERVERLETZUNGEN UND TOD ZUR FOLGE HABEN.

DIE KABELVERLEGUNG DIESES SYSTEMS SOLLTE NUR VON QUALIFIZIERTEN UND ERFAHRENEN ELEKTRIKERN AUSGEFÜHRT WERDEN.

- Stelle Sie die Stromversorgung des Gerätes erst wieder her, wenn alle Kabel und Rohre verlegt oder wiederverbunden und überprüft sind, um die Erdung zu versichern.
- Dieses System benutzt hochgefährliche Spannungen. Beachten Sie mit größter Aufmerksamkeit den Stromaufplan und diese Anleitungen, wenn Sie Leitungen verlegen. Unsachgemäße Verbindungen und unzureichende Erdung können **Unfallverletzungen oder**

Tod verursachen.

- **Erden** Sie das Gerät gemäß den örtlich zutreffenden Vorschriften.
- Das Gelbe/Grüne Kabel ist für die ausschließliche Verwendung als Erdleitung.
- Verbinden Sie Kabel fest miteinander. Lockere Verbindungen können Überhitzung an den Verbindungspunkten erzeugen und ein mögliches Feuerrisiko bedeuten.
- Stellen Sie sicher, daß die Verdrahtung nicht die Kühlmittelrohre, den Kompressor oder die beweglichen Teile des Ventilators berührt.
- Verwenden Sie keine Mehraderkabel für die Verdrahtung der Stromversorgung und Steuerleitungen. Benutzen Sie separate Kabel für jeden Leitungstyp.

Transport

Heben und bewegen Sie die Innenraum- und Außengeräte mit großer Vorsicht. Lassen Sie sich von einer dritten Person helfen und beugen Sie die Knie, um die Belastung auf den Rücken zu verringern. Scharfe Kanten oder die dünnen Aluminiumrippen des Klimatisierungsgerätes können Schnittwunden an den Fingern verursachen.

Installation...

... an einer Decke oder Wand

Versichern Sie sich, daß die Decke/Wand stark genug ist, das Gewicht des Gerätes zu tragen. Es mag notwendig sein, einen starken Holz- oder Metallrahmen zu konstruieren, um zusätzliche Unterstützung zu erhalten.

... in einem Raum

Isolieren Sie vollständig jede im Zimmer verlegte Röhre, um "Schwitzen" und Tropfen zu verhindern, was zu Wasserschäden an Wänden und Böden verursachen kann.

... an feuchten oder unebenen Stellen

Um für eine solide, ebene Unterlage für das Außengerät zu sorgen, benutzen Sie einen erhöhten Betonsockel oder Betonsteine. Dies verhindert Wasserschaden und ungewöhnliche Vibrationen.

... in Gebieten mit starkem Wind

Sichern Sie das Außengerät mit Bolzen und einem Metallrahmen. Sorgen Sie für einen ausreichenden Windschutz.

... in Bereichen mit starkem Schneefall (für Wärmepumpensysteme)

Installieren Sie das Außengerät auf einer Unterlage, die höher als mögliche Schneeverwehungen ist. Sorgen Sie für geeignete schneesichere Durchlaßöffnungen für An- oder Abluft.

Verlegung der Kühlrohre

- Halten Sie alle Rohrlänge so kurz wie möglich.
- Verbinden Sie die Rohre mit der Bördelmethode.
- Streichen Sie vor dem Zusammenfügen Kühlschmierfett auf die Rohrenden und Verbindungsrohre, ziehen Sie dann die Mutter mit einem Drehmomentenschlüssel zu, um eine dichte Verbindung zu erhalten.
- Suchen Sie nach Lecks, bevor Sie den Testdurchlauf beginnen.

BITTE BEACHTEN:

Je nach Systemtyp können Flüssigleits- und Gasleitungen eng oder weit sein. Um Verwirrung vorzubeugen, werden die Kühlrohre für ihr bestimmtes Modell deshalb als "eng" für die Flüssigkeit und als "weit" für das Gas gekennzeichnet.

Wartung

- Schalten Sie beim Hauptschalter den Strom auf OFF, bevor Sie das Gerät öffnen, um elektrische Teile oder Kabel zu überprüfen oder reparieren.
- Halten Sie Ihre Finger oder lose Kleidungen von allen sich bewegenden Teilen fern.
- Säubern Sie nach Abschluß der Arbeiten und stellen Sie sich sicher, daß keine Metallabfälle oder Kabelstücke in dem gewarteten Gerät liegen bleiben.
- Belüften Sie das Zimmer während den Installationsarbeiten und der Prüfung an dem Kühlmittelkreislauf; vergewissern Sie sich, daß keine Kühlgasverluste eintreten; der Kontakt mit Flammen oder Wärmequellen kann toxisch oder sehr gefährlich sein.

Wahl des Installationsortes - Innenraumgerät

VERMEIDEN SIE

- Direkte Sonneneinstrahlung.
- Wärmequellen in der Nähe des Gerätes, die dessen Leistungsfähigkeit beeinflussen könnten.
- Bereiche, wo Leckgasen erwartet werden können.
- Die Installationen an Stellen, an denen die Geräte starkem Öldunst ausgesetzt sind (wie z.B. in Küchen oder in der Nähe von Fabrikmaschinen). Ölverschmutzung kann zu Betriebsstörungen und zur Verformung von Plastikoberflächen und -teilen des Gerätes führen.
- Stellen, wo ein unsoliden Fundament zu Vibrationen, Lärm oder möglicherweise zu Wasserlecks führen kann.
- Stellen, an denen das Innenraumgerät und die Fernbedienung Wasserspritzen oder Feuchtigkeit ausgesetzt sind (z.B. in den Waschküchen).
- Löcher im Bereich mit elektrischen Kabeln und Rohrkabeln zu bohren.

WAS SIE TUN SOLLTEN

- Wählen Sie eine passende Stelle, von der aus jede Ecke des Zimmers gleichmäßig gekühlt werden kann.

- Wählen Sie eine Stelle, an der der Boden das Gewicht des Gerätes tragen kann.
- Wählen Sie eine Stelle, von der aus die Rohre und der Wasserablaufschlauch den kürzesten Weg nach draußen haben.
- Berücksichtigen Sie, daß genug Platz sowohl für Betrieb und Wartung als auch für ungehinderten Luftstrom vorhanden ist.

Wahl des Installationsortes - Außengerät

VERMEIDEN SIE

- Wärmequellen, Sauggebläse.
- Direkte Sonneneinstrahlung.
- Feuchte, luftfeuchte oder unebene Stellen.
- Löcher im Bereich mit elektrischen Kabeln und Rohrkabeln zu bohren.

WAS SIE TUN SOLLTEN

- Wählen Sie eine Stelle, an der es so kühl wie möglich und leicht belüftet ist.
- benutzen Sie Haltebolzen oder ähnliches, um das Gerät zu befestigen und Vibrationen und Lärm zu vermeiden.

ZUSÄTZLICHES ZUBEHÖR FÜR DIE AUFSTELLUNG (AUF ANFRAGE)

- Deoxidierte und geglühte Kupferrohre für die Verlegung von Kühlrohren zwischen den beiden Einheiten, und mit geschäumter Polyethylenisolierung (r Isolierung min. 8mm).

MODELL (INNENEINHEIT)	ENGES ROHR		WEITES ROHR	
	AUßENDURCHMESSER	MIN. DICKE	AUßENDURCHMESSER	MIN. DICKE
CA10	6,35 mm	0,8 mm	12,7 mm	0,8 mm

- PVC-Rohr für Kondenswasser-Auslaß (Innen \varnothing 18mm). Es soll lang genug sein, um das Kondenswasser zu einer Außendrainung zu leiten.
- Kühlschmierfett für Plattenanschlüsse (ca. 30g).
- Elektrisches Kabel: isolierten Kupferkabeln benutzen; Kabel-Typ, Querschnitt und Länge sind im Paragraph "ELEKTRISCHE ANSCHLÜSSE" angezeigt.

BEGRENZUNG DER VERRÖHRUNGSLÄNGE UND DES ERHÖHUNGSUNTERSCHIEDS

SEHEN SIE INSTALLATIONSANLEITUNGEN VON AUSSENEINHEIT

(Es folgt auf Seite 5)

DECLARACION DE CONFORMIDAD

Este Producto está marcado **CE** porque responde a las Directivas:

– Baja Tensión n° 2006/95/CE.

– Compatibilidad Electromagnetica n° 2004/108/CE, 92/31 CEE y 93/68 CEE.

Esta declaración no tendrá efecto en sólo caso de que se haga un uso diferente al declarado por el Fabricante, y/o por el no respeto, incluso parcial, de las intrucciones de instalación y/o de uso.

LIMITES DE FUNCIONAMIENTO

■ Condiciones Máximas en Refrigeración

Temperatura exterior : 43°C B.S.

Temperatura interior : 32°C B.S. / 23°C B.H.

■ Condiciones Mínimas en Refrigeración

Temperatura exterior : -15°C B.S.

Temperatura interior : 10°C B.S. / 6°C B.H.

■ Condiciones Máximas en Calefacción

Temperatura exterior : 24°C B.S. / 18°C B.H.

Temperatura interior : 27°C B.S.

■ Condiciones Mínimas en Calefacción

Temperatura exterior : -15°C B.S.

Temperatura interior : 5°C B.S.

Material necesario para la instalación (no suministrado)

- | | |
|-------------------------------------|---|
| 1. Destornillador de cabeza plana | 9. Martillo |
| 2. Destornillador medio de estrella | 10. Taladro |
| 3. Tijeras para pelar los hilos | 11. Tronzadora de tubos de cuchilla giratoria |
| 4. Metro | 12. Rebordeadora de tubos para unión abocardada |
| 5. Nivel | 13. Llave dinamométrica |
| 6. Broca de fresa | 14. Llave fija o inglesa |
| 7. Segueta | 15. Desbarbador |
| 8. Broca de taladro ø 5 | 16. Llave hexagonal |

Combinación de Modelos:

VER EL CATALOGO

Alimentación eléctrica:

220 - 240 V ~ 50 Hz

F-GAS Regulation (EC) No. 842/2006

No expulsar R410A a la atmósfera: el R410A es un gas fluorado de efecto invernadero, cubierto por el protocolo de Kyoto, con potencial de calentamiento global (GWP) = 1975.

Peso neto

Modelo	CA10
Unidad	23 kg
Conjunto tapa / rejilla	5 kg

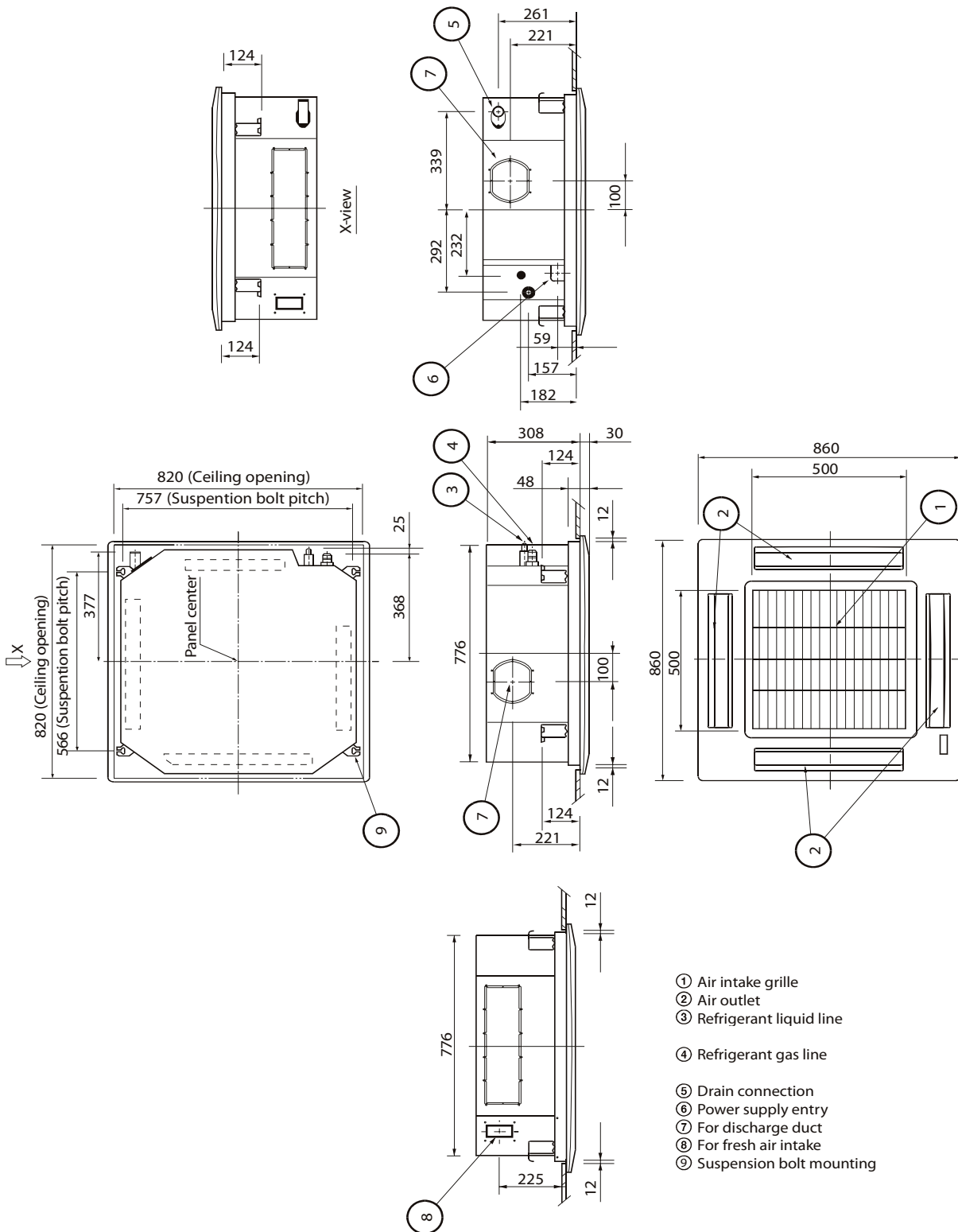

Units: mm

¡IMPORTANTE!

Leer antes de empezar la instalación

Este sistema de acondicionamiento cumple medidas rígidas de seguridad y funcionamiento.

Tanto quien lo instala, como el personal de asistencia que lo arregla, debe hacerlo en vistas a que funcione con la mayor seguridad y eficiencia posibles.

Para obtener una instalación segura y un buen funcionamiento hay que:

- Leer atentamente este manual de instrucciones antes de empezar.
- Seguir las instrucciones de instalación o reparación al pie de la letra.
- Cumplir todas las normas eléctricas locales, estatales y nacionales.
- Tener muy en cuenta todas las notas de atención y de precaución que aparecen en este manual.
- Utilizar una línea eléctrica específica para alimentar la unidad.



ADVERTENCIA

Con este símbolo se indica un peligro o un uso indebido que podría provocar lesiones o muerte.



PRECAUCION

Con este símbolo se indica un peligro o un uso indebido que podría provocar lesiones, danos al aparato o a la vivienda.

Pedir ayuda si es necesario

Con estas instrucciones usted tiene prácticamente todo lo que necesita para llevar a cabo la instalación y la manutención.

En caso de que le sirviera ayuda para algún problema, no dude en contactar nuestros puntos de venta/asistencia o a su proveedor.

En caso de instalación incorrecta

La empresa no se hace responsable de una instalación o de una manutención incorrecta, si no han sido respetadas las instrucciones de este manual.

PRECAUCIONES ESPECIALES

- Durante la instalación hacer antes la conexión del circuito frigorífico y después la del circuito eléctrico; proceder en modo inverso en caso de remoción de las unidades.

ADVERTENCIA

Cuando es eléctrico



LA DESCARGA ELECTRICA PUEDE CAUSAR LESIONES MUY GRAVES O INCLUSO MUERTE. SOLO ELECTRICISTAS ESPECIALIZADOS PUEDEN MANEJAR EL SISTEMA ELECTRICO.

- No dar corriente a la unidad hasta que no se hayan terminado y controlado todas las conexiones, para asegurar la puesta a tierra.
- En este circuito eléctrico se utilizan voltajes eléctricos altamente peligrosos. Utilizar el esquema eléctrico y estas instrucciones durante la conexión.
Un error en las conexiones o en la puesta a tierra puede provocar lesiones **accidentales o incluso muerte.**

- **Realizar la puesta a tierra de la unidad** siguiendo las normas eléctricas locales.
- El conductor amarillo/verde no se puede utilizar para conexiones que no sean la de tierra.
- Fijar bien los cables. Un error en las uniones puede provocar recalentamiento o un posible incendio.
- No deje que ninguna conexión contacte con el tubo de refrigerante, compresor o parte móviles del ventilador.
- No use cable coaxial para cablear las líneas de potencia y las de control. Use cables separados para cada una de las líneas.

Durante el transporte

Tener cuidado al levantar y al mover las unidades. Es aconsejable pedir ayuda a alguien y doblar las rodillas al levantarlas para evitar problemas de espalda. Los bordes afilados y las hojas de aluminio del acondicionador podrían causar cortes en los dedos.

Durante la instalación...

... En el techo, pared o suelo

Asegurarse de que sean suficientemente resistentes como para soportar el peso de la unidad. Podría hacer falta construir un bastidor de madera o metal para proporcionar un mayor soporte.

... En una habitación

Aislar bien todos los tubos para prevenir la formación de líquido de condensación. Este, al gotear, podría dañar las paredes y los suelos.

... En lugares húmedos o desnivelados

Utilizar una base sólida y elevada para colocar la unidad exterior. Esto evitará danos y vibraciones anormales.

... En lugares muy ventilados

Sujetar muy bien la unidad exterior con pernos y un bastidor de metal. Utilizar un deflector para el aire.

... En lugares con riesgo de nevadas (para acondicionadores con bomba de calor)

Instalar la unidad exterior en una plataforma más alta que el nivel normal de acumulación de la nieve. Dejar una abertura para "desahogo" de la nieve.

Al conectar el circuito de refrigeración

- Dejar los tubos todo lo cortos que sea posible..
- Usar el abocardado para unir los tubos..
- Engrasar con aceite anticongelante las superficies de contacto del abocardado y atornillar con las manos. Apretar las conexiones con una llave dinamométrica para obtener una conexión resistente.
- Controlar que no haya pérdidas antes de realizar la prueba de funcionamiento (test run).

NOTA:

Según sea el sistema los tubos para líquido o gas pueden ser pequeños o grandes. Especificamos para evitar confusiones que, cuando se habla de tubos de refrigeración, el pequeño es para líquidos y el grande para gases.

Durante las reparaciones

- Quitar la corriente (con el interruptor general) antes de abrir la unidad para controlar o reparar las partes eléctricas.
- Alejar las manos y la ropa de las partes móviles.
- Limpiar después de haber terminado el trabajo y comprobar que no se hayan quedado trozos de metal o de cable dentro de la unidad.
- Airear la habitación durante la instalación y la prueba del circuito de refrigeración. Asegurarse de que una vez terminada la instalación, no haya pérdidas de gas refrigerante ya que si entra en contacto con una llama o una fuente de calor, puede ser tóxico y muy peligroso.

Dónde instalar la unidad interior

EVITAR

- La exposición directa al sol.
- Zonas expuestas a fuentes de calor que puedan dañar la estructura de la unidad.
- Pérdidas de gas.
- Vapores de aceite (como en una cocina o cerca de máquinas industriales), ya que el contacto con el aceite puede provocar mal funcionamiento y puede deformar las superficies de plástico de la unidad.
- Lugares donde el punto de apoyo no sea completamente estable, ya que pueden provocar vibraciones, ruidos y posibles pérdidas de agua.
- Lugares donde pueda salpicar agua a la unidad interior y al mando a distancia o excesivamente húmedos (por ejemplo, una lavandería).
- Hacer orificios en las zonas donde hay partes eléctricas o instalaciones.

ES PREFERIBLE

- Elegir una posición adecuada desde la que se llegue a todos los rincones.
- Controlar que el lugar de apoyo es lo suficientemente resistente como para soportar el peso de la unidad.
- Elegir una posición de modo que la distancia entre las dos unidades sea la menor posible.
- Elegir una posición de modo que se garanticen una buena ventilación a la unidad, y los espacios mínimos necesarios para la manutención.

Dónde instalar la unidad exterior

EVITAR

- Zonas expuestas a fuentes de calor y corrientes de aire caliente.
- Exposición directa al sol.
- Zonas húmedas o con riesgo de inundaciones, lugares de apoyo no nivelados.
- Hacer orificios en las zonas donde hay partes eléctricas o instalaciones.

ES PREFERIBLE

- Elegir zonas a la sombra ligeramente aireadas.
- Fijar la unidad a la base de apoyo para evitar vibraciones.

MATERIAL ADICIONAL PARA LA INSTALACION (NO SUMINISTRADO)

- Tubo para refrigeración de cobre recocido y desoxidado, aislado con espuma de polietileno de 8 mm de espesor, para la conexión entre las unidades.

MODELO (UNIDAD INT.)	TUBO PEQUEÑO		TUBO GRANDE	
	DIAMETRO EXTERIOR	ESPELOR MINIMO	DIAMETRO EXTERIOR	ESPELOR MINIMO
CA10	6,35 mm	0,8 mm	12,7 mm	0,8 mm

- Tubo de PVC para descarga de condensación (\varnothing int. 18mm) de longitud suficiente como para transportar el líquido de condensación hasta una descarga exterior.
- Aceite refrigerante para uniones abocardadas (unos 30g.).
- Cable eléctrico: utilizar cables de cobre aislado cuyo tipo, sección y longitud están indicados en el párrafo "CONEXIONES ELECTRICAS".

LIMITES LONGITUD DE LOS TUBOS DE CONEXION Y DESNIVEL

VER INSTRUCCIONES DE INSTALACIÓN DE LA UNIDAD EXTERIOR

(sigue en la página 5)

A

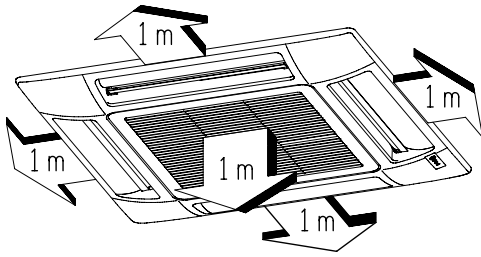

EG Minimum operation and maintenance area.

I Area minima di esercizio e manutenzione.

F Surface minimum de fonctionnement et d'entretien.

D Raumbedarf des Gerätes.

E Área mínima de funcionamiento y manutención.

B

figure 01

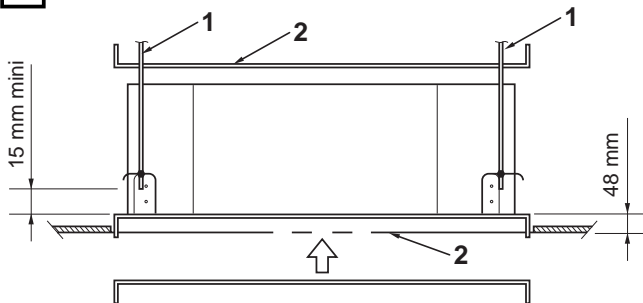

EG SUSPENDING THE UNIT AT THE CEILING

- Use the drilling template provided (2) to determine the position of the suspension rods (1) and the hole to be made in the false ceiling (figure 01).
For the suspension rods, use dia. 8 or 10mm threaded rod.
- Refer to the dimensions in the table opposite (figure 02).
- Install the suspension rods (not supplied).
- The length of the suspension rods must be long enough to have distance of more than 15 mm between the bottom of the suspension rod and the bottom of the unit (figure 01).
- Place the side where the connections are located in the most appropriate position.
- Install the unit on the suspension rods using the nuts and washers (figure 03).
- Check that the unit is level.
- Adjust the distance between the unit and the top of the false ceiling (48 mm) using the nuts on the suspension rods (figures 01 and 03).
- Remove the protective cardboard from the fan.

figure 02

A	B
820	566

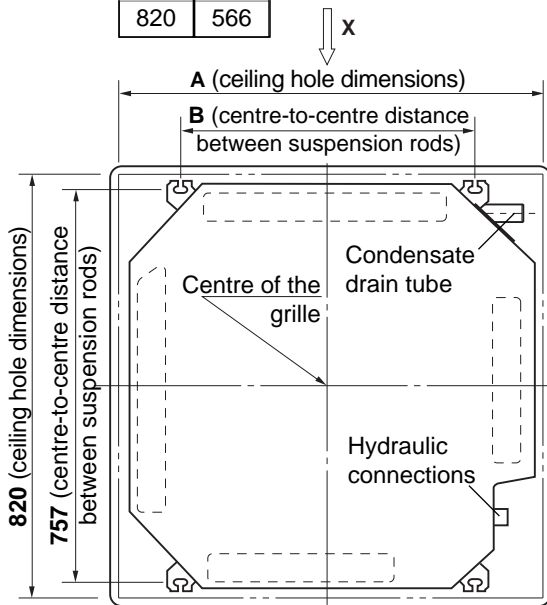

I SOSPENSIONE DELL'UNITA' A SOFFITTO

- Utilizzare la dima (2) per determinare la posizione dei fori delle aste di sospensione (1) e il foro da praticare nel contro-soffitto (figura 01).
Per le aste di sospensione usare un'asta filettata di mm. 8 o 10 di diametro.
- Vedere le misure sulla tabella qui di fianco (figura 02).
- Collocare in sede le aste di sospensione (non fornite).
- La lunghezza delle aste di sospensione deve permettere di avere una distanza superiore a mm. 15 tra il basso dell'asta di sospensione e la parte bassa dell'unità (figura 01).
- Mettere il lato dei raccordi nella posizione più appropriata per i collegamenti.
- Collocare in sede l'unità utilizzando dadi e rondelle per fissarla sulle aste di sospensione (figura 03).
- Verificare che l'unità sia a livello.
- Regolare la distanza tra l'unità e la parte superiore del controsoffitto (mm 48) utilizzando i dadi delle aste di sospensione (figura 01 e 03).
- Togliere il cartone di protezione della ventilazione.

F SUSPENSION DE L'UNITE AU PLAFOND

- Utiliser le gabarit de perçage fourni (2) pour déterminer la position des tiges de suspension (1) et le trou à faire dans le faux-plafond (figure 01).
Pour les tiges de suspension, utiliser de la tige filettée de diamètre 8 ou 10 mm.
- Voir les cotes sur le tableau ci-contre (figure 02).
- Mettre en place les tiges de suspension (non fournies).
- La longueur des tiges de suspension doit permettre d'avoir une distance supérieure à 15 mm entre le bas de la tige de suspension et le bas de l'appareil (figure 01).
- Placer le côté des connexions dans la position la plus appropriée pour les raccords.
- Mettre en place l'unité en utilisant des écrous et des rondelles pour la fixation sur les tiges de suspension (figure 03).
- Vérifier que l'unité est bien de niveau.
- Régler la distance entre l'unité et le dessus du faux-plafond (48 mm) en utilisant les écrous des tiges de suspension (figures 01 et 03).
- Retirer le carton de protection de la ventilation.

figure 03

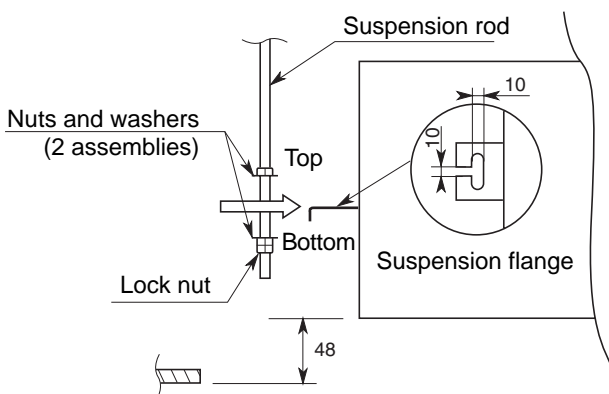

B

figure 01

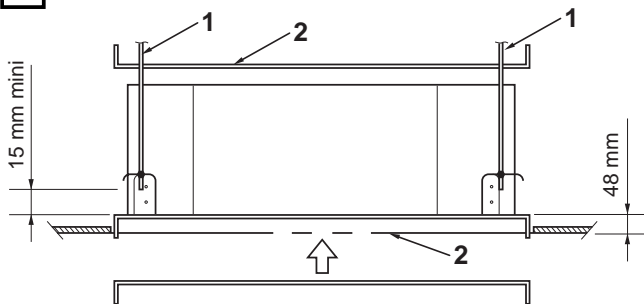

figure 02

A	B
820	566

x

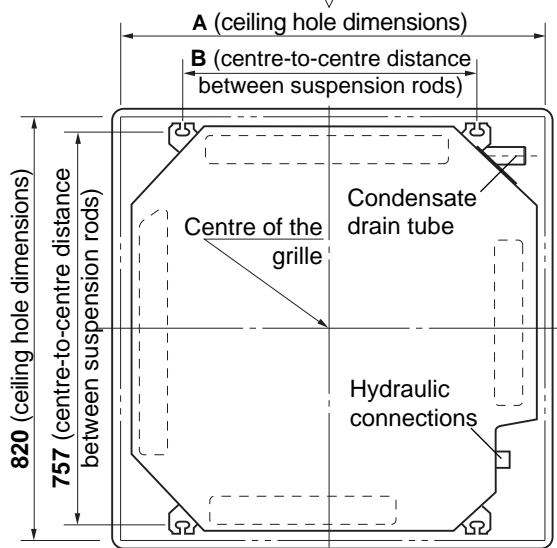
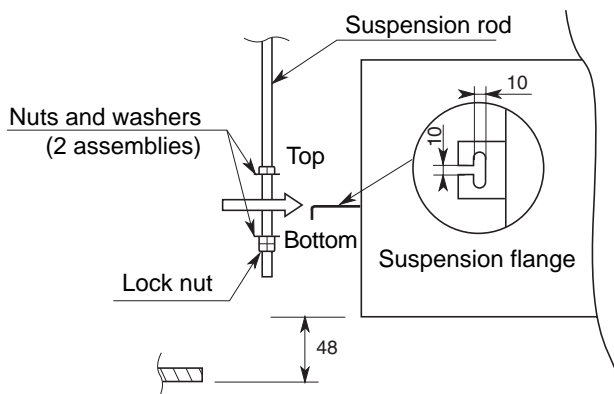

figure 03



AUFHÄNGUNG DER EINHEIT AN DIE DECKE

- Die im Lieferumfang enthaltene Bohrlehre (2) verwenden, um die Position der Gewindespindeln für die Befestigung (1) und des Ausschnitts in der abgehängten Decke (Abb. 1) festzulegen. Für die Aufhängung Gewindespindeln mit einem Durchmesser von 8 oder 10 mm verwenden.
- Für die Abmessungen siehe nebenstehende Tabelle (Abb. 02).
- Gewindespindeln anbringen (nicht im Lieferumfang enthalten).
- Die Länge der Gewindespindeln muss so gewählt werden, dass an der Geräteunterseite noch mindestens 15 mm überstehen. (Abb 01).
- Die Anschlussseite so günstig wie möglich für die Anschlusszwecke ausrichten.
- Gerät einsetzen. Dazu Muttern und Unterlegscheiben auf den Gewindespindeln (Abb. 03) anbringen.
- Korrekte horizontale Ausrichtung des Gerätes überprüfen.
- Mit Hilfe der Muttern auf den Gewindespindeln (Abb 01 und 03) Abstand zwischen Gerät und Oberseite der Hängendecke (48 mm) einstellen.
- Kartonschutz des Lüfters entfernen.

E

INSTALACION DE LA UNIDAD EN EL TECHO

- Utilizar la plantilla de taladrado suministrada (2) para determinar la posición de las varillas de suspensión (1) y el agujero a realizar en el falso techo (figura 01). Para las varillas de suspensión, utilizar varilla roscada de 8 o 10 mm.
- Ver la cotas en la tabla mostrada al lado (figura 02).
- Colocar en su sitio las varillas de suspensión (no suministradas).
- La longitud de las varillas de suspensión debe permitir disponer de una distancia superior a 15 mm entre la parte baja de la varilla de suspensión y la parte baja del aparato (figura 01).
- Colocar el lado de las conexiones en la posición más apropiada para los empalmes.
- Colocar en su sitio la unidad utilizando tuercas y arandelas para la fijación en las varillas de suspensión (figura 03).
- Verificar que la unidad esté bien nivelada.
- Ajustar la distancia entre la unidad y la parte superior del falso techo (48 mm) utilizando las tuercas de las varillas de suspensión (figuras 01 y 03).
- Retirar el cartón de protección de la ventilación.

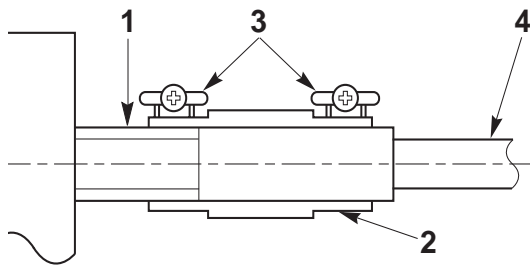
C**EG INSTALLATION OF THE CONDENSATE DRAIN PIPE.**

Connect to the unit's drain fitting (1) a hard, well insulated PVC pipe (4) (I.D. 18 mm) and fix it to the unit using a flexible PVC or gummy hose (2); tighten firmly with hose bands (3).

The connection must be well insulated, using foamed polyethylene (thickness 8mm).

I INSTALLAZIONE DELLA TUBAZIONE SCARICO CONDENSA.

Sull'attacco scarico condensa dell'unità (1) raccordare un tubo in PVC rigido (4) diametro interno 18 mm, adeguatamente isolato e fissarlo all'unità tramite un manicotto flessibile (2) in PVC morbido oppure in gomma, fissato con fascette stringitubo (3).

Il giunto deve essere ben isolato con polietilene espanso spessore 8 mm.

F INSTALLATION DU TUBE DE SORTIE DES CONDENSÂTES.

Sur l'embout d'évacuation de l'unité (1) raccorder un tube en PVC rigide (4) diamètre interne 18 mm, bien isolé et fixez le à l'unité au moyen d'un tube flexible (2) en PVC ou en gomme; fixez avec colliers d'installation (3).

Le branchement doit être bien isolée en mousse de polyéthylène avec épaisseur de 8 mm.

D AUFSTELLUNG DER DRÄNLEITUNG.

Am Abflusstutzen der Einheit (1) ein stiftes, gut isoliertes PVC Rohr (4) mit einem Innendurchmesser von 18 mm anbringen und es an die Einheit durch einer geschmeidigen PVC oder Gummi Dränmuffe (2) befestigen; befestigen Sie es stark mit Schlauchschellen (3).

Die Verbindung muß mit geschäumter Polyethylenisolierung (Dicke 8 mm) isoliert werden.

E INSTALACION DE LOS TUBOS DE DRENAJE.

En la boquilla de evacuación de la unidad (1) conectar un tubo de PVC rígido (4) diámetro interno 18 mm y fijarlo a la unidad con un manguito flexible en PVC o goma (2); fijar bien con las abrazaderas (3).

La conexión debe ser aislada con espuma de polietileno de 8 mm de espesor.

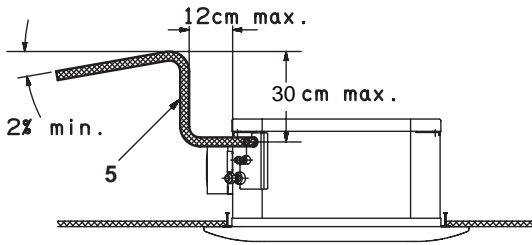
D

- EG**
- If it is necessary to increase the height of the drain pipe somewhat, the portion directly after the connection port can be raised a maximum of 30 cm. Do not raise it any higher than 30 cm (5), as this could result in water leaks.
 - Do not apply force to the piping on the unit side when connecting the drain pipe. The pipe should not be allowed to hang unsupported from its connection to the unit. Fasten the pipe to a wall, frame, or other support (6) as close to the unit as possible.
 - Do not install an air bleeder (7), as this may cause water to spray from the drain tube outlet.
 - Do not install pipe with an upward gradient (8) from the connection port. It will cause the drain water to flow backwards and leak when the unit is stopped.
 - Be sure to provide insulation for any drain piping installed in the false ceiling.

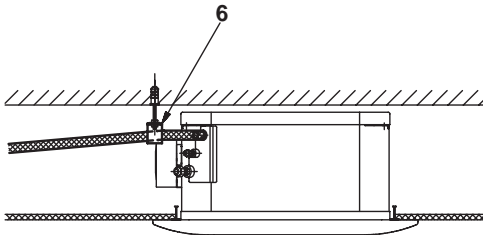
I

- Qualora si rendesse necessario, immediatamente dopo l'attacco di drenaggio è possibile risalire con la tubazione per un dislivello massimo di 30 cm. Non superate questo dislivello (5); risalite maggiori potrebbero provocare perdite d'acqua.
- Non applicare sforzi eccessivi agli attacchi dell'unità durante il collegamento della tubazione di drenaggio. Sostenere la tubazione con agganci al soffitto (6) ed il più vicino possibile all'unità.
- Non installare tubi di sfiato (7) che possano dare origine a perdite d'acqua.
- Non dare alla tubazione gradienti verso l'alto (8) in prossimità dell'attacco all'unità. Ciò potrebbe provocare reflussi all'arresto dell'unità e conseguenti perdite d'acqua.
- Isolare accuratamente tutte le tubazioni di drenaggio posizionate nel controsoffitto.

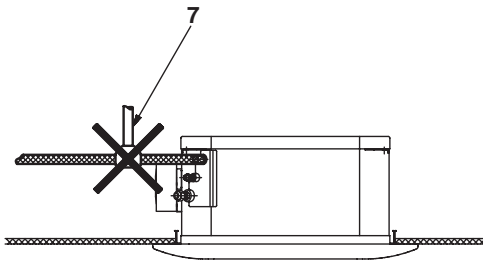
F

- Si nécessaire il est possible de faire remonter la ligne de drainage qui se trouve immédiatement après le branchement; la différence de niveau ne doit pas être supérieure à 30 cm. Ne la soulevez pas plus de 30 cm (5), cela pourrait provoquer des pertes d'eau.
- N'appliquez pas d'efforts excessifs sur les raccords de l'unité au moment de brancher la ligne de drainage. La ligne ne doit pas rester suspendue sans support. Serrez-la contre un mur, une structure, ou autre support (6) le plus près possible de l'unité.
- N'installez pas des tubes d'élimination de l'air (7), parce que ceci peut provoquer des pertes d'eau.
- N'installez pas une ligne avec un gradient vers le haut (8) à proximité du raccord avec l'unité. Cela pourrait provoquer des reflux lorsque l'unité est arrêtée, et des pertes d'eau de drainage.
- Assurez-vous d'isoler chaque ligne de drainage installée à l'intérieur du faux plafond.

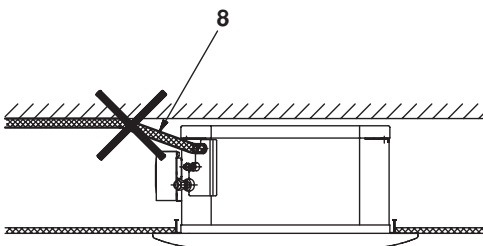
D

- Wenn es erforderlich sein sollte, augenblicklich nach dem Dränanschluß, kann man mit der Leitung bis zu einem Höhenunterschied von 30 cm wieder hinaufgehen. Dieser Höhenunterschied darf nicht überschritten werden (5); das Überschreiten dieses Höhenunterschiedes kann 30 cm max. zu Wasserleckagen führen.
- Während dem Anschluß der Dränleitungen darf man an den Anschlußstutzen keine zu stark Kraft ausüben. Die Leitung muß durch Hacken (6) an die Decke so nahe wie möglich an der Einheit gestützt werden.
- Keine Entlüfterrohre (7) verlegen, die Entlüftung mögliche Wasserleckagen verursachen könnten.
- Der Leitung in der Nähe des Anschlusses an die Einheit keine Gradiente nach oben (8) geben. Diese könnten beim ausschalten der Einheit Rückläufe erzeugen, und konsequenten Wasserleckagen verursachen.
- Alle Dränleitungen in der Hängedeecke müssen sorgfältig isoliert werden.

E

- En caso de que sea necesario, una vez realizada la unión del tubo de drenaje, se puede subir el tubo hasta un desnivel máximo de 30 cm. Sobrepasar este desnivel (5) podría causar pérdidas de agua.
- Para evitar forzamientos a las uniones mientras se colocan los tubos de drenaje, enganchar los tubos al techo (6), lo más cerca posible de la unidad.
- No instalar tubos respiraderos (7) que puedan originar pérdidas de agua.
- Evitar dar a los tubos gradientes hacia arriba (8) cerca de la unión con la unidad, ya que se podrían producir pérdidas de agua o reflujos cuando se para el aparato.
- Aislar muy bien todos los tubos de drenaje colocados en el techo falso.

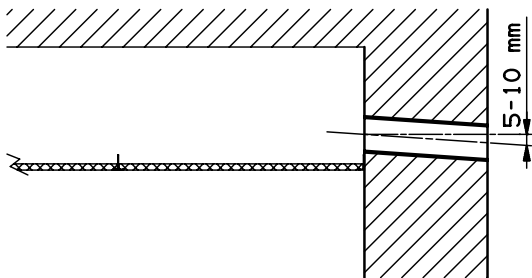
E**EG** Drill a 65 mm diameter hole, insert a PVC pipe.**I** *Eeguire un foro di diametro 65 mm, inserire ed adattare un tubo in plastica.***F** Faire un trou de diamètre 65 mm, introduire et adapter un tube PVC.**D** *Ein Loch mit Durchmesser 65 mm in die Wand schneiden, ein PVC-Rohr einfügen.***E** Hacer un orificio de 65 mm, introducir y adaptar un tubo de plástico.

DUCT FOR FRESH AIR • CONDOTTO PER ARIA ESTERNA DI RINNOVO • CONDUIT POUR LE RENOUELEMENT DE L'AIR • LEITUNG FÜR NEUE LUFT • CONDUCTO DE RICAMBIO DEL AIRE

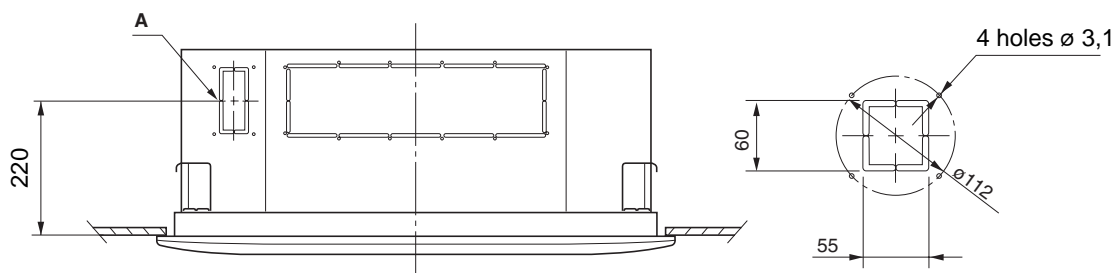
F**EG** There is a duct connection port for drawing in fresh air. The supplementary fan motor for outside air intake has to be supplied separately and controlled by a bipolar ON-OFF switch with safety fuses.

Fresh air flow must be about 10% of the total air flow to avoid operating problems and noise.

- Open the knock-out hole **A**, fix a $\varnothing 70$ mm flange on the unit and connect the thermically insulated duct.
- Install an outside grille with filter inspection port to prevent dust and leaves from entering and fouling the indoor unit heat exchanger.

I *L'unità é predisposta per il collegamento di un condotto per l'aria di rinnovo. Il ventilatore ausiliario per l'aspirazione dell'aria esterna deve essere alimentato separatamente e comandato tramite un interruttore bipolare ON-OFF con fusibili di protezione.**La portata d'aria esterna deve essere circa il 10% della portata d'aria totale, al fine di evitare malfunzionamento e rumorosità.*

- Rimuovere il fondello pretranciato **A**, fissare una flangia $\varnothing 70$ mm sull'unità e collegare il condotto isolato termicamente.
- Installare all'esterno una griglia con filtro ispezionabile per impedire l'aspirazione di polvere e foglie che possono ostruire la batteria di scambio termico dell'unità interna.

F L'unité peut être connectée à un conduit pour le renouvellement de l'air. Le moteur de ventilateur supplémentaire pour la prise d'air extérieure doit posséder une alimentation électrique distincte et pouvoir être commandé à l'aide d'un interrupteur bipolaire ON-OFF avec fusible de sécurité.

Pour éviter des problèmes de fonctionnement et bruit, l'arrivée d'air neuf doit représenter à peu près 10% du débit d'air total.

- Ouvrir le trous précoupé **A**, fixer une bride $\varnothing 70$ mm sur l'unité et connecter le conduit isolé thermiquement.
- Installer dehors une grille avec filtre d'inspection pour empêcher l'aspiration de poussière et feuilles qui pourraient bloquer la batterie de l'échangeur de chaleur de l'unité intérieure.

D *Die Einheit ist für einen Anschluß an eine Leitung für neue Luft voreingestellt. Der Zusatz-Ventilatormotor für Außenlufteinlaß muß separat versorgt werden und über einen Zweipol-EIN-/AUS-Schalter mit bauseitig installierten Sicherungen geregelt werden.**Der Frischluftanteil des Gesamt-Luftstroms sollte maximal 10% betragen, um Betriebsproblemen und Geräusch zu vermeiden.*

- Öffnen Sie das vorgegeschnittes Loch **A**, heften Sie eines $\varnothing 70$ mm Flanch an die Einheit an und verbinden Sie die thermisch isolierte Leitung.
- Außen ein Lufttrittsgitter mit Filter installieren, um das Eindringen von Staub und Blättern in den Wärmetauscher der Inneneinheit zu verhindern.

E Es posible conectar a la unidad un conducto de recambio del aire. El motor del ventilador suplementario para la entrada de aire exterior debe suministrarse por separado y controlarse por medio de un interruptor bipolar ON-OFF con fusible de seguridad.

Para evitar problemas de funcionamiento y de ruido, el caudal del aire de renovación deberá ser aproximadamente 10% del caudal del aire total.

- Abrir el orificio precortado **A**, fijar una brida $\varnothing 70$ mm a la unidad y conectar el conducto térmicamente aislado.
- Montar al exterior una rejilla con abertura de inspección del filtro para evitar la entrada de polvo y hojas y la consiguiente obstrucción del intercambiador de calor de la unidad interior.

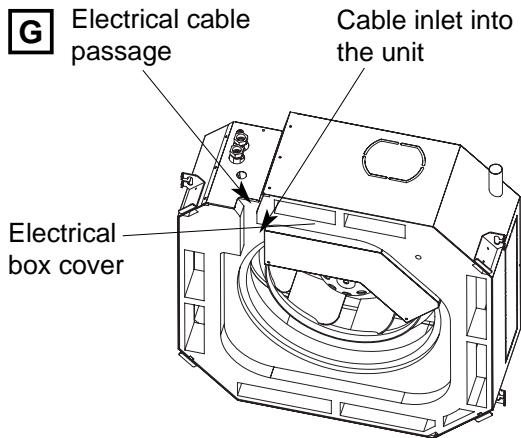

- EG** Remove the electrical box cover to operate on the terminal strip.
- I** *Rimuovere il coperchio scatola componenti elettrici per accedere alla morsettiera.*
- F** Enlever le capot de la boîte des composants électriques.
- D** *Die Abdeckplatte des Klamm Brettes entfernen.*
- E** Quitar la tapa de la caja de los componentes eléctricos para acceder a la regleta de bornes.

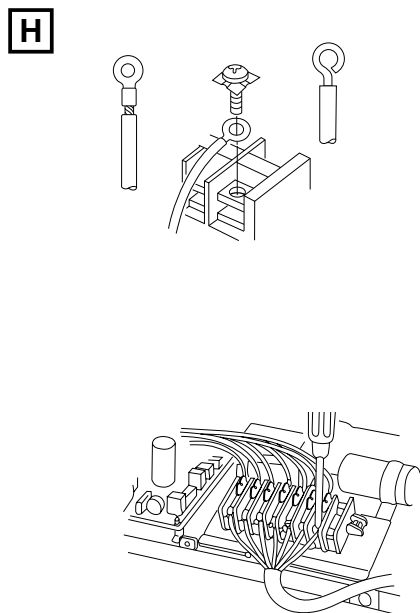

- EG** Predispose the terminals of the wire to connect to the terminal strip and connect them. (See electric wiring to connect). Secure inter-unit wire using the supplied clamp.



WARNING

Loose wiring may cause the terminal to overheat or result in unit malfunction. A fire hazard may also exist. Therefore, be sure all wiring is tightly connected. When closing the electrical component box, take care not to leave part of the wires out or let them get caught between the lid and the unit. Check to see that the tab is aligned, then tighten the screw.

- I** *Predisporre il cavo elettrico per il collegamento alla morsettiera e collegarlo. (Vedere schema per l'allacciamento). Bloccare il cavo al fissacavo.*



AVVERTIMENTO

Accertarsi che i terminali dei cavi elettrici siano ben stretti sulla morsettiera. Terminali non stretti causano surriscaldamento alla morsettiera, problemi al funzionamento del condizionatore d'aria con pericolo di inizio d'incendio. Nel chiudere la scatola componenti elettrici, controllare che i fili non fuoriescano o non rimangano bloccati fra il coperchio e l'unità. Controllare che la linguetta sia allineata e stringere le viti.

- F** Préparer les câbles électriques pour le branchement dans la boîte à bornes et les connecter. (Voir schéma pour le branchement). Serrer les câbles d'alimentation a la bague de serrage.



DANGER

S'assurer que les bornes des câbles électriques soient bien serrées sur la boîte à bornes. Des bornes mal serrées provoquent la surchauffage de la boîte à bornes, des problèmes de fonctionnement du climatiseur, avec des danger d'incendies. Lorsque vous refermez le boîtier de composants électriques, veillez à ne pas laisser une partie des câbles à l'extérieur ou à les coincer entre le capot et l'appareil. Vérifiez que la patte est bien alignée, puis serrez les vis.

- D** *Das elektrische Kabel für die Klemmbrett-Verbindung vorbereiten und sie verbinden. (Sieh elektrische Angaben). Das Kabel an der Drahtklemme befestigen.*



WARNUNG

Stellen Sie sicher, daß alle Kabelverbindungen fest sind. Lose Kabel können zur Überhitzung des Anschlusses oder Fehlfunktion des Gerätes führen. Feuergefahr mag ebenfalls bestehen. Achten Sie beim Schließen des elektrischen Komponentenkastens darauf, daß alle Kabel im Kasten sind und daß sie nicht zwischen dem Kastendeckel und dem Gerät eingeklemmt werden. Stellen Sie sicher, daß der Deckel richtig eingepaßt ist, ziehen Sie dann die Schrauben an.

- E** Colocar el cable eléctrico y conectarlo al tablero de bornes (véase esquema de conexiones). Bloquear el cable a la abrazadera.



ADVERTÊNCIA

Controlar que los bornes de los cables estén bien sujetos en el tablero de bornes. De otro modo, podrían recalentarlo o provocar problemas en el funcionamiento del acondicionador con riesgo de incendio. Al cerrar la caja de los componentes eléctricos, controlar que los cables no sobresalgan y que no se queden atrapados entre la tapa y la unidad. Controlar que la lengüeta esté alineada y apretar los tornillos.

A

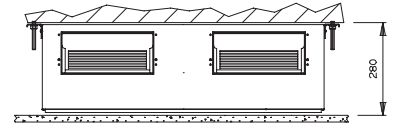
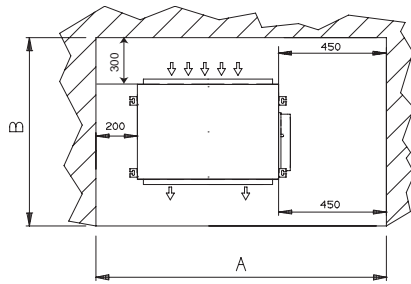

A	B
1700	1100

EG Minimum operation and maintenance area.

D Raumbedarf des Gerätes.

I Area minima di esercizio e manutenzione.

E Área mínima de funcionamiento y manutención.

F Surface minimum de fonctionnement et d'entretien.

B

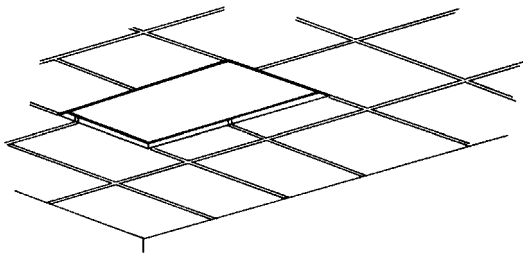

EG Find the space for the installation of the return air grille and mark the opening to do. Cut the false ceiling.

I Individuare la posizione di installazione della griglia di aspirazione ed evidenziare l'apertura da eseguire. Tagliare il controsoffitto.

F Choisir la position pour l'installation de la grille d'aspiration et mettre en évidence l'ouverture à effectuer. Couper le faux plafond.

D Die Aufstellungslage des Luftansauggitters wählen und die zu schneidende Öffnung zeichnen. Die Hängendecke schneiden.

E Buscar la posición para instalar la rejilla de aspiración y marcar la abertura que hay que hacer. Cortar el contratecho.

C

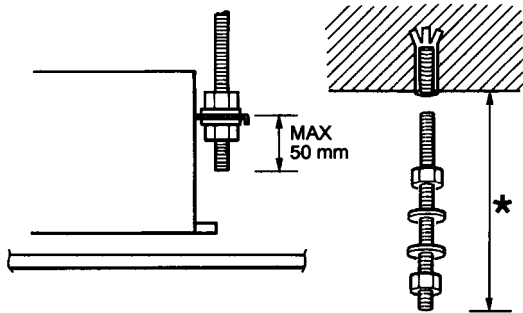

EG Use rawl plug suitable to the ceiling consistence and four M10 threaded bars of suitable length (not supplied).

I Reperire sul mercato dei tasselli adatti alla consistenza del soffitto e quattro spezzoni di barre filettate M10 di lunghezza appropriata.

F Se procurer des gujons convenables pour la consistence du plafond et quatre bouts de barres filetées M10 d'une longueur convenable.

D Dübel, die zu der Decken-Konsistenz passen und vier Stangenabschnitte (M10-Gewinde) mit geeigneter Länge verwenden.

E Comprar tacos adecuados a la consistencia del techo y cuatro piezas desmochadas de barras roscadas M10 de la longitud necesaria.

D

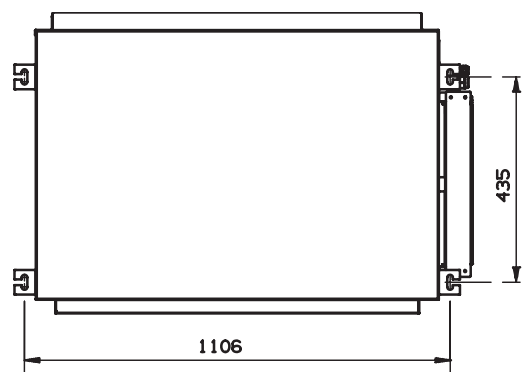

EG Mark on the ceiling the holes for the hanging rods, verify the distance of the centres.

I Evidenziare sul soffitto i fori per le barre di sospensione, verificare gli interassi.

F Mettre en évidence les trous pour les barres de suspension, vérifier les écartements.

D Die zu schneidenden Löcher für die Aufhängestangen zeichnen und die Bohrungsabstände überprüfen.

E Marcar los agujeros en el techo para las barras de suspensión. Controlar la distancia entre los ejes.

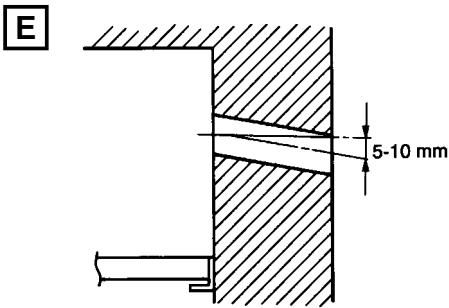

- E** Drill a 80 mm diameter hole, for the passage of refrigeration pipework, condensate pipework and electrical cable. Insert a PVC pipe in the wall.
- I** *Eeguire un foro da 80 mm per il passaggio dei tubi del refrigerante, scarico condensa e cavo elettrico. Inserire ed adattare un tubo in plastica nel muro.*
- F** Faire un trou de diamètre 80 mm. pour le passage des tubes du réfrigérant, de sortie du condensat et câble électrique. Introduire et adapter un tube en plastique dans le mur.
- D** *Ein Loch mit einem Durchmesser von 80 mm. für die Rohrverlegung (Kühlmittel-Leitungen, Kondenswasser-Auslaß und elektrische Kabel) schneiden. Ein PVC-Rohr in die Mauer einschieben.*
- E** Hacer un agujero de 80 mm. para los tubos refrigerantes, de desagüe del líquido de condensación y el cable eléctrico. Introducir un tubo de plástico en la pared.

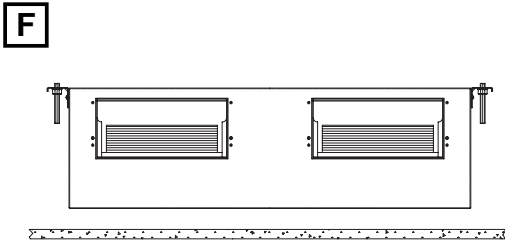

- E** Secure the unit in position with locknuts and washers, level the unit, keeping the right distance from the falseceiling for the installation of return air grille.
- I** *Installare l'unità usando i dadi autobloccanti e delle rondelle, livellare l'unità tenendola alla giusta distanza dal controsoffitto per l'installazione della griglia di aspirazione.*
- F** Installer l'unité au moyen des écrous de sûreté et des rondelles. Nivelier l'unité et maintenir la juste distance du faux plafond pour l'installation de la grille d'aspiration.
- D** *Die Einheit durch selbstsichernde Mütter und Scheiben befestigen; die Einheit nivellieren und einen richtigen Abstand von der Hängedecke für die Luftsauggitter-Aufstellung behalten.*
- E** Instalar la unidad utilizando tuercas de seguridad y arandelas. Nivelarla, dejándola a la distancia adecuada del contratecho para poder instalar la rejilla de aspiración.

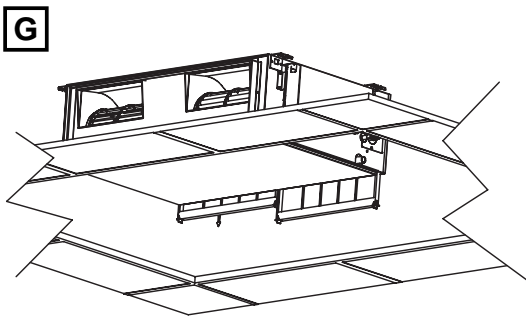

- E** Predispose a removable panel of the falseceiling for servicing.
- I** *Predisporre un pannello amovibile del controsoffitto per la manutenzione.*
- F** Préparer un panneau amovible du faux plafond pour l'entretien.
- D** *Abnehmbare Tafel zum Wartungszweck vorbereiten.*
- E** Colocar un panel amovible de modo que facilite las operaciones de mantenimiento.

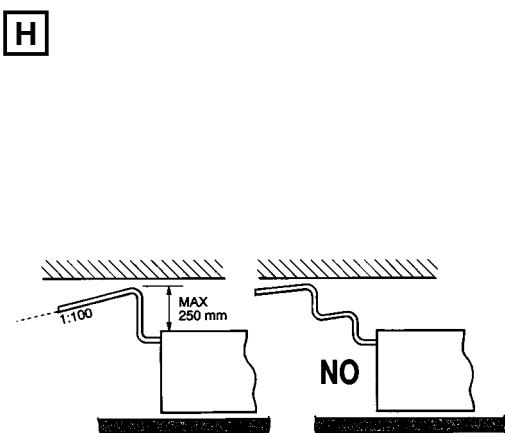

- E** The unit is supplied of PVC hose from the condensate pump. Maximum pump lift is 250 mm over the unit. Convey the condensate with a positive slop (min. 1:100) to the outside. The highest point in the condensate pipework should be as close to the unit as possible. This prevents a large volume of water draining back into the unit when it is switched off.
- I** *L'unità è provvista di tubo in PVC dalla pompa scarico condensa. La pompa ha una prevalenza di 250 mm oltre l'unità. Scaricare la condensa per caduta con una pendenza di almeno 1:100. La massima altezza necessaria sul tubo scarico condensa va raggiunta nel primo tratto vicino all'unità per evitare grossi riflussi d'acqua allo spegnimento del sistema.*
- F** L'unité est pourvue d'un tube en PVC de la pompe de sortie du condensat. La pompe a une hauteur d'élévation de 250 mm. sur l'unité. Diriger le condensat vers l'extérieur en assurant une bonne pente (min. 1:100). La hauteur maximum nécessaire sur le tube de sortie du condensat doit être très près de l'unité pour éviter de gros reflux d'eau quand l'unité s'arrête.
- D** *Die Einheit ist mit einem PVC-Rohr für die Kondenswasserauslaß-Pumpe versehen. Höchst-Förderhöhe der Pumpe ist 250 mm über die Einheit. das Kondenswasser nach außen mit einer guten Neigung nach unten (min. 1:100) richten. Der höchste Punkt im Kondenswasserauslaß-Rohr sollte sehr nah der Einheit sein. Das vermeidet Rückflüsse in die Einheit am Ausschalten des Klimagerätes.*
- E** La unidad contiene un tubo flexible de PVC cn adaptador desde la bomba de desagüe del líquido de condensación. La bomba tiene una altura de 250 mm. fuera de la unidad. Desaguar el líquido de condensación por caída, con una inclinación de por lo menos 1:100. Para evitar reflujos de agua cuando se apaga el sistema, dar la altura máxima del tubo de desagüe del líquido de condensación lo más cerca que sea posible de la unidad.

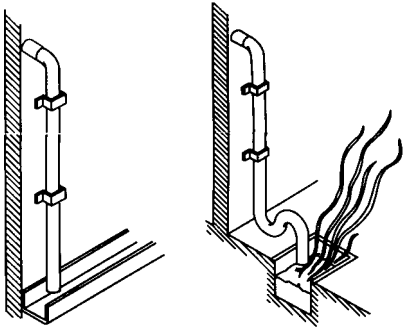
I

EG Convey the condensate to the outside with a positive slope, from a trap at the end if necessary.

I *Convogliare la condensa verso l'esterno assicurando una buona pendenza. Sifonare se necessario.*

F Diriger le condensat vers l'extérieur, en assurant une bonne pente. Faire un siphon, si nécessaire.

D *Das Kondenswasser nach außen mit einer guten Neigung richten. Wenn nötig, dücker verwenden.*

E Dirigir el líquido de condensación hacia fuera, asegurando una buena inclinación. Hacer un sifón, en caso que sea necesario.

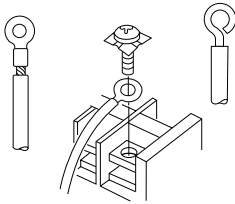
J

EG Predispose the terminals of the wire to connect to the terminal strip and connect them. (See electric wiring to connect).
Secure inter-unit wire using the supplied clamp.

**WARNING**

Loose wiring may cause the terminal to overheat or result in unit malfunction.

A fire hazard may also exist. Therefore, be sure all wiring is tightly connected.

When closing the electrical component box, take care not to leave part of the wires out or let them get caught between the lid and the unit. Check to see that the tab is aligned, then tighten the screw.

I *Predisporre il cavo elettrico per il collegamento alla morsettiera e collegarlo. (Vedere schema per l'allacciamento).
Bloccare il cavo al fissacavo.*

**AVVERTIMENTO**

Accertarsi che i terminali dei cavi elettrici siano ben stretti sulla morsettiera. Terminali non stretti causano surriscaldamento alla morsettiera, problemi al funzionamento del condizionatore d'aria con pericolo di inizio d'incendio. Nel chiudere la scatola componenti elettrici, controllare che i fili non fuoriescano o non rimangano bloccati fra il coperchio e l'unità. Controllare che la linguetta sia allineata e stringere le viti.

F Préparer les câbles électriques pour le branchement dans la boîte à bornes et les connecter. (Voir schéma pour le branchement). Serrer les câbles d'alimentation à la bague de serrage.

**DANGER**

S'assurer que les bornes des câbles électriques soient bien serrées sur la boîte à bornes. Des bornes mal serrées provoquent la surchauffage de la boîte à bornes, des problèmes de fonctionnement du climatiseur, avec des danger d'incendies.

Lorsque vous refermez le boîtier de composants électriques, veillez à ne pas laisser une partie des câbles à l'extérieur ou à les coincer entre le capot et l'appareil. Vérifiez que la patte est bien alignée, puis serrez les vis.

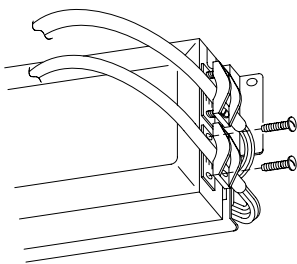

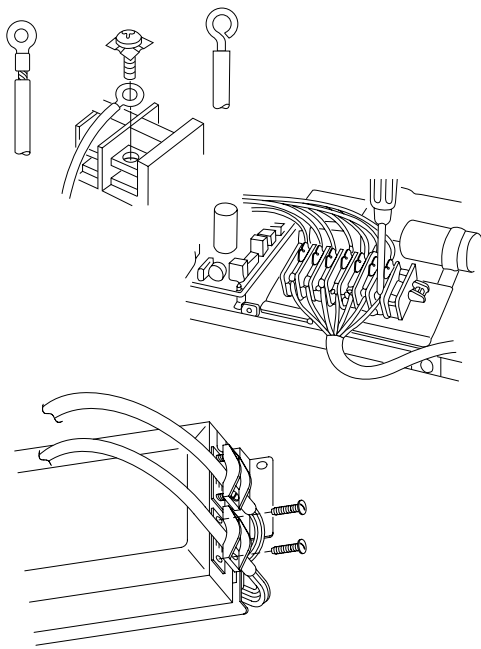

- D** Das elektrische Kabel für die Klemmbrett-Verbindung vorbereiten und sie verbinden. (Sieh elektrische Angaben). Das Kabel an der Drahtklemme befestigen.



WARNUNG

Stellen Sie sicher, daß alle Kabelverbindungen fest sind. Lose Kabel können zur Überhitzung des Anschlusses oder Fehlfunktion des Gerätes führen. Feuergefahr mag ebenfalls bestehen. Achten Sie beim Schließen des elektrischen Komponentenkastens darauf, daß alle Kabel im Kasten sind und daß sie nicht zwischen dem Kastendeckel und dem Gerät eingeklemmt werden. Stellen Sie sicher, daß der Deckel richtig eingepaßt ist, ziehen Sie dann die Schrauben an.

- E** Colocar el cable eléctrico y conectarlo al tablero de bornes (véase esquema de conexiones). Bloquear el cable a la abrazadera.



ADVERTÊNCIA

Controlar que los bornes de los cables estén bien sujetos en el tablero de bornes. De otro modo, podrían recalentarlo o provocar problemas en el funcionamiento del acondicionador con riesgo de incendio. Al cerrar la caja de los componentes eléctricos, controlar que los cables no sobresalgan y que no se queden atrapados entre la tapa y la unidad. Controlar que la lengüeta esté alineada y apretar los tornillos.

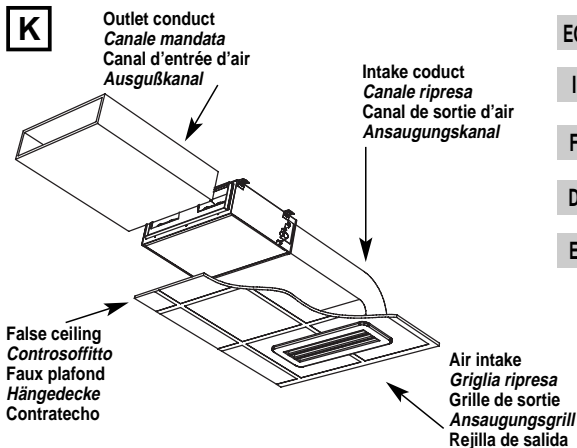

- EG** On the front and rear side of the unit a rectangular port (with flange) helps during duct mounting.

I Sulla mandata e sull'ingresso dell'aria sono presenti due aperture rettangolari (anteriore e posteriore) dotate di flange per collegamento canale.

F Sur la sortie et l'entrée d'air il y a deux ouvertures rectangulaires (antérieure et postérieure) pourvues de brides de liaison au conduit.

D Auf der Luftzufuhr und auf dem Lufteingang bestehen zwei rechteckige Öffnungen (hinten und vorne) mit zwei Kanalverbindungsflanschen.

E En la impulsión y en la entrada del aire se encuentran dos apertura rectangulares (delantera y trasera) que se han equipado con bridas para la conexión del canal.

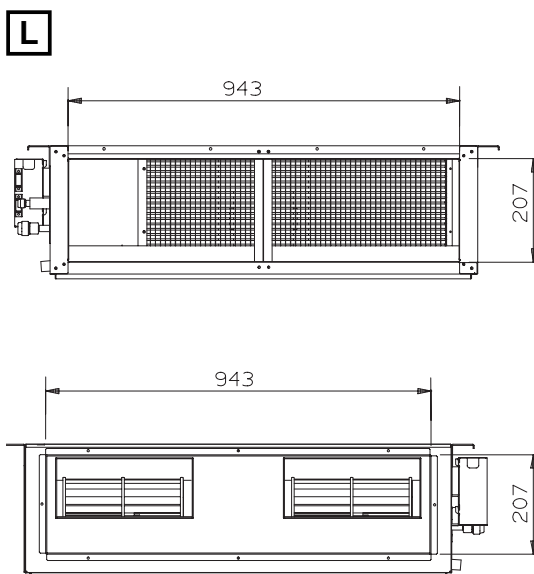

- EG** Rear and front flange for the air intake.

I Flangia anteriore e posteriore per la ripresa dell'aria.

F Bride postérieure pour l'entrée d'air.

D Rückflansch für Luftansaugung.

E Brida posterior para la toma de aire.

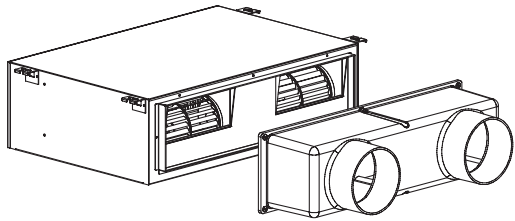
M

EG Discharge air duct (optional accessory).
Contact the After Sale Service.

I *Kit convogliatore aria (accessorio a richiesta).*
Rivolgersi al Centro Assistenza.

F Conduit d'air (accessoire sur demande).
Adressez-Vous au Service Après-Vente.

D *Luftförderer (auf Anfrage).*
Wenden Sie bitte sich an eine Kundendienststelle.

E Conductor aire (accesorio suministrado bajo pedido). Contactar el Servicio Asistencia.

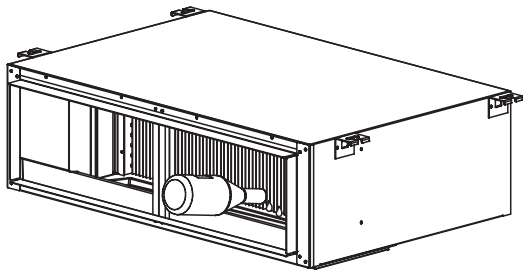
N

EG Remove the filter and pour, inside the condensate drain pan, 0.5 liter of water. Start the unit checking for proper drain pump operation.

I *Rimuovere il filtro aria, e versare, all'interno della vaschetta raccogli-condensa, 0.5 litri d'acqua. Avviare l'unità verificando il corretto funzionamento della pompa smaltimento condensa.*

F Enlever le filtre à air et verser 0.5 litres d'eau dans le bac de récupération de buée. Mettre en marche l'unité après avoir vérifié le correct fonctionnement de la pompe d'écoulement de buée.

D *Luftfilter entfernen und die Kondensatwasserwanne mit 5 Liter Wasser auffüllen. Die Einheit in Gang setzen in dem man den einwandfreien Betrieb der Kondensatwasserbeseitigungspumpe überprüf.*

E Remover el filtro del aire, y verter, en el interior de la cubeta de recolección de la condensación, 0,5 litros de agua. Arrancar la unidad comprobando el correcto funcionamiento de la bomba de eliminación de la condensación.

DUCT FOR FRESH AIR • CONDOTTO PER ARIA ESTERNA DI RINNOVO • CONDUIT POUR LE RENOUELEMENT DE L'AIR • LEITUNG FÜR NEUE LUFT • CONDUCTO DE RICAMBIO DEL AIRE

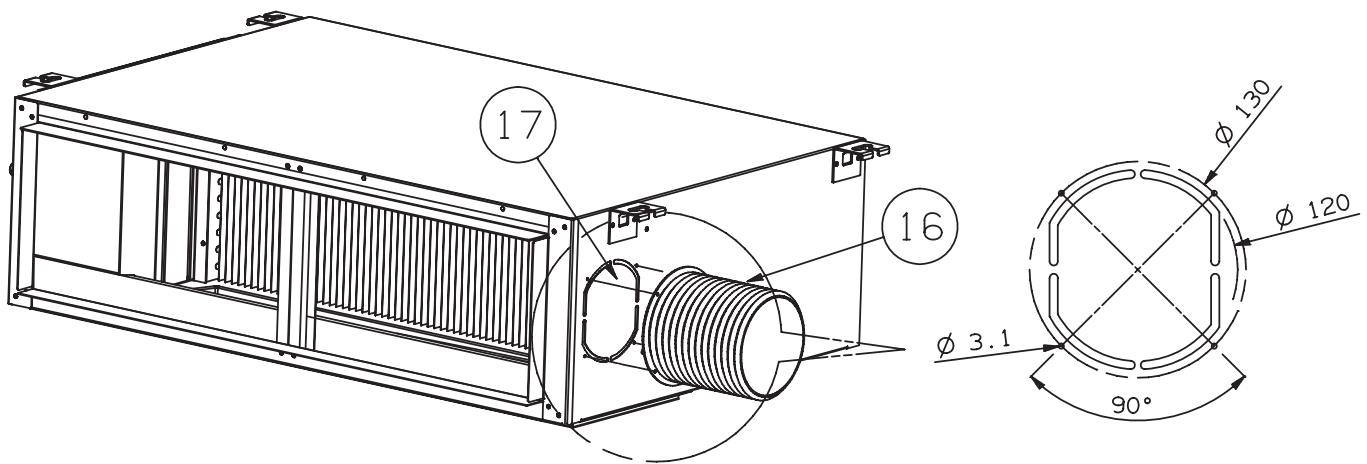

- EG** There is a duct connection port ⑯ for drawing in fresh air.
The supplementary fan motor for outside air intake has to be supplied separately and controlled by a bipolar ON-OFF switch with safety fuses.
Fresh air flow must be about 10% of the total air flow to avoid operating problems and noise.
- Open the knock-out hole ⑰, fix a \varnothing 120 mm flange on the unit and connect the thermically insulated duct.
 - Install an outside grille with filter inspection port to prevent dust and leaves from entering and fouling the indoor unit heat exchanger.
-
- I** L'unità è predisposta per il collegamento di un condotto ⑯ per l'aria di rinnovo.
Il ventilatore ausiliario per l'aspirazione dell'aria esterna deve essere alimentato separatamente e comandato tramite un interruttore bipolare ON-OFF con fusibili di protezione.
La portata d'aria esterna deve essere circa il 10% della portata d'aria totale, al fine di evitare malfunzionamento e rumorosità.
- Rimuovere il fondello pretranciato ⑰, fissare una flangia \varnothing 120 mm sull'unità e collegare il condotto isolato termicamente.
 - Installare all'esterno una griglia con filtro ispezionabile per impedire l'aspirazione di polvere e foglie che possono ostruire la batteria di scambio termico dell'unità interna.
-
- F** L'unité peut être connectée à un conduit pour le renouvellement de l'air ⑯.
Le moteur de ventilateur supplémentaire pour la prise d'air extérieure doit posséder une alimentation électrique distincte et pouvoir être commandé à l'aide d'un interrupteur bipolaire ON-OFF avec fusible de sécurité.
Pour éviter des problèmes de fonctionnement et bruit, l'arrivée d'air neuf doit représenter à peu près 10% du débit d'air total.
- Ouvrir le trou précoupé ⑰, fixer une bride \varnothing 120 mm sur l'unité et connecter le conduit isolé thermiquement.
 - Installer dehors une grille avec filtre d'inspection pour empêcher l'aspiration de poussière et feuilles qui pourraient bloquer la batterie de l'échangeur de chaleur de l'unité intérieure.
-
- D** Die Einheit ist für einen Anschluß an eine Leitung ⑯ für neue Luft voreingestellt.
Der Zusatz-Ventilatormotor für Außenlufteinlaß muß separat versorgt werden und über einen Zweipol-EIN-/AUS-Schalter mit bauseitig installierten Sicherungen geregelt werden.
Der Frischluftanteil des Gesamt-Luftstroms sollte maximal 10% betragen, um Betriebsproblemen und Geräusch zu vermeiden.
- Öffnen Sie das vorgegeschnittene Loch ⑰, heften Sie eines \varnothing 120 mm Flanch an die Einheit an und verbinden Sie die thermisch isolierte Leitung.
 - Außen ein Lufteintrittsgitter mit Filter installieren, um das Eindringen von Staub und Blättern in den Wärmetauscher der Inneneinheit zu verhindern.
-
- E** Es posible conectar a la unidad un conducto ⑯ de recambio del aire.
El motor del ventilador suplementario para la entrada de aire exterior debe suministrarse por separado y controlarse por medio de un interruptor bipolar ON-OFF con fusible de seguridad.
Para evitar problemas de funcionamiento y de ruido, el caudal del aire de renovación deberá ser aproximadamente 10% del caudal del aire total.
- Abrir el orificio precortado ⑰, fijar una brida \varnothing 120 mm a la unidad y conectar el conducto térmicamente aislado.
 - Montar al exterior una rejilla con abertura de inspección del filtro para evitar la entrada de polvo y hojas y la consiguiente obstrucción del intercambiador de calor de la unidad interior.

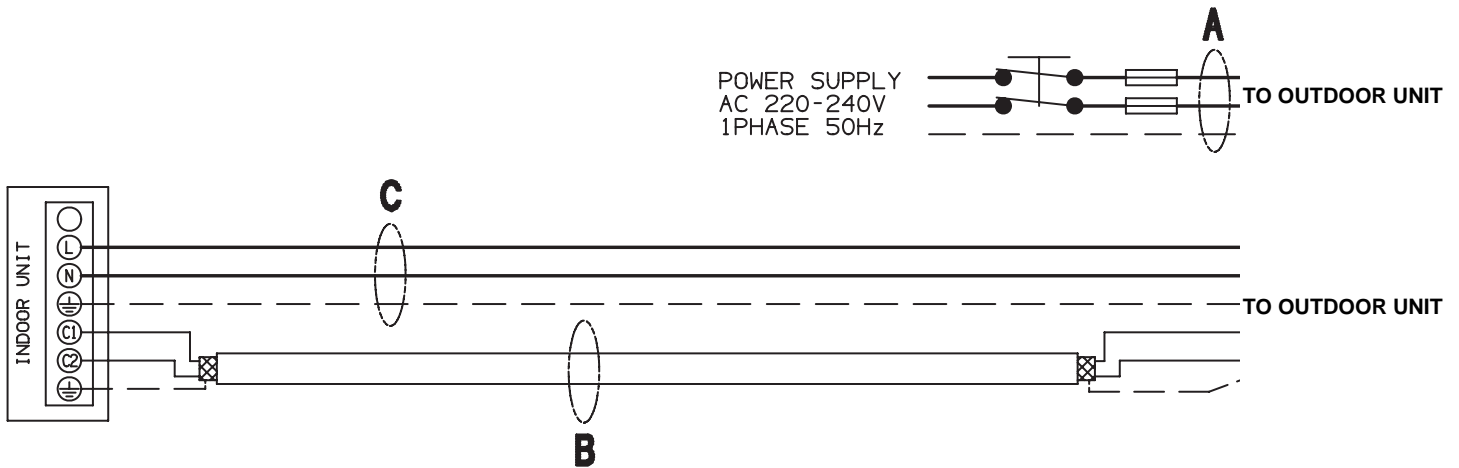

- EG DELAYED FUSE
- I FUSIBILE RITARDATO
- F FUSIBLE RETARDE
- D TRÄGE SICHERUNG
- E FUSIBLE DE ACCION RETARDADA

220-240 V~ 50Hz



- EG Main switch for disconnection from the supply line must have a contact separation in all poles that provides full disconnection under category III overvoltage conditions.
- I Il dispositivo di disconnessione dalla rete di alimentazione deve avere una distanza di apertura dei contatti che consenta la disconnessione completa nelle condizioni della categoria di sovratensione III.
- F Le dispositif de sectionnement de la ligne doit avoir une distance d'ouverture des contacts qui permet le sectionnement complet dans les conditions de la catégorie de surtension III.
- D Der Unterbrechungsmechanismus für die Stromversorgung muß über eine Kontakt-Trennung, in allen Polen, die die ganze Unterbrechung in der Bedingungen der Überspannungsschutz Kategorie III verfügt.
- E El dispositivo de desconexión de la red tiene que haber una distancia de apertura de contactos que permite la desconexión completa en las condiciones de la categoría de sobrevoltaje III.

- EG SEE INSTALLATION INSTRUCTIONS OF OUTDOOR UNIT
- I V. ISTRUZIONI DI INSTALLAZIONE UNITA' ESTERNA
- F V. NOTICE D'INSTALLATION UNITE EXTERIEURE
- D SEHEN SIE INSTALLATIONSANLEITUNGEN VON AUSSENEINHEIT
- E VER INSTRUCCIONES DE INSTALACIÓN DE LA UNIDAD EXTERIOR

EG Power supply wire A / Connecting wire C (with ground conductor):
Multipolar electric wire; size and length of the suggested electric wire are showed on table "electrical data". The wires have not to be lighter than Mod. H07RN-F (according to CEI 20-19 CENELEC HD22). Make sure the length of the conductors between the fixing point and the terminals allows the straining of the conductors L, N before that of the grounding.

Connecting wire B (SHIELDED):

Bipolar electric shielded wire; size and length of the suggested electric wire are showed on table "electrical data". The wires have not to be lighter than Mod. H00VC4-F (according to CEI 20-20 CENELEC HD21).

I *Cavo di alimentazione A / Cavo di collegamento C (con conduttore di terra):
Cavo elettrico multipolare; la sezione e la lunghezza del cavo elettrico consigliato sono indicate in tabella dati elettrici. Il cavo non deve essere più leggero del tipo H07RN-F (secondo CEI 20-19 CENELEC HD22). Assicurarsi che la lunghezza dei conduttori fra il punto di fissaggio del cavo ed i morsetti sia tale che i conduttori attivi si tendano prima del conduttore di messa a terra.*

Cavo di collegamento B (SCHERMATO):

Cavo elettrico bipolare schermato; la sezione e la lunghezza del cavo elettrico consigliato sono indicate in tabella dati elettrici. Il cavo non deve essere più leggero del tipo H00VC4-F (secondo CEI 20-20 CENELEC HD21).

F Câble d'alimentation A / Câble de raccordement C (avec mise à la terre):
Câble électrique multipolaire: la section et la longueur du câble électrique recommandé sont indiquées dans le tableau "Données électriques". Le câble doit être de type H07RN-F minimum (selon CEI 20-19 CENELEC HD22). Assurez-vous que la longueur des conducteurs entre le point de fixation du câble et le bornier soit telle que les conducteurs actifs (Phase - Neutre) se tendent avant le conducteur de mise à la terre (pour permettre aux conducteurs actifs Phase - Neutre de se débrancher avant le conducteur de terre si le câble d'alimentation est tiré accidentellement).

Câble de raccordement B (BLINDE):

Câble électrique bipolaire blindé: la section et la longueur du câble électrique recommandé sont indiquées dans le tableau "Données électriques". Le câble doit être de type H00VC4-F minimum (selon CEI 20-20 CENELEC HD21).

D *Stromversorgungskabel A / Verbindungskabel C (mit Erdungsleitung):
Elektrisches mehradriges Kabel; Querschnitt und Länge des Kabels sind in der Tafel "Elektrische Angabe" angezeigt. Das Kabel soll nicht leichter als H07RN-F-Typ sein (gemäß CEI 20-19 CENELEC HD22). Versichern Sie sich, daß die aktive Leitungen sich vor der Erdungsleitung spannen.*

Verbindungskabel B (ABGESCHIRMT):

Elektrisches zweipoliges Abschirmkabel; Querschnitt und Länge des Kabels sind in der Tafel "Elektrische Angabe" angezeigt. Das Kabel soll nicht leichter als H00VC4-F-Typ sein (gemäß CEI 20-20 CENELEC HD21).

E Cable de alimentación A / Cable de conexión C (con puesta a tierra):
Cable eléctrico multipolar; la sección y la longitud del cable eléctrico aconsejado están indicadas dentro de la tabla "Datos eléctricos". El cable no debe ser más ligero del tipo H07RN-F (según CEI 20-19 CENELEC HD22). Asegurarse de que la longitud de los conductores entre el punto de fijación del cable y el tablero de bornes es tal que los conductores activos se tiendan antes del conductor de puesta a tierra.

Cable de conexión B (BLINDADO):

Cable eléctrico bipolar blindado; la sección y la longitud del cable eléctrico aconsejado están indicadas dentro de la tabla "Datos eléctricos". El cable no debe ser más ligero del tipo H00VC4-F (según CEI 20-20 CENELEC HD21).

REMOTE CONTROL UNIT INSTALLATION • POSIZIONE DI INSTALLAZIONE TELECOMANDO • EMBLACEMENT DE LA COMMANDE A DISTANCE • POSITION DER FERNBEDIENUNG • POSICION DE INSTALACION DEL MANDO A DISTANCIA

EG REMOTE CONTROL UNIT INSTALLATION

To ensure that the air conditioner operates correctly, DO NOT install the remote control unit in the following places:

- In direct sunlight.
 - Behind a curtain or other places where it is covered.
 - More than 8 m away from the air conditioner.
 - In the path of the air conditioner's airstream.
 - Where it may become extremely hot or cold.
 - Where it may be subject to electrical or magnetic noise.
 - Where there is an obstacle between the remote control unit and the air conditioner.
-

I POSIZIONE DEL TELECOMANDO

Per assicurare il buon funzionamento dell'unità evitare di installare il telecomando nelle seguenti condizioni:

- *Esposto direttamente ai raggi del sole.*
 - *Dietro una tenda o in altri luoghi coperti.*
 - *A una distanza superiore a 8 metri dal condizionatore.*
 - *Dove può essere investito dall'aria in uscita dal condizionatore.*
 - *In luoghi eccessivamente caldi o troppo freddi.*
 - *Dove può essere soggetto a interferenze elettriche o magnetiche.*
 - *Dove ci sono ostacoli tra il telecomando e il condizionatore.*
-

F EMBLACEMENT D'INSTALLATION DE LA TELECOMMANDE

Pour garantir un bon fonctionnement du climatiseur, ne pas installer la télécommande aux endroits suivants:

- En plein soleil.
 - Derrière un rideau ou tout autre endroit où elle serait cachée.
 - A plus de 8 mètres du climatiseur.
 - Près de la sortie d'air du climatiseur.
 - Aux endroits excessivement froids ou chauds.
 - Aux endroits soumis à des interférences électriques ou magnétiques.
 - Là où un obstacle s'interpose entre la télécommande et le climatiseur.
-

D POSITION DER FERNBEDIENUNG

Um eine einwandfreie Betriebsweise der Einheit zu gewährleisten, ist zu vermeiden, die Fernbedienung wie folgt aufzustellen:

- *Direkt den Sonnenstrahlen ausgesetzt.*
 - *Hinter einem Vorhang oder anderen bedeckten Stellen.*
 - *In einem Abstand größer als 8 m vom Klimagerät.*
 - *Wo sie von der Ausgangsluft des Klimageräts erreicht wird.*
 - *An übermäßig warmen oder zu kalten Stellen.*
 - *Wo sie elektrischen oder magnetischen Interferenzen ausgesetzt sein könnte.*
 - *Wo Hindernisse zwischen Fernbedienung und Klimagerät bestehen.*
-

E LUGAR DE INSTALACION DEL MANDO A DISTANCIA

Para asegurar un correcto funcionamiento del acondicionador, evite instalar el mando a distancia en los siguientes lugares:

- Expuesto directamente a la luz solar.
 - Detrás de cortinas o muebles que impidan la circulación del aire.
 - A una distancia superior a 8 metros del acondicionador.
 - Expuesto directamente al flujo de corriente del acondicionador.
 - En lugares de extremo frío o calor.
 - En lugares afectados por interferencias eléctricas o magnéticas.
 - Si existe un obstáculo entre el mando a distancia y el acondicionador.
-

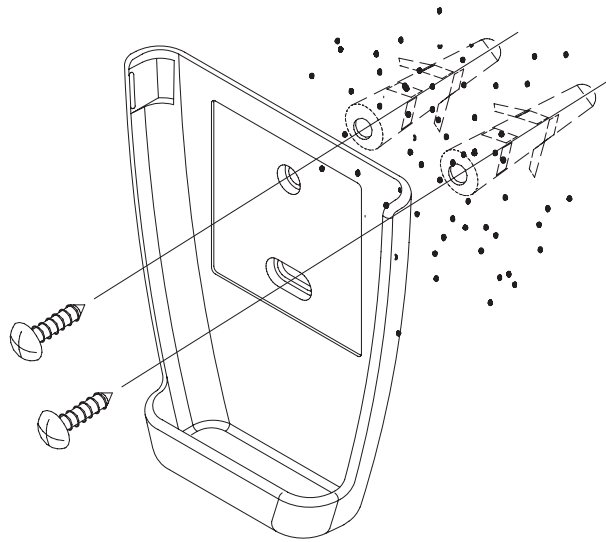

EG WALL-MOUNTED POSITION

- Momentarily place the remote control unit in the desired mounting position.
 - Verify that the remote control unit can operate from this position.
 - Fix the support at the wall with two screws and hang the remote control unit.
-

I POSIZIONE A PARETE

- *Momentaneamente sistemare il telecomando nella posizione desiderata.*
 - *Verificare che da questa posizione prescelta il telecomando dialoghi con il condizionatore.*
 - *Fissare il supporto al muro con due viti e appendere il telecomando.*
-

F MONTAGE MURAL

- Placer la télécommande dans la position désirée.
 - Vérifier que la commande à distance peut être utilisée dans cette position.
 - Fixer le support au mur avec deux vis et accrocher la télécommande.
-

D POSITION AN EINER WAND

- *Die Fernbedienung momentan in die gewünschte Position anbringen.*
 - *Prüfen, ob die Fernbedienung von dieser Position aus funktionsfähig ist.*
 - *Die Halter in die Wand mit zwei Schraubeneinschrauben und die Fernbedienung anhängen.*
-

E POSICION EN LA PARED

- Colocar momentáneamente el mando a distancia en la posición deseada.
- Verificar que en la posición seleccionada el mando a distancia dialoga con el aire acondicionado.
- Montar el soporte en la pared con dos tornillos y colgar el mando a distancia.

DSA10: INFRARED RECEIVER INSTALLATION • *INSTALLAZIONE RICEVITORE* • INSTALLATION DU RÉCEPTEUR • *EMPFÄNGER INSTALLATION* • INSTALACIÓN DEL RECEPTOR

A

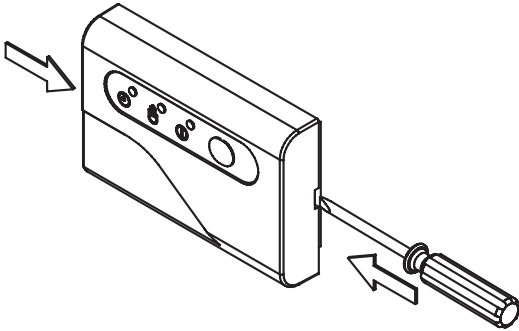

EG Slot a screwdriver by the 2 slits on the cover sides, and separate the cover from the base.

Do not lay the receiver cable near any power lines, and do not put it into any raceways or metal tubes together with other power lines. Install the receiver far from electromagnetic interferences. Always provide for an earth connection near the receiver location, where possible.

I *Separare il coperchio dalla base inserendo un cacciavite, in corrispondenza delle due feritoie laterali presenti sul coperchio.*

Non far passare il cavo del ricevitore vicino a linee di potenza, ne inserirlo, insieme ad altre linee elettriche all'interno di una canalina o tubo metallico. Installare il ricevitore lontano da disturbi elettromagnetici. Prevedere sempre, qualora possibile, un collegamento di messa a terra vicino al punto di installazione del ricevitore.

F Séparer le couvercle de la base en introduisant un tournevis à hauteur des deux fentes latérales présentes sur le couvercle.

Ne pas faire passer le câble du récepteur à proximité de lignes de puissance, ni le placer dans une goulotte ou dans un tube métallique avec d'autres lignes électriques. Installer le récepteur loin de tous brouillages électromagnétiques. Prévoir toujours, si possible, une connexion de mise à la terre proche du point d'installation du récepteur.

D *Den Deckel vom Gehäuse trennen in dem man einen Schraubenzieher in die Seitenschlitze auf demselben Deckel hineinsteckt.*

Das Empfänger kabel nicht in der Nähe von Starkstromleitungen gleiten lassen, weder zusammen mit andere elektrischen Leitungen in ein Kabelkanal oder Metallrohr hindurch ziehen. Den Empfänger weit weg von elektromagnetischen Störungen installieren.

Wenn möglich, neben dem Installationspunkt des Empfängers, einen Erdungsanschluss vorsehen.

E Separar la tapa de la base introduciendo un destornillador, en correspondencia de las 2 ranuras laterales que se encuentran en la tapa.

El cable del receptor no debe pasar cerca de las líneas de potencia, y no se debe poner, junto con otras líneas eléctricas, en el interior de un canal o de un tubo metálico. Instalar el receptor lejos de interferencias electromagnéticas. Prever siempre, en el caso de que resulte posible, una conexión de puesta a tierra cerca del punto de instalación del receptor.

B

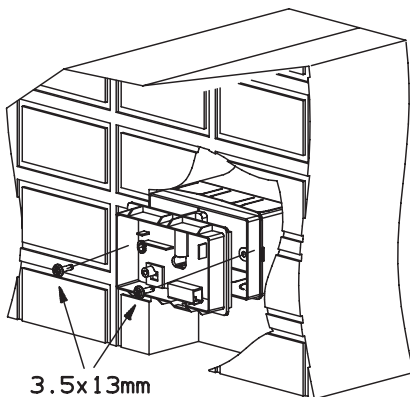

EG If allowed by the local electric-power standards, standard electric-component boxes can be used for assembling the receiver.

I *Se consentito dalle norme elettriche locali, il ricevitore può essere montato sfruttando le scatole per l'incasso di componenti elettrici standard.*

F Si les normes électriques locales l'autorisent, il est possible de monter le récepteur en exploitant les boîtes d'encastrement des composants électriques standards.

D *Wenn es von den örtlichen elektrischen Normen erlaubt ist, kann der Empfänger durch das Nutzen der Dosen zum Einbauen der elektrischen Standardbauteile installiert werden.*

E Si lo permiten las normas eléctricas locales, el receptor se puede montar utilizando las cajas para el empotramiento de componentes eléctricos estándar.

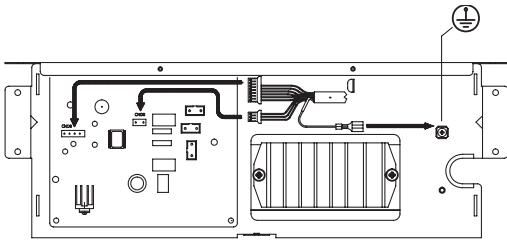
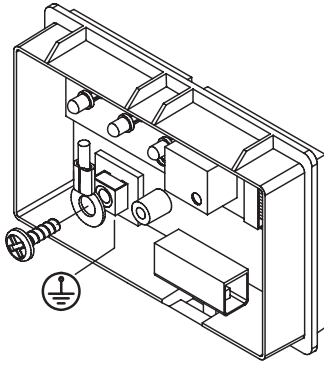
C

EG Perform the earth connection with the terminal on the base, as provided. Complete earth connection and fasten the other end of the cable to the earth terminal in the electric panel.

Do not power the system up, and do not start the unit before having completed the refrigerant piping and the electric installation.

I *Effettuare, se previsto, il collegamento di terra utilizzando il morsetto presente sulla base. Completare il collegamento di terra assicurando l'altra estremità del cavo al morsetto di terra presente all'interno del quadro elettrico.*

Non fornire energia elettrica al sistema, ne tentare di mettere in funzione l'unità prima che le tubazioni frigorifere e l'impianto elettrico siano stati completati.

F Effectuer, si elle est prévue, la connexion à la terre en utilisant la borne présente sur la base. Compléter la connexion à la terre en bloquant l'autre extrémité du câble à la borne de terre présente dans le tableau électrique.

Ne pas fournir d'énergie électrique au système, ni essayer de mettre en marche l'unité avant que les conduites frigorifiques et l'installation électrique ne soient complétées.

D *Wenn vorgesehen, den Erdungsanschluss durch die auf dem Gehäuse vorhandenen Klemmen durchführen. Den Erdungsanschluss beenden, in dem man das andere ende des Kabels an die Erdungsklemme, die sich in der Schalttafel befindet, sichert.*

Das System nicht unter Strom setzen oder versuchen in Betrieb zu setzen, bevor die Arbeiten an den Kälteleitungen und die elektrische Anlage nicht beendet wurden.

E Realizar, si se ha previsto, la conexión de tierra utilizando el borne que se encuentra en la base. Completar la conexión de tierra asegurando la otra extremidad del cable al borne de tierra que se encuentra en el interior del cuadro eléctrico.

No suministrar energía eléctrica al sistema, ni intentar poner en función la unidad ,antes que se hayan completado las tuberías frigoríficas y el sistemas eléctrico.

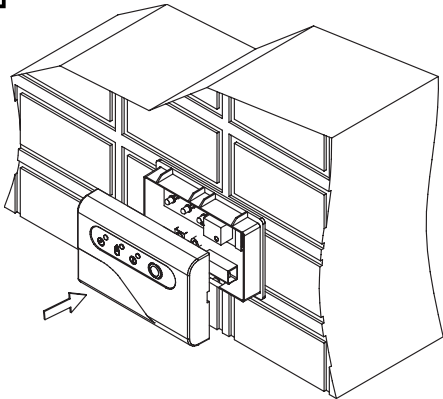
D

EG End of installation

I *Termine installazione*

F Fin de l'installation

D *Inatallationsende*

E Terminación de la instalación

DEFAULT SETTING RESET - RESET IMPOSTAZIONI DI DEFAULT - REMISE A ZERO DES REGLAGES DE DEFAULT - ZURÜCKSETZEN AUF STANDARDEINSTELLUNGEN - RESTABLECER LA CONFIGURACIÓN PREDETERMINADA

EG To operate the unit again with the default setting it is necessary to set the remote control as follows:

Filter: ON
Night Mode / High Power Mode: OFF
Operation mode: AUTO
Flap: AUTO
Set-point: 10°C

At this point, press contemporary the FAN and IFEEL keys of the remote control for more than 5 seconds and release them by pointing the remote control towards the indoor unit.

If the setting is correct you will hear an acoustic signal as confirmation (4 beep).

After the acoustic signal it is necessary to switch OFF and ON the air conditioner to enable the real reset of the setting. Now the unit starts again operating with the factory setting.

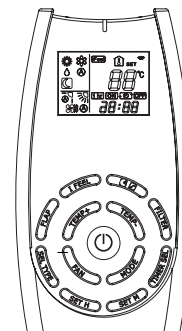

I Per riportare l'unità interna a funzionare con le impostazioni di default bisogna impostare il telecomando come segue:

Filter: ON
Night Mode / High Power Mode: OFF
Modo di funzionamento: AUTO
Flap: AUTO
Temperatura impostata: 10°C

A questo punto, tenere premuto contemporaneamente i tasti FAN e IFEEL del telecomando per più di 5 secondi e rilasciarli puntando il telecomando verso l'unità interna.

Se le impostazioni sono corrette l'unità interna emette un segnale acustico come conferma (4 beep).

Dopo il segnale acustico è necessario spegnere e riaccendere il climatizzatore per abilitare il ripristino effettivo delle impostazioni iniziali. Al riavvio l'unità interna ricomincia a funzionare con le impostazioni di fabbrica.

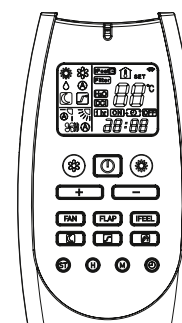

F Pour remettre à zéro les réglages de défaut, vous devez régler la télécommande comme il suit:

Filter: ON
Night Mode / High Power Mode: OFF
Mode de fonctionnement: AUTO
Flap: AUTO
Température réglée: 10°C

Maintenant appuyer en même temps sur les boutons "FAN" et "I FEEL" pendant plus de 5 secondes et les relâcher en dirigeant la télécommande vers l'unité intérieure.

Si les réglages sont corrects il y aura un signal acoustique pour confirmation (4 beep). Après le signal acoustique, il est nécessaire éteindre et allumer de nouveau le climatiseur pour activer effectivement la mise à zéro des réglages de défaut. Lorsque vous allumez l'unité intérieure, elle commencera à fonctionner avec les réglage d'usine.

D Um die Inneneinheit mit den Standardeinstellungen zurückzusetzen, müssen Sie die Fernbedienung, wie folgt, einstellen:

Filter: ON
Night Mode / High Power Mode: OFF
Betriebsweise: AUTO
Flap: AUTO
Eingegebene Temperatur: 10°C

Jetzt, drücken Sie gleichzeitig die Taste "FAN" und "I FEEL" der Fernbedienung während mehr als 5 Sekunden und lassen Sie sie, indem Sie die Fernbedienung auf der Inneneinheit richten.

Wenn die Einstellungen sind korrekt, werden Sie ein Bestätigungssignal anhören (4 beep). Nach dem Bestätigungssignal müssen Sie das Klimagerät auf-und wieder einschalten, um das tatsächlichen Zurücksetzen auf Standardeinstellungen zu aktivieren. Wenn Sie schalten die Inneneinheit ein, beginnt sie mit der Standardeinstellung zu arbeiten.

- E** Para restablecer las configuraciones predeterminadas de la unidad interior, ustedes tienen que regular el mando a distancia de la manera siguiente:

Filter: ON

Night Mode / High Power Mode: OFF

Modo de funcionamiento: AUTO

Flap: AUTO

Temperatura seleccionada: 10°C

Ahora, presionar simultáneamente los pulsadores del mando a distancia "FAN" y "I FEEL" durante mas de 5 segundos y soltarlos dirigiendo el mando a distancia hacia la unidad interior.

Si las regulaciones están correctas se escuchará una señal acústica como confirmación (4 beep). Después de la señal acústica es necesario apagar y encender de nuevo el acondicionador para restablecer efectivamente las configuraciones iniciales. Cuando ustedes encenderán la unidad interior, esta comenzara a funcionar con las configuraciones de fábrica.

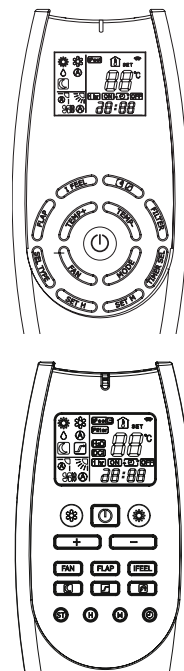

PUMP DOWN (See Installation Instruction of Outdoor Unit)

- EG** Pump down means collecting all refrigerant gas in the system back into the outdoor unit without losing gas. Pump down is used when the unit is to be moved or before servicing the refrigerant circuit.
- I** *Pump down significa recuperare tutto il gas refrigerante nell'Unità Esterna senza perdere la carica del sistema. Serve quando si deve riposizionare il condizionatore e per interventi di riparazione sul circuito frigorifero.*
- F** Pump down signifie récupérer tout le gaz réfrigérant dans l'unité extérieure sans perdre la charge du système. Il sert quand on doit déplacer le climatiseur, et pour les interventions de réparation sur le circuit frigorifique.
- D** *Das bedeutet: das Kühlmittel in die Außeneinheit ohne Gas-Verlust zurückzugewinnen. Man benutzt es, wenn das Klimagerät in eine neue Position gestellt werden muß oder der Kühlmittelkreislauf Verbesserung braucht.*
- E** "Pump down" significa: recuperar todo el gas refrigerante en la Unidad Exterior sin perder la carga del Sistema. Se utiliza cuando hay que recolocar el acondicionador, y después de una reparación del circuito de refrigeración.

ADICS10: TEST OF THE SYSTEM AND CONTROL OF THE AIR VOLUME TO THE OUTLET GRILLES • COLLAUDO DELL'IMPIANTO CON VERIFICA DELLA PORTATA D'ARIA ALLE GRIGLIE DI MANDATA • ESSAI DE L'INSTALLATION AVEC CONTROLE DE LA PORTEE D'AIR AUX GRILLES DE SORTIE • ANLAGENPRÜFUNG MIT KONTROLLE DER LUFTFÖRDERUNG DEN AUSGÜßGRILLEN • PRUEBA DE LA INSTALACION CON CONTROL DE LA SALIDA DE AIRE DE LAS REJILLAS

EG THE UNIT IS PREARRANGED TO SUPPLY AN EXTERNAL STATIC PRESSURE OF ABOUT 5 mm. TOO HIGH RESISTANCES IN THE AIR DISTRIBUTION SYSTEM CAN CAUSE AN EXCEEDINGLY SMALL AIR VOLUME TO THE OUTLET GRILLES.
THIS TROUBLE CAN BE SOLVED BY INCREASING THE FAN SPEED AS FOLLOWS:

I L'UNITÀ È PREDISPOSTA PER DARE UNA PRESSIONE STATICA UTILE ESTERNA DI CIRCA 5 mm.
SE LE RESISTENZE NEL SISTEMA DI DISTRIBUZIONE ARIA SONO TROPPO ELEVATE, LA PORTATA D'ARIA ALLE GRIGLIE DI MANDATA PUÒ RISULTARE ECCESSIVAMENTE RIDOTTA. IL PROBLEMA PUÒ ESSERE RISOLTO AUMENTANDO LA VELOCITÀ DEL VENTILATORE COME SEGUE:

F L'UNITE EST PRESISPOSEE POUR FOURNIR UNE PRESSION STATIQUE UTILE DE A PEU PRES 5 mm.
DE RESISTANCES TROP ELEVEES DANS LE SYSTEME DE DISTRIBUTION D'AIR PEUVENT CAUSER UNE PORTEE D'AIR AUX GRILLES DE SORTIE EXCESSIVEMENT PETITE. LE PROBLEME PEUT ETRE RESOLU EN ACCROISSANT LA VITESSE DU VENTILATEUR COMME SUIV:

D DIE INNENEINHEIT KANN EINEN ÄUßERLICHEN STATISCHEN DRUCK VON ETWA 5 mm GEBEN.
FALLS DER WIDERSTAND IM LUFTVERTEILUNGS-SYSTEM ZU HOCH IST, KANN DIE LUFTFÖRDERUNG DEN AUSGÜßGRILLEN ZU GERING WERDEN. DIESES PROBLEM KANN GELÖST WERDEN, INDEM MAN DIE VENTILATORGESCHWINDIGKEIT ERHÖHT, WIE FOLGT:

E LA UNIDAD ESTA PREDISPUESTA PARA DAR UNA PRESION ESTATICA UTIL EXTERIOR DE APROXIMADAMENTE 5 mm.
SI LAS RESISTENCIAS DEL SISTEMA DE DISTRIBUCION DE AIRE SON DEMASIADO ALTAS, LA SALIDA DE AIRE DE LAS REJILLAS PODRIA RESULTAR EXCESIVAMENTE REDUCIDA. ESTE PROBLEMA SE PUEDE RESOLVER AUMENTANDO LA VELOCIDAD DEL VENTILADOR DEL SIGUIENTE MODO:

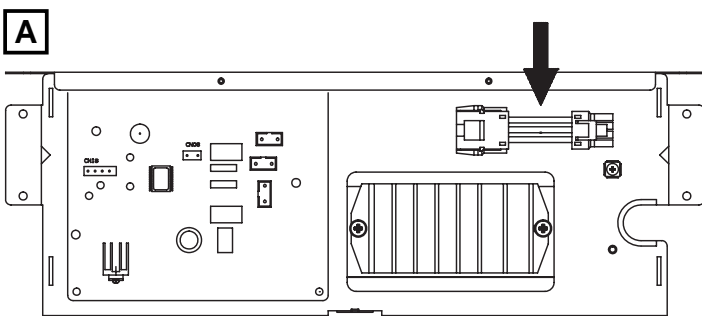

EG Open the cover of the electrical junction box. Take out the booster cable clamped in the box.

I Rimuovere il coperchio scatola componenti elettrici. Estrarre il gruppo cavo elevatore di pressione.

F Enlever le couvercle de la boîte composants électriques. Sortir le pont à câbles éleveur de pression.

D Den Deckel der Elektroteiledose entfernen. Die Druckerhebungsverbindungsdrahtgruppe herausziehen.

E Remove la tapa de la caja de los componentes eléctricos. Sacar el grupo cable elevador de presión.

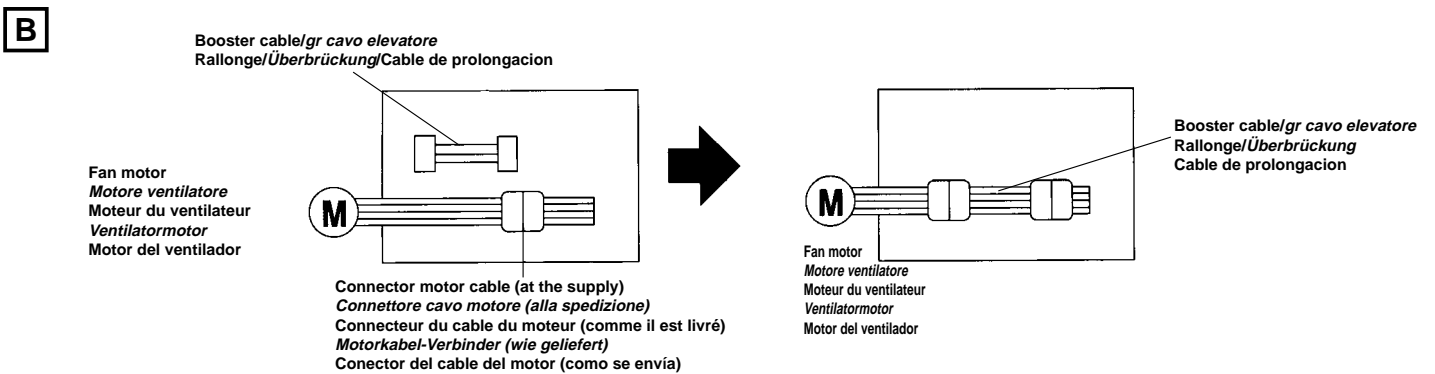

EG Disconnect the fan motor plug in the electrical box and insert the booster cable as a cable extension between the motor plug and the socket from the PCB. The external static pressure will increase to 7 mm w.g. Check static pressure and air flow rate on the fan performance graph.

I Scollegare il motore ventilatore ed utilizzare il gruppo cavo elevatore come prolunga tra il motore e i cavi provenienti dalla scheda elettronica. La pressione statica utile esterna dell'unità salirà a 7 mm c.a. Verificare pressione statica utile e portata d'aria sul diagramma ventilatore.

F Déconnecter le moteur du ventilateur et employer le pont à câbles éleveur comme rallonge entre le moteur et les câbles de la carte électronique. La pression statique utile extérieure de l'unité augmentera jusqu'à 7 mm environ. Vérifier la pression statique utile et le débit d'air sur le diagramme ventilateur.

D Den Ventilatormotor trennen und als Verlängerung den Druckerhebungsverbindungsdraht zwischen dem Motor und den Kabel, die von der Elektroplatine kommen, verwenden. Der nutzbare statische Druck der Einheit steigt ca. um 7 mm. Den nutzbaren statischen Druck und Wasserdurchfluss auf dem Ventilatoridiagramm prüfen.

E Desconectar el motor del ventilador y utilizar el grupo cable elevador como alargador entre el motor y los cables que proceden desde la tarjeta electrónica. La presión estática de la unidad sube a aproximadamente 7 mm. Controlar la presión estática útil y el caudal de aire en el diagrama del ventilador.

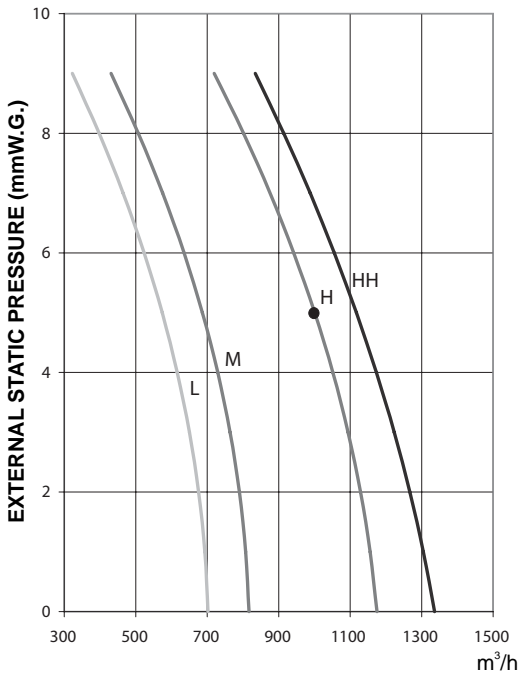

H = High fan speed
Alta velocità ventilatore
 Haute vitesse du ventilateur
Hohe Ventilatorgeschwindigkeit
 Alta velocidad del ventilador

L = Low fan speed
Bassa velocità ventilatore
 Basse vitesse du ventilateur
Niedrige Ventilatorgeschwindigkeit
 Baja velocidad del ventilador

HH = Very high fan speed
Super alta velocità ventilatore
 Très haute vitesse du ventilateur
Extra-hohe Ventilatorgeschwindigkeit
 Superalta velocidad del ventilador

M = Middle fan speed
Media velocità ventilatore
 Moyenne vitesse du ventilateur
Mittlere Ventilatorgeschwindigkeit
 Media velocidad del ventilador

- EG** ● **H:** Standard supplied unit. Available fan speeds: Low-Middle-High (L - M - H). Max. static pressure: about 5 mm
HH: Unit with cable extension of the fan motor (booster cable). Available fan speeds: Middle-High-Very high (M - H - HH). Max. static pressure: about 7 mm
-
- I** ● **H:** *Unità standard come da spedizione. Velocità ventilatore disponibili: Bassa - Media - Alta (L - M - H). Max. pressione statica: 5 mm c.a.*
HH: *Unità con prolunga cavi motore ventilatore inserita (cavallotto). Velocità ventilatore disponibili: Media - alta - Super alta (M - H - HH). Max pressione statica: 7 mm c.a.*
-
- F** ● **H:** Unité standard livrée. Vitesses du ventilateur disponibles: Basse - Moyenne - Haute (L - M - H). Max. pression statique à peu près 5 mm.
HH: Unité avec rallonge des cables du moteur du ventilateur. Vitesses du ventilateur disponibles: Moyenne-Haute-Très haute (M - H - HH). Max. pression statique à peu près 7 mm.
-
- D** ● **H:** *Standard-Einheit (wie geliefert). Verfügbare Ventilatorgeschwindigkeiten: Niedrige-Mittlere-Hohe (L - M - H). Max. statischer Druck etwa 5 mm.*
HH: *Einheit mit installierter Überbrückung. Verfügbare Ventilatorgeschwindigkeiten Mittlere-Hohe-Extra-hohe (M - H - HH). Max. statischer Druck etwa 7 mm.*
-
- E** ● **H:** Unidad estándar. Velocidades del Ventilador disponibles: Baja - Media - Alta (L - M - H). Presión estática máxima aproximamente 5 mm..
HH: Unidad con cable de prolongación de los cables del motor del ventilador incluido. Velocidades del Ventilador disponibles: Media - Alta - Superalta (M - H - HH). Presión estática máxima aproxim. 7 mm.

In order to carry on a constant improvement, our products can be modified without prior notice.
Per garantire un costante miglioramento dei nostri prodotti, ci riserviamo di modificarli senza preavviso.
Par souci d'amélioration constante, nos produits peuvent être modifiés sans préavis.
Unsere Produkte werden laufend verbessert und können Vorankündigung abgeändert Werden.
En el interés de mejoras constantes, nuestros productos pueden modificarse sin aviso previo.

 **Technibel**
UNE AVANCE DANS L'AIR DU TEMPS

R.D. 28 Reyrieux BP 131 - 01601 Trévoux CEDEX France
Tél. 04.74.00.92.92 - Fax 04.74.00.42.00
R.C.S. Bourg-en-Bresse B 759 200 728