

BUNN®

VP17A

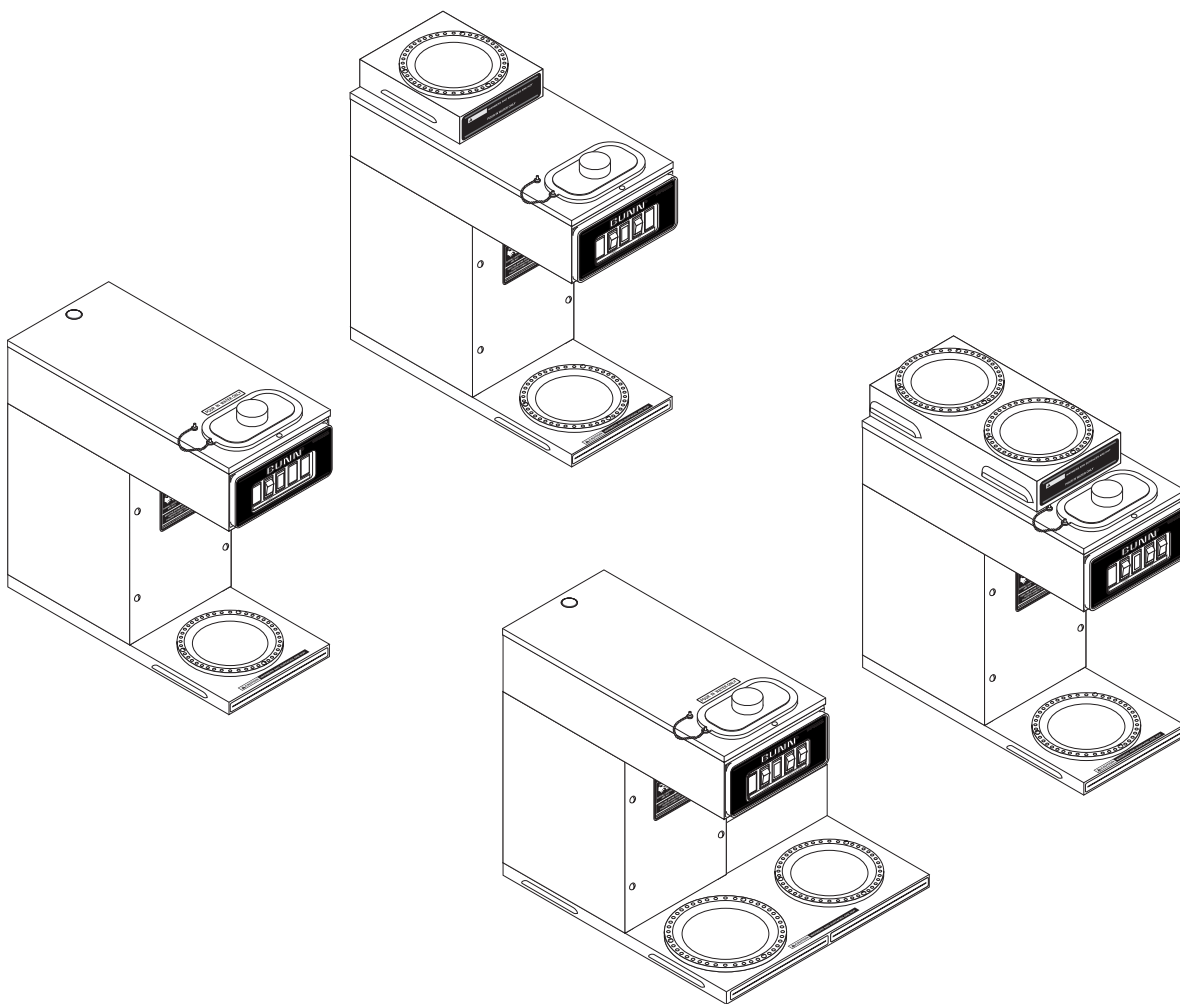

MANUALE D'INSTALLAZIONE E D'USO

BUNN-O-MATIC CORPORATION

POST OFFICE BOX 3227

SPRINGFIELD, ILLINOIS 62708-3227

TEL: (217) 529-6601 FAX: (217) 529-6644

INTRODUZIONE

Questo apparecchio può preparare una dose di caffè pari a mezzo gallone (1,89 l) in un predisposto distributore del caffè. È adatto solo per l'uso al coperto, su un robusto banco o scaffale.

GARANZIA

La Bunn-O-Matic Corp. ("Bunn") garantisce che l'apparecchio di sua fabbricazione è commercialmente esente da difetti di materiale e di lavorazione al momento della fabbricazione e che possono avverarsi nell'anno successivo alla data d'installazione. Inoltre:

1.) Bunn garantisce che il circuito elettronico e/o i quadri di comando sono commercialmente esenti da difetti di materiale e lavorazione per un periodo di due anni dalla data d'installazione.

2.) Bunn garantisce che il compressore dell'impianto di refrigerazione è commercialmente esente da difetti di materiale e lavorazione per un periodo di due anni dalla data d'installazione.

3.) Bunn garantisce che le lame macinatrici su l'apparecchio macinacaffè assicureranno una macinatura di caffè conforme all'analisi di granulometria originale eseguita in fabbrica per un periodo di tre anni dalla data di installazione o per 30.000 libbre (13.600 kg) di caffè, a seconda di cosa si verifichi prima.

La presente garanzia non si applica a dei dispositivi, elementi o parti non fabbricati dalla Bunn o che, a giudizio della Bunn, siano stati danneggiati da uso improprio, negligenza, modifica, installazione o uso improprio, manutenzione impropria o riparazione, danno o infortunio.

LA SUDETTA GARANZIA È ESCLUSIVA E SOSTITUISCE QUALSIASI ALTRA GARANZIA, IN FORMA SCRITTA O ORALE, ESPLICITA O IMPLICITA, COMPRESO, MA NON LIMITATO A, QUALSIASI GARANZIA IMPLICITA DI COMMERCIALITÀ O ADEGUATEZZA A UNO SCOPO PARTICOLARE. Gli agenti, rivenditori o impiegati della Bunn non sono autorizzati ad apportare alcuna modifica alla presente garanzia o a produrre garanzie aggiuntive vincolanti per la Bunn. Di conseguenza, dichiarazioni prodotte da tali individui, sia in forma orale o scritta, non costituiscono garanzie e non devono essere considerate valide.

Nel periodo di garanzia, l'Acquirente dovrà comunicare prontamente alla Bunn qualsiasi reclamo telefonando al numero (217) 529-6601 o scrivendo a Post Office Box 3227, Springfield, Illinois, 62708-3227. Se richiesto dalla Bunn, l'Acquirente dovrà inviare l'apparecchio difettoso a un centro di assistenza autorizzato Bunn con trasporto prepagato. Nel caso la Bunn stabilisca, a sua insindacabile discrezione, che l'apparecchio non è conforme alla garanzia, la Bunn provvederà alla riparazione senza addebitare costi aggiuntivi né per i ricambi né per la manodopera del Rappresentante del Centro Assistenza Autorizzato Bunn. Se la Bunn stabilisce che la riparazione non è possibile, la Bunn potrà, a sua scelta, sostituire l'apparecchio o restituire l'importo pagato per l'acquisto dell'apparecchio stesso.

IL RISARCIMENTO DELL'ACQUIRENTE NEI CONFRONTI DELLA BUNN PER LA VIOLAZIONE DI UN QUALSIASI OBBLIGO DERIVANTE DALLA VENDITA DI QUESTO APPARECCHIO, SIA ESSO DERIVANTE DALLA GARANZIA O ALTRO, SARÀ LIMITATO, COME QUI SPECIFICATO, ALLA RIPARAZIONE O, A SOLA DISCREZIONE DELLA BUNN, ALLA SOSTITUZIONE O AL RIMBORSO.

In nessun caso la Bunn sarà ritenuta responsabile di qualsiasi altro danno o perdita compresi, ma non limitatamente a, perdita di profitto, perdita di vendite, mancato utilizzo dell'apparecchio, reclami da parte dei clienti dell'Acquirente, costi di capitale, costi per tempi morti, costi per apparecchi sostitutivi, accessori o servizi o qualsiasi altro particolare danno accidentale o consequenziale.

ISTRUZIONI PER L'UTENTE

Leggere attentamente e seguire tutte le istruzioni contenute in questo manuale e presenti sull'apparecchio. Tutte le etichette presenti sull'apparecchio devono essere mantenute in buone condizioni. Sostituire le etichette illeggibili o danneggiate.

12364.0000



CAUTION

WARMERS AND SURFACES ARE HOT

ATTENZIONE

I RISCALDATORI E LE SUPERFICI SONO CALDI

ISTRUZIONI PER L'UTENTE (cont.)

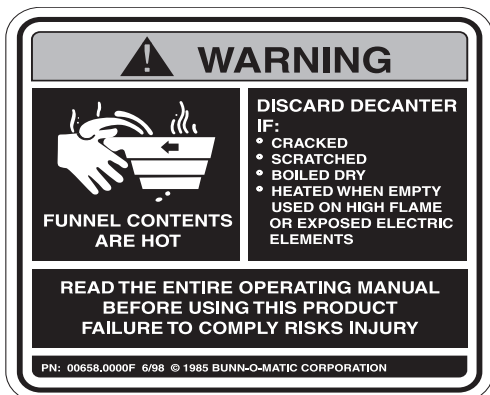

00658.0000

AVVERTIMENTO

IL CONTENUTO DELL'IMBUTO È CALDO

RIMUOVERE LA CARAFFA SE È:

- * INCRINATA
- * GRAFFIATA
- * IL CONTENUTO È EVAPORATO COMPLETAMENTE
- * STATA RISCALDATA ANCHE SE VUOTA UTILIZZATA SU FIAMMA ALTA OPPURE ESPOSTA SU ELEMENTI ELETTRICI SCOPERTI

LEGGERE L'INTERO MANUALE D'USO PRIMA DI UTILIZZARE QUESTO PRODOTTO IL MANCATO RISPETTO DELLE AVVERTENZE PUÒ PROVOCARE LESIONI

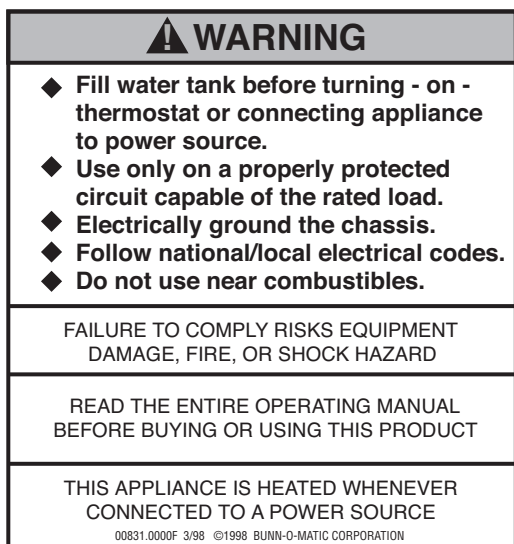

#00831.0000

! ATTENZIONE

- Riempire il serbatoio prima di accendere il termostato o di collegare l'apparecchio all'alimentazione elettrica
 - Utilizzare solo in presenza di un circuito adeguatamente protetto e in grado di sopportare il carico nominale.
 - Eseguire la messa a terra del telaio.
 - Rispettare i codici elettrici nazionali/locali.
 - Non utilizzare in prossimità di combustibili.
- IL MANCATO RISPETTO DI QUESTE AVVERTENZE ESPONE AL RISCHIO DI DANNI ALLA MACCHINA, INCENDIO O SCOSSA
LEGGERE L'INTERO MANUALE D'USO PRIMA DI ACQUISTARE O UTILIZZARE IL PRODOTTO
QUANDO E' COLLEGATA ALL'ALIMENTAZIONE, QUESTA MACCHINA E' CALDA

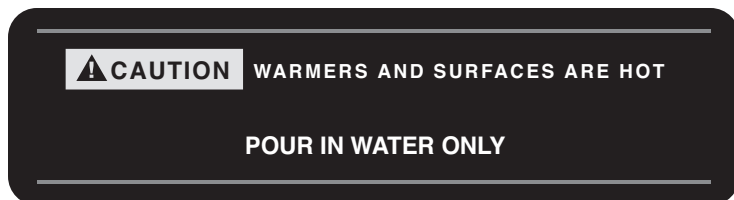

02763.0000

!ATTENZIONE I RISCALDATORI E LE SUPERFICI SONO CALDI
VERSARE SOLO ACQUA



00833.0000

VERSARE SOLO ACQUA

REQUISITI ELETTRICI

ATTENZIONE – Il preparatore del caffè non deve essere collegato all'alimentazione elettrica fino al momento come specificato nella Messa in Funzione Iniziale.

Il preparatore del caffè richiede una messa a terra nominale a 2 fili di 220-240 volt CA, 20 amp, monofase, 50 Hz. È necessario applicare un sistema di disconnessione onnipolare sul cablaggio fisso in conformità alle normative elettriche locali. Procedere nel modo seguente:

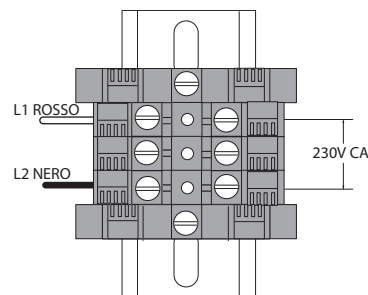

COLLEGAMENTO ELETTRICO

ATTENZIONE – Un errato collegamento elettrico danneggerà i componenti elettronici.

1. Un elettricista provvederà all'assistenza elettrica come specificato.
2. Utilizzando un voltmetro, controllare la tensione e il codice colore di ogni conduttore all'alimentazione elettrica.
3. Rimuovere il pannello frontale sotto lo spruzzatore.
4. Inserire il cavo attraverso lo scarico del filtro e collegarlo al blocco terminale.
5. Collegare il preparatore di caffè all'alimentazione elettrica e verificare la tensione al blocco terminale prima di proseguire. Rimontare il pannello frontale.

MESSA IN FUNZIONE INIZIALE

ATTENZIONE -- Durante la messa in funzione iniziale, il preparatore di caffè non deve essere collegato all'alimentazione elettrica, a meno che non sia specificato nelle istruzioni.

1. Inserire un imbuto vuoto nelle guide imbuto.
2. Porre un distributore del caffè vuoto sotto l'imbuto.
3. Versare tre brocche d'acqua di rubinetto nell'area a griglia nella parte superiore del preparatore di caffè. Attendere un paio di minuti tra una brocca e l'altra per permettere all'acqua di fluire nel serbatoio. Mentre la terza brocca d'acqua filtra nel serbatoio, questo arriverà a completo riempimento e l'acqua in eccesso uscirà dallo spruzzatore attraverso l'imbuto e nel distributore del caffè.
4. Collegare il preparatore di caffè all'alimentazione elettrica,
5. Quando il flusso d'acqua dall'imbuto si arresta, attendere circa venti minuti affinché l'acqua nel serbatoio raggiunga la giusta temperatura. In questa fase fuoriescano delle gocce d'acqua dall'imbuto; ciò è causato all'espansione, ma non si dovrebbe verificare più in seguito.
6. Vuotare il distributore e versare una brocca di acqua del rubinetto nell'area a griglia nella parte superiore del preparatore di caffè.
7. Dopo che l'acqua non fluisce più dall'imbuto, riscaldare l'acqua del serbatoio alla temperatura appropriata.
8. Vuotare il distributore. Il preparatore di caffè è ora pronto all'uso secondo le istruzioni sottostanti per la preparazione del caffè.

PREPARAZIONE DEL CAFFÈ

1. Inserire un filtro BUNN® nell'imbuto.
2. Versare del caffè fresco nel filtro e livellarlo scuotendolo leggermente.
3. Far scorrere l'imbuto nelle guide dell'imbuto.
4. Porre un distributore vuoto sotto l'imbuto.
5. Versare una brocca d'acqua di rubinetto nell'area a griglia in alto al distributore del caffè
6. Una volta terminata la preparazione del caffè, semplicemente gettare i fondi del caffè e il filtro.

PULIZIA

1. Per la pulizia di tutte le superfici delle macchine Bunn-O-Matic si raccomanda l'uso di un panno inumidito con qualsiasi detergente liquido delicato e non abrasivo.
2. Controllare e pulire lo spruzzatore. I fori dello spruzzatore devono essere sempre liberi.
3. Una volta rimosso lo spruzzatore inserire la molla anticalcare (fornita) completamente dentro il tubo dello spruzzatore. Se inserito correttamente, non più di due pollici (circa cinque cm) di molla dovrebbero essere visibili. Muoverla avanti e indietro cinque o sei volte.

NOTE – In zone con elevata durezza dell'acqua può essere necessario eseguire quest'operazione quotidianamente. Si eviterebbero depositi di calcare nel distributore del caffè, in meno di un minuto.