

This manual is intended as a quick reference installation guide. Please refer to the Notifier control panel installation manual for detailed system information.

**GENERAL INFORMATION**

The M700 modules are a family of microprocessor controlled interface devices permitting the monitoring and/or control of auxiliary devices. The M710-CZR is used to link a zone of conventional (used in this document to mean non-addressable) devices to an intelligent system controlled by an addressable panel. The CZR has a resistor built in, making it especially suitable for connection to a conventional zone that operates in a hazardous area requiring intrinsically safe equipment.

The module must only be connected to control panels using the Notifier proprietary addressable communication protocol for monitoring and control. The module is compatible with System Sensor intrinsically safe sensors mounted in the B401 base, for use with these barriers: MTL models 4561 and 5561, Pepperl + Fuchs models KFDO-CS-Ex1.51P and KFDO-CS-Ex2.51P.

**NOTE:** When an intrinsically safe system is used on the loop, a short on the sensor side of the barrier will result in an alarm. Only a short on the module side of the safety barrier will generate a fault signal.

**SPECIFICATIONS**

**Addressable Loop:**

Loop Voltage Range with isolator:	15 to 28 VDC (Min 17.5VDC to ensure LED operation)
Loop Voltage Range (Isolator disabled)	15 to 30 VDC (Min 17.5VDC to ensure LED operation)
	18 to 32 VDC if conventional zone is loop powered

Maximum Standby Current at 24VDC, with external supply for conventional zone:

No Communications	288µA
Communication with LED blink enabled	500µA (One communication each 5s)
Read 16 sec. LED blink 8 sec	388µA

Maximum standby current at 24VDC, conventional zone connected to resistive EOL only (no detectors), loop powered conventional zone:

No Communications	6.5mA
Communication with LED blink enabled	6.7mA (One communication each 5s)
Read 16 sec. LED blink 8 sec	6.6mA

LED Current (Red, Max at 24V) 2.2mA (On panel command)

LED Current (Yellow, Max at 24V) 8.8mA (In isolation mode)

**Conventional Zone**

External Supply Voltage	12 to 28.5 VDC
	18 to 28.5 VDC if conventional zone is loop powered
Maximum Standby Load Current	2.8 mA for detectors at 18 VDC
	3.8 mA for detectors at 24 VDC
Maximum Zone Load	60mA (Limited internally)
Maximum Conventional Line Resistance	50 Ohms
End of Line Resistor	3.9 K Ohms, 5% (Supplied)

**General**

Operating Temperature	-20°C to 60°C
Humidity	5% to 95% Relative Humidity
Module Dimensions (including terminal block)	93mm (H) x 94mm (W) x 23mm (D)
Surface Mount Box Dimensions	132mm (H) x 137mm (W) x 40mm (D)
Weight (Module Only)	110g
Weight (Module and M200E-SMB)	252g
Ingress protection	IP50 (Mounted in M200E-SMB)
Maximum Wire Gauge	2.5mm <sup>2</sup>

**INSTALLATION**

For mounting the M710-CZR module see figure 1.

Wiring to all series M700 modules is via plug in type terminals capable of supporting conductors up to 2.5mm<sup>2</sup>

**CAUTION**

**Disconnect loop power before installing modules or sensors**

The module address is selected by means of rotary decade address switches (see figure 2). These can be accessed either from the front or the top of the module. A screwdriver should be used to rotate the wheels to select the desired address, either from the front, or the top of the module. (Note: The number of addresses available will be dependent on panel capability, check the panel documentation for information on this).

**Short Circuit Isolators**

All M700 series modules are provided with short circuit monitoring and isolators on the intelligent loop. If required the isolators may be wired out of the loop to facilitate the use of the modules on high current loaded loops, for example if sounders are used. To achieve this, the loop out positive should be wired to terminal 5 rather than terminal 2. See figure 3 for details.

A single tri-colour LED indicates the status of the module. In the case of a fire alarm on the conventional zone, the LED is switched on constant red by panel command. If a fault is detected on the conventional zone or the zone supply voltage drops below 12V, or a fault with the external power supply is signalled, the LED will blink yellow. When a short circuit is detected on the loop to either side of the module, the LED is switched to show a constant yellow light.

**M710-CZR Wiring**

See figure 3.

The M710-CZR can be wired so as to power the conventional zone either from an external supply, or directly from the communications loop provided it can supply sufficient current. When using an external power supply, the conventional zone is fully isolated from the communications loop.

If the conventional zone is to be powered from the loop, it is necessary to connect the communication line to the zone power supply terminals in addition to the loop inputs. Note that if a short circuit occurs on the communications loop on the side powering the conventional zone, it will be reported as a conventional zone loss of power supply fault to the control panel, via the non-isolated leg of the loop.

**FIGURE 1: MODULE MOUNTING METHODS**

**M200E-SMB Surface Mount Box**      **M200E-DIN DIN Rail Bracket**



Surface Mount Box Base is affixed to mounting surface, and then the module and cover are screwed onto the base using the two screws supplied.

Push Module into adaptor Bracket until it clips into place.

Locate top clip over DIN rail and rotate bottom down to clip into place.

To remove, lift up, then rotate top away from the rail.

**M200E-PMB Panel Mount Bracket**

Adaptor bracket is mounted directly into panel using 2 x M4 Pan head screws.

Module is pushed into adaptor until it clips into place.

Note: When the M200E-DIN or M200E-PMB mounting brackets are used, the assembly must be mounted into a suitable enclosure.

**FIGURE 2: ROTARY DECADE ADDRESS SWITCHES**

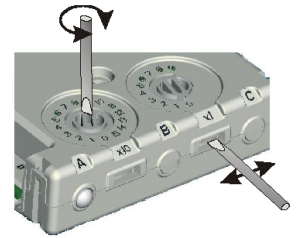

**FIGURE 3: M710-CZR CONVENTIONAL ZONE INTERFACE MODULE**

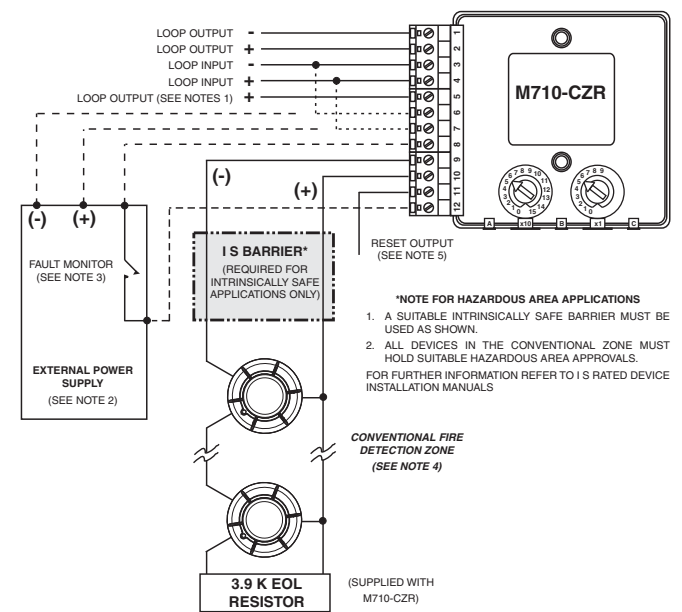

**Notes**

- If short circuit isolation is not required, loop output+ should be wired to terminal 5 and not 2. Terminal 5 is connected internally to terminal 4.
- If the conventional zone is to be powered from the communications loop, then the loop should be connected both to the loop input (terminals 3 and 4) and to the conventional zone supply (terminals 6 and 7).  
If an external power supply is to be used, it should be connected to the conventional zone supply (Terminals 6 and 7), and the communications loop input should be connected only to the loop input (Terminals 3 and 4).
- The fault monitor is an external input, which is used to monitor an external contact, for example an external power supply fault such as mains failure. The fault is signalled by switching the fault terminal to the external power supply negative. Terminal 12 is internally connected to terminal 6.
- The Reset Output terminal links to the zone (-) during a reset to provide a restart signal for the 6500R(S) beam detector. This can also be used to monitor a reset.
- The maximum recommended number of conventional IS devices used with each CZR module and barrier is 20 and the minimum external power supply is 23V.
- The module can monitor Notifier 800 Series sensors, LED not blinking, mounted in 470 ohm resistor bases. The maximum recommended number of conventional devices used with each CZR module is 20 and the minimum external power supply is 18V.

**CAUTION**  
**Electrostatic Sensitive Device**  
Observe precautions when handling and making connections.

**CE** 0832-CPD-1391 10 Pittway Tecnologica S.r.l.,  
EN54-17: 2005 Via Caboto 19/3,  
EN54-18: 2005 34147 TRIESTE, Italy

Il presente manuale è stato concepito come guida all'installazione di consultazione rapida. Per informazioni dettagliate sul sistema, fare riferimento al manuale d'installazione del produttore del pannello di controllo.

**INFORMAZIONI GENERALI**

I moduli della serie M700 sono una famiglia di dispositivi d'interfaccia controllati da un microprocessore che consente di monitorare e/o controllare dispositivi ausiliari. Il modulo M710-CZR viene utilizzato per collegare una zona di dispositivi convenzionali ad un sistema intelligente controllato da un pannello indirizzabile. Il CZR dispone di una resistenza incorporata, che lo rende particolarmente idoneo al collegamento ad una zona convenzionale in un'area pericolosa che richieda un'apparecchiatura intrinsecamente sicura.

Il modulo deve essere collegato esclusivamente a pannelli di controllo che per il monitoraggio e il controllo utilizzino protocolli di comunicazione di proprietà indirizzabili e compatibili. Il modulo è in grado di monitorare i sensori convenzionali IS fabbricati da System Sensor montati su basi standard B401 quando si utilizzino le barriere MTL4561, MTL5561, KFD0-CS-Ex1.51P e KFD0-CS-Ex2.51P. **NOTA:** Quando il modulo M710-CZR viene usato con sistemi IS, un corto circuito sul lato sensori della barriera viene segnalato come allarme. Solo un corto circuito sul lato modulo della barriera viene segnalato come guasto.

**SPECIFICHE**

**Loop indirizzabile**

Range tensione d'esercizio con isolatore: 15-28 V c.c. (min. 17,5 V c.c. per garantire il funzionamento del LED)

Range tensione d'esercizio (isolatore disabilitato): 15-30 V c.c. (min 17,5 V c.c. per garantire il funzionamento del LED)  
18-32 V c.c. se la zona convenzionale è alimentata dal loop

Corrente massima di standby a 24 V c.c., con alimentazione esterna per zona convenzionale:

Nessuna interrogazione	288 µA
Interrogazione con lampeggio del LED abilitato	500 µA (un'interrogazione ogni 5 sec.)
Letture 16 sec. lampeggio del LED 8 sec.	388 µA

Corrente massima di standby a 24 V c.c., zona convenzionale collegata esclusivamente a resistenza di fine linea (EOL) (nessun rivelatore), zona convenzionale alimentata dal loop:

Nessuna interrogazione	6,5 mA
Interrogazione con lampeggio del LED abilitato	6,7 mA (un'interrogazione ogni 5 sec.)
Letture 16 sec. lampeggio del LED 8 sec.	6,6 mA

LED corrente (rosso, max. a 24 V) 2,2 mA (sul comando del pannello)

LED corrente (giallo, max. a 24 V) 8,8 mA (in modalità isolamento)

**Zona convenzionale**

Tensione di alimentazione (esterno) 12-28,5 V c.c.  
18-28,5 V c.c. se la zona convenzionale è alimentata dal loop

Massimo carico corrente di standby 2,8 mA per i rilevatori a 18 V c.c.  
3,8 mA per i rilevatori a 24 V c.c.

Massimo carico zona 60 mA (limitato internamente)

Massima resistenza linea convenzionale 50 Ohm

Resistenza di fine linea 3,9 K Ohm, 5% (alimentata)

**Caratteristiche generali**

Temperatura d'esercizio	da -20°C a 60°C
Umidità	Umidità relativa compresa tra il 5% e il 95%
Dimensioni del modulo (inclusa morsetteria)	93 mm (H) x 94 mm (L) x 23 mm (P)
Dimensioni della scatola per montaggio su superficie	132 mm (H) x 137 mm (L) x 40 mm (P)
Peso (solo modulo)	110 g
Peso (modulo e M200E-SMB)	252 g
Protezione ingresso	IP50 (montato in M200E-SMB)
Massimo calibro del filo	2,5 mm <sup>2</sup>

**INSTALLAZIONE**

Per il montaggio del modulo M710-CZR, vedere figura 1.

Il cablaggio a tutti i moduli della serie M700 avviene tramite morsetti di tipo plug-in in grado di supportare conduttori di max. 2,5 mm<sup>2</sup>

**ATTENZIONE**

**Prima di installare i moduli o i sensori, scollegare l'alimentazione del loop**

L'indirizzo del modulo viene selezionato per mezzo di selettori rotativi per indirizzamento decimale (vedere figura 2). È possibile accedere a tali selettori dalla parte anteriore o superiore del modulo. Utilizzare un cacciavite per girare le ruote e quindi selezionare l'indirizzo desiderato dalla parte anteriore o da quella superiore del modulo. (Nota: il numero di indirizzi disponibili dipende dalla capacità del pannello: per informazioni a questo proposito consultare la documentazione relativa al pannello).

**Isolatori di corto circuito**

Tutti i moduli della serie M700 sono dotati di un dispositivo di monitoraggio e di isolatori di corto circuito sul loop intelligente. Se necessario, è possibile cablare gli isolatori al loop in modo da agevolare l'utilizzo dei moduli in loop ad alta corrente se, ad esempio, vengono utilizzati avvisatori acustici. A tale scopo, cablare l'uscita loop positiva al morsetto 5 anziché al morsetto 2. Per maggiori dettagli, vedere figura 3.

Un gruppo LED a tre colori indica lo stato del modulo. In condizioni normali, il LED può essere impostato mediante il comando del pannello di controllo affinché lampeggi di luce verde quando il modulo viene interrogato. In caso di allarme antincendio nella zona convenzionale, il pannello attiva il LED rosso che rimane acceso in modo fisso. Se viene rilevato un guasto nella zona convenzionale o se l'alimentazione della zona scende al di sotto di 12 V, oppure nel caso in cui venga segnalato un guasto relativo all'alimentazione esterna, il LED sarà lampeggiante giallo se abilitato sul pannello di controllo. Quando viene rilevato un corto circuito nel loop su uno dei due lati del modulo, verrà attivato il LED giallo che rimarrà acceso in modo fisso.

**Cablaggio del modulo M710-CZR**

Vedere figura 3.

Il modulo M710-CZR può essere cablato in modo da alimentare la zona convenzionale da un'alimentazione esterna o direttamente dal loop di comunicazione, a condizione che sia in grado di erogare una corrente sufficiente. Qualora venga utilizzata un'alimentazione esterna, la zona convenzionale è completamente isolata dal loop di comunicazione.

Se la zona convenzionale deve essere alimentata dal loop, è necessario collegare la linea di comunicazione ai morsetti di alimentazione della zona in aggiunta agli ingressi del loop. Si osservi che, qualora si verifichi un corto circuito nel loop di comunicazione sul lato che alimenta la zona convenzionale, questo verrà segnalato al pannello di controllo come interruzione dell'alimentazione della zona convenzionale, tramite il piedino non isolato del loop.

**FIGURA 1: METODI DI MONTAGGIO DEL MODULO**

**Scatola per montaggio su superficie M200E-SMB**

**Staffa per binario M200E-DIN DIN**



La base della scatola per montaggio su superficie viene fissata sulla superficie di montaggio, quindi il modulo e il coperchio vengono avvitati sulla base utilizzando le due viti fornite in dotazione.

Inserire il modulo nella staffa dell'adattatore fino allo scatto in posizione.

Posizionare la clip superiore sul binario DIN e ruotare la parte inferiore verso il basso fino allo scatto in posizione.

Per rimuoverla, sollevare e quindi ruotare la parte superiore estraendola dal binario.

**Staffa per montaggio sul pannello M200E-PMB**

La staffa dell'adattatore viene montata direttamente sul pannello utilizzando 2 viti a testa orientabile M4.

Il modulo viene inserito all'interno dell'adattatore fino allo scatto in posizione.

**Nota:** Qualora vengano utilizzate staffe per montaggio M200E-DIN o M200E-PMB, il gruppo deve essere montato in una zona di sicurezza idonea.

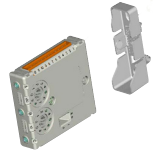

**FIGURA 2: SELETTORI ROTATIVI PER INDIRIZZAMENTO DECIMALE**

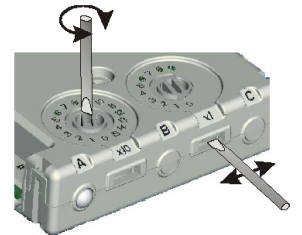

**FIGURA 3: MODULO D'INTERFACCIA DI ZONA CONVENZIONALE M710-CZR**

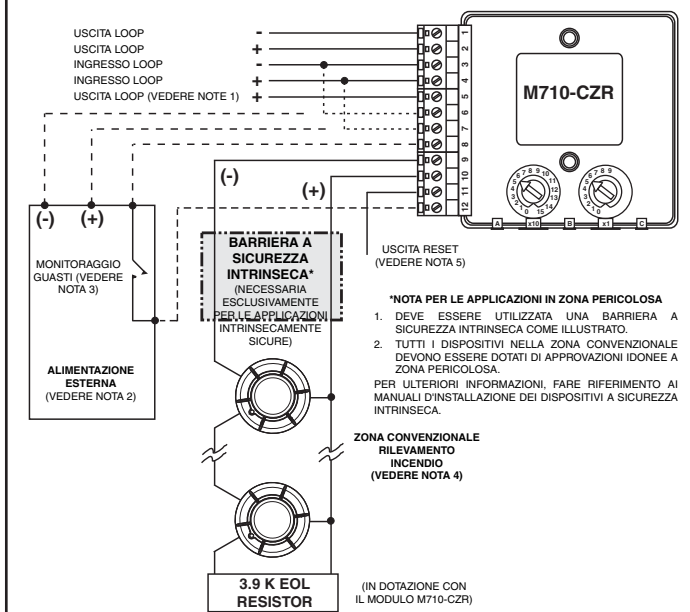

**Note**

- Se non è richiesto alcun isolamento da corto circuito, collegare l'uscita loop + al morsetto 5 e non al morsetto 2. Il morsetto 5 è collegato internamente al morsetto 4.
- Se la zona convenzionale deve essere alimentata dal loop di comunicazione, il loop deve essere collegato sia all'ingresso del loop (morsetti 3 e 4) che all'alimentazione della zona convenzionale (morsetti 6 e 7).  
Se deve essere utilizzata un'alimentazione esterna, questa deve essere collegata all'alimentazione della zona convenzionale (morsetti 6 e 7), mentre l'ingresso del loop di comunicazione deve essere collegato esclusivamente all'ingresso del loop (morsetti 3 e 4).
- Il monitoraggio guasti è un ingresso esterno che viene utilizzato per monitorare un contatto esterno, ad esempio un guasto relativo all'alimentazione esterna come un'interruzione di corrente. Il guasto viene segnalato commutando il morsetto guasti sull'alimentazione esterna negativa. Il morsetto 12 è collegato internamente al morsetto 6.
- Il morsetto di uscita Reset viene collegato alla zona (-) durante un reset per fornire un segnale di riavvio per il rivelatore con fascio ottico 6500R(S). Può inoltre essere utilizzato per monitorare un reset.
- Si raccomanda di non collegare più di 20 sensori convenzionali a ciascuna coppia modulo-barriera e di garantire una tensione di alimentazione esterna di almeno 23V.
- Il modulo può monitorare sensori delle Notifier serie 800, con lampeggio LED disabilitato, montati su basi di resistori da 470 ohm. Si raccomanda di non collegare più di 20 sensori convenzionali a ciascun modulo CZR e di garantire una tensione di alimentazione esterna di almeno 18V.

**ATTENZIONE**  
Dispositivo sensibile alle cariche elettrostatiche  
Adottare misure precauzionali durante le operazioni di manipolazione e collegamento

**CE** 0832-CPD-1391 10 Pittway Tecnologica S.r.l.,  
EN54-17: 2005 Via Caboto 19/3,  
EN54-18: 2005 34147 TRIESTE, Italy

Este manual ha sido preparado para que sirva como guía de referencia rápida en la instalación. Si desea información más detallada, consulte el manual de instalación del fabricante del panel de control.

**INFORMACIÓN GENERAL**

La serie de módulos M700 es una gama de dispositivos de interfaz controlados por microprocesador que permiten supervisar y/o controlar dispositivos auxiliares. El M710-CZR se utiliza para asociar una zona de equipos convencionales a un sistema inteligente controlado por una central direccionable. El CZR incorpora una resistencia final de línea que permite conectar el módulo a una zona convencional que funcione en un área de riesgo y que requiera especificación de seguridad intrínseca (S.I).

El módulo solo se debe conectar a centrales de incendio que utilicen protocolos de comunicación direccionables y compatibles para la supervisión y el control. El módulo es compatible con los sensores convencionales intrínsecamente seguros de System Sensor montados en base B401, cuando se utilizan con barreras o aisladores galvánicos MTL4561, MTL5561P, KFD0-CS-Ex1.51P y KFD0-CS-Ex2.51P.

**NOTA:** Cuando se utiliza un sistema intrínsecamente seguro con el módulo CZR, un cortocircuito en la zona del sensor de la barrera de seguridad originará una alarma. Solo si se produce un cortocircuito en la zona del módulo de la barrera de seguridad, se indicará una avería.

**ESPECIFICACIONES**

**Lazo direccionable:**

Tensión de funcionamiento con aislador: 15 a 28 Vcc (mín 17,5Vcc para que funcione el led)  
Tensión de funcionamiento (aislador anulado) 15 a 30 Vcc (mín 17,5Vcc para que funcione el led)  
18 a 32 Vcc si la zona convencional está alimentada del lazo

Corriente máxima en reposo a 24Vcc, con alimentación externa para zona convencional:

Sin comunicación 288µA  
Comunicación con parpadeo del led activado 500µA (una comunicación cada 5 seg.)  
Comunic. cada 16seg. Parpadeo led cada 8seg. 388µA

Corriente máxima en reposo a 24Vcc, zona convencional conectada a un final de línea resistivo (sin detectores), zona convencional alimentada del lazo:

Sin comunicación 6,5mA  
Comunicación con parpadeo del led activado 6,7mA (una comunicación cada 5 seg.)  
Comunic. cada 16seg. Parpadeo led cada 8seg. 6,6mA

Corriente del led (rojo, máx. a 24V) 2,2mA (activado desde la central)  
Corriente del led (ámbar, máx. a 24V) 8,8mA (en modo aislador)

**Zona convencional**

Tensión de alimentación (externa) 12 a 28,5 Vcc  
18 a 28,5 Vcc con zona convencional alimentada del lazo  
Carga de corriente máx. en reposo 2,8 mA para detectores a 18 Vcc  
3,8 mA para detectores a 24 Vcc  
Carga máxima de zona 60mA (limitada internamente)  
Máxima resistencia en la línea convencional 50 Ohmios  
Resistencia de final de línea 3,9 K Ohmios, 5% (suministrado)

**General**

Temperatura de funcionamiento -20°C a 60°C  
Humedad 5% a 95% Humedad Relativa  
Dimensiones módulo (con bloque terminales) 93mm (alto) x 94mm (ancho) x 23mm (fondo)  
Dimensiones caja para montaje en superficie 132mm (alto) x 137mm (ancho) x 40mm (fondo)  
Peso (solo módulo) 110g  
Peso (módulo y caja M200E-SMB) 252g  
Índice de protección IP50 (montado en M200E-SMB)  
Máxima sección de cable 2,5mm<sup>2</sup>

**INSTALACIÓN**

Para realizar el montaje del módulo M710-CZR, consulte la figura 1.  
Los módulos de la serie M700 se conectan a través de terminales extraíbles con capacidad para cables con una sección máxima de 2,5mm<sup>2</sup>.

**PRECAUCIÓN**

**Desconecte la alimentación del lazo antes de instalar los módulos o sensores**

La dirección del módulo se selecciona por medio de selectores de dirección giratorios y decádicos (figura 2) a los que se accede desde la parte delantera o superior del módulo. Hay que utilizar un destornillador para girar los selectores y elegir la dirección deseada. (Nota: El número de direcciones disponibles depende de la capacidad de la central, consulte la documentación de la central de incendios).

**Aisladores de cortocircuitos**

Todos los módulos de la serie M700 incluyen supervisión y aislamiento de cortocircuitos en el lazo analógico. Si es necesario, se puede anular por conexiónado el aislador para permitir el uso de los módulos en lazos con muchos equipos alimentados del propio lazo, por ejemplo cuando se utilizan sirenas. Para ello, hay que conectar la salida positiva del lazo al terminal 5 en vez de al terminal 2. Véase la figura 3.

Un único LED tricolor indica el estado del módulo. En condiciones normales, el LED se puede ajustar desde la central de incendios para que parpadee en verde cuando se realiza el muestreo del módulo. En caso de que se produzca una alarma de incendio en la zona convencional, la central activa el LED de forma fija y en rojo. Si se detecta una avería en la zona convencional o la tensión de alimentación de la zona cae por debajo de los 12 V, o se indica una avería en la fuente de alimentación externa, el LED parpadeará en amarillo si está habilitado en la central. Cuando se detecta un cortocircuito en el lazo en cualquier lado del módulo, el LED se activará de forma fija y en amarillo.

**Cableado M210E-CZ**

Véase la figura 3.  
El M210E-CZ se puede conectar para que la zona convencional se alimente externamente o directamente del lazo de comunicaciones si éste puede suministrar la suficiente corriente. Si se utiliza una fuente de alimentación externa, la zona convencional se aísla completamente del lazo de comunicaciones.

Si la zona convencional se alimenta del lazo, es necesario conectar la línea de comunicaciones a los terminales de la fuente de alimentación de zona además de las entradas del lazo. Obsérvese que si se produce un cortocircuito en el lazo de comunicaciones en la parte en que se alimenta la zona convencional, se indicará como una avería de pérdida de alimentación de zona en la central, a través del tramo no aislado del lazo.

**PRECAUCIÓN**  
Equipo sensible a la electricidad estática.  
Tome las precauciones necesarias al conectar y manipular el equipo.

**FIGURA 1: MÉTODOS DE MONTAJE DEL MÓDULO**

Caja para montaje en superficie M200E-SMB

Soporte para rieles DIN M200E-DIN

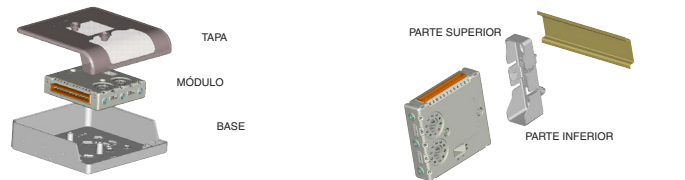

La base de la caja para montaje en superficie se fija a la superficie de montaje y, a continuación, el módulo y la tapa se atornillan a la base utilizando los dos tornillos suministrados.

Empuje el módulo contra el soporte adaptador hasta que quede bien sujeto.

Coloque la sujeción encima del riel DIN y gire la parte inferior hacia abajo hasta que encaje.

Para desmontarlo, levante y gire la parte superior para separarla del riel.

**Soporte de montaje en panel M200E-PMB**

El soporte adaptador se monta directamente en el panel con 2 tornillos M4 de cabeza ancha.

Empuje el módulo contra el adaptador hasta que quede bien sujeto.

**Nota:** Cuando se utilicen los soportes M200E-DIN o M200E-PMB, el conjunto de módulo y soporte debe montarse en cajas adecuadas.

**FIGURA 2: SELECTORES DE DIRECCIÓN GIRATORIOS Y DECÁDICOS**

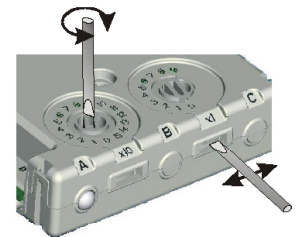

**FIGURA 3: MÓDULO MONITOR PARA ZONAS CONVENCIONALES M710-CZR**

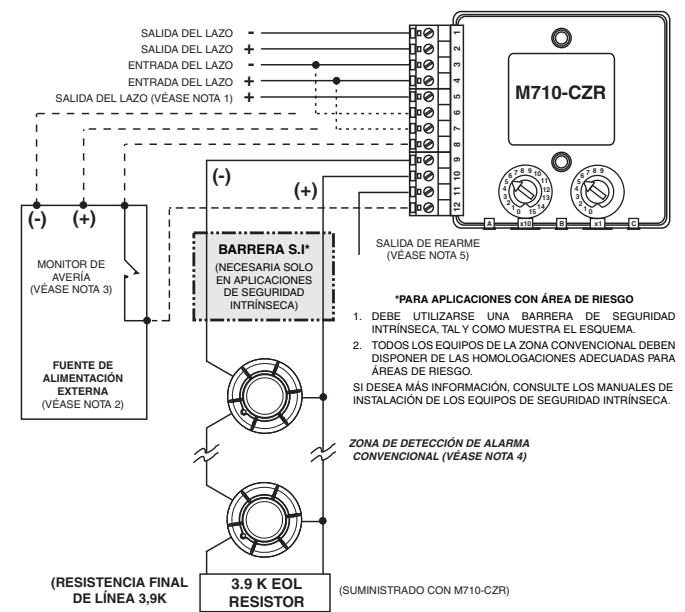

**\*PARA APLICACIONES CON ÁREA DE RIESGO**  
1. DEBE UTILIZARSE UNA BARRERA DE SEGURIDAD INTRÍNSECA, TAL Y COMO MUESTRA EL ESQUEMA.  
2. TODOS LOS EQUIPOS DE LA ZONA CONVENCIONAL DEBEN DISPONER DE LAS HOMOLOGACIONES ADECUADAS PARA ÁREAS DE RIESGO.  
SI DESEA MÁS INFORMACIÓN, CONSULTE LOS MANUALES DE INSTALACIÓN DE LOS EQUIPOS DE SEGURIDAD INTRÍNSECA.

**Notas**

- Si no se necesita el aislamiento de cortocircuitos, se debe conectar la salida + del lazo al terminal 5 en vez de al terminal 2. El terminal 5 está conectado internamente con el terminal 4.
- Si la zona convencional se alimenta del lazo de comunicaciones, el lazo debe conectarse a la entrada del lazo (terminales 3 y 4) y a la alimentación de zona convencional (terminales 6 y 7).  
Si se utiliza una fuente de alimentación externa, ésta se debe conectar a la alimentación de la zona convencional (terminales 6 y 7), y la entrada del lazo de comunicaciones se debe conectar solo a la entrada del lazo del módulo (terminales 3 y 4).
- El monitor de avería es una entrada externa que se utiliza para supervisar un contacto externo, por ejemplo una avería en la fuente de alimentación externa. La avería se señala mediante la unión del terminal de avería al negativo de la alimentación externa. El terminal 12 está conectado internamente al terminal 6.
- El terminal de Salida de Rearme se conecta a la zona (-) durante un rearme para proporcionar una señal de rearme en la barrera de humos 6500R(S). También se puede utilizar para supervisar un rearme.
- El número máximo de equipos convencionales que se recomienda utilizar con cada módulo CZR (para aplicaciones con área de riesgo) es de 20 y la fuente de alimentación externa debe proporcionar mínimo 23V.
- El módulo puede supervisar sensores de la Notifier Serie 800, sin parpadeo de led, montados en bases con resistencia de 470 ohm. El número máximo de equipos convencionales que se recomienda utilizar con cada módulo CZR es de 20 y la fuente de alimentación externa debe proporcionar mínimo 18V.

Dieses Dokument ist eine Kurzanleitung für die Montage und Installation. Für genaue Systeminformationen beachten Sie bitte die Installationsanleitung des Herstellers der Brandmelderzentrale.

**ALLGEMEIN**

Die Module der M700-Serie gehören zu den mikroprozessorgesteuerten Geräteschnittstellen, die eine Überwachung und/oder Steuerung von externen Geräten ermöglichen. Das M710-CZR verbindet Grenzwertmelder mit einem, von einer adressierbaren Brandmelderzentrale gesteuerten, intelligenten System. Durch den integrierten Widerstand ist das CZR geeignet für eine Anbindung einer Grenzwertmeldergruppe in Gefährdungsbereichen mit geforderter elektrischer Eigensicherheit. Das Modul darf ausschließlich in Verbindung mit einer kompatiblen Brandmelderzentrale für die Steuer- und Überwachungsfunktionen betrieben werden. Das Modul ist kompatibel zu den eigensicheren Brandmeldern in Verbindung mit dem Einsatz von Sicherheitsbarrieren: MTL Typ 5061, MTL Typ 4061, Pepperl + Fuchs Typ KFDO-CS-Ex1.51P und Pepperl + Fuchs Typ KFDO-CS-Ex2.51P.

Hinweis: Wird auf der Primärseite der Meldergruppe ein eigensicheres Sicherheitssystem angeschlossen, erfolgt bei einem Kurzschluss auf der Detektorseite der Barriere eine Alarmmeldung. Nur ein Kurzschluss auf der Modulseite der Sicherheitsbarriere wird als Störung angezeigt.

**SPEZIFIKATION**

**Adressierbare Ringleitung:**

Betriebsspannung mit Isolator: 15 bis 28 VDC (mind. 17,5 VDC zur Funktion der LED)  
 Betriebsspannung (Isolator deaktiviert): 15 bis 30 VDC (mind. 17,5 VDC zur die Funktion der LED)  
 15 bis 32 VDC wenn die Grenzwertmelder über den Ringbus gespeist werden.

Maximaler Ruhestrom bei 24 VDC mit externer Spannungsversorgung für Grenzwertmeldergruppen:  
 Ohne Kommunikation 288 µA  
 Mit Kommunikation 500 µA (Kommunikation alle 5 s)  
 Einlesen 16s LED blinkt 8s 388 µA

Maximaler Ruhestrom bei 24 VDC, Grenzwertmeldergruppe nur beschaltet mit EOL Abschlusswiderstand (keine Melder), ringbusgespeiste Grenzwertmeldergruppe:

LED abgeschaltet 6,5 mA  
 LED eingeschaltet 6,7 mA (Kommunikation alle 5 s)  
 Einlesen 16s LED blinkt 8s 6,6 mA  
 LED leuchtet (rot, max. bei 24 V) 2,2 mA (auf Kommando der BMZ)  
 LED leuchtet (gelb, max. bei 24 V) 8,8 mA (im Trennbetrieb)

**Grenzwertmeldergruppe**

Versorgungsspannung (externe) 12 bis 28,5 VDC - 18 bis 28,5 VDC (bei ringbusgespeiste Grenzwertmeldergruppe)  
 2,8 mA für Melder @ 18 VDC  
 3,8 mA für Melder @ 24 VDC  
 60 mA (intern begrenzt)  
 Max. Ruhelast 2,8 mA für Melder @ 18 VDC  
 3,8 mA für Melder @ 24 VDC  
 EOL Abschlusswiderstand 3,9 K Ohm, 5% (im Lieferumfang enthalten)

**Allgemein**

Umgebungstemperatur -20°C bis 60°C  
 Relative Luftfeuchtigkeit 5% bis 95%  
 Maße Modul (inkl. Anschlussklemmen) 93mm (H) x 94mm (B) x 23mm (T)  
 Maße aP-Montagegehäuse 132mm (H) x 137mm (B) x 40mm (T)  
 Gewicht Modul 110 g  
 Gewicht Modul und M200E-SMB 252 g  
 Schutzart IP50 (bei Einbau in M200E-SMB)  
 Max. Leitungsquerschnitt 2,5 mm<sup>2</sup>

**INSTALLATION**

Zusammenbau des M710-CZR Moduls siehe Abbildung 1.

Die Verdrahtung aller Module der M700-Serie erfolgt über die steckbaren Anschlussklemmen mit einem Leitungsquerschnitt bis 2,5 mm<sup>2</sup>.

**ACHTUNG**

**Module und Melder nur im spannungsfreien Zustand installieren.**

Stellen Sie die Moduladresse durch Drehen der Drehschalter ein (siehe Abb. 2). Verwenden Sie dazu einen Schraubendreher. Die gewünschte Adresse können Sie sowohl an der Vorder- als auch an der Oberseite einstellen. (Hinweis: Die Zahl der möglichen Adressen ist abhängig von der Brandmelderzentrale. Für nähere Informationen siehe Anleitung der Brandmelderzentrale.)

**Kurzschluss Isolatoren**

Alle Module der Serie M700 verfügen über eine integrierte Kurzschlussüberwachung und einen Isolator für die Verdrahtung der Ringleitung. Falls erforderlich kann der Isolator aus der Ringleitung herausgenommen werden, um die Module auf Ringleitungen mit hohem Lastfaktor, z.B. bei angeschlossenen akustischen Signalgebern betreiben zu können. Für diese Funktion kann die Plusleitung an Klemme 5 anstelle Klemme 2 angeschlossen werden (siehe Abbildung 3).

Der Modulstatus wird mit einer 3-farbigen LED angezeigt. Im Normalbetrieb kann die LED durch ein Kommando der BMZ grün blinkend angesteuert werden, wenn das Modul angesprochen wird. Bei einem Feueralarm auf dieser Meldergruppe leuchtet die LED rot. Bei einer erkannten Störung auf der Meldergruppe oder wenn die Gruppenspannung den Wert 12V unterschreitet oder einer Störung der externen Spannungsversorgung blinkt die LED gelb, wenn diese Funktion für die BMZ aktiviert wurde. Im Kurzschlussfall auf der Verdrahtung einer Modulseite leuchtet die LED dauerhaft gelb.

**M710-CZR - Anschaltung**

Siehe Abbildung 3.

Die Anschaltung des M710-CZR kann so ausgeführt werden, dass entweder die Spannungsversorgung der Grenzwertmeldergruppe von einer externen Spannungsquelle oder direkt über die Ringleitung erfolgt, wenn diese eine ausreichende Leistung zur Verfügung stellt. Bei dem Einsatz einer externen Spannungsversorgung ist die Grenzwertmeldergruppe galvanisch von der Ringleitung getrennt.

Bei einer ringbusgespeiste Grenzwertmeldergruppe ist der Anschluss der Ringleitung an die Spannungsversorgungsklemmen der Meldergruppe zusätzlich zu den Ringleitungseingängen erforderlich. Beachten Sie, dass bei einem Kurzschluss der Ringleitung, auf der Seite der Spannungsversorgung für die Meldergruppe, diese Störung wie ein Ausfall der Versorgungsspannung der Grenzwertmeldergruppe an der Brandmelderzentrale angezeigt wird (über die nicht isolierte Seite der Ringleitung).

**ABBILDUNG 1: MONTAGE DES MODULS  
M200E-SMB auf Putz - Montagegehäuse**



Das Montagegehäuse wird auf der Oberseite des Moduls aufgedrückt und das Modul sowie die Abdeckung mit den beiliegenden 2 Schrauben mit dem Gehäuse verbunden.

Das Modul auf die Halteklammern aufdrücken bis es einrastet.  
 Oberen Clip über der C-Profilschiene ausrichten und Modul nach unten drehen bis es einrastet.  
 Zur Entnahme Modul leicht anheben und von der C-Profilschiene wegdrehen.

**M200E-PMB Montageclip für den Zentraleneinbau**

Die Adapterhalterung wird direkt mit in das Zentralengehäuse eingebaut und mit 2 x M4 Flachkopfschrauben befestigt. Auf die Halteklammern aufdrücken bis es einrastet.

Hinweis: Für den Einbau der M200E-DIN oder M200E-PMB mit Halteklammern ist ein geeignetes Zentralengehäuse erforderlich.

**ABBILDUNG 2: DREHSCHALTER  
ZUR EINSTELLUNG DER ADRESSE**

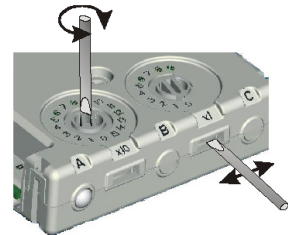

**ABBILDUNG 3: M710-CZR ÜBERWACHUNGSMODUL FÜR  
GRENZWERTMELDER**

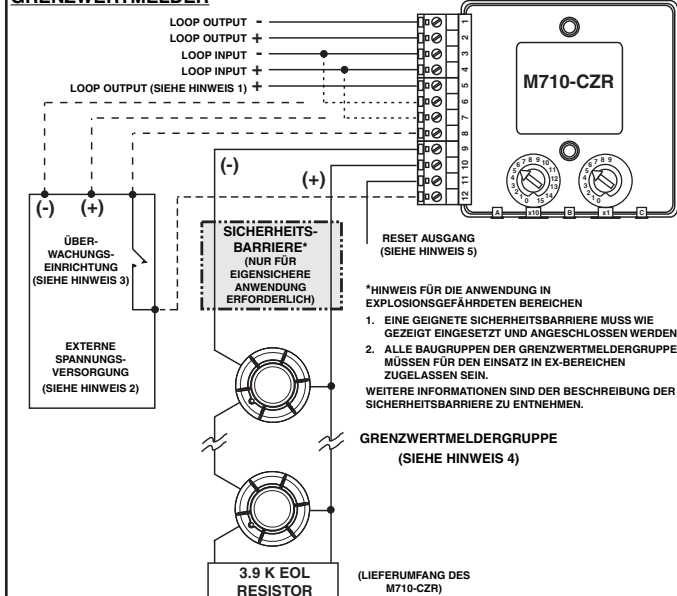

**Hinweise**

- Falls der Kurzschlussisolator nicht erforderlich ist wird der Anschluss Loop output+ an Klemme 5 und nicht an Klemme 2 angeschlossen. Klemme 5 ist intern mit Klemme 4 verbunden.
- Bei einer ringbusgespeisten Spannungsversorgung der Grenzwertmeldergruppe, sollte die Ringleitung an die Klemmen 3+4 (loop input) sowie an die Klemmen 6+7 (Spannungsversorgung der Meldergruppe) angeschlossen werden. Wenn eine externe Spannungsversorgung erforderlich ist, sollte diese an die Klemmen 6+7 der Grenzwertmeldergruppe sowie am Eingang der Ringleitung an Klemmen 3+4 (loop input) angeschlossen werden.
- Die Störungsüberwachung ist ein externer Eingang für die Überwachung eines externen Kontaktes, wie z.B. eines Meldekontaktes der Spannungsversorgung. Eine Störung wird gemeldet, wenn die Störungsklemme zusammen mit der Minusleitung der externen Spannungsversorgung geschaltet wird. Klemme 12 ist intern mit Klemme 6 verbunden.
- Die Klemmen des Reset-Ausganges verbinden die Minus-Anschlüsse (-) der Meldergruppe während des Reset-Vorganges um das Rücksetzen eines 6500R(S) linienförmigen Rauchmelder zu ermöglichen. Diese Funktion kann auch für die Überwachung der Reset-Funktion genutzt werden.
- Die maximale Anzahl von Grenzwertmeldern für den Anschluss mit einem CZR Modul ist, wegen des max. zulässigen Ruhestroms auf 20 Brandmelder begrenzt (Melder Serie 300 und ECO1000).

**ACHTUNG**  
**Elektrostatisch empfindliche Baugruppe**  
 Geeignete Vorsichtsmaßnahmen bei der Handhabung und dem Anschluss beachten!