

Manuale d'installazione

Questo manuale descrive come installare il comando a distanza ME per le sezioni interne dei climatizzatori CITY MULTI. Leggere attentamente il manuale e installare in conseguenza il comando a distanza. Per informazioni su come eseguire i collegamenti elettrici e installare le unità di climatizzazione, fare riferimento ai relativi manuali d'installazione.

1 Misure di sicurezza

- Leggere attentamente le misure di sicurezza ed eseguire in conseguenza i lavori d'installazione.
● I seguenti due simboli indicano situazioni di pericolo causate da un uso incorretto.
AVVERTENZA Questo simbolo indica ciò che potrebbe causare infortuni gravi o la morte in caso di cattivo uso dell'unità PAR-27MEA.
CAUTELA Questo simbolo indica ciò che potrebbe causare lesioni personali o danni in caso di cattivo uso dell'unità PAR-27MEA.
● Dopo aver letto il manuale d'installazione, consegnarlo all'utilizzatore finale, assieme al manuale d'installazione della sezione interna.
● L'utilizzatore finale deve conservare questo manuale e il manuale d'installazione della sezione interna in un luogo facilmente accessibile. In caso di spostamento o riparazione dell'unità PAR-27MEA, accertarsi che questo manuale venga inoltrato all'utilizzatore finale.

AVVERTENZA

- Fare installare l'unità dal proprio rivenditore o tecnico.
Assicurarsi che l'installazione sia eseguita correttamente secondo le istruzioni contenute in questa guida.
Tutti i collegamenti elettrici devono essere eseguiti da un tecnico qualificato, in conformità alle norme locali e alle istruzioni contenute in questa guida.
Non spostare e reinstallare da sé il regolatore PAR-F27MEA.
Non modificare o riparare da sé il regolatore PAR-F27MEA.
Assicurarsi di impostare gli indirizzi dei comandi a distanza principale e asservito.
Impostare il comando a distanza asservito sull'indirizzo dell'unità principale delle sezioni interne + 150.

CAUTELA

- Non installare in luoghi esposti a perdite di gas infiammabili.
Non usare in ambienti speciali.
Collegare i fili elettrici in modo da non esporli a eccessiva tensione.
Sigillare accuratamente il foro di ingresso dei fili elettrici con stucco etc.
Non lavare con acqua.
Non installare in ambienti con temperatura superiore a 40 °C o inferiore a 0 °C in luoghi esposti alla luce diretta del sole.
Non installare in ambienti esposti a vapore, come stanze da bagno o cucine.
Non installare in ambienti in cui vengono spesso utilizzate soluzioni acide o alcaline o aerosol speciali.

3 Come collegare la linea di trasmissione

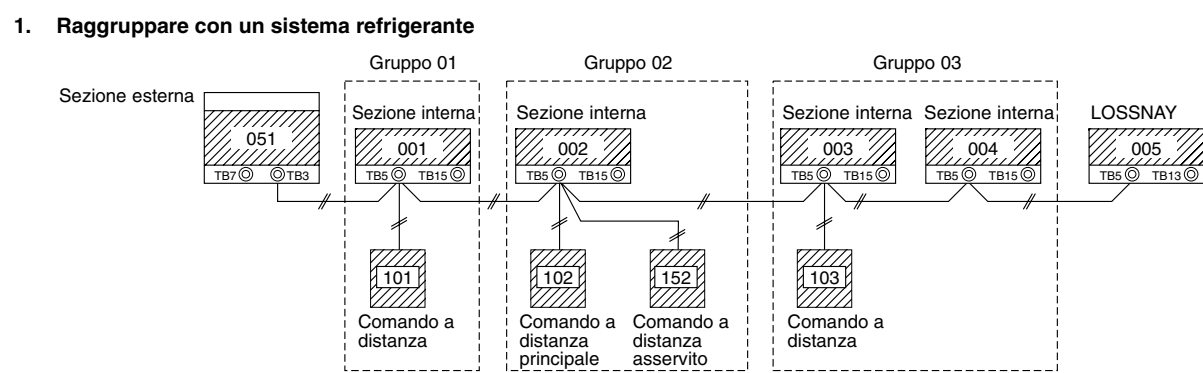

- 1. Cablaggio dal comando a distanza
2. Funzionamento in un gruppo (gruppi 01, 02 e 03 superiori)
3. Sono state appena completate tutte le impostazioni per lo stesso sistema refrigerante.

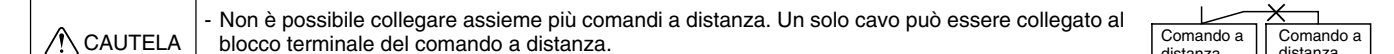

- 2. Raggiungere con diversi sistemi refrigeranti
1. Collegamenti elettrici del comando a distanza (come per lo stesso sistema refrigerante)
2. Funzionamento in un gruppo
3. Impostare un gruppo di unità utilizzando ogni comando a distanza.
4. Sono state appena completate tutte le impostazioni per diversi sistemi refrigeranti.

2 Conferma dei pezzi forniti

Confermare che la scatola include i seguenti pezzi, oltre al manuale d'installazione:

- 1. Comando a distanza (coperchio, corpo)
2. Cavo comando a distanza (10 m)
3. Vite Phillips a incrocio (M4 x 30)
4. Vite da legno (4, 1 x 16, usata per aggancio direttamente sulla parete)
5. Manuale delle istruzioni
6. Etichetta di attenzione (in 10 lingue)

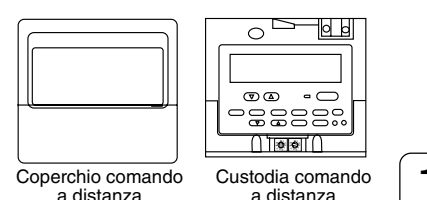

4 Come installare

1. Scegliere un luogo dove installare il comando a distanza (scatola di commutazione).

- 1. Con il comando a distanza e le sezioni interne vengono forniti sensori di temperatura. Utilizzando il sensore di temperatura del comando a distanza, il comando a distanza principale rileva la temperatura ambiente.
2. Nell'installazione sulla scatola di commutazione o sulla parete, lasciare uno spazio supplementare attorno al comando a distanza, come indicato nella figura sulla destra.

NOTA: Accertarsi che non vi siano cavi nelle vicinanze del sensore del comando a distanza, altrimenti il comando a distanza non può rilevare l'esatta temperatura ambiente.

- 3. Pezzi che devono essere forniti sul sito
• Scatola di commutazione per due unità
• Tubo di collegamento di rame
• Controdado e boccola

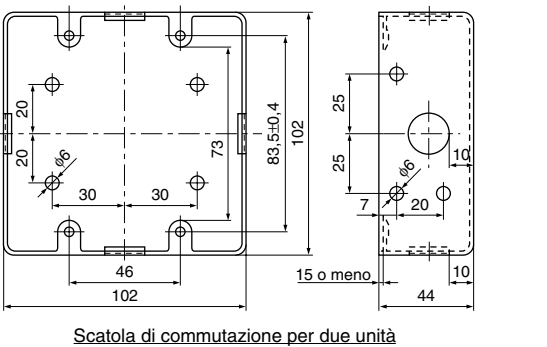

- 2. Sigillare il cavo del comando a distanza con mastice allo scopo di prevenire la penetrazione di rugiada, goccioline d'acqua, insetti, ecc.
Nell'installazione sulla parete, lasciare uno spazio supplementare attorno al comando a distanza, come indicato nella figura sulla destra.



- 3. Togliere il coperchio del comando a distanza.
• Inserire un cacciavite in una delle fessure aperte e spostarlo nella direzione della freccia.

- CAUTELA Non girare il cacciavite nella fessura, altrimenti si rischia di danneggiarla.

5 Come collegare i pezzi opzionali

- La forma esterna del PAC-SC32PTA (timer di programmazione) è diversa da quella del PAR-F27MEA.
Nel collegamento di un timer programmabile, collegare un cavo a 5 conduttori al connettore sul comando a distanza.
Per instradare il cavo, tagliare la parte a parete sottile.
Per facilitare l'instradamento, installare il timer programmabile sul lato sinistro del comando a distanza.

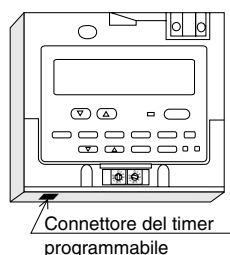

6 Registrazione di gruppo e registrazione interbloccata

Questa operazione deve essere eseguita per impostare un gruppo di sezioni interne fra sistemi refrigeranti diversi e per aumentare manualmente gli indirizzi della sezione interna/esterna.

- (A) Impostazione di gruppo
(B) Impostazione interbloccata
(1) Registrazione dell'indirizzo

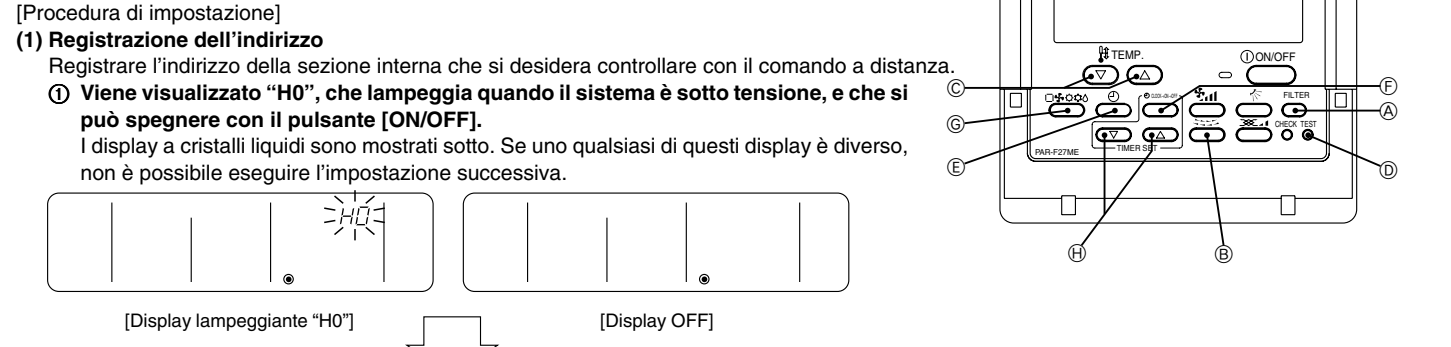

- (A) Registrazione di gruppo
(2) Visualizzazione della "REGISTRAZIONE DI GRUPPO".
(B) Registrazione interbloccata
(3) Visualizzazione della "REGISTRAZIONE INTERBLOCCATA"

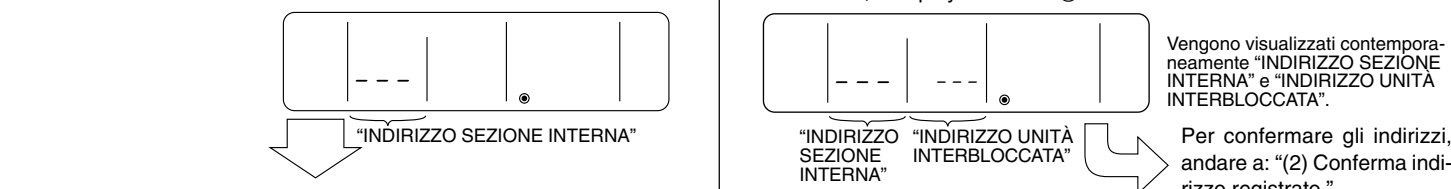

- (4) Impostare il N° dell'indirizzo
(5) Registrare il N° dell'indirizzo della sezione interna che è stato impostato.

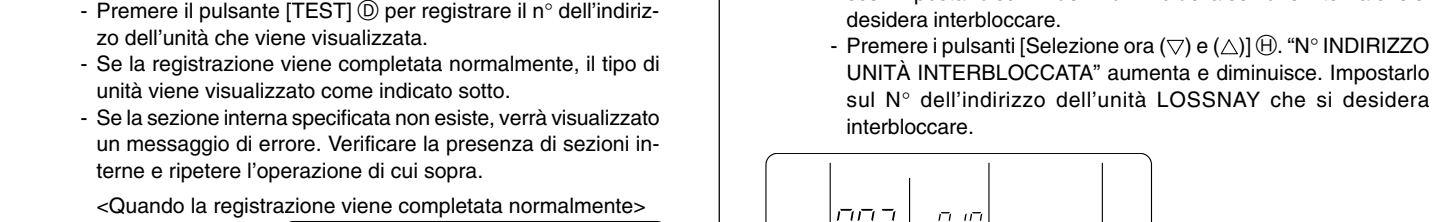

- (6) Registrare l'unità LOSSNAY interbloccata con la sezione interna.
(7) Registrare l'unità LOSSNAY interbloccata con la sezione interna.

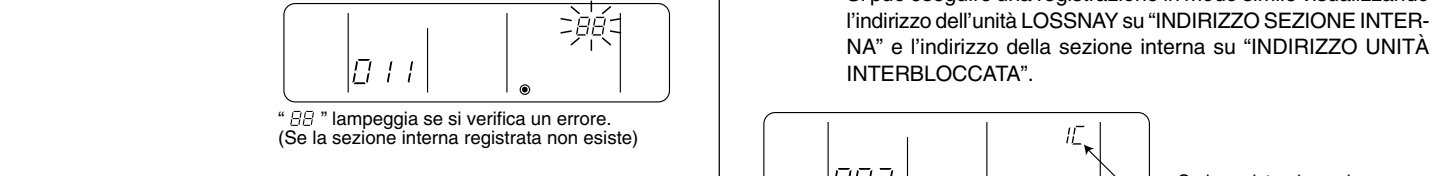

- (8) Per registrare più sezioni interne, ripetere i punti (6) e (7).

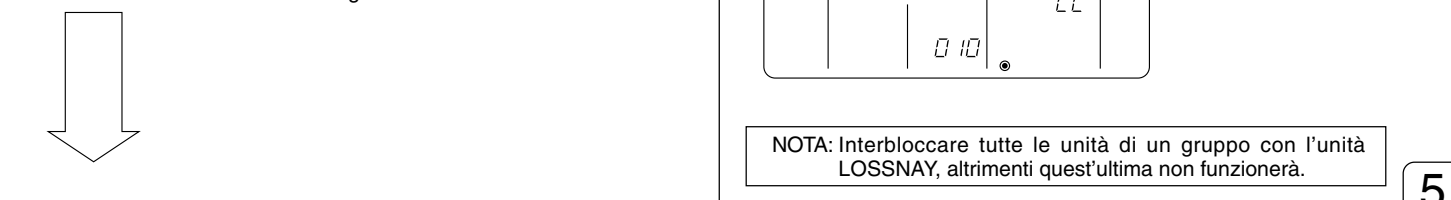

(A) Cancellazione dei dati di registrazione di gruppo

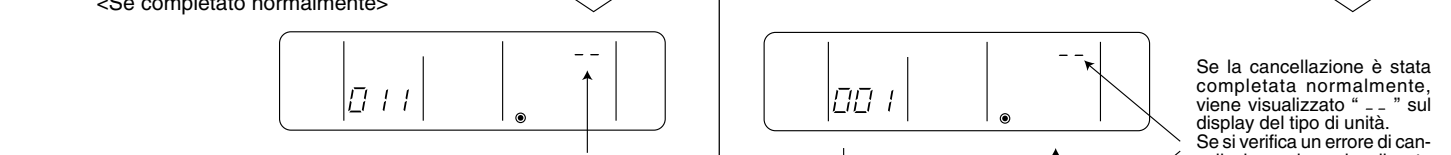

- (B) Cancellazione dei dati di registrazione interbloccata
Se si verifica un errore di trasmissione, la registrazione non viene cancellata e appare il display mostrato sotto.



(4) Registrazione di gruppo (A) e registrazione interbloccata (B) di un altro gruppo utilizzando un comando a distanza arbitrario.

- (A) Esecuzione della registrazione di gruppo
(B) Esecuzione della registrazione interbloccata

7 Selezione delle funzioni del comando a distanza

Nella modalità di selezione delle funzioni del comando a distanza, è possibile selezionare e modificare tre funzioni. Selezionare e sceglierle come richiesto.

- (A) Modalità di selezione del display della modalità di funzionamento
(B) Modalità di selezione del display della temperatura ambiente

Ordinariamente, l'intervallo di regolazione della temperatura può essere impostato liberamente nella gamma da 19 °C a 30 °C per le modalità di raffreddamento e deumidificazione, e nella gamma da 17 °C a 28 °C per le modalità di riscaldamento. Tuttavia, la temperatura limite inferiore può essere preimpostata su un valore predefinito in raffreddamento e in deumidificazione e la temperatura limite superiore può essere preimpostata su un valore predefinito in riscaldamento.

- CAUTELA Quando l'intervallo di regolazione normale della temperatura è impostato è stato modificato con il comando a distanza collegato a un climatizzatore simultaneo in raffreddamento/riscaldamento con la modalità automatica, non è possibile selezionare la modalità automatica con il pulsante di selezione della modalità.

(C) Ritornare nello stato normale

Una volta completate tutte le registrazioni di gruppo e le registrazioni interbloccate, ritornare nello stato normale, come indicato sotto.

- (2) Conferma dell'indirizzo registrato
(3) Conferma dei dati di registrazione di gruppo

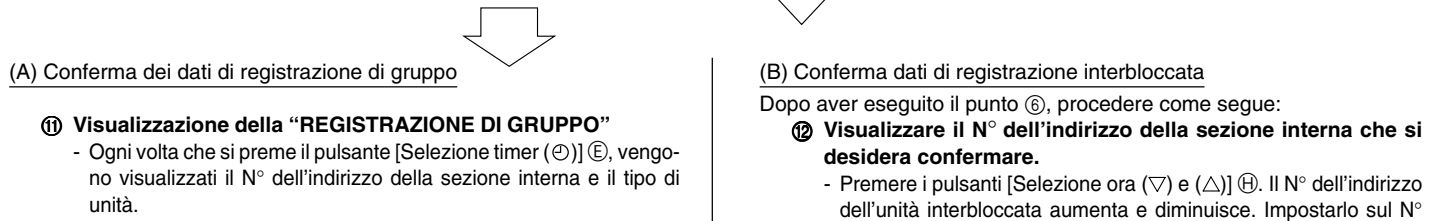

- (4) Visualizzazione della "REGISTRAZIONE DI GRUPPO"
(5) Visualizzazione della "REGISTRAZIONE INTERBLOCCATA"

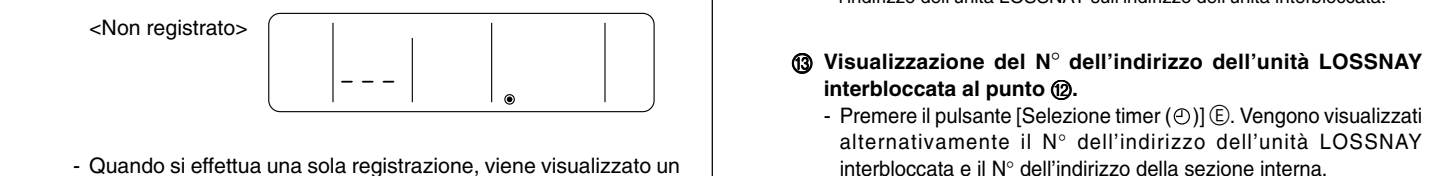

- (6) Visualizzazione del N° dell'indirizzo dell'unità LOSSNAY interbloccata al punto (3).



- (7) Visualizzazione del N° dell'indirizzo di un'altra unità registrata.

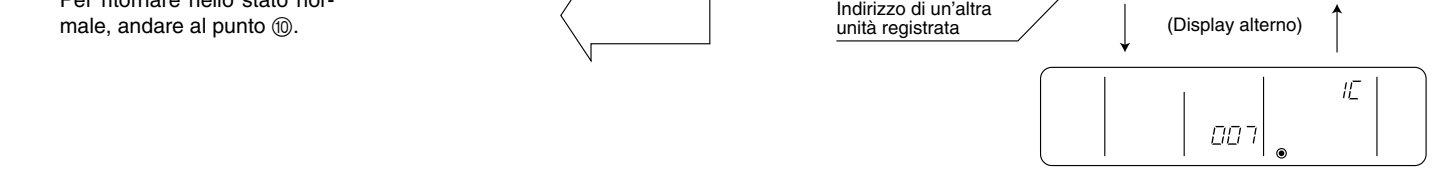

- (8) Cancellazione dell'indirizzo
(9) Cancellazione di sezioni interne registrate o di interblocchi fra le unità.

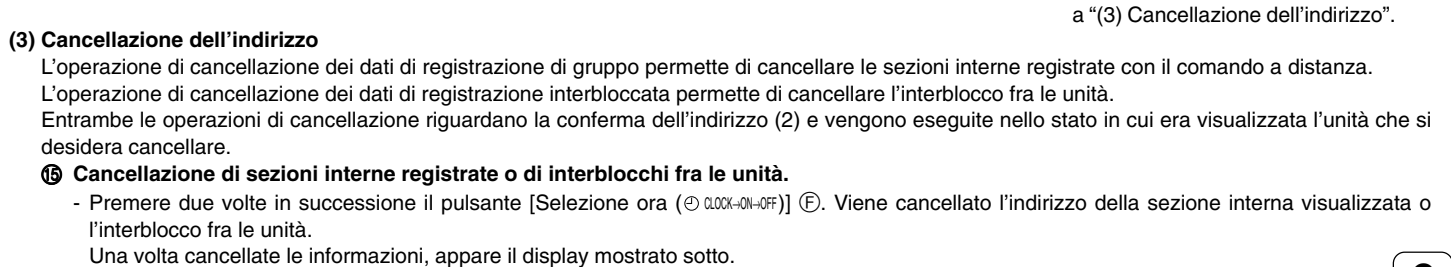

8 Prova di funzionamento

- 1. Prima di effettuare una prova di funzionamento, fare riferimento alla sezione "Prova di funzionamento" del manuale d'installazione della sezione interna.
2. Premere due volte il pulsante [TEST] successivamente entro tre secondi. Inizia la prova di funzionamento.
3. Arrestare la prova di funzionamento premendo il pulsante [ON/OFF].
4. In caso di problemi durante la prova di funzionamento, fare riferimento alla sezione "Prova di funzionamento" del manuale d'installazione della sezione interna.

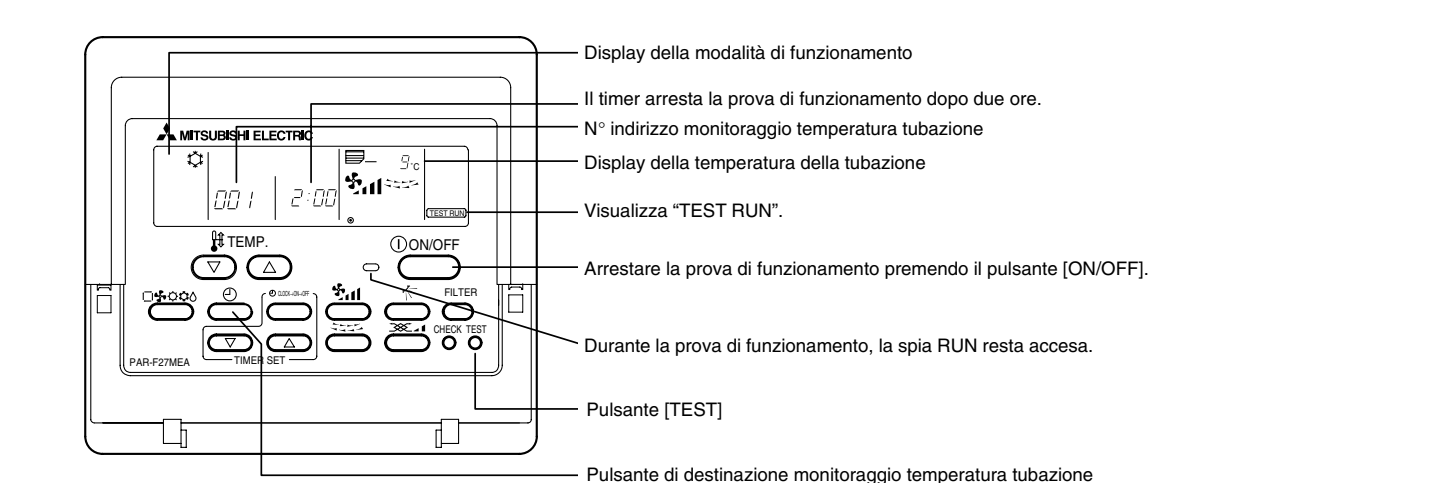



MITSUBISHI ELECTRIC

CITY MULTI bedieningsysteem ME-afstandsbediening

Installatiehandleiding

PAR-F27MEA

In deze handleiding vindt u een beschrijving van de installatie van de ME-afstandsbediening, welke kan worden aangesloten op het binnenapparaat van een CITY MULTI airconditioner...

1 Veiligheidsvoorschriften

- Lees deze veiligheidsvoorschriften aandachtig door en houd u aan de aanwijzingen erin tijdens het uitvoeren van het installatiewerk. De volgende twee symbolen worden gebruikt om u te wijzen op gevaar door verkeerd gebruik of door uitvoeren van verkeerde handelingen.

WAARSCHUWING Dit symbool geeft aan dat de kans op ernstige verwondingen of dood aanwezig is bij verkeerd gebruik van de PAR-F27MEA. VOORZICHTIG Dit symbool geeft aan dat er kans op persoonlijke verwondingen of beschadiging van het apparaat is, bij verkeerd gebruik van de PAR-F27MEA.

WAARSCHUWING Vraag de handelaar of uw technische vertegenwoordiger om het apparaat te installeren. Elk gebruik dat wordt veroorzaakt door het zelf installeren van het apparaat kan elektrische schokken of brand tot gevolg hebben.

2 Controleren van de meegeleverde onderdelen

- 1. Afstandsbediening (behuizing, deksel) 1
2. Afstandsbedieningsnoer (10 m) 1
3. MA x 30 kruiskopschroeven met verzonken kop 2
4. Houtschroeven (4,1 x 16, voor directe ophanging aan een muur) 2
5. Handleiding 1
6. Waarschuwingslabel (in 10 talen) 1

OPMERKING: Als u een verlengsnoer van meer dan 10 m moet gebruiken, kies dan een elektrisch snoer dat voldoet aan de volgende specificaties:

4 Installatie

1. Kies een geschikte plaats voor het installeren van de afstandsbediening (schakelkast). Volg de volgende stappen. (1) Temperatuursensoren worden zowel bij de afstandsbedieningen als bij de binnenapparaten geleverd...

2. Gebruik siliconenkit om de opening waar de bedrading van de afstandsbediening doorheen loopt goed af te sluiten zodat er geen condensvocht, waterdruppels, insecten, etc. in de behuizing ervan terecht kunnen komen.

3. Verwijder het deksel van de afstandsbediening. Steek een (-) schroevendraaier in een van de twee open sleuven en verplaats deze in de richting van de pijl.

3 Aanleg van de transmissieleiding

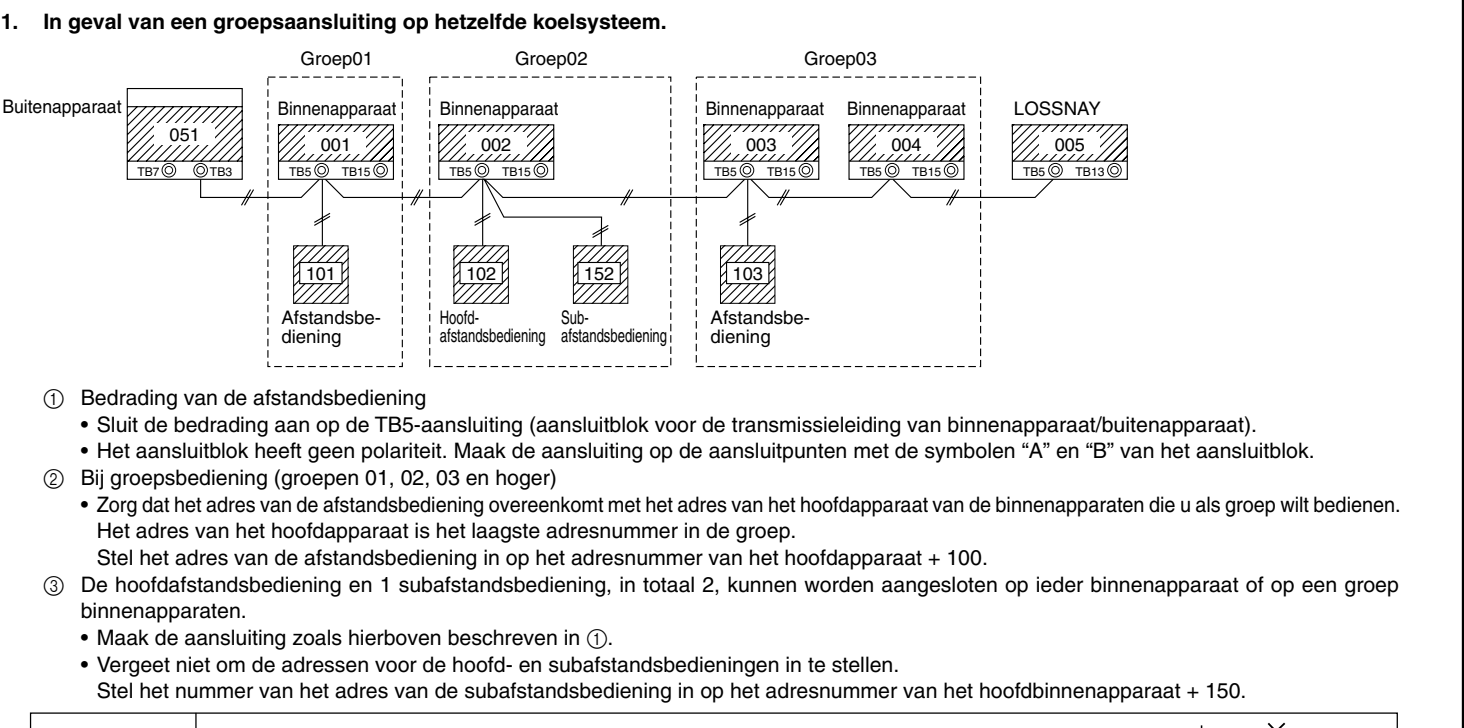

- 1. In geval van een groepsaansluiting op hetzelfde koelsysteem. - Sluit de bedrading aan op de TBS-aansluiting (aansluitblok voor de transmissieleiding van binnenapparaat/buitenapparaat).

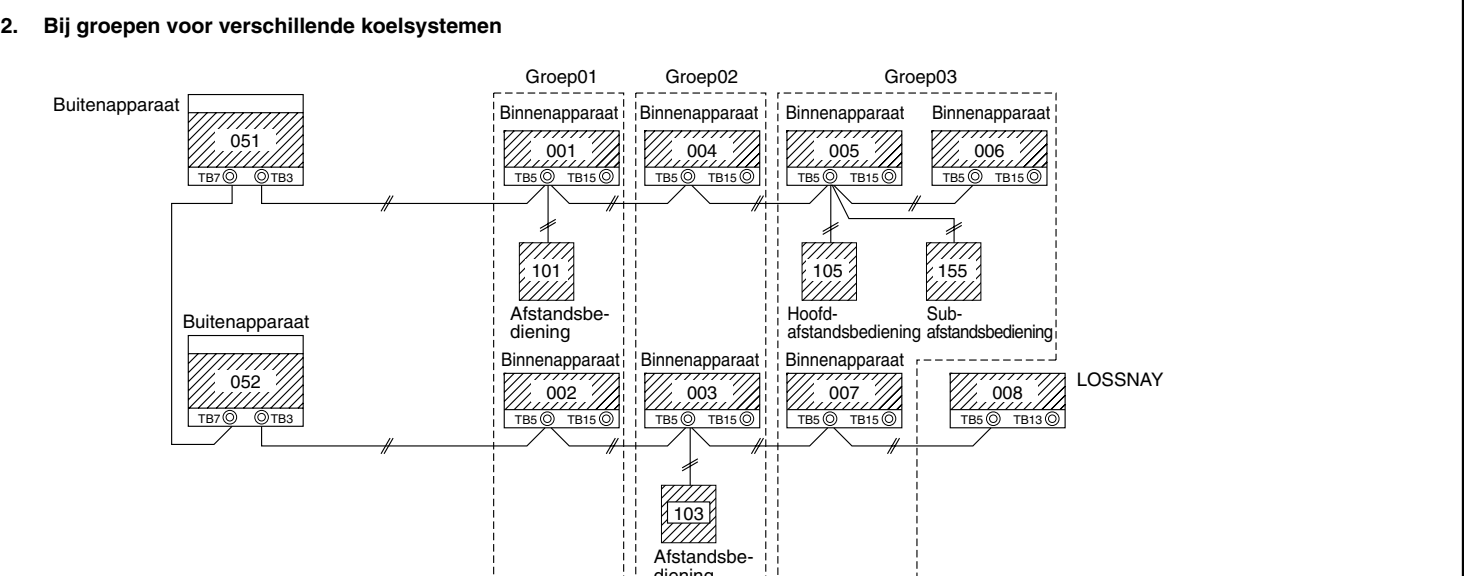

- 2. Bij groepen voor verschillende koelsystemen. - Bedrading van de afstandsbediening (zelfde als voor het koelsysteem). - Bedrading als groep.

4. Bevestig de behuizing van de afstandsbediening aan de muur of op de schakelkast. Bij installatie op de schakelkast: Draai de schroeven niet al te vast aan om te vermijden dat de lage behuizing hierdoor barst of vervormd wordt.

5. Sluit het afstandsbedieningsnoer aan op het aansluitblok voor de afstandsbediening. Maak geen gebruik van krimpsokken voor de aansluitingen bij het aansluitblok van de afstandsbediening.

6. Stel het adres van de afstandsbediening in met behulp van de draaischakelaars. Draaischakelaars: 10 cijfers (link) en 1 cijfer (recht).

7. Waarschuwingslabel Aan de binnenkant van de klep van het bedieningspaneel zit een Engelse taalig waarschuwingslabel.

5 Aansluiten van optionele onderdelen

- Het uiterlijk ontwerp van de PAC-SC32PTA (programma-timer) verschilt van dat voor de PAR-F27MEA.

6 Groepen registreren en koppelingen registreren

Deze bewerking moet worden uitgevoerd voor het instellen van groepen binnenapparaten binnen verschillende koelsystemen en voor het handmatig verhogen van de adressen van de binnen- en buitenapparaten.

- (A) Groepsinstelling ... Voor het registreren van de binnenapparaten die u wilt bedienen met de afstandsbediening bevestigt u de geregistreerde apparaten of u wilt geregistreerde apparaten.

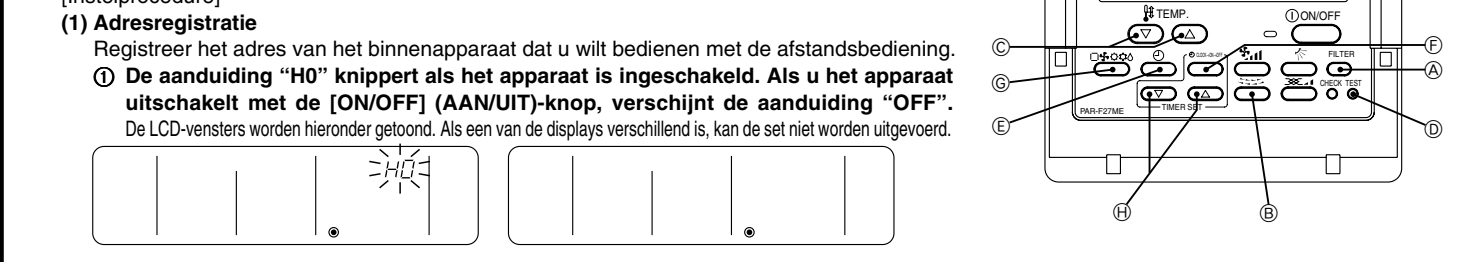

(A) Groepsregistratie (1) Aanduiding "GROEPSREGISTRATIE": Houd de [FILTER] knop (B) en de [Jaloezie (---)] knop (C) tegelijkertijd twee seconden lang ingedrukt.

(2) Adresnummer van apparaat instellen - Druk de [TEMP. (Temperatuur) (V)] of (A) knop (D) in. Het adresnummer van het apparaat loopt op of af. Stel in op het adres dat wilt registreren.

(3) Registratie voor koppeling LOSSNAY met binnenapparaat. - Druk de [TEST] (PROEFDRAAIEN) knop (E) in. Het onderstaande display verschijnt en het binnenapparaat dat wordt weergegeven in het display "ADRESNUMMER BINNENAPPARAAT".

(4) Om meerdere binnenapparaten te registreren, herhaalt u de stappen (2) en (3). Als u de adressen te bevestigen, gaat u naar "(2) Bevestiging van geregistreerd adres".

(A) Groepsregistratiegegevens wissen - Als dit met succes is afgerond... (B) Registratiegegevens voor een koppeling wissen - Als het wissen met succes is afgerond, verschijnt de aanduiding "00" in het display voor het type apparaat.

(A) Groepsregistratie en (B) registratie van koppelingen voor een andere groep met een willekeurige afstandsbediening. Voor een gestandaardiseerde beschrijving van de procedure raadpleegt u "(B) Koppelingen registreren" in sectie (C) Groepen registreren en koppelingen registreren.

(A) Uitvoeren van een groepsregistratie Adres gekoppeld apparaat ... Adresnummer afstandsbediening Adres binnenapparaat ... Adresnummer van het binnenapparaat dat u wilt bedienen met de afstandsbediening.

(B) Uitvoeren van registratie van een koppeling Adres gekoppeld apparaat ... Adresnummer LOSSNAY-eenheid Adres binnenapparaat ... Adresnummer van binnenapparaat dat is gekoppeld aan de LOSSNAY-eenheid.

7 Functiekeuze voor afstandsbediening

- Met de afstandsbediening in de stand voor functiekeuze, kan er op drie verschillende functies worden ingesteld. Kies de gewenste functie. Voor meer informatie over het uitvoeren van deze selectie, raadpleegt u "(6) Selecteren van de afstandsbedieningsfuncties" of "(3) Bediening" in de gebruiksaanwijzing.

(A) Keuze voor werkstandaanduiding (display Automatische stand koelen/verwarmen) Als de werkstand AUTO is ingesteld met de afstandsbediening, detecteert het binnenapparaat de kamertemperatuur en stelt automatisch in op koelen of verwarmen.

(B) Wel of geen aanduiding voor de kamertemperatuur (Kamertemperatuuraanduiding/ geen kamertempuuraanduiding) Normaal wordt de temperatuur van de lucht bij de inlaat van het binnenapparaat weergegeven in het display van de afstandsbediening.

(C) Bereik ingestelde temperatuur Normaal gesproken kan het temperatuurniveau bereik worden ingesteld tussen 19 °C en 30 °C voor koelen en tussen 17 °C en 26 °C voor verwarmen.

(3) Terugkeren naar de normale toestand Als alle bewerkingen voor het registreren van groepen en maken van koppelingen afgerond zijn, kunt u terug naar de normale toestand, zoals hieronder beschreven.

(2) Bevestiging van geregistreerd adres Breng het adresnummer van het binnenapparaat in beeld, in het display van de afstandsbediening, met de stappen (1) en (2).

(A) Bevestiging van groepsregistratiegegevens (1) "GROEPSREGISTRATIE" weergeven - Iedere keer dat u de [Tijdsselectie (C)] knop (D) indrukt, worden de afstandsbediening en het geregistreerde binnenapparaat en het type apparaat weergegeven.

(3) Weergeven van het adresnummer van de LOSSNAY-eenheid in stap (2) is gekoppeld. - Druk op de [Tijdsselectie (C)] knop (E). Het adresnummer van de gekoppelde LOSSNAY-eenheid en het nummer van het binnenapparaat worden om en om weergegeven.

(4) Weergeven van een adresnummer van een ander gekoppeld apparaat - Druk, nadat u stap (3) heeft uitgevoerd, nogmaals op de [Tijdsselectie] knop (E). Het adresnummer van een ander gekoppeld apparaat wordt nu weergegeven.

(3) Adressen wissen Door wissen van groepsregistratiegegevens wist u de in de afstandsbediening geregistreeerde binnenapparaten. Door wissen van registratiegegevens voor koppelingen, wist u de koppelingen die tussen de apparaten zijn vastgelegd.

8 Proefdraaien

- 1. Raadpleeg eerst de sectie "Proefdraaien" in de installatiehandleiding van het binnenapparaat. 2. Druk de knop [TEST] (PROEFDRAAIEN) binnen drie seconden tweemaal achter elkaar in. Het proefdraaien begint.



(A) Groepsregistratie (A) Groepsregistratie en (B) registratie van koppelingen voor een andere groep met een willekeurige afstandsbediening. Voor een gestandaardiseerde beschrijving van de procedure raadpleegt u "(B) Koppelingen registreren" in sectie (C) Groepen registreren en koppelingen registreren.

(B) Uitvoeren van registratie van een koppeling Adres gekoppeld apparaat ... Adresnummer LOSSNAY-eenheid Adres binnenapparaat ... Adresnummer van binnenapparaat dat is gekoppeld aan de LOSSNAY-eenheid.

(C) Bereik ingestelde temperatuur Normaal gesproken kan het temperatuurniveau bereik worden ingesteld tussen 19 °C en 30 °C voor koelen en tussen 17 °C en 26 °C voor verwarmen.

(A) Keuze voor werkstandaanduiding (display Automatische stand koelen/verwarmen) Als de werkstand AUTO is ingesteld met de afstandsbediening, detecteert het binnenapparaat de kamertemperatuur en stelt automatisch in op koelen of verwarmen.

(B) Wel of geen aanduiding voor de kamertemperatuur (Kamertemperatuuraanduiding/ geen kamertempuuraanduiding) Normaal wordt de temperatuur van de lucht bij de inlaat van het binnenapparaat weergegeven in het display van de afstandsbediening.

(C) Bereik ingestelde temperatuur Normaal gesproken kan het temperatuurniveau bereik worden ingesteld tussen 19 °C en 30 °C voor koelen en tussen 17 °C en 26 °C voor verwarmen.

