

# HI SPA 600E

**MANUALE DI PRE-INSTALLAZIONE E D'INSTALLAZIONE**

PRE-INSTALLATION AND INSTALLATION MANUAL

MANUEL DE PRÉ-INSTALLATION ET DE MONTAGE

VORMONTAGE-INSTALLATION UND BENUTZER ANLEITUNG

MANUAL DE PRE-INSTALACIÓN E INSTALACIÓN

**SOFFIONE**

SHOWER HEAD

PLAFOND DE DOUCHE

KOPFBRAUSE

DUCHA



## CARATTERISTICHE

<b>IT</b>	INDICE	
	Caratteristiche	3
	Componenti del set	6
	Quote generali pre-installazione	8
	Montaggio soffione	11
	Caratteristiche tecniche	29
	Pulizia e manutenzione	30

<b>EN</b>	INDIX	
	Specifications	4
	Set Components	6
	General pre-installation sizes	8
	Fitting the shower head	11
	Technical Specifications	29
	Cleaning and maintenance	30

<b>FR</b>	TABLE DES MATIÈRES	
	Caractéristiques	4
	Composants du kit	6
	Mesures générales de pré-installation	8
	Montage du plafond de douche	11
	Caractéristiques techniques	29
	Nettoyage et entretien	30

<b>DE</b>	INHALTSVERZEICHNIS	
	Spezifikationen	4
	Setbestandteile	6
	Allgemeine Abmessungen zur Vormontage	8
	Montage der Kopfbrause	11
	Technische Spezifikationen	29
	Reinigung und wartung	30

<b>ES</b>	ÍNDICE	
	Características	4
	Componentes del kit	6
	Medidas generales preinstalación	8
	Montaje ducha	11
	Características técnicas	29
	Limpieza y mantenimiento	30

<b>IT</b>	<b>CARATTERISTICHE IDRAULICHE</b>	
	Pressione di esercizio	min 1,5 bar - MAX 5 bar (per pressioni superiori prevedere l'installazione di un riduttore di pressione)
	 È consigliabile installare un sistema di filtraggio e addolcimento acque	

<b>CARATTERISTICHE ELETTRICHE</b>	Tensione di alimentazione	12Vcc +/- 3%
	Assorbimento massimo:	1,3 A
	Servizio di funzionamento:	Continuo
	Temperatura ambiente di funzionamento:	da 0 a +40°C
	Umidità relativa senza condensa:	5% a 90%
	Grado di protezione:	IP66
	Connessioni d'ingresso e d'uscita:	Morsetto a carrello
Norma di sicurezza:	Non richiesta	
Norma EMC:	EN55022/B	



### PRODOTTO LASER DI CLASSE 2

Le radiazioni luminose di questa classe sono considerate a basso rischio, ma potenzialmente pericolose. Normalmente non producono danni permanenti se viste per pochi istanti da un occhio non protetto

### AVVERTENZE

Prima di collegare l'unità per la prima volta, leggere attentamente le sezioni seguenti. I voltaggi CA delle reti elettriche variano a seconda del paese. Assicurarsi che il voltaggio presente nella vostra zona sia conforme con il voltaggio richiesto.



### ALIMENTATORE

Tensione di alimentazione: 220V - 12Vcc +/- 3%  
Potenza: 30 Watt

Si consiglia vivamente di utilizzare l'alimentatore fornito dalla Ditta. In caso di utilizzo di alimentatore diverso assicurarsi che le caratteristiche richieste siano compatibili con l'apparecchio. L'utilizzo di alimentatori con caratteristiche diverse o incompatibili possono danneggiare irreparabilmente il prodotto e far decadere la garanzia.



### PROTEZIONE AMBIENTALE

I dispositivi elettrici ed elettronici non devono essere considerati rifiuti domestici.

I consumatori sono obbligati dalla legge a restituire i dispositivi elettrici ed elettronici alla fine della loro vita utile ai punti di raccolta collettivi preposti per questo scopo o nei punti vendita."

Dal riciclo, e re-utilizzo dei materiali od altre forme di utilizzo di dispositivi obsoleti, voi renderete un importante contributo alla protezione dell'ambiente.

### DICHIARAZIONE DI CONFORMITÀ



Noi,  
PROJECT SERVICE  
Via Matteotti - Gardone Val Trompia  
Brescia - ITALY

Dichiariamo che il prodotto descritto in questo manuale è conforme alla Direttiva 2006/95/CE relativa al "Materiale elettrico destinato ad essere adoperato entro taluni limiti di tensione" e alla Direttiva 2004/108/CE relativa alla "Compatibilità Elettromagnetica".

A. Moretti

CARATTERISTICHE TECNICHE

EN

**PLUMBING SPECIFICATIONS**

Operating pressure min 1,5 bar - MAX 5 bar  
(for greater pressures it is necessary to install a pressure reducing valve)

 It is advisable to install a water filtration and softener system

**ELECTRICAL SPECIFICATIONS**

Feed voltage	12Vcc +/- 3%
Maximum input:	1,3 A
Functioning:	Continual
Room temperature for functioning:	from 0 to +40°C
Relative humidity without condensation:	5% to 90%
Level of protection:	IP66
Entry and exit connections:	truck terminal
Safety standards:	Not required
EMC Standard:	EN55022/B



**LASER PRODUCT CLASS 2**

The luminous radiations in this class are considered low-risk, although potentially dangerous. They do not normally produce permanent damage if seen briefly by the naked eye.

**WARNING**

Before connecting the unit for the first time, read the following sections carefully. The CA voltages of the electric network vary from country to country, Make sure that the voltage in your area conforms to the voltage required.



**FEEDER**

Feed voltage: 220V - 12Vcc +/- 3%  
Power: 30 Watt

We strongly recommend you use the feeder supplied by the Company. If using a different feeder, make sure that the specifications required are compatible with the equipment. The use of feeders with different or incompatible specifications may irreparably damage the product and render the guarantee invalid.



**PROTECTION OF THE ENVIRONMENT**

The electrical and electronic devices must not be considered domestic waste.

Consumers are legally obliged to return electrical and electronic devices at the end of their life to the collective collection points prepared for this purpose or in the sales points. From recycling or the re-use of the materials or from using obsolete devices in other ways, you will make an important contribution to the protection of the environment.

**DECLARATION OF CONFORMITY**

We,  
PROJECT SERVICE  
Via Matteotti - Gardone Val Trompia  
Brescia - ITALY



Declare that the product described in this manual conforms to Directive 2006/95/CE regarding "electrical material destined to be used within certain voltage limits" and Directive 2004/108/CE regarding "Electro-magnetic Compatibility".

A. Moretti

FR

**CARACTERISTIQUES HYDRAULIQUES**

Pression d'exercice min 1,5 bar - MAX 5 bar  
(pour les pressions plus élevées, prévoir l'installation d'un réducteur de pression)

 Il est recommandé d'installer un système de filtrage et d'adoucissement des eaux

**CARACTERISTIQUES ELECTRIQUES**

Tension d'alimentation:	12 V CC +/- 3%
Absorption maximum:	1,3 A.
Service de fonctionnement:	Continu
Température ambiante de fonctionnement:	de 0 à + 40°C.
Humidité relative sans eau de condensation:	de 5% à 90%.
Degré de protection:	IP66
Connexions d'entrée et de sortie:	Borne à chariot.
Consigne de sécurité:	Non requise
Norme EMC:	EN55022/B



**PRODUIT LASER CLASSE 2**

Les radiations lumineuses de cette classe sont considérées comme étant à risque peu élevé, mais potentiellement dangereuses. Normalement elles ne causent pas de dommages permanents si elles sont captées pendant quelques instants par un ?il non protégé.

**AVERTISSEMENTS**

Avant de brancher l'unité pour la première fois, lire attentivement les sections suivantes. Les voltages CA des réseaux électriques varient d'une ville à l'autre. S'assurer que le voltage présent dans la zone intéressée est bien conforme au voltage requis.



**L' ALIMENTATEUR**

Tension d'alimentation: 220V - 12Vcc +/- 3%  
Puissance: 30 Watt

Il est vivement conseillé d'utiliser l'alimentateur fourni par l'entreprise. En cas d'utilisation d'un alimentateur différent, s'assurer si les caractéristiques requises sont compatibles avec l'appareil. L'utilisation d'alimentateurs ayant des caractéristiques différentes ou incompatibles peuvent endommager le produit irréparablement et de ce fait faire déchoir la garantie.



**LA PROTECTION ENVIRONNEMENTALE**

Les dispositifs électriques et ceux électroniques ne doivent pas être considérés comme étant des ordures ménagères. Les consommateurs sont obligés par la Loi à restituer les dispositifs électriques et ceux électroniques à la fin de leur vie utile dans les endroits de collecte sélective prévus spécialement à cet effet ou bien dans les points de vente. Du recyclage à la ré-utilisation du matériel ou bien à d'autres formes d'utilisation des dispositifs obsolètes, vous rendez une importante contribution à la protection de l'environnement.

**DÉCLARATION DE CONFORMITÉ**

Nous, de la  
PROJECT SERVICE  
Via Matteotti - Gardone Val Trompia  
Brescia - ITALY



Déclarons par la présente que le produit décrit dans ce Manuel est tout à fait conforme à la Directive 2006/95/CE, relative au « Matériel électrique destiné à être employé dans certaines limites de tensions » ainsi qu'à la Directive 2004/108/CE relative à la « Compatibilité Electromagnétique ».

A. Moretti

CARATTERISTICHE TECNICHE

DE

HYDRAULISCHE SPEZIFIKATIONEN

Betriebsdruck min 1,5 bar - MAX 5 bar  
(bei einem höheren Druck sollte ein Druckminderer installiert werden)

 Es wird empfohlen, ein Wasserfilterungs- und Enthärtungssystem zu installieren.

ELEKTRISCHE SPEZIFIKATIONEN

Versorgungsspannung:	12Vcc +/- 3%
Bedarfsspitze:	1,3 A
Betriebservice:	Dauerbetrieb
Betriebsumgebungstemperatur:	von 0°C bis +40°C
Relative Feuchtigkeit ohne Kondenswasser:	5% bis 90%
Schutzklasse:	IP66
Ein- und Ausgangsanschlüsse:	Rangierklemme
Sicherheitsvorschrift:	Nicht erforderlich
EMV-Norm:	EN55022/B



LASER-PRODUKT DER KLASSE 2

Die Lichtstrahlungen dieser Klasse werden als mit niedrigerem Risiko jedoch potentiell gefährlich angesehen. Normalerweise rufen sie keine Dauerschäden hervor, wenn sie wenige Augenblicke auf das ungeschützte Auge einwirken.

WARNHINWEISE

Bevor die Einheit zum ersten Mal angeschlossen wird, müssen nachstehende Abschnitte sorgfältig gelesen werden. Die AC-Spannungen der Stromnetze sind je nach Land unterschiedlich. Überprüfen Sie, dass die in ihrem Gebiet vorhandene Spannung mit der erforderlichen Spannung übereinstimmt.



SPEISEGERÄT

Versorgungsspannung: 220V - 12Vcc +/- 3%  
Leistung: 30 Watt

Es wird wärmsten empfohlen, das vom Hersteller gelieferte Speisegerät zu benutzen. Überprüfen Sie beim Gebrauch eines anderen Speisegeräts, dass die erforderlichen Eigenschaften mit dem Gerät kompatibel sind. Der Gebrauch von Speisegeräten mit anderen oder nicht kompatiblen Eigenschaften kann zu irreparablen Schäden beim Produkt führen und die Garantie verfallen lassen.



UMWELTSCHUTZ

Elektrische und elektronische Geräte dürfen nicht als Haushaltsabfälle angesehen werden.

Die Verbraucher sind gesetzlich verpflichtet, die elektrischen und elektronischen Geräte bei Ende des Gerätelebens an den dafür vorgesehenen Sammelstellen oder in den Verkaufsstellen abzugeben. Durch das Recycling oder die Wiederverwendung der Materialien oder durch andere Arten des Gebrauchs von obsoleten Geräten leisten Sie einen wichtigen Beitrag zum Umweltschutz.

KONFORMITÄTSERKLÄRUNG

Die Firma,  
PROJECT SERVICE  
Via Matteotti - Gardone Val Trompia  
Brescia - ITALY



erklärt, dass das in diesem Handbuch beschriebene Produkt mit der Richtlinie 2006/95/EG über "Elektrische Betriebsmittel zur Verwendung innerhalb bestimmter Spannungsgrenzen" und mit der Richtlinie 2004/108/EG über die "Elektromagnetische Verträglichkeit" übereinstimmt.

A. Moretti

ES

CARACTERÍSTICAS HIDRÁULICAS

Presión de ejercicio min 1,5 bar - MAX 5 bar  
(para presiones superiores prever la instalación de un reductor de presión)

 Se sugiere instalar un sistema de filtración y ablandamiento de agua.

CARACTERÍSTICAS ELÉCTRICAS

Tensión de alimentación:	12Vcc +/- 3%
Absorción máxima:	1,3 A
Servicio de funcionamiento:	Continuo
Temperatura ambiente de funcionamiento:	de 0 a +40°C
Humedad relativa sin condensación:	5% a 90%
Grado de protección:	IP66
Conexiones de entrada y salida:	Abrazadera corredera
Norma de seguridad:	No requerida
Norma EMC:	EN55022/B



PRODUCTO LÁSER DE CLASE 2

Las radiaciones luminosas de esta clase se consideran de bajo riesgo, pero potencialmente peligrosas. Normalmente no provocan daños permanentes de ser vistas durante pocos instantes por un ojo no protegido.

ADVERTENCIAS

Antes de conectar la unidad por primera vez, lea detenidamente las secciones siguientes. Los voltajes CA de las redes eléctricas varían según el país. Compruebe que el voltaje presente en su zona coincida con el voltaje requerido.



ALIMENTADOR

Tensión de alimentación: 220V - 12Vcc +/- 3%  
Potencia: 30 Watt

Se aconseja encarecidamente utilizar el alimentador suministrado por la Firma. Caso que use un alimentador diferente compruebe que las características requeridas sean compatibles con el aparato. El uso de alimentadores con características diferentes o incompatibles puede dañar irreparablemente el producto y hacer caducar la garantía.



PROTECCIÓN MEDIOAMBIENTAL

Los dispositivos eléctricos y electrónicos no se deben considerar residuos domésticos.

La ley impone a los consumidores que lleven los dispositivos eléctricos y electrónicos al final de su ciclo de vida a los puntos de recogida selectiva indicados para este fin o a los puntos de venta.

Con el reciclado y la re-utilización de los materiales u otras formas de uso de los dispositivos obsoletos, usted contribuirá a la protección del medioambiente.

DECLARACIÓN DE CONFORMIDAD

La firma,  
PROJECT SERVICE  
Via Matteotti - Gardone Val Trompia  
Brescia - ITALY



Declara que el producto descrito en este manual cumple con la Directiva 2006/95/CE relativa al "Material eléctrico destinado a un uso dentro de ciertos límites de tensión" y con la Directiva 2004/108/CE relativa a la "Compatibilidad Electromagnética".

A. Moretti

## COMPONENTI DEL SET

Soffione HI SPA 600E  
Shower Head  
Plafond de douche  
Kopfbrause  
Ducha

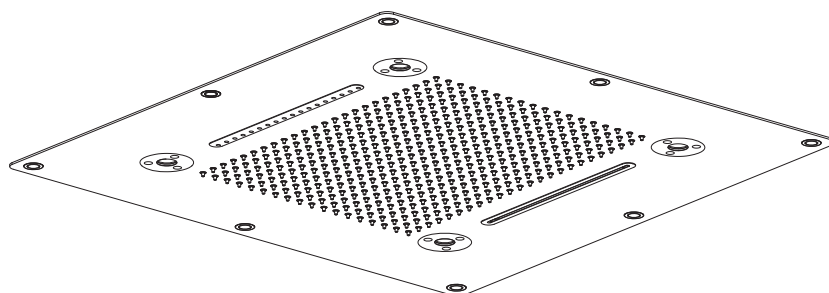

Kit di fissaggio  
Fixing kit  
Kit de fixation  
Befestigungsset  
Kit de fijación

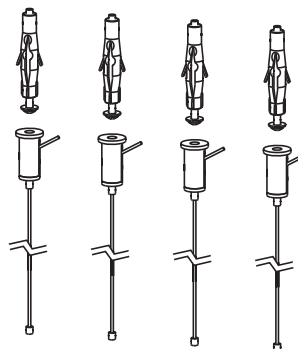

Kit di montaggio  
Assembly Kit  
Kit de montage  
Montageset  
Kit de montaje

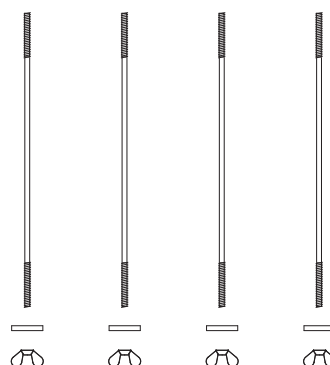

Trasformatore  
Transformer  
Transformateur  
Transformator  
Transformador

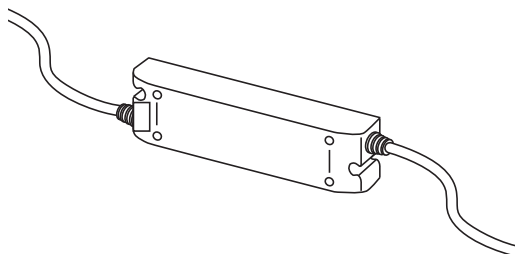

## COMPONENTI DEL SET

Tastiera di controllo con aromaterapia  
 Control keypad with aromatherapy  
 Le clavier de contrôle avec aromathérapie  
 Steuertastatur für Aromatherapie  
 Teclado de control con aromaterapia

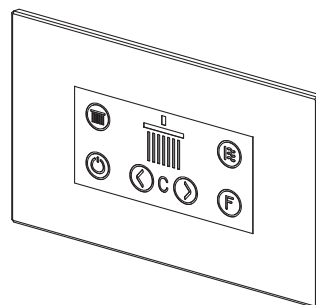

Aromaterapia  
 Aromatherapy  
 Aromathérapie  
 Aromatherapie  
 Aromaterapia

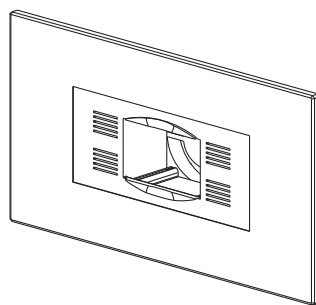

Cartucce profumazioni	3 ENERGY	cod. 09 - A0160
Perfumed cartridges	3 FLOWERS	cod. 09 - A0161
Cartouches parfumées	3 RELAX	cod. 09 - A0162
Duftkartuschen		
Cartuchos con perfume	1 ENERGY	cod. 08 - P00976
	1 FLOWERS	
	1 RELAX	

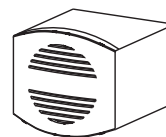

Scatola da incasso tipo 504E 4 moduli  
 Recessed box type 504E 4 modules  
 Boîtier pour encastrément type 504E 4 modules  
 Einbaugeschäuse Typ 504E 4 Module  
 Caja empotrada tipo 504E 4 módulos

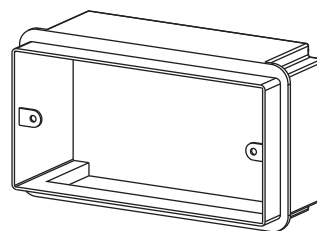

## PRE-INSTALLAZIONE

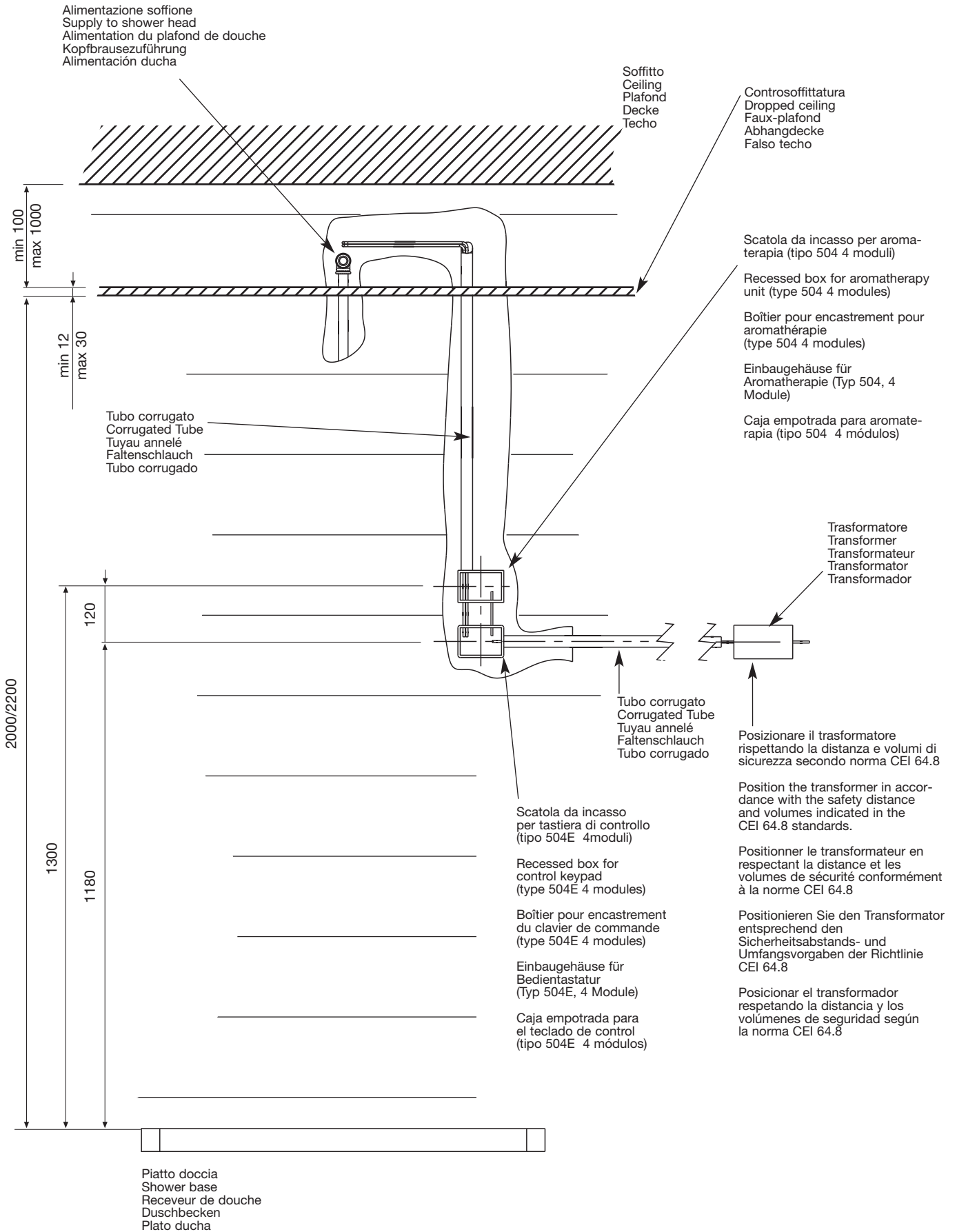



## PRE-INSTALLAZIONE

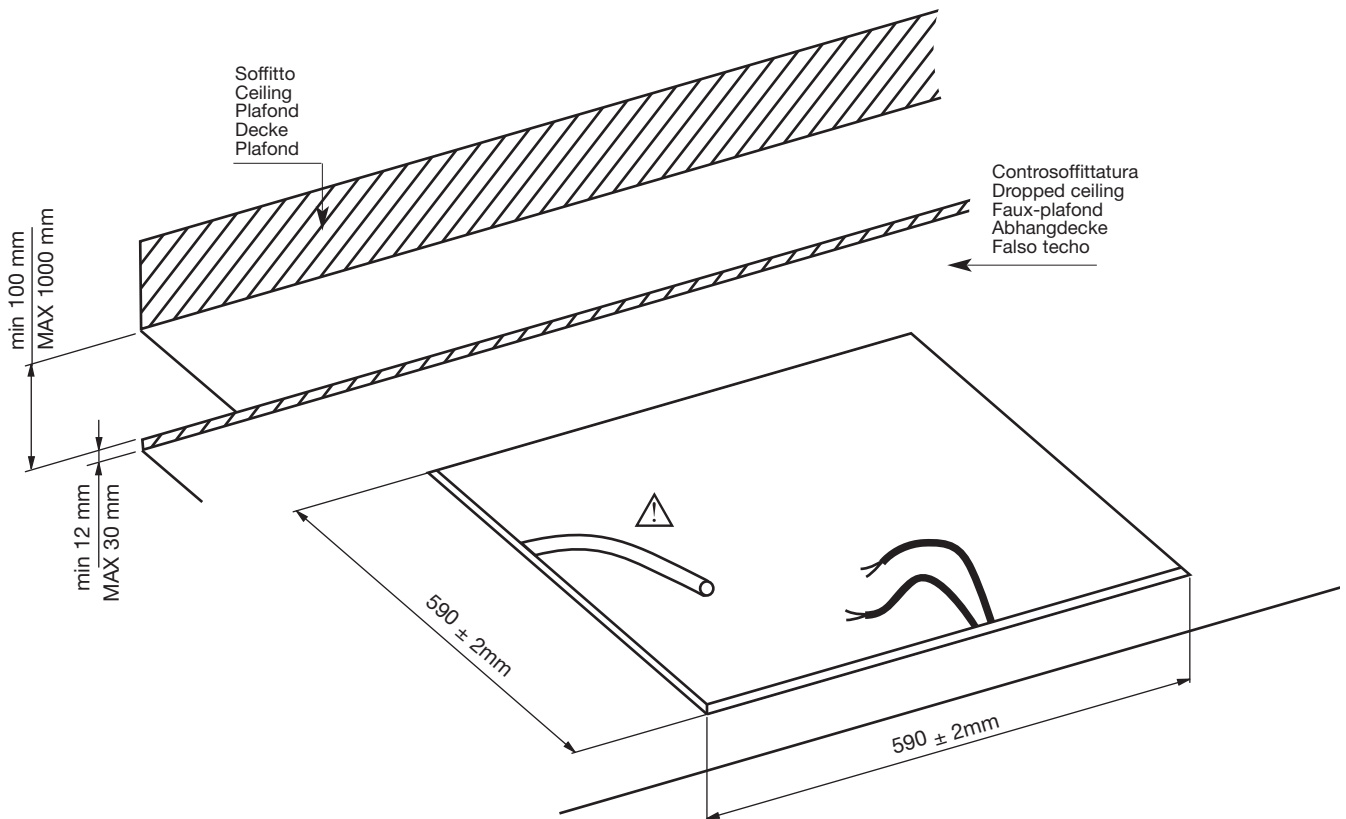

### IT

Praticare nel controsoffitto una spaccatura come mostrato in figura per l'inserimento della piastra di fissaggio del soffione

**ATTENZIONE!** Predisporre nel controsoffitto i tubi per collegamento idraulico ed elettrico.

### EN

Make an opening in the false ceiling as shown in the picture for the insertion of the shower head's anchor plate.

**CAREFUL!** Prearrange the pipes for the water and electrical connections in the false ceiling.

### FR

Pratiquer une fente dans le faux-plafond tel qu'illustré dans la figure pour l'insertion de la plaque de fixation du plafond de douche

**ATTENTION!** Mettre en place dans le faux plafond les tubes pour la connexion hydraulique et électrique.

### DE

Bringen Sie in der Abhangdecke einen Spalt an, wie in der Abbildung für das Einführen der Klemmplatte der Kopfbrause dargestellt.

**ACHTUNG!** Bereiten Sie die Abhangdecke für die Röhre für den hydraulischen und elektrischen Anschluss vor.

### ES

Efectuar en el falso techo una abertura como ilustra la figura para introducir la placa de fijación de la ducha.

**ATENCIÓN!** Predisponer en el falso techo los tubos para la conexión hidráulica y eléctrica.

## PRE-INSTALLAZIONE

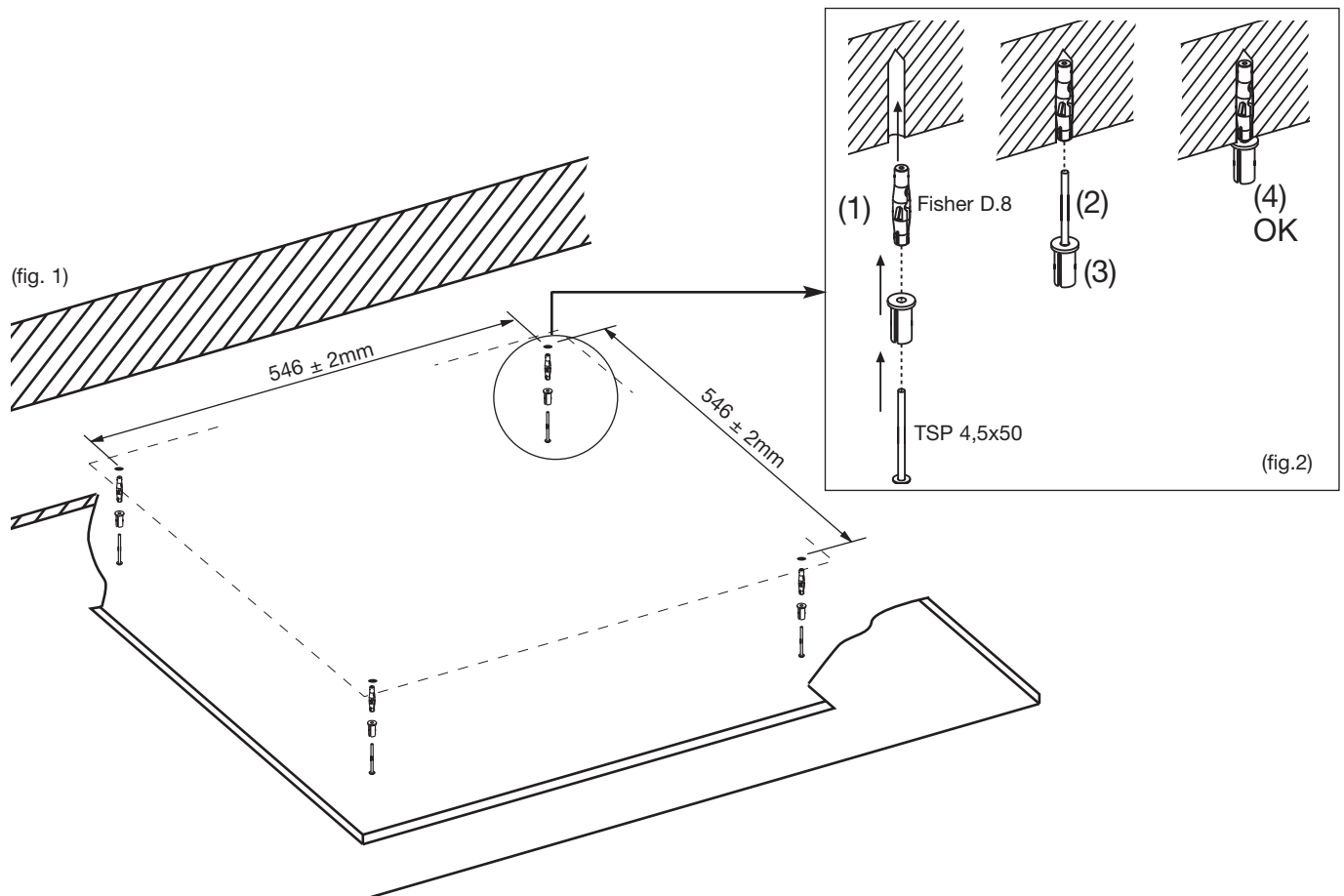

### IT

Praticare nel soffitto 4 fori (figura1) in corrispondenza dello spacco nel controsoffitto alla distanza indicata tra loro.  
 Montare in kit di fissaggio (figura2) inserendo il fisher (1) nel soffitto.  
 Infilare la vite (2) nel nottolino (3) e avvitare fino al completo bloccaggio del kit (4).

### FR

Perçer 4 trous dans le plafond (figure1) en correspondance de la fente dans le faux-plafond à la distance indiquée entre eux.  
 Monter le kit de fixation (figure 2) en insérant la cheville à expansion (Fisher) (1) dans le plafond.  
 Introduire la vis (2) dans le loqueteau (3) et visser jusqu'au blocage complet du kit (4).

### EN

Make four holes in the ceiling (figure 1) corresponding with the opening in the false ceiling, with a distance between each hole as shown.  
 Mount the fixing kit (figure 2) inserting the fisher (1) into the ceiling.  
 Insert the screw (2) into the fastener (3) and screw in until the kit is held fast (4).

### DE

Bohren Sie in die Decke 4 Löcher mit einem Abstand von jeweils (Abbildung 1) entsprechend dem Spalt in der Abhangdecke.  
 Verwenden Sie für die Montage das Befestigungsset (Abbildung 2) und führen Sie den Fisher (1) in die Decke.  
 Stecken Sie die Schrauben (2) in den Zylinder (3) und ziehen Sie sie bis zur vollständigen Verriegelung des Sets (4) fest.

### ES

Efectuar en el techo 4 orificios (figura1) en correspondencia con la hendidura del falso techo, dejando una distancia entre los mismos.  
 Montar el kit de fijación (figura2) introduciendo el fisher (1) en el techo.  
 Introducir el tornillo (2) en el tope (3) y atornillar hasta alcanzar el bloqueo completo del kit (4).

INSTALLAZIONE

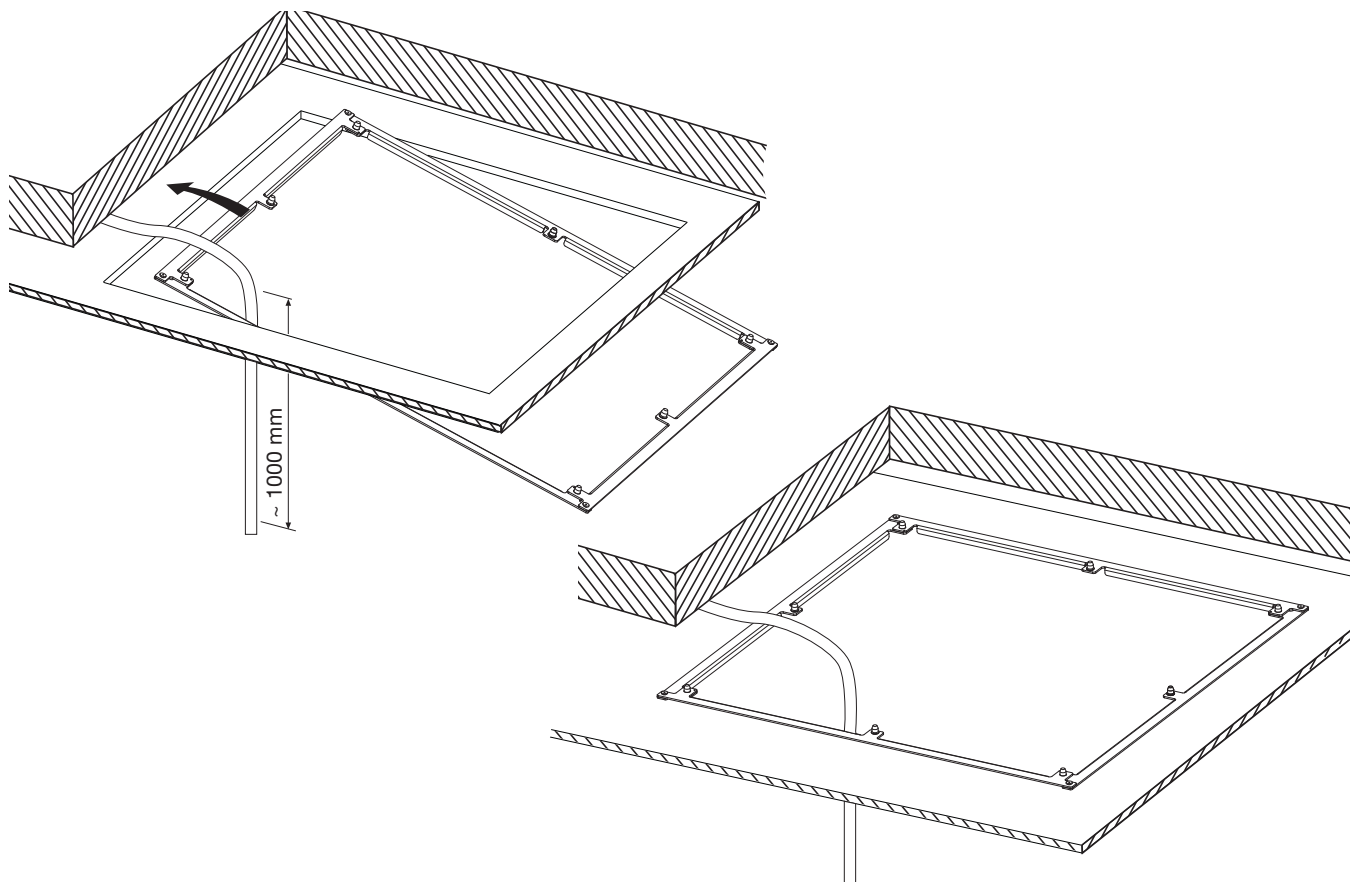

**IT**

Inserire nella spaccatura la piastra di fissaggio del soffione come mostrato in figura.

**FR**

Introduire la plaque de fixation du plafond de douche dans la fente, tel qu'illustré dans la figure.

**EN**

Insert the shower head anchor plate into the hole as shown in the picture.

**DE**

Führen Sie die Klemmplatte der Kopfbrause in den Spalt, wie in der Abbildung dargestellt.

**ES**

Introducir en la hendidura la placa de fijación de la ducha como ilustra la figura.

## INSTALLAZIONE

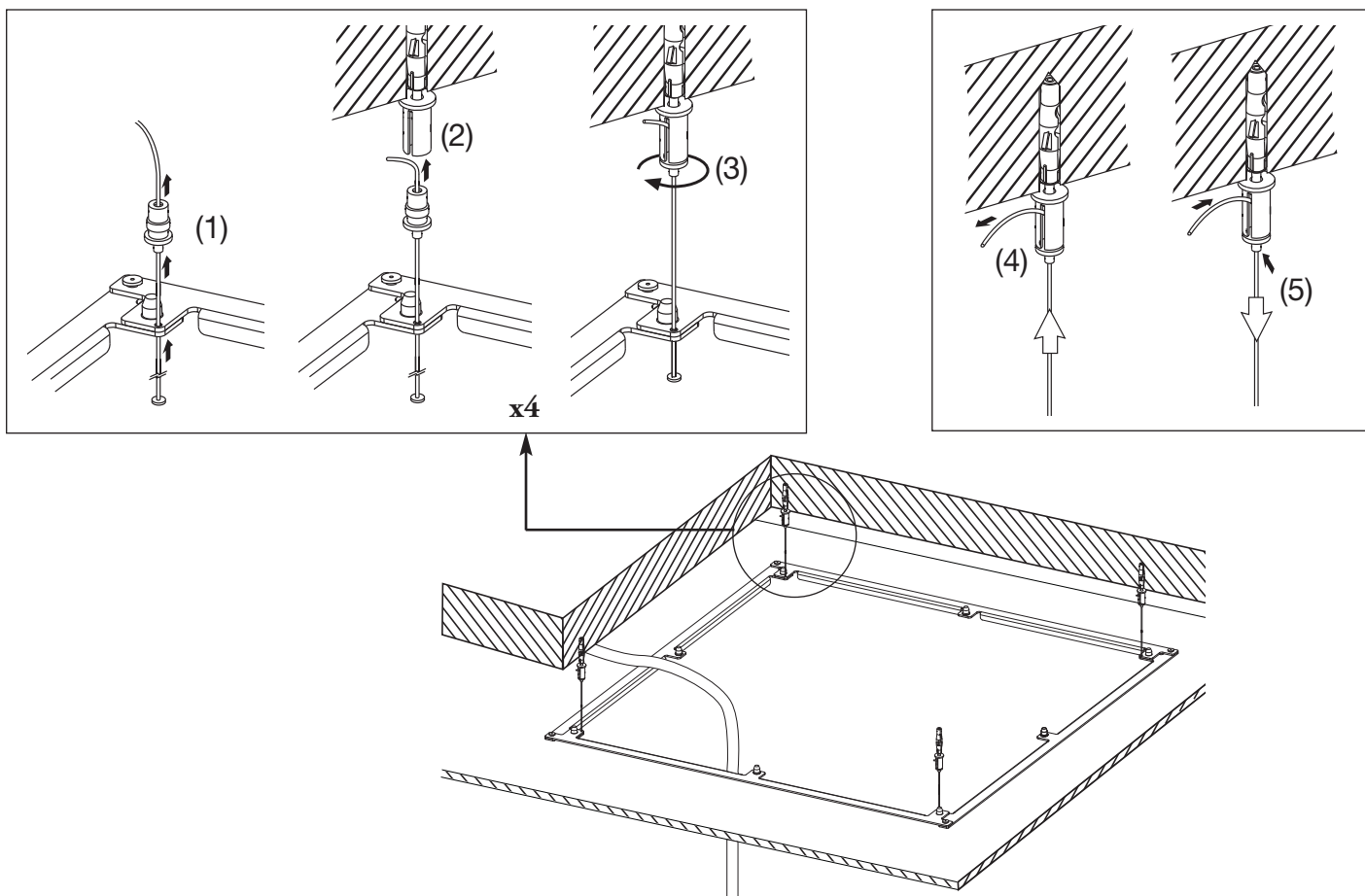

### IT

Inserire la cordina nel foro sulla piastra e infilarlo nel tenditore (1).  
 Inserire il tenditore nel nottolino (2) precedentemente fissato nel soffitto e avvitarlo fino al completo serraggio (3).  
 Per regolare la lunghezza della cordina tirarla (4) fino alla misura desiderata.  
 Per sbloccarla premere il piolo (5).  
**ATTENZIONE!** La cordina deve essere tesa senza però sollevare la piastra di fissaggio. Ripetere l'operazione per ultimare il fissaggio.

### FR

Introduire la cordelette dans l'orifice sur la plaque et l'enfiler dans le tendeur (1).  
 Introduire le tendeur dans le loqueteau (2) préalablement fixé au plafond et le visser à fond (3). Pour régler la longueur de la cordelette, la tirer (4) jusqu'à atteindre la mesure souhaitée.  
 Pour la débloquer, appuyer sur le téton (5).  
**ATTENTION !** La cordelette doit être tendue sans cependant soulever la plaque de fixation.  
 Répéter l'opération pour terminer la fixation.

### EN

Insert the cord into the hole in the plate and thread it into the stretcher (1).  
 Insert the stretcher into the fastener (2) already fixed into the ceiling and screw in until held fast (3).  
 To adjust the length of the cord, pull it (4) until it reaches the desired length.  
 To unblock it press the pin (5).  
**CAREFUL!** The cord must be taut but without raising the anchor plate.  
 Repeat the operation for all four corners to complete the installation.

### DE

Führen Sie das Seil in das Loch auf der Platte und ziehen Sie es durch die Spannschlossmutter (1).  
 Führen Sie die Spannschlossmutter in den Zylinder (2), bevor Sie ihn in der Kopfbrause befestigen, und ziehen Sie sie bis zur vollständigen Verriegelung fest (3).  
 Um die Länge des Seils zu regulieren, ziehen Sie es (4) auf das gewünschte Maß.  
 Zur Entriegelung drücken Sie den kleinen Stift (5).  
**ACHTUNG!** Das Seil muss gestrafft werden, ohne die Klemmplatte anzuheben.  
 Wiederholen Sie den Vorgang, um die Befestigung fertigzustellen.

### ES

Pasar la cuerda por el orificio de la placa e introducirla en el tensor (1).  
 Insertar el tensor en el tope (2) previamente fijado al techo y atornillarlo hasta que quede completamente ajustado (3).  
 Para regular el largo de la cuerda tirar (4) hasta alcanzar la medida deseada.  
 Para desbloquearla presionar la traba (5).  
**¡ATENCIÓN!** La cuerda debe estar tirante pero sin levantar la placa de fijación.  
 Repetir la operación para ultimar la fijación.

## INSTALLAZIONE

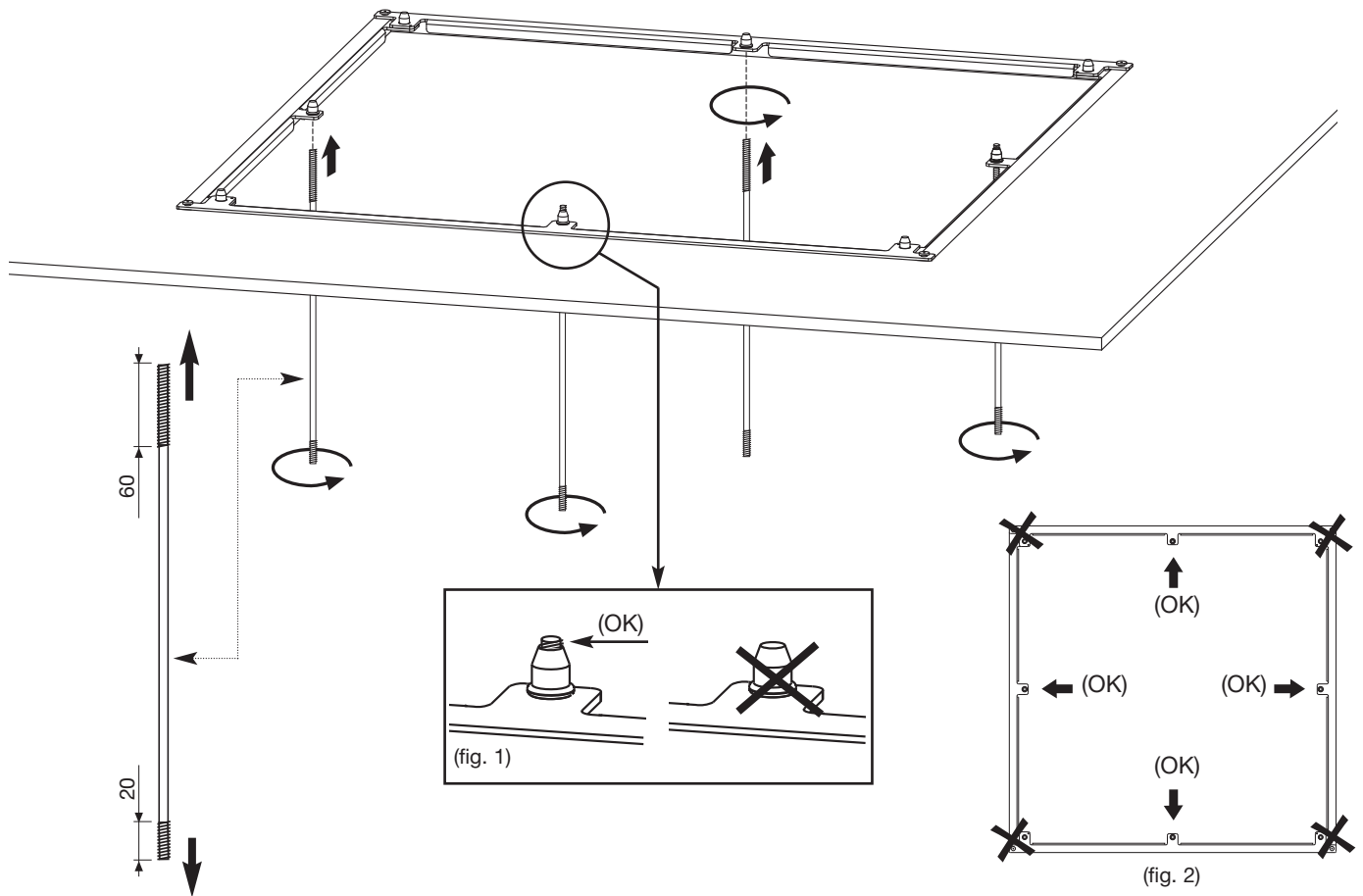

### IT

Posizionata correttamente la piastra avvitare i tiranti del kit di montaggio negli appositi fori con l'accortezza di far uscire il filetto dall'inserto filettato (fig1).

ATTENZIONE! Utilizzare i fori della piastra come mostrato in figura 2.

### FR

Une fois la plaque correctement placée, visser les tirants du kit de montage en vous assurant de les faire ressortir par le trou fileté de la plaque (fig1).

ATTENTION! Visser les tirants dans la position indiquée dans la figure 2.

### EN

Place the plate correctly, then screw on the tie rods of the assembly kit, making sure the extremities are protruding from the threaded insert of the plate (fig. 1).

CAUTION! Screw on the tie rods as indicated in figure 2.

### DE

Bringen Sie die Platte in der korrekten Position an, und schrauben Sie die Stangen des Montagesets fest. Stellen Sie sicher, dass das Ende durch den Gewindeinsatz der Platte führt (Abb. 1).

ACHTUNG: Schrauben Sie die Stangen wie in Abb. 2 veranschaulicht fest.

### ES

Una vez que la placa ha sido posicionada correctamente, enrosque los tirantes del kit de montaje asegurándose de que su extremo sobresalga del aplique roscado de la placa (fig1).

¡ATENCIÓN! Enrosque los tirantes en la posición indicada en la figura 2.

## INSTALLAZIONE

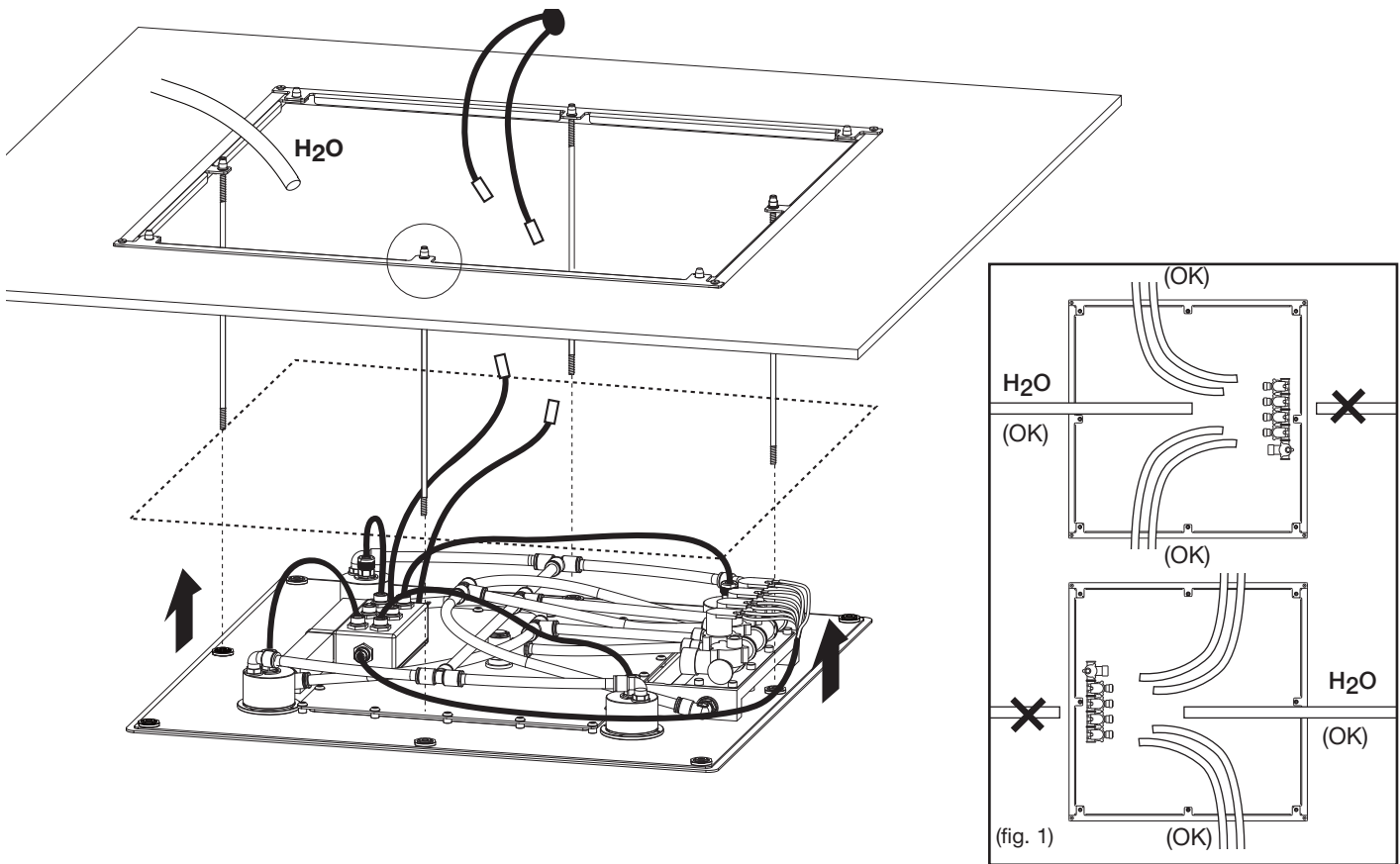

### IT

Prestare attenzione anche al posizionamento dei cavi elettrici e del tubo di alimentazione dell'acqua preinstallati come in figura 1.  
La posizione corretta dell'elettrovalvola (1) facilita il montaggio del soffione.  
Procedere quindi al montaggio del soffione.

### FR

Faire attention également au positionnement des câbles électriques et du tuyau d'alimentation de l'eau préinstallés tel qu'illustré à la figure 1.  
La position correcte de l'électrovanne (1) facilite le montage du plafond de douch.  
Procéder ensuite au montage de la pomme de douche.

### EN

Also pay attention to the positioning of the pre-installed electric cables and water supply tube as seen in figure 1.  
The correct positioning of the electrovalve (1) enables the shower head to be fixed easily.  
Then proceed with shower head mounting.

### DE

Beachten Sie auch die Positionierung der vormontierten Stromkabel und des Wasserzulaufschlauchs wie in Abbildung 1.  
Die korrekte Position des Elektroventils (1) vereinfacht die Montage der Kopfbrause.  
Nehmen Sie nun die Montage der Brause vor.

### ES

Prestar atención al posicionamiento de los cables eléctricos y del tubo de alimentación de agua preinstalados, como ilustra la figura 1.  
La posición correcta de la electroválvula (1) facilita el montaje de la ducha.  
Después, proceda a montar el rociador.

INSTALLAZIONE

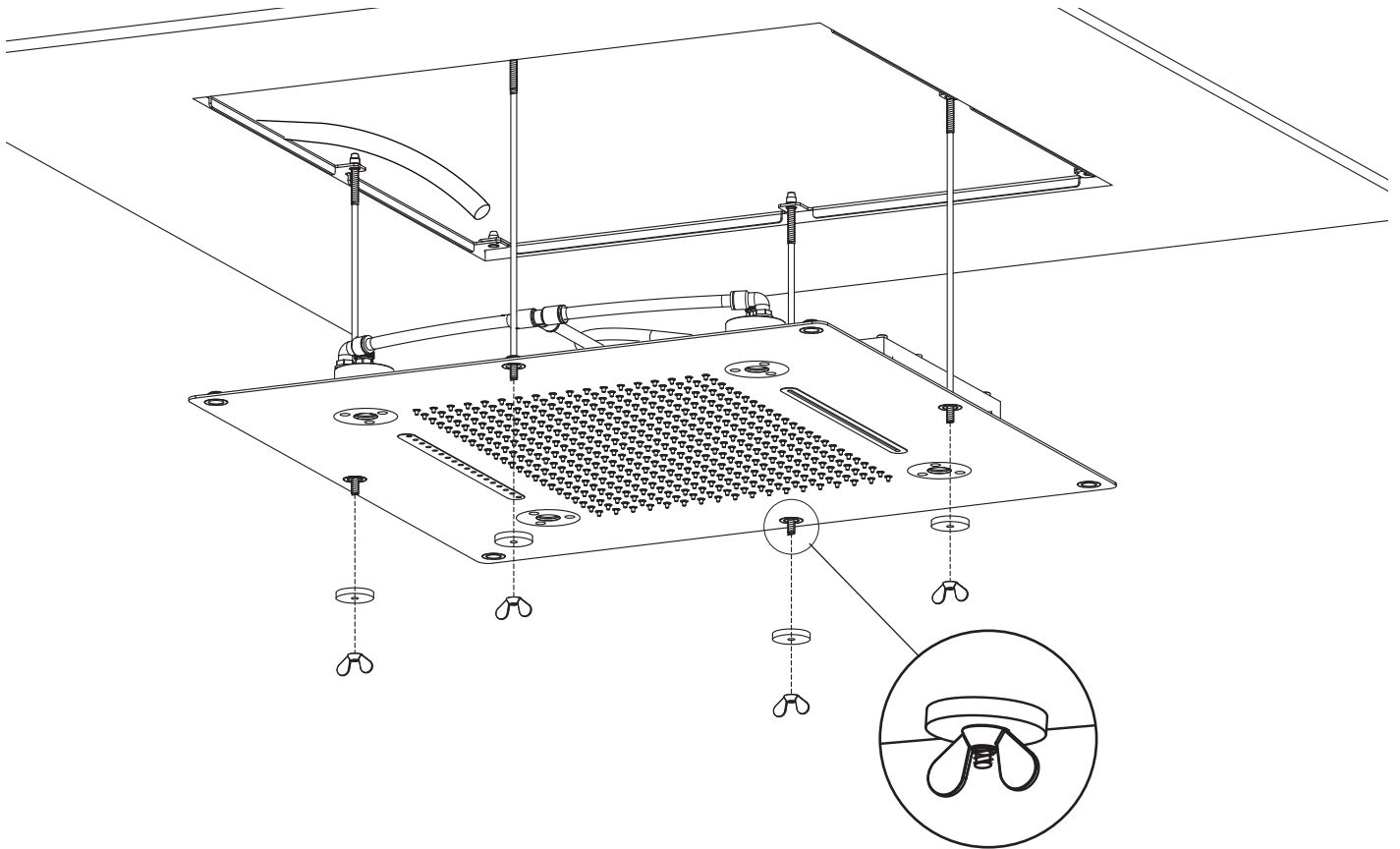

**IT**

Sollevere il soffione e infilarlo nei tiranti filettati del kit di montaggio. Utilizzare la guarnizione nera e il dado a farfalla per sorreggere il soffione.

**FR**

Soulever la pomme de douche et l'enfiler dans les tirants filetés du kit de montage. Utiliser le joint noir et l'écrou papillon pour soutenir pomme de douche.

**EN**

Lift the shower head and insert it into the threaded tie rods of the assembly kit. Use the black gasket and the wing nut to support the shower head.

**DE**

Heben Sie die Brause an, und führen Sie sie durch die Gewindestangen des Montagesets. Verwenden Sie die schwarze Dichtung und die Flügelmutter, um die Brause zu stützen.

**ES**

Levante el rociador y encájelo en los tirantes roscados del kit de montaje. Utilice la junta negra y la tuerca mariposa para sostener el rociador.

## INSTALLAZIONE

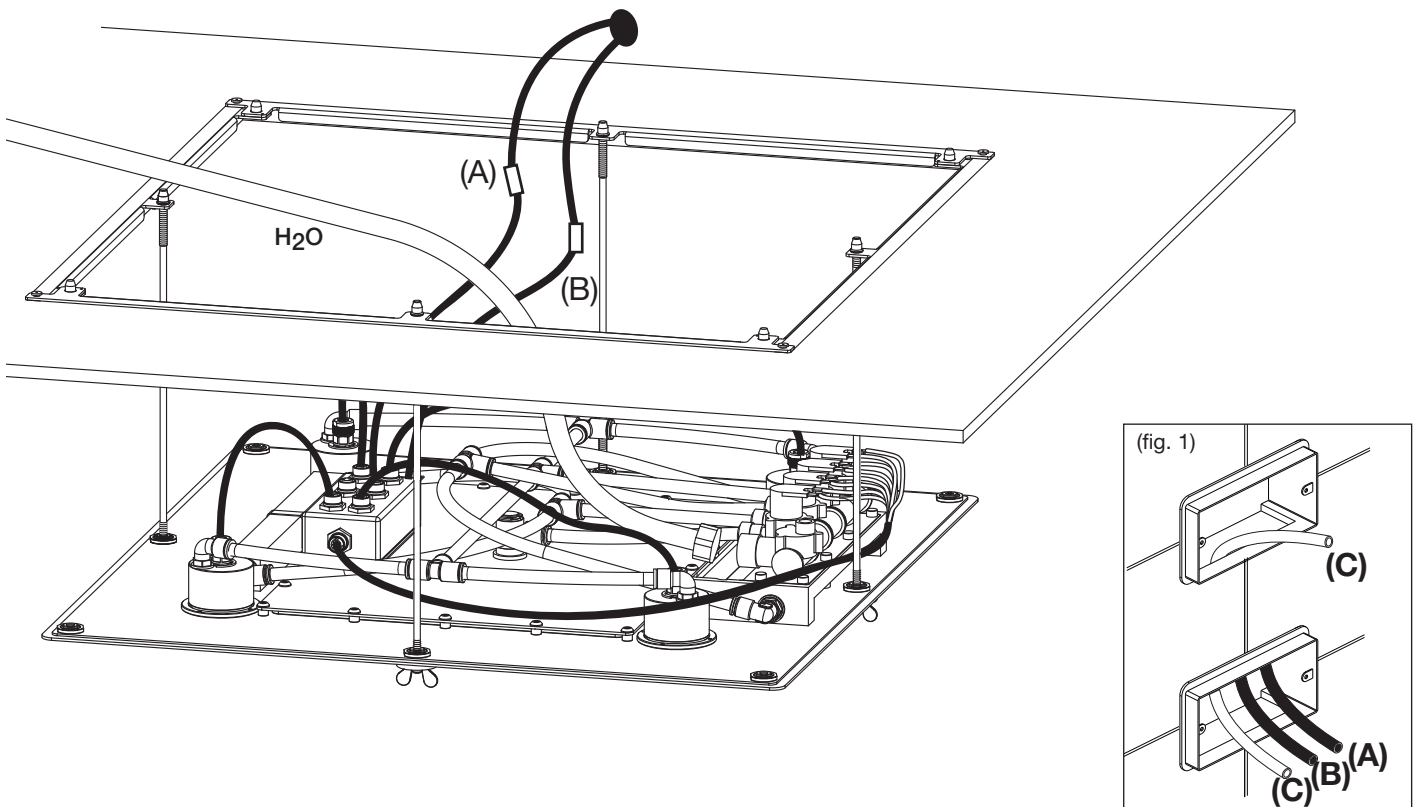

### IT

Procedere con il collegamento del tubo di alimentazione dell'acqua.  
 Procedere con i collegamenti elettrici (A) (B).  
 Accertarsi che i cavi elettrici fuoriescano dalle rispettive scatole di derivazione (figura 1)

### FR

Procéder au raccordement du tuyau d'alimentation en eau.  
 Procéder aux connexions électriques (A) (B).  
 S'assurer que les câbles électriques sortent en dehors des boîtes de dérivation respectives (figure 1)

### EN

Proceed with the connection of the water supply tube.  
 Proceed with the electrical connection (A) (B).  
 Ensure the electric cables emerge from their respective electrical connection boxes (figure 1).

### DE

Fahren Sie mit dem Anschluss des Wasserzulaufschlauchs fort.  
 Fahren Sie mit den Stromanschlüssen fort (A), (B).  
 Vergewissern Sie sich, dass die Stromkabel aus den zugehörigen Abzweigdosen führen (Abbildung 1).

### ES

Proceder con la conexión del tubo de alimentación de agua.  
 Proceder con las conexiones eléctricas (A) (B).  
 Asegurarse de que los cables eléctricos salgan de sus respectivas cajas de derivación (figura 1)



## INSTALLAZIONE

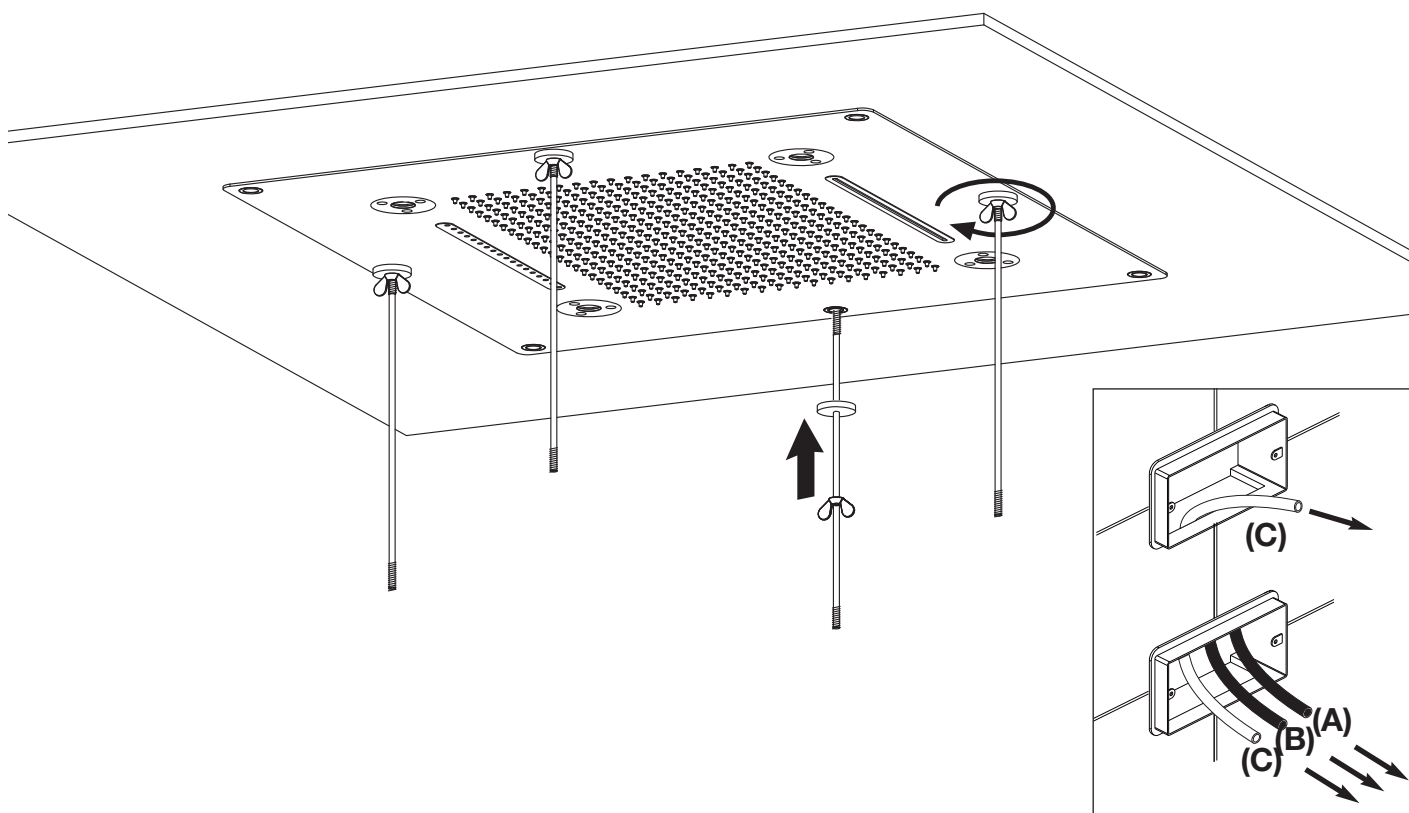

### IT

Terminati i collegamenti sollevare il soffione e portarlo a soffitto fissandolo nuovamente facendo scorrere la guarnizione nera e avvitando i dadi a farfalla.

### FR

Une fois les raccordements terminés, soulever la pomme de douche et la placer au plafond en la fixant à nouveau en faisant glisser le joint noir et en vissant les écrous papillon.

### EN

Once the connections have been made, lift the shower head, bring it to the ceiling and secure it again by making the black gasket slide and screwing on the wing nuts.

### DE

Heben Sie nun die Brause an und führen Sie sie zur Decke hoch. Verwenden Sie zur Befestigung die schwarze Dichtung, und schrauben Sie die Flügelmuttern fest.

### ES

Una vez realizadas las conexiones levante el rociador y llévelo hasta el techo fijándolo nuevamente: desplace la junta negra y enrosque las tuercas mariposa.

## INSTALLAZIONE

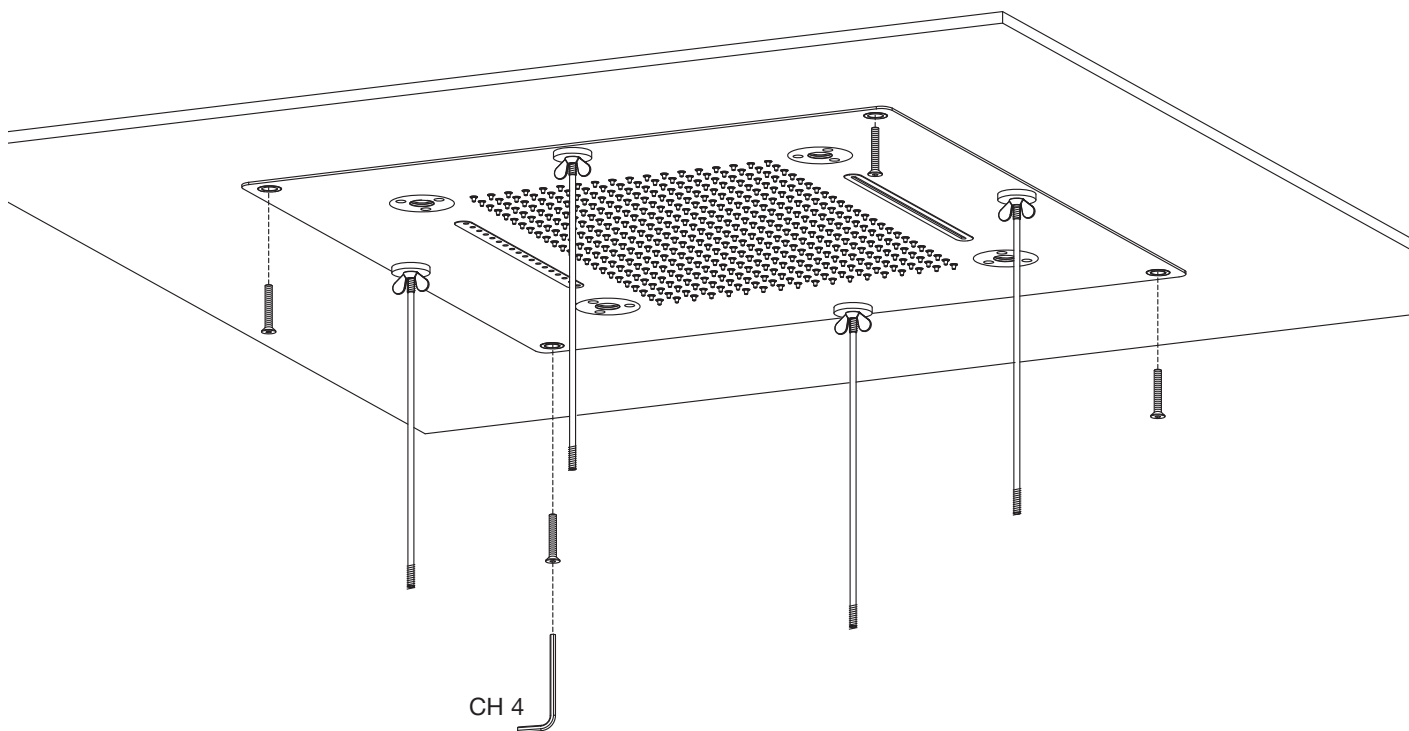

### IT

Fissare il soffione negli angoli con le apposite viti di fissaggio con una chiave a brugola CH 4.

### FR

Fixer la pomme de douche dans les angles avec vis de fixation appropriées en utilisant une clé Allen 4 mm.

### EN

Secure the shower head in the corners with the appropriate fixing screws using a CH 4 Allen key.

### DE

Schrauben Sie die Brause an den Ecken mit den entsprechenden Befestigungsschrauben an. Benutzen Sie dazu einen Imbusschlüssel CH 4.

### ES

Fije el rociador sobre los ángulos mediante los correspondientes tornillos de fijación, empleando una llave allen CH 4.

## INSTALLAZIONE DELLA COLONNA

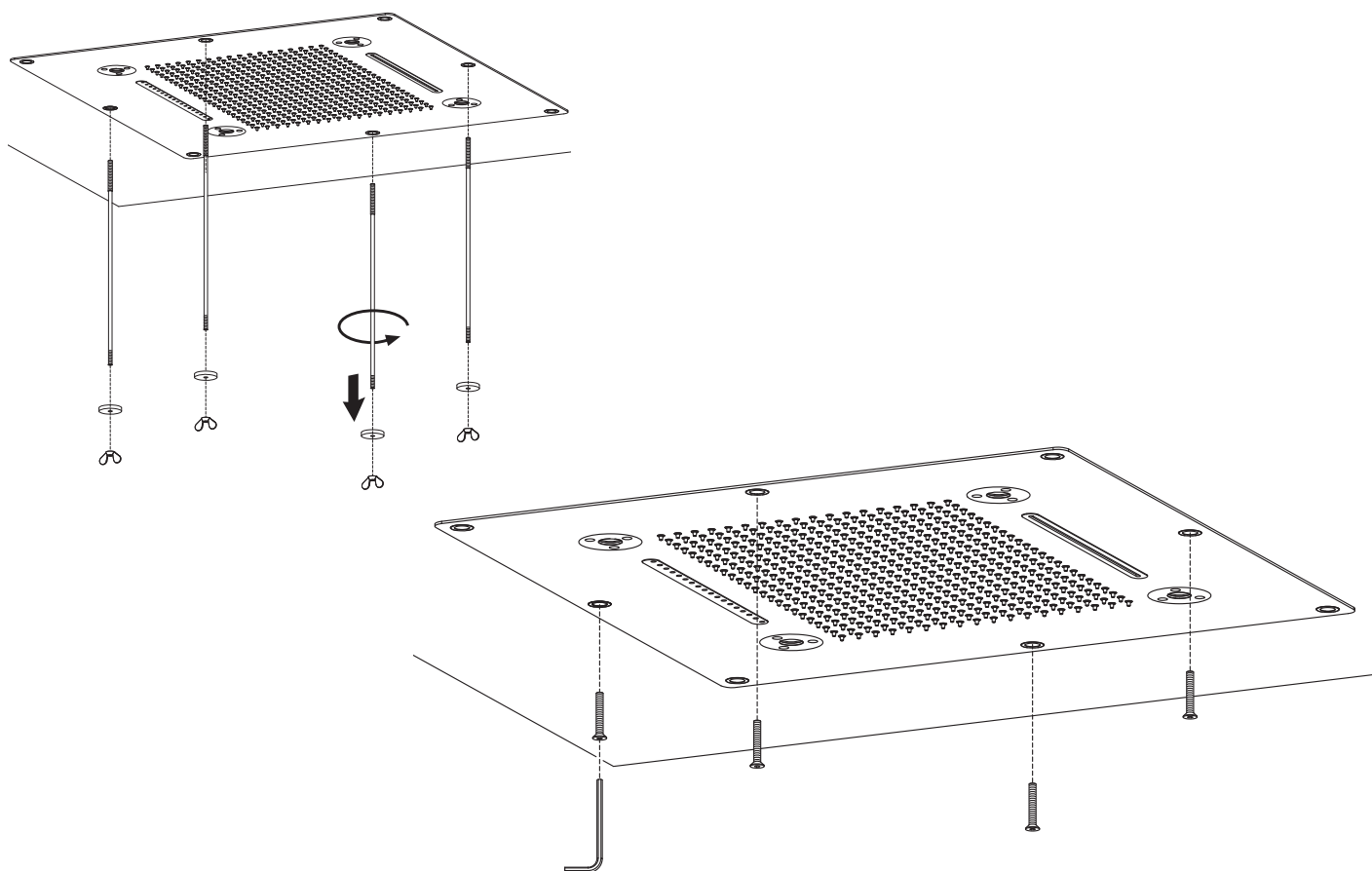

### IT

Fissati gli angoli rimuovere i tiranti di montaggio e ultimare il fissaggio del soffione con le apposite viti nei fori centrali.

### FR

Une fois les angles fixés, enlever les tirants du kit de montage et terminer la fixation de la pomme de douche avec les vis dans les trous centraux.

### EN

Once the corners have been secured, remove the tie rods of the assembly kit and finish securing the shower head with the appropriate screws into the centre holes.

### DE

Sobald die Brause an den Ecken befestigt wurde, können Sie die Stangen des Montagesets entfernen und die Befestigung mit Hilfe der entsprechenden Schrauben in den Öffnungen in der Mitte abschließen.

### ES

Una vez fijados los ángulos, quite los tirantes del kit de montaje y complete la fijación del rociador ajustando los tornillos correspondientes en los orificios centrales.

## INSTALLAZIONE

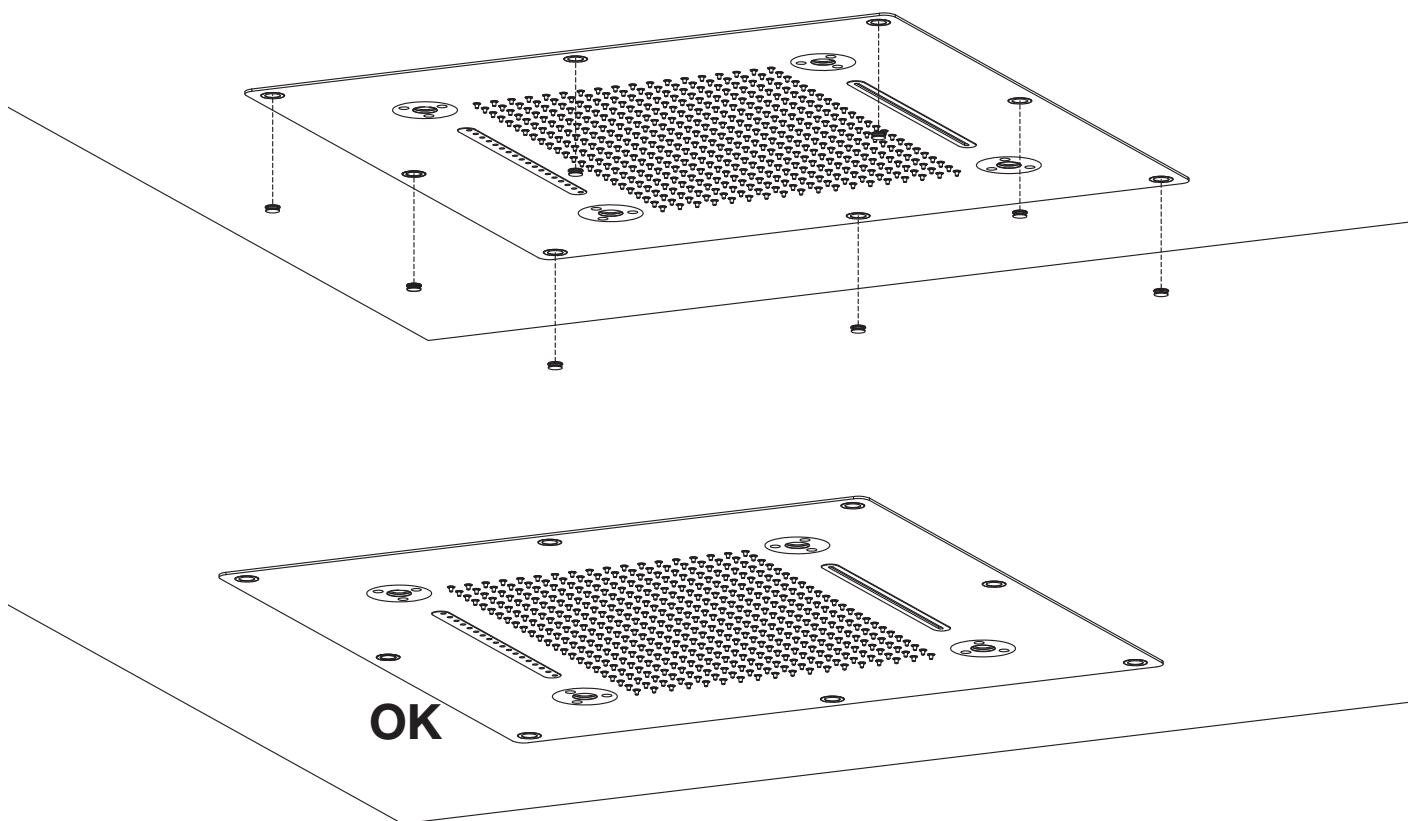

### IT

Ultimato il serraggio di tutte le 8 viti di fissaggio coprirle con gli appositi tappi di finitura.

A questo punto il montaggio del soffione è ultimato.

### FR

Le serrage des 8 vis de fixation terminé, les couvrir avec les cache-vis de finition.

Le montage de la pomme de douche est terminé.

### EN

When the tightening of all 8 screws have been completed, cover them with the appropriate finishing caps.

Now the shower head mounting has been completed.

### DE

Bringen Sie nach Anziehen aller 8 Schrauben die vorgesehenen Abdeckungen an.

Die Montage der Brause ist nun abgeschlossen.

### ES

Tras ajustar los ocho tornillos de fijación, cúbralos con los tapones de acabado.

A este punto, el montaje del rociador ha concluido.

COLLEGAMENTI

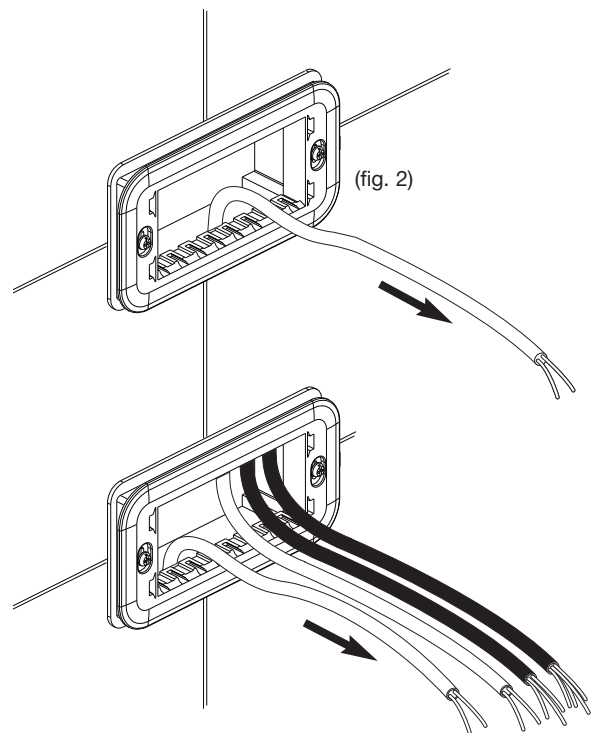
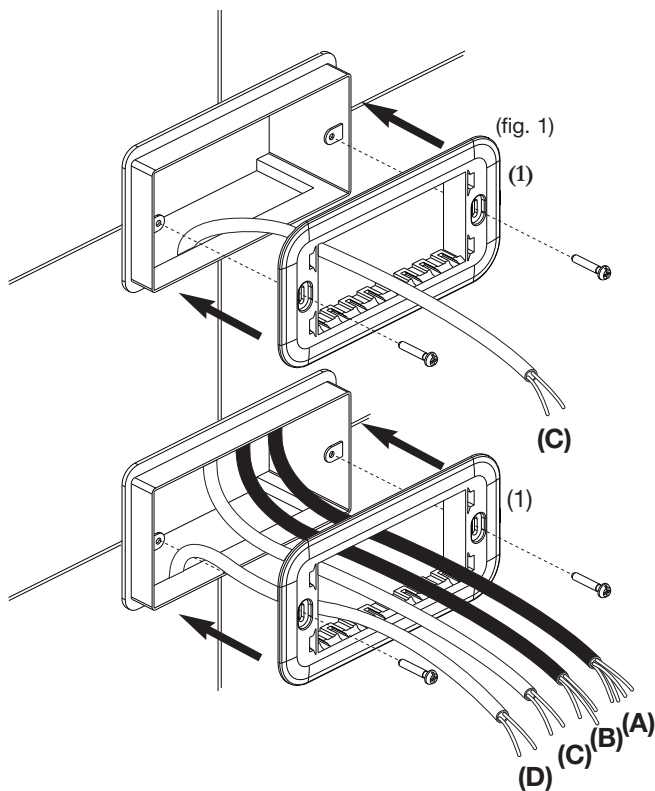

**IT**

Procedere ora al collegamento delle piastre per la tastiera di controllo e per l'aromaterapia.  
Avvitare le flangie (1)(figura 1) alle scatole di derivazione con le apposite viti ed estrarre completamente i cavi (figura 2) compreso quello di alimentazione (D).

**EN**

Now fit the plates for the control keypad and for the aromatherapy unit.  
Screw the flanges (1)(figure 1) to the electrical connection box with the appropriate screws and fully extract the cables (figure 2) including the supply cable (D).

**FR**

Procéder maintenant au branchement des plaques pour le clavier de commande et pour l'aromathérapie.  
Visser la bride (1) (figure 1) aux boîtes de dérivation avec les vis prévues à cet effet et extraire complètement les câbles (figura 2), y compris celui d'alimentation (D).

**DE**

Fahren Sie jetzt mit dem Anschluss der Platten für die Bedientastatur und für die Aroma-therapie fort.  
Ziehen Sie die Flansche (1) (Abbildung 1) auf den Abzweigdosen mit den entsprechenden Schrauben fest und ziehen Sie die Kabel, einschließlich das für die Zufuhr (D), vollständig (Abbildung 2) heraus.

**ES**

Proceder ahora con la conexión de las placas para el teclado de control y para la aromaterapia.  
Ajustar las placas (1) (figura 1) a las cajas de derivación con los tornillos correspondientes y extraer completamente los cables (figura 2), incluido el de alimentación (D).

COLLEGAMENTI

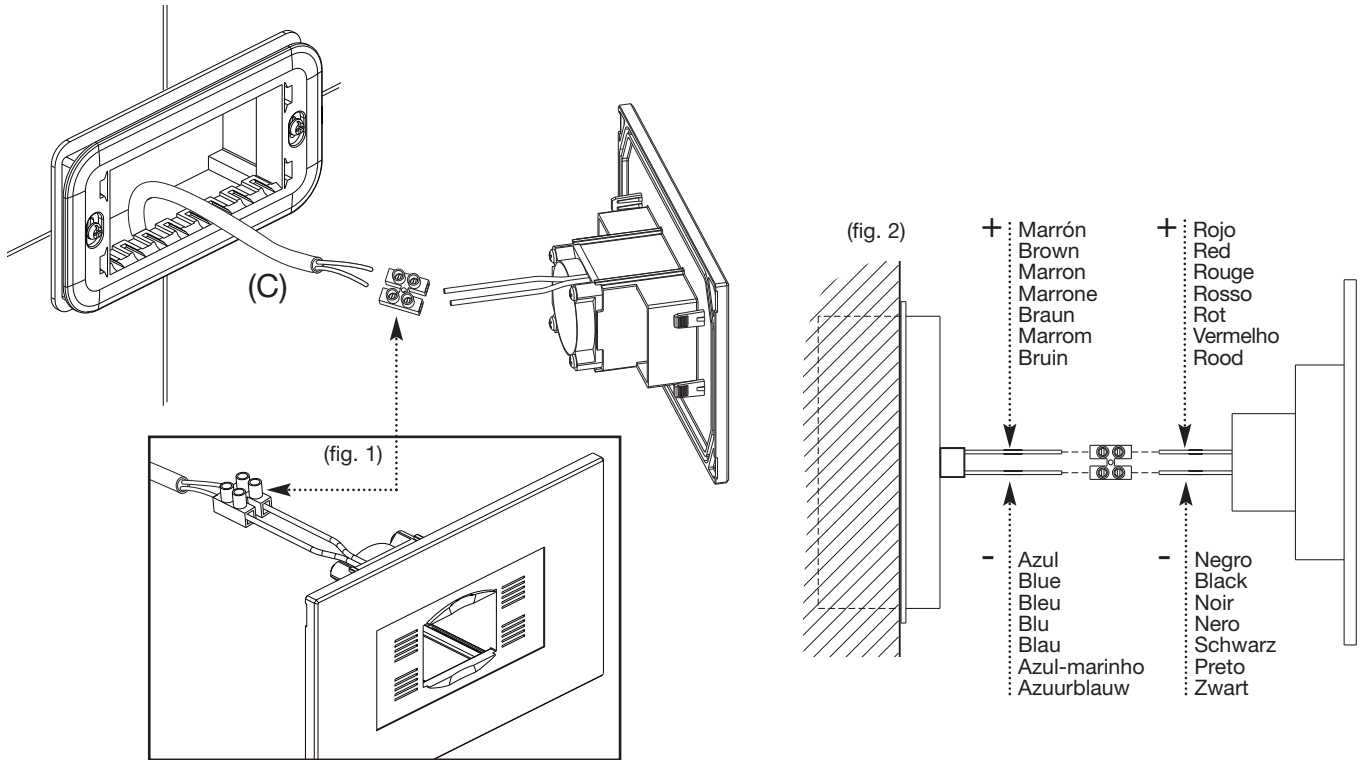

**IT**

**COLLEGAMENTO AROMATERAPIA**

Collegare il cavo (C) alla placca dell'aromaterapia servendosi dell'apposito morsetto (figura 1) seguendo lo schema illustrato (figura 2).

**FR**

**BRANCHEMENT DE L'AROMATHÉRAPIE**

Connecter le câble (C) à la plaque de l'aromathérapie en se servant de la borne prévue à cet effet (figure 1) conformément au schéma illustré (figure 2).

**EN**

**AROMATHERAPY CONNECTION**

Connect cable (C) to the aromatherapy plate using the appropriate terminal (figure 1) following the pattern illustrated (figure 2).

**DE**

**ANSCHLUSS AROMATHERAPIE**

Schließen Sie das Kabel (C) an die Stelle für die Aromatherapie an, indem Sie die beiliegende Klemme (Abbildung 1) wie im dargestellten Schema (Abbildung 2) verwenden.

**ES**

**CONEXIÓN AROMATERAPIA**

Conectar el cable (C) a la placa de aromaterapia utilizando el borne apropiado (figura 1) siguiendo el esquema ilustrado (figura 2).

COLLEGAMENTI

(A)

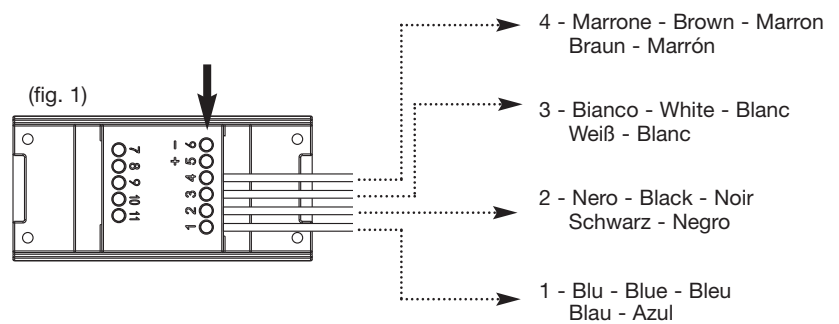
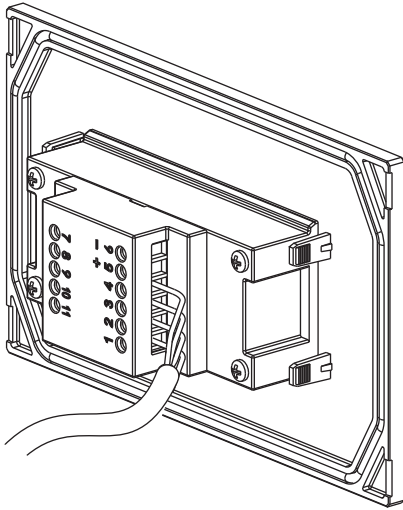

**IT**

**COLLEGAMENTO TASTIERA DI CONTROLLO**

Procedere al collegamento sulla morsetteria prestando attenzione agli schemi riportati.

Cavo (A) vedi figura 1 con riferimento al colore del cavo e posizione.

**FR**

**BRANCHEMENT DU CLAVIER DE COMMANDE**

Procéder au branchement sur la barre à bornes en faisant attention aux schémas fournis.

Câble (A), cf. figure 1 en référence à la couleur du câble et la position.

**EN**

**CONNECTING THE CONTROL KEYPAD**

Connect them to the terminal board, paying close attention to the diagrams shown.

Cable (A) see figure 1 for colour of cable and positioning.

**DE**

**ANSCHLUSS DER BEDIENTASTATUR**

Fahren Sie mit dem Anschluss auf der Klemmleiste fort, und beachten Sie die dargestellte Abbildung.

Kabel (A) siehe Abbildung 1 zur Farbe und Position des Kabels.

**ES**

**CONEXIÓN DEL TECLADO DE CONTROL**

Proceder con la conexión en la regleta de bornes prestando atención a los esquemas de referencia.

Cable (A) véase figura 1 con referencia al color del cable y la posición.

COLLEGAMENTI

(B)

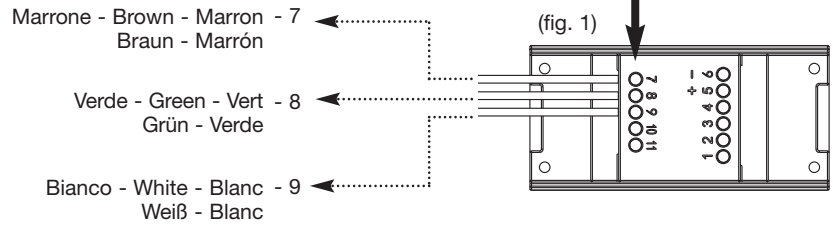
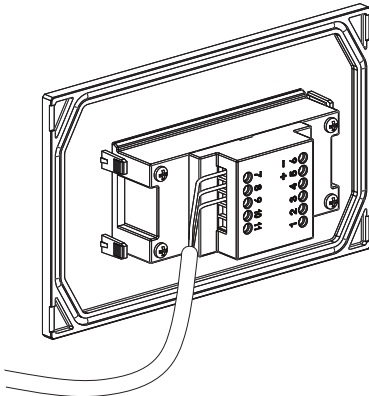

(C)

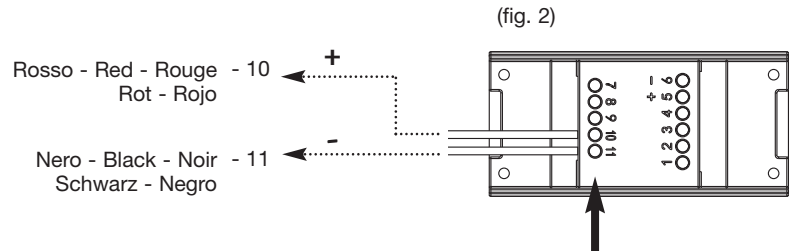
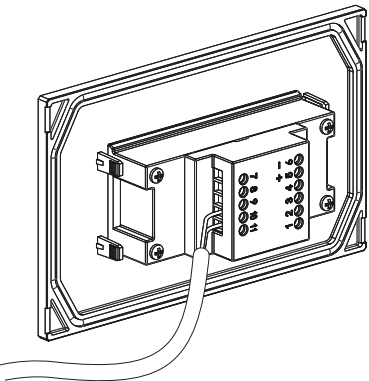

**IT**

Procedere al collegamento sulla morsetteria prestando attenzione agli schemi riportati.  
Cavo (B) vedi figura 1 con riferimento al colore del cavo e posizione.  
Cavo (C) vedi figura 2 con riferimento al colore del cavo e posizione.

**FR**

Procéder au branchement sur la barre à bornes en faisant attention aux schémas fournis.  
Câble (B), cf. figure 1 en référence à la couleur du câble et la position.  
Câble (C), cf. figure 2 en référence à la couleur du câble et la position.

**EN**

Connect them to the terminal board, paying close attention to the diagrams shown.  
Cable (B) see figure 1 for colour of cable and positioning.  
Cable (C) see figure 2 for colour of cable and positioning.

**DE**

Fahren Sie mit dem Anschluss auf der Klemmleiste fort, und beachten Sie die dargestellte Abbildung.  
Kabel (B) siehe Abbildung 1 zur Farbe und Position des Kabels.  
Kabel (C) siehe Abbildung 2 zur Farbe und Position des Kabels.

**ES**

Proceder con la conexión en la regleta de bornes prestando atención a los esquemas de referencia.  
Cable (B) véase figura 1 con referencia al color del cable y la posición.  
Cable (C) véase figura 2 con referencia al color del cable y la posición.



COLLEGAMENTI

(D)

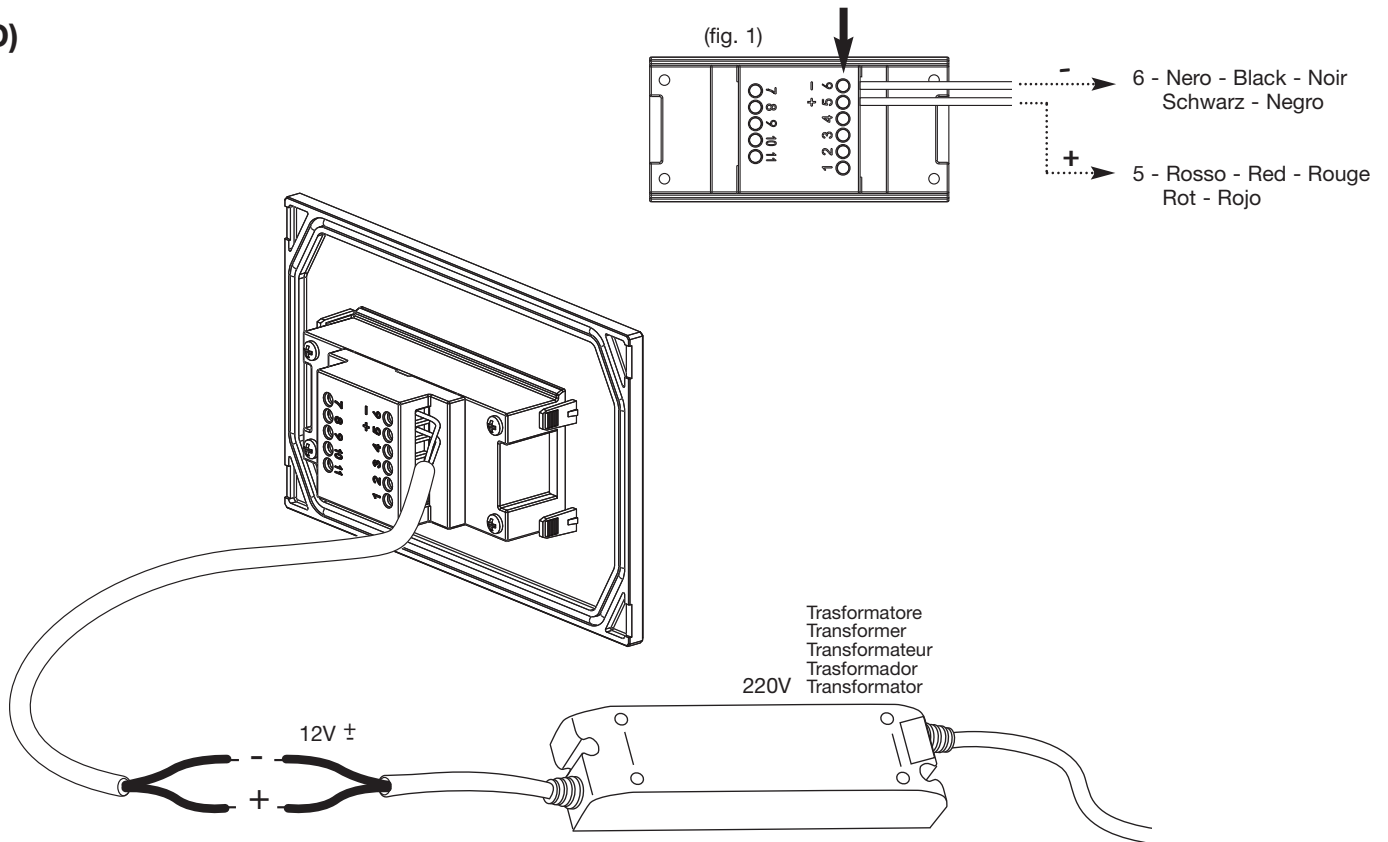

**IT**

Proseguire con il collegamento sulla morsettiera prestando attenzione agli schemi riportati.  
Cavo (D) vedi figura 1 con riferimento al colore del cavo e posizione.

**FR**

Poursuivre avec le branchement sur la barre à bornes en en faisant attention aux schémas fournis.  
Câble (D), cf. figure 1 en référence à la couleur du câble et la position.

**EN**

Continue with the connection to the terminal board paying close attention to the diagrams shown.  
Cable (D) see figure 1 for colour of cable and positioning.

**DE**

Fahren Sie mit dem Anschluss auf der Klemmleiste fort und beachten Sie die dargestellte Abbildung.  
Kabel (D) siehe Abbildung 1 zur Farbe und Position des Kabels.

**ES**

Continuar con la conexión en la regleta de bornes prestando atención a los esquemas de referencia.  
Cable (D) véase figura 1 con referencia al color del cable y la posición.

## COLLEGAMENTI

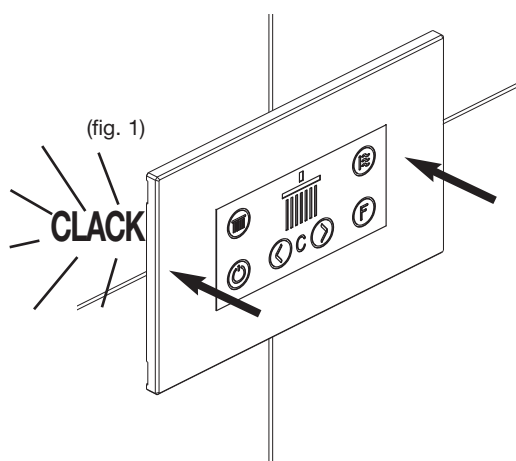
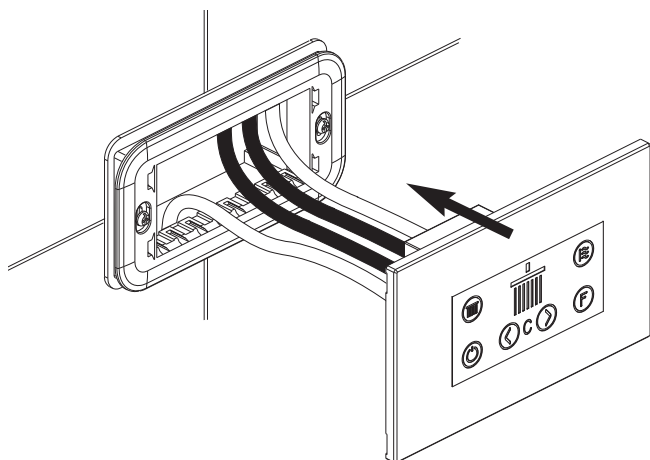

### IT

Agganciare la tastiera di controllo alla rispettiva placca della scatola di derivazione premendo fino a sentire il CLACK di aggancio (figura 1).

### FR

Fixer le clavier de commande à la plaque respective de la boîte de dérivation.  
En appuyant jusqu'à entendre le CLIC de l'encliquetage (figure 1).

### EN

Attach the control keypad to the respective plate on the electrical connection box pressing until you hear the CLICK as it locks in place (figure 1).

### DE

Hängen Sie die Bedientastatur an die entsprechende Stelle der Abzweigdose, bis Sie das KLICKEN des Einrastens hören (Abbildung 1).

### ES

Acoplar el teclado de control a la respectiva placa de la caja de derivación presionando hasta escuchar el CLACK que corrobora el acoplamiento (figura 1).

COLLEGAMENTI

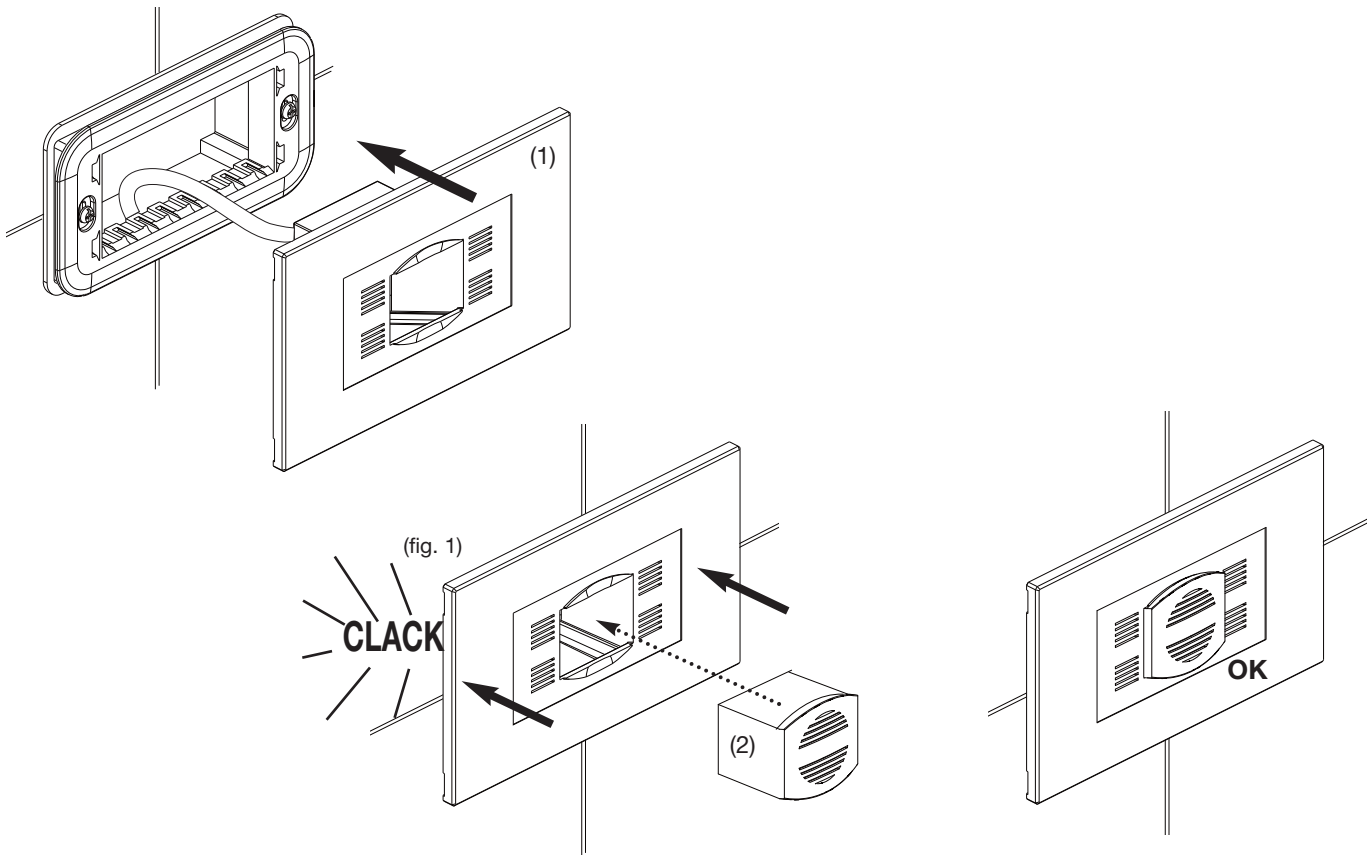

**IT**

Agganciare la tastiera (1) alla rispettiva placca della scatola di derivazione premendo fino a sentire il CLACK di aggancio (figura 1). A questo punto inserire la cartuccia (2) con la fragranza scelta.

**FR**

Fixer le clavier (1) à la plaque respective de la boîte de dérivation en appuyant jusqu'à entendre le CLIC de l'encliquetage (figure 1). A ce point, introduire la cartouche (2) de la fragrance choisie.

**EN**

Attach the unit (1) to the respective plate on the electrical connection box pressing until you hear the CLICK as it locks in place (figure 1). At this point insert the cartridge (2) containing your chosen fragrance.

**DE**

Hängen Sie die Tastatur (1) an die entsprechende Stelle der Abzweigdose, bis Sie das KLICKEN des Einrastens (Abbildung 1) hören. Nun können Sie die Kartusche (2) mit dem gewünschten Duftaroma einsetzen.

**ES**

Acoplar el teclado (1) a la respectiva placa de la caja de derivación presionando hasta escuchar el CLACK que corrobora el acoplamiento (figura 1). A este punto introducir el cartucho (2) con la fragancia deseada.

## FUNZIONI DELLA TASTIERA

### FUNZIONI DELLA TASTIERA FUNCTIONS OF THE KEYPAD LES FONCTIONS DU CLAVIER TASTATURFUNKTIONEN FUNCIONES DEL TECLADO

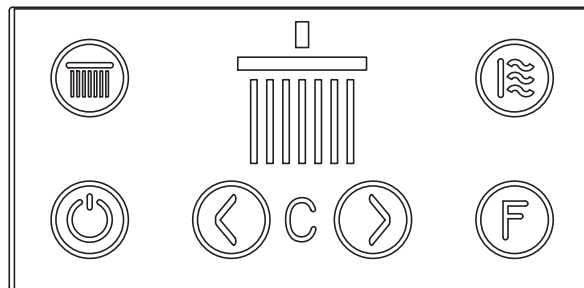

- IT** Tasto ON/OFF
- EN** ON/OFF switch
- FR** Touche on/off (marche/arrêt)
- DE** Taste on/off
- ES** Botón ON/OFF



- IT** Colore indietro
- EN** Colour - back
- FR** Couleur à l'arrière
- DE** Farbe zurück
- ES** Color anterior



- IT** Colore avanti
- EN** Colour - next
- FR** Couleur à l'avant
- DE** Farbe vor
- ES** Color posterior



- IT** Accensione/spengimento aromaterapia
- EN** On/off switch for aromatherapy
- FR** Démarrage/arrêt de l'aromathérapie
- DE** Einschalten/Ausschalten Aromatherapie
- ES** Encendido/apagado aromaterapia



- IT** Tasto funzioni luci:  
Premendo  
1a volta - rotazione colori  
2a volta - blocco colore  
3a volta - spegnimento luci

- EN** Light functions switch:  
press  
Once - colour rotation,  
twice - stop colour,  
three times - turn off lights.

- FR** Touche des fonctions d'éclairage :  
en appuyant sur  
1ère fois - rotation des couleurs  
2e fois - blocage de la couleur  
3e fois - extinction des lumières

- DE** Taste Lichtfunktionen:  
Drücken  
einmal - Farbenrotation  
zweimal - Farbsperrung  
dreimal - Licht ausschalten

- ES** Botón de funcionamiento de las luces:  
presionando  
1º vez - rotación colores  
2º vez - bloqueo color  
3º vez - apagado luces



- IT** Tasto funzione getti: premendo  
1a volta getto centrale a pioggia  
2a volta getto tropicale  
3a volta getto a cascata  
4a volta getto nebulizzato  
5a spegnimento

- EN** Spray patterns switch: press  
once for rain central jet  
twice for tropical jet  
three times for cascade jet  
four times for atomising jet  
five times to turn off spray.

- FR** Touche fonction des jets : en appuyant  
1ère fois jet central effet pluie  
2e fois jet jet tropical  
3e fois jet cascade  
4e fois jet à brouillard  
5e fois arrêt

- DE** Taste Wasserstrahlfunktionen: Drücken  
einmal - mittlerer regenstrahl  
zweimal - tropischer regenstrahl  
dreimal - kaskadenstrahl  
viermal - sprühstrahl  
fünfmal - ausschalten

- ES** Botón de funcionamiento de los chorros: presionando  
1º vez chorro central con lluvia  
2º vez chorro tropical  
3º vez chorro en cascada  
4º vez chorro nebulizado  
5º apagado

## CARATTERISTICHE TECNICHE

DATI PER LA SPEDIZIONE SHIPMENT DETAILS RENSEIGNEMENTS D'EXPÉDITION DATEN FÜR DIE SPEDITION DATOS DE EXPEDICIÓN				DIMENSIONI SOFFIONI SHOWER HEAD DIMENSIONS DIMENSIONS TÊTE DE DOUCHE DUSCHKOPFMAÛE DIMENSIONES ROCIADOR		CARATTERISTICHE ELETTRICHE ELECTRIC FEATURES CARACTERISTIQUES ELECTRIQUES ELEKTRISCHE EIGENSCHAFTEN CARACTERISTICAS ELÉCTRICAS	
Soffione Shower head Plafond de douche Kopfbrause Ducha	Dimensioni Dimensions Maße Dimensiones	Volume Volume Umfang Volumen	Peso netto Net weight Poids net Nettogewicht Peso neto	Peso lordo Gross weight Poids brut Bruttogewicht Peso bruto	Dimensioni Dimensions Maße Dimensiones		
<b>600E</b>	L 705 mm. W 705 mm. H 155 mm.	0,076 m <sup>3</sup>	16 KG	22 KG	L 600 mm. W 600 mm. H 50 mm.	220V - 12 Vcc	
						50/60 Hz	
						30W	
						1,3A	

GRAFICO PORTATA SOFFIONE - SHOWER HEAD FLOW RATE - DÉBIT DOUCHE FIXE - DIAGRAMM DUSCHKOPFWASSERMENGE - CAUDAL DUCHA FIJA

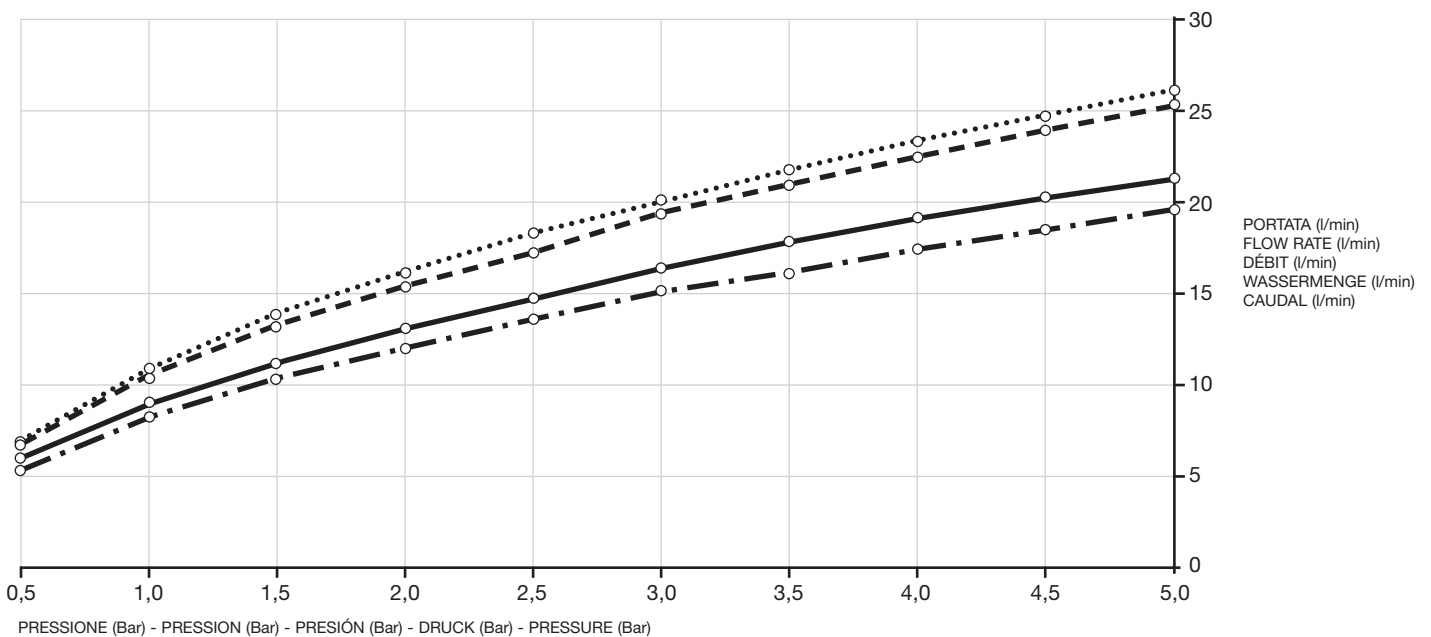

- ..... Getto cascata  
Cascade jet  
Jet cascade  
Kaskadenstrahl  
Chorro en cascada
- - - - - Getto tropicale  
Tropical jet  
Jet tropical  
Tropischer regenstrahl  
Chorro tropical
- Getto centrale a pioggia  
Rain central jet  
Jet central effet pluie  
Mittlerer regenstrahl  
Chorro central con lluvia
- · - · - · Getto nebulizzato  
Atomising jet  
Jet à brouillard  
Sprühstrahl  
Chorro nebulizado

T	°C °F	60°C max. 140°F max. 18°C min. 65°F min.	60°C 140°F 55°C 130°F HOT	P	pas bar	500 kPa 5 bar max. 150 kPa 1,5 bar min.	400 kPa 4 bar 300 kPa 3 bar
---	----------	---	---------------------------------------	---	------------	--	--------------------------------------

**PULIZIA E MANUTENZIONE**

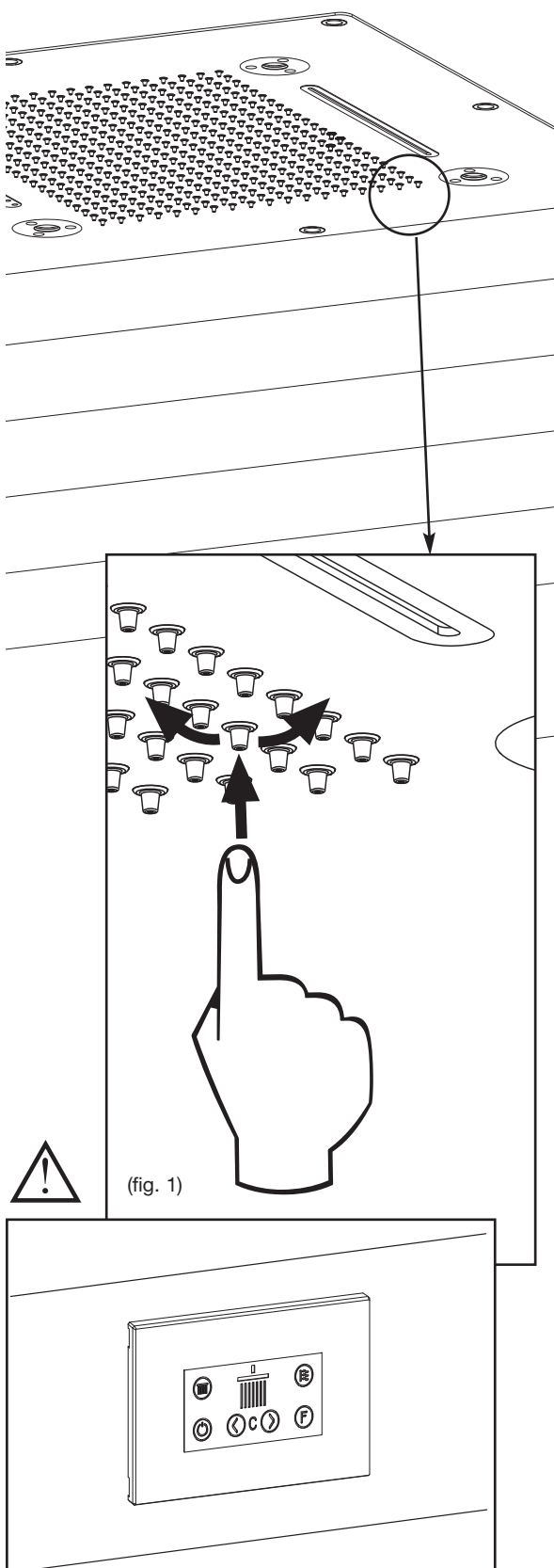

(fig. 1)

**IT**

**PULIZIA E MANUTENZIONE**

Per mantenere inalterate nel tempo le caratteristiche del vostro soffione consigliamo periodicamente di strofinare delicatamente gli ugelli in gomma come indicato in figura 1 per evitare che i depositi di calcare possano ostruire i fori.

Periodicamente consigliamo di eseguire un ciclo completo di tutte le funzioni. Per la pulizia consigliamo di non utilizzare prodotti aggressivi e/o abrasivi e di non eccedere nell'utilizzo di prodotti anticalcare.

Per la pulizia consigliamo l'uso di acqua e sapone o acqua ed aceto.

**ATTENZIONE!**

Prodotti abrasivi e/o a base di alcool potrebbero rovinare il display della tastiera di controllo e le lenti dei faretto.

**EN**

**CLEANING AND MAINTENANCE**

To ensure the characteristics of your shower head do not change over time we recommend delicately cleaning the rubber nozzles from time to time, as indicated in figure 1, to avoid the build-up of lime scale deposits which obstruct the holes.

We also recommend you carry out a complete cycle of all the functions regularly. For cleaning purposes we do not recommend the use of harsh and/or abrasive products, or excessive use of anti-lime scale products.

Clean the shower head using soap and water or water and vinegar.

**CAREFUL!**

Abrasive and/or alcohol-based products could ruin the control display and the spotlight lenses.

**FR**

**NETTOYAGE ET ENTRETIEN**

Pour que les caractéristiques de votre plafond de douche demeurent inaltérées dans le temps, nous conseillons d'astiquer périodiquement et délicatement les buses en caoutchouc tel qu'indiqué dans la figure 1 pour éviter que les dépôts de calcaire puissent obstruer les orifices.

Nous conseillons d'exécuter périodiquement un cycle complet de toutes les fonctions.

Pour le nettoyage, nous conseillons de ne pas utiliser de produits agressifs ou abrasifs et ne pas exagérer dans l'utilisation de produit anticalcaire

Pour le nettoyage, nous conseillons d'utiliser de l'eau et du savon ou de l'eau et du vinaigre.

**ATTENTION !**

Les produits abrasifs ou à base d'alcool pourraient endommager l'afficheur du clavier de commande et les verres des phares

**DE**

**REINIGUNG UND WARTUNG**

Um eine Beeinträchtigung der Eigenschaften Ihrer Kopfbrause mit der Zeit zu verhindern, empfehlen wir die regelmäßige sanfte Säuberung der Gummidüsen wie in Abbildung 1 dargestellt, um zu verhindern, dass Kalkablagerungen die Düsen verstopfen.

Wir empfehlen außerdem, regelmäßig einen Komplettdurchlauf aller Funktionen durchzuführen.

Benutzen Sie für die Reinigung keine aggressiven und / oder Scheuerreinigungsmittel und verwenden Sie Antikalkmittel nicht übermäßig oft.

Für die Reinigung empfehlen wir die Verwendung von Wasser und Seife oder Wasser und Essig.

**ACHTUNG!**

Scheuermittel und / oder alkoholhaltige Reiniger können das Display der Bedientastatur und die Spotlightlinse beschädigen.

**ES**

**LIMPIEZA Y MANTENIMIENTO**

Para mantener inalteradas en el tiempo las características de vuestra ducha sugerimos frotar periódica y cuidadosamente las toberas de goma, como ilustra la figura 1, para evitar que los depósitos calcáreos obstruyan los orificios.

Sugerimos realizar periódicamente un ciclo completo de todas las funciones.

Para la limpieza recomendamos no utilizar productos agresivos y/o abrasivos y no excederse con el uso de productos anticalcáreos.

Para la limpieza recomendamos utilizar agua y jabón o agua y vinagre.

**¡ATENCIÓN!**

Los productos abrasivos y/o a base de alcohol podrían arruinar el display del teclado de control y las lentes de los focos.

Si riserva il diritto legale di apportare eventuali modifiche ai propri prodotti senza preavviso né sostituzione.  
Reserves the legal right to introduce any possible modifications in any of its products without previous notice or replacement.  
Se réserve le droit légal de modifier ou de supprimer ses produits sans préavis.  
Vorbehält sich das Recht zur eventuellen Abänderungen oder Ergänzungen a seinen Produkten vor.  
Se reserva el derecho legal de aportar posibles modificaciones a sus productos sin previo aviso ni sustitución.

HI SPA 600E

---

11-E0053  
RV.0