



1925

OFFICINE  
LOCATI



**OFFICINE  
LOCATI**

# SERRANDE AVVOLGIBILI

ISTRUZIONI DI MONTAGGIO

[www.officinelocati.com](http://www.officinelocati.com)

**ATTENZIONE:** Installazione da eseguire esclusivamente ad opera di **personale esperto e qualificato**, in conformità a quanto previsto dalla legge n° 46 DEL 05.03.90 e successive modifiche ed integrazioni e nel pieno rispetto delle norme UNI 8612; in caso di dubbi o incomprensioni sul presente manuale, contattare il costruttore.

Il corretto funzionamento della serranda è determinato da una accurata e precisa installazione; garanzia e responsabilità del costruttore cessano nel caso di installazione che non rispetti, anche solo in parte, le indicazioni del presente manuale, o effettuata con componenti non originali, modificati, danneggiati.

**Prima di iniziare**, verificare che gli utensili e l'area di lavoro siano in condizioni di sicurezza; utilizzare sempre guanti ed i dispositivi di protezione individuale obbligatori. Utensili necessari: trapano e martello di tipo comune, cacciavite o avvitatore elettrico. Materiali di consumo: tasselli f mm. 8 non compresi, da scegliere in base al materiale da forare (pieno, marmo...), grasso o silicone spray. Attrezzature: scale o piattaforma in base alle dimensioni della serranda da installare. Viteria, zanche e chiavi: si trovano in un sacchetto legato ai catenacci sullo zoccolo della serranda.



**OFFICINE  
LOCATI**

**DEFINIZIONI:**

Serranda avvolgibile compensata a molle, manuale o motorizzata. Profili con spessore 8/10 – 10/10, 10/10 microforati o con parte a maglia in ferro tondo o tubolare. Telo della serranda, o mantello, costituisce la parte in movimento verticale della chiusura; scorre all'interno delle guide e si arrotola sull'albero di avvolgimento; l'ultimo elemento in basso è detto zoccolo ed è formato da elemento e angolare con maniglia e fermi. L'albero è costituito da un tubo con due o più scatole portamolle e molle; se motorizzata c'è il gruppo motoriduttore alloggiato al centro dell'albero. Le guide laterali sono posizionate lateralmente rispetto al telo e hanno sezione ad U e possono essere inserite in profili pressopiegati detti "colonne laterali". Dispositivi di comando per serrande motorizzate: ogni serranda è dotata di proprio dispositivo di comando costituito da pulsantiera «ad uomo presente».

[www.officinelocati.com](http://www.officinelocati.com)



1925

**OFFICINE  
LOCATI**

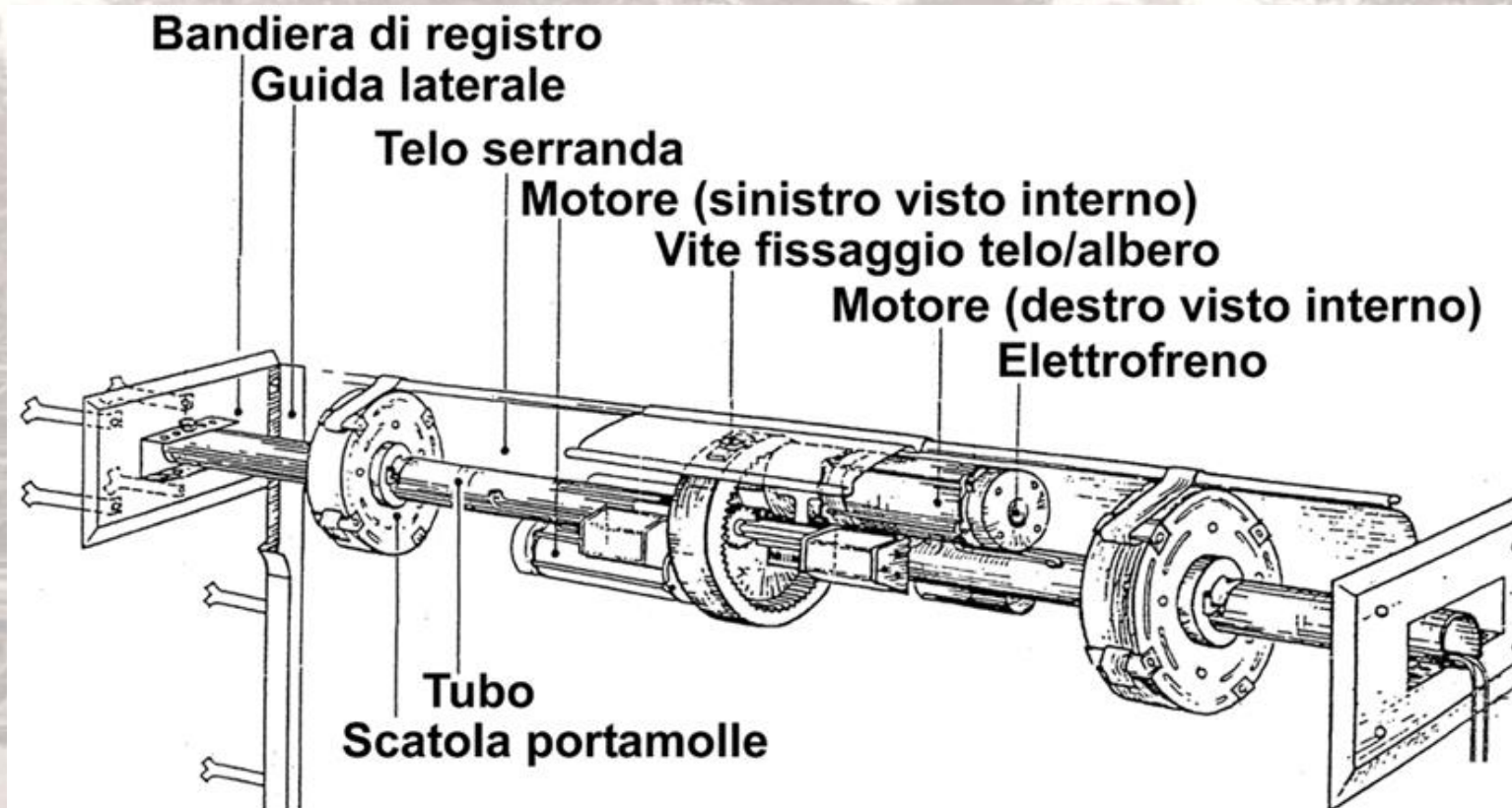

[www.officinelocati.com](http://www.officinelocati.com)



OFFICINE  
LOCATI

**INSTALLAZIONE**, costituita dalle fasi: 1) installazione guide; 2) installazione albero e telo; 3) collaudo.

Per i collegamenti elettrici della versione motorizzata vedere libretto a parte.

Installazione guide. Attenzione, è la fase che richiede la maggior precisione: in caso di installazione non corretta, l'unico rimedio è smurare le guide e procedere dall'inizio.

**Caso A** (sotto, a sinistra), guide tradizionali (sezione ad U, disegno sopra a sinistra): la distanza in larghezza da tenere dal bordo delle guide è pari alla "larghezza luce" indicata sull'ordine; corrisponde alla misura di taglio degli elementi + cm. 1 di "aria" da lasciare.

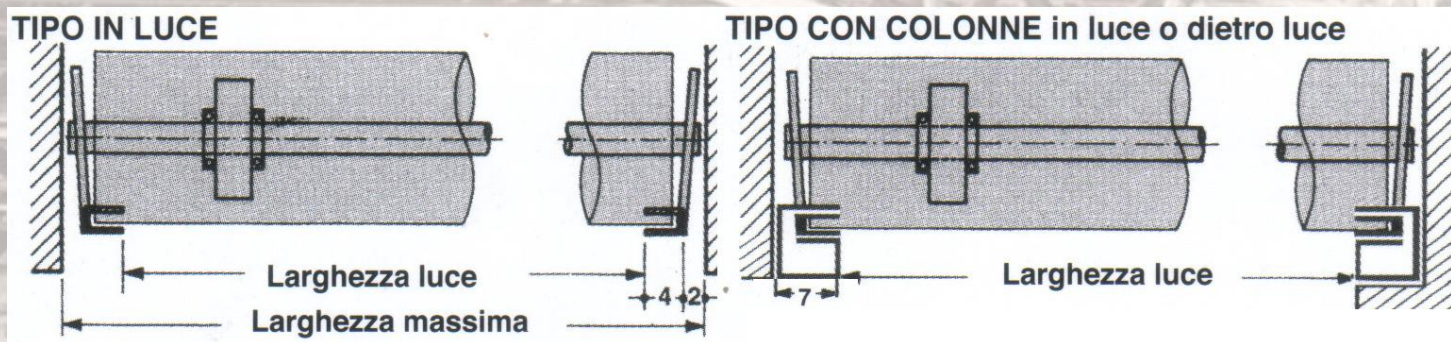

[www.officinelocati.com](http://www.officinelocati.com)

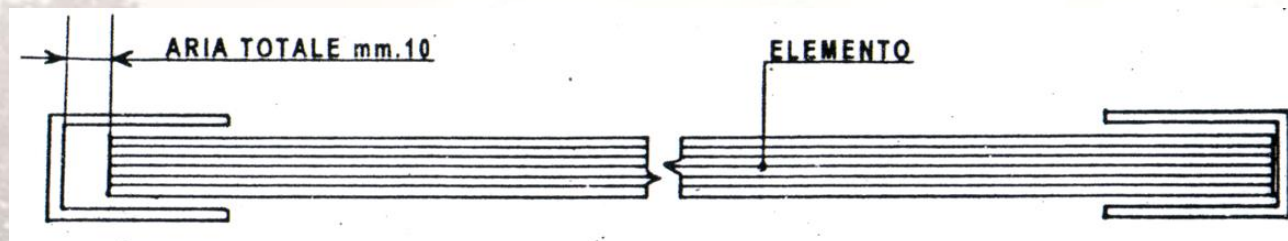

Ad esempio, L luce cm. 205 = L massima cm. 213 (guide cm. 4+4) = taglio elemento cm. 212; è consigliabile utilizzare uno degli elementi come riferimento, per verificare (a terra, a metà altezza ed in alto) che una volta inserito tra le guide ed in posizione orizzontale si possa muovere lateralmente di solo cm. 1 (aria).

Riguardo il posizionamento, se esiste un serramento, ad esempio la vetrina di negozio, posizionarsi verso l'esterno di almeno cm. 7 ("distanziale"); in alto, rimanere indietro rispetto alla muratura/celino esterno (se esistente) di almeno cm. 2; posate le guide verificando che siano entrambe sullo stesso piano: a serranda installata, l'albero appoggiato sulle bandiere dovrà essere perfettamente in bolla.

**Verificate quindi che:** 1) siano allineate (che si "guardino" le due gole della guida), utilizzando ad esempio un elemento della serranda o pezzo di legno come riferimento. 2) siano perfettamente a piombo e parallele tra loro: la misura fondo/fondo guida dovrà risultare costante su tutta l'altezza delle guide, con un errore massimo di cm. 0,5.



**OFFICINE  
LOCATI**

Rispetto al fondo della guida, le bandiere sporgono verso l'esterno di circa cm. 1: nel caso di montaggio in luce, ossia tra i muri, occorre spessorare tra guida e muro per compensare la differenza oppure incassare le bandiere, quando possibile.

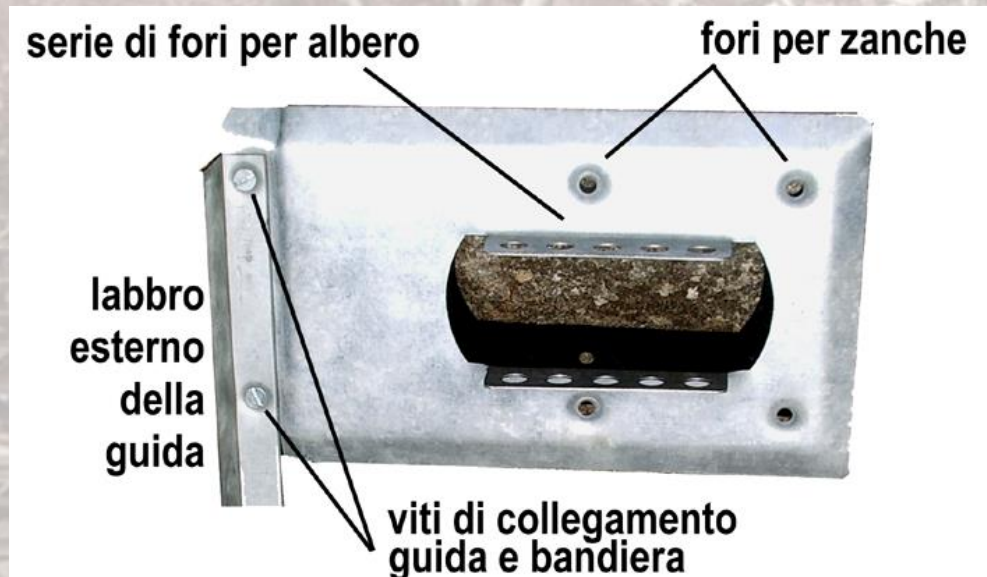

Avvitare le zanche (fornite di serie) alle guide in corrispondenza delle svasature, utilizzando le apposite viti; al termine del fissaggio controllare che le teste delle viti non sporgano dalla svasatura, cioè siano a filo; procedere quindi murando le zanche; successivamente, murare anche le zanche delle bandiere di registro, in alto, avendo cura di lasciarle o parallele o leggermente aperte, come nel disegno.

[www.officine locati.com](http://www.officine locati.com)



Per serrande motorizzate, lasciare un foro dietro le bandiere per il passaggio dei cavi dall'albero. In corrispondenza delle "cavette" (fori rettangolari sul fondo della guida a circa cm. 40 da terra) ricavare un opportuno spazio dietro le guide per i catenacci, che sporgeranno lateralmente oltre il fondo della guida di circa cm. 3. Per guide che vanno murate "incassate" nel muro, prima di procedere con il cemento inserire una lista di legno nella guida, della stessa larghezza di quest'ultima, affinché il cemento, seccando, non chiuda la guida restringendone l'apertura. Asportare il legno solo a cemento completamente seccato.



**Caso B:** montaggio con colonne laterali (disegno in alto a destra). Procedere come sopra indicato riguardo il posizionamento delle guide, ma le colonne vanno fissate direttamente con le zanche ad «L» (saldate o avvitate). Le bandiere, che sono già dotate di supporti e saldate alla colonna (vedi foto a destra), devono comunque essere fissate alla struttura, con tasselli o, quando possibile, saldandole a staffe o zanche.

Celino o cartella superiore. Se presente, deve essere applicato tra le colonne (o i muri) avvitandolo in corrispondenza dei fori laterali.

**N.B.: all'interno dello spazio di avvolgimento delle serrande è tassativamente vietata la presenza di qualunque altro dispositivo o cavo.**

Le dimensioni di avvolgimento delle serrande sono riportate sul retro dei cataloghi, in base alla tipologia di telo (cieco o a maglia).

**2) Installazione albero e telo.** A terra assemblare il telo della serranda fino all'elemento con serratura e infine lo zoccolo (terminale) ma senza avvitare l'angolare (per le serrande a maglia o microforate, in alto ci devono sempre essere n. 2 elementi ciechi) avvolgere il telo su se stesso partendo dall'ultimo elemento in alto con i ganci d'attacco del telo infilati (per serrande motorizzate, inserire la fascia motore al centro tra i ganci) e lasciando all'esterno lo zoccolo.

Dopo aver portato il telo così avvolto all'altezza delle bandiere, svolgerlo all'interno delle guide avendo cura di non urtare gli inviti della guida o i labbri delle bandiere.



**OFFICINE  
LOCATI**

Verificare il senso di rotazione delle molle sull'albero (vedi disegno 2) e successivamente posizionare l'albero di avvolgimento fissandolo provvisoriamente nel foro centrale sulla bandiera utilizzando i bulloni forniti di serie e con la testa della vite in alto.

Collegare ciascun gancio d'attacco del telo al traversino della scatola portamolle corrispondente (**Attenzione**: non a quello dove già vi sia il gancio della molla, piuttosto ruotare di mezzo giro l'albero; vedi disegni 1 e 2).

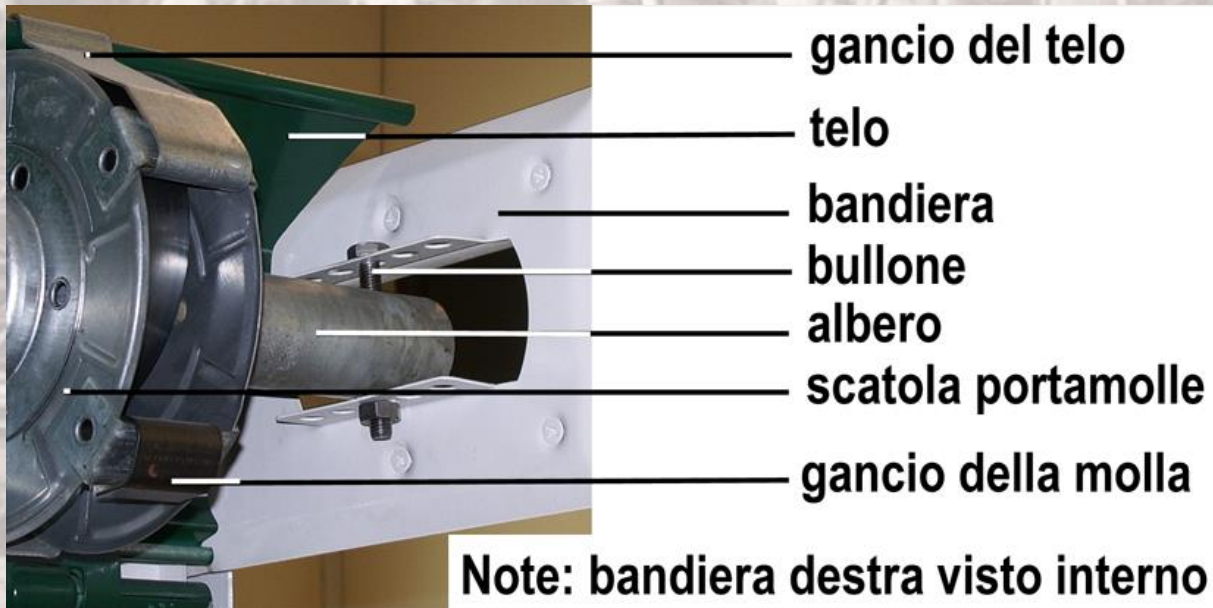

[www.officinelocati.com](http://www.officinelocati.com)

Disegno 1

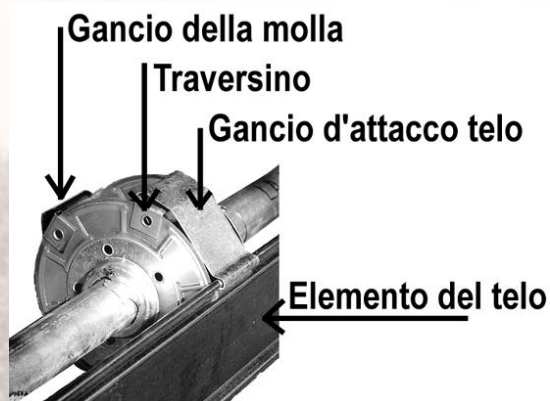

Disegno 3

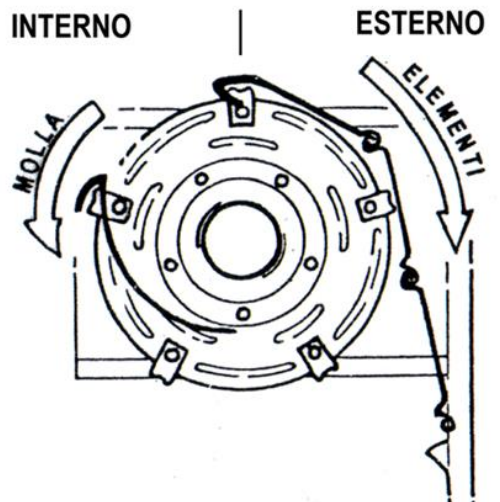
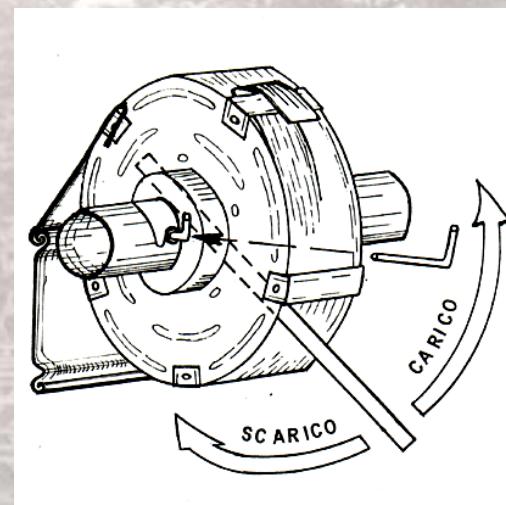

Disegno 2

**Solo quando tutti i ganci sono collegati alle scatole portamolle**, togliere le spine di blocco. In basso, dall'esterno, unire l'angolare di battuta allo zoccolo tramite le apposite viti fornite di serie (sono legate ai catenacci).

A questo punto è possibile sollevare manualmente la serranda per verificare la corretta posizione dell'albero sulle bandiere: il telo completamente avvolto in alto dovrà essere a circa cm. 1 dal labbro esterno della guida;

se così non fosse, spostare l'albero da entrambi i lati verso l'esterno o l'interno a seconda della situazione (indicativamente, l'albero di una serranda di altezza luce cm. 250 potrà essere posizionato nei fori centrali della bandiera, per altezze maggiori nei fori verso l'interno, minori verso l'esterno).

Infine, con il telo abbassato, verificare il funzionamento della serratura ed ingrassare le guide.

**Regolazione delle molle**, disegno 3: (attenzione: sono cariche, procedete con la massima cautela e solo se esperti e qualificati). Le molle di ciascun albero vengono caricate a macchina tutte contemporaneamente (hanno, quindi tutte lo stesso numero di giri e tensione) in base al peso del telo ed attriti: in basso il telo accennerà comunque a salire, in alto a scendere.

Se questa tendenza risultasse eccessiva, procedere con la regolazione delle molle, tutte, caricando (portare il gancio della molla su uno o più traversini successivi) o scaricando, aiutandosi con una leva; ripetere l'operazione su tutte le molle in ugual modo.



**OFFICINE  
LOCATI**

**3) Collaudo finale:** al termine dell'installazione, confrontare dall'inizio la corretta applicazione del presente manuale con il lavoro effettuato, verificare la buona tenuta degli ancoraggi (zanche, viti, saldature), infine azionare manualmente il telo sia in apertura che chiusura, per accertarsi che non presenti movimenti anomali quali strappi, intoppi, oscillazioni irregolari (è da ritenersi regolare un'oscillazione fino a due o tre centimetri, in quanto il movimento è compensato da molle indipendenti tra loro). Questa verifica va effettuata anche per le serrande motorizzate, in quanto il motore non deve, né può, sopperire alle eventuali irregolarità di movimento, che dovranno essere individuate e corrette. Procedere ad ingrassaggio delle guide laterali, se necessario. Collegamenti elettrici del motore e regolazioni finecorsa: vedi apposite istruzioni fornite a parte.

Questa documentazione è di **proprietà di Officine Locati Monza s.r.l.** e tutelata dalle leggi del Copyright: è vietata la duplicazione o riproduzione, anche parziale.

**[www.officinelocati.com](http://www.officinelocati.com)**



**Officine Locati Monza s.r.l.**

*Dal 1925 la sicurezza della qualità!*

Via Lecco 55

20900 Monza MB

Tel. 039.322428

Fax 039.387655

[www.officinelocati.com](http://www.officinelocati.com)

[www.portabasculante.com](http://www.portabasculante.com)

[www.recinzione.it](http://www.recinzione.it)

[www.grigliati.it](http://www.grigliati.it)

**www.officinelocati.com**



**OFFICINE  
LOCATI**