

ST1202

MODULO SEGRETERIA TELEFONICA
PER IL TELEFONO XF-PHONE T1242

**MANUALE
D'INSTALLAZIONE
ED USO**



SOMMARIO

PRESENTAZIONE	3
CARATTERISTICHE.....	4
INSTALLAZIONE	5
LOCALIZZAZIONE DEL VANO DI ESPANSIONE	5
INSTALLAZIONE DEL MODULO STI202	6
CONFIGURAZIONE ED USO	7
PROGRAMMAZIONE DELLA SEGRETERIA TRAMITE TK-SUITE SET	7
PROGRAMMAZIONE DA TELEFONO.....	11
PROGRAMMAZIONE DEI TASTI FUNZIONE	15
PERSONALIZZAZIONE DEI MESSAGGI DI BENVENUTO.....	17
ATTIVAZIONE E DISATTIVAZIONE DEI PROFILI	20
ASCOLTO E CANCELLAZIONE DEI MESSAGGI.....	22
ASCOLTO E CANCELLAZIONE MESSAGGI DA UN ALTRO TELEFONO DI SISTEMA.....	23
ACCESSO ALLA SEGRETERIA DA REMOTO	25
IMPOSTAZIONE DEL CODICE DI ACCESSO.....	25
ATTIVAZIONE DA REMOTO	25
ACCESSO DA REMOTO CON SEGRETERIA ATTIVATA.....	26
ACCESSO DA REMOTO CON SEGRETERIA DISATTIVATA	26
MENU' VOCALI DI ACCESSO REMOTO	27
UTILIZZO DELLA FUNZIONE "MEMO VOCALE"	28
REGISTRAZIONE DI UNA CONVERSAZIONE TELEFONICA	28
REGISTRAZIONE DI UN MEMO VOCALE.....	28
ASCOLTO DI CONVERSAZIONI E MEMO VOCALI REGISTRATE	29

PRESENTAZIONE

Il modulo segreteria **STI202**, inserito nel vostro telefono **XF-phone TI242**, ne amplia le funzioni aggiungendo una segreteria telefonica dalle prestazioni avanzate e perfettamente integrata nel vostro sistema XF.

L'accesso alla segreteria è semplificato dall'utilizzo del display e dei tasti funzione del telefono **XF-phone TI242**. Tutte le impostazioni possono essere effettuate mediante il menù "Segreteria STI", mentre la presenza di messaggi è segnalata dal tasto .

Lo stato di attivazione della segreteria può essere inoltre agevolmente visualizzato e impostato assegnando un apposito tasto funzione programmabile direttamente dal telefono.

E' inoltre possibile accedere alla segreteria da remoto, sia per ascoltare i messaggi che per impostare le opzioni di funzionamento, utilizzando un normale apparecchio telefonico a toni (come un telefono di un albergo, una cabina telefonica o un telefono cellulare). È persino possibile attivare da remoto la segreteria, se per caso ci si fosse dimenticati di farlo, e chiedere alla segreteria di notificare la presenza di un nuovo messaggio chiamandoci ad un numero prestabilito.

La segreteria contiene già dei messaggi di benvenuto preregistrati, che consentono di utilizzarla immediatamente; è comunque semplice personalizzarli, utilizzando direttamente il telefono o il programma **TK-Voice** fornito a corredo del Sistema XF.

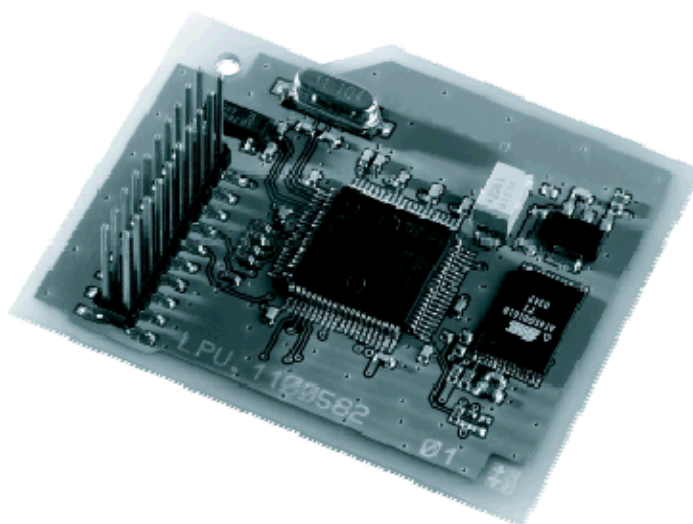

ATTENZIONE!

Il modulo segreteria **STI202** è supportato solo dai telefoni **XF-phone TI242** connessi a Sistemi XF con **versione firmware 8.5 o superiore**.

CARATTERISTICHE

Le prestazioni del modulo segreteria **STI202** comprendono:

- **6 profili** di funzionamento completamente personalizzabili come modalità di funzionamento, messaggio di risposta e tipo di chiamata entrante alla quale rispondere;
- due modalità di funzionamento (come segreteria o come avviso senza registrazione), impostabili in modo indipendente per ciascun profilo;
- funzionamento come memo vocale, con possibilità di registrazione della conversazione in corso o di un promemoria vocale;
- attivazione/disattivazione automatica tramite timer di sistema ad orari prestabiliti;
- capacità di registrazione di 20 minuti in alta qualità e fino a 40 minuti in qualità standard, compresi i messaggi di saluto e di avviso, per un massimo di 99 messaggi;
- registrazione in "Alta Qualità" fino all'80% della capacità della memoria, quindi commutazione automatica alla "Qualità Standard" con conversione dei messaggi già registrati;
- indicazione sul display del telefono di: numero di messaggi registrati, identità del chiamante (con il nome, se presente in rubrica), data e ora della ricezione, durata del messaggio e numero dell'interno chiamato (la data e l'ora sono quelle impostate nel centralino);
- funzione di **notifica** per segnalare la presenza di nuovi messaggi nella segreteria, anche su un altro telefono XF-phone dell'impianto o verso un numero esterno, ad esempio un cellulare (**notifica remota**);
- funzione **monitor segreteria** per attivare automaticamente l'altoparlante vivavoce del telefono XF-phone alla risposta della segreteria e consentire l'ascolto del messaggio che il chiamante sta registrando;
- funzione **message box** per consentire agli altri XF-phone del sistema di registrare messaggi nella segreteria;
- funzione di **controllo remoto** per attivare o disattivare uno o più profili di funzionamento da altri telefoni interni del Sistema XF;
- accesso da remoto¹ alla segreteria telefonica, con password di protezione, menù guida vocali e funzione **risparmio**, per evitare le interrogazioni nel caso di segreteria senza messaggi;
- attivazione/disattivazione della segreteria e sostituzione del messaggio di benvenuto effettuabile localmente o da remoto;
- possibilità di ascolto dei messaggi a velocità normale o a velocità doppia, senza distorsioni;
- messaggi e impostazioni della segreteria preservati anche se il telefono perde l'alimentazione (black-out, scollegamento dal bus SØ o dalla porta UpØ).

¹ Richiede l'utilizzo di un apparecchio con selezione multifrequenza (DTMF); per la gestione remota della segreteria si veda il paragrafo "Accesso alla segreteria da remoto" a pag. 25.

INSTALLAZIONE

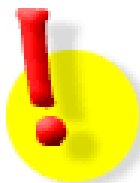

ATTENZIONE!

Per la vostra sicurezza, e per non danneggiare i componenti elettronici, prima di procedere con l'installazione:

- ❖ scollegare il telefono XF-phone dal bus SØ o dalla porta UpØ del centralino;
- ❖ toccare con le dita una superficie metallica messa a terra (ad esempio un tubo o un calorifero) per scaricare dal proprio corpo l'eventuale elettricità statica.

LOCALIZZAZIONE DEL VANO DI ESPANSIONE

Il modulo segreteria STI202 va installato nel vano di espansione situato nella parte inferiore del telefono XF-phone TI242 (vedi figura).

Slot 2: per inserimento modulo opzionale Bluetooth BTI200

Slot 1: per inserimento modulo opzionale Segreteria Telefonica STI202

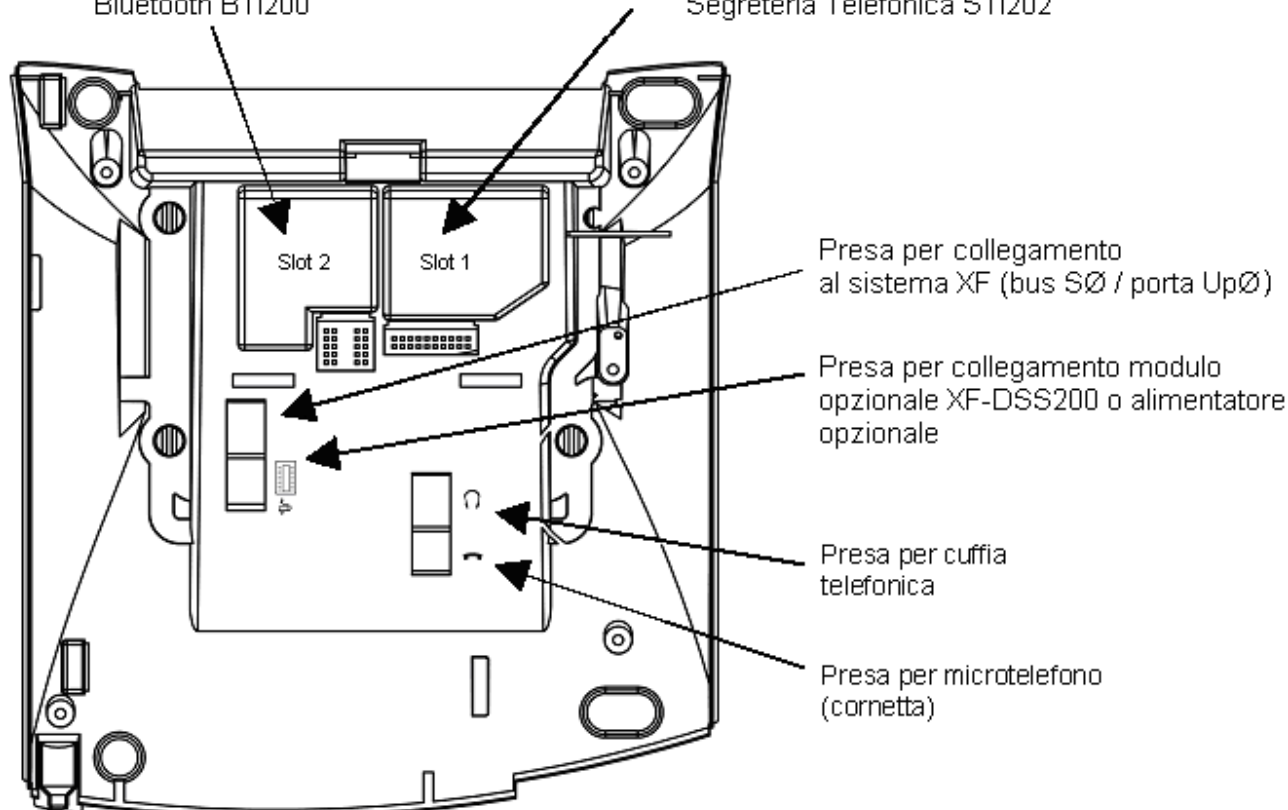

INSTALLAZIONE DEL MODULO STI202

- Disconnettere il cavo di collegamento dal **bus SØ** oppure dalla porta **UpØ**.
- Localizzare lo **Slot 1** dedicato all'accoglimento del modulo STI202.
- Aprire il vano d'espansione scostando la linguetta e sollevando il coperchio.
- Inserire il modulo dall'alto, con il connettore rivolto verso il basso ed il lato sagomato del modulo rivolto a destra come mostrato in figura.

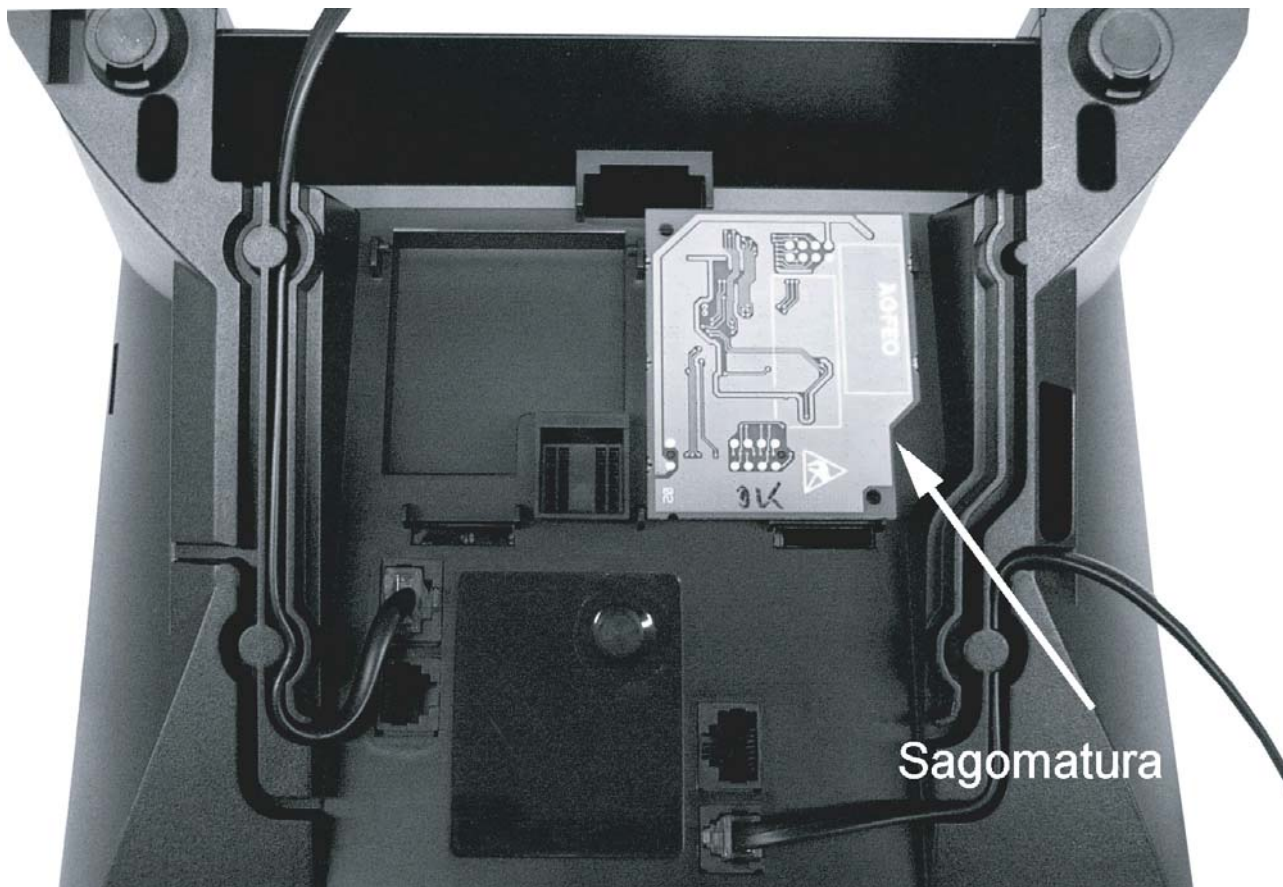

- Innestare il connettore della scheda in quello del telefono e premere fino al completo inserimento.
- Rimontare il coperchio inserendo le linguette nell'apposita sede e premendo fino a sentire lo scatto di chiusura.
- Ricollegare il cavo di collegamento sul **bus SØ** oppure alla porta **UpØ**.
- Attendere che il telefono di sistema completi la procedura di registrazione: la presenza del modulo STI202 viene acquisita automaticamente dal sistema XF.

Il modulo STI202 è ora pronto per essere configurato ed attivato.

CONFIGURAZIONE ED USO

PROGRAMMAZIONE DELLA SEGRETERIA TRAMITE TK-SUITE SET

La configurazione della STI202 tramite l'apposito menù del **TK-Suite Set** rende più semplice ed intuitiva la programmazione della segreteria telefonica.

Per accedere alla configurazione della STI202 è sufficiente fare clic sull'icona "Ricevi" e poi selezionare il menù "Segreteria Telefonica STI", come mostrato nella figura sotto riportata.

The screenshot shows the configuration interface for a STI202 profile. At the top, there is a dropdown menu for 'Numero d'interno dell'XF-phone con STI' set to 'Alberto (12)'. Below this, the profile is named 'Linea Rossi' and is checked as 'Attivato'. The profile is currently set to 'STI Avanzata' mode, with 'STI Base' and 'Message Box' options visible. The 'Numero di squilli prima della risposta' is set to 3. There are checkboxes for 'Rispondi alle chiamate esterne' (checked) and 'Rispondi alle chiamate interne' (unchecked). Below these are dropdown menus for actions after the first ring and after registration. There is also a dropdown for 'Notifica su altro XF-phone/Gruppo' set to 'Daniela (17)'. At the bottom, there are checkboxes for 'Abilita funzione risparmio', 'Abilita controllo remoto', and 'Abilita monitor segreteria' (checked). A green plus icon and the text 'Crea un nuovo profilo' are at the bottom left.

Numero interno dell'XF-phone con STI

Il menù a tendina permette di selezionare i numeri d'interno dei telefoni XF-phone T1242 equipaggiati con la STI202 e di procedere alla configurazione dei parametri di funzionamento di ciascuna segreteria telefonica.

Profilo

Per ciascun dei **6 profili** programmabili sono disponibili i parametri elencati di seguito.

Nome

Permette di assegnare un nome (max. 12 caratteri) a ciascuno dei 6 profili configurabili per ciascuna segreteria STI202; il nome sarà poi visualizzato anche sul display del vostro telefono per una più immediata identificazione.

Attivato

Se la casella è selezionata, il profilo è attivato e verrà utilizzato dalla segreteria; l'attivazione può avvenire anche in un secondo momento e senza utilizzare il software TK-Suite: fare riferimento al paragrafo "Attivazione e Disattivazione dei Profili" a pagina 20.

STI Base

E' la configurazione di default della segreteria e prevede che la STI202 risponda dopo 5 squilli a tutte le chiamate entranti (interne ed esterne), riproducendo al chiamante il messaggio di default.

L'utente può accedere solo alla personalizzazione di alcuni parametri, quali il messaggio da riprodurre e l'attivazione/disattivazione delle funzioni "risparmio" e "monitor segreteria".

STI Avanzata

La programmazione di fabbrica prevede che la segreteria STI202 risponda dopo 5 squilli alle sole chiamate esterne, riproducendo il messaggio di benvenuto di default.

L'utente può accedere alla personalizzazione di tutti i parametri di funzionamento.

Message Box

La segreteria funziona come "box" per i messaggi, consentendo agli XF-phone del Sistema XF di registrare un messaggio nella STI202; i messaggi registrati saranno poi ascoltabili da qualunque altro telefono di sistema presente nel centralino.

L'unica personalizzazione consentita è l'attivazione/disattivazione della funzione "monitor segreteria".

Attenzione! L'utilizzo di questa modalità non preclude il funzionamento della STI202 come normale segreteria telefonica programmando un ulteriore profilo di funzionamento.

Numero di squilli prima della risposta

Permette di definire dopo quanti squilli (0÷9) la segreteria deve rispondere alle chiamate esterne, interne o esterne ed interne.

Nota: attivando la funzione "risparmio" la STI202 risponde alle chiamate dopo 5 squilli indipendentemente da quanto qui impostato.

Rispondi alle chiamate esterne

La segreteria risponderà alle chiamate provenienti dalla linea urbana; è possibile anche definire una specifica linea o un fascio di linee a cui la STI202 debba rispondere.

Nota: per la creazione di una fascio di linee, fare clic sul menù "Fasci" del TK-Suite Set.

Rispondi alle chiamate interne

La segreteria risponde alle chiamate provenienti dagli interni (*Tutti*) del sistema XF; è possibile anche definire uno specifico interno o un gruppo d'interni a cui la STI202 debba rispondere.

Nota: per la creazione di un gruppo d'interni, fare clic sul menù "Definizione gruppi interni" del TK-Suite Set.

Dopo la risposta: riproduci annuncio e poi registra

Il chiamante viene accolto dal messaggio di benvenuto (default o personalizzato) e potrà lasciare il proprio messaggio dopo il segnale acustico (*beep*).

Dopo la risposta: avvia subito registrazione

Il chiamante viene accolto solo dal segnale acustico (*beep*) dopodiché potrà lasciare il proprio messaggio.

Dopo la risposta: riproduci solo annuncio

Il chiamante viene accolto dal messaggio di benvenuto (default o personalizzato), al termine del quale la chiamata verrà svincolata, senza permettere al chiamante di lasciare il proprio messaggio.

Riproduci messaggio

La segreteria riproduce il messaggio personalizzato dall'utente tramite il software TK-Voice (fornito a corredo della centrale XF) o per mezzo del telefono XF-phone; per i dettagli sulla personalizzazione dei messaggi di benvenuto, fare riferimento al paragrafo "Personalizzazione dei Messaggi di Benvenuto" a pag. 17.

Riproduci messaggio di default

La segreteria riproduce al chiamante il messaggio standard preregistrato della STI202.

Dopo la registrazione: chiama numero

La segreteria effettua una chiamata verso il numero telefonico remoto preimpostato ed alla risposta presenterà il menù di accesso remoto alla STI202 (vedi pag. 27).

Attenzione! Il numero telefonico remoto verso il quale la segreteria effettuerà la notifica deve essere programmato all'interno della rubrica di sistema, facendo clic sul menù "Rubrica telefonica del Sistema XF".

Dopo la registrazione: nessuna azione

La funzione di notifica remota è disattivata.

Notifica su altro XF-phone/Gruppo

Permette di specificare un altro interno (o gruppo di interni) XF-phone al quale inviare la notifica della presenza di nuovi messaggi in segreteria.

Nota: per la creazione di un gruppo d'interni, fare clic sul menù "Definizione gruppi interni" del TK-Suite Set.

Abilita funzione risparmio

E' utile quando si interroga la segreteria da remoto, evitando inutili addebiti in caso di assenza di messaggi.

Se la funzione è attiva, il comportamento della STI202 è il seguente:

- se **non ci sono nuovi messaggi registrati**, la segreteria risponde dopo **5 squilli**;
- se **ci sono nuovi messaggi registrati**, la segreteria risponde dopo **2 squilli**; pertanto, se al terzo, squillo la STI202 non ha ancora risposto, significa che non vi sono nuovi messaggi ed è possibile riagganciare evitando il costo della telefonata.

Nota: quando la funzione è attiva e non ci sono nuovi messaggi la segreteria risponderà alle chiamate esterne sempre dopo 5 squilli.



Abilita controllo remoto

La funzione consente all'utente di attivare o disattivare la STI202 installata nel proprio XF-phone TI242 da un altro telefono interno abilitato del Sistema XF; per maggiori informazioni sull'utilizzo della funzione si veda a pag. 21.

Abilita monitor segreteria

Se la funzione è attiva, l'altoparlante vivavoce del telefono XF-phone si attiva automaticamente alla risposta della segreteria, consentendo all'utente l'ascolto del messaggio che il chiamante sta registrando.

Pulsanti

-  Crea un nuovo profilo : permette di creare un nuovo profilo della STI202.
-  : consente di eliminare un profilo creato.

Al termine della programmazione della segreteria è possibile procedere all'invio della configurazione al Sistema XF facendo clic sul pulsante "Invia", come mostrato nella figura sotto riportata.

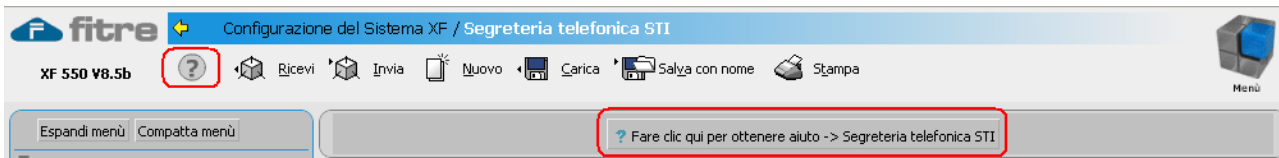









IMPORTANTE!

Ulteriori informazioni e spiegazioni inerenti la programmazione della segreteria STI202 possono essere ottenute facendo clic sul **menù contestuale** e sul **glossario del TK-Suite Set**, indicati nella figura precedente all'interno dei riquadri.

PROGRAMMAZIONE DA TELEFONO

Utilizzando i menù e i tasti funzione del telefono XF-phone è semplice configurare la segreteria telefonica **STI202** secondo le proprie esigenze di utilizzo.

Il menù "Segreteria STI" consente l'accesso e l'attivazione di tutte le opzioni di funzionamento. Il menù è accessibile mediante la sequenza    ed è strutturato come segue:

  	Segreteria STI	
└ 	Profili	Selezione ed impostazione dei profili
└ 	Manutenzione	Attività di manutenzione della segreteria

Configurazione dei Profili

Per meglio soddisfare le esigenze di utilizzo della funzione di segreteria telefonica, il modulo STI202 consente di definire fino a **6 distinti profili** di funzionamento, che consentono di gestire in modo estremamente flessibile le chiamate entranti.



Il menù grafico proposto dai telefoni **XF-phone TI242** consente di personalizzare i 6 profili offerti dal modulo STI202.

Modalità di funzionamento

La segreteria STI202 può essere configurata per funzionare in tre modalità distinte per ciascun profilo definito.

Per scegliere la modalità di funzionamento digitare la stringa    , premere il *Soft Key*





"Imposta" e selezionare una delle 3 opzioni disponibili:

	<p>STI Base (default): la programmazione di fabbrica prevede che la segreteria STI202 risponda dopo 5 squilli a tutte le chiamate entranti (interne ed esterne), riproducendo al chiamante il messaggio di default. L'utente può accedere solo alla personalizzazione di alcuni parametri, quali il messaggio da riprodurre e l'attivazione/disattivazione delle funzioni "risparmio" e "monitor segreteria".</p>
	<p>STI Avanzata: la programmazione di fabbrica prevede che la segreteria STI202 risponda dopo 5 squilli alle sole chiamate esterne, riproducendo il messaggio di benvenuto di default. L'utente può accedere alla personalizzazione di tutti i parametri di funzionamento.</p>
	<p>Message Box: la segreteria funziona come "box" per i messaggi, consentendo agli XF-phone del Sistema XF di registrare un messaggio nella STI202. L'unica personalizzazione consentita è l'attivazione/disattivazione della funzione "monitor segreteria".</p> <p>L'utilizzo di questa modalità non preclude il funzionamento della STI202 come normale segreteria telefonica programmando un ulteriore profilo di funzionamento</p>

Una volta scelta la tipologia di funzionamento della segreteria, è possibile configurare ciascuno dei profili, assegnando un nome (max 12 caratteri) a ciascuno di essi.





Vediamo nel dettaglio il significato delle icone del menù grafico di programmazione della STI202 ed i tasti da utilizzare per attivare le varie funzioni.

Attivazione/disattivazione del profilo

		Attiva uno o più profili della STI202; l'icona compare anche sul display del telefono XF-phone durante il normale funzionamento ed indica che il profilo prescelto è attivo. Utilizzare i tasti   per scorrere i profili.
		Disattiva uno o più profili prescelti della STI202.

Opzioni di risposta

Permette di definire a quali tipi di chiamate la STI202 deve rispondere; le opzioni possibili sono:





	1	Solo chiamate esterne: la segreteria risponde solo alle chiamate provenienti dalla linea urbana.
	2	Scegli linea: la segreteria risponde solo alle chiamate urbane proveniente da una specifica linea o da un fascio di linee.
	3	Solo chiamate interne: la segreteria risponde solo alle chiamate provenienti dagli interni del Sistema XF.
	4	Selezione interno: la segreteria risponde solo alle chiamate provenienti dall'interno (o dal gruppo di interni) definito.
	5	Tutte le chiamate: la segreteria risponde a tutte le chiamate indistintamente.
		La segreteria non interviene mai in quanto nessuna delle opzioni precedenti è stata impostata.
<i>Nota: l'impostazione del numero di squilli alla risposta della segreteria è disponibile alla voce "Funzione Risparmio".</i>		

Messaggio di benvenuto

Consente di modificare il messaggio che la segreteria, alla risposta, riproduce al chiamante; le opzioni possibili sono:



1	Registra/riproduci: l'utente può personalizzare, direttamente da telefono, il messaggio di benvenuto da riprodurre al chiamante e riascoltarlo al termine della registrazione. <i>NOTA: la personalizzazione del messaggio di benvenuto di un profilo può essere effettuata anche mediante l'uso del programma TK-Voice, come illustrato nel paragrafo "Personalizzazione tramite TK-Voice" a pag. 17.</i>						
2	Messaggio di default: la segreteria riproduce al chiamante il messaggio standard "di fabbrica" della STI202.						
3	Modalità STI: permette di definire il comportamento della segreteria quando è attivata; sono disponibili tre comportamenti distinti della STI202, ovvero: <table border="1" data-bbox="239 1691 1452 2004"> <tr> <td>1</td> <td>Modo Segreteria: il chiamante viene accolto dal messaggio di benvenuto (default o personalizzato) e potrà lasciare il proprio messaggio dopo il segnale acustico (<i>beep</i>).</td> </tr> <tr> <td>2</td> <td>Solo Registrazione: il chiamante viene accolto solo dal segnale acustico (<i>beep</i>) dopodiché potrà lasciare il proprio messaggio.</td> </tr> <tr> <td>3</td> <td>Modo Avviso: il chiamante viene accolto dal messaggio di benvenuto (default o personalizzato), al termine del quale la chiamata verrà svincolata, senza permettere al chiamante di lasciare il proprio messaggio.</td> </tr> </table>	1	Modo Segreteria: il chiamante viene accolto dal messaggio di benvenuto (default o personalizzato) e potrà lasciare il proprio messaggio dopo il segnale acustico (<i>beep</i>).	2	Solo Registrazione: il chiamante viene accolto solo dal segnale acustico (<i>beep</i>) dopodiché potrà lasciare il proprio messaggio.	3	Modo Avviso: il chiamante viene accolto dal messaggio di benvenuto (default o personalizzato), al termine del quale la chiamata verrà svincolata, senza permettere al chiamante di lasciare il proprio messaggio.
1	Modo Segreteria: il chiamante viene accolto dal messaggio di benvenuto (default o personalizzato) e potrà lasciare il proprio messaggio dopo il segnale acustico (<i>beep</i>).						
2	Solo Registrazione: il chiamante viene accolto solo dal segnale acustico (<i>beep</i>) dopodiché potrà lasciare il proprio messaggio.						
3	Modo Avviso: il chiamante viene accolto dal messaggio di benvenuto (default o personalizzato), al termine del quale la chiamata verrà svincolata, senza permettere al chiamante di lasciare il proprio messaggio.						

Le icone del menù grafico disponibili all'interno di questo menù sono:

	la STI202 riproduce il messaggio di benvenuto standard (default) durante il modo segreteria ;
	la STI202 riproduce il messaggio di benvenuto standard (default) durante il modo avviso ;
	la STI202 riproduce il messaggio di benvenuto personalizzato durante il modo segreteria ;
	la STI202 riproduce il messaggio di benvenuto personalizzato durante il modo avviso .



Funzione risparmio

E' utile se si interroga la segreteria da remoto, evitando inutili addebiti in caso di assenza di messaggi:

		<p>Funzione attivata:</p> <ul style="list-style-type: none"> - se non ci sono nuovi messaggi in segreteria, la STI202 risponde dopo 5 squilli; - se ci sono nuovi messaggi in segreteria, la STI202 risponde dopo 2 squilli. <p>Pertanto, se al terzo squillo la segreteria non ha ancora risposto, significa che non vi sono nuovi messaggi registrati ed è quindi possibile riagganciare immediatamente evitando il costo della telefonata.</p>
		Funzione disattiva.
<p>Nota: per impostare il numero degli squilli alla risposta della segreteria, selezionare sul display l'icona della funzione risparmio e digitare direttamente il numero sulla tastiera numerica; quando la funzione è attiva e non ci sono nuovi messaggi la segreteria risponderà alle chiamate esterne sempre dopo 5 squilli.</p>		



Monitor segreteria

Se la funzione è attiva, l'altoparlante vivavoce del telefono XF-phone si attiva automaticamente alla risposta della segreteria, consentendo all'utente l'ascolto del messaggio che il chiamante sta registrando.

		Funzione attiva.
		Funziona disattiva.



Controllo remoto

L'opzione consente ad un altro telefono interno del Sistema XF di poter attivare e disattivare la STI202 installata in un XF-phone TI242; per maggiori informazioni sull'utilizzo della funzione si veda a pag. 21.

		Funzione attiva.
		Funziona disattiva.

Notifica remota

Consente di attivare il tipo di notifica con cui la STI202 avviserà l'utente ogni volta che un messaggio verrà lasciato nella segreteria. Le opzioni disponibili sono:

	1	OFF: funzione disattiva.
	2	Chiamata esterna: la segreteria effettua una chiamata verso il numero preimpostato ed alla risposta presenterà il menù vocale di accesso remoto alla STI202 (vedi pag. 27).
	1	Attiva: abilita la funzione di notifica remota.
	2	Inserire il numero: introdurre il numero telefonico per la notifica remota.

Notifica su XF-phone

L'opzione "Notifica su XF-phone" consente di specificare un altro interno XF-phone al quale si vuole inviare la notifica della presenza di messaggi in segreteria.

	1	Interno/gruppo: permette di specificare un altro interno (o gruppo di interni) XF-phone al quale inviare la notifica della presenza di nuovi messaggi in segreteria.
	2	Attiva/disattiva: consente di attivare o disattivare la notifica remota verso il numero precedentemente inserito.

Le modalità di notifica e di accesso ai messaggi differiscono in base al tipo di telefono utilizzato, ovvero:

TELEFONO	TIPO DI NOTIFICA
XF-phone TI50	LED rosso lampeggiante (nuovi messaggi) o acceso fisso (messaggi già ascoltati).
XF-phone TI100 / TI220 / TI221 / TI222	Tasto  lampeggiante (nuovi messaggi) o acceso fisso (messaggi già ascoltati).
<i>Nota: utilizzando l'interno di un "gruppo" al posto di quello di un singolo telefono, è possibile effettuare la notifica remota su più telefoni contemporaneamente.</i>	

Riproduzione / registrazione

	Indica che la segreteria sta riproducendo il messaggio di benvenuto oppure sta registrando il messaggio del chiamante.
---	--

Manutenzione

Questo menù consente di accedere al menù manutenzione della STI202; le opzioni disponibili sono:







1	Stato STI: consente di visualizzare il numero di messaggi presenti in memoria e lo spazio ancora disponibile.
2	Cancella configurazione: consente di ripristinare le impostazioni "di fabbrica" (tutte le modifiche apportate andranno perse). <i>ATTENZIONE! Questa operazione NON è reversibile: tutti i messaggi (di benvenuto ed in segreteria) e tutte le impostazioni verranno eliminate.</i>
3	Cancella memoria: consente di cancellare tutti i messaggi presenti nella segreteria.

PROGRAMMAZIONE DEI TASTI FUNZIONE

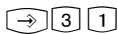
E' possibile programmare i tasti funzione del vostro telefono di sistema **XF-phone** in modo da agevolare l'utilizzo delle funzioni della segreteria telefonica **STI202**; le funzioni configurabili sono:

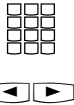
- funzione "**Profilo STI Att/Dis**";
- funzione "**Imposta STI**";
- funzione "**Monitor segreteria**";
- funzione "**Messaggi STI**";
- funzione "**Notifica esterna**";
- funzione "**Registra Message Box**";
- funzione "**Riproduci Message Box**";
- funzione "**Memo vocale**".

Per assegnare ad un tasto la funzione desiderata, procedere come segue:

	Premere "set 31" per accedere al Menù programmazione.
	Premere il tasto funzione che si vuole programmare.
	Selezionare la funzione desiderata scorrendo la lista in ordine alfabetico con i tasti cursore (per spostarsi più velocemente nella lista, premere il tasto associato alla lettera iniziale della funzione).
 	Confermare la scelta premendo il <i>Soft Key</i> "OK". Selezionare il profilo desiderato oppure tutti e confermare con il <i>Soft Key</i> "OK".
	Chiudere il Menù programmazione.

Tasto funzione "Profilo STI Att/Dis"

Il tasto funzione "Profilo STI Att/Dis" consente di attivare o disattivare comodamente la segreteria; inoltre, mediante il LED associato al tasto stesso, è possibile verificarne lo stato di attivazione:

<input type="radio"/>	SPENTO	profilo disattivato
<input checked="" type="radio"/>	ACCESO FISSO	profilo attivato

Se si è scelto di attivare singolarmente uno più profili, è necessario assegnare un tasto funzione distinto a ciascun profilo.

Tasto funzione "Imposta STI"

Il tasto funzione "Imposta STI" vi permette di accedere rapidamente al menù di configurazione della segreteria in base alla sua modalità di funzionamento: *STI Base*, *STI Avanzata* o *Message Box*.

Tasto funzione "Monitor segreteria"

Il tasto funzione "Monitor Segreteria" vi consente di attivare automaticamente l'altoparlante vivavoce del telefono XF-phone alla risposta della segreteria, consentendo l'ascolto del messaggio che il chiamante sta registrando.

Il LED associato al tasto funzione indica lo stato di attivazione della funzione, come segue:

<input type="radio"/>	SPENTO	funzione disattiva
<input checked="" type="radio"/>	ACCESO	funzione attiva

Tasto funzione "Messaggi STI"

Il tasto funzione "Messaggi STI" vi permette di ascoltare i messaggi presenti nella segreteria quando funziona nella modalità *STI Base* o *STI Avanzata*.

La presenza di messaggi è segnalata dall'illuminazione del tasto .

Tasto funzione "Notifica esterna"

Il tasto funzione "Notifica esterna" vi permette di attivare la notifica verso un numero esterno, per ciascun profilo definito, ogni volta che un nuovo messaggio viene lasciato nella segreteria.

Il LED associato al tasto funzione indica lo stato di attivazione della funzione, come segue:

<input type="radio"/>	SPENTO	funzione disattiva
<input checked="" type="radio"/>	ACCESO	funzione attiva

Tasto funzione "Registra Message Box"

Il tasto funzione "Registra Message Box", programmato su altri XF-phone del Sistema privi di STI202, consente loro di registrare un messaggio vocale nella segreteria STI202 di un XF-phone.

Il tasto può essere configurato anche sui telefoni XF-phone equipaggiati con la segreteria, consentendo ai loro utenti di registrare dei messaggi come promemoria o appunti vocali; se premuto durante una conversazione, il tasto consente di registrare la telefonata in corso con l'interlocutore.

Il LED associato al tasto funzione indica lo stato di attivazione della funzione, come segue:

<input type="radio"/>	SPENTO	nessuna registrazione in corso
<input checked="" type="radio"/>	ACCESO LAMPEGGIANTE	registrazione in corso

Nota: ogni volta che si preme il tasto "Registra Message Box" durante una conversazione, l'interlocutore viene avvisato tramite un beep che la telefonata in corso sta per essere registrata.

Tasto funzione "Riproduci Message Box"

Il tasto funzione "Riproduci Message Box" vi consente di ascoltare i messaggi vocali presenti nella segreteria quando funziona come "Message Box".

Il LED associato al tasto funzione indica lo stato di attivazione della funzione, come segue:

<input type="radio"/>	SPENTO	nessun messaggio registrato
<input checked="" type="radio"/>	ACCESO LAMPEGGIANTE	messaggio/i registrato/i nel "box"
<input checked="" type="radio"/>	ACCESO FISSO	messaggio/i ascoltato/i ma non cancellato/i

Nota: qualora non fosse stato programmato un tasto con la funzione "Riproduci Message Box", il sistema notifica la presenza di messaggi nel "box" facendo lampeggiare il tasto ; premerlo per ascoltare i messaggi registrati.

Tasto funzione "Memo Vocale"

Il tasto funzione "Memo vocale" vi consente di avviare e terminare comodamente la registrazione della telefonata in corso o di registrare un appunto vocale.

Il LED associato al tasto funzione indica lo stato di attivazione della funzione, come segue:

<input type="radio"/>	SPENTO	nessuna registrazione in corso
<input checked="" type="radio"/>	ACCESO LAMPEGGIANTE	registrazione in corso

La presenza di registrazioni o memo vocali è segnalata dal lampeggio del tasto .

PERSONALIZZAZIONE DEI MESSAGGI DI BENVENUTO

La personalizzazione del messaggio di benvenuto di un profilo può essere effettuata sia direttamente dal telefono XF-phone equipaggiato con il modulo segreteria, sia mediante l'uso del programma **TK-Voice**, fornito a corredo del vostro sistema XF; l'utilizzo di TK-Voice, oltre ad offrire una qualità di registrazione digitale, consente anche di personalizzare le suonerie del vostro telefono XF-phone con file audio a piacere.

E' possibile registrare un messaggio di risposta differente per ciascun profilo. Il messaggio è identificato da un indice corrispondente a quello del profilo a cui è associato: <Indice 1> per il profilo 1, <Indice 2> per il profilo 2 e così via.

Personalizzazione tramite TK-Voice

Modalità di collegamento

Per la personalizzazione del modulo STI202 attraverso il programma TK-Voice, è necessario collegare il PC su cui viene eseguito TK-Voice al centralino XF al quale è collegato il telefono con il modulo segreteria. Sono possibili due modalità di collegamento:

- tramite **porta USB** per i sistemi che offrono questa porta di connessione al PC (serie XF2x e XF5xx);
- tramite **modem ISDN** collegato su un bus SØ del centralino (è richiesto l'utilizzo di un modem ISDN che supporti il protocollo di collegamento X.31).

Personalizzazione del messaggio di risposta

Dopo aver collegato il sistema XF al proprio PC tramite porta USB o modem ISDN, lanciare il programma "Fitre TK-Voice" dal menù di avvio di Windows; il programma rileverà automaticamente il tipo di Sistema XF collegato.

Nel caso in cui il software segnalasse un errore relativo all'impossibilità di trovare un Sistema XF collegato, chiudere l'applicazione, verificare la correttezza del collegamento, e lanciare nuovamente l'applicazione.

Se il collegamento è stato eseguito correttamente, si aprirà la finestra principale del programma, che riporta nella parte superiore i pulsanti evidenziati in figura; nel caso in cui non apparisse la finestra è opportuno verificare nuovamente il collegamento tra il sistema XF ed il PC.

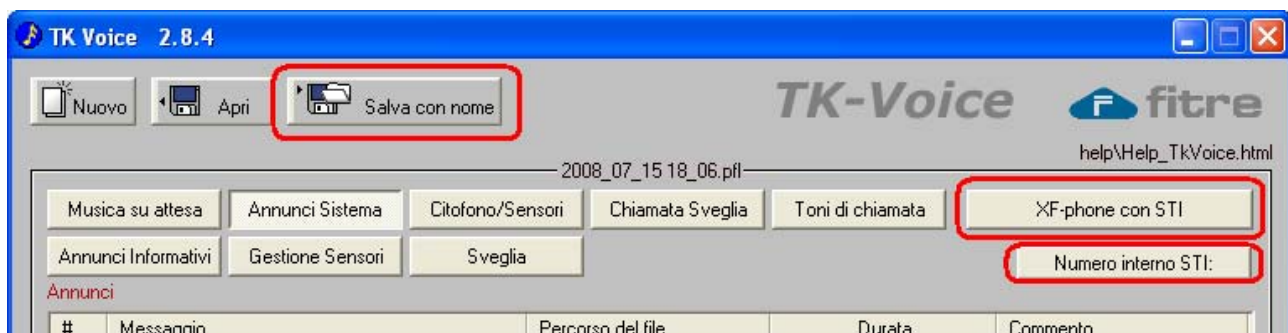

Per personalizzare i messaggi del modulo STI202, procedere come segue:

- premere il tasto **"XF-phone con STI"** per passare alla finestra di personalizzazione del modulo segreteria;
- premere il tasto **"Numero interno STI"** e scegliere il numero interno del telefono XF-phone di cui si desidera personalizzare il modulo STI ed inserire l'eventuale codice di blocco del telefono.

Il riquadro al centro della finestra del programma, come mostrato in figura, riporta ora il contenuto del modulo STI202: le prime 6 voci corrispondono ai messaggi di benvenuto dei 6 profili.

Numero interno della STI: 15

#	Nome dell'oggetto/Applicazione	Percorso del file	File wave (STI100)	Commento
1	Annuncio 1	(Modulo Risponditore)	--:--	
2	Annuncio 2	(Modulo Risponditore)	--:--	
3	Annuncio 3	(Modulo Risponditore)	--:--	
4	Annuncio 4	(Modulo Risponditore)	--:--	
5	Annuncio 5	(Modulo Risponditore)	--:--	
6	Annuncio 6	(Modulo Risponditore)	--:--	
7	Suoneria 1 (Standard)		--:--	Non modificabile
8	Suoneria 2		--:--	Non modificabile
9	Suoneria 3		--:--	Non modificabile
10	Suoneria 4		--:--	Non modificabile
11	Suoneria 5		--:--	Non modificabile
12	Melodia&Suoneria 1	nessun assegnamento	--:--	
13	Melodia&Suoneria 2	nessun assegnamento	--:--	
14	Melodia&Suoneria 3	nessun assegnamento	--:--	
15	Melodia&Suoneria 4	nessun assegnamento	--:--	
16	Melodia&Suoneria 5	nessun assegnamento	--:--	

Per personalizzare i messaggi, spostarsi con il mouse sul messaggio desiderato e fare clic con il tasto destro; si aprirà un menù a tendina che permetterà di accedere alle funzioni di personalizzazione.

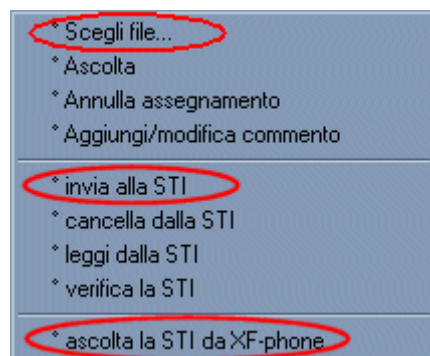

- **“Scegli file...”**: permette di selezionare il file audio da utilizzare per il messaggio in oggetto (il programma provvederà automaticamente alla conversione nel formato audio proprietario);
- **“invia alla STI”**: consente di inviare il file precedentemente selezionato al modulo STI (la durata dell'operazione dipende dalla grandezza del file selezionato);
- **“ascolta la STI da XF-phone”**: permette di verificare le modifiche effettuate ascoltando i messaggi direttamente dal vivavoce del telefono XF-phone.

Personalizzazione della suoneria

E' possibile caricare sul modulo STI del proprio telefono XF-phone fino a 5 diversi file audio da utilizzare come suonerie (si veda la figura riportata sotto); per personalizzare le suonerie, cliccare col tasto destro del mouse su una delle 5 voci “Melodia&Suoneria” ed eseguire le stesse operazioni effettuate precedentemente per la personalizzazione dei messaggi della segreteria.

9	Suoneria 3		--:--	
10	Suoneria 4		--:--	
11	Suoneria 5		--:--	
12	Melodia&Suoneria 1	nessun assegnamento	--:--	
13	Melodia&Suoneria 2	nessun assegnamento	--:--	
14	Melodia&Suoneria 3	nessun assegnamento	--:--	
15	Melodia&Suoneria 4	nessun assegnamento	--:--	
16	Melodia&Suoneria 5	nessun assegnamento	--:--	

Attenzione ai diritti di Copyright.







Ciascun utente di un telefono XF-phone collegato al Sistema XF potrà indipendentemente selezionare il file audio preferito da associare ad una determinata suoneria; la selezione della suoneria da associare ad un determinato MSN o DDI viene invece effettuata a livello di programmazione della centrale ed è perciò comune a tutto il Sistema XF.

Nella pagina “Impostazioni di ricezione” di TK-Suite Set, nella colonna “Cadenza della suoneria” è possibile selezionare la “Melodia/Cadenza” desiderata; in base a questa scelta si dovrà caricare nella voce corrispondente del modulo STI il file audio desiderato.

NOTA: la selezione della “Melodia” riguarda solo la segnalazione delle chiamate esterne e non si applica alle chiamate provenienti da un altro interno del Sistema XF.

Personalizzazione tramite XF-phone







Per registrare un nuovo messaggio di risposta per un profilo, procedere come segue:

- 1) accedere al menù     e selezionare il profilo desiderato con i tasti freccia o premendo la cifra corrispondente;
- 2) premere quindi il *Soft Key* “**Modifica**” per confermare la scelta;
- 3) selezionare con i tasti freccia l'icona “**Messaggio di benvenuto**” e premere il *Soft Key* “**Modifica**”;
- 4) selezionare con i tasti freccia l'opzione “**Registra/riproduci**” e confermare con il *Soft Key* “**OK**”; in alternativa, premere direttamente il tasto ;
- 5) sollevare il ricevitore ed ascoltare il messaggio corrente, dopodiché premere il *Soft Key* “**Registra**”: registrare il nuovo messaggio dopo la riproduzione del *beep*;
- 6) al termine della registrazione premere il *Soft Key* “**Conferma**”: sul display del telefono viene visualizzata la durata della registrazione;
- 7) per ascoltare il messaggio premere il *Soft Key* “**Ascolta**”; per uscire dal menù premere il tasto .

Modalità di risposta della segreteria

Dopo aver personalizzato il messaggio di benvenuto per uno specifico profilo, è possibile definire la modalità di risposta della segreteria quando è attivata; sono disponibili tre comportamenti distinti già visti in precedenza a pag. 12, ovvero *modo segreteria*, *solo registrazione* e *modo avviso*.

Per personalizzare la tipologia di risposta, procedere come segue:

- 1) accedere al menù     e selezionare il profilo desiderato con i tasti freccia o premendo la cifra corrispondente;
- 2) premere quindi il *Soft Key* “**Modifica**” per confermare la scelta;
- 3) selezionare con i tasti freccia l'icona “**Messaggio di benvenuto**” e premere il *Soft Key* “**Modifica**”;
- 4) selezionare con i tasti freccia l'opzione “**Modalità STI**” e confermare con il *Soft Key* “**OK**”; in alternativa, premere direttamente il tasto .
- 5) scegliere la modalità di risposta desiderata tramite i tasti freccia o digitare direttamente la cifra situata a sinistra di ciascuna opzione;
- 6) confermare premendo il *Soft Key* “**OK**”.
- 7) per uscire dal menù premere il tasto .

ATTIVAZIONE E DISATTIVAZIONE DEI PROFILI

La segreteria telefonica STI202 può essere attivata con uno o più dei sei profili di funzionamento disponibili. L'attivazione può essere effettuata in più modi:

- mediante un **tasto funzione** programmato con la funzione “Profilo STI Att/Dis”;
- mediante il **menù segreteria**;
- in modo automatico mediante un “**Timer**” programmato nel sistema;
- da **remoto**, mediante un telefono a toni.



ATTENZIONE!

E' possibile attivare esclusivamente profili preventivamente e correttamente impostati. Ad esempio, non è possibile attivare un profilo impostato per non rispondere ad alcun tipo di chiamata.

Attivazione mediante il tasto funzione “Profilo STI Att/Dis”

Attivazione di un singolo profilo mediante il tasto funzione “Profilo STI Att/Dis”

L'utilizzo di un tasto funzione è consigliato sia perché è più rapido dell'accesso al menù, sia perché il LED associato al tasto fornisce una visualizzazione immediata dello stato di attivazione del profilo ad esso assegnato.

	Premere il tasto funzione programmato con la funzione “ Profilo STI Att/Dis ”: sul display del telefono appare il nuovo stato corrente di attivazione; se il profilo risultava attivato (LED acceso) risulterà ora disattivato e viceversa.
	Premere il <i>Soft Key</i> “ Stop ” o attendere l'uscita automatica.

Attivazione di tutti i profili mediante il tasto funzione “Profilo STI Att/Dis”

Anche se è stata assegnata l'attivazione contemporanea di tutti i profili tramite il software **TK-Suite Set**, il tasto funzione è più rapido dell'accesso al menù, ed il LED associato al tasto fornisce una visualizzazione immediata dello stato di attivazione.

	Premere il tasto funzione programmato con la funzione “ Profilo STI Att/Dis ”: sul display del telefono appare il nuovo stato corrente di attivazione di tutti i profili validi; se risultavano attivati (LED acceso) risulteranno ora disattivati e viceversa.
	Premere il <i>Soft Key</i> “ Stop ” o attendere l'uscita automatica.

Attivazione mediante il Menù Segreteria

Per attivare un profilo della segreteria mediante il menù *Segreteria*, procedere come segue:

	Digitare la sequenza per accedere al menù segreteria (la sequenza può essere diversa da quella qui riportata; verificarla sul manuale del proprio centralino).
	Digitare 1 per accedere al menù dei profili.
	Scorrere con i tasti freccia per selezionare il profilo desiderato.
	Con il <i>Soft Key</i> centrale “ Modifica ” cambiare lo stato di attivazione/disattivazione.
	Con il <i>Soft Key</i> centrale “ ON ” attivare il profilo.

Attivazione da un altro telefono interno del sistema XF

È possibile gestire l'attivazione della segreteria STI202 anche da un qualunque interno (o gruppo di interni) del Sistema XF.

Per la creazione di un gruppo si rimanda alla guida in linea del software **TK-Suite Set**.

Telefono XF-phone

Un telefono (o un gruppo) XF-phone del sistema può attivare o disattivare la segreteria STI202 installata in un XF-phone TI242.

Affinché la gestione “remota” di uno o più profili possa essere effettuata da un altro telefono di sistema (o un gruppo), è necessario:







- abilitare la funzione “controllo remoto” sul telefono XF-phone equipaggiato con la STI202;
- programmare uno o più tasti funzione “Profilo STI Att/Dis” sul telefono (o gruppo) interessato ed associarvi il profilo da gestire.

Telefono BCA

È possibile gestire l'attivazione della segreteria STI202 anche da un qualunque interno del sistema.

Affinché la gestione “remota” di un profilo possa essere effettuata da un altro telefono (o un gruppo), è necessario:

- abilitare la funzione “controllo remoto” sul telefono XF-phone equipaggiato con la STI202;
- digitare il seguente codice dal telefono (o un gruppo) interessato:

					
Sollevare il ricevitore	Digitare il codice d'attivazione	Selezionare l'interno associato alla segreteria	Selezionare la modalità di attivazione: 1 : profilo attivo 0 : profilo disattivo	Attendere il tono di conferma	Agganciare il ricevitore

NOTA: qualora siano stati definiti più profili, la digitazione della stringa sopra riportata comporta la contemporanea attivazione o disattivazione di tutti i profili.

Attivazione della segreteria mediante Timer

Mediante il menù “Timer” del programma di configurazione **TK-Suite Set** è possibile gestire l'attivazione della segreteria telefonica STI202 a tempo. È perciò possibile automatizzare l'attivazione e la disattivazione della segreteria, impostando le modalità di funzionamento desiderate.

Per ulteriori informazioni si rimanda alla guida in linea di TK-Suite Set.



ASCOLTO E CANCELLAZIONE DEI MESSAGGI

Ascolto e Cancellazione dei Messaggi dal Proprio Telefono

L'ascolto e la cancellazione dei messaggi contenuti nella segreteria telefonica STI202 possono essere facilmente effettuati dal telefono XF-phone dentro cui è installata, anche quando la segreteria stessa sia in stato di disattivazione.

Il *tasto messaggi*  del vostro telefono XF-phone segnala la presenza di messaggi in segreteria e, più in generale, di informazioni relative alle funzioni telefoniche del vostro interno, quali ad esempio la lista delle chiamate cui non avete risposto.









Lo stato di illuminazione del tasto segnala la disponibilità di informazioni e messaggi:

- ❖ il tasto  è **spento** quando non ci sono né messaggi in segreteria né informazioni;
- ❖ il tasto  **lampeggia** quando ci sono dei **nuovi messaggi** o delle nuove informazioni;
- ❖ Il tasto  è **acceso fisso** quando ci sono **messaggi già ascoltati** o informazioni già viste.

Per accedere ai messaggi e alle informazioni disponibili è sufficiente premere il *tasto messaggi*:

Il tasto vivavoce si illumina e la riproduzione del messaggio più recente si avvia automaticamente. È possibile sganciare il ricevitore per ascoltare il messaggio in modo riservato.

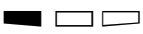
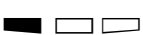
Durante l'ascolto dei messaggi è possibile impartire comandi alla segreteria per controllare la riproduzione e per eliminare i messaggi. I comandi disponibili sono i seguenti:

	Passa all'ascolto del prossimo messaggio.
	Passa all'ascolto del messaggio precedente.
Pressione continua 	Tenendo premuto per più tempo il tasto freccia destro, si attiva l'ascolto in sequenza di tutti i messaggi in segreteria, uno dopo l'altro.
	Accedi alla regolazione del volume (regolare con   e confermare con  .
	Premere brevemente il <i>Soft Key</i> " Cancel " per eliminare il messaggio corrente.
	Premere più a lungo il <i>Soft Key</i> " Cancel " per eliminare tutti i messaggi presenti nella segreteria telefonica selezionata.
	Premere il <i>Soft Key</i> " Chiama " per avviare una chiamata verso il numero del chiamante che ha lasciato il messaggio corrente.
	Premere il <i>Soft Key</i> " Stop " per interrompere la riproduzione e terminare la sessione di ascolto.

Nota1: poiché i messaggi sono ordinati dal più recente al più vecchio, l'ascolto dei messaggi avviene in ordine cronologico inverso: questo consente di ascoltare per primi i messaggi più recenti, anche in presenza di messaggi già ascoltati ma ancora in memoria.

Nota2: per ascoltare i messaggi è possibile utilizzare anche il tasto funzione "*Messaggi STI*" (si veda pag. 16).



ASCOLTO E CANCELLAZIONE MESSAGGI DA UN ALTRO TELEFONO DI SISTEMA

Grazie alla funzione di "Notifica su XF-phone", è possibile istruire la segreteria per segnalare la presenza di messaggi anche su un altro telefono di sistema XF-phone.

Da questo secondo telefono è quindi possibile ascoltare e cancellare i messaggi come già visto; esistono però alcune differenze operative dovute alla diversità dei telefoni.

Gestione messaggi con telefoni XF-phone TI220, TI221 e TI222

Se la notifica remota è stata impostata verso un telefono XF-phone TI220, TI221 e TI222, la presenza di messaggi in segreteria e di altre informazioni per il telefono viene segnalata dal *tasto messaggi*  come segue:











- ❖ il *tasto*  è **spento** quando non ci sono né messaggi in segreteria né informazioni;
- ❖ il *tasto*  **lampeggia** quando ci sono dei **nuovi messaggi** o delle nuove informazioni;
- ❖ Il *tasto*  è **acceso fisso** quando ci sono **messaggi già ascoltati** o informazioni già viste.

Per accedere ai messaggi e alle informazioni disponibili è sufficiente premere il *tasto messaggi*:

	Il <i>tasto</i> lampeggia o è acceso fisso: premere il <i>tasto</i> .
---	---



Il *tasto* vivavoce si illumina e la riproduzione del messaggio più recente si avvia automaticamente. È possibile sganciare il ricevitore per ascoltare il messaggio in modo riservato.

Durante l'ascolto dei messaggi è possibile impartire comandi alla segreteria per controllare la riproduzione e per eliminare i messaggi. I comandi disponibili sono i seguenti:

	Passa all'ascolto del prossimo messaggio.
	Passa all'ascolto del messaggio precedente.
Pressione continua 	Ascolta in sequenza di tutti i messaggi in segreteria, uno dopo l'altro.
	Accedi alla regolazione del volume (regolare con   e confermare con  .
	Elimina il messaggio corrente.
Pressione continua 	Elimina tutti i messaggi presenti nella segreteria telefonica selezionata.
	Avvia una chiamata verso il numero del chiamante che ha lasciato il messaggio corrente.
	Interrompe la riproduzione e termina la sessione di ascolto.

Gestione messaggi con i telefoni XF-phone TI100











Se la notifica remota è stata impostata verso un telefono XF-phone TI100, la presenza di messaggi in segreteria e di altre informazioni per il telefono viene segnalata dal *tasto messaggi*  come segue:

- ❖ il *tasto*  è **spento** quando non ci sono né messaggi in segreteria né informazioni;
- ❖ il *tasto*  **lampeggia** quando ci sono dei **nuovi messaggi** o delle nuove informazioni;
- ❖ Il *tasto*  è **acceso fisso** quando ci sono **messaggi già ascoltati** o informazioni già viste.

Per accedere ai messaggi e alle informazioni disponibili è sufficiente premere il *tasto messaggi* .

Il *tasto* vivavoce si illumina e la riproduzione del messaggio più recente si avvia automaticamente. È possibile sganciare il ricevitore per ascoltare il messaggio in modo riservato.

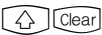

Durante l'ascolto dei messaggi è possibile impartire comandi alla segreteria per controllare la riproduzione e per eliminare i messaggi. I comandi disponibili sono i seguenti:

	Passa all'ascolto del prossimo messaggio.
	Passa all'ascolto del messaggio precedente.
	Ascolta in sequenza di tutti i messaggi in segreteria, uno dopo l'altro.
	Accedi alla regolazione del volume (regolare con   e confermare con ).
	Elimina il messaggio corrente.
	Elimina tutti i messaggi presenti nella segreteria telefonica selezionata.
	Avvia una chiamata verso il numero del chiamante che ha lasciato il messaggio corrente.
	Interrompe la riproduzione e termina la sessione di ascolto.

Gestione messaggi con il telefono XF-phone TI50











Se la notifica remota è stata impostata verso un telefono XF-phone TI50, la presenza di messaggi in segreteria e di altre informazioni per il telefono viene segnalata dal LED rosso posizionato sotto il tasto vivavoce del telefono:

- ❖ il LED rosso è **spento** quando non ci sono né messaggi in segreteria né informazioni;
- ❖ il LED rosso **lampeggia** quando ci sono dei **nuovi messaggi** o delle nuove informazioni;
- ❖ il LED rosso è **acceso fisso** quando ci sono **messaggi già ascoltati** o informazioni già viste.

Per accedere ai messaggi e alle informazioni disponibili è sufficiente premere il tasto **Next**  seguito dal tasto **Enter** .

Il LED verde (vivavoce) illumina e la riproduzione del messaggio più recente si avvia automaticamente. È possibile sganciare il ricevitore per ascoltare il messaggio in modo riservato.

Durante l'ascolto dei messaggi è possibile impartire comandi alla segreteria per controllare la riproduzione e per eliminare i messaggi. I comandi disponibili sono i seguenti:

	Passa all'ascolto del prossimo messaggio.
	Passa all'ascolto del messaggio precedente.
	Ascolta in sequenza di tutti i messaggi in segreteria, uno dopo l'altro.
	Accedi alla regolazione del volume (regolare con  ..  e confermare con  .
	Elimina il messaggio corrente.
	Elimina tutti i messaggi presenti nella segreteria telefonica selezionata.
	Interrompe la riproduzione e termina la sessione di ascolto.





ACCESSO ALLA SEGRETERIA DA REMOTO

E' possibile accedere alle funzioni ed ai servizi della propria segreteria telefonica, oltre che da qualunque telefono appartenente al vostro centralino, anche da qualunque telefono esterno, ad esempio dal telefono di un albergo o dal vostro cellulare. A questo scopo è tuttavia necessario:

- che il telefono utilizzato sia un telefono a toni;
- che abbiate impostato il codice di accesso sul vostro telefono di sistema **XF-phone**.

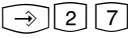
IMPOSTAZIONE DEL CODICE DI ACCESSO

Per impostare il codice di accesso sul proprio telefono, procedere come segue:











	Selezionare il menù " Impostazioni telefono " e quindi la voce " Codice blocco ".
	Digitare un codice di quattro cifre.
	Utilizzare il <i>Soft Key</i> " Conferma " per salvare l'impostazione.
	Terminare la sessione di programmazione.

Il codice così impostato, oltre che servire alla funzione "Blocco telefono", verrà richiesto nell'accesso remoto alla propria segreteria.

Attenzione! Se il codice di accesso non viene impostato, non sarà possibile accedere da remoto alla propria segreteria: un messaggio vi informerà della mancanza del codice e dell'impossibilità di entrare.







ATTIVAZIONE DA REMOTO

È possibile attivare o disattivare la segreteria STI202 anche da remoto, con un telefono a toni:

	Chiamate il vostro telefono XF-phone e lasciatelo squillare per circa 2 minuti : dopo questo tempo la segreteria, anche se disattivata, risponderà comunque, chiedendovi di digitare il codice di accesso.
	Digitate il codice d'accesso; se il codice d'accesso inserito è errato, un messaggio vi informerà dell'errore: premere il tasto asterisco e ripetere l'inserimento.
	Digitate  per accedere al menù " Attivazione ", quindi digitate il codice corrispondente all'attivazione desiderata:
	<ul style="list-style-type: none">  per attivare tutti i profili  per disattivare tutti i profili  per attivare un determinato profilo  per disattivare un determinato profilo <p>Come conferma dell'avvenuta attivazione, verrà riprodotto il corrispondente messaggio di benvenuto; la disattivazione verrà invece segnalata da un apposito messaggio; nel caso si scegliessero le opzioni 3 o 4, sarà necessario inserire l'indice del profilo desiderato. È possibile compiere più operazioni in successione.</p>
	Agganciare per concludere la sessione remota

ACCESSO DA REMOTO CON SEGRETERIA ATTIVATA

Per accedere da remoto alla propria segreteria, già attivata, procedere come segue:

 	Chiamate il vostro telefono: la segreteria telefonica risponderà con il messaggio di benvenuto o di avviso.
	Prima che il messaggio sia terminato, premete il tasto "asterisco": la segreteria vi richiederà la digitazione del codice di accesso
	Digitate il codice d'accesso. Se il codice d'accesso inserito è errato, un messaggio vi informerà dell'errore; in questo caso, premete nuovamente il tasto asterisco e ripetete l'inserimento.
	Procedete alla gestione della segreteria utilizzando le opzioni proposte dai menù vocali.
	Agganciate per concludere l'interrogazione remota.





Nota: nel caso in cui la memoria di registrazione della vostra segreteria telefonica si sia esaurita, la segreteria attenderà circa 2 minuti prima di rispondere e, alla risposta, riprodurrà un messaggio informandovi dell'esaurimento della memoria.

E' comunque possibile accedere alla segreteria premendo il tasto asterisco  durante la riproduzione del messaggio.

ACCESSO DA REMOTO CON SEGRETERIA DISATTIVATA

È possibile accedere da remoto alla segreteria STI202 anche quando quest'ultima non sia stata attivata.

Per accedere da remoto alla propria segreteria disattivata, procedere come segue:

 	Chiamate il vostro telefono, e lasciatelo squillare per circa 2 minuti : la segreteria, anche se disattivata, risponderà comunque, chiedendovi di digitare il codice di accesso
	Digitate il codice d'accesso. Se il codice d'accesso inserito è errato, un messaggio vi informerà dell'errore; in questo caso, premere il tasto asterisco e ripetere l'inserimento.
	Procedete alla gestione della segreteria utilizzando le opzioni proposte dai menù vocali
	Agganciate per concludere l'interrogazione remota.

MENU' VOCALI DI ACCESSO REMOTO

Una volta collegati da remoto alla propria segreteria telefonica, è possibile compiere le operazioni di configurazione e di gestione dei messaggi utilizzando i tasti del vostro telefono a toni: la vostra segreteria vi guiderà elencandovi le funzioni disponibili e i relativi codici da digitare.

In qualunque momento, premendo il tasto *****, potrete riascoltare le opzioni disponibili.

La struttura dei menù vocali è la seguente:

Menù Principale

- **1** Menù Ascolto Messaggi
- **2** Menù Attivazione
- **3** Menù Registrazione Messaggi
- ***** Riascolta le opzioni

1 Menù Ascolto Messaggi

- **1** Ascolta tutti i messaggi
- **2** Ascolta il messaggio successivo
- **3** Ascolta il messaggio precedente
- **4** Cancella il messaggio corrente
- **5** Cancella tutti i messaggi
- **0** Torna al Menù Principale
- ***** Riascolta le opzioni

2 Menù Attivazione

- **1** Attiva tutti i profili
- **2** Disattiva tutti i profili
- **3** Attiva un determinato profilo (verrà richiesto l'indice del profilo)
- **4** Disattiva un determinato profilo (verrà richiesto l'indice del profilo)
- **0** Torna al Menù Principale
- ***** Riascolta le scelte

3 Menù Registrazione Messaggi

- **1** Ascolta il messaggio di un profilo (verrà richiesto l'indice del profilo)
- **2** Registra il messaggio di un profilo (verrà richiesto l'indice del profilo)
- ***** Termina la registrazione
- **0** Torna al Menù Principale
- ***** Riascolta le scelte

UTILIZZO DELLA FUNZIONE "MEMO VOCALE"

Oltre alla funzione di segreteria telefonica, è possibile utilizzare il modulo **STI202** come "agenda vocale", per registrare una conversazione telefonica oppure degli appunti vocali.

Per utilizzare queste funzionalità, è necessario programmare un tasto funzione del vostro telefono **XF-phone T1242** con la funzione "Memo vocale" (vedi "Programmazione dei Tasti Funzione" a pag. 15). Non è invece necessario attivare la segreteria telefonica.

REGISTRAZIONE DI UNA CONVERSAZIONE TELEFONICA

È possibile utilizzare la memoria del modulo STI202 per registrare una o più conversazioni telefoniche, per poterle riascoltare in un secondo momento.

Per registrare la conversazione in corso, procedere come segue:



Per **avviare** la registrazione, premere il tasto funzione "Memo vocale".

Un segnale acustico indicherà l'inizio della registrazione e il LED associato al tasto inizierà a lampeggiare. Sul display del telefono appare il conteggio del tempo di registrazione.



oppure



Per **terminare** la registrazione, premere un'altra volta il tasto funzione "Memo vocale", oppure terminare la conversazione in corso riagganciando il ricevitore.

Il tasto funzione "Memo vocale" smetterà di lampeggiare mentre inizierà a lampeggiare il tasto messaggi , per segnalare la presenza di un nuovo messaggio vocale in memoria.

REGISTRAZIONE DI UN MEMO VOCALE

È possibile utilizzare la memoria del modulo STI202 per registrare delle "memo vocali", ad esempio un appunto su qualcosa da approfondire in un altro momento o un promemoria veloce per ricordarsi di qualcosa da fare più tardi o il giorno successivo.

Inoltre, grazie all'opzione "Notifica remota", è possibile utilizzare la funzione "Memo vocale" per inviare un messaggio vocale al telefono (o al gruppo) scelto come destinatario della notifica stessa: il telefono segnalerà la presenza del nuovo messaggio, e l'utente potrà ascoltarlo in un qualunque momento.

Per registrare una memo vocale, procedere come segue:



oppure



Per **avviare** la registrazione utilizzando il microfono vivavoce del proprio telefono, premere il tasto funzione "Memo vocale". In alternativa, per registrare la memo vocale utilizzando il ricevitore del telefono, sganciare quest'ultimo prima di premere il tasto funzione "Memo vocale".

Un segnale acustico indica l'inizio della registrazione e il LED associato al tasto inizia a lampeggiare. Sul display del telefono appare il conteggio del tempo di registrazione.



oppure



Per **terminare** la registrazione, premere un'altra volta il tasto funzione "Memo vocale", oppure riagganciare il ricevitore.

Il tasto funzione "Memo vocale" smetterà di lampeggiare mentre inizierà a lampeggiare il tasto messaggi , per segnalare la presenza di un nuovo messaggio vocale in memoria.

ASCOLTO DI CONVERSAZIONI E MEMO VOCALI REGISTRATE

Per riascoltare le conversazioni e le memo vocali registrate, premere il tasto messaggi ; se sono presenti anche delle chiamate perse, selezionare l'opzione "Segreteria STI" e premere OK per confermare. La presenza di nuove conversazioni e/o memo vocali registrate viene indicata dalla presenza di un punto esclamativo a destra della voce "Segreteria STI".

È possibile a questo punto ascoltare e cancellare le conversazioni registrate come illustrato per i messaggi di segreteria telefonica (vedi "Ascolto e Cancellazione dei Messaggi" a pag. 22).

NOTE

NOTE

INFORMAZIONE AGLI UTENTI

ai sensi dell'art. 13 del decreto legislativo 25 luglio 2005, n. 15 "Attuazione delle Direttive 2002/95/CE, 2002/96/CE e 2003/108/CE, relative alla riduzione dell'uso di sostanze pericolose nelle apparecchiature elettriche ed elettroniche, nonché allo smaltimento dei rifiuti"



Il simbolo del cassonetto barrato riportato sull'apparecchio indica che il prodotto, alla fine della propria vita utile, deve essere raccolto separatamente dagli altri rifiuti.

L'utente dovrà, pertanto, conferire l'apparecchio giunto a fine vita agli idonei centri di raccolta differenziata dei rifiuti elettronici ed elettrotecnici, oppure riconsegnarlo al rivenditore al momento dell'acquisto di un nuovo apparecchio di tipo equivalente, in ragione di uno a uno.

L'adeguata raccolta differenziata per l'avvio successivo dell'apparecchio dismesso al riciclaggio, al trattamento e allo smaltimento ambientalmente compatibile, contribuisce ad evitare possibili effetti negativi sull'ambiente e sulla salute e favorisce il riciclo dei materiali di cui è composto l'apparecchio.

Lo smaltimento abusivo del prodotto da parte dell'utente comporta l'applicazione delle sanzioni amministrative di cui al dlgs. n. 22/1997 (articolo 50 e seguenti del dlgs. n. 22/1997).

AZIENDA CON
SISTEMA QUALITÀ
CERTIFICATO
ISO 9001:2008

Certificato DNV Italia
CERT-00403-95-AQ-MIL-SINCERT

 **fitre**
DAL 1943



FITRE S.p.A. - elettronica telecomunicazioni

20142 Milano • Italia • via Valsolda, 15
telefono: 02.8959.01 • telefax: 02.8959.0400
e-mail: info@fitre.it • internet <http://www.fitre.it>
Filiali a Roma e Venezia-Mestre