

bizhub C353P

MANUALE DI INSTALLAZIONE

KONICA MINOLTA
BUSINESS TECHNOLOGIES, INC.

Applied Machine: bizhub C353P

<Importante>

Accertarsi di seguire attentamente la procedura indicata in questo manuale di installazione
Se la procedura non è fatta correttamente potrebbero verificarsi dei problemi di qualità copia.

I. Schema delle procedure di installazione

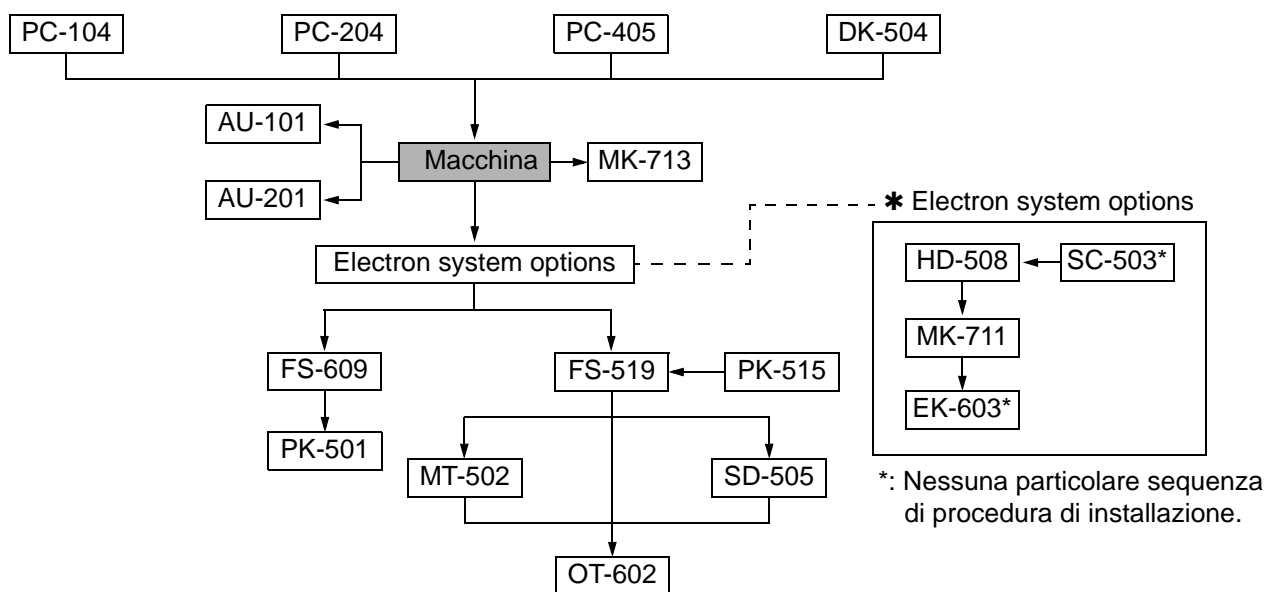

In fase di installazione della macchina e dei relativi opzionali seguire l'ordine indicato sopra.

Nota: PER L'INSERIMENTO DEI GRUPPI FARE RIFERIMENTO AL SETUP IN INGLESE

- Per quanto riguarda la procedura di installazione dei singoli opzionali, seguire le istruzioni contenute nei relativi manuali di installazione ed effettuare correttamente le procedure.
- Quando la macchina viene collocata sul pavimento, usare il mobiletto alimentazione carta o il mobiletto di supporto per garantire le prestazioni e la qualità del prodotto.
- Quando il tasto di accensione è in ON, **ATTENDERE** che l'installazione sia ultimata prima di metterlo OFF.
- Non sollevare la macchina in modo errato o trasportarla sbilanciata.
Questo potrebbe causare danni alle persone. La macchina deve essere trasportata da un numero di persone adeguato ed io carico suddiviso tra loro.
(mass: approx. 79 kg (174-1/4 lb))

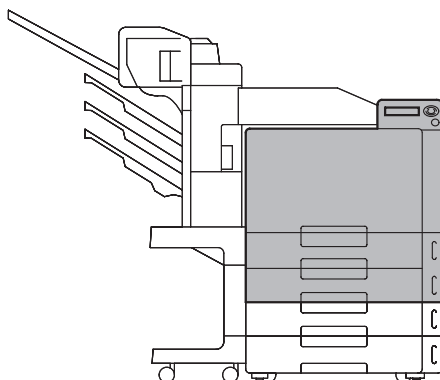

A02EIXC215DA

XII. Preparazione degli apparecchi di servizio XIV. Accendere il PC e la stampante

Preparare gli apparecchi di servizio per stampare le pagine di test necessarie per le regolazioni.

Nota:

Non accendere alcuna apparecchiatura prima di leggere le istruzioni di seguito.

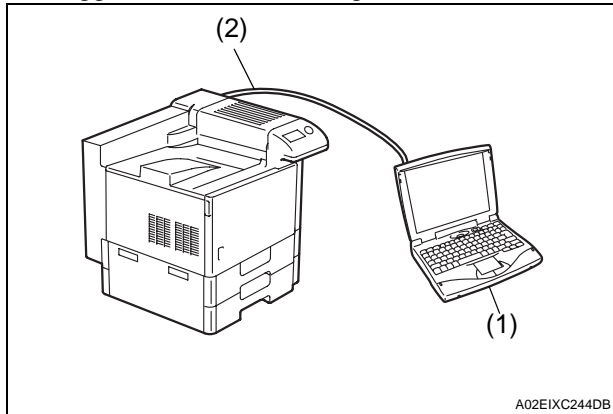

(1) Notebook PC

Avviare il programma del pannello operatore virtuale per le regolazioni.

(2) Cavo di rete

Collegare il PC alla printer.

XIII. Collegamento cavo di rete RJ45

Collegare il PC alla printer:

Collegare il PC alla printer con il cavo di rete .

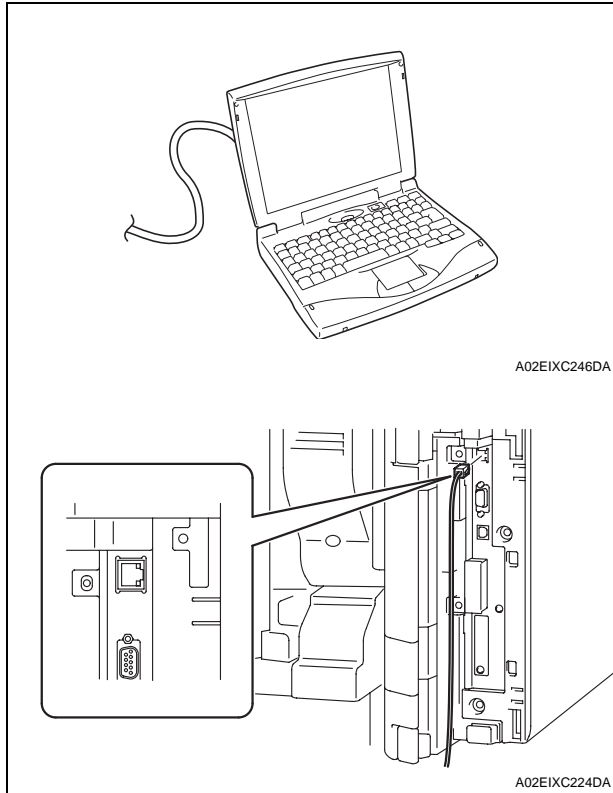

Nota:

- Accendere il PC o il notebook, la macchina, prima di attivare il pannello operatore virtuale sul computer.
- Se appare un messaggio di errore, seguire le istruzioni descritte nel messaggio.
- Non uscire dal pannello operatore virtuale quando è ancora in uso. Nel caso accadesse, riavviare la macchina ed il pannello operatore virtuale.

1. Accendere la macchina.
2. Premere il tasto Menu/Select.
3. Premere ▼ e selezionare "Service Mode."
4. Premere il tasto Menu/Select.
5. Inserire la password, e premere Menu/Select.
6. Controllare che "System Settings" sia selezionato premere il tasto Menu/Select.
7. Premere ▼ e selezionare "SoftwareSWSetting."
8. Premere il tasto Menu/Select.
9. Selezionare Software-SW "62" premere Menu/Select.

10. Premere ▼ e selezionare "Set by Hex."
11. Cambiare il settaggio da "00" a "01" e premere il tasto Menu/Select.
12. Premere il tasto Cancel.
13. Spegner la macchina.
14. Mentre la macchina è spenta, accendere il PC.
15. Controllare che l'indirizzo IP del PC e la subnet mask siano settati come segue:

IP address: 192.168.1.100

Subnet mask: 255.255.255.0

16. Accendere l'interruttore principale della printer e avviare il Pannello operatore virtuale sul PC.

Nota:

Possano essere necessari alcuni minuti per l'avvio del Pannello operatore virtuale.

17. Accertarsi che il Pannello operatore virtuale appaia sulla videata del computer.

Nota:

Se il pannello operatore virtuale non appare sulla videata del computer, spegnere la macchina, provare a riaccenderla di nuovo, e riavviare il Pannello operatore virtuale.



XV. Settaggio Data/Ora

1. Premere il tasto Reset, e accertarsi che appaia il Service Mode sul display.
2. Visualizzare il settaggio Data & Ora.
(Per visualizzare il settaggio Data & Ora, premere Stop → 1 → 1 → 4 → 4 → Clear.)
3. Premere il tasto clear.
4. Inserire la data con Anno, Mese, Giorno, e Ora utilizzando la tastiera numerica.
5. Premere "Entry."

Nota:

Toccando il tasto Entry i dati sullo schermo ritornano a 0 ed il settaggio della Data & Ora è completato.

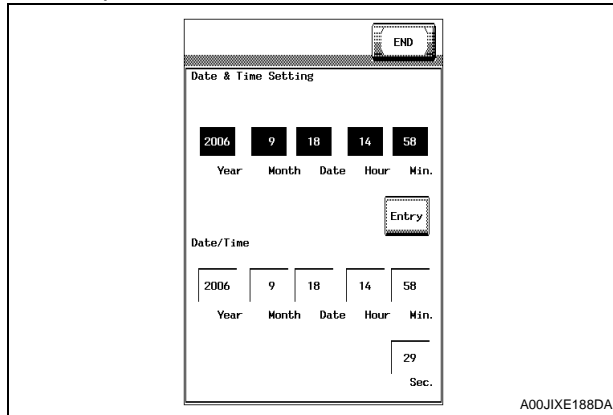

6. Premere "END."

XVI. Inserimento data

1. Selezionare la funzione Install Date come segue:
System 1 → Install Date.
2. Premere il tasto Clear C.
3. Inserire la data con l'Anno, Mese, e giorno con la tastiera numerica.
4. Premere "Entry."

Nota:

Toccando il tasto Entry i dati sullo schermo ritornano con i valori a 0 e l'inserimento Data sarà completato.

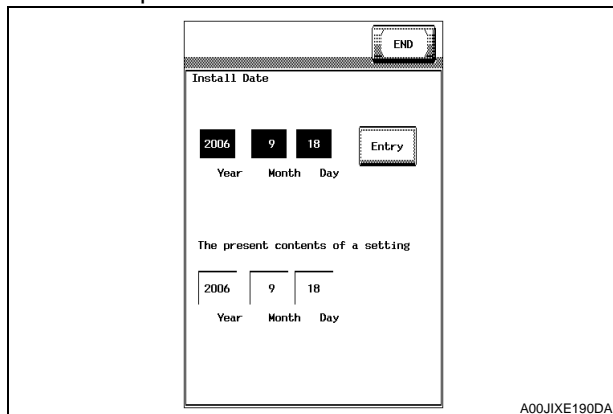

5. Premere "END."

XVII. Inserimento matricole

Nota:

L'inserimento delle matricole è necessario soltanto per gli opzionali installati successivamente.

1. Inserire le matricole come indicato di seguito : System 1 → Serial Number.
2. Premere la voce che volete impostare ed inserite il numero di matricola.
3. Premere "END."

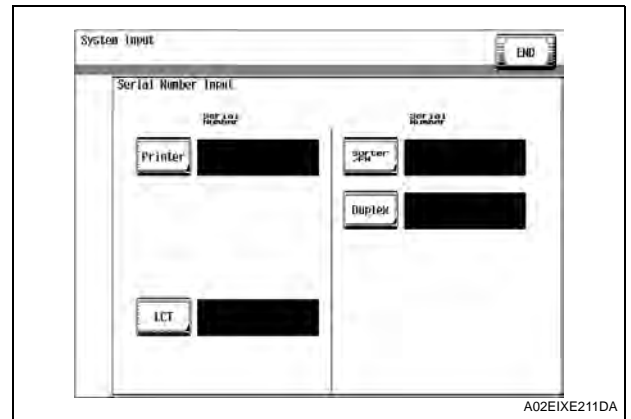

4. Per gli altri dispositivi, inserire il numero di matricola allo stesso modo.
5. Premere "END."

XVIII. Cambio Unità

Nota:

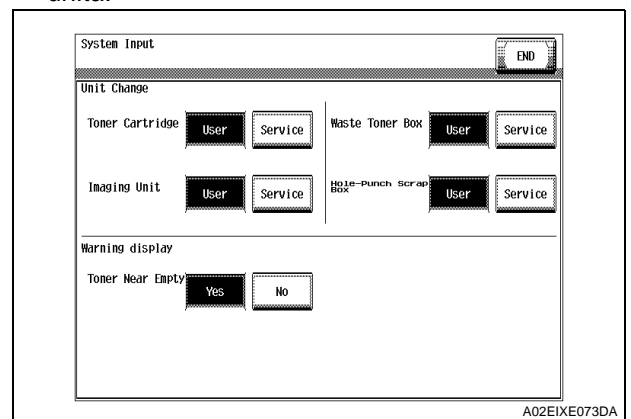

Questa funzione permette all'utente di selezionare il tipo di messaggio che apparirà quando è tempo di sostituire ciascuna delle varie unità.

1. Selezionare il cambio Unità come segue:
System 2 → Unit Change.
2. Selezionare il tipo di messaggio per ogni unità.



3. Premere "END."

XIX. Stampa Liste parametri

1. Caricare il 1° cassetto con A4  o Letter  normale.
2. Toccare "List Output."
3. Toccare "Machine Management List" e premere il tasto start.
Saranno stampate delle pagine con i dati macchina.
4. Attivare "Adjustments List" premendo il relativo display e il tasto start.

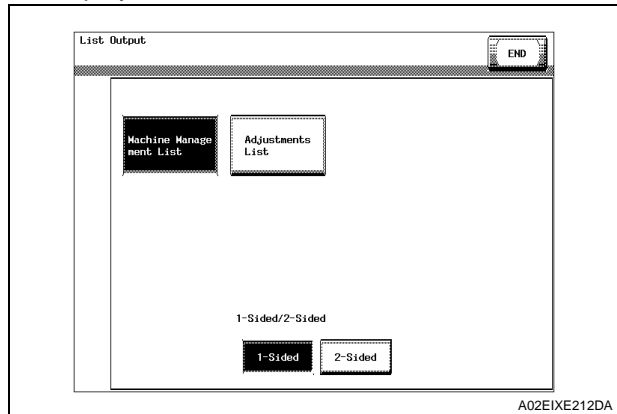

5. Premere "END."
6. Premere "Exit" nel menù del Service Mode.
7. Spegner e riaccendere l'interruttore principale.

Nota:

Quando siete usciti dal menù Service Mode, assicurarsi di spegnere l'interruttore principale solo dopo l'uscita dal Menù, attendere poi circa 10 secondi prima di riaccendere nuovamente la macchina.

XX. Scollegare gli strumenti di servizio

1. Tenere premuto il tasto Menu/Select sul pannello, ed accendere la stampante.

Nota:

1. Tenere premuto il tasto Menu/Select, appare "•" sulla parte in alto a destra del display.
2. Accertarsi che appaia la scritta "Trouble Reset" .
3. Premere ▼ e selezionare "Release Ext. APP."
4. Premere il tasto Menu/Select.

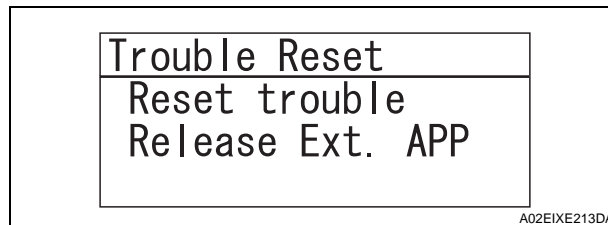

5. Spegner e riaccendere l'interruttore principale della macchina.

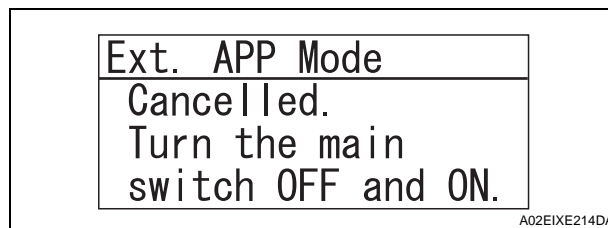

XXI. Inserimento Data/Ora dal pannello di controllo

1. Premere il tasto Menu/Select sul pannello di controllo
2. Premere ▼ e selezionare "System Settings."
3. Premere il tasto Menu/Select.
4. Inserire la psw (92729272), e premere Menu/Select.
5. Accertarsi che il "System Settings" sia selezionato e premere il tasto Menu/Select.
6. Check that "Date/Time Settings" is selected and press Menu/Select key.
7. Check that "Date Setting" is selected and press Menu/Select key.
8. Inserire la data, e premere il tasto Menu/Select
9. Premere ▼ e selezionare "Time Setting."
10. Inserire l'ora, e premere il tasto Menu/Select.
11. Premere ▼ e selezionare "Time Zone Setting."
12. Inserire il fuso orario, e premere il tasto Menu/Select.
13. Premere il tasto Cancel C.
14. Spegner e riaccendere l'interruttore principale.

XXII. Applicare le etichette del formato carta

Applicare le etichette del formato carta.

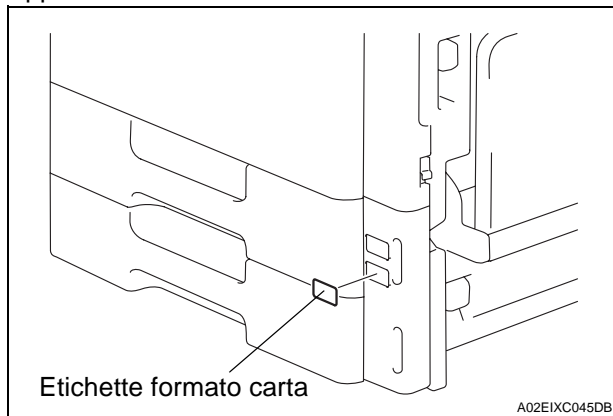

Per quanto riguarda il caricamento della carta fare riferimento al manuale operatore.

XXIII. Registrazione e regolazione dei cassettei carta opzionali

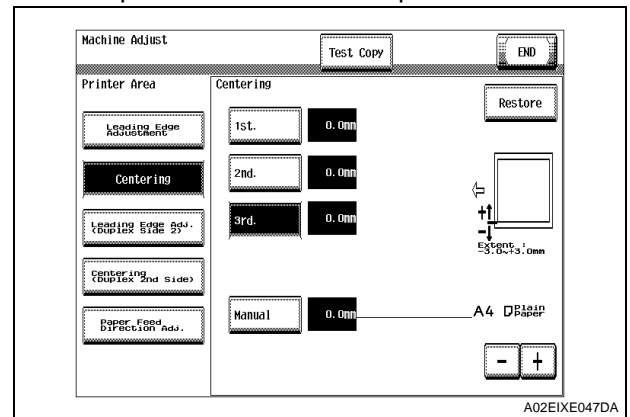

<Mobiletto alimentazione carta a 1 via o a larga capacità

1. Entrare in modalità tecnica.
(Premere UTILITA' - MODO SERVIZIO - ENTER 92729272 -ENTER.)
2. Selezionare la funzione da usare come segue:
Machine → Printer Area → Centering → 3rd.
3. Premere il tasto start.
Verrà prodotto un test di stampa.

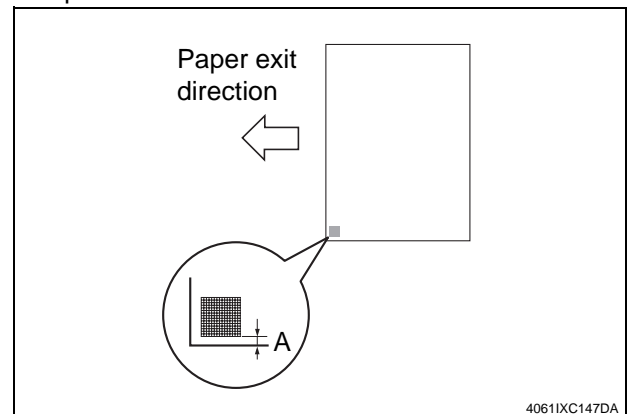

4. Misurare l'altezza A nell'angolo della carta del campione stampato come test e controllare che sia entro la gamma indicata sotto.
Specifiche: 3.0 mm ± 1.0 mm



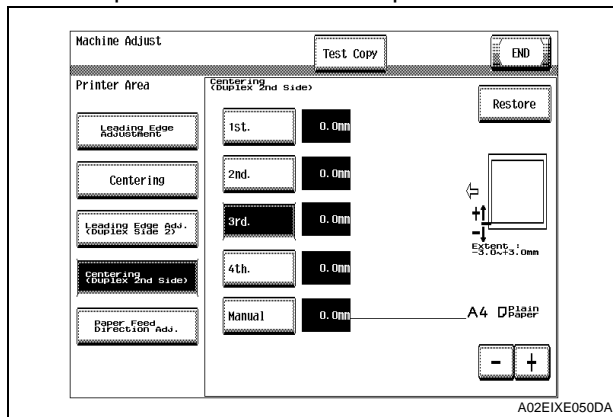

5. Se l'altezza misurata A è fuori dalla gamma specificata, impostare il valore corretto usando  o .
6. Stampare un'altra pagina di prova e controllare che l'altezza A sia nel range specificato.

7. Selezionare la funzione da usare come segue:
Centering (Duplex 2nd side) → 3rd.
8. Premere il tasto start.
Verrà prodotto un test di stampa.

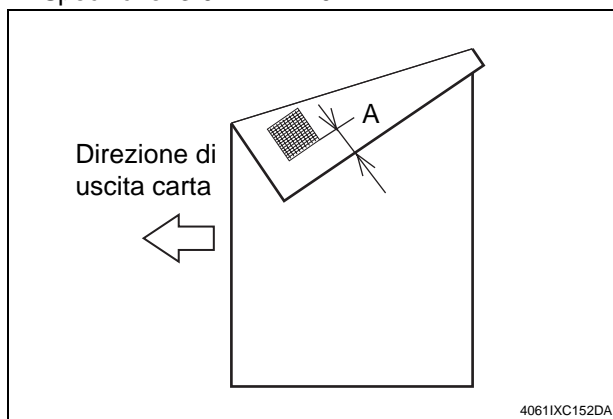

9. Misurare l'altezza A del campione di prova sul lato posteriore della stampa di prova ottenuta e accertarsi che sia entro la gamma specificata. Specifiche: 3.0 mm ± 2.0 mm



10. Se l'altezza misurata A non rientra nelle specifiche, impostare il valore corretto usando i tasti  o .
11. Stampare un'altra pagina di prova e controllare che l'altezza A sia entro la gamma specificata.
 - * Fare la stessa procedura di regolazione per gli altri cassettei.
12. Premere "END."
13. Premere "Exit" nel menù Service Mode.
14. Spegner e riaccendere l'interruttore principale.

Nota:

Quando sullo schermo è visualizzato il Service Mode accertarsi di spegnere l'interruttore dopo essere usciti dalla videata ed attendere una decina di secondi prima di riaccendere la macchina.

XXIV. Applicare il cover per il connettore

Applicare il cover per il connettore fornito con la macchina.

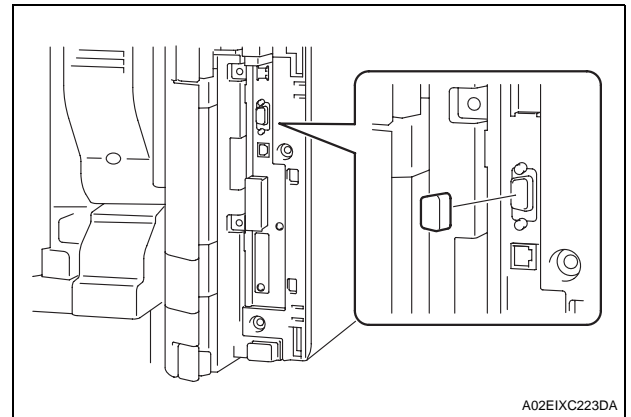

XXV. Verifica mediante test di stampa

Effettuare le verifiche operative usando Setting Information Print.

1. Premere il tasto Menu/Select sul pannello controllo.
2. Premere  e selezionare "User Setting."
3. Premere il tasto Menu/Select.
4. Inserire la password, e premere Menu/Select.
5. Accertarsi che sia selezionato "Print Reports" e premere il tasto Menu/Select.
6. Accertarsi che sia selezionato "Configuration" e premere il tasto Menu/Select.
7. Selezionare la stampa su la singola facciata ed accertarsi che la stampa sia completata.
8. Premere il tasto Cancel C.

XXVI. Connessione cavi

1. Collegare la macchina alla rete (HUB) usando il cavo di rete RJ-45.

Nota:

Di seguito sono indicati i tipi di cavi di rete raccomandati a ciascuna velocità di comunicazione.

- 10BaseT/100BaseTX: Category 5
- 1000BaseT: Category 5E, Category 6

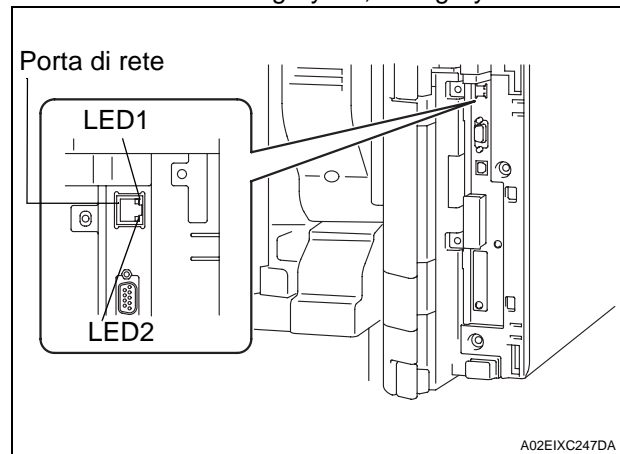

2. Controllare le condizioni di illuminazione dei LEDs.

LED1:

Si accende quando si connette il cavo di rete alla macchina.

LED2:

Lampeggia in base al ricevimento di dati proveniente dal ACT network.

XXVII. Settaggio Rete

Fare il settaggio dell'indirizzo TCP/IP di rete.

IP Address: indirizzo IP del controller.

Subnet Mask: Maschera di sottorete, della rete alla quale la macchina è connessa.

Gateway address: indirizzo IP gateway

Nota:

Consultare l'amministratore di rete per farsi dare i parametri da assegnare alla macchina per configurarla correttamente.

1. Premere il tasto Menu/Select sul pannello di controllo.
2. Premere ▼ e selezionare "System Settings."
3. Premere il tasto Menu/Select.
4. Inserire la password, e premere Menu/Select.
5. Premere ▼ e selezionare "Network Settings."
6. Premere il tasto Menu/Select.
7. Accertarsi che sia selezionato "TCP/IP" e premere il tasto Menu/Select.
8. Premere ▼ e selezionare "IP Settings."
9. Premere il tasto Menu/Select.
10. Accertarsi che "ApplicationMethod" sia selezionato e premere il tasto Menu/Select.
11. Premere ▲ e selezionare "Manual Input."
12. Premere ▼ e selezionare "Manual Input."
13. Premere il tasto Menu/Select.
14. Accertarsi che "IP Address" sia selezionato e premere il tasto Menu/Select.
15. Inserire l'indirizzo IP, e premere il tasto Menu/Select.
16. Premere ▼ e selezionare "Subnet Mask."
17. Inserire la subnet mask, e premere il tasto Menu/Select.
18. Premere ▼ e selezionare "Default Gateway."
19. Inserire l'indirizzo gateway, e premere il tasto Menu/Select.
20. Premere il tasto Cancel.
21. Spegner e riaccendere l'interruttore principale.