

TOPVEX SX03, SX04, SX06
UNITÀ COMPATTA DI TRATTAMENTO ARIA

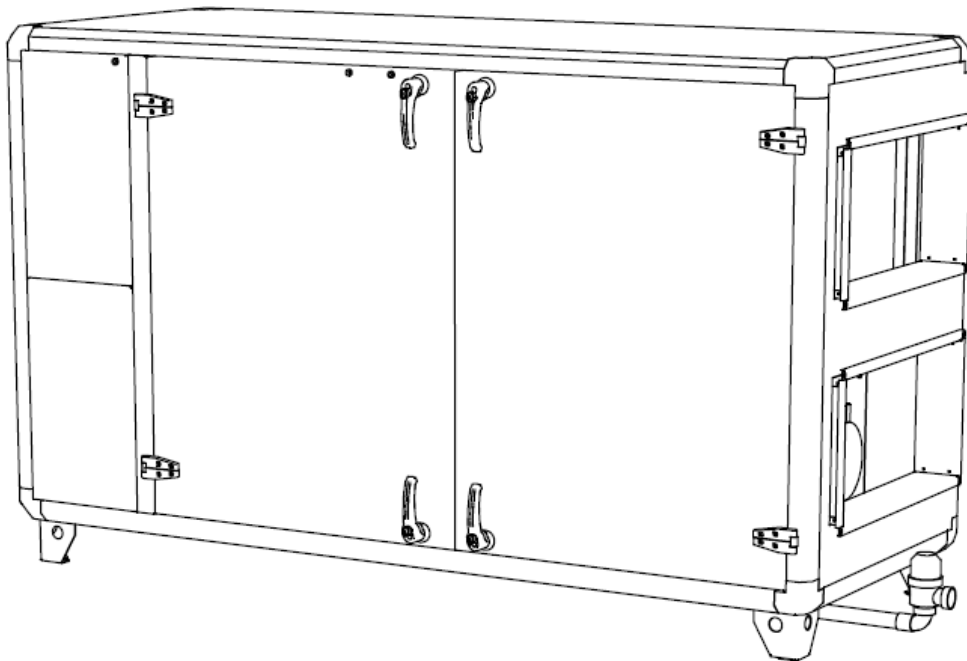

Manuale di installazione

INDICE

1.	DICHIARAZIONE DI CONFORMITÀ	3
2.	INTRODUZIONE	4
3.	DIMENSIONI E PESI	4
4.	DESCRIZIONE COMPONENTI	6
5.	TRASPORTO E IMMAGAZINAMENTO	7
6.	DOVE/COME INSTALLARE	7
6.1.	SCARICO CONDENSA	8
6.2.	CANALIZZAZIONI	8
6.2.1.	Collegamento canali	9
6.2.2.	Silenziatori	9
6.2.3.	Condensazione e isolamento termico	9
7.	COLLEGAMENTI ELETTRICI	9
7.1.	Collegamenti esterni	10
8.	FUNZIONI UNITÀ	13
9.	COMPONENTI	14
10.	PANNELLO DI CONTROLLO	15
10.1.	COME FUNZIONA	15
10.2.	MODIFICA PARAMETRI	16
10.3.	NAVIGAZIONE MENU	16
10.4.	CAMBIARE LA VELOCITÀ DEL VENTILATORE	16
10.5.	ATTREZZATURE AGGIUNTIVE	16
10.6.	AVVIAMENTO	16

1. DICHIARAZIONE DI CONFORMITÀ

Il costruttore



Systemair AB
Industrivägen 3
SE-739 30
Skinnskatteberg
SWEDEN
Office: +46 222 440 00
Fax: +46 222 440 99

con la presente conferma che i seguenti prodotti:

Unità di trattamento aria

Topvex SX03 HW	Topvex SX03 EL
Topvex SX04 HW	Topvex SX04 EL
Topvex SX06 HW	Topvex SX06 EL

(La dichiarazione si applica solo ai prodotti completi nelle condizioni in cui si trovano alla consegna e installati in accordo con le istruzioni di installazione incluse. L'assicurazione non copre componenti aggiuntivi o eventuali azioni compiute successivamente sul prodotto).

sono conformi a tutti i requisiti applicabili nelle seguenti direttive:

- Direttiva Macchine 2006/42/CE
- Direttiva Bassa Tensione 2006/95/CE
- Direttiva EMC 2004/108/CE

Sono applicate le seguenti norme armonizzate standard:

EN ISO 12100-1	Sicurezza del macchinario - concetti base, principi generali di progettazione – Parte1: Terminologia base, metodologia
EN ISO 12100-1	Sicurezza del macchinario - concetti base, principi generali di progettazione – Parte2: Principi tecnici
EN ISO 14121-1:2007	Sicurezza del macchinario – Valutazione del rischio – Parte1: Principi
EN 13857	Sicurezza del macchinario - Distanze di sicurezza per impedire che le zone di pericolo siano raggiunte con gli arti superiori o inferiori
EN 60 335-1	Prodotti elettrici domestici e similari – sicurezza – requisiti generali.
EN 60 335-2-40	Sicurezza di dispositivi elettrici casalinghi e similari – Parte 2-40: Requisiti particolari per pompe di calore elettriche, condizionatori d'aria e deumidificatori.
EN 50 106	prodotti elettrici domestici e similari – Istruzioni di sicurezza per controllo produzione
EN 60 529	Gradi di protezione degli involucri (Codice IP)
EN 61000-6-2	Compatibilità elettromagnetica (EMC) – Parte 6-2: Requisiti generali – Immunità per applicazioni in ambienti industriali.
EN 61000-6-3	Compatibilità elettromagnetica (EMC) - Parte 6-3: Requisiti generali - Norme di emissione per ambienti residenziali, commerciali e dell'industria leggera.

È disponibile la documentazione tecnica completa.

Skinnskatteberg, 11 Febbraio 2011.



Mats Sándor
Direttore Tecnico

2. INTRODUZIONE

Questo manuale contiene informazioni base e consigli riguardanti la progettazione e l'installazione, da rispettare per un corretto funzionamento dell'unità.

La chiave per assicurare un funzionamento esatto e sicuro è quella di leggere attentamente questo manuale, usare l'unità seguendo le istruzioni in esso riportate e attenersi a tutte le norme di sicurezza.

3. DIMENSIONI E PESI

Topvex SX03



Figura 1 (mm)

Peso (kg)	213
------------------	-----

Topvex SX04-SX06

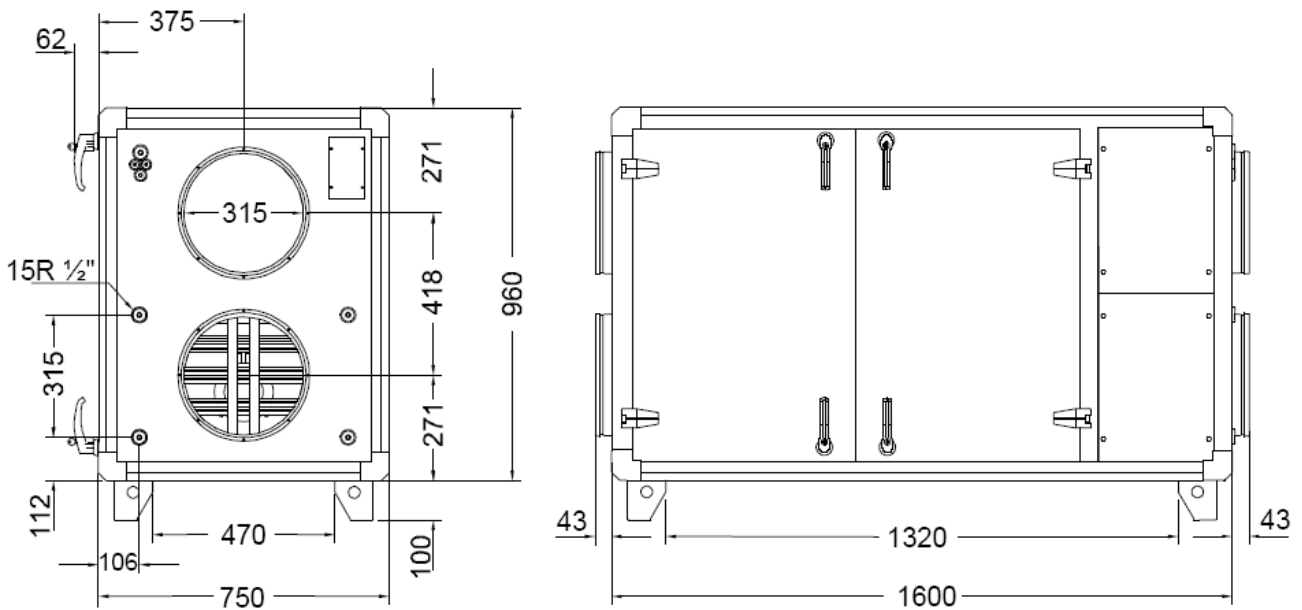

Figura 2

	Topvex SX04	Topvex SX06
Peso (kg)	260	308

4. DESCRIZIONE COMPONENTI

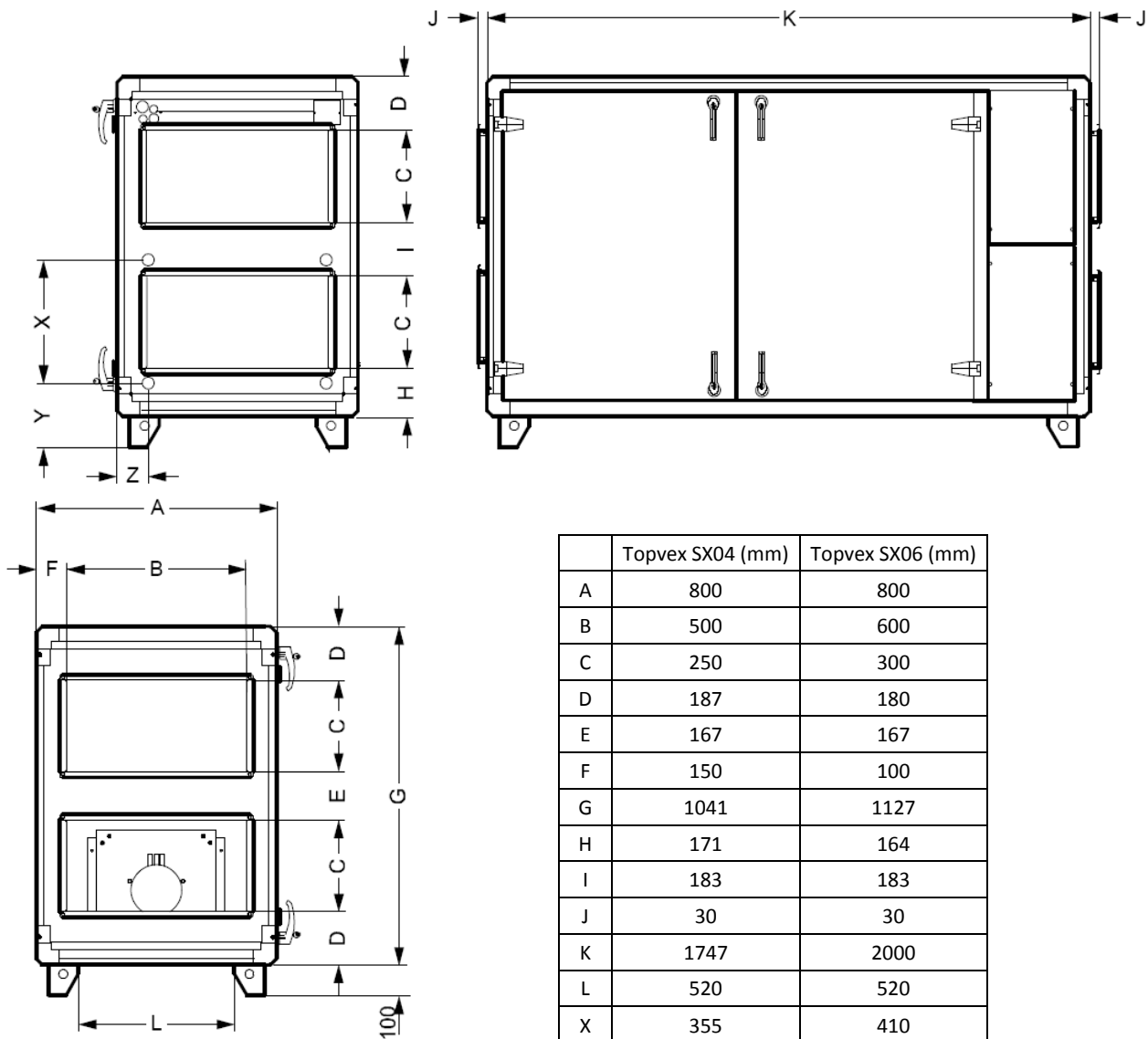

Figura 3

No.	Descrizione	Modello	M (mm)	N (mm)
1	Collegamento aria di mandata	Topvex SX03	500	630
2	Collegamento aria estratta	Topvex SX04	500	698
3	Collegamento aria esterna	Topvex SX06	550	824
4	Collegamento aria espulsa			
5	Filtro di mandata			
6	Filtro di estrazione			
7	Batteria di post-riscaldamento (acqua/elettrica)			
8	Comparto elettrico			
9	Scambiatore di calore			
10	Ventilatore di estrazione			
11	Ventilatore di mandata			
12	Motore serranda di by-pass			
13	Scarico condensa con sifone			

5. TRASPORTO E IMMAGAZINAMENTO

Le unità Topvex SX 03-06 devono essere immagazzinate e trasportate in modo tale che siano protette contro danni a pannelli, maniglie, ecc. Devono essere coperte per impedire l'ingresso di polvere, pioggia e neve. L'apparecchio viene consegnato in un unico blocco contenente tutti i componenti necessari, avvolti in materiale plastico su pallet per un semplice trasporto.

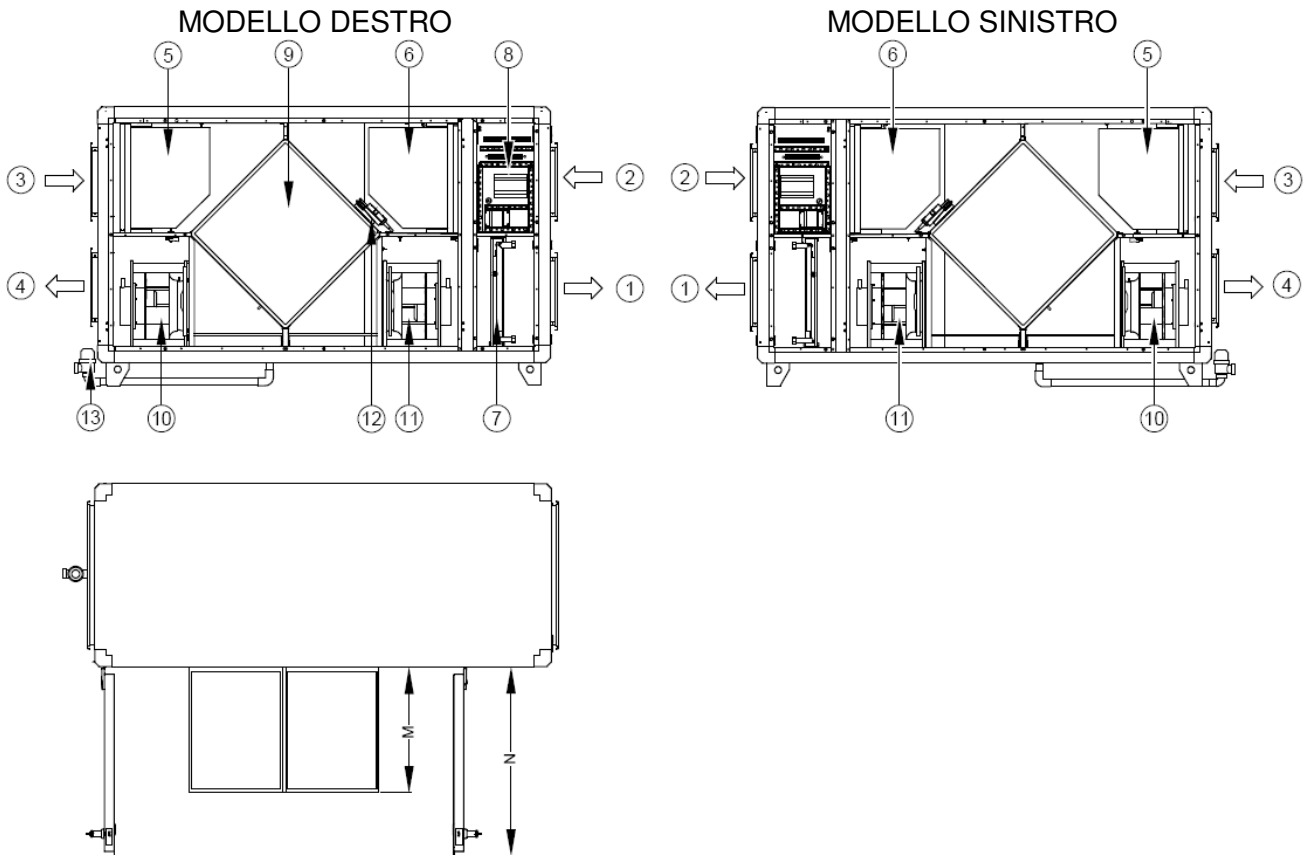
NB! Le parti necessarie come: pannello di controllo, maniglie, piedini di montaggio, scarico con sifone e interruttore di sicurezza elettrica vengono collocati all'interno dell'unità scollegate. L'apparecchio non deve essere messo in funzione prima che tali componenti vengano installate correttamente.

6. DOVE/COME INSTALLARE

L'unità Topvex SX 03-06 è progettata per essere installata in ambienti interni. Posizionare l'unità su una superficie piana orizzontale. È importante che l'unità sia perfettamente livellata prima di essere messa in esercizio.



Figura 4

Collocare l'unità preferibilmente in un locale separato (ad esempio deposito, lavanderia, sottotetto o simili). I componenti elettronici non devono essere esposti a temperature inferiori a 0°C e superiori a +50°C.

Quando si sceglie l'ubicazione di un'unità occorre tenere in considerazione che essa richiederà una regolare manutenzione e gli sportelli di ispezione dovranno essere facilmente accessibili. Nella fase di montaggio assicurarsi di lasciare uno spazio sufficiente per poter accedere agli sportelli di servizio e poter rimuovere le principali componenti (Figura 3)

Evitare di posizionare l'apparecchio contro una parete, poiché i rumori a bassa frequenza possono trasmettere vibrazioni al muro.

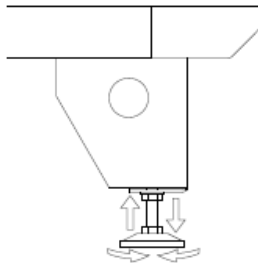
L'entrata dell'aria esterna nell'edificio deve, se possibile, essere collocata nella parte nord o est dell'edificio stesso e lontana da altre uscite di aria di espulsione, come ventilatori per cappe da cucina o scarichi da locali lavanderia.

Avvertenze

- **Affinché l'unità sia installata in sicurezza le porte, se dotate di maniglie, devono essere bloccate con una chiave per impedire l'apertura non autorizzata o accidentale.**
- **Tutti i canali di ingresso e uscita devono essere collegati prima di avviare l'unità per evitare la possibilità di venire in contatto con parti in movimento.**
- **Maniglie e cerniere sono rimovibili. Le porte di ispezione possono essere aperte senza maniglie con una chiave da 16 millimetri.**

6.1. SCARICO CONDENSA

L'unità deve essere collegata allo scarico condensa che è incluso nella consegna. La tubazione di scarico deve essere collegata sul lato aria espulsa dello scambiatore di calore sul fondo dell'apparecchio (fig. 5).

Se l'unità deve essere utilizzata per il recupero in freddo lo scarico condensa deve essere collegato anche ad una tubazione separata con il sifone.

Utilizzare il tubo di collegamento consegnato insieme all'unità che deve essere tagliato alla giusta altezza. L'altezza H deve essere scelta sulla base della massima pressione negativa (tabella 1). Vedi fig. 6 per le dimensioni e il montaggio.

Per allontanare l'acqua dallo scarico sotto l'apparecchio e collegarlo al sifone dell'acqua è necessario un tubo (non incluso nella consegna). La lunghezza L del tubo dipende dal metodo di installazione scelto.



Figura 5



Figura 6

H (mm)	Max. pressione negativa (Pa)
85	500
110*	750*
135	1000

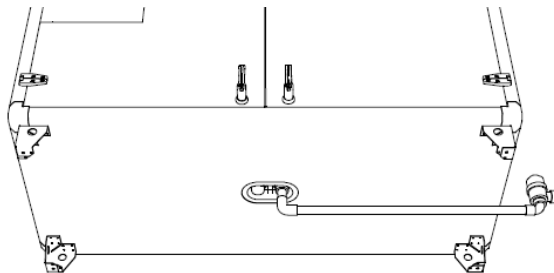
Tabella 1 *condizioni normali

6.2. CANALIZZAZIONI

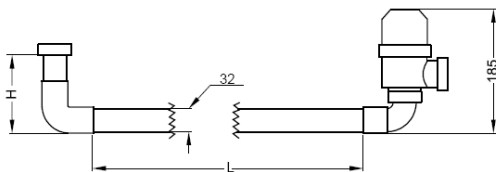
L'aria da e verso l'unità è guidata attraverso un sistema di condotti. Per garantire una lunga durata e possibilità di pulizia soddisfacenti, sono altamente raccomandati condotti in acciaio zincato.

Per ottenere alta efficienza, basso consumo di energia e il flusso d'aria necessario, il sistema di canali deve essere dimensionato per basse velocità dell'aria basse e basse perdite di carico.

ATTENZIONE!

- **I raccordi e le estremità dei condotti devono essere coperti durante l'immagazzinamento e l'installazione.**
- **Non collegare gli essiccatori al sistema di ventilazione..**
- **Griglie di scarico/unità da tetto devono essere installate secondo le norme edilizie in vigore**

6.2.1. Collegamento canali

Fissare accuratamente tutti i giunti tra i canali e l'unità Topvex con un minimo di 4 rivetti per il collegamento dei canali circolari e 4 bulloni M8 per il collegamento dei canali rettangolari. I canali rettangolari necessitano di guarnizioni per garantire la tenuta.

6.2.2. Silenziatori

Per evitare che il rumore dei ventilatori venga trasferito attraverso il sistema di condotti, devono essere installati dei silenziatori sia sul canale di mandata che sul canale di estrazione.

6.2.3. Condensazione e isolamento termico

I condotti dell'aria esterna e dell'aria di scarico devono essere sempre isolati contro la condensa. Un corretto isolamento dei condotti collegati all'unità è particolarmente importante. Tutti i condotti installati in ambienti freddi devono essere ben isolati. Utilizzare un rivestimento isolante (minimo 100 mm di lana minerale) con barriera di diffusione in plastica. Nelle zone con temperature esterne invernali molto basse, deve essere previsto un isolamento supplementare. Lo spessore di isolamento totale deve essere di almeno 150 mm.

ATTENZIONE!

Se l'unità è installata in un luogo freddo assicurarsi che tutti i collegamenti siano isolati.

7. COLLEGAMENTI ELETTRICI

L'unità non deve essere messa in esercizio prima di aver letto e capito tutte le istruzioni di sicurezza. Consultare gli schemi elettrici per i collegamenti interni ed esterni.

La fig 3 mostra dove trovare il quadro dei collegamenti.

Consultare pag 10 e 11 per i collegamenti dei cavi elettrici.

Alimentazione elettrica

Modello	230V 1~	400V 3N~	230V 3~	Note
Topvex SX 03 EL		X	X	Il riscaldatore può essere ricollegato a 230V 3~
Topvex SX 03 HW	X			
Topvex SX 04 HW	X			
Topvex SX 04 EL		X	X	Il riscaldatore può essere ricollegato a 230V 3~
Topvex SX 06 HW		X	X	
Topvex SX 06 EL		X	X	Il riscaldatore può essere ricollegato a 230V 3~



Le unità sono progettate per il funzionamento in continuo e il collegamento permanente alla rete elettrica.

Potenze

Model	Ventilatori (W tot.)	Bateria EL	Fusibile (al.principale)
Topvex SX 03 EL 400V 3N~	992	6 kW	3x16 A
Topvex SX 03 HW 230V 1~	992	-----	13 A
Topvex SX 04 EL 400V 3N~	1520	12 kW	3x32 A
Topvex SX 04 HW 230V 1~	1520	-----	13 A
Topvex SX 06 EL 400V 3N~	2104	16 kW	3x32 A
Topvex SX 06 HW 400V 3N~	2104	-----	3x10 A
Topvex SX 04 EL 230V 3~	1520	12 kW	3x40 A
Topvex SX 06 EL 230V 3~	2104	16 kW	3x63 A
Topvex SX 06 HW 230V 3~	2104	-----	3x13 A



7.1. Collegamenti esterni

Topvex SX03/SX04/SX06 EL

Morsetto	Spec.	Descrizione	Osservazioni
	PE	Terra	
N	N	Neutro (tensione di alimentazione)	
L1	L1	Fase (tensione di alimentazione)	400V 3~ /230V 3~
L2	L2	Fase (tensione di alimentazione)	
L3	L3	Fase (tensione di alimentazione)	
1	DO ref	Riferimento DO	
2	DO 1	Serranda aria esterna/espulsa	24V AC Max. 2,0 A carico continuo
*3	DI3	Funzionamento esteso/forzato	
*4	DI ref	Funzionamento esteso/allarme incendio	
*5	DI5	Allarme incendio	
6	G	Alimentazione (attuatore). Raffreddamento.	24V AC
7	G0	Riferimento (alimentazione attuatore) Raffreddamento	Neutro
8	AO2	Segnale di controllo attuatore, raffreddamento	0-10V DC
9	DO ref	Riferimento segnale di allarme	
10	DO5	Output allarme, per tutti gli allarmi	24V AC Max. 2,0 A carico continuo
11	AI ref	Riferimento sensore aria di mandata	
12	AI 1	Sensore aria di mandata	



*Questi morsetti possono essere collegati solo con contatti privi di tensione

Topvex SX03/SX04 HW

Morsetto	Spec.	Descrizione	Osservazioni
	PE	Terra	
N	N	Neutro (tensione di alimentazione)	
L1	L1	Fase (tensione di alimentazione)	230V 1~
1	DO ref	Riferimento DO	
2	DO 1	Serranda aria esterna/espulsa	24V AC Max. 2,0 A carico continuo
*3	DI3	Funzionamento esteso/forzato	
*4	DI ref	Funzionamento esteso/allarme incendio	
*5	DI5	Allarme incendio	
6	G	Alimentazione (attuatore). Raffreddamento.	24V AC
7	G0	Riferimento (alimentazione attuatore) Raffreddamento	Neutro
8	AO2	Segnale di controllo attuatore, raffreddamento	0-10V DC
9	DO ref	Riferimento segnale di allarme	
10	DO5	Output allarme, per tutti gli allarmi	24V AC Max. 2,0 A carico continuo
11	AI Ref	Riferimento sensore aria di mandata	
12	AI 1	Sensore aria di mandata	
13	G0	Alimentazione (attuatore) Riscaldamento.	Neutro
14	G	Alimentazione (attuatore). Riscaldamento.	24V AC
15	AO2	Segnale di controllo attuatore, riscaldamento	0-10V DC

*Questi morsetti possono essere collegati solo con contatti privi di tensione

Topvex SX06 HW

Morsetto	Spec.	Descrizione	Osservazioni
	PE	Terra	
N	N	Neutro (tensione di alimentazione)	
L1	L1	Fase (tensione di alimentazione)	400V 3~ /230V 3~
L2	L2	Fase (tensione di alimentazione)	
L3	L3	Fase (tensione di alimentazione)	
1	DO ref	Riferimento DO	
2	DO 1	Serranda aria esterna/espulsa	24V AC Max. 2,0 A carico continuo
*3	DI3	Funzionamento esteso/forzato	
*4	DI3/DI5 ref	Riferimento funzionamento esteso/allarme incendio	
*5	DI5	Allarme incendio	
6	G	Uscita 24V AC.	
7	G0	Riferimento uscita 24V AC	
8	AO2	Segnale di controllo	0-10V DC
9	DO ref	Riferimento segnale di allarme	
10	DO5	Output allarme, per tutti gli allarmi	24V AC Max. 2,0 A carico continuo
11	AI Ref	Riferimento sensore aria di mandata	
12	AI 1	Sensore aria di mandata	
13	G0	Alimentazione (attuatore) Riscaldamento.	Neutro
14	G	Alimentazione (attuatore). Riscaldamento.	24V AC
15	AO2	Segnale di controllo attuatore, riscaldamento	0-10V DC

*Questi morsetti possono essere collegati solo con contatti privi di tensione

Sensore aria di mandata

Il sensore dell'aria di mandata deve essere inserito nel canale di mandata 1 m dopo l'unità e collegato ai morsetti 11 e 12 della morsettiera. Gli altri sensori di temperatura sono integrati nell'unità in fabbrica. Il sensore dell'aria di mandata è incluso nella consegna.

Timer (Funzionamento esteso / forzato)

Quando l'unità è spenta o in esecuzione a bassa o media velocità può essere forzata fino alla velocità scelta fintanto che il timer è attivo. Per ottenere questo, la modalità estesa/forzata deve essere impostata a 0 minuti nel pannello di controllo.

Pulsante di attivazione (Funzionamento esteso / forzato)

Quando l'unità è spenta o in esecuzione a bassa o media velocità può essere forzata fino alla velocità scelta tramite un pulsante. Impostare il funzionamento esteso/forzato nel pannello di controllo per il tempo desiderato (in minuti).

Serranda aria esterna/aria espulsa

La serranda nella sezione di mandata/estrazione (Tensione di alimentazione 24V AC, max 2,0 A carico continuo, molla di ritorno) viene utilizzata per evitare l'ingresso di aria fredda quando l'unità è ferma, ad esempio durante la notte. La serranda impedisce inoltre che la batteria ad acqua calda (modelli HW) geli, chiudendosi quando l'acqua di ritorno nella batteria è al di sotto di una determinata temperatura, +7 ° C o, in alternativa, se l'aria esterna scende al di sotto di una determinata temperatura (regolabile).

Batteria di raffreddamento

Una attuatore modulante (DX) (Tensione di alimentazione 24V AC, 2,0 A max carico continuo, segnale di controllo 0-10 V) può essere collegato all'unità ed essere azionato in sequenza regolando l'afflusso di acqua alla batteria. Quando si utilizza questa funzione, impostare la modalità di regolazione della temperatura a: controllo della temperatura di scarico.

NB: in presenza di una batteria di raffreddamento dell'aria è necessario installare nel canale un sensore di temperatura modello TG-KH/PT1000 (accessorio), collocato dopo la batteria di raffreddamento e collegato ai morsetti 30 e 31 sull'unità di controllo Corrigo E17S. Il sensore di temperatura integrato nell'unità di alimentazione dell'aria deve essere scollegato e il cavo isolato.

HW valvola/attuatore

Un attuatore valvole acqua (Tensione di alimentazione 24V AC, controllo segnale 0-10 V) deve essere collegato all'unità per collegare le valvole a 2 o 3 vie.

Allarme antincendio

Si collega ad una centrale antincendio esterna. Arresta l'unità o modifica la velocità del ventilatore se l'allarme viene attivato.

Uscita allarme

Fornisce un segnale (24V AC, 2,0 A max carico continuo) in caso di allarme A o B.

8. FUNZIONI UNITÀ



Figura 7 unità destra

Simbolo	Descrizione
EF	Ventilatore estrazione
SF	Ventilatore mandata
SS	Sensore di temperatura aria di mandata
OS	Sensore di temperatura aria esterna
ETS	Sensore di temperatura aria estratta
ELH	Batteria di post-riscaldamento elettrica
ET	Termostato di emergenza
OT	Termostato di surriscaldamento
WHB	Batteria di riscaldamento ad acqua
FPS	Sensore di temperatura protezione antigelo
UC	Unità di controllo
DB	By-pass serranda
HE	Scambiatore di calore

Accessori

Simbolo	Descrizione
DO	Serranda aria esterna
DEH	Serranda aria espulsa
WCB	Batteria di raffreddamento
WVA	Attuatore valvole acqua

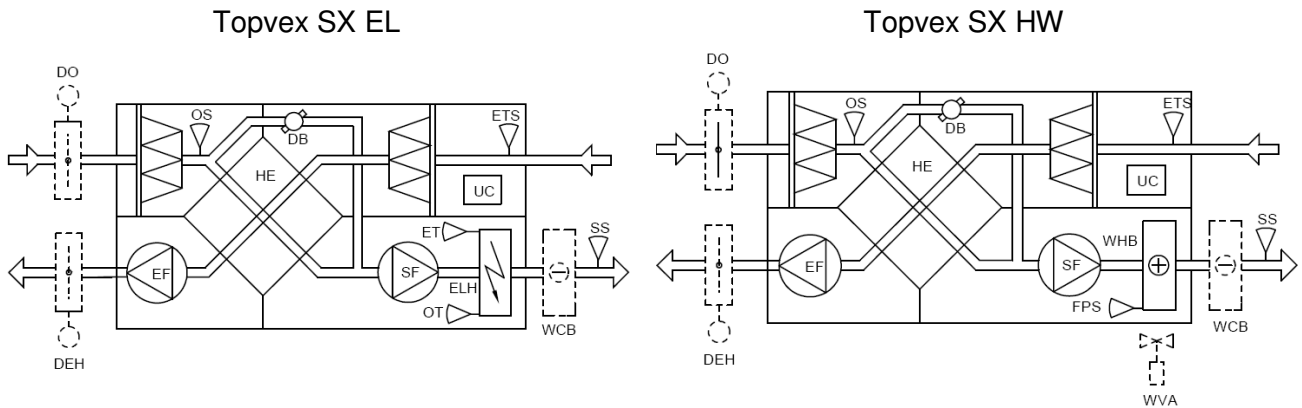
9. COMPONENTI

Scambiatore di calore

Topvex SX contiene uno scambiatore di calore a flussi incrociati con piastre in alluminio. Lo scambiatore di calore può essere rimosso facilmente per la pulizia. La temperatura dell'aria di mandata richiesta viene normalmente mantenuta con l'aggiunta di calore supplementare tramite la batteria di post-riscaldamento integrata.

Batteria di post-riscaldamento

Topvex è dotato di una batteria di post-riscaldamento integrata (ad acqua o elettrica). Il funzionamento della batteria di riscaldamento è automatico e dipende dalla temperatura impostata.

Batteria elettrica

La batteria di riscaldamento si trova dopo il ventilatore di mandata (fig. 3) ed è realizzata in acciaio. La richiesta di potenza della batteria di riscaldamento è controllata da un interruttore on/off in funzione della temperatura desiderata dell'aria di mandata/estrazione impostata nel pannello di controllo. La batteria di riscaldamento elettrico possiede una protezione termica sia automatica che manuale. La protezione manuale è controllata dal termostato di emergenza e viene resettata premendo il pulsante rosso sopra il quadro elettrico come mostrato in fig. 8.

NB! Assicurarsi che l'alimentazione di rete per l'unità sia scollegata prima di effettuare qualsiasi lavoro elettrico!



Figura 8 Reset della protezione termica

Batteria acqua calda

La batteria ad acqua calda si trova dopo il ventilatore di mandata (fig. 3) ed è montata in modo da rendere facili i collegamenti attraverso la parte superiore dell'unità (fig. 1 e 2). La batteria è realizzata in rame con il telaio in lamiera di acciaio zincato ed alette in alluminio. È equipaggiata con sfogo aria e sensore ad immersione per la protezione antigelo. In caso di basse temperature con rischio di congelamento (temperatura di uscita dell'acqua sotto 8 °C), viene mantenuto un flusso d'acqua nella batteria (la valvola si apre completamente), i ventilatori si fermano e la serranda dell'aria esterna/espulsa (accessorio) si chiude istantaneamente. Fig.9 mostra 2 possibili soluzioni per la regolazione dell'acqua.

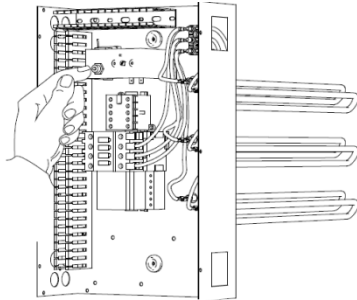
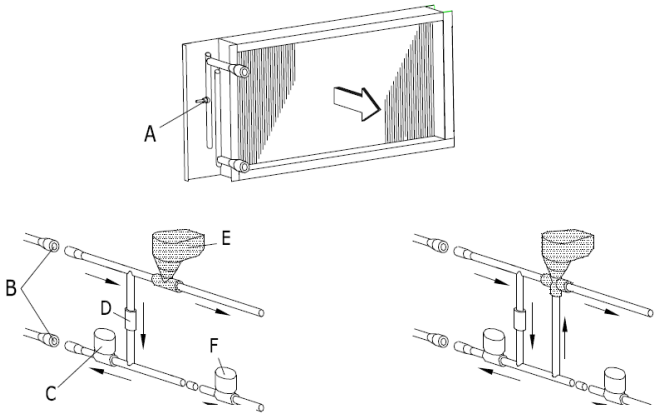

	Descrizione
A	Sensore protezione antigelo
B	Dimensioni interne 15R (1/2")
C	Pompa, circuito secondario
D	Valvola di non ritorno
E	Attuatore+ valvola acqua (accessorio)
F	Pompa, circuito primario

Figura 9 due possibili soluzioni per la regolazione dell'acqua (valvola a 2 vie a sinistra, valvola a 3 vie a destra)

10. PANNELLO DI CONTROLLO

Il pannello di controllo è consegnato provvisto di 10 m di cavo. Il cavo è collegato al pannello e all'unità Topvex tramite un contatto rapido. Il contatto è collegato all'unità di controllo Corrigo nel quadro elettrico. Il cavo può essere scollegato nella parte posteriore del pannello di controllo (Figura 10).



Figura 10 Dimensioni pannello di controllo

	Descrizione		Descrizione
1	Pulsante di allarme	7	Morsettiera
2	LED allarme	7a	Cavo giallo
3	LED scrittura abilitata	7b	Cavo arancio
4	Pulsante OK	7c	Cavo rosso
5	Pulsante cancella	7d	Cavo marrone
6	Fori di montaggio	7e	Cavo nero

10.1. COME FUNZIONA

I menu di Corrigo E sono organizzati in una struttura ad albero orizzontale. I pulsanti SU/GIÙ pulsanti vengono utilizzati per spostarsi all'interno del menu. I pulsanti DESTRA/SINISTRA vengono usati per spostarsi tra i livelli del menu. Quando si modificano i parametri SU/GIÙ sono utilizzati per aumentare/diminuire il valore del parametro e DESTRA/SINISTRA per spostarsi tra le cifre all'interno del parametro.

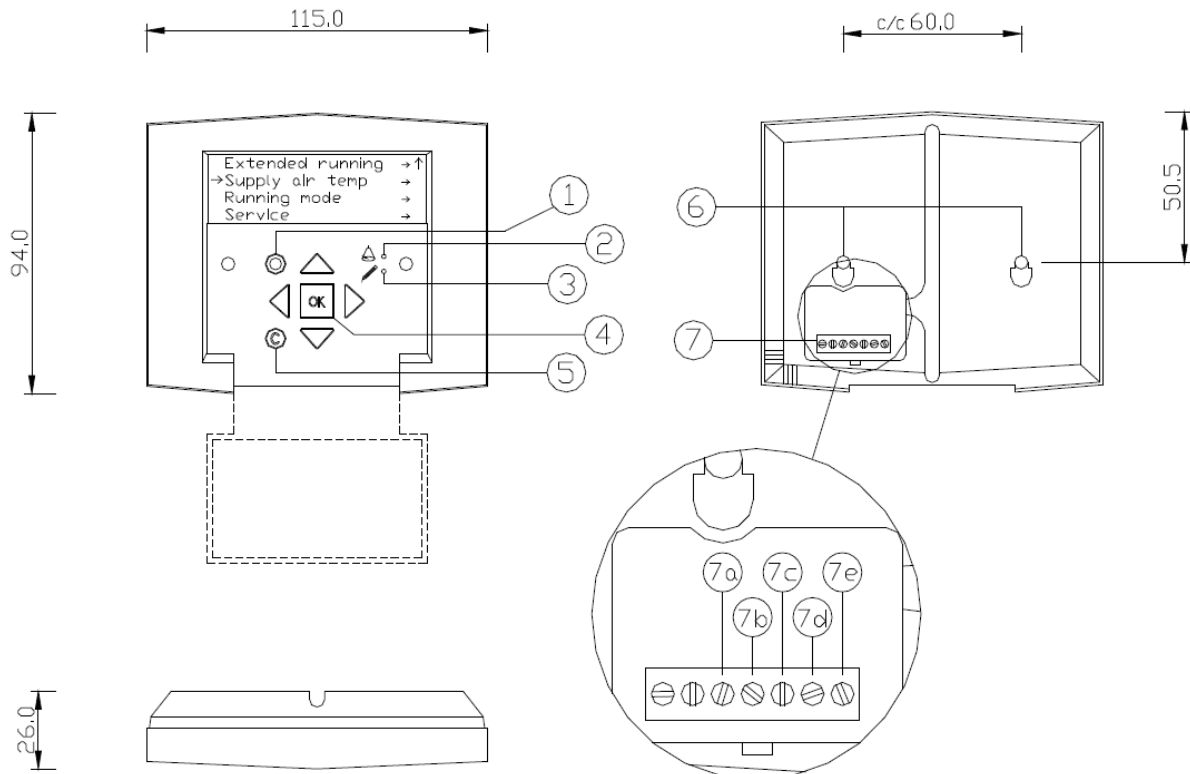
Il pulsante OK permette di confermare la scelta di un parametro.

Il pulsante C viene utilizzato per annullare un cambiamento dei parametri e ripristinare il valore originale.

Il pulsante di allarme viene utilizzato per accedere alla lista degli allarmi

10.2. MODIFICA PARAMETRI

In alcuni menu i parametri possono essere impostati, ciò sarà indicato dai LED ✎ lampeggiante. Per modificare un parametro premere prima il pulsante OK, il LED ✎ avrà luce fissa e apparirà un cursore al primo valore impostabile. Se si desidera modificare il valore, farlo con i tasti SU/GIÙ. Nei parametri contenenti più numeri è possibile spostarsi tra le cifre con DESTRA/SINISTRA. Quando si raggiunge il valore desiderato preme OK. In presenza di altri valori impostabili il cursore si sposterà automaticamente a quello successivo. Per passare un valore senza modificarlo, premere DESTRA. Per interrompere una modifica e tornare all'impostazione iniziale, premere e tenere premuto il tasto C fino a quando il cursore scompare.

10.3. NAVIGAZIONE MENU

Il display mostra all'avvio il menù principale. Premere il tasto GIÙ ▼ per muoversi attraverso le scelte del menù verso il livello più basso; premere il tasto SU ▲ per tornare indietro. Per entrare nel livello più alto di menù, posizionarsi sulla scelta desiderata con i tasti SU ▲ e GIÙ ▼ e quindi premere il tasto DESTRA ►. Se si hanno le autorizzazioni per entrare nel menù scelto il display indicherà le opzioni del menù selezionato. Ad ogni livello di menù possono presentarsi svariati livelli di sotto-menù. La presenza di un sotto-menù è indicata con una freccia sulla destra del display, usare i tasti DESTRA ► e SINISTRA ◀ per entrare ed uscire dai menù.

10.4. CAMBIARE LA VELOCITÀ DEL VENTILATORE

I ventilatori possono essere controllati individualmente. Le tre modalità del ventilatore a velocità, bassa, media e alta, possono essere impostate tra 0-100% della massima velocità. L'impostazione viene effettuata sul pannello di controllo.

10.5. ATTREZZATURE AGGIUNTIVE

Per informazioni riguardanti le attrezzature aggiuntive come silenziatori, serrande motorizzate, unità da tetto, griglie ecc. consultare il catalogo tecnico e le istruzioni annesse.

10.6. AVVIAMENTO

Al termine dell'installazione verificare che:

- l'unità sia installata secondo le istruzioni del "Manuale di installazione";
- l'apparecchio sia collegato correttamente;
- i silenziatori siano installati e il sistema di canali sia correttamente collegato all'unità;
- la presa d'aria esterna sia posizionata ad una distanza sufficiente da fonti di inquinamento (cappe da cucina, aspirazione centralizzata o simili);

prima di avviare l'unità:

- impostare data e ora;
- impostare la portata d'aria media e bassa;
- impostare il programma settimanale;

controllare che:

- l'unità non produca rumori inconsueti;
- il pannello di controllo e i LED di segnalazione siano in uso.

Systemair Srl si riserva il diritto di modificare ed aggiornare il contenuto del presente manuale senza preventivamente fornirne indicazione



Systemair Srl
Via XXV Aprile 29
20825 Barlassina (MB) Italia
Tel : +39 0362 680 1
e-mail: Info@systemair.it