

HD Color Video Camera

Istruzioni di funzionamento

Prima di azionare l'unità, leggere attentamente questo manuale e conservarlo per consultarlo in seguito.

SRG-120DU

Indice

Introduzione

Caratteristiche	3
Come utilizzare il presente manuale	
Istruzioni per l'uso.....	3
Configurazione del sistema.....	4
Azionamento della videocamera con il telecomando a infrarossi in dotazione	4
Azionamento della videocamera con il controller remoto IP	4
Azionamento di più videocamere con il controller remoto IP	5
Azionamento di più videocamere con più controller remoti IP.....	6
Precauzioni per impedire l'accesso alla videocamera da parte di terzi non autorizzati.....	7

Regolazioni e impostazioni con i menu

Informazioni sui menu delle schermate.....	8
Menu principale	8
Menu di impostazione	8
Sezione Visualizzazione pulsanti di comando.....	8
Menu EXPOSURE	9
Menu WHITE BALANCE.....	10
Menu PICTURE	11
Menu PAN TILT ZOOM.....	11
Menu SYSTEM	12
Menu STATUS.....	13

Azionamento con il telecomando a infrarossi in dotazione

Funzioni Pan, Tilt e Zoom.....	14
Pan e Tilt.....	14
Zoom	15
Azionamento di più videocamere con il telecomando a infrarossi.....	15

Regolazione della videocamera	15
Messa a fuoco di un soggetto	15
Riprese in controluce.....	15
Salvataggio delle impostazioni della videocamera nella memoria	
— Funzione di preimpostazione	16

Appendice

Elenco messaggi	18
Ricerca guasti.....	19
Configurazione dei menu	21
Voci preimpostate	23
Licenza	24

Caratteristiche

- La videocamera tipo Exmor CMOS 1/2,8 (che utilizza circa 2 milioni di pixel validi) permette riprese ad alta definizione, con una qualità superiore di immagine.
- Zoom ottico 12x con obiettivo zoom ad ampio angolo orizzontale da 71 gradi.
- Grazie all'adozione delle funzioni wide range e dynamic range, sarà possibile osservare immagini ottimizzate delle riprese contenenti soggetti chiari e scuri allo stesso tempo.
- Per le comunicazioni esterne utilizza l'interfaccia RS-232 standard del protocollo della videocamera VISCA. Azionamento da lunghe distanze con RS-232.
- Le funzioni pan/tilt ad alta velocità e basso rumore supportano diversi tipi di utilizzi.
- È possibile usare il telecomando a infrarossi per impostare la videocamera e anche per selezionare pan, tilt e zoom dal menu di impostazione.
- Nella videocamera si possono memorizzare fino a 16 tipi di direzione e di stato della videocamera.
- Per le comunicazioni esterne è possibile utilizzare un cavo LAN. Ciò rende più facile la realizzazione del sistema.
- La videocamera può essere impostata per una vasta gamma di formati video HD e possiede un terminale con uscita video USB3.0.

Come utilizzare il presente manuale Istruzioni per l'uso

Queste Istruzioni per l'uso spiegano come utilizzare la HD Color Video Camera da computer tramite rete e da telecomando (non fornito).

Le Istruzioni per l'uso sono state realizzate per essere lette sul monitor di un computer.

Questa sezione fornisce dei suggerimenti utili sull'uso delle Istruzioni per l'uso. Leggerle prima di utilizzare la videocamera.

Collegamento a una pagina correlata

Leggendo le Istruzioni per l'uso sul monitor, è possibile fare clic su una frase per visualizzare la pagina relativa all'argomento in questione.

Stampa delle Istruzioni per l'uso

Secondo il sistema di cui si dispone, alcune schermate o illustrazioni delle Istruzioni per l'uso quando sono stampate potrebbero differire da quelle visualizzate sul monitor.

Telecomando

È possibile azionare e configurare la videocamera con il telecomando a infrarossi in dotazione, o con il Controller remoto IP (RM-IP10) (accessorio opzionale).

Manuale di installazione (in formato cartaceo)

Il Manuale di installazione fornito riporta i nomi e le descrizioni delle funzioni delle parti e dei comandi della videocamera, esempi di collegamento e procedure di installazione della videocamera. Innanzitutto, leggere il Manuale di installazione.

Configurazione del sistema

L'unità ha numerose capacità di configurazione utilizzando i prodotti opzionali. Questa sezione illustra gli esempi di sistemi tipici con i componenti occorrenti e l'uso principale di ogni sistema.

Azionamento della videocamera con il telecomando a infrarossi in dotazione

Azioni possibili con questo sistema

Azionare rapidamente la videocamera da breve distanza

Configurazione del sistema

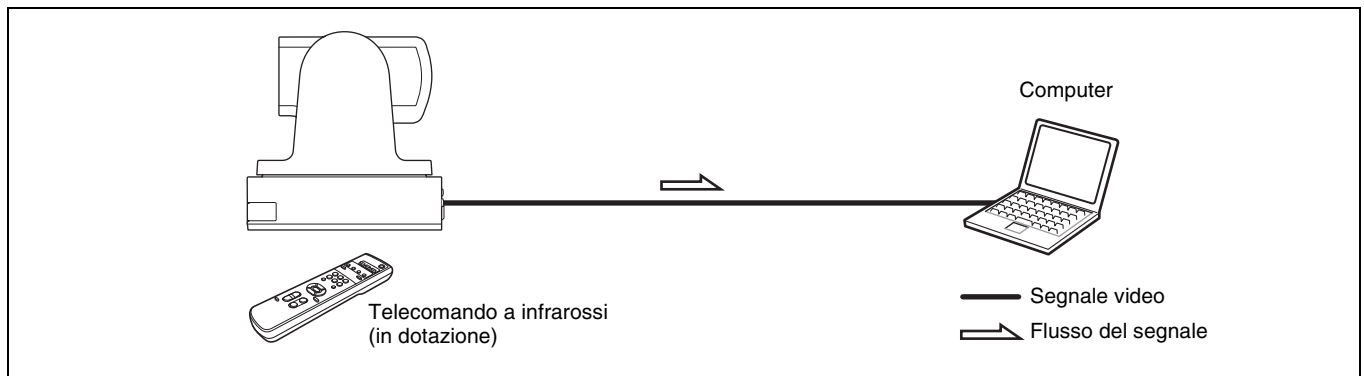

Azionamento della videocamera con il controller remoto IP

Azioni possibili con questo sistema

Eseguire le funzioni di pan, tilt e zoom con il joystick del controller remoto IP e di eseguire le funzioni preimpostate con il pulsante.

Occorre l'applicazione software che supporti questa unità.

Per i dettagli sull'applicazione software, consultare il proprio rivenditore Sony.

Configurazione del sistema

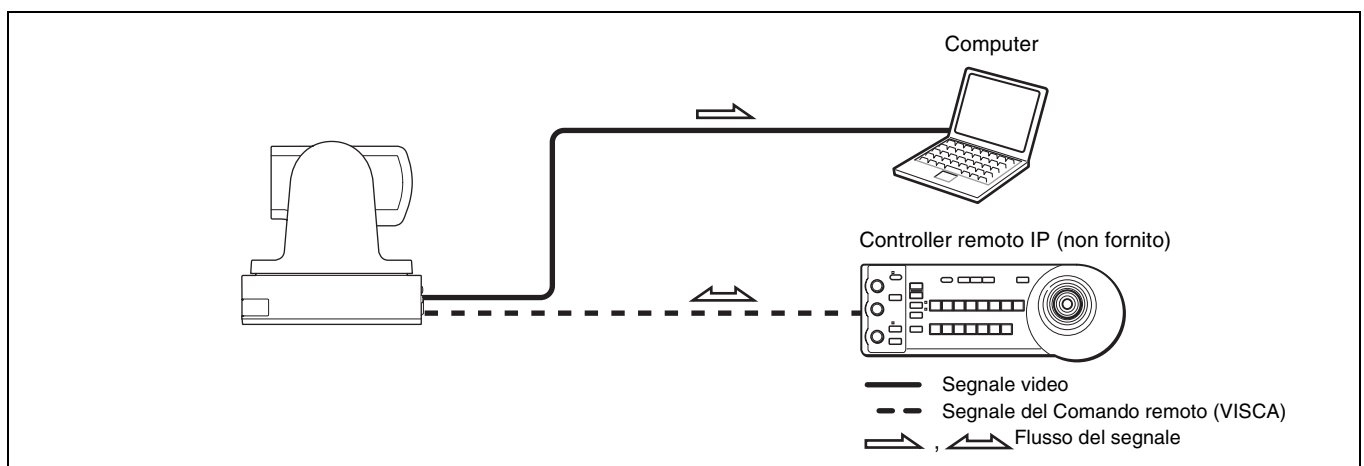

Nota

Selezionare il selettore MODE del Controller remoto IP alla posizione 0 (selezionata automaticamente) quando si usa una combinazione di questa unità con il Controller remoto IP. Per i dettagli, far riferimento alle Istruzioni per l'uso del Controller remoto IP.

Azionamento di più videocamere con il controller remoto IP

Azioni possibili con questo sistema

Si possono azionare fino a 7 videocamere con un collegamento di tipo a margherita, mediante il Controller remoto IP (non fornito).

Configurazione del sistema

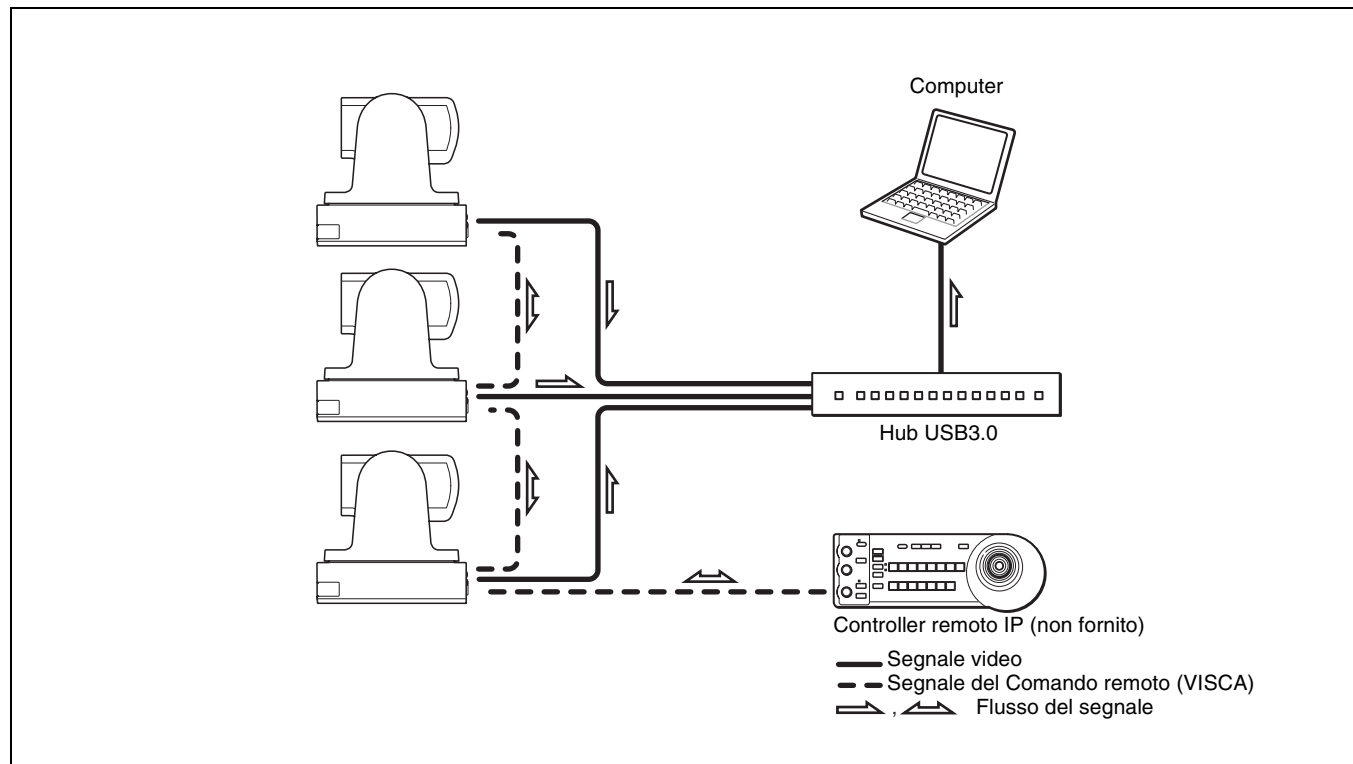

Note

- Solo la connessione RS-232 è disponibile per VISCA CONTROL.
- È necessario far coincidere la velocità di comunicazione tra videocamera e Controller remoto IP.
- Sul computer si può visualizzare una sola videocamera alla volta.
- In presenza di connessione LAN, non si possono utilizzare le connessioni RS-232.
- In presenza di collegamento con un hub USB3.0, la frequenza dei fotogrammi specificata potrebbe non essere emessa.

Azionamento di più videocamere con più controller remoti IP

Azioni possibili con questo sistema

- È possibile collegare fino a 112 videocamere e cinque controller remoti IP.
- Il joystick del controller remoto IP permette di azionare facilmente le funzioni pan, tilt e zoom.

Configurazione del sistema

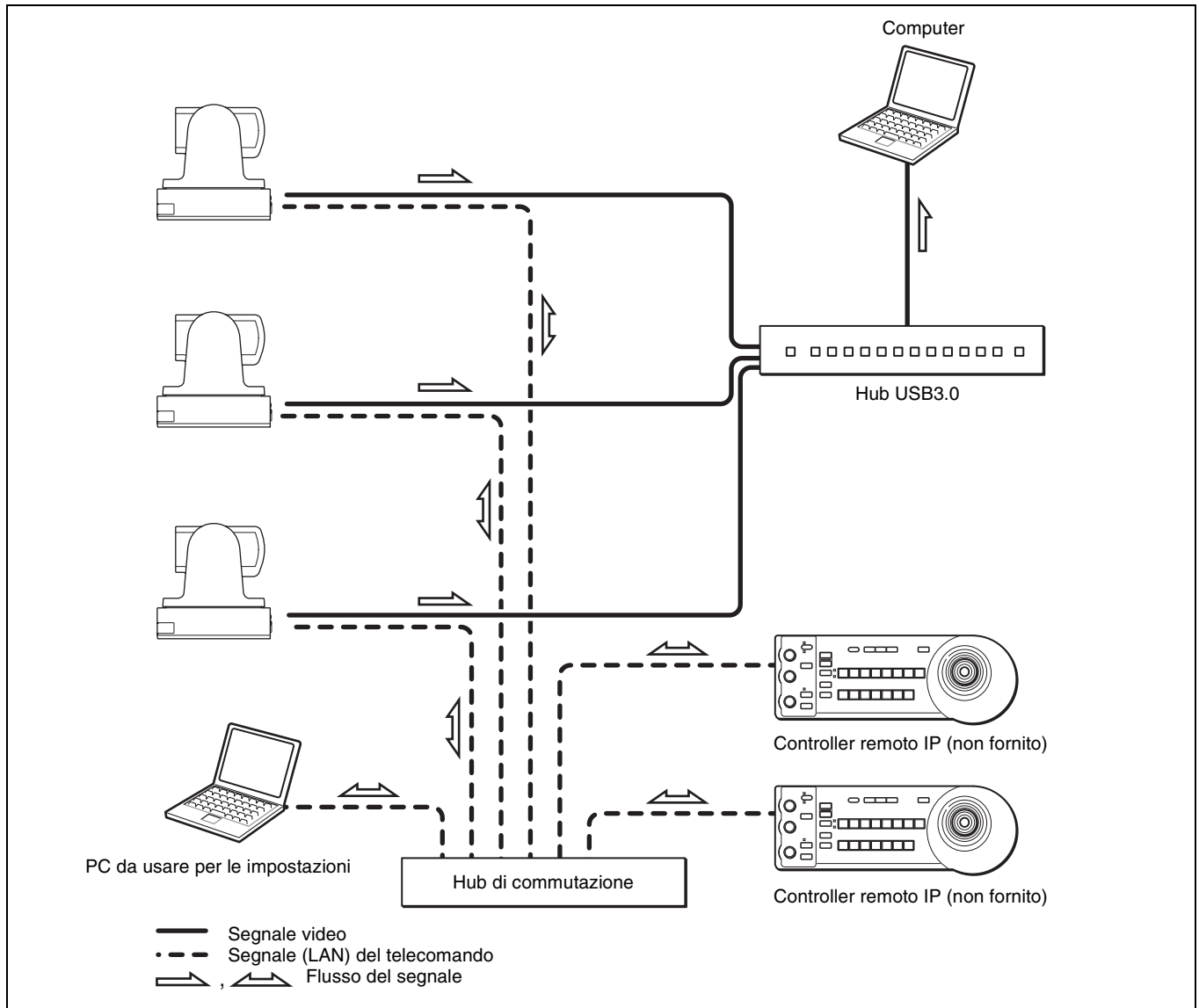

Note

- Non è possibile utilizzare le connessioni RS-232 nel corso del collegamento LAN.
- In presenza di collegamento con un hub USB3.0, la frequenza dei fotogrammi specificata potrebbe non essere emessa.

Precauzioni per impedire l'accesso alla videocamera da parte di terzi non autorizzati

In base all'ambiente di utilizzo, alla videocamera in rete (LAN o VISCA) potrebbero accedere terze parti non autorizzate. Se terze parti non autorizzate accedono alla videocamera, si potrebbero verificare effetti indesiderati come operazioni o impostazioni in grado di interferire con la visualizzazione.

Alla videocamera è possibile accedere in modo non autorizzato in un ambiente di rete, dove sia collegato o collegabile un dispositivo senza l'autorizzazione dell'amministratore, oppure possa essere utilizzato senza autorizzazione un PC o altro dispositivo di rete collegato. Se il computer usato per verificare le immagini USB è collegato in rete, si potrebbero verificare fughe di informazioni, visione impedita per l'infezione di un virus, o altri rischi. La connessione a questi ambienti è a rischio dell'utente.

Regolazioni e impostazioni con i menu

Informazioni sui menu delle schermate

È possibile modificare le varie impostazioni, per esempio le condizioni di ripresa e la configurazione di sistema della videocamera, durante l'osservazione dei menu visualizzati sul monitor collegato.

Per vedere il menu e le immagini sul monitor, occorre il software dedicato (SRGViewer).

La sezione illustra come leggere i menu delle schermate prima di avviare il loro funzionamento.

Per la configurazione generale dei menu, vedere "Configurazione dei menu" (pagina 21).

Nota

Durante la visualizzazione dei menu non si possono eseguire operazioni di pan/tilt.

Menu principale

Per visualizzare il menu principale, premere il pulsante DATA SCREEN sul telecomando a infrarossi in dotazione.

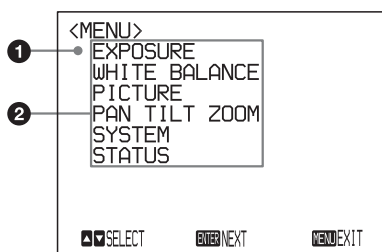

1 Voce selezionata

Seleziona un menu di impostazione.

La voce selezionata è mostrata dal cursore. Il cursore si sposta su o giù premendo il pulsante ↑ o ↓ sul telecomando a infrarossi.

2 Voci del menu

Per visualizzare un menu di impostazione, sceglierne uno con il pulsante ↑ o ↓ sul telecomando a infrarossi e premere il pulsante HOME sul telecomando a infrarossi.

Menu di impostazione

Compare il menu di impostazione selezionato sul menu principale.

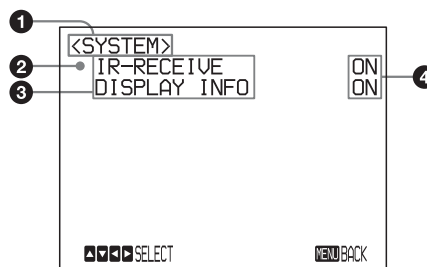

1 Menu di impostazione

Il nome del menu di impostazione selezionato al momento compare qui.

2 Voce selezionata

Seleziona una voce di impostazione.

La voce selezionata è mostrata dal cursore.

Spostare il cursore su o giù premendo il pulsante ↑ o ↓ sul telecomando a infrarossi.

3 Voci di impostazione

Compaiono le voci da impostare del menu di impostazione.

Selezionare la voci da impostare con il pulsante ↑ o ↓ sul telecomando a infrarossi.

4 Impostare il valore

Compaiono i valori impostati del momento.

Per modificare un valore, usare il pulsante ← o → sul telecomando a infrarossi.

Per i valori predefiniti di tutte le voci di impostazione, vedere "Configurazione dei menu" (pagina 21).

Sezione Visualizzazione pulsanti di comando

I nomi dei pulsanti visualizzati sul monitor sono diversi dai pulsanti del telecomando a infrarossi da utilizzare.

Usare i pulsanti appropriati sul telecomando a infrarossi, facendo riferimento alle figure seguenti.

Menu principale

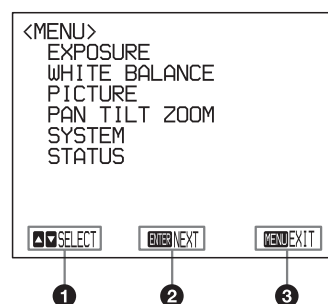

- ❶ Indica che è possibile selezionare una voce del menu con il pulsante \uparrow o \downarrow sul telecomando a infrarossi. La voce selezionata è mostrata dal cursore.
- ❷ Indica che ci si può spostare al livello successivo premendo il pulsante HOME.
- ❸ Indica che si può tornare alla visualizzazione normale premendo il pulsante DATA SCREEN.

Menu di impostazione

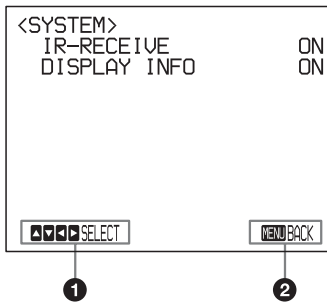

- ❶ Indica che si può selezionare la voce di impostazione con il pulsante \uparrow o \downarrow e si può modificare il valore impostato con il pulsante \leftarrow o \rightarrow .
- ❷ Indica che si può tornare al menu principale premendo il pulsante DATA SCREEN.

Nota

Mentre si sta azionando il menu usando il telecomando a infrarossi in dotazione, non si può impostare IR-RECEIVE nel menu SYSTEM su OFF. Per impostare IR-RECEIVE su OFF, usare il comando VISCA appropriato.

Per informazioni dettagliate su come collegare ed elencare i comandi VISCA, far riferimento al Manuale tecnico della videocamera. Per i dettagli su come ricevere il Manuale tecnico, consultare il rivenditore Sony.

Menu EXPOSURE

Il menu EXPOSURE si utilizza per impostare le voci relative all'esposizione.

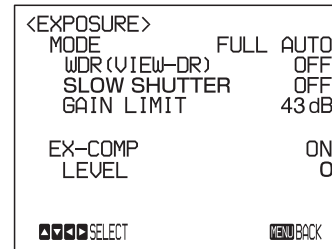

MODE (modalità esposizione)

FULL AUTO: L'esposizione viene regolata automaticamente per mezzo di sensibilità, velocità dell'otturatore elettronico e diaframma.

BRIGHT: Regola il livello di luminosità (LEVEL) manualmente.

SHUTTER PRI: Modalità priorità otturatore.

L'esposizione viene regolata automaticamente per mezzo di sensibilità e diaframma. Regolare la velocità dell'otturatore elettronico (SPEED) manualmente.

IRIS PRI: Modalità priorità diaframma. L'esposizione viene regolata automaticamente per mezzo di sensibilità e velocità dell'otturatore elettronico. Regolare il diaframma (IRIS) manualmente.

MANUAL: Regolare sensibilità (GAIN), velocità dell'otturatore elettronico (SPEED) e diaframma (IRIS) manualmente.

Quando si sceglie una delle varie modalità di esposizione, compaiono alcune delle voci di impostazione seguenti necessarie alla modalità selezionata.

GAIN: Selezionare un guadagno fra i seguenti:

0, 3, 6, 9, 12, 15, 18, 21, 24, 27, 30, 33, 36, 39, 43 dB

SPEED: Selezionare una velocità dell'otturatore elettronico fra le seguenti:

Per il formato video 59,94/29,97:

1/1, 1/2, 1/4, 1/8, 1/15, 1/30,
1/60, 1/90, 1/100, 1/125, 1/180, 1/250,
1/350, 1/500, 1/725, 1/1000, 1/1500,
1/2000, 1/3000, 1/4000, 1/6000,
1/10000 sec.

Per il formato video 50/25:

1/1, 1/2, 1/3, 1/6, 1/12, 1/25,
1/50, 1/75, 1/100, 1/120, 1/150, 1/215,
1/300, 1/425, 1/600, 1/1000, 1/1250,
1/1750, 1/2500, 1/3500, 1/6000,
1/10000 sec.

IRIS: Selezionare un diaframma fra i seguenti:

CLOSE, F14, F11, F9.6, F8.0, F6.8, F5.6, F4.8, F4.0,
F3.4, F2.8, F2.4, F2.0, F1.8

LEVEL: Selezionare un livello di luminosità da 0, 5 a 31.

WDR (VIEW-DR) (Modalità Wide dynamic range):

Se MODE (modalità esposizione) è impostata su FULL AUTO, la videocamera distingue le zone chiare e scure nella stessa scena, regola la luminosità per la zone scure e controlla anche la saturazione delle alte luci.

È possibile selezionare la modalità wide dynamic range fra OFF, LOW, MID e HIGH.

Note

- È possibile impostare la modalità wide dynamic range solo quando WDR (VIEW-DR) è stato impostato su FULL AUTO.
- Se WDR (VIEW-DR) non è impostato su OFF, la modalità MODE si stabilisce su FULL AUTO.
- Quando si modifica WDR (VIEW-DR), per un attimo si verifica un cambio di luminosità dello schermo.
- Se c'è una grande variazione di esposizione, la visione dello schermo può interrompersi per un attimo.

GAIN LIMIT: Selezionare il limite superiore di aumento del guadagno con le modalità FULL AUTO, SHUTTER PRI e IRIS PRI. Selezionare fra 9, 12, 15, 18, 21, 24, 27, 30, 33, 36, 39, 43 dB.

EX-COMP (compensazione dell'esposizione)

Quando MODE è impostata su una delle FULL AUTO, SHUTTER PRI o IRIS PRI, impostare questa voce su ON per abilitare la compensazione dell'esposizione.

Quando si imposta EX-COMP su ON, compare LEVEL ed è possibile selezionare il livello di compensazione dell'esposizione fra i seguenti:

-7, -6, -5, -4, -3, -2, -1, 0, +1, +2, +3, +4, +5, +6, +7

Se si imposta il livello a 0, la compensazione dell'esposizione viene disattivata. Il livello +7 è il valore di compensazione più luminoso e -7 è il più scuro.

Quando EX-COMP è impostato su OFF, la compensazione dell'esposizione non funziona.

SLOW SHUTTER

Se si imposta la modalità ON, la videocamera usa automaticamente una bassa velocità di otturazione per l'esposizione quando l'illuminazione dell'oggetto da riprendere diminuisce. Questa modalità è disponibile solo quando la modalità AE è impostata su FULL AUTO.

Menu WHITE BALANCE

Il menu WHITE BALANCE si usa per selezionare la modalità di bilanciamento del bianco.

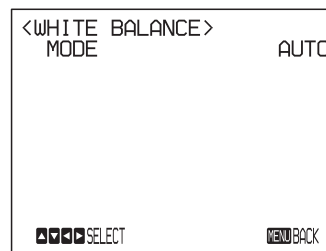

MODE (modalità di bilanciamento del bianco)

Selezionare la modalità di bilanciamento del bianco fra le seguenti:

AUTO, IN DOOR, OUT DOOR, ONE PUSH, ATW (tracciamento automatico del bilanciamento del bianco), MANUAL

Quando si seleziona MANUAL, compaiono R.GAIN (guadagno rosso) e B. GAIN (guadagno blu). È possibile selezionare ciascuna voce nell'intervallo da -128 a 127.

Quando si seleziona la modalità ONE PUSH

Eeguire la funzione seguente.

- 1 Ingrandire su un soggetto bianco al centro della schermata.
- 2 Premere il pulsante HOME del telecomando a infrarossi in dotazione.

Si attiva la regolazione del bilanciamento del bianco one-push.

Quando DISPLAY INFO (pagina 12) è impostato su ON nel menu SYSTEM, sul monitor compare il risultato della regolazione del bilanciamento del bianco.

Menu PICTURE

Il menu PICTURE si utilizza per impostare le voci relative all'immagine.

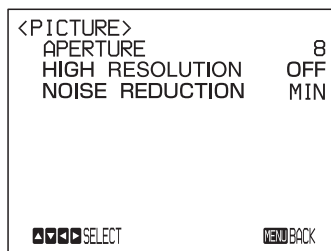

APERTURE (compensazione dell'apertura)

Selezionare il livello di compensazione dell'apertura fra MIN da 1 a 14 e MAX.

HIGH RESOLUTION

È possibile impostare questa modalità su ON o OFF. Se si imposta ON, si potranno ottenere contorni più marcati e immagini ad alta risoluzione.

NOISE REDUCTION

È possibile ottenere immagini più nitide rimuovendo i disturbi non necessari (rumori costanti e rumori casuali). È possibile selezionare 6 livelli, da OFF (MIN) e da 1 a 5 (MAX).

Menu PAN TILT ZOOM

Il menu PAN TILT ZOOM si utilizza per selezionare la modalità pan/tilt/zoom.

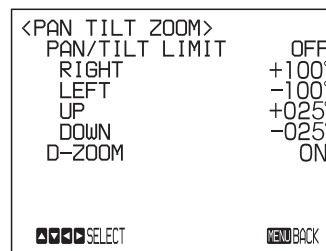

PAN/TILT LIMIT

Quando si imposta PAN/TILT LIMIT su ON, è possibile selezionare il limite di funzionamento pan/tilt.

È possibile selezionare i valori seguenti:

RIGHT: da +100° a -99°, selezionabile a passi di 1°.

LEFT: da +99° a -100°, selezionabile a passi di 1°.

UP: da +25° a -24°, selezionabile a passi di 1°.

DOWN: da +24° a -25°, selezionabile a passi di 1°.

Nota

Il valore indicato si modifica quando si rilascia il pulsante ◀ o ▶. Se la funzione pan/tilt è in corso, il valore indicato non cambia.

Impostazione dell'intervallo di spostamento LEFT/RIGHT

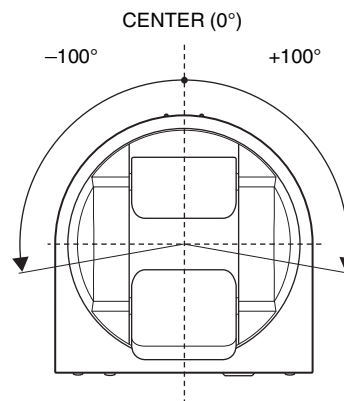

Nota

Il limite del funzionamento pan/tilt entra in funzione immediatamente dopo aver impostato l'intervallo PAN/TILT LIMIT. Se si desidera creare un avvio di videocamera con gli intervalli impostati, prima di spegnere l'alimentazione salvare questi valori nella POSITION 1.

Per i dettagli, vedere "Salvataggio delle impostazioni della videocamera nella memoria — Funzione di preimpostazione" (pagina 16).

Impostazione dell'intervallo di spostamento UP/ DOWN

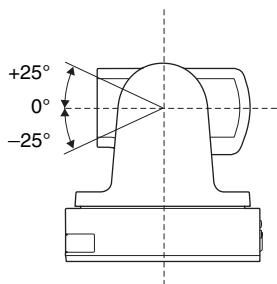

Nota

Quando si ruota la videocamera a destra o sinistra di oltre 90° con la videocamera rivolta in basso di 25°, la videocamera potrebbe essere ostacolata dall'obiettivo, a seconda della posizione zoom delle lenti.

D-ZOOM (zoom digitale)

È possibile impostare lo zoom digitale su ON o OFF. Quando impostato su OFF, lo zoom digitale non funziona ed è disponibile solo lo zoom ottico. Quando impostato su ON, le riprese effettuate con lo zoom digitale raggiungono MAX (12x) oltre lo zoom ottico. Con lo zoom digitale è possibile arrivare fino a 144x. Quando è disponibile lo zoom digitale, la risoluzione diminuisce.

Menu SYSTEM

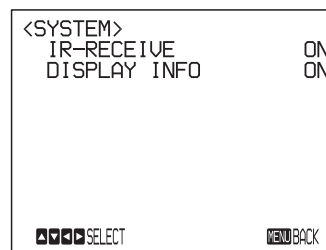

IR-RECEIVE (ricezione dei segnali infrarossi)

Quando è impostato su OFF, la videocamera non riceve il segnale dal telecomando a infrarossi in dotazione. Accertarsi di mantenerlo su ON quando si utilizza il telecomando a infrarossi in dotazione.

Nota

Non è possibile impostare IR-RECEIVE su OFF quando si aziona il menu usando il telecomando a infrarossi in dotazione. Per impostarlo su OFF, usare il comando VISCA relativo.

DISPLAY INFO

Se questa voce è impostata su ON, quando viene usato il telecomando a infrarossi in dotazione per eseguire le operazioni seguenti compare automaticamente un messaggio per circa 3 secondi sulla schermata del monitor.

Messaggio	Funzione del telecomando
PRESET n: OK "n" è il numero della posizione di preimpostazione del telecomando a infrarossi, tra 1 e 6.	Sono state salvate le impostazioni della videocamera su POSITION da 1 a 6.
RECALL n: OK "n" è il numero della posizione di preimpostazione del telecomando a infrarossi, tra 1 e 6.	Sono state lette le impostazioni della videocamera memorizzate su POSITION da 1 a 6.
RESET n: OK "n" è il numero della posizione di preimpostazione del telecomando a infrarossi, tra 1 e 6.	Sono state ripristinate le impostazioni della videocamera memorizzate su POSITION da 1 a 6 sulle impostazioni predefinite.
ONE PUSH WB: OP	Nel corso della regolazione del bilanciamento del bianco con la modalità ONE PUSH di bilanciamento del bianco, il messaggio lampeggia nella schermata.
ONE PUSH WB: OK	Quando il bilanciamento del bianco è stato eseguito correttamente con la modalità ONE PUSH di bilanciamento del bianco, nella schermata compare questo messaggio.

Messaggio	Funzione del telecomando
ONE PUSH WB: NG	Se il bilanciamento del bianco è stato eseguito in modo sbagliato con la modalità ONE PUSH di bilanciamento del bianco, il messaggio lampeggia nella schermata.

Nota

Le funzioni di VISCA CONTROL e del collegamento LAN sono comprese fra i numeri da 1 a 16.

Menu STATUS

Il menu STATUS si utilizza per visualizzare le impostazioni selezionate con i menu.

<STATUS>		PAGE1
EXPOSURE	FULL	AUTO
WDR (VIEW-DR)		OFF
SLOW SHUTTER		OFF
GAIN LIMIT		43 dB
EX-COMP	OFF	0
PAGE		BACK

Il menu STATUS è costituito da PAGE1 a PAGE5. Il menu visualizza solo le impostazioni del menu corrente e non è possibile modificarle da questo menu.

PAGE1: Mostra le impostazioni selezionate con il menu EXPOSURE.

PAGE2: Mostra le impostazioni selezionate con il menu PICTURE e il menu WHITE BALANCE.

PAGE3: Mostra le impostazioni selezionate con il menu PAN TILT ZOOM.

PAGE4: Mostra le impostazioni selezionate con il menu SYSTEM, canale del telecomando a infrarossi in dotazione, baud rate della comunicazione VISCA e impostazione di latenza video.

PAGE5: Mostra le impostazioni selezionate con il collegamento LAN con indirizzo IP, Subnet mask e MAC address (Mostra le impostazioni quando il commutatore BOTTOM è impostato solo su LAN).

Nota

Compare il baud rate della comunicazione VISCA della videocamera. Anche se si modificano le impostazioni con il commutatore SYSTEM SELECT e il commutatore BOTTOM dopo aver acceso l'alimentazione, quelle impostazioni sono ignorate e non saranno cambiate sul display.

Per i dettagli sull'impostazione della latenza video, consultare il Manuale tecnico della videocamera.

Azionamento con il telecomando a infrarossi in dotazione

Funzioni Pan, Tilt e Zoom

Pan e Tilt

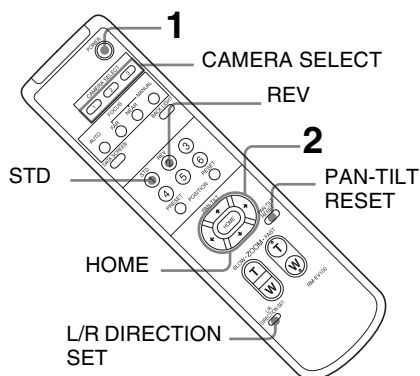

1 Premere il tasto POWER.

La videocamera si accende ed esegue automaticamente l'operazione iniziale pan/tilt.

2 Premere uno dei pulsanti freccia per eseguire il pan o il tilt della videocamera.

Mentre si controlla l'immagine sullo schermo, premere il pulsante freccia desiderato.

Per spostare la videocamera di poco per volta, premere il pulsante solo per un istante.

Per far compiere alla videocamera un'ampia escursione, tenere premuto il pulsante.

Per spostare la videocamera in diagonale, premere il pulsante ◀ ◯ ▶ mentre si tiene premuto il pulsante ▲ ◯ ▼.

Per far tornare la videocamera rivolta di fronte

Premere il pulsante HOME.

Se la videocamera si sposta su una direzione diversa da quella desiderata

La videocamera è preimpostata in modo che l'uscita immagine della videocamera sia ruotata verso destra ogni volta che si preme il pulsante ▶.

Per rivolgere la videocamera nella direzione opposta

Si potrebbe desiderare di rivolgere la videocamera nella direzione opposta a quella del pulsante premuto, per esempio quando si cambia la direzione della videocamera mentre si controlla l'immagine sullo schermo. In tal caso, premere il pulsante 2 (REV) mentre si tiene premuto il pulsante L/R DIRECTION SET.

Pulsante freccia	Spostamento della videocamera	Impostazione
		 Mentre si tiene premuto Premere

Ripristinare l'impostazione

Per ripristinare l'impostazione, premere il pulsante 1 (STD) mentre si tiene premuto il pulsante L/R DIRECTION SET.

Pulsante freccia	Spostamento della videocamera	Impostazione
		 Mentre si tiene premuto Premere

Nota

L'impostazione precedente modifica solo il segnale emesso dal telecomando a infrarossi e non modifica l'impostazione della stessa videocamera. Quindi, se si sta utilizzando più di un telecomando a infrarossi, ripetere l'impostazione per ciascun telecomando a infrarossi.

Quando la spia STANDBY lampeggia

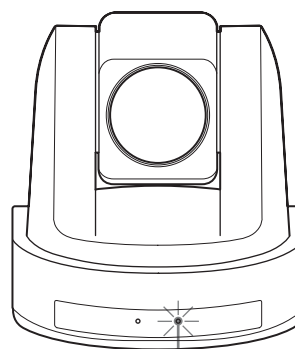

La spia STANDBY lampeggia.

Se la videocamera viene mossa bruscamente, o dita o altri oggetti interferiscono con il suo movimento, la memorizzazione della posizione pan e tilt della videocamera potrebbe non riuscire. Premere il pulsante PAN-TILT RESET per ripristinare le posizioni pan e tilt.

Zoom

Premere uno dei pulsanti ZOOM.



Nota

Se si esegue un'operazione pan/tilt mentre la videocamera si trova in modalità teleobiettivo, la velocità di spostamento dell'immagine sullo schermo potrebbe vedersi leggermente a scatti.

Azionamento di più videocamere con il telecomando a infrarossi

- 1 Impostare il commutatore IR SELECT sul retro della videocamera desiderata su 1, 2 o 3.



- 2 Premere il pulsante CAMERA SELECT sul telecomando a infrarossi che corrisponde al numero impostato al passo 1.

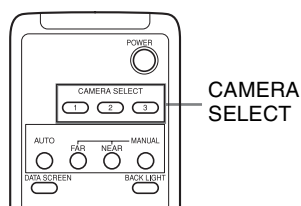

Ora si può azionare la(e) videocamera(e) specificata(e) con quel numero. Ogni volta che si aziona una videocamera con il telecomando a infrarossi, il pulsante CAMERA SELECT premuto al passo 2 lampeggia.

Regolazione della videocamera

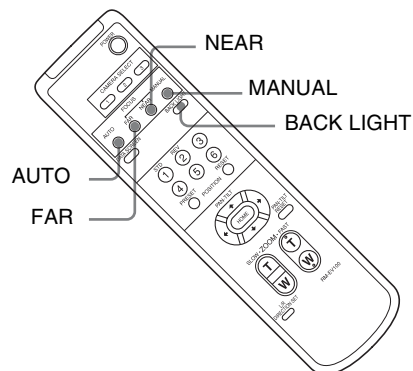

Messa a fuoco di un soggetto

Messa a fuoco della videocamera di un soggetto automaticamente

Premere il pulsante AUTO.

La videocamera mette a fuoco automaticamente il soggetto al centro dello schermo.

Messa a fuoco della videocamera di un soggetto manualmente

Dopo aver premuto il pulsante MANUAL, premere il pulsante FAR o NEAR per mettere a fuoco la videocamera sul soggetto.



Riprese in controluce

Se si riprende un soggetto con una fonte luminosa alle sue spalle, il soggetto appare scuro. In tal caso, premere il pulsante BACK LIGHT.

Per annullare la funzione, premere di nuovo il pulsante BACK LIGHT.

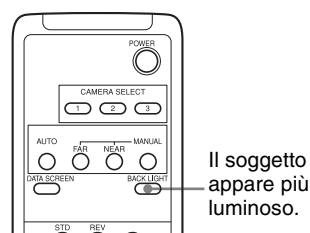

Nota

La funzione BACK LIGHT funziona se MODE è impostato su FULL AUTO nel menu EXPOSURE della videocamera.

Salvataggio delle impostazioni della videocamera nella memoria — Funzione di preimpostazione

Si possono preimpostare fino a 16 combinazioni (16 posizioni), comprendenti posizione della videocamera, zoom, messa a fuoco e controllo luce.

Per i dettagli sulle preimpostazioni della videocamera, vedere “Voci preimpostate” (pagina 23).

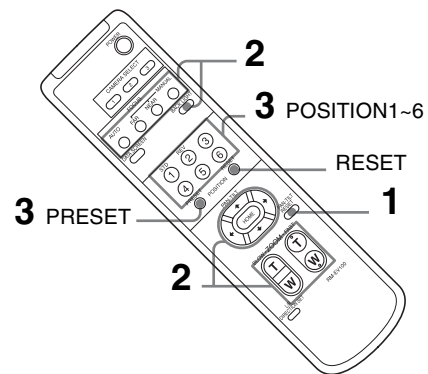

- 1** Premere il pulsante PAN-TILT RESET per ripristinare le posizioni pan e tilt.
- 2** Regolare posizione, zoom, messa a fuoco e controllo luce della videocamera (pagine 14 e 15).
- 3** Mentre si tiene premuto il pulsante PRESET, premere uno dei pulsanti POSITION da 1 a 6 in cui salvare le impostazioni.



Se è stato impostato DISPLAY INFO (pagina 12) su ON nel menu SYSTEM, compare automaticamente il messaggio “PRESET n : OK” per circa 3 secondi sullo schermo del monitor.

Richiamo delle impostazioni salvate

Premere uno dei pulsanti POSITION da 1 a 6 in cui sono state salvate le impostazioni. Compare automaticamente il messaggio "RECALL n:OK" per circa 3 secondi sullo schermo del monitor.

Cancellazione della memoria delle preimpostazioni

Mentre si tiene premuto il pulsante RESET, premere il pulsante POSITION da cui si devono cancellare le impostazioni.

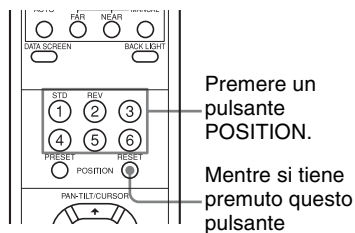

Premere un pulsante POSITION.

Mentre si tiene premuto questo pulsante

Se è stato impostato DISPLAY INFO (pagina 12) su ON nel menu SYSTEM, compare automaticamente il messaggio "RESET n : OK" per circa 3 secondi sullo schermo del monitor.

Note

- Quando si accende l'alimentazione, la videocamera si avvia con le impostazioni salvate in POSITION 1.
- Per mantenere le posizioni di pan e tilt ecc. precedenti prima di spegnere e accendere di nuovo, salvare queste posizioni in POSITION 1.
- Quando si salvano o si cancellano le impostazioni di una POSITION, non è possibile richiamare, salvare o cancellare le impostazioni su una POSITION diversa.
- Quando la schermata visualizza il menu, non si possono eseguire operazioni di memorizzazione, richiamo o cancellazione delle impostazioni. Accertarsi di tornare alla visualizzazione normale prima di iniziare queste operazioni.

Elenco messaggi

Per questa videocamera potrebbe comparire il seguente elenco di messaggi. Eseguire quanto segue secondo necessità.

Visualizzazione delle spie

Spia	Significato e soluzione
Quando l'alimentazione è accesa, la spia STANDBY e la spia POWER sono accese, lampeggiano insieme o alternativamente.	Il commutatore SYSTEM SELECT o il commutatore BOTTOM non sono stati impostati correttamente. Controllare l'impostazione di ciascun commutatore.
La spia STANDBY è accesa.	Se la videocamera viene mossa bruscamente, o dita o altri oggetti interferiscono con il suo movimento, la memorizzazione della posizione pan e tilt del processore incorporato nella videocamera potrebbe non riuscire. Premere il pulsante PAN-TILT RESET del telecomando per ripristinare le posizioni pan e tilt.

Visualizzazione delle schermate

Messaggio	Significato e soluzione
PRESET n:OK (“n” è il numero della posizione di preimpostazione, tra 1 e 16)	Il messaggio compare per circa 3 secondi quando si salvano le impostazioni della videocamera su POSITION da 1 a 16. Il numero della posizione di preimpostazione del telecomando a infrarossi è POSITION da 1 a 6.
RECALL n:OK (“n” è il numero della posizione di preimpostazione, tra 1 e 16)	Il messaggio compare per circa 3 secondi quando si leggono le impostazioni della videocamera memorizzate su POSITION da 1 a 16. Il numero della posizione di preimpostazione del telecomando a infrarossi è POSITION da 1 a 6.
RESET n:OK (“n” è il numero della posizione di preimpostazione, tra 1 e 16)	Il messaggio compare per circa 3 secondi quando si ripristinano le impostazioni della videocamera memorizzate su POSITION da 1 a 16. Il numero della posizione di preimpostazione del telecomando a infrarossi è POSITION da 1 a 6.
ONE PUSH WB:OP	Nel corso della regolazione del bilanciamento del bianco con la modalità ONE PUSH di bilanciamento del bianco, questo messaggio lampeggia nella schermata.
ONE PUSH WB:OK	Se la regolazione del bilanciamento del bianco con la modalità ONE PUSH di bilanciamento del bianco è stata eseguita correttamente, questo messaggio lampeggia nella schermata.
ONE PUSH WB:NG	Se la regolazione del bilanciamento del bianco con la modalità ONE PUSH di bilanciamento del bianco non è riuscita, questo messaggio lampeggia nella schermata.

Ricerca guasti

Prima di portare la videocamera al centro di assistenza, controllare quanto segue come guida alla risoluzione dei problemi. Se non si riesce a risolvere il problema, consultare il Centro assistenza Sony.

Sintomo	Causa	Soluzione
L'alimentazione della videocamera non si accende.	L'adattatore di alimentazione CA non è collegato bene al connettore CC 12 V.	Inserire il cavo di alimentazione il più possibile.
	Il cavo di alimentazione non è inserito bene nell'adattatore di alimentazione CA o nella presa di corrente.	Inserire il cavo di alimentazione il più possibile.
	-	Estrarre la spina del cavo di alimentazione dalla presa di corrente, poi inserirla di nuovo dopo aver atteso qualche secondo.
Sul monitor collegato alla videocamera non si visualizzano immagini.	Il cavo USB3.0 non è collegato adeguatamente.	Controllare se il collegamento tra il computer e la videocamera è stato fatto correttamente.
	È stato utilizzato un cavo non USB3.0.	Usare un cavo USB3.0.
	Il cavo USB non è collegato alla porta USB3.0.	Collegarlo alla porta USB3.0.
	-	Estrarre il cavo USB dal computer una volta, quindi reinserirlo nel computer.
	Sulla videocamera l'esposizione non è impostata correttamente.	Impostare correttamente l'esposizione dal menu EXPOSURE (pagina 9).
	Il driver USB3.0 non è il più recente.	Installare il driver più recente. Nota Nel caso di Windows 7, non è possibile aggiornare i driver USB3.0 alla versione più recente anche se si aggiornano i driver da gestione dispositivi del computer. Scaricare il driver più recente dalla home page dei produttori del chipset e installarlo.
	Il commutatore BOTTOM non è impostato correttamente.	Controllare che i commutatori BOTTOM 2, 5, 6, 7 e 8 siano posti su OFF.
-	Estrarre la spina del cavo di alimentazione dalla presa di corrente, poi inserirla di nuovo dopo aver atteso qualche secondo.	
Le funzioni pan o tilt non funzionano.	La schermata del monitor sta visualizzando un menu.	Premere il pulsante DATA SCREEN sul telecomando a infrarossi in dotazione per rimuovere il menu dalla schermata del monitor.
	L'escursione della funzione pan o tilt è limitata.	Cambiare le impostazioni PAN/TILT LIMIT sul menu PAN TILT ZOOM (pagina 11).
Il menu EXPOSURE non può essere impostato, ad eccezione di FULL AUTO.	WDR (VIEW-DR) non è impostato su OFF.	Dopo avere impostato WDR (VIEW-DR) su OFF, selezionare la MODE di EXPOSURE (pagina 9).
Il telecomando a infrarossi non funziona.	Il pulsante CAMERA SELECT premuto sul telecomando a infrarossi non corrisponde al numero impostato con il commutatore IR SELECT sulla videocamera.	Premere il pulsante CAMERA SELECT corrispondente al commutatore IR SELECT per impostare la videocamera (pagina 15).
VISCA CONTROL non è disponibile con il computer collegato alla videocamera.	Il computer non è collegato correttamente alla videocamera.	Accertarsi che il collegamento tra computer e videocamera sia realizzato correttamente.
		Controllare che il commutatore BOTTOM sul fondo della videocamera sia impostato correttamente.
		Controllare che il commutatore SYSTEM SELECT sia stato impostato su una posizione in cui si emettono i segnali video.

Sintomo	Causa	Soluzione
La comunicazione LAN non è disponibile con il computer collegato alla videocamera.	Il computer non è collegato correttamente alla videocamera.	Accertarsi che il collegamento tra computer e videocamera si realizzi correttamente. Controllare che LAN (commutatore BOTTOM) sia stato impostato su ON.
	Il computer non è impostato correttamente.	Controllare le precauzioni delle impostazioni delle applicazioni dedicate al PC.
La videocamera non funziona quando è collegata direttamente al controller remoto IP.	Il cavo utilizzato non è incrociato.	Usare un cavo incrociato per il collegamento LAN diretto.
La camera non funziona del tutto.	Il commutatore SYSTEM SELECT sul retro della videocamera non è impostato correttamente.	Controllare che il commutatore SYSTEM SELECT sia impostato su una posizione in cui i segnali video possano essere emessi.

Configurazione dei menu

I menu della videocamera sono configurati come descritto qui di seguito. Per i dettagli, far riferimento alle pagine tra parentesi.

L'impostazione iniziale di ciascuna voce è in grassetto.

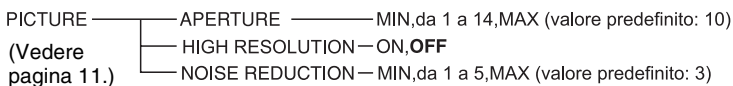
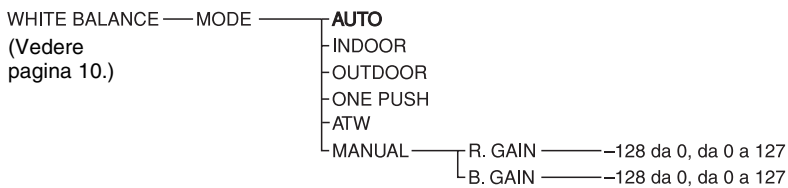
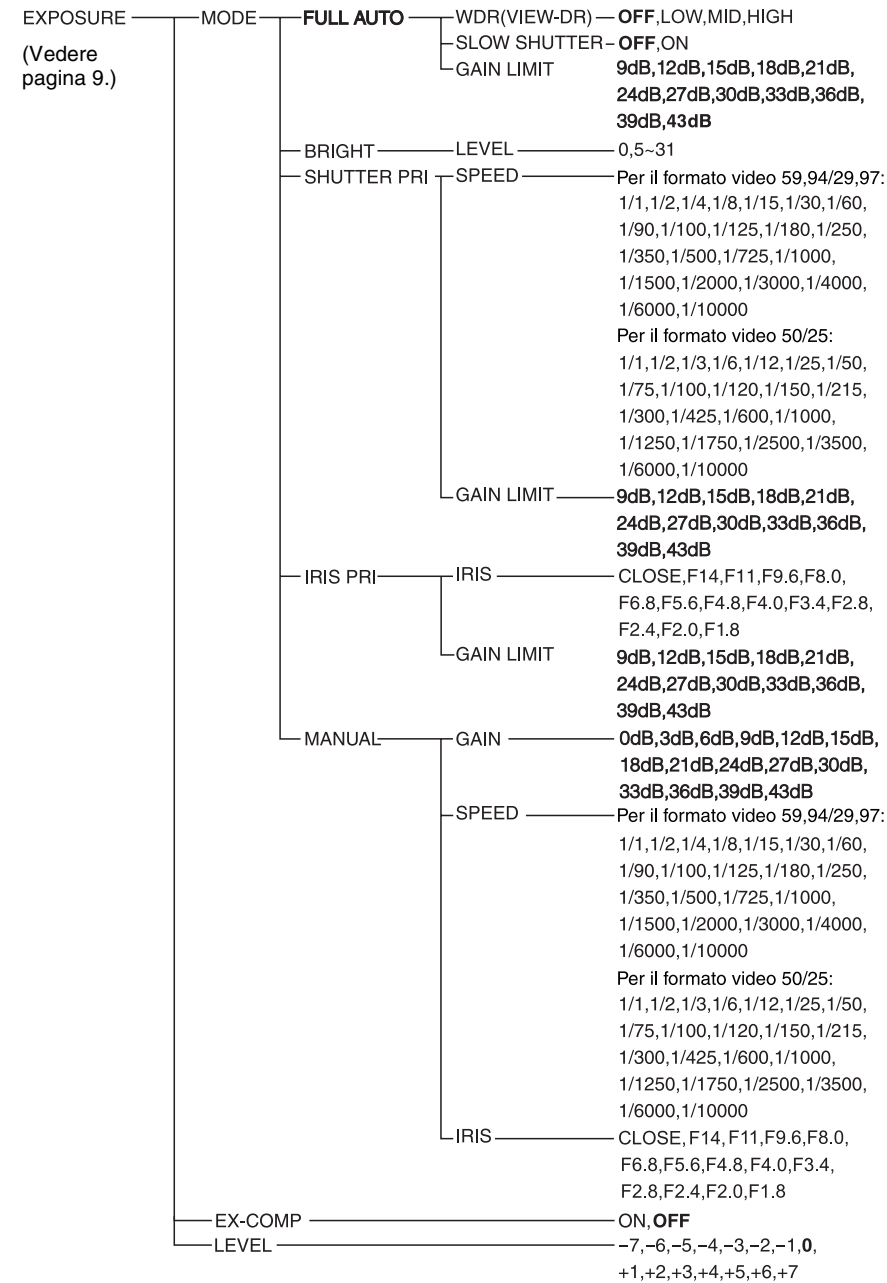

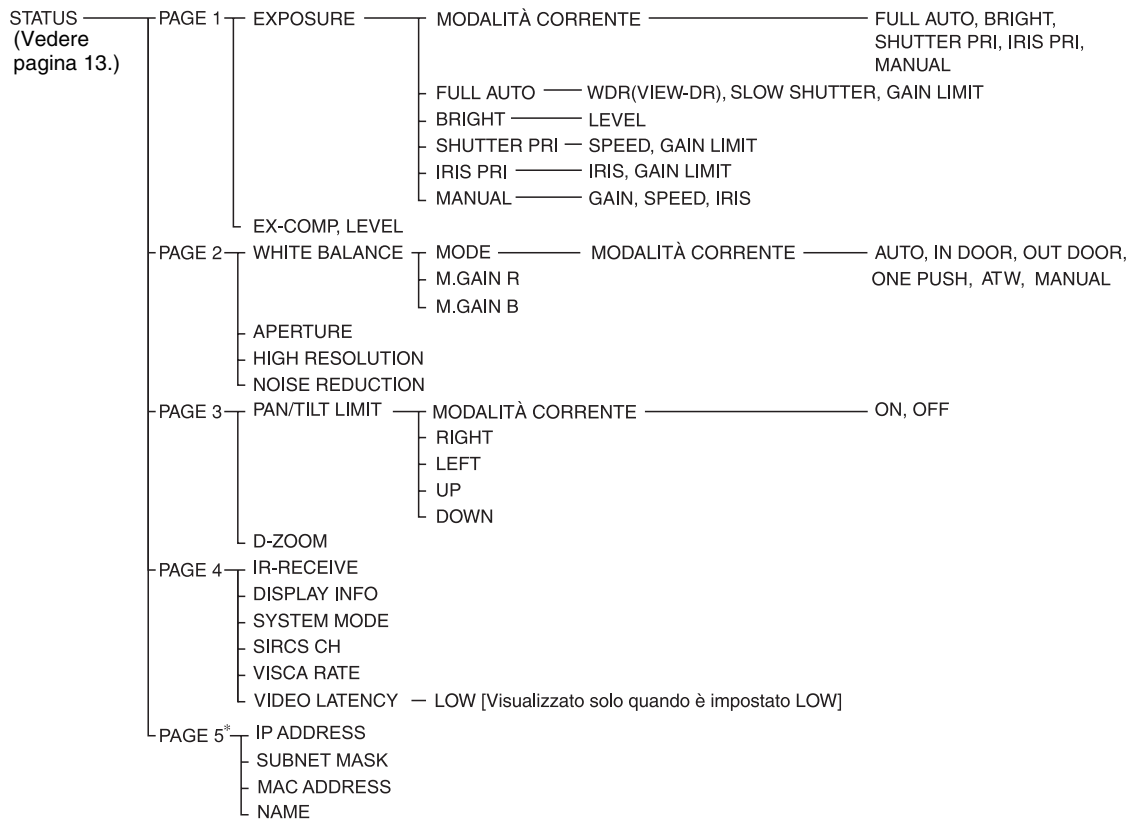
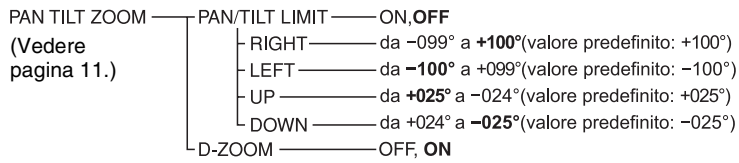

* PAGE 5: Mostra le impostazioni in cui il commutatore BOTTOM è impostato solo su LAN.

Voci preimpostate

Le voci seguenti impostate con il telecomando a infrarossi e le voci dei menu possono essere salvate nella memoria della videocamera.

Voci regolate con il telecomando a infrarossi

Voce preimpostata	Numero della posizione di preimpostazione	
	1	da 2 a 6
Posizione pan/tilt	●	○
Posizione zoom	●	○
Modalità di messa a fuoco automatica/manuale	●	○
Posizione della messa a fuoco	●	○
Compensazione controluce ON/OFF	●	○

Voci del menu

Voce preimpostata	Numero della posizione di preimpostazione	
	1	da 2 a 6
EXPOSURE MODE	●	○
WDR(VIEW-DR)	●	○
SLOW SHUTTER	●	–
AE GAIN LIMIT	●	–
BRIGHT LEVEL	●	○
SPEED	●	○
IRIS	●	○
GAIN	●	○
EX-COMP ON/OFF	●	○
EX-COMP LEVEL	●	○
WHITE BALANCE MODE	●	○
ONE PUSH WB R/B Data	●	–
MANUAL R/B GAIN	●	○
APERTURE	●	○
HIGH RESOLUTION	●	○
NOISE REDUCTION	●	○
PAN/TILT LIMIT	●	–
D-ZOOM	●	○
DISPLAY INFO	●	–

- : Impostazione voci mantenute in memoria quando l'alimentazione viene spenta e accesa di nuovo. La videocamera si avvia con queste impostazioni memorizzate in POSITION 1.
- : Impostazione voci mantenute in memoria quando l'alimentazione viene spenta e accesa di nuovo.
- : Impostazione voci cancellate dalla memoria quando l'alimentazione viene spenta e accesa e ripristinata alle impostazioni iniziali.

Per informazioni dettagliate su POSITION 1, vedere "Salvataggio delle impostazioni della videocamera nella memoria — Funzione di preimpostazione" (pagina 16).

È possibile salvare gli elementi seguenti nella memoria (POSITION 1), ma li si possono impostare solo con il comando VISCA appropriato.

- Limite di prossimità della messa a fuoco
- Ricezione IR
- Ritorno ricezione IR

Per informazioni dettagliate sull'elenco dei comandi VISCA, far riferimento al Manuale tecnico della videocamera. Per i dettagli su come ricevere il Manuale tecnico, consultare il rivenditore Sony.

Le impostazioni dei numeri preimpostati da 1 a 16 sono disponibili per VISCA CONTROL e per il collegamento LAN.

Licenza

Questo software supporta in maniera parziale il componente uIP. Pertanto si applicano le condizioni della seguente licenza.

Copyright (c) 2001-2006, Adam Dunkels and the Swedish Institute of Computer Science All rights reserved.

Redistribution and use in source and binary forms, with or without modification, are permitted provided that the following conditions are met:

1. Redistributions of source code must retain the above copyright notice, this list of conditions and the following disclaimer.
2. Redistributions in binary form must reproduce the above copyright notice, this list of conditions and the following disclaimer in the documentation and/or other materials provided with the distribution.
3. The name of the author may not be used to endorse or promote products derived from this software without specific prior written permission.

THIS SOFTWARE IS PROVIDED BY THE AUTHOR 'AS IS' AND ANY EXPRESS OR IMPLIED WARRANTIES, INCLUDING, BUT NOT LIMITED TO, THE IMPLIED WARRANTIES OF MERCHANTABILITY AND FITNESS FOR A PARTICULAR PURPOSE ARE DISCLAIMED. IN NO EVENT SHALL THE AUTHOR BE LIABLE FOR ANY DIRECT, INDIRECT, INCIDENTAL, SPECIAL, EXEMPLARY, OR CONSEQUENTIAL DAMAGES (INCLUDING, BUT NOT LIMITED TO, PROCUREMENT OF SUBSTITUTE GOODS OR SERVICES; LOSS OF USE, DATA, OR PROFITS; OR BUSINESS INTERRUPTION) HOWEVER CAUSED AND ON ANY THEORY OF LIABILITY, WHETHER IN CONTRACT, STRICT LIABILITY, OR TORT (INCLUDING NEGLIGENCE OR OTHERWISE) ARISING IN ANY WAY OUT OF THE USE OF THIS SOFTWARE, EVEN IF ADVISED OF THE POSSIBILITY OF SUCH DAMAGE.

<http://www.sony.net/>

Sony Corporation