

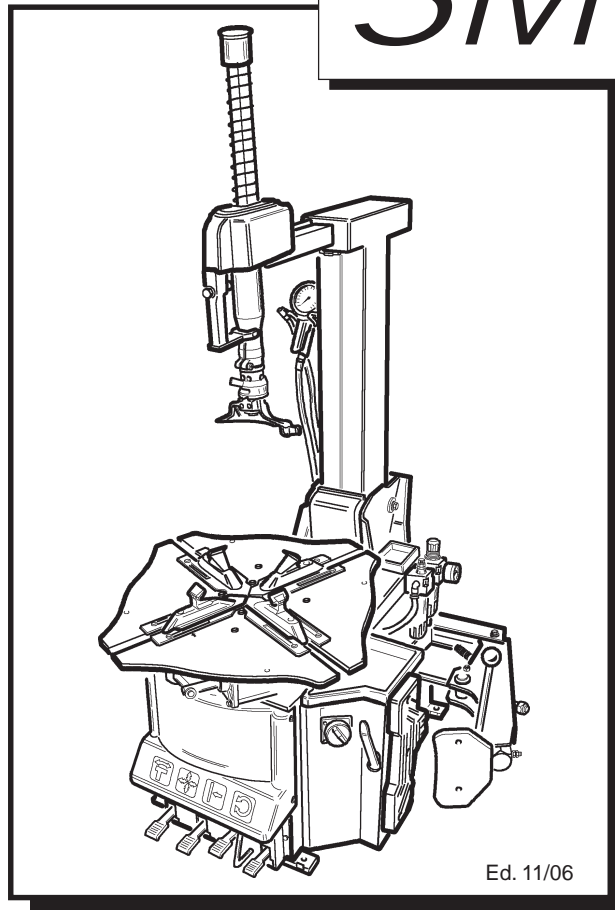

# CEMB S.p.A.

**Smontagomme Automatico  
Démonte-pneus Automatique  
Automatic Tyre-Changer  
Automatisches reifenmontiergerät**

## SM 935



**Manuale di installazione, uso e manutenzione  
*Installation, operation and maintenance guide*  
Manuel d'installation, d'utilisation et d'entretien  
Installation, bedienung und wartung**

Cod. 3012948



**CEMB** S.p.A.



**DICHIARAZIONE CE DI CONFORMITA'  
CE DECLARATION OF CONFORMITY  
DECLARATION DE CONFORMITE CE  
CE - ÜBEREINSTIMMUNG**

**CEMB S.p.a. - Via Risorgimento, 9 - 23826 Mandello del Lario (LC) - ITALY**

dichiara sotto la propria esclusiva responsabilità che il prodotto:

*declare on our own responsibility that the product:*

Déclare sous son propre responsabilité que le produit:

erklärt unter ihrer eigenen Verantwortung, daß das Erzeugnis:

Smontagomme auto

*Tyre Changer*

Démonte-pneus pour voitures

Reifenmontiergerät für PKW

Targhetta

al quale questa dichiarazione si riferisce E' CONFORME ALLE SEGUENTI DIRETTIVE:

*to which declaration refers is IN CONFORMITY WITH THE FOLLOWING DIRECTIVES:*

au quel cette déclaration se rapporte EST CONFORME AUX DIRECTIVES SUIVANTES:

darauf diese Erklärung Bezug nimmt, mit den folgenden Bestimmungen übereinstimmt:

**98/37/CEE - 91/368/CEE - 93/68/CEE - 89/336/CEE - 86/217/CEE -  
87/404/CEE - 97/23/CEE - 73/23/CEE - EN 91/263/CEE - EN 92/31/CEE -  
EN 93/97/CEE - EN 98/13/CEE D.P.R. nr. 459 DEL 24/07/96**

ed alle Norme:

*as well as to the following norms:*

ainsi qu'aux normes suivantes:

und folgender Vorschrift gemäß:

**EN 292 - EN 60204-1 - EN 50081-1 - EN 50082-1**

Mandello del Lario, 12/07/01

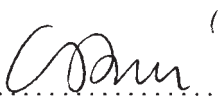
  
.....  
p. CEMB S.p.a.  
Ing. Carlo Buzzi

Il modello della presente dichiarazione è conforme a quanto previsto nella Norma EN 45014

*The model of present declaration is in conformity with directive EN 45014*

Le modèle de cette déclaration est conforme à la Norme EN 45014

Das Modell dieser Erklärung übereinstimmt mit der Bestimmung EN 45014



# CEMB S.p.A.

**DICHIARAZIONE DI CONFORMITA' RoHS  
RoHS DECLARATION OF CONFORMITY  
DECLARATION DE CONFORMITE RoHS  
RoHS - ÜBEREINSTIMMUNG**

**CEMB S.p.a. - Via Risorgimento, 9 23826 Mandello del Lario (LC) - ITALY**

dichiara sotto la propria esclusiva responsabilità che il prodotto:

*declare on our own responsibility that the product:*

*Déclare sous son propre responsabilité que le produit:*

erklärt unter ihrer eigenen Verantwortung, daß das Erzeugnis:

Smontagomme

*Tyre Changer*

Démonte-pneus

Reifenmontiergerät

al quale questa dichiarazione si riferisce E' CONFORME ALLA DIRETTIVA:

*to which declaration refers is IN CONFORMITY WITH THE FOLLOWING DIRECTIVE:*

au quel cette déclaration se rapporte EST CONFORME À LA DIRECTIVES SUIVANTES:

darauf diese Erklärung Bezug nimmt, mit der folgenden Bestimmungen übereinstimmt:

**2002/95/CE (RoHS)**

Lo smaltimento della stessa e dei suoi componenti dovrà avvenire secondo quanto previsto dalla Direttiva:

Scrapping must be made in accordance with the following Directive:

La mise à la ferraille de la machine et de ses composants doit être effectuée à la conformité aux Directive suivante:

Verschrottung muß gemäß der folgenden Vorschrift durchgeführt werden:

**2002/96/CE e/and/et/und 2003/108/CE (RAEE)**

e le disposizioni di Legge del Paese di destinazione della macchina/apparecchiatura.

as well as with the national laws in force in the Country of Installation.

ainsi qu'aux lois nationales en vigueur dans le Pays de destination de la machine.

sowie gemäß den in dem Installationsland geltenden Gesetzen.

Mandello del Lario, 01/07/06

p. CEMB S.p.a.

Ing. Carlo Buzzi

**Nota:** - Per le macchine/apparecchiature immesse sul mercato dopo il 01.01.2006 anche i ricambi non originali dovranno essere conformi alla direttiva 2002/95/CE (RoHS)

**Remarks:** for all machines/appliances put in the market after 01/01/2006 any spare parts, including the non-original ones, must be in conformity with Directive 2002/95/CE (RoHS)

**Note:** pour les machines mises sur le marché après le 01/01/2006 toutes les pièces détachées, inclus les pièces non d'origine, devons se conformer à la Directive 2002/95/CE (RoHS).

**Ann.:** für alle Maschinen, die nach 1. Jan. 2006 in den Markt eingeführt wurden, sollen alle Ersatzteile (inkl. die Nicht-Originalersatzteile) der Vorschrift 2002/95/CE (RoHS) entsprechen.



**CEMB** S.p.A.

CEMB S.p.a. - Via Risorgimento, 9  
23826 Mandello del Lario (LC) - ITALY

**DICHIARAZIONE DI CONFORMITA' RAEE**  
**RAEE DECLARATION OF CONFORMITY**  
**DECLARATION DE CONFORMITE RAEE**  
**RAEE - ÜBEREINSTIMMUNG**

Smontagomme  
Tyre Changer  
Démonte-pneus  
Reifenmontiergerät

al quale questa dichiarazione si riferisce E' CONFORME ALLA DIRETTIVA:  
*to which declaration refers is IN CONFORMITY WITH THE FOLLOWING DIRECTIVE:*  
au quel cettte déclaration se rapporte EST CONFORME À LA DIRECTIVES SUIVANTES:  
darauf diese Erklärung Bezug nimmt, mit der folgenden Bestimmungen übereinstimmt:

**2002/96/CE e 2003/108/CE (RAEE)**



La presente macchina/apparecchiatura rientra nelle prescrizioni della Direttiva 2002/96/CE e 2003/108/CE (RAEE) e non può essere smaltita come rifiuto urbano generico ma attraverso raccolta separata; Il simbolo del bidone barrato riportato sul prodotto indica questa prescrizione.

Lo smaltimento della stessa e dei suoi componenti dovrà avvenire secondo quanto previsto dalle Direttive 2002/96/CE e 2003/108/CE (RAEE) e le disposizioni di Legge del Paese di destinazione della macchina/apparecchiatura; il mancato rispetto della direttiva è sanzionabile secondo le disposizioni di Legge del Paese di destinazione.

L'abbandono o smaltimento non corretto delle macchine/apparecchiature sottoposte alla Direttiva 2002/96/CE può provocare gravi danni all'ambiente ed alle persone.

Il costruttore è disponibile, ai sensi della Direttiva, allo smaltimento della macchina/apparecchiatura; per questo servizio contattare il costruttore o i rivenditori autorizzati secondo il Paese di destinazione della macchina/apparecchiatura.

This equipment is subject to the regulations foreseen by Directives 2002/96/CE and 2003/108/CE (RAEE) and therefore it cannot be scrapped as a generic scrap material but through specific collection circuits; the symbol with "barred tank" marked on the product refers to this prescription.

Scrapping must be made in accordance with Directives 2002/96/CE and 2003/108/CE (RAEE) as well as with the local Regulations in force in the Country of installation, the non-respect of the Directive is subject to sanctions according to the national Laws of the Country of destination.

Abandonment or wrong scrapping of the equipment subject to Directive 2002/96/CE can cause serious damage to the environment.

The manufacturer is available, according to the Directive, to scrap the equipment; for this service, please contact the manufacturer or your dealer.

Ce produit rentre dans les prescriptions des Directives 2002/96/CE et 2003/108/CE (RAEE) et il ne peut donc pas être mis à la ferraille comme du matériel générique mais à travers un circuit de collecte sélective; le symbole du « bidon barré » reproduit sur la machine se réfère à cette prescription.

Le traitement de la machine et de ses composants devra se réaliser en conformité aux Directives 2002/96/CE et 2003/108/CE (RAEE) ainsi qu'aux dispositions de Loi en vigueur dans le Pays de destination de la machine, le non-respect de la Directive est passible de sanctions par rapport aux Lois nationales du Pays de destination.

L'abandon ou un traitement erroné des produits sujets à la Directive 2002/96/CE peut provoquer de graves dégâts à l'environnement.

Le constructeur est disposé, aux termes de la Directive, à s'occuper du traitement de la machine; pour ce service contacter le constructeur ou les revendeurs autorisés.

Die vorliegende Maschine/Gerät fällt in den Vorschriften der 2002/96/CE Richtlinie, und kann nicht als allgemeiner Stadtmüll sondern durch getrennte Müllsammlung beseitigt werden; das Symbol mit der durchgestrichenen Mülltonne weist auf diese Vorschrift hin.

Die Entsorgung des Gerätes und seiner Bestandteile muss nach den 2002/96/CE und 2003/108/CE (RAEE) Richtlinien und nach den Vorschriften des Bestimmungslandes der Maschine/Gerätes erfolgen, die Nicht-Beachtung der Vorschrift ist sanktionierbar laut dem Gesetz des Bestimmungslandes

Die unkorrekte Entsorgung oder Verlassen der zu der 2002/96/CE vorgelegenen Richtlinie Maschine/ Gerätes kann die Umwelt und die Personen schwer beschädigen.

Gemäß der Richtlinie, steht der Hersteller für die Entsorgung der Maschine/Gerätes zur Verfügung; dazu setzen Sie sich mit dem Hersteller oder mit den berechtigten Händlern nach dem Bestimmungsortes der Maschine/Gerätes in Verbindung.

Mandello del Lario, 01/07/06

  
p. CEMB S.p.a.

Ing. Carlo Buzzi

# Indice Generale - General Index

INTRODUZIONE	Pag.	7	INTRODUCTION	Page	7
1. DESCRIZIONE DELLA MACCHINA	Pag.	9	1. DESCRIPTION OF THE MACHINE	Page	9
Avvertenze di pericolo e divieti	Pag.	10	Danger and prohibition warning signs	Page	10
2. GENERALITA'	Pag.	11	2. GENERAL	Page	11
2.1 Destinazione d'uso	Pag.	11	2.1 Intended use	Page	11
2.2 Norme generali di sicurezza	Pag.	12	2.2 General safety precautions	Page	12
3. TRASPORTO	Pag.	13	3. TRANSPORT	Page	13
4. DISIMBALLO	Pag.	13	4. UNPACKING	Page	13
5. INSTALLAZIONE	Pag.	14	5. INSTALLATION	Page	14
5.1 Spazio necessario	Pag.	14	5.1 Space required	Page	14
5.2 Montaggio componenti	Pag.	16	5.2 Part assembly	Page	16
5.3 Messa in servizio	Pag.	20	5.3 Commissioning	Page	20
5.4 Test di funzionamento	Pag.	21	5.4 Operating tests	Page	21
5.5 Regolazione griffe	Pag.	24	5.5 Clamp locking value adjust	Page	24
6. USO	Pag.	26	6. OPERATION	Page	26
6.1 Stallonatura	Pag.	27	6.1 Breaking the bead	Page	27
6.2 Smontaggio	Pag.	29	6.2 Removing the tyre	Page	30
6.3 Montaggio	Pag.	33	6.3 Mounting the tyre	Page	34
7. GONFIAGGIO	Pag.	37	7. INFLATING	Page	37
7.1 Gonfiaggio con pistola	Pag.	37	7.1 Inflating with airline gauge	Page	37
7.2 Gonfiaggio con dispositivo GT	Pag.	41	7.2 Inflating with GT system	Page	41
8. RIPOSIZIONAMENTO	Pag.	45	8. MOVING	Page	45
9. ACCANTONAMENTO	Pag.	46	9. STORAGE	Page	46
10. ROTTAMAZIONE	Pag.	46	10. SCRAPPING	Page	46
11. MANUTENZIONE	Pag.	47	11. MAINTENANCE	Page	47
11.1 Avvertenze generali per la manutenzione	Pag.	47	11.1 General Maintenance warning	Page	47
12. TABELLA GUASTI RIMEDI	Pag.	51	12. TROUBLE-SHOOTING	Page	51
13. DATI TECNICI	Pag.	53	13. TECHNICAL DATA	Page	53
14. SCHEMI ELETTRICI E PNEUMATICI	Pag.	54	14. ELECTR. AND PNEUM. DIAGRAMS	Page	54

# Inhalt - Index Général

	INTRODUCTION	Page 7	<i>EINFÜHRUNG</i>	<i>Seite 7</i>
1.	DESCRIPTION DE LA MACHINE	Page 9	<i>1.BESCHREIBUNG DER MASCHINE</i>	<i>Seite 9</i>
	Avis de danger et interdictions	Page 10	<i>Gefahrenhinweise und Verbote</i>	<i>Seite 10</i>
2.	GENERALITES	Page 11	<i>2.ALLGEMEINES</i>	<i>Seite 11</i>
	2.1 Destination	Page 11	<i>2.1 Verwendungszweck</i>	<i>Seite 11</i>
	2.2 Normes générales de sécurité	Page 12	<i>2.2 Allgemeine Sicherheitsvorschriften</i>	<i>Seite 12</i>
3.	TRANSPORT	Page 13	<i>3.TRANSPORT</i>	<i>Seite 13</i>
4.	DEBALLAGE	Page 14	<i>4.AUSPACKEN DER MASCHINE</i>	<i>Seite 14</i>
5.	INSTALLATION	Page 15	<i>5.INSTALLATION</i>	<i>Seite 15</i>
	5.1 Espace nécessaire	Page 15	<i>5.1 Platzbedarf</i>	<i>Seite 15</i>
	5.2 Montage de composant	Page 17	<i>5.2 Bestandteileeinbau</i>	<i>Seite 17</i>
	5.3 Mise en marche	Page 20	<i>5.3 Inbetriebnahme</i>	<i>Seite 20</i>
	5.4 Essai de fonctionnement	Page 22	<i>5.4 Funktionstest</i>	<i>Seite 22</i>
	5.5 Reglage mesure de blocage plate centreur	Page 25	<i>5.5 Zentriertisch-einspannmaß-Einstellen</i>	<i>Seite 25</i>
6.	UTILISATION	Page 28	<i>6.BETRIEB</i>	<i>Seite 28</i>
	6.1 Décollage du pneu	Page 28	<i>6.1 Abdrücken</i>	<i>Seite 28</i>
	6.2 Démontage	Page 31	<i>6.2 Reifenabnahme</i>	<i>Seite 32</i>
	6.3 Montage	Page 35	<i>6.3 Reifenmontage</i>	<i>Seite 36</i>
7.	GONFLAGE	Page 38	<i>7.AUFPUMPEN</i>	<i>Seite 39</i>
	7.1 Gonflage avec pistolet	Page 38	<i>7.1 Aufpumpen mit Druckluftpistole</i>	<i>Seite 39</i>
	7.2 Gonflage avec système GT	Page 42	<i>7.2 Aufpumpen mit GT-System</i>	<i>Seite 43</i>
8.	REPOSITIONNEMENT	Page 45	<i>8.NEUPOSITIONIEREN</i>	<i>Seite 45</i>
9.	MISE EN ATTENTE	Page 46	<i>9.EINLAGERUNG</i>	<i>Seite 46</i>
10.	MISE A' LA FERRAILLE	Page 46	<i>10.VERSCHROTTUNG</i>	<i>Seite 46</i>
11.	ENTRETIEN	Page 47	<i>11.WARTUNG</i>	<i>Seite 47</i>
	11.1 Remarques générales pour l'entretien	Page 47	<i>11.1 Allgemeine Wartungsanweisungen</i>	<i>Seite 47</i>
12.	MAUVAIS FONCTIONN. CAUSES - REMEDES	Page 52	<i>12.TABELLE DER BETRIEBESSTORUNGEN UND IHRE BEHEBUNG</i>	<i>Seite 52</i>
13.	DONNES TECHNIQUES	Page 53	<i>13.TECHNISCHE DATE</i>	<i>Seite 53</i>
14.	SCHEMAS ELECTRIQUE ET PNEUMATIQUE	Page 54	<i>14. SCHALT- UND DRUCKLUFT PLÄNE</i>	<i>Seite 54</i>

## **INTRODUZIONE**

Vi ringraziamo per aver acquistato un prodotto della Nostra linea di smontagomme automatici. La macchina è realizzata attraverso l'applicazione dei migliori principi in rispetto al concetto di qualità. Per un corretto funzionamento e per una lunga durata sarà sufficiente osservare le semplici istruzioni contenute nel presente manuale che dovrà essere letto e compreso nel modo più completo in ogni sua parte.

## **ANAGRAFICA DELLO SMONTAGOMME**

Una completa descrizione del "Modello dello Smontagomme" e il "N.ro di Matricola" faciliterà il servizio della Nostra assistenza e la spedizione di parti di ricambio. Per maggiore chiarezza e comodità ricordiamo i dati del Vostro smontagomme nel riquadro sottostante. Qualora vi fossero delle discordanze fra i dati riportati nel presente manuale e quelli sulla targhetta applicata allo smontagomme, faranno fede quelli sulla targhetta.

## **INTRODUCTION**

*Thank you for purchasing a product from the line of Automatic tyre changers. The machine has been manufactured in accordance with the very best quality principles. Follow the simple instructions provided in this manual to ensure the correct operation and long life of the machine. Read the entire manual thoroughly and make sure you understand it.*

## **TYRE CHANGER IDENTIFICATION DATA**

*A complete description of the "Tyre Changer Model" and the "Serial number" will make it easier for our technical assistance to provide service and will facilitate delivery of any required spare parts. For clarity and convenience, we have inserted the data of your tyre changer in the box below. If there is any discrepancy between the data provided in this manual and that shown on the plate fixed to the tyre changer, the latter should be taken as correct.*

## **INTRODUCTION**

Nous vous remercions d'avoir choisi un produit de la ligne des démonte-pneus Automatiques. La réalisation de ces machines a été soignée dans les moindres détails pour vous offrir des produits de qualité. Pour un fonctionnement correct et une longue durée, il suffit d'observer les instructions de ce manuel qui devront être lues avec beaucoup d'attention pour être bien comprises.

## **DONNEES DU DEMONTE-PNEUS**

Une description complète du "Modèle du démonte-pneus" et le "Numéro de Matricule" faciliteront le service après-vente et l'expédition d'éventuelles pièces de rechange. Pour plus de clarté, nous vous rappelons, ci-dessous, les données de votre démonte-pneus. Si les données de ce manuel et celles de la plaquette appliquée sur le démonte-pneus ne correspondent pas, ce sont celles de la plaquette qui font foi.

## **EINFÜHRUNG**

Wir danken Ihnen für Ihr Vertrauen, das Sie uns mit dem Kauf eines unserer automatischen Reifenmontiergeräte bewiesen haben. Die Maschine wurde unter Anwendung der besten Verfahrenstechnik und unter Berücksichtigung höchster Qualitätskriterien gebaut. Zur fachmännischen Bedienung und im Hinblick auf eine maximale Lebensdauer genügt es, die einfachen Bedienungsanweisungen zu befolgen, die in diesem Handbuch enthalten sind, das wir Sie aufmerksam zu lesen bitten.

## **HERSTELLERDATEN DES REIFENMONTIERGERÄTES**

Eine komplette Beschreibung Ihres Reifenmontiergeräte-Modells sowie die Angabe der Matrikelnummer vereinfachen den Kundendienst sowie den Versand von Ersatzteilen. Zu Ihrer Information geben wir die Daten Ihres Reifenmontiergerätes untenstehend an. Falls zwischen den unten angegebenen Daten und denjenigen, die Sie auf dem Typenschild Ihres Reifenmontiergerätes finden, Unterschiede bestehen, gelten die Angaben auf dem Typenschild.



**COSTRUTTORE / MANUFACTURER / CONSTRUCTEUR / HERSTELLER**

Casa costruttrice / *Manufactured by:* / Maison constructrice: / Herstellerfirma: **CEMB Spa**

Indirizzo / *Address:* / Adresse / Adresse: Via Risorgimento, 9 - 23826 Mandello del Lario (LC) - ITALY

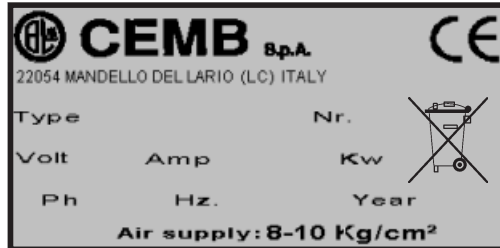

Il presente manuale costituisce parte integrante del prodotto.

Prima di utilizzare lo smontagomme, leggere attentamente le avvertenze e le istruzioni contenute nel presente libretto in quanto forniscono importanti indicazioni riguardanti la sicurezza d'uso e la manutenzione.

*This manual is an integral part of the product.*

*Before using the tyre changer, read carefully the warnings and instructions contained in this manual since they provide important information on operating safety and maintenance.*

Le présent manuel fait partie intégrante du produit.

Avant d'utiliser le démonte-pneus, lire attentivement les instructions et les remarques du présent manuel car elles fournissent des indications importantes sur la sécurité d'utilisation et l'entretien.

*Dieses Handbuch ist Bestandteil des Produktes.*

*Bevor Sie das Reifenmontiergerät zum ersten Mal benutzen, lesen Sie bitte aufmerksam die darin enthaltenen Anweisungen, denn sie enthalten wichtige Hinweise zur Betriebssicherheit und Wartung.*



**Conservare con cura questo manuale per ogni ulteriore consultazione**

**Keep this manual for further reference.**

**Conservé très soigneusement ce manuel pour le consulter si nécessaire.**

***Bewahren Sie dieses Handbuch sorgfältig auf, damit Sie es jederzeit wieder konsultieren können!***

**NOTA: Parte delle illustrazioni contenute in questo manuale sono state ricavate da fotografie di prototipi. Pertanto è possibile che alcune parti o componenti della macchina della produzione standard risultino diverse da quanto rappresentato.**

***Note: part of the illustrations have been made out of prototypes pictures. It is therefore possible that some parts or components of standard production differ from those represented in the pictures.***

***Note: une partie des illustrations contenues dans ce notice a été obtenue par des photos de prototypes. Il est donc possible qu'il y ait quelques différences entre les composants de la production standard et ceux représentés en photo.***

***Anm.: ein Teil der in diesem Buch enthaltenen Abbildungen ist von Prototypfotographien gezogen. Es ist deshalb möglich, daß einige Maschinenteile von Abbildung serienmäßig verschieden hergestellt werden.***



**1. DESCRIZIONE DELLA MACCHINA - DESCRIPTION OF THE MACHINE**  
**1. DESCRIPTION DE LA MACHINE - BESCHREIBUNG DER MASCHINE**

- F) Commutatore di velocità
- G) Griffe di bloccaggio
- I) Torretta integrale
- L) Pistoletta di gonfiaggio
- M) Braccio operante
- N) Palo orizzontale
- P) Palo verticale
- Q) Alimentazione aria
- R) Stallonatore
- S) Appoggio ruota
- T) Leva alzataloni
- U) Pedale comando stallonatore
- V) Pedale comando griffe
- Z) Pedale comando invertitore
- H) Pedale comando ribaltamento palo
- Y) Piatto autocentrante
- K) Pulsante bloccaggio

- F) Speed change switch
- G) Clamps
- I) Mounting head
- L) Airline gauge
- M) Mounting bar
- N) Horizontal arm
- P) Vertical arm
- Q) Air supply
- R) Bead breaker
- S) Wheel support
- T) Bead lifting lever
- U) Bead breaker control pedal
- V) Clamp control pedal
- Z) Reverser control pedal
- H) Tilting arm pedal
- Y) Turntable
- K) Locking button

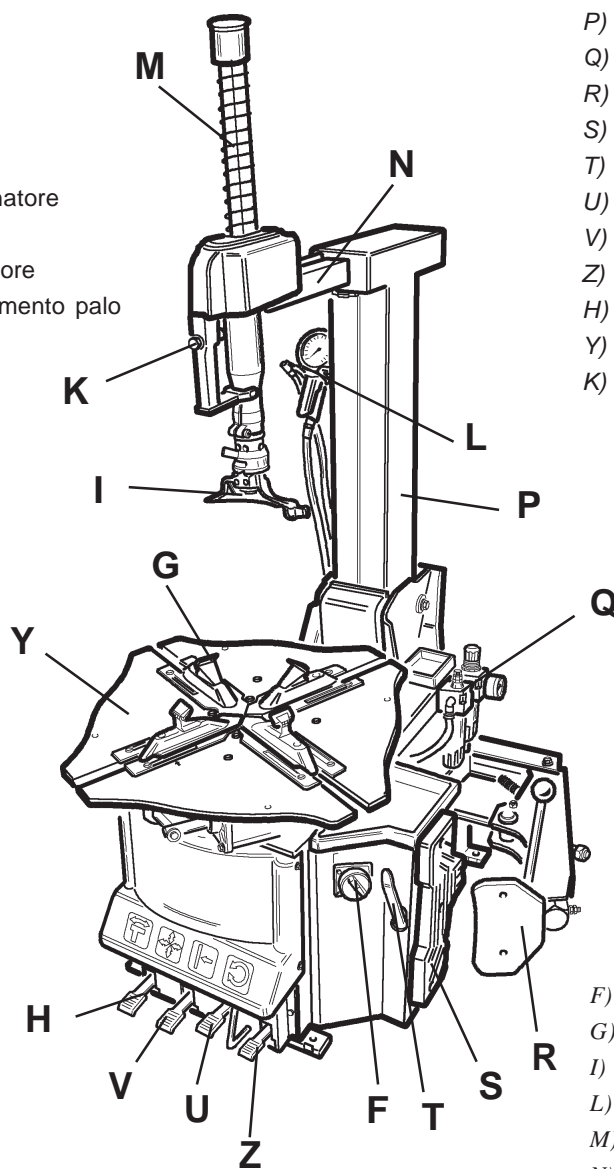

Fig. 1/ Abb. 1

- F) Commutateur de vitesse
- G) Mors de blocage
- I) Tête de montage
- L) Pistolet de gonflage
- M) Barre de montage
- N) Bras horizontal
- P) Bras vertical
- Q) Raccord air comprimé
- R) Détalonneur
- S) Supports de roue
- T) Levier démonte-pneus
- U) Pédale de commande du détailonneur
- V) Pédale de commande des mors
- Z) Pédale de commande de l'inverseur
- H) Pédale de commande de basculement du bras
- Y) Plateau à centrage automatique
- K) Poignée de blocage

- F) Geschwindigkeitumschalter
- G) Spannklauen
- I) Montierfuß
- L) Reifenfülldruckgerät
- M) Werkzeugarm
- N) Horizontalstab
- P) Kipparm
- Q) Druckluftanschluß
- R) Abdrückblatt
- S) Radanschlüge
- T) Hebel zur Wulstanhebung
- U) Steuerpedal Abdrückblatt
- V) Steuerpedal Spannklauen
- Z) Steuerpedal Wendegetriebe
- H) Kipparmschwenkung
- Y) Zentriertisch
- K) Sperrdrucktaste

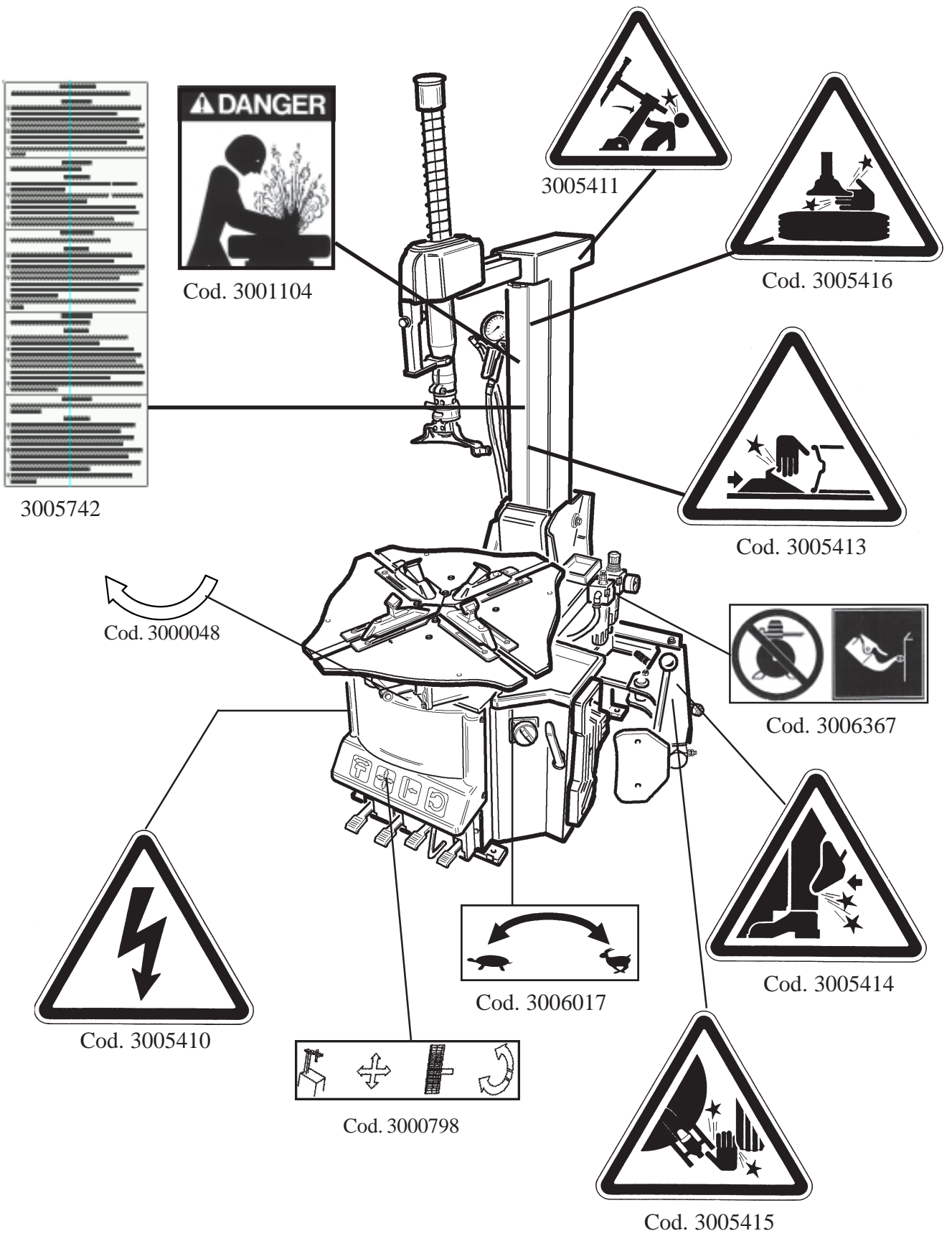

Fig. 2

## 2. GENERALITÀ

### 2.1 DESTINAZIONE D'USO.

- Questo smontagomme automatico è stato progettato e realizzato esclusivamente per lo smontaggio e il montaggio dei pneumatici dai/sui cerchi con dimensioni da 10" a 24" e diametro max. 1000 mm.



**Qualsiasi altro uso è da considerarsi improprio e quindi irragionevole**

- In particolare **IL COSTRUTTORE** non può essere considerato responsabile per eventuali danni causati da usi non esplicitati in questo manuale e quindi impropri, erronei ed irragionevoli.

## 2. GENERAL

### 2.1 INTENDED USE

- *This automatic tyre changer has been designed and manufactured exclusively for removing and mounting tyres from/onto rims from 10" to 24" and a maximum diameter of 1000 mm.*



**Any other use is to be considered incorrect and unreasonable.**

- *In particular **THE MANUFACTURER** cannot be held responsible for any damage caused through the use of this tyre changer for purposes other than those specified in this manual, and therefore inappropriate, incorrect and unreasonable.*

## 2. GENERALITES

### 2.1 DESTINATION

- Le démonte-pneus semi-automatique a été projeté et réalisé exclusivement pour le démontage et le montage des pneus des/sur les jantes avec dimensions de 10" à 24" et diamètre max de 1000 mm.



**Toute autre utilisation doit être considérée impropre et donc irraisonnée.**

- **LE CONSTRUCTEUR** ne peut pas être considérée responsable de dommages éventuels causés par des utilisations qui ne sont pas expliquées dans ce manuel et par conséquent impropres et incorrectes.

## 2. ALLGEMEINES

### 2.1 VERWENDUNGSZWECK

- *Das Automatische Reifenmontiergerät wurde ausschließlich zum Ab- und Neumontieren von Reifen von/auf Felgen geschaffen von 10" bis 24" und einem Durchmesser bis zu 1000 mm.*



**Jede anderweitige Verwendung ist unsachgemäß und deshalb unzulässig !**

- **DER HERSTELLER** haftet daher nicht, wenn durch Verwendungen, die in diesem Handbuch nicht vorgesehen und deshalb unsachgemäß, falsch und unzulässig sind, Schäden entstehen.

## 2.2 NORME GENERALI DI SICUREZZA.



**L'uso dello smontagomme è consentito solo ed esclusivamente a personale esperto, appositamente addestrato ed autorizzato.**

- Ogni e qualsiasi manomissione o modifica dell'apparecchiatura non preventivamente autorizzate dal costruttore sollevano quest'ultimo da ogni responsabilità per danni derivati o riferibili agli atti suddetti.
- La rimozione o manomissione dei dispositivi di sicurezza comporta la decadenza immediata della garanzia e la violazione delle Norme Europee per la Sicurezza.
- Lo smontagomme è corredato di decalcomanie di istruzione ed avvertenze progettate e realizzate per durare nel tempo. Qualora venissero danneggiate o distrutte, l'utente deve richiederle subito al costruttore utilizzando i codici di pag.8

## 2.2 GENERAL SAFETY PRECAUTIONS



**The tyre changer may only be used by specially trained and authorized expert personnel.**

- Any tampering or modification to the equipment carried out without the manufacturer's prior authorization will free him from all responsibility for damage caused directly or indirectly by the above actions.
- Removing or tampering with safety devices immediately invalidates the guarantee and is in contravention of European Safety Standards.
- The tyre changer comes complete with instruction and warning transfers which are designed to be long-lasting. If they should for any reason be damaged or destroyed, please ask immediately for replacements from the manufacturer using the codes given on page 8.

## 2.2 NORMES GENERALES DE SECURITE



**L'utilisation du démonte-pneus est permise exclusivement à du personnel spécialisé, expressément formé et autorisé.**

- Le constructeur n'est pas responsable des dommages causés par les appareils qui ont été modifiés sans son autorisation préalable.
- La garantie est immédiatement nulle si des modifications ou des transformations sont apportées aux dispositifs de sécurité; celles-ci sont une violation des normes européennes pour la sécurité.
- Le démonte-pneus est équipé de décalcomanies d'instructions et d'avis de danger, projetées et réalisées pour durer dans le temps. Si elles sont endommagées ou détruites, l'utilisateur doit les demander immédiatement au constructeur en utilisant les codes de la page 8.

## 2.2 ALLGEMEINE SICHERHEITSNORMEN



**Die Verwendung des Reifenmontiergerätes ist nur Personen gestattet, die entsprechende Erfahrung haben, eingewiesen worden und zum Gebrauch befugt sind.**

- Falls Veränderungen oder Eingriffe auf dem Gerät vorgenommen werden, die vom Hersteller nicht zuvor bewilligt worden sind, haftet dieser nicht für Schäden, die auf diese zurückzuführen sind.
- Die Entfernung oder Veränderung von Sicherheitsvorrichtungen bewirkt den sofortigen Verfall der Garantie und stellt eine Verletzung der Europäischen Sicherheitsnormen dar.
- Auf dem Reifenmontiergerät wurden Klebeetiketten mit Anweisungen und Warnungen angebracht, durch deren Beachtung die Lebensdauer des Gerätes verlängert werden kann. Werden diese beschädigt oder entfernt, müssen sie sofort beim Hersteller unter Angabe der Bestell-Nummern von Seite 8 angefordert werden

### 3. TRASPORTO

- Lo smontagomme deve essere trasportato nell'imballo originale e mantenuto nella posizione indicata sull'imballo stesso.
- Lo spostamento della macchina imballata deve essere effettuato inforcando con un carrello elevatore di adeguate capacità, nei punti indicati dalla figura 3.

### 3. TRANSPORT

- The tyre changer must be transported in its original packaging and kept in the position shown on the package itself.
- The packaged machine may be moved by means of a fork lift truck of suitable capacity. Insert the forks at the points shown in figure 3.

### 3. TRANSPORT

- Le démonte-pneus doit être transporté dans son emballage et maintenu dans la position indiquée sur l'emballage même.
- La machine emballée doit être déplacée sur les fourches d'un chariot élévateur d'une capacité appropriée, enfilées aux points indiqués sur la figure 3.

### 3. TRANSPORT

*Das Reifenmontiergerät darf nur in seiner Originalverpackung und in der auf der Verpackung angegebenen Position transportiert werden.*

*Die verpackte Maschine darf nur mit einem dazu geeigneten Gabelstapler angehoben und transportiert werden, wobei die Gabeln an den in Abb. 3 angegebenen Punkten einzuschieben sind.*

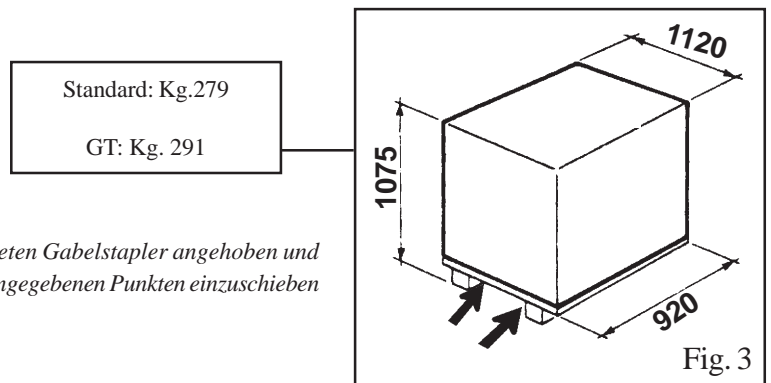

### 4. DISIMBALLO

Togliere il cartone di protezione e il sacchetto in nylon

**Assicurarsi dell'integrità dell'apparecchio controllando che non vi siano parti visibilmente danneggiate o mancanti facendo riferimento alla fig. 1**

In caso di dubbio non utilizzare la macchina e rivolgersi al proprio rivenditore.

### 4. UNPACKING

*Remove the protective cardboard and the nylon bag.*

**Check that the equipment is in perfect condition, making sure that no parts are damaged or missing. Use fig. 1 for reference.**

*If in doubt do not use the machine and contact your retailer.*

### 4. DEBALLAGE

Enlever le carton de protection et le sac en nylon.

**Contrôler qu'il n'y ait pas de parties visiblement endommagées ou manquantes en se référant à la figure 1.**

En cas de doute, ne pas utiliser la machine et s'adresser au revendeur autorisé.

### 4. AUSPACKEN DER MASCHINE

*Schutzkarton und Plastikbeutel entfernen.*

**Kontrollieren, ob das Gerät intakt ist, ob keine sichtbaren Beschädigungen vorhanden sind oder Teile fehlen, siehe dazu Abb.1.**

*Im Zweifelsfalle die Maschine nicht benützen und den Verkäufer benachrichtigen.*

## 5. INSTALLAZIONE

### 5.1 SPAZIO NECESSARIO

Al momento della scelta del luogo di installazione, è necessario osservare le normative vigenti per la sicurezza sul lavoro

- Lo smontagomme necessita di collegamenti con la rete elettrica e con l'impianto di aria compressa. E' perciò opportuno installare la macchina in prossimità di tali fonti energetiche.
- Inoltre, sul luogo prescelto per l'installazione, devono essere disponibili almeno gli spazi indicati dalle figure 4 - 4/A per permettere il regolare funzionamento di tutte le sue parti senza alcuna limitazione.
- Se la macchina viene installata all'aperto è necessario che sia protetta da una tettoia.



**Nel caso lo smontagomme sia del tipo a motore elettrico è proibito l'uso in atmosfere esplosive a meno che non si tratti di una apposita versione.**

## 5. INSTALLATION

### 5.1 SPACE REQUIRED

*When choosing the place of installation be sure that it complies with current safety at work regulations.*

- *The tyre changer must be connected to the mains electric power supply and the compressed air system. It is therefore advisable to install the machine near these power sources.*
- *The place of installation must also provide at least the space shown in pictures 4 - 4/A so as to allow all parts of the machine to operate correctly and without any restriction.*
- *If the machine is installed outside it must be protected by a lean-to.*



**The tyre changer with electric motor cannot be used in explosive atmospheres, unless it is a proper version.**

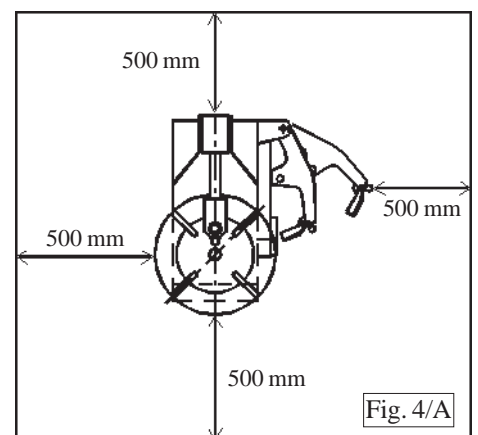
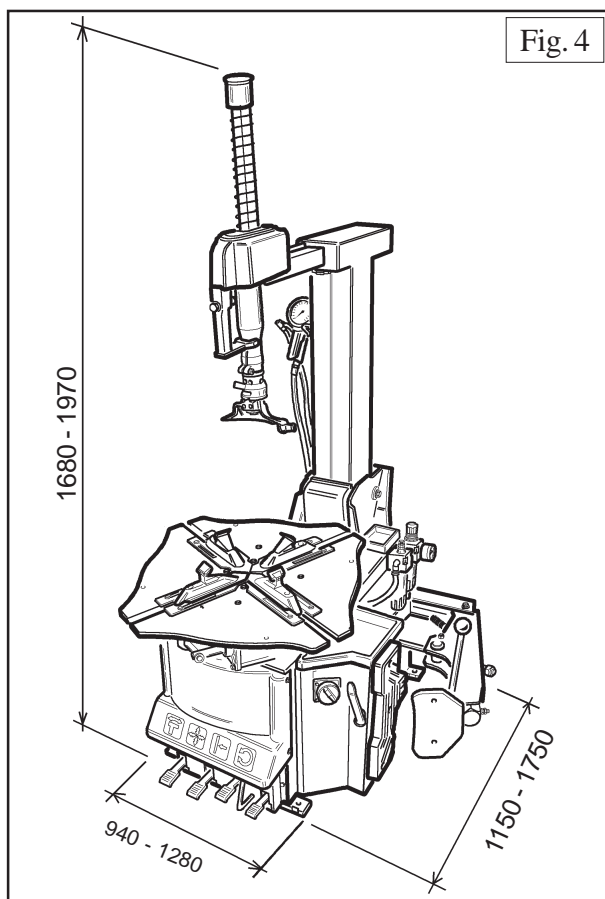

## 5. INSTALLATION

### 5.1 EMLACEMENT NECESSAIRE

Au moment du choix du lieu d'installation, observer les normes en vigueur pour la sécurité du travail.

•Le démonte-pneus devra être raccordé au réseau électrique et à l'installation d'air comprimé. Il faudra donc en tenir compte pour le choix de l'emplacement.

•De plus, dans le lieu d'installation il faudra les espaces nécessaires pour permettre le fonctionnement régulier de toutes les parties du démonte pneus, sans aucune limitation (voir fig. 4/A).

•Si la machine doit être installée en plein air, elle devra être protégée par un abri.



**Si le démonte-pneus est du type à moteur électrique, son utilisation est interdite près de matières explosives, à moins qu'il ne s'agisse d'une version appropriée.**

## 5. INSTALLATION

### 5.1 PLATZBEDARF

*Bei der Wahl des Aufstellungsortes müssen die gültigen Bestimmungen zur Sicherheit am Arbeitsplatz beachtet werden.*

*Das automatische Reifenmontiergerät benötigt Anschlüsse an das Stromnetz und an die Druckluftzufuhr. Deshalb ist es ratsam, die Maschine in der Nähe dieser Energiequellen aufzustellen.*

*Zudem muss am gewählten Installationsort mindestens soviel Platz vorhanden sein, wie in Abb. 4/A angegeben ist, so daß der Betrieb aller Maschinenteile problemlos eingestellt werden kann.*

*Wird die Maschine im Freien aufgestellt, muß sie durch ein Dach geschützt werden.*



**Falls das Reifenmontiergerät einen elektrischen Motor aufweist, darf es nicht in Räumen mit Explosionsgefahr verwendet werden, außer wenn es um eine geeignete Ausführung handelt.**

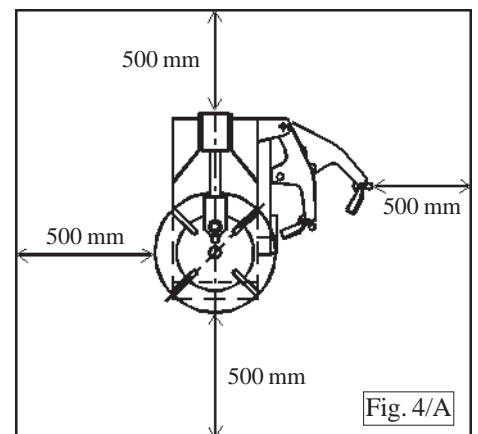
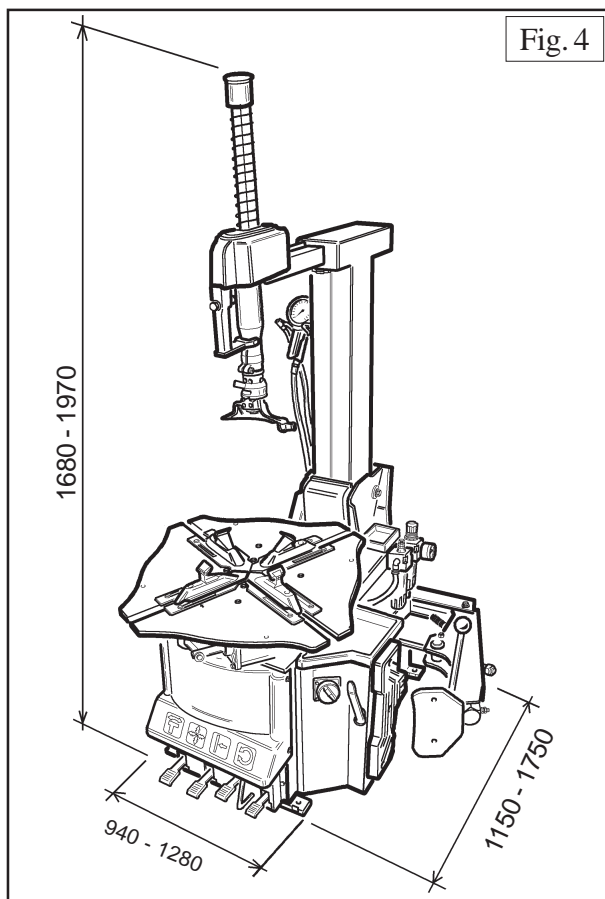



## 5.2 MONTAGGIO COMPONENTI

### 5.2.1 Montaggio pali

Inserire il palo verticale nel supporto della carcassa infilandolo come indicato in fig. 5

Infilare il perno (2), la rondella (3) e la boccola conica (4) **serrare** la vite (1). Fig. 5/6

Infilare il perno (5) comprensivo di rondella (6) per collegare il cilindro ribaltamento e il palo come indicato in fig. 7

Avvitare il dado (7) **avendo cura di non stringere troppo per permettere al cilindro di poter lavorare correttamente e ribaltare il palo senza attriti.**

Avvitare la vite e la rondella (10) per fissare la carenatura in plastica come mostrato in Fig. 8.

#### 5.2.1.1 Montaggio paletta e regolazione braccio stallonatore

Montare la paletta stallonatore (R) sul braccio stallonatore, avendo cura che la rondella (15) resti dalla parte interna del braccio e la rondella (16) dalla parte esterna.

Bloccare il tutto avvitando il dado autobloccante (17) sul perno della paletta.

Spostare la piastra (18) verso la parte esterna della macchina (nel senso della freccia, fig. 9) e serrare in modo adeguato la vite (19).

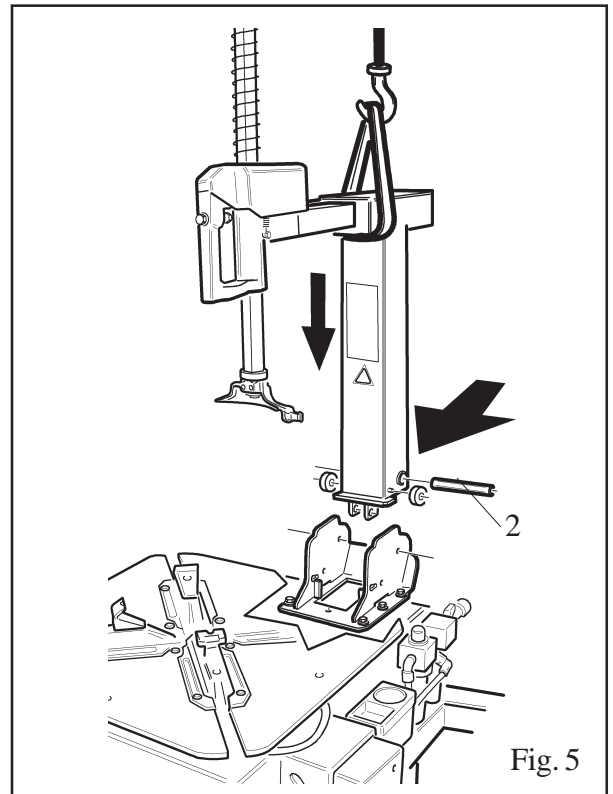

Fig. 5

## 5.2 PARTS ASSEMBLY

### 5.2.1 Arms assembly

Set the vertical arm into its housing on the machine body, as shown in picture 5

Set the back screws (1), the bushes (2), the washers (3) and **tighten** the nuts (4). Picture 6

Set pin (5) and washer (6) to join the tilting control cylinder to the arm, as shown in picture 7.

Screw up nut (7) **taking care not to tighten too much to enable cylinder to operate correctly so tilting the arm without frictions.**

Tighten screw and washer (10) to fix the plastic cover as shown in picture 8.

#### 5.2.1.1 Shovel assembly and arm setting

Set the blade (R) on the bead breaker arm taking care to place washer (15) inside the arm and washer (16) outside.

Lock everything by tightening the self-locking nut (17) on the blade pin. Fig. 9

Move plate (18) to the machine outside (see arrow, fig.9) and tighten screw (19) properly.

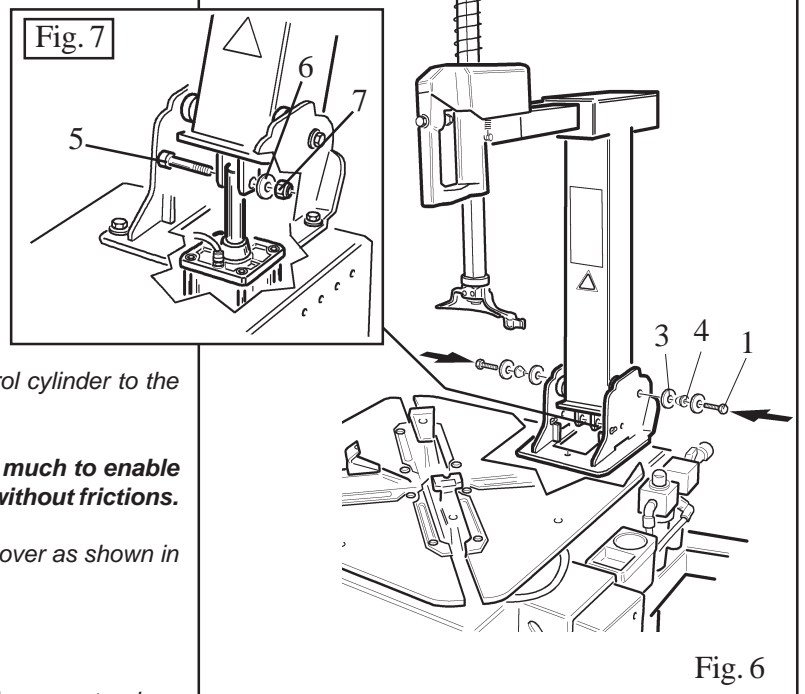

Fig. 6

## 5.2 MONTAGE DES COMPOSANTS

### 5.2.1 Montage des bras

Insérer le bras vertical dans le logement sur le bâti, comme indiqué en fig. 5

Insérer les vis arrière (1), les coquilles (2) ainsi que les rondelles (3) et **serrer** par les écrous (4). Fig. 6

Insérer l'axe (5) avec rondelle (6) pour brancher le vérin de basculement au bras, comme indiqué en fig. 7

Visser l'écrou (7) **ayant soin de ne pas serrer trop pour permettre au vérin d'opérer correctement et de basculer le bras sans friction.**

Visser la vis et la rondelle (10) pour fixer la partie en plastique comme indiqué en fig. 8.

#### 5.2.1.1 Montage de la palette et réglage du bras

Installer la palette (R) sur le bras décolleur en faisant attention à positionner la rondelle (15) à l'intérieur du bras et la rondelle (16) à l'extérieur. Fig. 9

Bloquer le tout en vissant l'écrou de sécurité (17) sur l'axe de la palette. Fig. 9

Déplacer la plaque (18) à l'extérieur de la machine (dans le sens de la flèche, fig. 9) et serrer la vis (19) de façon adéquate.

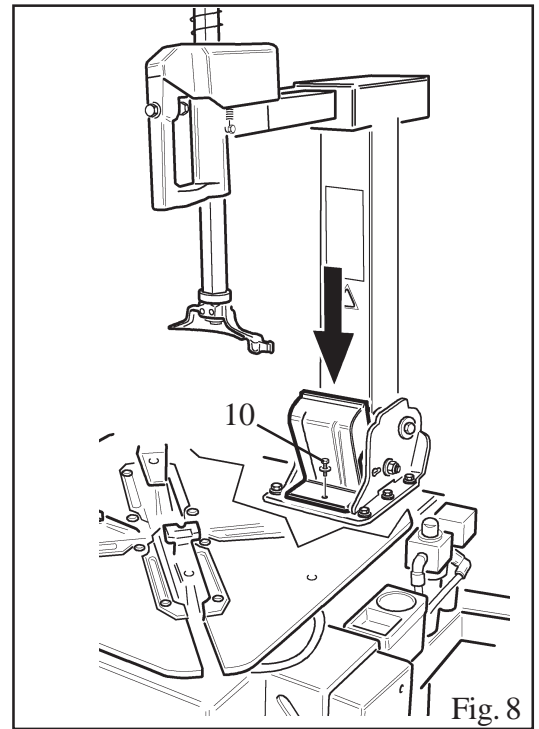

## 5.2 BESTANDTEILENEINBAU

### 5.2.1 Armeinbau

*Den senkrechten Arm in die dazu bestimmte Stütze auf der Maschinengehäuse einfügen (siehe Abb. 5)*

*Die hintere Schrauben (1), die Buchsen (2) sowie die Beilagsscheiben (3) einfügen und die Mutter (4) **anziehen**. Abb.6*

*Stift (5) mit Beilagsscheibe (6) einfügen, um den Kippzylinder mit dem Arm zu verbinden (siehe Abb. 7)*

*Die Mutter (7) **anschrauben aber nicht anziehen**, um die korrekte reibungslose Arbeitsweise Zylinders zu ermöglichen.*

*Die Schraube und die Beilagsscheibe (10) anziehen, um die Kunststoffverkleidung zu befestigen. Abb.8*

#### 5.2.1.1 Montage der Schaufel und Einstellung des Wulstabdrückarmes

*Schaufel (R) auf Wulstabdrückarm einbauen und feststellen, daß Scheibe (15) auf Innerseite und Scheibe (16) auf Außenseite des Armes positioniert werden. Fig. 9.*

*Die selbstsichernde Mutter (17) auf den Schaufelstift anziehen, um die ganze Gruppe zu befestigen. Fig. 9*

*Plättchen (18) nach Maschinenaussenseite schieben (Richtung Pfeils, Abb. 9) und Schraube (18) angemessen festmachen.*

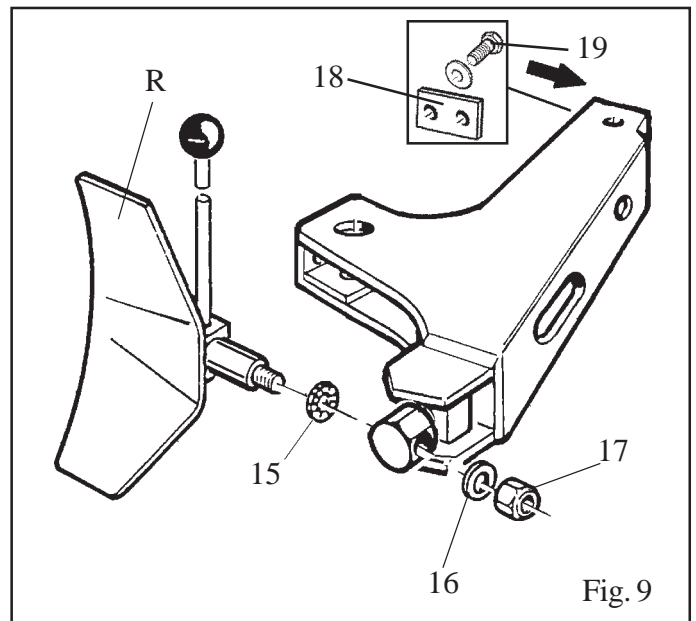

## 5.5.2 Montaggio e collegamento serbatoio aria per GT

Fissare il serbatoio sul retro della carcassa con le apposite viti (1)

Smontare il pannello laterale

Fare passare il tubo (2), situato all'interno della carcassa, nel foro posto sul retro della stessa.

Avvitare il tubo (2) al serbatoio tramite l'apposito raccordo.

### 5.2.2 Mounting and connecting the GT-tank

*Fix the tank on the back side of the machine body through the proper screws (1).*

*Demount the side panel.*

*Let the hose (2), situated inside the machine body, pass through the hole on the back side of the body.*

*Tighten the hose (2) to the tank through the proper union.*

### 5.2.2 Montage et branchement du réservoir d'air pour GT

Fixer le réservoir sur la partie arrière du bâti moyennant les vis appropriées (1).

Démonter le panneau latéral.

Laisser passer le tuyau (2), qui se trouve à l'intérieur du bâti, par le trou arrière au bâti même.

Visser le tuyau (2) au réservoir moyennant le raccord approprié.

### 5.2.2 Montage und Verbindung von GT-Luftbehälter

*Behälter auf Hinterseite der Maschine durch die dazu bestimmten Schrauben (1) befestigen.*

*Seitenpanel abmontieren.*

*Schlauch (2), der sich innerhalb der Maschine findet, durch Loch auf Hinterseite der Maschine schieben lassen.*

*Schlauch (2) an der dazu bestimmten Verschraubung befestigen.*

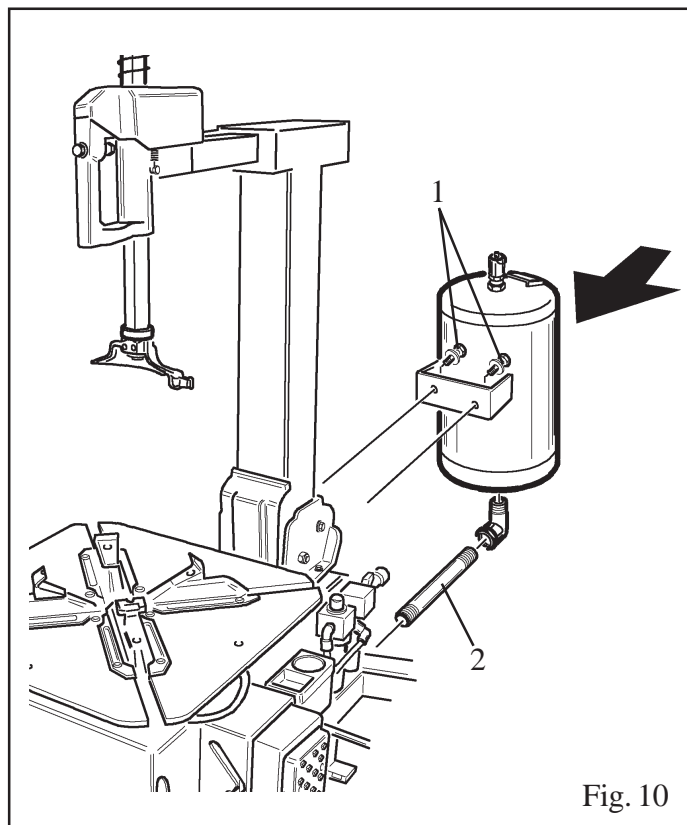

### 5.2.3 Montaggio e collegamento manometro

Fissare la scatola manometro al palo verticale tramite le apposite viti in dotazione.

Fare passare il tubo di collegamento a spirale nel foro piccolo situato sul retro della carcassa.

Collegare il tubo rilsan al raccordo del limitatore di pressione posto sul pedale di gonfiaggio

### 5.2.3 Mounting and connecting the manometer

*Fix the manometer box to the vertical arm through the proper screws.*

*Let the connection spiral hose pass through the small hole on the back side of the machine body.*

*Connect the rilsan hose to the union of the pressure limiting device, situated on the inflating pedal.*

### 5.2.3 Montage et branchement du manomètre

Fixer la boîte manomètre au bras vertical moyennant les vis fournies.

Laisser passer le tuyau-spirale de connexion par le petit trou qui se trouve arrière au bâti.

Brancher le tuyau rilsan au raccord du limiteur de pression sur la pédale de gonflage.

### 5.2.3 Montage und Verbindung des Manometers

*Manometergehäuse am Vertikalausleger durch die dazu bestimmten Schrauben befestigen.*

*Die Verbindungsspirale durch kleines Loch auf Hinterseite der Maschine schieben lassen.*

*Rilsanschlauch mit der Verschraubung der Druckbegrenzungsvorrichtung auf dem Aufpumppedal verbinden.*

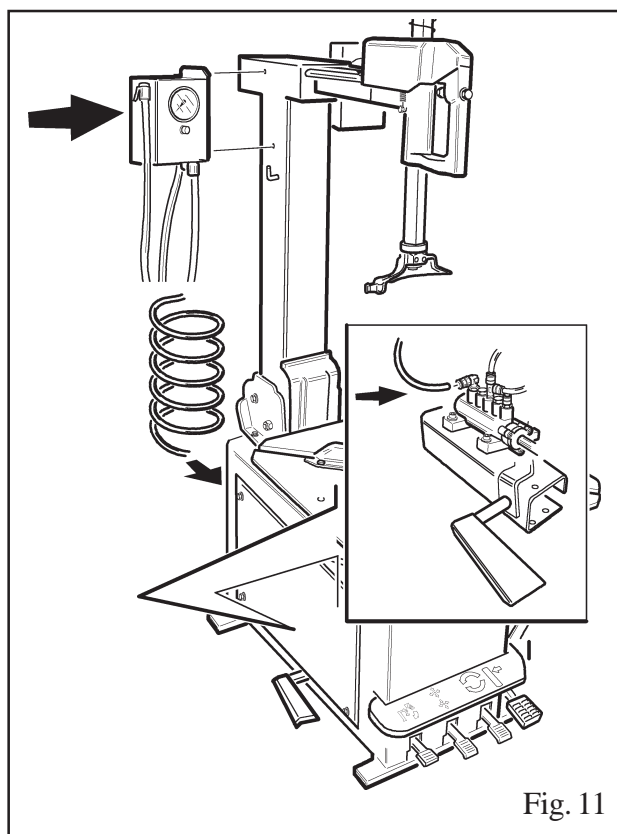

Fig. 11

### 5.3 MESSA IN SERVIZIO



**Prima di effettuare gli allacciamenti, accertarsi che le caratteristiche dei propri impianti corrispondano a quelle richieste dalla macchina.**

- Se fosse necessario cambiare la tensione di funzionamento della macchina occorre intervenire sulla morsettiera (Cap.14 - schema elettrico)



**Interventi sull'impianto elettrico, anche se di lieve entità, richiedono l'intervento di personale professionalmente qualificato.**

- Collegare la macchina all'impianto d'aria compressa tramite l'attacco (Q) sporgente dalla parte posteriore (fig. 12)
- Collegare la macchina alla rete elettrica **che deve essere dotata di fusibili di linea, di una buona presa a terra come da norme vigenti e collegata ad un interruttore automatico di alimentazione (differenziale) tarato a 30 mA.**  
**NOTA:** Qualora lo smontagomme venga fornito senza spina elettrica, **sarà cura dell'utente montarne una(almeno 16 A) adeguata alla tensione della macchina e secondo le normative vigenti.**

### 5.3 COMMISSIONING



**Before making the connections, check that the characteristics of your systems correspond to those required by the machine.**

- If you have to change the machine's operating voltage, make the necessary adjustments to the terminal board (Chap.14)



**Even small jobs done on the electrical system must be carried out by professionally qualified personnel.**

- Connect the machine to the compressed air system by means of the air connection (Q) that protrudes from the rear section as shown in the diagram 12.

**•Connect the machine to the electric network, which must be provided with line fuses, a good earth plate in compliance with regulations in force and it must be connected to an automatic circuit breaker (differential) set at 30 mA.**

**Note:** *Should the tyre-changer be lacking in electric plug, so the user must set one, which is at least 16 A and which conforms to the voltage of the machine, in compliance with the regulations in force.*

### 5.3 MISE EN MARCHE



**Avant d'effectuer les raccordements, vérifier que les caractéristiques des installations correspondent à celles demandées par la machine.**

- S'il faut changer la tension de fonctionnement de la machine, intervenir sur le bornier (voir schéma électrique Chap. 14).



**Les interventions sur l'installation électrique, même si elles sont peu importantes, doivent être effectuées par du personnel qualifié.**

- Raccorder la machine à l'installation d'air comprimé par le raccord (Q) situé à l'arrière (voir figure 12).

•Relier la machine au réseau électrique, qui doit être équipé de fusibles de ligne et d'une prise de terre conformément aux normes en vigueur. De plus, il faut relier la machine à un interrupteur automatique d'alimentation (différentiel) réglé à 30 mA.

**NOTE:** *Si le demonte-pneus est dépourvu de fiche électrique, l'utilisateur devra monter une fiche qui soit proportionnée à la tension de la machine ( au moins 16 A) conformément aux normes en vigueur.*

### 5.3 INBETRIEBNAHME



**Vor dem Anschluß muß überprüft werden, ob die Eigenschaften der Betriebsanlagen den von der Maschine geforderten Werten entsprechen.**

*-Falls die Betriebsspannung der Maschine geändert werden muß, entsprechend Schaltplan im Kap. 14 Klemmenbrett vorgehen.*



**(Auch kleinere) Eingriffe an der elektrischen Anlage dürfen nur von Fachpersonal vorgenommen werden.**

*-Maschine an das Druckluftnetz anschließen, hierzu den Anschlußstutzen (Q) verwenden, der gemäß Abbildung hinten hervorsteht.*

**Maschine vorschriftsgemäß an das Stromnetz anschließen. Das Stromnetz muß mit Schmelzsicherungen sowie mit einem guten Erdschluß versehen werden. Dazu muß die Maschine an einen selbsttätigen 30mA geeichten Ausschalter (Differential) verbunden werden. WICHTIG: Wenn das Reifenmontiergerät ohne Steckdose geliefert wird, muß der Verbraucher mindestens eine 16A Steckdose anschließen. Diese muß an die Spannung der Maschine angemessen und gemäß der gültigen Bestimmungen sein.**

## 5.4 TEST DI FUNZIONAMENTO

- Premendo il pedale (Z) il piatto autocentrante (Y) deve ruotare in senso orario. Spingendo verso l'alto il pedale il piatto autocentrante (Y) deve ruotare in senso antiorario.

**N.B:** Se il piatto girasse in senso opposto a quello indicato è necessario invertire due fili sulla spina trifase

- Premendo il pedale (U) si aziona lo stallonatore (R); rilasciando il pedale lo stallonatore ritorna nella posizione originale
- Premendo il pedale (V) si aprono le quattro griffe di bloccaggio (G); premendo nuovamente si chiudono.
- Premendo il pedale (H) si ribalta il palo(P); premendo nuovamente il palo ritorna in posizione di lavoro
- Ponendo il pulsante di bloccaggio (K) in pos.1, si bloccano il braccio operante(M) ed il braccio orizzontale (N). La torretta si posiziona automaticamente alla giusta distanza dal cerchio.
- Premendo il pulsante in pos. 2, i bracci si sbloccano e la torretta scende sul cerchio o fino all'altezza minima di servizio.
- Premendo il pulsante in pos. 3, i bracci si sbloccano e la torretta si alza in posizione di fuori lavoro
- Premendo il grilletto della pistolaletta di gonfiaggio esce aria dalla testina.

## 5.4 OPERATING TESTS

•When pedal (Z) is pressed down the turntable (Y) should turn in a clockwise direction. When pedal is pulled up the turntable should turn in an anticlockwise direction.

**Note:** If the turntable turns in the opposite direction to that shown, reverse two of the wires in the three-phase plug.

•Pressing the pedal (U) activates the bead breaker (R); when the pedal is released the bead breaker returns to its original position.

•Pressing the pedal (V) opens the four clamps (G) ; when the pedal is pressed again they close.

•Pressing the pedal (H) tilts the arm (P); when the pedal is pressed again it returns to its working position.

•Position 1 of the locking button (K) locks the mounting bar (N) and the horizontal arm (M). The mounting head positions itself automatically at the correct distance from the rim.

•With the button in Pos.2, the arms are unlocked and the mounting head goes down onto the rim or until it reaches the minimum working height.

•With the button in Pos.3, the arms are unlocked and the mounting head goes up to the out-of-work position.

•Pressing the trigger on the airline gauge causes air to be released from the head.

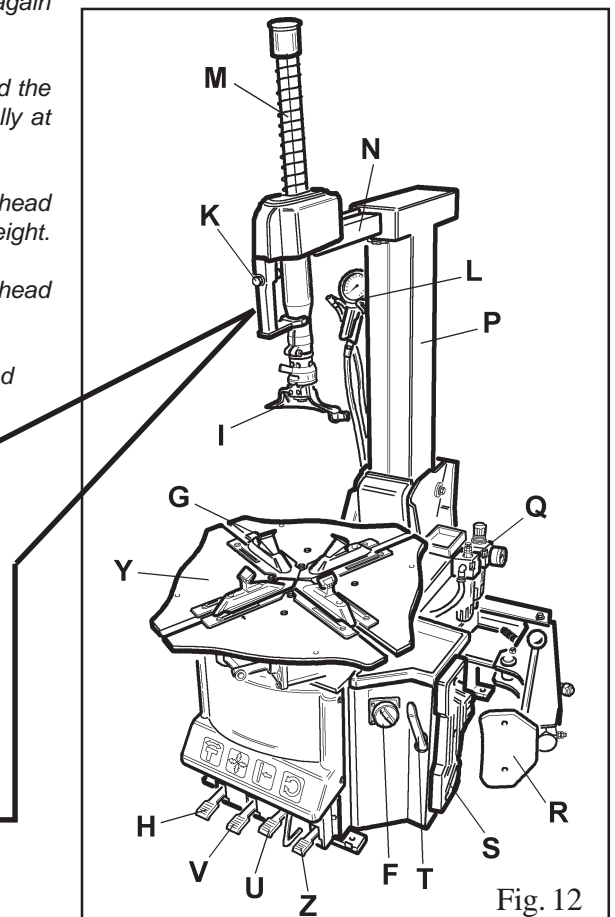
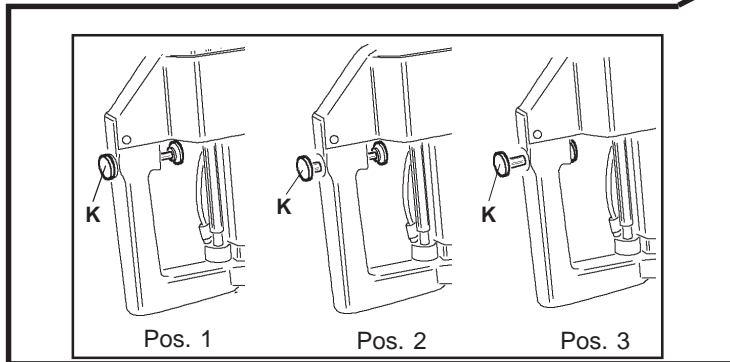



## 5.4 ESSAIS DE FONCTIONNEMENT

- En appuyant sur la pédale (Z) le plateau (Y) doit tourner dans le sens horaire.
- En poussant la pédale (Z) vers le haut le plateau (Y) doit tourner dans le sens anti-horaire.
- N.B.** Si le plateau tourne dans le sens opposé à celui indiqué, inverser les deux fils sur la fiche triphasée.
- En appuyant sur la pédale (U), le détalonneur (R) se met en marche; en lâchant la pédale, il retourne à sa position première.
- En appuyant sur la pédale (V), les quatre mors (G) placés sur le plateau s'ouvrent; en appuyant de nouveau, ils se ferment.
- En appuyant sur la pédale (H), le bras (P) bascule; en appuyant de nouveau, le bras revient à sa position de travail.
- En positionnant le bouton de blocage (K) en position 1, le bras opérateur (M) et le bras horizontal (N) se bloquent. La tête de montage se déplace automatiquement jusqu'à la juste distance de la jante.
- En positionnant le bouton de blocage (K) en position 2, le bras se débloquent
- En appuyant sur la détente du pistolet de gonflage, l'air sort.

### 5.4 FUNKTIONSTEST

- Pedal (Z) drücken; der Zentriertisch (Y) dreht sich im Uhrzeigersinn.

- Wird das Pedal (Z) nach oben gedrückt, so dreht sich der Zentriertisch (Y) im Gegenuhrzeigersinn.

**Wichtig!** Falls sich der Zentriertisch in der falschen Richtung dreht, zwei Drähte auf dem Dreiphasenstecker umpolen.

- Durch Pedaldruck (U) wird das Abdrückblatt (R) betätigt, das Pedal freigegeben, kehrt das Abdrückblatt in seine Ausgangsstellung zurück.

- Durch Pedaldruck (V) öffnen sich die vier Spannklaue (G) auf dem Zentriertisch. Auf erneutem Druck schließen sie sich.

- Durch Pedaldruck (H) kippt der Arm (P). Auf erneutem Druck kehrt er in die Arbeitsposition zurück.

- Mit Sperrdrucktaste (K) in Position 1 werden der Werkzeugarm (M) und der Stützarm (N) blockiert. Der Montierfuß positioniert sich automatisch auf den richtigen Abstand von Felge.

- Mit Sperrdrucktaste (K) in Position 2 werden die Arme freigegeben.

- Auf Druck des Abzugs der Druckluftpistole tritt Luft aus dem Scherkopf.

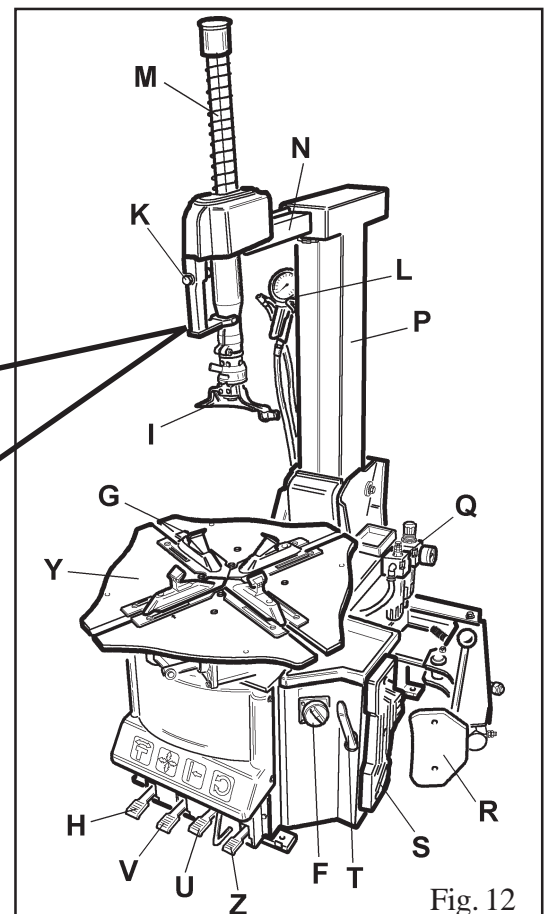
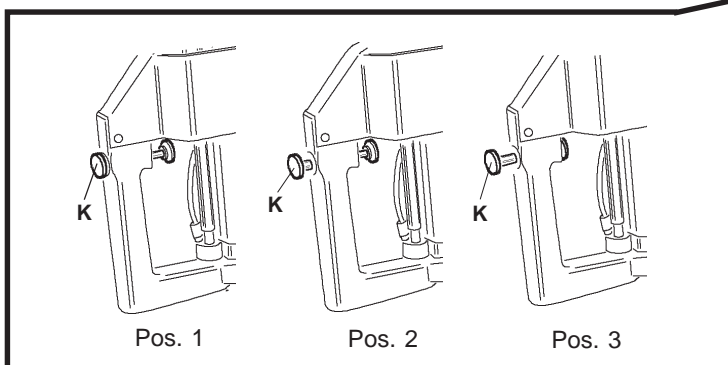

Fig. 12



#### 5.4.1 VERSIONE GT



**Nell'effettuare questa prova non tenere il viso sopra l'autocentrante. Eventuale sporcizia presente sul piatto potrebbe colpire gli occhi di chi opera. Fare attenzione anche a non premere accidentalmente il pedale di gonfiaggio durante le varie fasi di lavoro**

- Premendo in posizione intermedia (B) il pedale posto sul lato sinistro della carcassa, deve uscire aria dalla testina di gonfiaggio.
- Premendo a fondo il pedale (C) esce aria dalla testina e un potente getto dagli ugelli posti sulle griffe del piatto autocentrante.

#### 5.4.1 GT VERSION



**Don't lean on the turntable during this operation. Possible dirty dust on turntable could offend the operator's eyes. For the same reason, be carefully as not to accidentally push the inflating pedal while working.**

- When the pedal located on the left side of the machine body is pushed down to its intermediate position (B), air is released from the airline gauge.
- When the pedal (C) is pushed down completely, air is released from the airline gauge along with a powerful jet from the nozzles located on the turntable clamps.

#### 5.4.1 VERSION GT



**Lors de cet essai ne pas mettre le visage au-dessus du plateau autocentreur. La saleté qui se trouve sur le plateau autocentreur pourrait blesser les de l'operateur. Pour cette raison faire attention à ne pas appuyer accidentellement sur la pédale de gonflage pendant les opération.**

- En appuyant sur la pédale placée sur le côté gauche du bâti dans la position intermédiaire (B), de l'air doit sortir du pistolet de gonflage.
- En appuyant à fond sur la pédale (C), de l'air sort du pistolet de gonflage et un jet puissant sort par les gicleurs placés sur les mors du plateau tournant.

#### 5.4.1 GT-AUSFÜHRUNG



**Beim Ausführen dieser Prüfung das Gesicht das Gesicht auf keinen Fall über den Spanntisch halten. Eventuell auf dem Spanntisch vorhandener Schmutz könnte sonst dem Bediener in die Augen fliegen. Aus dem gleichen Grund darauf achten, daß man während der Arbeit nie aus Versehen auf das Reifenfüllpedal tritt.**

-Bei Druck des Pedals an der linken Gehäusesseite in die Mittelstellung (B) muß Luft aus dem Reifenfülldruckgerät strömen.

-Wird das Pedal (C) ganz gedrückt, so strömt Luft aus dem Reifenfülldruckgerät, und ein starker Luftstrom aus den Düsen, die sich an den Spannklaunen des Zentriertisches befinden.

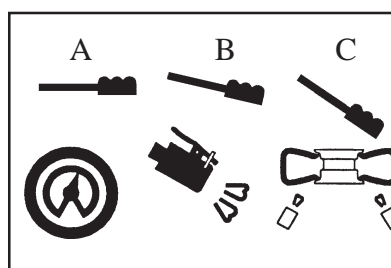

Fig. 13

## 5.5 REGOLAZIONE MISURE DI BLOCCAGGIO PIATTO AUTOCENTRANTE

Il piatto autocentrante dello smontagomme viene regolato dal costruttore su una misura di bloccaggio intermedia che va da 11" a 21" **ext** (rispetto all'esterno del cerchio) e da 13" a 23" **int.** (se si blocca il cerchio dalla parte interna).

E' pero' possibile modificare tali valori qualora si debba operare su cerchi di dimensioni minori o maggiori spostando la posizione delle 4 griffe come indicato nelle figure sottostanti.

Il range di valori ottenibili in questo modo varia da un minimo di 10"-20" **ext.** e 12"-22" **int.** ad un massimo di 12"-22" **ext** e 14"-24" **int.**

Per modificare la posizione:

Svitare la vite (1) per mezzo di una chiave a brugola

Rimuovere la griffa di bloccaggio (2) e lo scorrevole (3)

Posizionare il foro dello scorrevole in corrispondenza di quello della guida (4) a seconda delle dimensioni di bloccaggio che si vogliono ottenere. Fare riferimento alle misure riportate sotto.

Riposizionare la griffa e bloccare tramite la vite (1) avendo cura di controllare la coppia di serraggio che deve essere **72 Nm**.

**ATTENZIONE: e' importante che le operazioni suddette vengano effettuate in egual maniera su tutte le 4 griffe di serraggio per evitare scompensi in fase di bloccaggio.**

### 5.5 TURNTABLE LOCKING VALUE ADJUSTING

The tyre-changer turntable is preset by the manufacturer on a middle range measure from 11" to 21" **ext.** (considering the rim outer side) and from 13" to 23" **int.** (if you lock the rim from inner side).

It is however possible to change this dimension range in case of need when working on larger or smaller rims; it is enough to change the position of the 4 clamps as shown in the figures below.

The obtainable value scales start from a minimum of 10"-20" **ext.** and 12"-22" **int.** until a maximum of 12"-22" **ext.** and 14"-24" **int.**

To change the position proceed as follows:

Unscrew screw (1) by means of the Allen wrench

Remove the locking clamp (2) and the slide piece (3)

Let the slide hole coincide with one of the guide holes (4) according to the locking dimensions you want to set. Use the measures below for reference.

Set the clamp again and fasten it by means of screw (1) paying attention to the torque wrench setting which must be **72 Nm**.

**ATTENTION: it is important to perform the above mentioned operation for all the 4 clamps to avoid any unbalance in locking phase.**

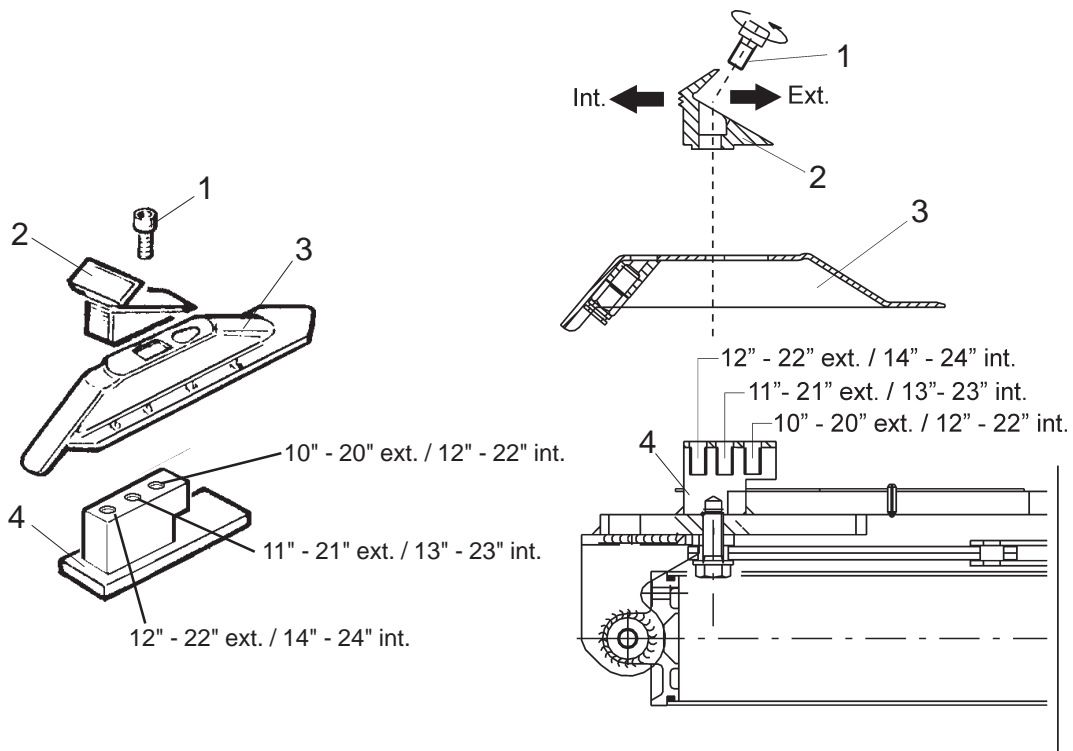

## 5.5 REGLAGE MESURE DE BLOCAGE PLATEAU CENTREUR

Le plateau centreur du démonte-pneus est réglé par le constructeur sur une dimension de blocage moyenne de 11" à 21" **ext** (par rapport à l'extérieur de la jante) et de 13" à 23" **int** (si on bloque la jante de l'intérieur).

Il est toutefois possible de modifier ces valeurs lors de l'emploi avec des jantes plus petites ou plus grandes; il suffit de changer la position des 4 mors, d'après les figures ci-dessous.

L'échelle des valeurs que l'on peut obtenir va d'un minimum de 10"-20" ext. et 12"-22" int. jusqu'à un maximum de 12"-22" ext et 14"-24" int.

Pour modifier la position:

Dévisser la vis (1) à l'aide de la clé Allen.

Enlever le mors de blocage (2) et le patin (3)

Positionner le trou du patin en correspondance de celui du guidage (4) selon les dimensions de blocage que l'on veut obtenir. Se référer aux dimensions ci-dessous.

Repositionner le mors et bloquer par la vis (1) en se soignant de contrôler le couple de serrage qui doit être 72 Nm.

**ATTENTION: les opérations susdites doivent être effectuées sur tous les 4 mors afin d'éviter tout déséquilibre en phase de blocage.**

## 5.5 ZENTRIERTISCH-EINSPANNMAß-EINSTELLEN

Der Montiermaschinezentriertisch wird vom Hersteller auf ein mittleres Maß von 11"-21" **ext** (Einspannen der Felge von außen) und 13"-23" **int** (Einspannen der Felge von innen) voreingestellt.

Es ist jedenfalls möglich, diese Werte bei Arbeit auf größere oder kleinere Felgen zu ändern. Dafür sollen die 4 Klauen verstellt werden (siehe untergegebene Abbildungen)

Der Einspannbereich ändert sich von min. 10"-20" ext. und 12"-22" int. zu max. 12"-22" ext und 14"-24" int.

Zum Verstellen:

Schraube (1) durch einen Sechskantschlüssel abschrauben

Die Einspannklaue (2) und das Gleitstück (3) abnehmen

Die Gleitstückbohrung mit einer der Führungsbohrungen (4) nach den gewünschten Einspannmaßen zusammentreffen lassen. Die untergegebenen Abmessungen als Referenz nehmen.

Die Klaue wieder einbauen und durch Schraube (1) blockieren. Anzugsdrehmoment soll 72 Nm sein.

**WICHTIG: Der o.g. Vorgang soll auf alle 4 Klauen durchgeführt werden, um mögliche darauffolgende Unwucht bei Einspannen zu vermeiden**

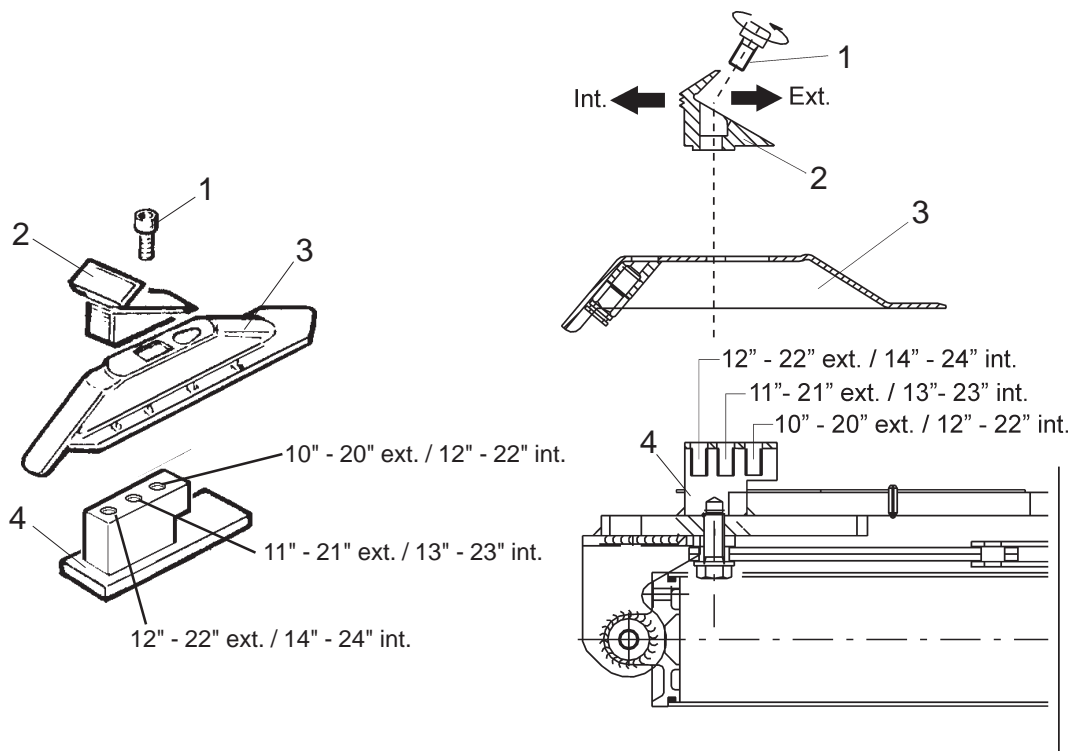

## 6. USO

 **Non utilizzare la macchina prima di aver letto e capito tutto il manuale e gli avvertimenti in esso riportati.**

L'uso dello smontagomme si suddivide in tre parti:

a) STALLONATURA                      b) SMONTAGGIO DEL PNEUMATICO                      c) MONTAGGIO DEL PNEUMATICO

 **Prima di qualsiasi operazione è necessario sgonfiare il pneumatico e togliere tutti i contrappesi di equilibratura.**

### Note sull'utilizzo:

I cerchi delle moto sono sempre più frequentemente costruiti con leghe speciali o materiali come il carbonio o il magnesio. Per bloccare questi tipi di cerchio occorre utilizzare il kit attacchi per ruote moto cod 2008632 e limitare la pressione esercitata dal piatto autocentrante ad un massimo di 5 bar.

In questo modo si evita di danneggiarli o deformarli in modo irreparabile.

Qualora il Vs. smontagomme fosse sprovvisto di regolatore di pressione, per limitare la pressione di esercizio e' consigliabile installare l'apposito kit cod. 2011215.

## 6. OPERATION

 **Do not use the machine until you have read and understood the entire manual and the warnings it provides.**

The operation of the tyre changer is divided into three parts:

a) BREAKING THE BEAD                      b) REMOVING THE TYRE                      c) MOUNTING THE TYRE

 **Before carrying out any operation, deflate the tyre and take off all the wheel balancing weights.**

### Note for use:

The motorcycle rims are more and more frequently constructed by using special alloys or materials like carbon or magnesium.

To lock this kind of rims it is necessary to use the motorcycle wheels adaptors kit, code nr. 2008632 and

to limit the pressure exerted by turntable to 5 bar max., in order to avoid any irreparable damage of deformation.

If your tyre-changer is not equipped with pressure regulator, it is advised to add the kit having code nr. 2011215

## 6. UTILISATION

 **Ne pas utiliser la machine sans avoir lu et compris tout le manuel ainsi que les remarques.**

L'utilisation du démonte-pneus est divisée en trois parties:

a) DECOLLAGE                      b) DEMONTAGE DU PNEU                      c) MONTAGE DU PNEU

 **Avant toute opération, dégonfler le pneu et enlever toutes les masses d'équilibrage.**

### Note d'emploi:

Les jantes motos sont de plus en plus construites en utilisant d'alliages spéciales ou de matériaux comme le carbone ou le magnésium.

Pour bloquer ce genre de jantes il faut employer le jeu d'adaptateurs pour roues moto code nr. 2008632 et

limiter la pression exercée par le plateau centreur à 5 bar maxi., afin d'éviter tout endommagement ou déformation irréparable.

Si votre démonte-pneus n'est pas pourvu d'un régulateur de pression, il est conseillé d'installer le jeu code 2011215.

## 6. BETRIEB

 **Vor der ersten Benützung der Maschine das ganze Handbuch sowie alle darin enthaltenen Hinweise, aufmerksam lesen.**

Die Benützung des Reifenmontiergerätes kann in drei Teile aufgeteilt werden:

a) ABDRÜCKEN                      b) DEMONTAGE DES REIFENS                      c) MONTAGE DES REIFENS

 **Bevor mit der Arbeit begonnen wird, muß die Reifenluft abgelassen und alle Auswuchtungsgegengewichte entfernt werden.**

### Anm. zur Verwendung:

Die Motorradfelgen werden immer öfter durch Verwendung von Sonderstoff sowie Kohlen- oder Magnesium hergestellt.

Zum Einspannen solcher Felgen ist es nötig, die Satz von Motorradrädern adaptoren (Kode-Nr. 2008632) zu verwenden und den vom Zentriertisch getriebenen Druck zu max. 5 Bar zu begrenzen.

Auf diese Weise wird es verhindert, die Felgen zu beschädigen o. verformen.

Sollte Ihre Montiermaschine mit Druckregler nicht versehen sein, so wird es empfohlen, Satz mit Kode-Nr. 2011215 einzubauen.

## 6.1 STALLONATURA



L'operazione di stallonatura deve essere effettuata con la massima attenzione. L'azionamento del pedale stallonatore causa una veloce chiusura del braccio e rappresenta un potenziale pericolo di schiacciamento

- Assicurarsi che il pneumatico sia sgonfio, altrimenti sgonfiarlo
- Chiudere completamente le griffe (G) dell'autocentrante (Y)



Effettuare le seguenti operazioni con le griffe dell'autocentrante aperte potrebbe causare lo schiacciamento delle mani. Accertarsi che siano chiuse e non tenere mai le mani sui fianchi del pneumatico.

- Accostare la ruota agli appoggi in gomma sulla parte destra dello smontagomme (S)
- Avvicinare la paletta (R) al tallone del pneumatico, mantenendo una distanza, dal bordo del cerchio, di circa 1 cm.(Fig.15) Prestare attenzione affinché la paletta operi correttamente sul pneumatico e non sul cerchio.
- Premere il pedale (U) per azionare lo stallonatore e rilasciarlo quando la paletta è a fondo corsa o comunque quando la gomma è stallonata.
- Ruotare leggermente il pneumatico e ripetere l'operazione per tutta la circonferenza del cerchio e da entrambi i lati, fino al completo distacco del tallone dal cerchio

## 6.1 BREAKING THE BEAD



Bead breaking must be done with the utmost care and attention. When the bead breaker pedal is operated the bead breaker arm moves quickly and powerfully. Anything within its range of action can be in danger of being crushed.

- Check that the tyre is deflated. If not, deflate it.
- Close the turntable clamps completely



Bead breaking with the clamps in open position can be extremely dangerous for operator's hands. During bead breaking operations NEVER touch the side of the tyre.

- Position the wheel against the rubber stops on the right side of the tyre changer (S).
- Position the bead breaker blade (R) against the tyre bead at a distance of about 1 cm from the rim (fig.15). Pay attention to the blade, which must operate correctly onto the tyre and not onto the rim.
- Press down the pedal (U) to activate the bead breaker and release it when the blade has reached the end of its travel or in any case when the bead is broken.
- Rotate the tyre slightly and repeat the operation around the entire circumference of the rim and from both sides until the bead is completely detached from the rim.

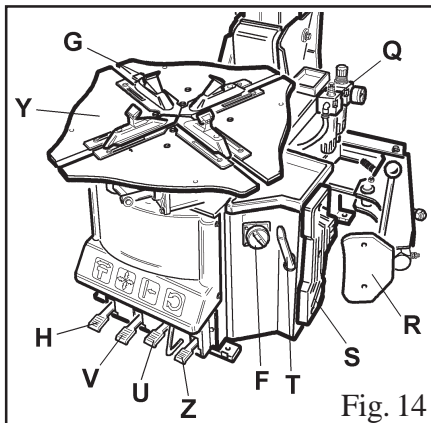

Fig. 14

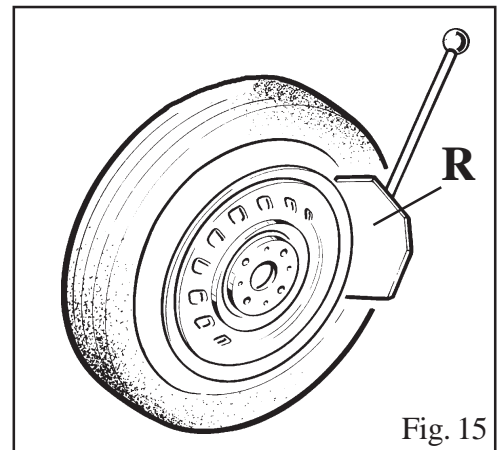

Fig. 15

## 6.1 DECOLLAGE



L'opération de décollage doit être exécutée avec le plus grand soin. L'actionnement de la pédale de décollage provoque une fermeture rapide et violente du bras; elle représente un danger potentiel d'écrasement pour tout ce qui se trouve dans son rayon d'action.

•Vérifier si le pneu est dégonflé, sinon le dégonfler.

•Fermer complètement les mors du centreur



L'opération de décollage avec les mors ouvertes peut provoquer l'écrasement des mains. Pendant l'opération de décollage NE JAMAIS mettre les mains sur le talon du pneu

•Appuyer la roue sur les supports en caoutchouc sur la droite du démonte-pneus (S).

•Approcher la palette (R) au talon du pneu en maintenant une distance d'un cm. environ du bord de la jante (fig.15).

Faire attention à la palette, qui doit opérer correctement sur le pneu et non pas sur la jante.

•Appuyer sur la pédale (U) pour mettre en marche le détalonneur et la lâcher quand la palette est arrivée à fin de course ou, en tout cas, quand le pneu est détalonné.

•Tourner légèrement le pneu et répéter l'opération sur tout le pourtour de la jante et sur les 2 côtés jusqu'à ce que le talon se sépare complètement de la jante.

### 6.1 ABRÜCKEN



Dieser Vorgang muß äußerst vorsichtig ausgeführt werden. Die Betätigung des Abdrückpedal veruursache eine schnelle und heftige Bewegung des Abdrücker-arms. Daher besteht im seiner gesamten Reichweite Quetschgefahr.

-Sicherstellen, daß der Reifen keine Luft enthält. Andernfalls Luft ablassen.

-Die Klauen Zentriertisches völlig schließen



Führt man den Abdrückvorgang mit geöffneten Spannklaunen aus, besteht Quetschgefahr für die Hände des Bedieners. Während des Abdrückvorgangs die H132nde NIE auf den Seitenwänden des Reifens halten.

-Reifen an die Gummianschläge auf der rechten Seite des Reifenmontiergerätes (S) anlegen.

-Wulstabdrücker (V) dem Wulst nähern, etwa 1 cm. Luft von Felgenreand lassen (Abb.15) und darauf beachten, daß der Abdrücker fehlerfrei auf den Reifen und nicht auf die Felge wirkt.

-Pedal (U) drücken, und das Abdrückblatt betätigen, loslassen, wenn das Blatt am Laufende angelangt ist.

-Reifen leicht drehen und den Vorgang beidseitig auf dem gesamten Felgenumfang wiederholen, bis sich der Wulst sich vollständig von der Felge gelöst hat.

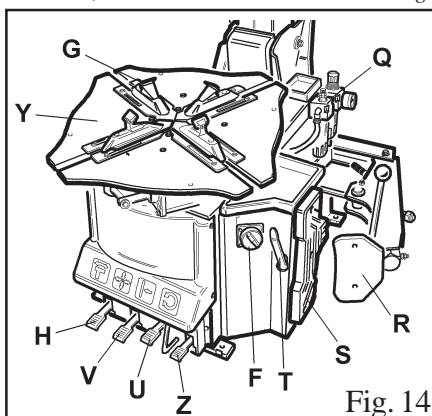

Fig. 14

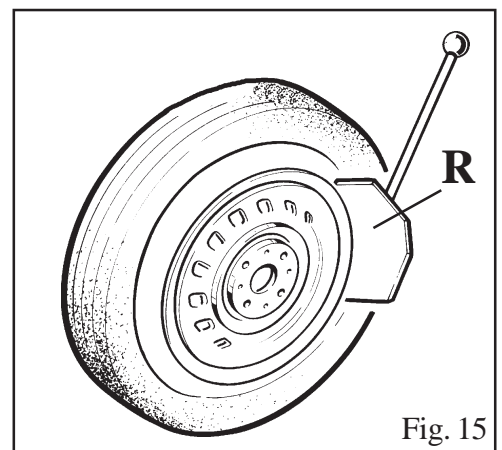

Fig. 15

## 6.2 SMONTAGGIO



Prima di qualsiasi operazione togliere dal cerchio i vecchi contrappesi di equilibratura e assicurarsi che il pneumatico sia sgonfio



Durante l'operazione di ribaltamento del palo accertarsi che nessuno stia dietro lo smontagomme

- Premere il pedale (H) per ribaltare il palo (P) liberando così il piano di lavoro
- Spalmare il grasso in dotazione, o grasso di tipo simile, sui talloni del pneumatico



Non usando il grasso in dotazione si rischia di danneggiare gravemente il tallone del pneumatico



Durante il bloccaggio del cerchio non tenere MAI le mani sotto il pneumatico.  
Per un corretto bloccaggio posizionare la ruota esattamente al centro del piatto autocentrante

### BLOCCAGGIO ESTERNO

- Posizionare le griffe di bloccaggio (G) in base alla tacca di riferimento posta sul piatto autocentrante (Y) premendo il pedale (V) in posizione intermedia
- Appoggiare il pneumatico sulle griffe e, tenendo premuto il cerchio verso il basso, premere a fondo il pedale (V)

### BLOCCAGGIO INTERNO

- Posizionare le griffe di bloccaggio (G) in modo che risultino completamente chiuse.
- Appoggiare il pneumatico sulle griffe e premere il pedale (V) per allargare le griffe e bloccare il cerchio.



Assicurarsi che il cerchio sia ben agganciato alle griffe



Non tenere le mani sulla ruota: il ritorno in posizione "di lavoro" del braccio potrebbe causarne lo schiacciamento tra cerchio e torretta.

- Richiamare il palo (P) premendo il pedale (H)
- Posizionare il pulsante di bloccaggio (K) in posizione 2. Spostare il braccio operante (M) fino ad appoggiare la torretta (I) sul bordo superiore del cerchio e bloccare il tutto premendo il pulsante di bloccaggio in pos.1. In questo modo abbiamo bloccato il braccio sia in senso verticale e orizzontale spostando automaticamente la torretta integrale (I) di circa 2 mm. dal cerchio.



Tenere le mani e le altre parti del corpo il piu' lontano possibile dalla torretta quando l'autocentrante e' in fase di rotazione per evitare rischi di schiacciamento

- Con l'aiuto della leva (T), infilata fra tallone e la parte anteriore della torretta integrale (I), portare il tallone del pneumatico sopra la torretta stessa (Fig. 16)  
**N.B:** per evitare di danneggiare l'eventuale camera d'aria, è consigliabile fare questa operazione con la valvola circa 10 cm. a destra della torretta integrale.



Collane, bracciali, abiti larghi od oggetti estranei nelle vicinanze degli organi in movimento possono costituire pericolo per chi opera

- Mantenendo la leva in questa posizione, far ruotare il piatto autocentrante (Y) in senso orario tenendo premuto il pedale (Z) fino alla completa fuoriuscita del pneumatico dal cerchio. (Fig. 17)
- Per togliere l'eventuale camera d'aria, senza sbloccare il braccio operante, ribaltare il palo (P) spingendo il pedale (H).
- Ripetere le operazioni per l'altro tallone

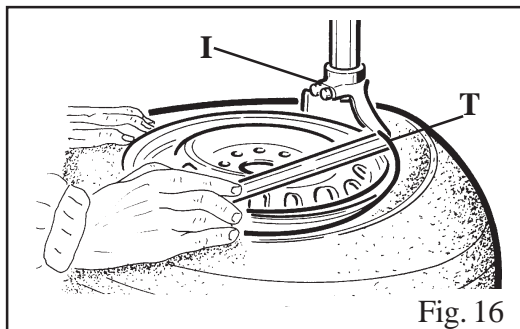

Fig. 16

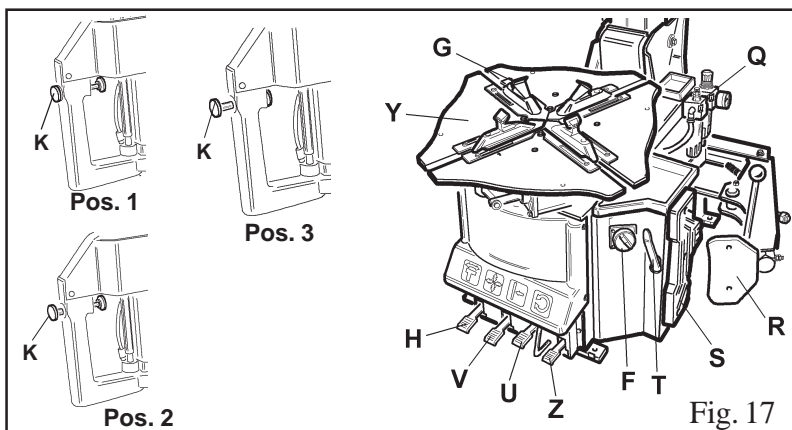

Fig. 17



## 6.2 REMOVING THE TYRE



Before any operation remove the old wheel balancing weights and check that the tyre is deflated.



During arm tilting make sure that nobody stays behind the tyre-changer.

• Press pedal (H) to tilt the arm (P) thereby clearing the turntable.

• Spread the supplied grease (or grease of a similar type) onto the tyre bead.



Failure to use the grease supplied risks causing serious damage to the tyre bead.



During rim locking NEVER keep your hands under the tyre. For a correct locking operation set the tyre exactly in the middle of turntable.

### OUTER LOCKING

- Position the clamps (G) according to the reference mark on the turntable (Y) by pressing pedal (V) down to its intermediate position.
- Place the tyre on the clamps and, keeping the rim pressed down, press the pedal (V) as far as it will go.

### INNER LOCKING

- Position the clamps (G) so that they are completely closed.
- Place the tyre on the clamps and press down the pedal (V) to open the clamps and thereby lock the rim.



Make sure that the rim is firmly fixed to the clamps.



Never keep your hands onto the wheel: the arm recovery to “working position” could set the operator at risk of hand crushing between rim and mounting tool.

• Return the arm (P) by pressing the pedal (H).

• Set the locking button (K) in position 2. Move the operating arm (M) until the mounting tool (I) rests on the rim upper edge. Then lock everything by setting the locking button in position 1.

In this way, the arm gets locked both in a vertical and in a horizontal direction, while the mounting tool (I) is moved automatically of about 2 mm. from rim.



Never keep your hands onto the wheel: the arm recovery to “working position” could set the operator at risk of hand crushing between rim and mounting tool.

• With the lever (T) inserted between the bead and the front section of the mounting head (I), move the tyre bead over the mounting head

**Note:** In order to avoid damaging the inner tube, if there is one, it is advisable to carry out this operation with the valve about 10 cm. right of the mounting head. (Fig. 16)



Chains, bracelets, loose clothing or foreign objects in the vicinity of moving parts can represent a danger for the operator.

• With the lever held in this position, let the turntable (Y) rotate in a clockwise direction by pressing pedal (Z) down until the tyre is completely separated from the wheel rim (Fig. 17).

• In order to remove the inner tube, if there is one, without unlocking the mounting bar, tilt the arm (P) by pushing pedal (H) down.

• Repeat the operation for the other bead.

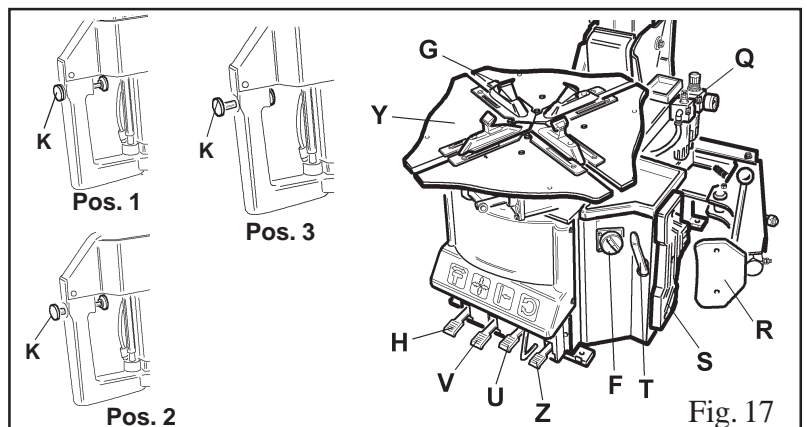
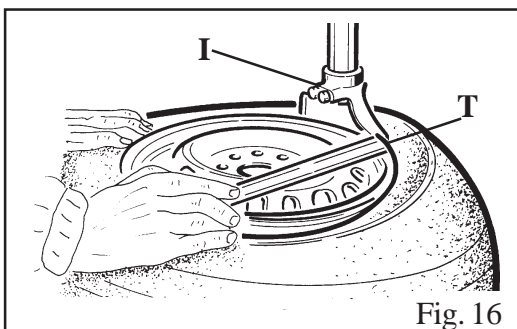

## 6.2 DEMONTAGE



**Avant toute opération, enlever les masses d'équilibrage de la jante et vérifier si le pneu est dégonflé**



**Lors du basculement du bras s'assurer que personne ne se trouve derrière la machine.**

- Appuyer sur la pédale (G) pour renverser le bras (T) en libérant le plan de travail.
- Lubrifier le talon du pneu avec la graisse fournie (A), ou une graisse de même type.



**Si le talon du pneu n'est pas lubrifié avec la graisse fournie, il risque d'être gravement endommagé.**



**Lors du blocage de la jante ne tenir JAMAIS les mains sous le pneu. Pour le correct blocage positionner le pneu au centre du plateau centreur**

### BLOCAGE EXTERIEUR

- Placer les mors de blocage (G) selon le repère sur le plateau tournant (Y) en appuyant sur la pédale (V) en position intermédiaire.
- Poser le pneu sur les mors et, en tenant la jante pressée vers le bas, appuyer à fond sur la pédale (V).

### BLOCAGE INTERIEUR

- Placer les mors de blocage (G) de façon à ce qu'ils restent complètement fermés.
- Poser le pneu sur les mors et appuyer sur la pédale (V) pour élargir les mors et bloquer la jante.



**Vérifier si la jante est bien accrochée aux mors.**



**Ne pas tenir les mains sur le pneu: le retour en position "de travail" du bras pourrait en causer l'écrasement entre jante et outil.**

- Appuyer sur la pédale (G) pour rappeler le bras vertical
  - Placer le bouton de blocage (K) en position 2. Déplacer le bras opérateur (M) jusqu'à ce que l'outil de montage (I) s'appuie contre le bord supérieur de la jante et bloquer le tout par le bouton de blocage en position 1.
- De cette façon, on a bloqué le bras en sens vertical et horizontal et déplacé automatiquement l'outil de montage (I) de 2 mm. de la jante.



**Se tenir le plus loin possible de l'outil pendant la phase de rotation du plateau centreur pour éviter tout risque d'écrasement.**

- Avec le levier (I) enfilé entre le talon et la partie avant de la tête (O), porter le talon du pneu au-dessus de la tête même (fig. 16).

**Note:** pour éviter d'endommager la chambre à air, il est conseillé d'effectuer cette opération avec la valve à 10 cm. environ à droite de la tête.



**Les personnes qui portent des colliers, des bracelets, des vêtements larges ne doivent pas s'approcher des organes en mouvement.**

- En tenant le levier dans cette position, faire tourner le plateau (L) dans le sens horaire en appuyant sur la pédale (A) jusqu'à ce que le pneu sorte complètement de la jante (fig. 17).
- S'il y a une chambre à air, il faut basculer le bras vertical (T), sans débloquer le bras opérateur, et l'enlever du pneu.
- Rappeler le bras et répéter les opérations susdites pour l'autre talon.

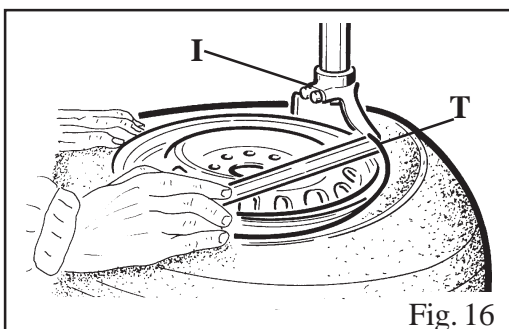

Fig. 16

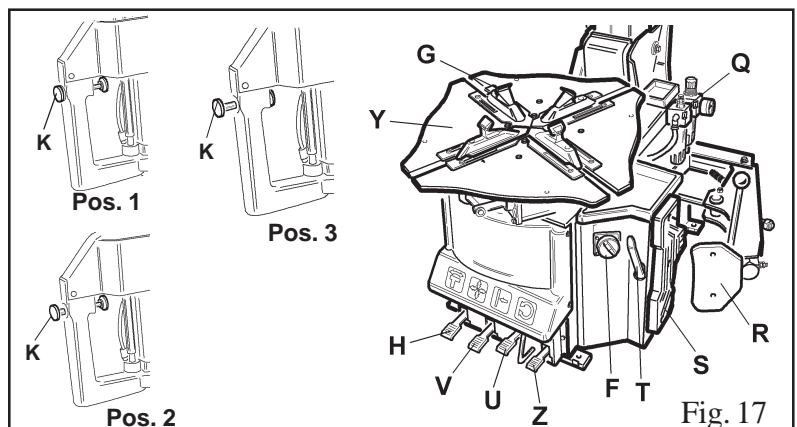



Fig. 17

## 6.2 DEMONTAGE

 **Vor jede Arbeit ist es nötig, die alten Auswuchtungsgegengewichte zu entfernen und auch sicherzustellen, daß der Reifen keine Luft enthält.**

 **Bei Armkippen soll niemand hinter der Maschine sich befinden.**

Pedal (H) drücken, um Arm (P) zu kippen, so daß die Arbeitsfläche frei wird.

Mitgeliefertes Fett oder ähnliches Produkt auf den Reifenwülsten verstreichen.

 **Falls das beige packte Fett nicht verwendet wird, kann der Reifenwulst schwer beschädigt werden**

 **Falls das beige packte Fett nicht verwendet wird, kann der Reifenwulst schwer**

### AUßERE SPANNUNG

Spannklaue (G) gemäß Bezugsmarke auf dem Zentriertisch (Y) positionieren, dabei Pedal (V) in die Mittelstellung drücken.

Reifen auf Spannklaue legen, Felge nach unten drücken und Pedal (V) völlig durchdrücken

### INNERE SPANNUNG

Spannklaue (G) so positionieren, daß sie völlig geschlossen sind.

Reifen auf Spannklaue legen und auf Pedal (V) drücken, um Spannklaue zu öffnen und Felge zu blockieren.

 **Sicherstellen, daß die Felge an den Spannklaue gut befestigt ist.**

 **Die Hände auf den Reifen nicht halten: der Rücklauf des Armes zu "Arbeitsstellung" könnte eine Quetschung zwischen Felge und Montierwerkzeug verursachen.**

Kipparm (P) durch Pedaldruck (H) rückstellen.

Den Sicherungsknopf (K) auf Position 2 bringen. Bedienungsarm (M) verstellen, bis sich das Montierwerkzeug (I) an obere Felgenkante lehnt. Sicherungsknopf auf Position 1 jetzt bringen, damit alles blockiert wird.

Auf diese Weise wird der Arm senkrecht und waagrecht blockiert und das Montierwerkzeug (I) automatisch von 2 mm. aus Felge entfernt.

 **Bei Tischdrehung, Hände und Körper möglichst fern vom Montierwerkzeug halten, um Quetschungen zu verhüten.**

Mit Hilfe des Hebels (T), der zwischen den Reifenwulst und den vorderen Teil des Montierfußes (I) eingeführt ist, der Wulst nun über den Montierfuß einstellen (Abb. 16).

**WICHTIG:** Falls ein Schlauch vorhanden ist, wird es empfohlen, das Ventil bei dieser Operation zirka 10 cm rechts vom Montierfuß zu halten. Das wird eine Schlauchbeschädigung vermeiden.

 **Halsketten, Armreife, weite Kleidungsstücke und andere Gegenstände in der Nähe der sich bewegenden Maschinenorgane können für den Bediener gefährlich sein.**

Hebel in dieser Position halten; Zentriertisch (Y) durch konstanten Pedaldruck (Z) im Uhrzeigersinn drehen lassen, bis der Reifen komplett aus der Felge hervorgetreten ist (Abb. 17)

Um den eventuellen Reifenschlauch zu entfernen, ohne den Werkzeugarm freizugeben, Kipparm (P) durch Pedaldruck (H) kippen.

Die ganze Operation auf dem anderen Wulst wiederholen.

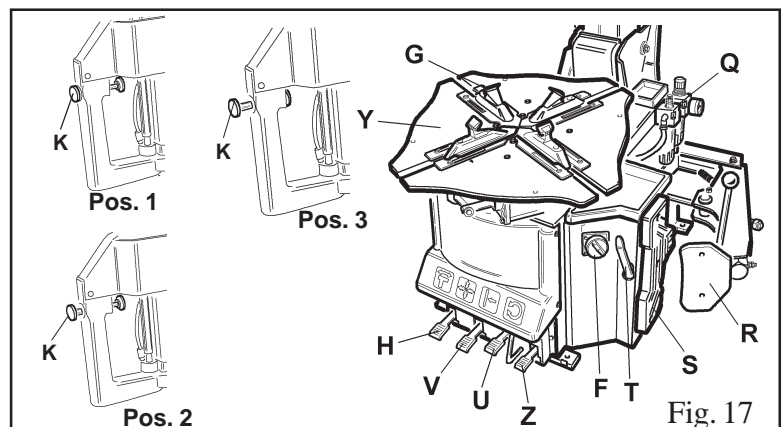
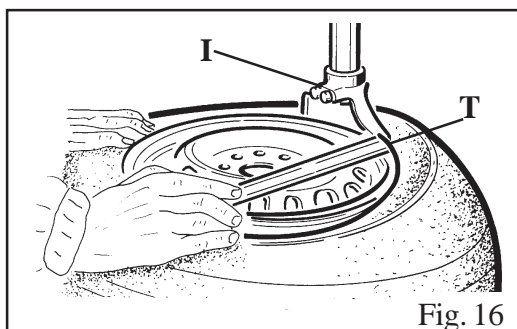

## 6.3 MONTAGGIO



**ATTENZIONE:** questo controllo è importantissimo per evitare rischi di scoppio del pneumatico durante la fase di gonfiaggio. Prima di iniziare l'operazione di montaggio verificare che:

Sia visivamente che al tatto il pneumatico non presenti difetti e la tela non sia danneggiata.  
Se si riscontrano difetti **NON** montare il pneumatico.

Il cerchio non presenti ammaccature o deformazioni. In particolare nei cerchi in lega le ammaccature spesso provocano microfessure interne non visibili ad occhio nudo che possono compromettere la solidità del cerchio e costituire quindi pericolo anche in fase di gonfiaggio

Il diametro del cerchio ed il pneumatico siano esattamente della stessa misura. Non montare pneumatici sui cerchi se non si è in grado di identificare con esattezza i rispettivi diametri.

- Lubrificare con apposito grasso i talloni del pneumatico per evitare danneggiamenti e facilitare il montaggio



**Durante il bloccaggio del cerchio non tenere MAI le mani sotto il pneumatico.**  
**Per un corretto bloccaggio posizionare la ruota esattamente al centro del piatto autocentrante**

- Bloccare il cerchio sul piatto autocentrante



**Durante l'operazione di ribaltamento del palo accertarsi che nessuno sosti dietro lo smontagomme**

**NOTA:** quando si opera con cerchi di uguali dimensioni, non occorre sempre bloccare e sbloccare il braccio operante ; basta ribaltare e richiamare il palo (P) con i bracci già bloccati in posizione di lavoro.



**Non tenere le mani sulla ruota: il ritorno in posizione "di lavoro" del braccio potrebbe causarne lo schiacciamento tra cerchio e torretta.**

- Manipolare il pneumatico in modo che il tallone passi sotto la parte anteriore della torretta e venga appoggiato sopra il bordo della parte posteriore della torretta stessa
- Tenendo premuto con le mani il tallone del pneumatico nella gola del cerchio, premere il pedale (Z) per ruotare l'autocentrante in senso orario per tutta la circonferenza del cerchio (Fig. 19).



**Tenere le mani e le altre parti del corpo il più lontano possibile dalla torretta quando l'autocentrante è in fase di rotazione per evitare rischi di schiacciamento**

- Inserire l'eventuale camera d'aria e ripetere le stesse operazioni per montare il bordo superiore del pneumatico

**NOTA:** entrambe le operazioni di smontaggio e montaggio vanno effettuate ruotando in senso orario l'autocentrante. Il senso di rotazione antiorario serve solamente per rimediare ad eventuali errori dell'operatore

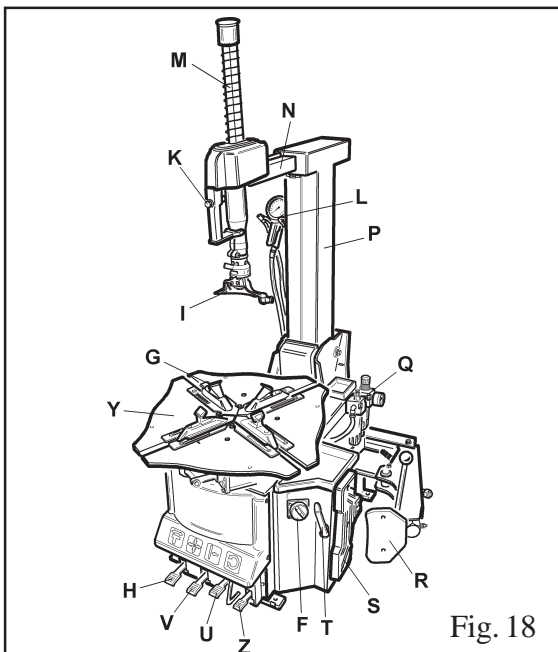

Fig. 18

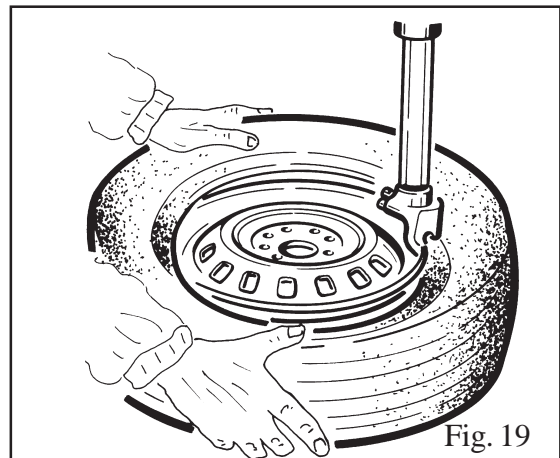

Fig. 19

### 6.3 MOUNTING THE TYRE



**WARNING:** This checking of tyre and rim is of the utmost importance to prevent tyre explosion during the inflating operations. Before beginning mounting operation make sure that:

The tyre and the cord fabric are not damaged. If you note defects **DO NOT** mount the tyre.

The rim is without dents and is not warped. Attention with alloy rims, dents cause internal micro-cracks not visible to naked eye. This can compromise the rim and can also be a source of danger especially during inflation.

The diameter of the rim and tyre are exactly the same. **NEVER** try to mount a tyre on a rim if you cannot identify the diameters of both.

Lubricate the tyre beads with the special grease in order to avoid damaging them and to facilitate the mounting operations.



During rim locking **NEVER** keep your hands under the tyre. For a correct locking operation set the tyre exactly in the middle of turntable.

Lock the rim on the turntable



During arm tilting make sure that nobody stays behind the tyre-changer

**Note:** when working with rims of the same size it is not necessary always to lock and unlock the mounting bar; you only need to tilt and return the arm (P) with the arm and the bar locked in their working positions.



**Never** keep your hands onto the wheel: the arm recovery to "working position" could set the operator at risk of hand crushing between rim and mounting tool.

Move the tyre so that the bead passes below the front section of the mounting head and is brought up against the edge of the rear section of the mounting head itself.

Keeping the tyre bead pressed down into the wheel rim channel with your hands, press down on the pedal (Z) to rotate the turntable clockwise. Continue until you have covered the entire circumference of the wheel rim (Fig. 19).



**To prevent industrial accidents, keep hands and other parts of the body as far as possible from the tool arm when the table top is turning.**

•Insert the inner tube (if there is one) and repeat the same operations to mount the upper side of the tyre.

**NOTE:** Demounting and mounting are always done with the clockwise turntable rotation. Anticlockwise rotation is used only to correct operator's errors or if the turntable stalls.

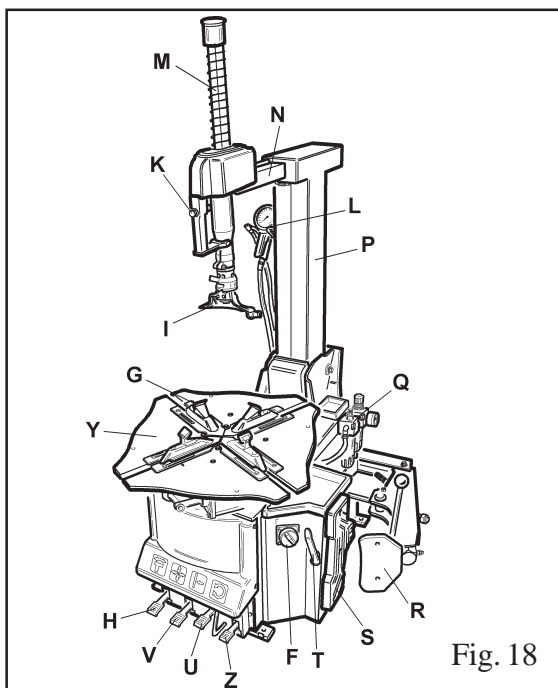

Fig. 18

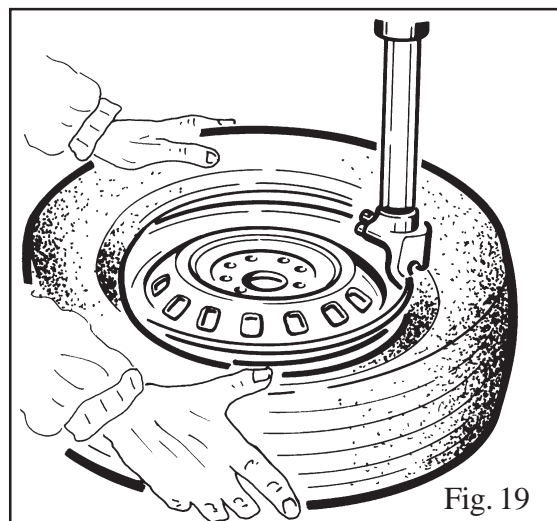

Fig. 19

## 6.3 MONTAGE

**ATTENTION:** ce contrôle est très important pour éviter tout risque d'éclatement du pneu lors du gonflage.  
Avant de commencer l'opération de montage vérifier:

Que le pneu ne présente pas de défauts, soit visuellement soit au toucher, et que la toile ne soit pas endommagée.  
En cas de défauts NE PAS monter le pneu.

Que la jante ne soit pas cabossée ou déformée. En particulier, dans les jantes en alliage les bosses provoquent souvent des microfractures intérieures invisibles à l'oeil nu qui peuvent compromettre la solidité de la jante et constituer donc danger en phase de gonflage.

Que le diamètre de la jante coïncide exactement avec celui du pneu. Ne pas monter de pneus sur de jantes sans avoir identifié exactement les respectifs diamètres.

Lubrifier le talon du pneu avec de la graisse appropriée pour éviter les endommagements et faciliter le montage

**Lors du blocage de la jante ne tenir JAMAIS les mains sous le pneu. Pour le correct blocage positionner le pneu au centre du plateau centreur.**

Bloquer la jante sur le plateau centreur

**Lors du basculement du bras s'assurer que personne ne se trouve derrière la machine.**

**Note:** avec des jantes de dimensions égales, il ne faut pas toujours bloquer et débloquer la barre de montage; il suffit de basculer et de rappeler le bras (P) avec les bras déjà bloqués en position de travail.

**Ne pas tenir les mains sur le pneu: le retour en position "de travail" du bras pourrait en causer l'écrasement entre jante et outil.**

Passer le talon du pneu sous la partie avant de la tête et le poser au-dessus du bord de la partie arrière de la tête même. (Fig. 19)

Avec les mains, pousser le talon du pneu dans le creux de la jante, appuyer sur la pédale (Z) (rotation du plateau) pour tout le pourtour de la jante.

**Se tenir le plus loin possible de l'outil pendant la phase de rotation du plateau centreur pour éviter tout risque d'écrasement.**

Introduire l'éventuelle chambre à air et répéter les mêmes opérations pour l'autre talon.

**NOTE: Les opérations de démontage et de montage doivent être effectuées en faisant tourner le plateau dans le sens horaire. Le sens de rotation inverse sert uniquement à rattraper un erreur éventuel de l'operateur**

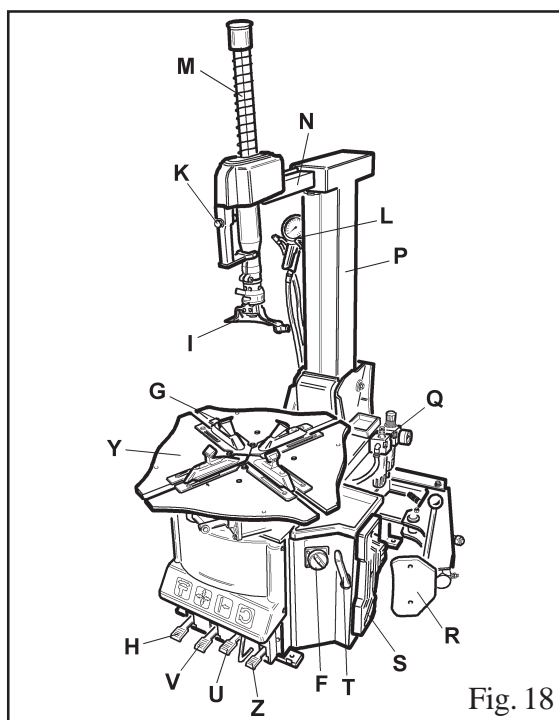

Fig. 18

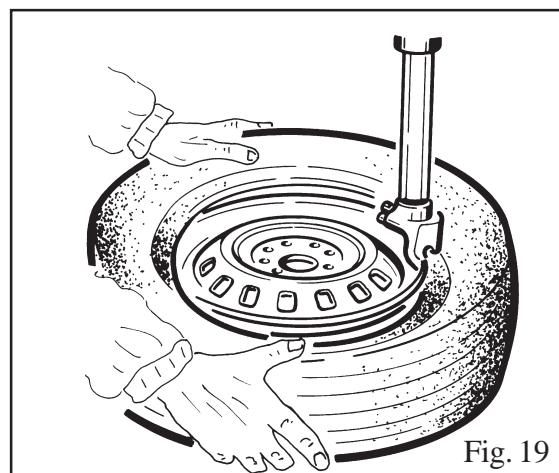

Fig. 19



## 6.3 MONTAGE



**VORSICHT:** Es ist sehr wichtig, diese Prüfung durchzuführen, um Reifenplatzen bei Aufpumpenphase zu vermeiden. Vor der Montage ist es wichtig, festzustellen, daß:

-den Reifen sowohl bei Ansicht als auch beim Antasten keinen Mangel vorweist und daß das Leinen nicht beschädigt ist. Im Mangelfall, den Reifen NICHT montieren.

-die Felge keine Beule oder Verformung vorweist. Besonders bei Alu-Felgen können die Beulen innere Mikrobrüche verursachen, die mit bloßem Auge nicht sichtbar sind und die die Solidität der Felge gefährden und eine Gefahr bei Aufpumpenphase darstellen können.

-der Durchmesser von Felge und Reifen gleich ist. Es ist empfohlen, einen Reifen auf die Felge nicht zu montieren, wenn die bezüglichen Durchmesser nicht genau festgestellt werden.

Reifenwülste mit dem dazu vorgesehenen Fett schmieren, damit eine Beschädigung verhindert und die Montage erleichtert wird.



Bei Spannung der Felge die Hände NIE unter dem Reifen halten. Zu einer korrekten Spannung, den Reifen genau in die Mitte des Zentriertisches legen.

Die Felge auf dem Zentriertisch einspannen.



Vor Armumkippen immer sicherstellen, daß niemand hinter der Maschine steht.

**WICHTIG:** Wird mit Felgen gleicher Abmessung gearbeitet, muß der Werkzeugarm nicht immer gesperrt und freigegeben werden; es genügt, den Kipparm (P) mit den Armen, die bereits in Arbeitsposition blockiert sind, zu kippen und zurückzustellen.



Die Hände auf den Reifen nicht halten: der Rücklauf des Armes zu "Arbeitsstellung" könnte eine Quetschung zwischen Felge und Montierwerkzeug verursachen.

Reifen so einspannen, daß der Wulst unter dem vorderen Teil des Montierfußes hindurchgeht und auf den Rand des hinteren Montierfußteils gelegt wird.

Reifenwulst von Hand unter den Felgenrand pressen, Pedal (Z) drücken (Zentriertisch L-Drehung); gesamten Felgenumfang bearbeiten.



Bei Tischdrehung, Hände und Körper möglichst fern vom Montierwerkzeug halten, um Quetschungen zu verhüten.

Schlauch, sofern vorhanden, einlegen und am anderen Wulst gleichermaßen vorgehen.

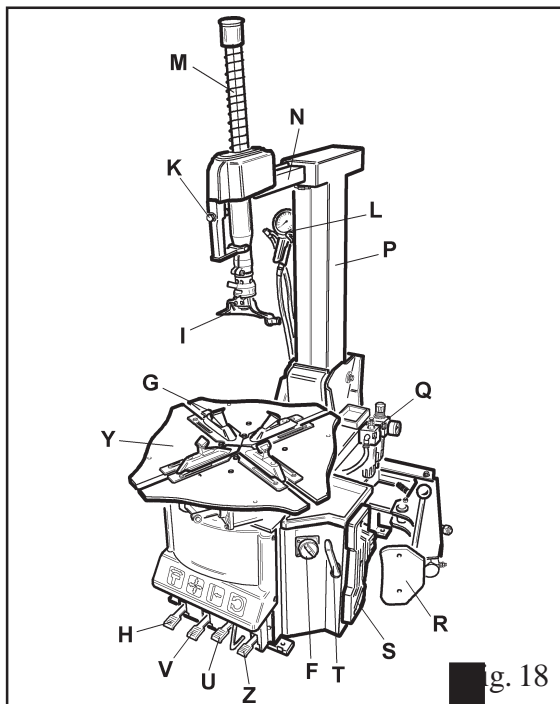

Fig. 18

**ANM.:** Beide Vorgänge (Demontage und Montage) sollen durch Rechtsdrehung des Zentriertisches durchgeführt werden. Die Linksdrehung dient nur, eventuelle Arbeitsfehler zu verbessern.

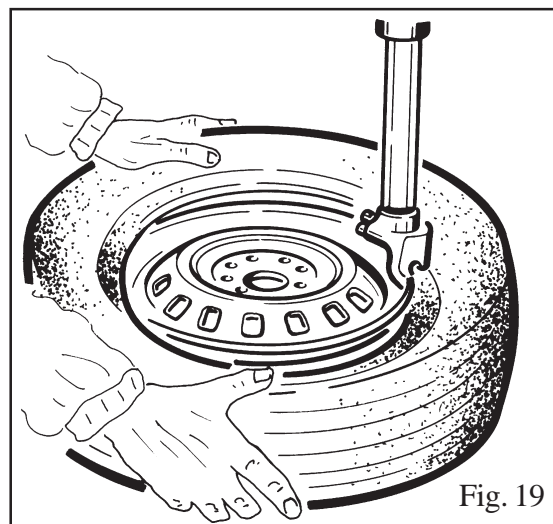



Fig. 19



## 7.0 GONFIAGGIO

 Il gonfiaggio dei pneumatici richiede la massima attenzione. Pertanto occorre attenersi strettamente alle indicazioni di seguito riportate poichè lo smontagomme NON è stato progettato e costruito per riparare l'utente (o chi si trovi nei pressi della macchina) in caso di scoppio accidentale del pneumatico.

### DANGER



L'esplosione del pneumatico o la rottura del cerchio sotto pressione può causare ferite gravi o morte all'operatore

Controllare attentamente che le dimensioni del cerchio e quelle del pneumatico siano uguali.

Controllare anche lo stato d'usura del pneumatico e del cerchio per trovare eventuali difetti prima di iniziare la fase di gonfiaggio

Gonfiare la gomma con brevi getti d'aria e negli intervalli controllare spesso la pressione.

Tutti i nostri smontagomme sono autolimitati ad una pressione di gonfiaggio di 3,5 bar (51 PSI)  
**COMUNQUE NON SUPERARE MAI LA PRESSIONE CONSIGLIATA DAL COSTRUTTORE**

Tenere le mani e il corpo lontani il più possibile dal pneumatico durante il gonfiaggio.

## 7.1 Gonfiaggio pneumatico con pistola:

Nella versione standard i Nostri smontagomme vengono forniti con pistola di gonfiaggio

Per gonfiare un pneumatico procedere come segue:

- Collegare il raccordo della pistola alla valvola del pneumatico
- Verificare ulteriormente l'esatta corrispondenza dei diametri di cerchio e pneumatico
- Verificare che cerchio e pneumatico siano sufficientemente lubrificati; eventualmente lubrificare.
- Premere e rilasciare con frequenza il grilletto della pistola, controllando negli intervalli la pressione sul manometro, fino al completo intallonamento del pneumatico sul cerchio.
- Proseguire nel gonfiaggio fino a raggiungere la pressione indicata dal costruttore. Gonfiare sempre a brevi tratti e sempre verificando la pressione negli intervalli.

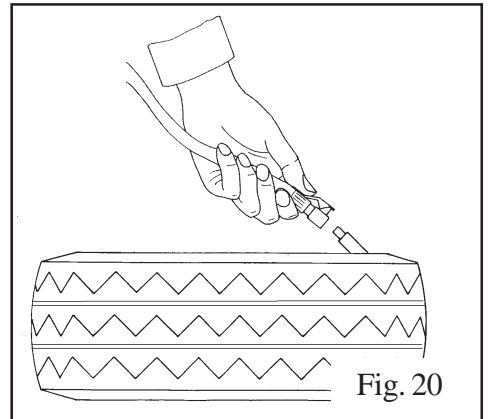

### DANGER



#### PERICOLO DI ESPLOSIONE!

Non superare mai la pressione consigliata dal costruttore e comunque i 3,5 bar (51 PSI) a cui la macchina è auto-limitata.

Quando fosse richiesta una pressione di esercizio del pneumatico superiore, togliere la ruota dallo smontagomme e proseguire il gonfiaggio in una apposita gabbia di sicurezza, normalmente reperibili sul mercato.

Mantenere mani e corpo il più lontano possibile dalla ruota.

Permettere l'utilizzo della macchina solo a personale addestrato per queste operazioni.

Non permettere ad altri di utilizzare la macchina o di avvicinarsi soprattutto durante il gonfiaggio.

## 7.0 INFLATING

 **The greatest attention is called for when inflating the tyres. Keep strictly to the following instructions since the tyre changer is NOT designed and built to protect the user (or anyone else in the vicinity of the machine) if the tyre bursts accidentally.**

### DANGER



**A burst tyre can cause serious injury or even death of the operator.**

- **Check carefully that the wheel rim and the tyre are of the same size.**
- **Check the state of wear of the tyre and that it has no defects before beginning the inflation stage.**
- **Inflate the tyre with brief jets of air, checking the pressure after every jet.**
- **All our tyre changers are automatically limited to a maximum inflating pressure of 3.5 bar (51 psi). In any case NEVER EXCEED THE PRESSURE RECOMMENDED BY THE MANUFACTURER.**
- **Keep your hands and body as far away as possible from the tyre.**

### 7.1 Inflating tyre using airline gauge:

In the standard version our tyre changers are supplied with an airline gauge. To inflate a tyre proceed as follows:

- **Connect the airline gauge fitting to the tyre valve.**
- **Make a last check to be certain that tyre and rim diameter correspond.**
- **Check to be certain that rim and beads are sufficiently lubricated. If necessary lubricate some more.**
- **Seat the beads with short jets of air. Between air jets, check the air pressure on the inflator gauge.**
- **Continue to inflate the tyre with short jets of air and constantly checking the pressure between air jets until the required pressure has been reached.**

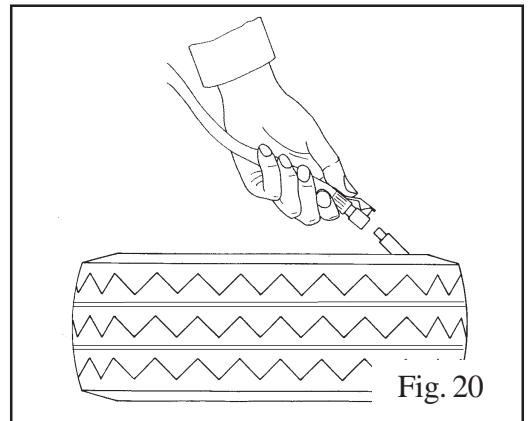

### DANGER



#### **EXPLOSION HAZARD!**

**Never exceed 3.5 bar (51 PSI) when seating beads or inflating tyres.**

**If a higher inflating pressure is required remove the wheel from turntable and continue the inflation procedure inside a special protection cage (commercially available)**

**NEVER exceed the max. inflating pressure given by the tyre manufacturer**

**ALWAYS keep hands and body back from inflating tyre**

**ONLY specially trained personnel are allowed to perform these operations. Do not allow other persons to operate or to stay near the tyre changer.**

## 7.0 GONFLAGE



Faire très attention pour le gonflage des pneus.

Suivre scrupuleusement les indications ci-dessous car le démonte-pneus N'A PAS été projeté et construit pour réparer l'utilisateur (ou qui se trouve près de la machine) en cas d'éclatement accidentel du pneu.

**▲ DANGER**



L'explosion du pneu peut causer des blessures graves ou la mort de l'opérateur

- Avant le gonflage contrôler que les dimensions de la jante et du pneu soient les mêmes. Contrôler également l'état d'usure du pneu et les défauts éventuels.
- Gonfler le pneu avec de brefs jets d'air en vérifiant souvent la pression
- La pression maximum de gonflage de tous nos démonte-pneus est de 3,5 bars (51 psi). **NE JAMAIS DÉPASSER LA PRESSION CONSEILLÉE PAR LE CONSTRUCTEUR.**
- Les mains et le corps doivent être le plus loin possible du pneu.

### 7.1 Gonflage avec pistolet:

Dans la version standard nos démonte-pneus sont fournis avec le pistolet de gonflage.  
Gonflage du pneu:

- Mettre le raccord du pistolet sur la valve du pneu
- Vérifier encore une fois que les diamètres de la jante et du pneumatique correspondent.
- Vérifier que la jante et le pneumatique sont suffisamment lubrifiés; éventuellement lubrifier.
- Talonner en introduisant l'air par petits jets et vérifier continuellement, dans les intervalles, la pression sur le manomètre du pistolet, jusqu'à ce que les talons sont à leur place.
- Continuer en introduisant de l'air par petites doses et en vérifiant la pression dans les intervalles, jusqu'à atteindre la pression désirée.

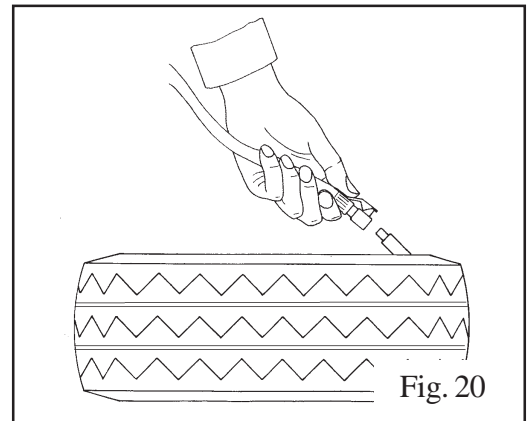

**▲ DANGER**



**DANGER D'EXPLOSION !**

Ne jamais dépasser 3,5 bar (51 PSI) pendant le tallonage et le gonflage et ne jamais dépasser la pression indiquée par le fabricant du pneumatique

Si le pneumatique requiert une pression supérieure de service, déposer la roue du démonte-pneus et continuer le gonflage dans une cage spéciale de sécurité que l'on trouve d'ordinaire en commerce.

Tenir les mains et le corps le plus loin possible de la roue.

Seulement le personnel spécialement formé peut effectuer cette opération. Ne jamais permettre à d'autres personnes de travailler et de s'approcher du démonte-pneus.

## 7. AUFPUMPEN



*Beim Aufpumpen der Reifen ist sehr sorgfältig vorzugehen.*

*Die nachfolgenden Angaben sind streng zu befolgen, denn das Reifenmontiergerät bietet dem Benutzer (oder Personen, die sich in der Nähe befinden) beim Platzen des Reifens KEINEN Schutz.*

**▲ DANGER**



*Falls ein Reifen platzt, kann dies zu schweren Verletzungen oder sogar zum Tod des Bedieners führen.*

*Sorgfältig prüfen, ob die Abmessungen des Reifens und der Felge gleich sind. Abnutzungszustand des Reifens prüfen und eventuelle Beschädigungen feststellen, bevor mit dem Aufpumpen begonnen wird.*

*Reifen mit kurzen Luftströmen aufpumpen, dabei den Druck dauernd kontrollieren.*

*Alle unsere Reifenmontiergeräte sind auf einen Höchstdruck von 3,5 bar (51 psi) beschränkt.*

**AUF KEINEN FALL DEN VOM HERSTELLER ANGEGEBENEN HÖCHSTDRUCK ÜBERSTEIGEN.**

*Hände und Körper so weit wie möglich vom Reifen entfernt halten.*

### 7.1 Aufpumpen mit Druckluftpistole:

*In der Standardausführung werden unsere Reifenmontiergeräte mit einer Druckluftpistole geliefert. Beim Aufpumpen eines Reifens wie folgt vorgehen:*

*Anschlußstutzen der Druckluftpistole ans Reifenventil anschließen.*

*Sicherstellen, daß Durchmesser von Felge und Reifen zueinander passen.*

*Sicherstellen, daß Felge und Reifen ausreichend geschmiert sind. Ggf. erneut einstreichen.*

*Den Reifenwulst aufziehen, indem man kurzfristig Luft einbläst und dazwischen immer die Luftdruck auf dem Manometer der Pistole mißt, bis die Reifenwulste richtig in der Felge positioniert sind.*

*Weitermachen und Luft einblasen, wobei man zwischendurch immer den Luftdruck mißt, bis der gewünschte Reifendruck erreicht ist.*

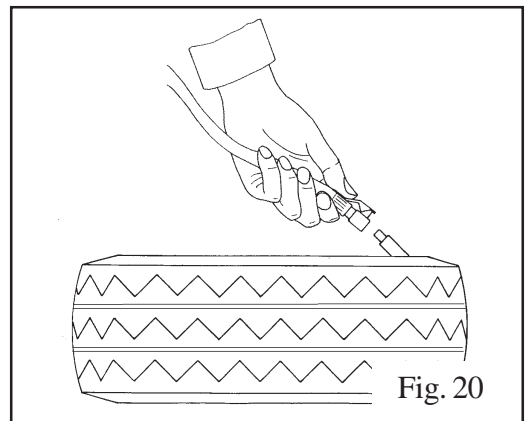

**▲ DANGER**

**EXPOSITIONSGEFAHR !**



*Beim Aufpumpen darf Druckwert von 3,5 bar (51 PSI) nie überschritten werden.*

*Anm: Falls ein Reifen einen höheren Reifendruck verlangt, ist das Rad von der Reifenmontiermaschine abzunehmen, um es dann in einer der speziellen Schutzkäfge, die im Handel erhältlich sind, weiter aufzupumpen.*

*Nie den Reifendruck überschreiten, den der Hersteller vorschreibt.*

*Die Hände und den Körper immer so weit wie möglich entfernt vom Reifen halten, wenn er aufgepumpt wird.*

*Nur besonders geschultes Personal darf diese Arbeiten ausführen. Erlauben Sie Unbefugten auf keinen Fall, sich in der Nähe der Reifenmontiermaschine aufzuhalten oder an ihr zu arbeiten.*

## 7.2 Gonfiaggio pneumatici con sistema GT (optional)

Il sistema di gonfiaggio GT facilita il gonfiaggio dei pneumatici tubeless grazie ad un potente getto d'aria dagli ugelli posti sulle griffe.

**⚠ In questa fase della lavorazione si possono avere livelli di rumore attorno agli 85 db(A).  
E' consigliabile utilizzare una protezione anti-rumore.**

- Collegare il raccordo del gonfiatore alla valvola del pneumatico
- Verificare ulteriormente l'esatta corrispondenza dei diametri di cerchio e pneumatico
- Verificare che cerchio e pneumatico siano sufficientemente lubrificati; eventualmente lubrificare.
- Premere il pedale di gonfiaggio in posizione intermedia (B - Fig. 21).
- Se il pneumatico non si intallona sollevarlo manualmente in modo che il tallone superiore faccia tenuta contro il cerchio, quindi premere a fondo il pedale (C - Fig. 21). Un potente getto d'aria uscirà dagli ugelli posti sulle griffe consentendo l'intallonatura.
- Rilasciare il pneumatico e sollevare leggermente il piede in modo da riportare il pedale in pos. B (fig. 21). Continuare il gonfiaggio sempre a brevi getti d'aria leggendo negli intervalli la pressione indicata sul manometro.

**⚠ DANGER**



### PERICOLO DI ESPLOSIONE!

**Non superare mai la pressione consigliata dal costruttore e comunque i 3,5 bar (51 PSI) a cui la macchina è auto-limitata.**

**Quando fosse richiesta una pressione di esercizio del pneumatico superiore, togliere la ruota dallo smontagomme e proseguire il gonfiaggio in una apposita gabbia di sicurezza, normalmente reperibili sul mercato.**

**Mantenere mani e corpo il piu' lontano possibile dalla ruota.**

**Permettere l'utilizzo della macchina solo a personale addestrato per queste operazioni.**

**Non permettere ad altri di utilizzare la macchina o di avvicinarsi soprattutto durante il gonfiaggio.**

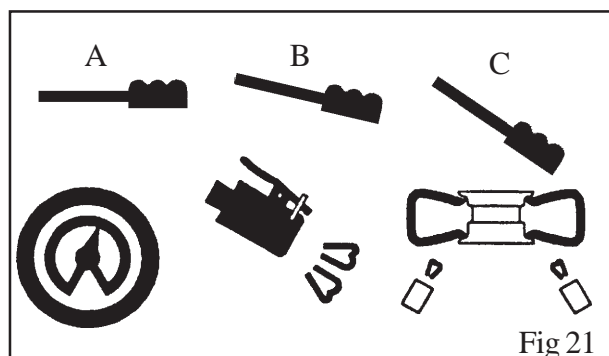

## 7.2 Inflating tyres with GT system (optional)

The GT inflation system facilitates inflation of tubeless tyres thanks to a powerful jet of air from the nozzles positioned on the clamps.

**⚠ During this phase of work the level of noise can reach 85db (A). It is advisable to use a noise protection.**

- Lock the wheel on the turntable and connect the inflation head to the tyre valve.
- Make a last check to be certain that tyre and rim diameter correspond.
- Check to be certain that rim and beads are sufficiently lubricated. If necessary lubricate some more.
- Press the pedal down to intermediate position (B - Fig. 21).
- If the bead of tyre is not well seated, due to a strong bead, lift tyre manually until the upper bead seals against the rim, then press pedal all the way down (C - Fig. 21). A strong jet of air will be released through the nozzles in the slides and this will help the bead seal.
- Release the tyre; set the pedal in the intermediate position (B - Fig. 21) and continue to inflate the tyre with short jets of air and constantly checking the pressure between air jets until the required pressure has been reached.

**⚠ DANGER**

### EXPLOSION HAZARD!



Never exceed 3.5 bar (51 PSI) when seating beads or inflating tyres.

If a higher inflating pressure is required remove the wheel from turntable and continue the inflation procedure inside a special protection cage (commercially available)

**NEVER** exceed the max. inflating pressure given by the tyre manufacturer

**ALWAYS** keep hands and body back from inflating tyre

**ONLY** specially trained personnel are allowed to perform these operations. Do not allow other persons to operate or to stay near the tyre changer.

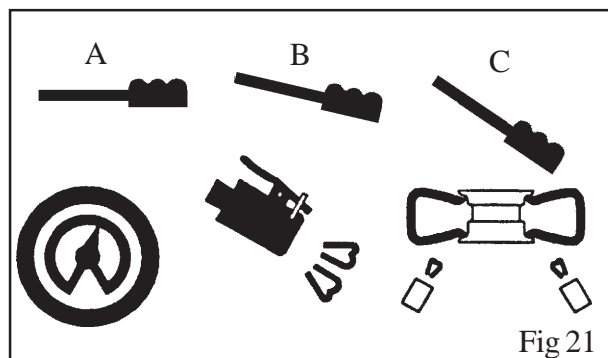

Fig 21

## 7.2 Gonflage avec système GT (sur demande):

Le système GT facilite le gonflage des pneus tubeless grâce à un puissant jet d'air qui sort des gicleurs placés sur les mors.



**Pendant cette phase de travail on peut avoir un niveau de bruit de 85 db (A) environ.  
Il est recommandé d'utiliser une protection contre le bruit.**

- Bloquer la roue sur le plateau à centrage automatique et mettre le raccord sur la valve du pneu.
- Vérifier encore une fois que les diamètres de la jante et du pneumatique correspondent.
- Vérifier que la jante et le pneumatique sont suffisamment lubrifiés; éventuellement lubrifier.
- Appuyer sur la pédale de gonflage dans la position intermédiaire (**B** - Fig. 21).
- Si le pneumatique ne se talonne pas, le soulever manuellement de manière que le talon supérieur adhère parfaitement contre la jante.
- Appuyer à fond la pédale (**C** - Fig. 21). Un jet d'air puissant sortira des buses qui se trouvent sur les support coulissants en permettant le tallonage.
- Relâcher le pneumatique et soulever doucement le pied pour remettre la pédale de gonflage dans la position intermédiaire (**B** - Fig. 21).
- Continuer en introduisant de l'air par petites doses et en vérifiant la pression dans les intervalles, jusqu'à atteindre la pression désirée.

**⚠ DANGER**



### **DANGER D'EXPLOSION !**

**Ne jamais dépasser 3,5 bar (51 PSI) pendant le tallonage et le gonflage et ne jamais dépasser la pression indiquée par le fabricant du pneumatique**

**Si le pneumatique requiert une pression supérieure de service, déposer la roue du démonte-pneus et continuer le gonflage dans une cage spéciale de sécurité que l'on trouve d'ordinaire en commerce.**

**Tenir les mains et le corps le plus loin possible de la roue.**

**Seulement le personnel spécialement formé peut effectuer cette opération. Ne jamais permettre à d'autres personnes de travailler et de s'approcher du démonte-pneus.**

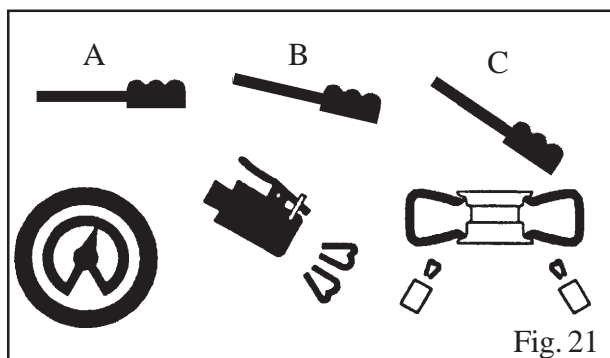

Fig. 21



## 7.2 Aufpumpen der Reifen mit GT-System (Auf Befragen)

Das Reifenaufpumpsystem GT erleichtert das Aufpumpen von schlauchlosen Reifen durch starken Lufteinlaß aus den Düsen auf den Spannklauen.



**Beim GT System kann Lärmpegel um 85 db(A) kommen. Es is ratsam, eine Lärmschutz zu benutzen.**

Rad auf dem Zentriertisch blockieren und Pumpstutzen an das Reifenventil anschließen.

Sicherstellen, daß Durchmesser von Felge und Reifen zuinander passen.

Sicherstellen, daß Felge und Reifen ausreichend geschmiert sind. Ggferneut einstreichen.

Das Reifenfüllpedal auf die Zwischenstellung bringen. (B - Abb.21).

Wenn der Reifenwulst nicht in die Felge rutscht, ist der Reifen von Hand abzuheben, bis sein oberer Wulst gegen die Felge stößt, um dann das Pedal durchzutreten (C - Abb.21). Dabei tritt ein heftiger Luftstrahl aus den Öffnungen in den gleitfähigen Spannklauen aus und hilft beim Aufziehen des Reifens.

Den Reifen loslassen und den Fuß auf dem Pedal leicht anheben, damit dieses in die Zwischenstellung bringen. (B - Abb.21).

Weitermachen und Luft einblasen, wobei man zwischendurch immer den Luftdruck mißt, bis der gewünschte Reifendruck erreicht ist.

**⚠ DANGER**

**EXPOSITIONSGEFAHR !**



Beim Aufpumpen darf Druckwert von 3,5 bar (51 PSI) nie überschritten werden.

Anm: Falls ein Reifen einen höheren Reifendruck verlangt, ist das Rad von der Reifenmontiermaschine abzunehmen, um es dann in einer der speziellen Schutzkäfige, die im Handel erhältlich sind, weiter aufzupumpen.

Nie den Reifendruck überschreiten, den der Hersteller vorschreibt.

Die Hände und den Körper immer so weit wie möglich entfernt vom Reifen halten, wenn er aufgepumpt wird.

Nur besonders geschultes Personal darf diese Arbeiten ausführen. Erlauben Sie Unbefugten auf keinen Fall, sich in der Nähe der Reifenmontiermaschine aufzuhalten oder an ihr zu arbeiten.

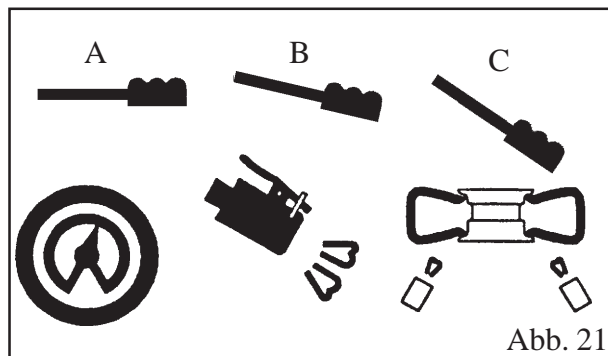

## 8. RIPOSIZIONAMENTO

Per riposizionare lo smontagomme è necessario disporre di un carrello elevatore.

- Scollegare le fonti di alimentazione pneumatica ed elettrica
- Fare leva su un lato della base per sollevarlo leggermente da terra, infilare le forche del carrello elevatore sotto la base e farvi scivolare lo smontagomme sopra.
- Posizionare lo smontagomme nella nuova sede

**NOTA: Il posto scelto per riposizionare lo smontagomme deve rispondere alle Normative Europee per la sicurezza sul lavoro.**

## 8. MOVING

*To move the tyre changer you will need a fork-lift truck.*

- *Disconnect the pneumatic and electric power supplies.*
- *Apply leverage to one side of the base so as to raise it slightly from the floor, insert the forks of the truck under the base and slide the tyre changer onto them.*
- *Set the tyre changer down in its new position.*

**Note: The place chosen for repositioning the tyre changer must comply with European safety at work standards.**

## 8. REPOSITIONNEMENT

Pour repositionner le démonte-pneus, utiliser un chariot élévateur.

- Débrancher l'alimentation électrique et pneumatique
- Faire levier sur un côté de la base pour le soulever légèrement de terre, enfiler les fourches du chariot élévateur sous la base et faire glisser le démonte-pneus au-dessus
- Positionner le démonte-pneus à l'endroit choisi

**NB. L'endroit choisi pour repositionner le démonte-pneus doit être conforme aux normes européennes pour la prévention des accidents du travail.**

## 8. NEUPOSITIONIEREN

*Soll das Reifenmontiergerät neu positioniert werden, muß ein Gabelstapler verwendet werden.*

*-Druckluft- und Stromzufuhr unterbrechen.*

*-Eine Seite der Maschine leicht anheben, Gabeln des Hubwagens unter den Sockel einführen und das Reifenmontiergerät auf diese gleiten lassen.*

*-Reifenmontiergerät neu aufstellen.*

**WICHTIG: Der neue Aufstellungsort muß den Europäischen Vorschriften zur Sicherheit am Arbeitsplatz entsprechen.**

## 9. ACCANTONAMENTO

In caso di accantonamento per lungo periodo di tempo è necessario:

- Scollegare le fonti di alimentazione e ingrassare le guide di scorrimento delle griffe per evitarne l'ossidazione.

## 9. STORAGE

*In the event of storage for long periods of time, be sure to:*

- *Disconnect all sources of power and grease the clamp sliding guides on the turntable to prevent them from oxidising.*

## 9. PERIODE D'INACTIVITE

Pour une période d'arrêt assez longue, il faut:

- Débrancher les sources d'alimentations et graisser les glissières des mors sur le plateau tournant pour éviter l'oxydation.

## 9. LAGERUNG

*Falls die Maschine lange gelagert werden soll, müssen:*

*-alle Energiequellen ausgeschaltet werden und die Gleitführungen der Spannklauen auf dem Zentriertisch eingefettet werden, damit sie nicht rosten.*

## 10. ROTTAMAZIONE

Allorquando si decida di rottamare l'apparecchio, si raccomanda di renderlo inoperante scollegando le fonti di alimentazione.

- Asportare tutti i materiali NON ferrosi e smaltirli secondo le leggi nazionali vigenti.
- Raccogliere l'olio e smaltirlo negli appositi centri secondo le leggi nazionali vigenti.
- Rottamare il resto come materiale ferroso

## 10. SCRAPPING

*If you decide to scrap the machine, be sure to make it inoperative by disconnecting it from all sources of power.*

- *Remove all NON-ferrous materials and dispose of them as prescribed by national law.*
- *Collect the oil and dispose of it at an authorized point as prescribed by national law.*
- *Scrap the rest as ferrous material.*

## 10. MISE A LA FERRAILLE

Si l'on décide de mettre l'appareil à la ferraille, il faut enlever toutes les sources d'alimentation pour le rendre inutilisable.

- Retirer les métaux NON ferreux et les éliminer selon les lois nationales en vigueur.
- Recueillir l'huile et la porter dans un centre spécial selon les lois nationales en vigueur
- Jeter le reste à la ferraille comme matériel ferreux.

## 10. VERSCHROTTUNG

*Soll das Gerät verschrottet werden, empfehlen wir, die Energieleitungen zu unterbrechen, um dasselbe funktionsuntüchtig zu machen.*

- *Alle Materialien, die KEIN Eisen enthalten, entfernen und vorschriftsgemäß entsorgen.*
- *Öl ablassen und vorschriftsgemäß entsorgen.*
- *Den Rest als Eisenmaterial verschrotten.*

## 11. MANUTENZIONE

### 11.1 Avvertenze generali

**La manutenzione è sempre vietata a personale non autorizzato**

- La manutenzione regolare, come da istruzioni, è fondamentale per un corretto funzionamento e una lunga durata dello smontagomme
- Se la manutenzione non viene effettuata regolarmente, il funzionamento e l'affidabilità della macchina possono essere compromesse, a rischio sia dell'operatore che di terzi.



**Prima di effettuare qualsiasi intervento di manutenzione, disinserire l'allacciamento elettrico, scollegando la spina, e quello pneumatico, chiudendo il rubinetto. Inoltre, per scaricare l'aria in pressione dal circuito, è necessario effettuare 3 - 4 stallonature a vuoto.**

**Le parti difettose devono essere sostituite esclusivamente da personale esperto e con pezzi originali.**

**La rimozione o manomissione dei dispositivi di sicurezza (valvola di max. pressione - regolatore di pressione) comporta una violazione delle Norme Europee per la Sicurezza sul Lavoro.**



**In particolare il COSTRUTTORE non è imputabile per reclami derivanti dall'uso di ricambi non originali o per danni causati dalla rimozione o manomissione dei sistemi di sicurezza.**

## 11. MAINTENANCE

### 11.1 General warnings

**Unauthorized personnel may not carry out maintenance work.**

- *Regular maintenance as described in the instructions is essential for correct operation and long lifetime of the tyre changer.*
- *If maintenance is not carried out regularly, the operation and reliability of the machine may be compromised, thus placing the operator and anyone else in the vicinity at risk.*



**Before carrying out any maintenance work, disconnect the electric and pneumatic supplies. Moreover, it is necessary to break the bead loadless 3-4 times in order to let the air in pressure go out of the circuit.**

*Defective parts must be replaced exclusively by expert personnel using the manufacturer's spare parts .*

*Removing or tampering with safety devices (pressure limiting and regulating valves) represents a contravention of European Safety Standards.*



**In particular The MANUFACTURER shall not be held responsible for complaints deriving from the use of spare parts made by other manufacturers or for damage caused by tampering or removal of safety systems.**

## 11. ENTRETIEN

### 11.1 Remarques générales

**L'entretien ne doit jamais être effectué par du personnel non autorisé**

- L'entretien régulier, selon les instructions données, est fondamental pour un fonctionnement correct et une longue durée.
- Si l'entretien n'est pas effectué régulièrement, le fonctionnement et la fiabilité de la machine peuvent être compromis, aux risques et périls de l'opérateur et de tiers.



**Avant d'effectuer toute opération d'entretien, débrancher l'installation électrique, en déconnectant la fiche, et celle pneumatique, en fermant le robinet. De plus, afin de faire sortir l'air en pression dans le circuit, il faut effectuer 3-4 décollages à vide.**

Les pièces défectueuses doivent être remplacées uniquement par du personnel spécialisé et par les pièces d'origine indiquées dans le catalogue "pièces de rechange" ci-joint.

L'enlèvement ou la modification des dispositifs de sécurité (soupape de pression maxi. - régulateur de pression) est une violation des normes européennes sur la sécurité.



**Le Constructeur n'est pas responsable des réclamations qui dérivent de l'utilisation de pièces de rechange qui ne sont pas d'origine ou pour les dommages causés par la modification ou l'enlèvement des systèmes de sécurité.**

## II. WARTUNG

### II.1 Allgemeine Hinweise

Unbefugtes Personal darf keine Wartungsarbeiten vornehmen.

-Eine regelmäßige Wartung, wie in diesem Handbuch beschrieben, ist für einen störungsfreien Betrieb und eine lange Lebensdauer Ihres Reifenmontiergerätes von wesentlicher Bedeutung.

-Eine unregelmäßige Wartung kann den Betrieb und die Zuverlässigkeit der Maschine beeinträchtigen, und für den Bediener und eventuelle Dritte eine Gefahr darstellen.



**Bevor Wartungsarbeiten irgendwelcher Art ausgeführt werden, müssen Strom- und Druckluftzufuhr unterbrochen werden. Dazu, um Druckluft abzulassen, ist es nötig, 3-4 Leerabdrücken auszuführen.**

Fehlerhafte Teile dürfen nur durch erfahrenes Personal ausgetauscht werden, dabei dürfen nur die im beiliegenden Ersatzteilkatalog angegebenen Original-Teile verwendet werden.

Die Veränderung oder Entfernung der Sicherheitsvorrichtungen (Überdruckventil, Druckregler), stellt eine Verletzung der Europäischen Sicherheitsvorschriften dar.



**Der Hersteller kann bei Reklamationen im Zusammenhang mit der Verwendung von Nicht-Originalersatzteilen oder bei Schäden aufgrund der Veränderung oder Entfernung von Sicherheitssystemen nicht haftbar gemacht werden.**

### OPERAZIONI DI MANUTENZIONE:

- Pulire **settimanalmente** il piatto autocentrante con nafta per evitare la formazione di sporcizia e ingrassare le guide di scorrimento delle griffe.
- Effettuare **almeno ogni 30 giorni** le seguenti operazioni:
  - Controllare il livello olio nella tazza del lubrificatore. Eventualmente rabboccare svitando la tazza F. Utilizzare solamente olio per impianti pneumatici di classe **ISO HG** con viscosità **ISO VG 32** come ad esempio: ESSO Febis K32; MOBIL Vacouline Oil 1405; KLUBER Airpress 32). (fig. 22)
  - Controllare che ogni 3 - 4 pressioni sul pedale U cada una goccia di olio nella tazza F. In caso contrario regolare l'apposita vite D (fig. 22)

**NOTA:** Dopo i primi 20 gg. di lavoro stringere nuovamente le viti di serraggio delle griffe e degli scorrevoli del piatto autocentrante (fig. 23).

**NOTA:** Se la macchina accusasse un calo di potenza, controllare la tensione della cinghia motore procedendo come segue:

#### **Prima di qualsiasi intervento , disinserire l'allacciamento elettrico e pneumatico**

- Togliere la fiancata sinistra dello smontagomme svitando le quattro viti di fissaggio
- Tirare la cinghia del motore agendo sull'apposito registro X sul supporto motore (fig.24).

**NOTA:** Qualora si rendesse necessario registrare la piastra di bloccaggio del palo, perchè l'utensile non si blocca o non si alza dal cerchio dei 2 mm necessari alla lavorazione, registrare i dadi indicati in figura 25.

Se la torretta integrale lavora troppo lontana o troppo vicina al cerchio, in senso orizzontale, è necessario effettuare la regolazione della piastra di bloccaggio intervenendo sulle viti STEI indicate dalla freccia nella fig. 26 fino ad ottenere una distanza di 2 mm. Svitare i dadi, regolare le viti e serrare il dadi che bloccano le viti stesse.

**NOTA:** Per la pulizia o sostituzione del silenziatore per l'apertura/chiusura griffe fare riferimento alla fig. 27 e procedere come descritto:

- 1) Togliere la fiancata sinistra della carcassa svitando le quattro viti di fissaggio
- 2) Svitare il silenziatore situato sulla pedaliera, in corrispondenza del pedale di apertura/chiusura griffe.
- 3) Pulire con un getto d'aria compressa o, se danneggiato, sostituire facendo riferimento al catalogo parti di ricambio.

Per la pulizia o sostituzione del silenziatore per lo stallonatore, fare riferimento alla figura 28 e procedere come ai punti 1 e 3 precedenti

## MAINTENANCE OPERATIONS

- Clean the turntable once a week with diesel fuel so as to prevent the formation of dirt, and grease the clamp sliding guides.
- Carry out the following operations at least once every 30 days:
  - Check the oil level in the lubricator tank. If necessary, fill up by unscrewing the reservoir F. Only use ISO VG viscosity ISOHG class oil for compressed air circuit (such as ESSO Febis K32; Mobil Vacouline Oil 1045; KLUBER Airpress 32).(Fig. 22)
  - Check that a drop of oil is injected into the reservoir F every 3-4 times the pedal U is pressed down. If not, regulate using the screw D (Fig. 22).

**Note:** After the first 20 days of work, retighten the clamp tightening screws and the screws on the turntable slides (Fig. 23).

**Note:** In the event of a loss of power, check that the drive belt is tight as follows:

**Before any operation disconnect the electric power supplies.**

- Remove the left side body panel of the tyre changer by unscrewing the four fixing screws.
- Tighten the drive belt by means of the special adjusting screw X on the motor support (Fig. 24).

**Note:**If it is necessary to adjust the vertical arm locking plate because the tool doesn't lock or it doesn't rise from the rim of 2mm necessary for working, adjust nuts as shown in figure 25.

If the mounting head is working too far or too close to the rim, in horizontal direction, it is necessary to adjust the locking plate by acting on the nuts shown in figure 26 until 2mm. distance is reached.

**Note:**For cleaning or replacing the silencer for opening/closing clamps, see fig.27 and proceed as follows:

- 1) Remove the left side panel of the machine body by unscrewing the four fixing screws.
- 2) Unscrew the silencer put on the pedal system, on the clamp opening/closing pedal.
- 3) Clean by a jet of compressed air or, if damaged, replace by referring to the spare parts catalogue.

For cleaning or replacing the silencer of bead breaker, see fig.28 and proceed as shown on previous point 1 and 3

## ENTRETIEN:

- Toutes les semaines** nettoyer le plateau tournant avec du mazout pour éviter la formation de saleté et graisser les glissières des mors.
- Tous les mois** vérifier:
  - le niveau de l'huile dans le réservoir du graisseur. Si nécessaire, ajouter de l'huile en dévissant le réservoir F. Rajouter en utilisant de l'huile pour installation pneumatiques de classe ISO HG à viscosité ISO VG 32 (par exemple: ESSO Febis K32; Mobil Vacouline Oil 1405; Kluber Airpress 32) Fig. 22
  - qu'une goutte d'huile tombe dans le réservoir F toutes les 3-4 manoeuvres de la pédale U. Si nécessaire, régler par la vis D (fig. 22).

**NB.**Après les 20 premiers jours de travail, serrer de nouveau les vis des mors et les glissières du plateau tournant (fig. 23).

**NB.**Si la machine a une baisse de puissance, contrôler la tension de la courroie du moteur en effectuant les opérations suivantes:

**Avant toute intervention débrancher l'installation électrique et celle pneumatique.**

- Enlever le côté gauche du démonte-pneus en dévissant les quatre vis de fixation.
- Tirer la courroie du moteur en agissant sur le tendeur X sur le support du moteur (fig. 24).

**NB.**Si la plaque de blocage du bras doit être réglée parce que l'outil ne se bloque pas ou il ne se lève de la jante des 2 mm nécessaires pour le travail, il faut régler les écrous indiqués dans la fig. 25.

Si la tête de montage travaille trop loin ou trop près de la jante, dans le sens horizontal, il faut régler la plaque de blocage en agissant sur les écrous indiqués par la fig. 26 jusqu'à obtenir une distance de 2mm.

**NOTE: Pour nettoyer ou remplacer l'atténuateur de bruit ouverture/fermeture des mors, il faut se référer à la figure 27 et opérer de la façon suivante:**

- Enlever le côté gauche du bâti en dévissant les quatre vis de fixation
- Dévisser l'atténuateur de bruit placé sur le pédalier, près de la pédale ouverture /fermeture des mors.
- Nettoyer moyennant un jet d'air comprimé ou, si endommagé, remplacer en se référant au catalogue des pièces de rechange.

Pour le nettoyage ou le remplacement de l'atténuateur de bruit de déballonneur il faut se référer à la figure 28 et procéder de la façon indiquée par les points 1 - 3 précédents

## WARTUNGSARBEITEN:

-Einmal wöchentlich den Zentriertisch mit Dieselöl reinigen, damit sich kein Schmutz bildet, Gleitführungen der Spannklauen einfetten.

-Mindestens einmal pro Monat folgende Operationen ausführen:

-Ölstand im Schmiergefäß überprüfen. Erforderlichenfalls, Gefäß F abschrauben und mit neuem Öl auffüllen, dessen Qualität folgender Daten entsprechen soll: Klasse ISO HG, Viskosität ISO VG 32. Einige Beispiele: ESSO Febis K32; MOBIL Vacouline Oil 1405; KLUBER Airpress 32. (Abb. 22).

-Überprüfen, ob nach jeweils 3 - 4 Pedaldrücken (U) ein Tropfen Öl ins Gefäß F fällt. Ist dies nicht der Fall, Schraube D regulieren (Abb. 22).

**WICHTIG:** Nach den ersten 20 Arbeitstagen muß die Blockierungsschraube der Spannklauen und der Zentriertisch- Gleitführungen nachgezogen werden (Abb. 23).

**WICHTIG:** Falls die Maschine einen Leistungsabfall hat, die Spannung des Motorenriemens überprüfen. Wie folgt vorgehen:

**Vor jedem Eingriff Strom- und Druckluftzufuhr unterbrechen.**

-Linke Seitenwand des Reifenmontiergerätes abnehmen; hierzu die 4 Blockierungsschrauben lösen.

-Motorriemen mittels Regler X an der Motorhalterung ziehen (Abb. 24).

**WICHTIG:** Falls die Blockierungsplatte des Arms eingestellt werden muß, weil sich Werkzeug oder Kipparm nicht blockieren oder von den nötigen 2mm nicht heben lassen, wie in Abbildung 25 beschrieben vorgehen.

**WICHTIG:** Solltet das Montierwerkzeug waagrechtswise zu fern oder zu nah der Felge arbeiten, so es ist nötig die Einstellung der Blockierungsplatte auszuführen, beim Zutun der Mutter, wie in Abb. 26, bis eine Weite von 2 mm erreicht wird.

**WICHTIG:** Bei der Reinigung oder Auswechslung des Schalldämpfers, für die Öffnung und Schließung der Spannklauen, Abbildung 27 beachten:

- 1) Linke Seitenwand abnehmen, beim Abschrauben der 4 Klemmschrauben
- 2) Schalldämpfer auf Pedalgehäuse abschrauben, beim Ein/Aus Klau pedal.
- 3) Mit einem Luftstoß reinigen, oder, falls beschädigt, auswechseln. Dabei den Ersatzteilkatalog konsultieren.

Bei der Reinigung oder Auswechslung des Schalldämpfers für das Abdrückblatt Abbildung 28 beachten und wie Punkt 1-3 oben beschrieben vorgehen.

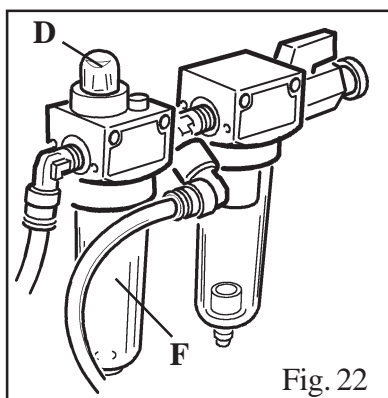

Fig. 22

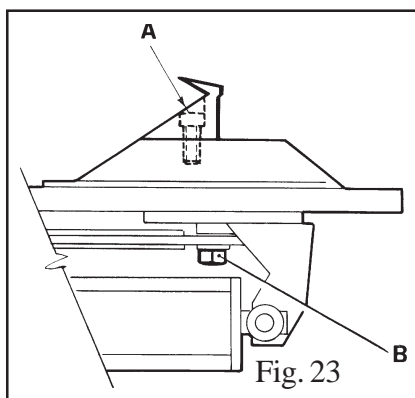

Fig. 23

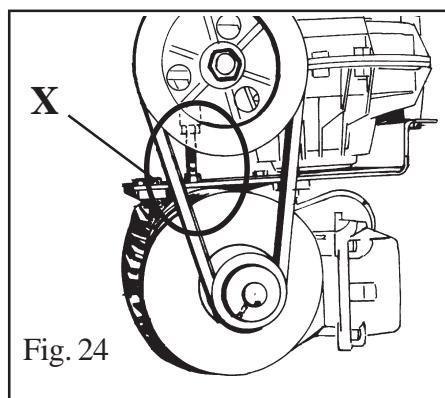

Fig. 24

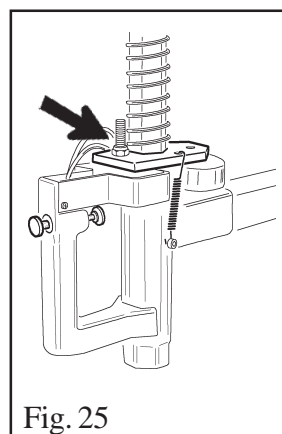

Fig. 25

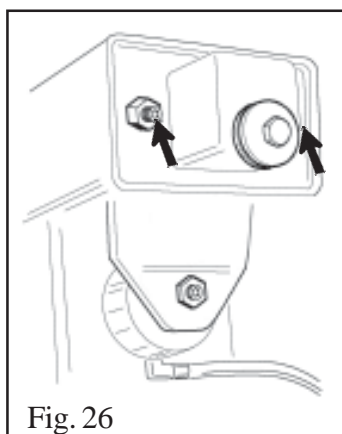

Fig. 26

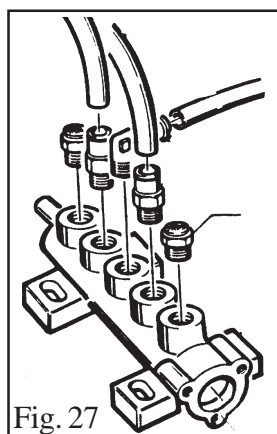

Fig. 27

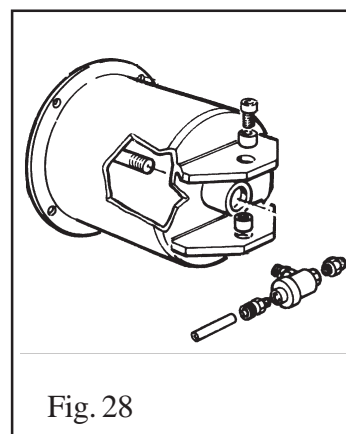

Fig. 28



**12. TABELLA GUASTI E RIMEDI - TROUBLE-SHOOTING - MAUVAIS FONCTIONNEMENT: CAUSES - REMEDES - TABELLE DER BETRIEBSSTÖRUNGEN UND IHRE BEHEBUNG**

**Autocentrante gira in un solo senso - Turntable rotates only in one direction**

**Le plateau à centrage tourne seulement dans un sens - Der Zentriertisch dreht sich nur in einer Richtung**

Invertitore giri rotto	Sostituire invertitore
<i>Reverser broken</i>	<i>Replace reverser</i>
Inverseur de tours cassé	Le remplacer
<i>Wendegetriebe defekt</i>	<i>Wendegetriebe auswechseln</i>

**Autocentrante non gira - Turntable does not rotate - Plateau ne tourne pas - Der Zentriertisch dreht sich nicht**

Cinghia rotta	Sostituire
Invertitore di giri rotto	Sostituire
Problemi al motore	Controllare eventuali fili staccati nella spina, nel motore o nella presa - Sostituire
<i>Belt broken</i>	<i>Replace</i>
<i>Reverser broken</i>	<i>Replace reverser</i>
<i>Problem with motor</i>	<i>Check for loose wire in the motor, plug or socket - Replace motor</i>
Courroie cassée	La remplacer
Inverseur de tours cassé	Le remplacer
Problèmes au moteur	Contrôler les fils dans la fiche, dans le moteur ou dans la prise Remplacer le moteur
<i>Riemen gerissen</i>	<i>Riemen auswechseln</i>
<i>Wendegetriebe defekt</i>	<i>Wendegetriebe auswechseln</i>
<i>Probleme im Motor</i>	<i>Überprüfen, ob sich eventuell Drähte im Stecker, im Motor oder in der Steckdose gelöst haben - Motor auswechseln</i>

**Autocentrante si blocca - Turntable locks - Plateau se bloque - Zentriertisch steht während der Reifenmontage oder -demontage still**

Cinghia allentata	Regolare tensione cinghia (Cap. 11 - fig. 24)
<i>Belt loose</i>	<i>Adjust belt tension (Chap. 11 fig. 24)</i>
Courroie détendue	Régler la tension de la courroie (chap. 11- fig.24)
<i>Riemen hat sich gelockert</i>	<i>Riemenspannung einstellen (Kap. 11 - Abb. 24)</i>

**Apertura / chiusura lenta delle griffe - Clamp slow to open/close - Ouverture/fermeture lente des mors - Spannklaunen öffnen/schließen sich langsam**

Silenziatore otturato	Pulire o sostituire il silenziatore
<i>Silencer clogged</i>	<i>Clean or replace silencer</i>
Silencieux obstrué	Le nettoyer ou le remplacer
<i>Schalldämpfer verstopft</i>	<i>Schalldämpfer reinigen oder auswechseln</i>

**Autocentrante non blocca il cerchio - Turntable does not lock the wheel rim correctly -  
Le plateau tournant ne bloque pas bien la jante - Zentriertisch befestigt die Felgen schlecht**

Griffe usurate Cilindro/i autocentrante difettoso/i	Sostituire griffe Sostituire guarnizioni
<i>Clamps worn Turntable cylinder(s) defective</i>	<i>Replace clamps Replace cylinder gaskets</i>
Mors usés Vérin/s plateau tournant défectueux	Les remplacer Remplacer les garnitures du/des vérin/s
Spannklaunen abgenützt Zentriertischzylinder defekt	Spannklaunen auswechseln Zylinderdichtungen auswechseln

**L'utensile tocca il cerchio durante i lavori - The tool touches the rim during the tyre removing / mounting operations -  
L'outil touche la jante au cours du démontage/montage - Das Werkzeug berührt während der Montage/Demontage die Felge**

Piastra bloccaggio non registrata o difettosa Vite bloccaggio autocentrante allentata	Registrare o sostituire piastra di bloccaggio (Cap. 11 - Fig. 25-26) Serrare vite
<i>Locking plate incorrectly adjusted or defective Turntable locking screw loose</i>	<i>Adjust or replace locking plate (chap.11 fig.25-26) Tighten screw</i>
Plaque de blocage non réglée ou défectueuse Vis de blocage du plateau tournant desserrée	Régler ou remplacer la plaque (Chap.11 - fig.25-26) Serrer la vis
Blockierungsplatte nicht eingestellt oder defekt Blockierungsschraube des Zentriertisches locker	Blockierungsplatte einstellen oder auswechseln (Kap. 11 - Abb. 25-26) Schraube anziehen

**I pedali si bloccano fuori posizione - Pedals lock out of working position -  
Les pédales se bloquent hors position - Pedals werden in der falschen Position blockiert**

Molla ritorno rotta	Sostituire molla
<i>Return spring broken</i>	<i>Replace spring</i>
Ressort de retour cassé	Le remplacer
Rücklauffeder defekt	Feder auswechseln

**Operazione di stallonatura difficoltosa - Bead breaking operation difficult -  
Opération de détalonnage difficile - Schwierigkeiten bei der Reifenabdrückung**

Silenziatore otturato Guarnizioni cilindro stall. rotte	Pulire silenziatore o sostituirlo (Cap. 11 - fig. 28) Sostituire guarnizioni
<i>Silencer clogged Bead breaker cylinder gaskets broken</i>	<i>Clean or replace silencer (chap.11 fig. 28) Replace gaskets</i>
Silencieux obstrué Garnitures du vérin du détalonneur cassées	Le nettoyer ou le remplacer (Chap.11 - fig.28) Les remplacer
Schalldämpfer verstopft Die Zylinderdichtungen des Abdrückblattes sind abgenutzt	Schalldämpfer reinigen oder auswechseln (Kap.11 - Abb.28) Dichtungen auswechseln

### 13. DATI TECNICI - TECHNICAL DATA - DONNEES TECHNIQUES - TECHNISCHE DATEN

DATI TECNICI STANDARD FEATURES		DONNEES TECHNIQUES TECHNISCHE DATEN	
Bloccaggio cerchio dall'esterno	10" - 20"	Dimens. jante blocage externe	
External locking rim dimensions	11" - 21" 12" - 22"	Abmessungen der äußeren Blockierungsfelge	
Bloccaggio cerchio dall'interno	12" - 22"	Dimens. jante blocage interne	
Internal locking rim dimensions	13" - 23" 14" - 24"	Abmessungen der inneren Blockierungsfelge	
Diametro max. ruota	1000 mm (39")	Diamètre maxi. pneu	
Max. tyre diameter		Max. Reifendurchmesser	
Larghezza max. ruota	385 mm (15")	Largeur maxi. pneu	
Max. tyre width		Max. Reifenbreite	
Forza paletta stallonatore a 10 bar	30400 N	Force sur la palette détaillonneur (10bar)	
Force on bead breaker blade (10 bar)		Kraft auf Abdruckblatt Druck 10 bar	
Pressione d'esercizio	10 bar (145 psi)	Pression de service	
Working pressure		Betriebsdruck	
Limitatore di pressione gonfiaggio	3,5 bar (50 psi)	Limiteur de press. de gonflage maxi.	
Inflating pressure limiting device max.		Max. Eingang-Druckbegrenzer	
Alimentazione	230/400V 3ph	Tension d'alimentation	
Power supply voltage		Eingangsspannung	
Potenza motore	0,8/1,1 kW	Puissance moteur	
Motor power		Motorleistung	
Velocità di rotazione	7 - 14 rpm	Vitesse de rotation	
Rotating speed		Drehgeschwindigkeit	
Coppia max mandrino	1200 NM	Couple maxi. mandrin	
Max. spindle torque		Maximales Kräftepaar an der Hauptspindel	
Dimensioni max. d'ingombro	1420x1860x2120	Dimensions maxi.	
Dimensions		Abmessungen (BxBxH)	
Peso netto	244 kg STND 264 kg GT	Poids net	
Net Weight		Nettogewicht	
Livello rumore in condizioni di lavoro	< 70 dB(A)	Niveau de bruit pendant le travail	
Noise level in working conditions		Lärmpegel bei Betrieb	

14. SCHEMI ELETTRICI E PNEUMATICI - ELECTR. AND PNEUM. DIAGRAMS  
 SCHEMAS ELECTRIQUE ET PNEUMATIQUE SCHALT- UND DRUCKLUFT PLÄNE

230V - 1PH

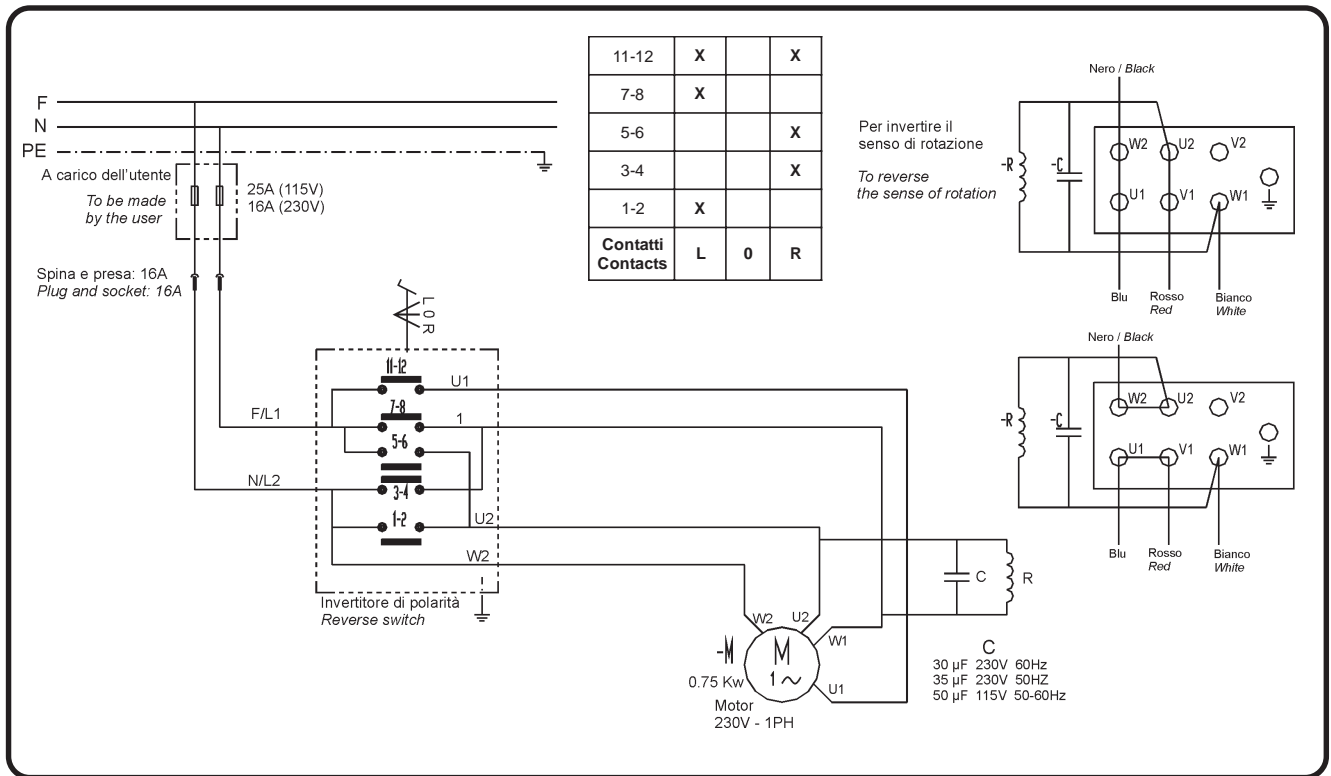

400V - 3PH - 2 SPEED

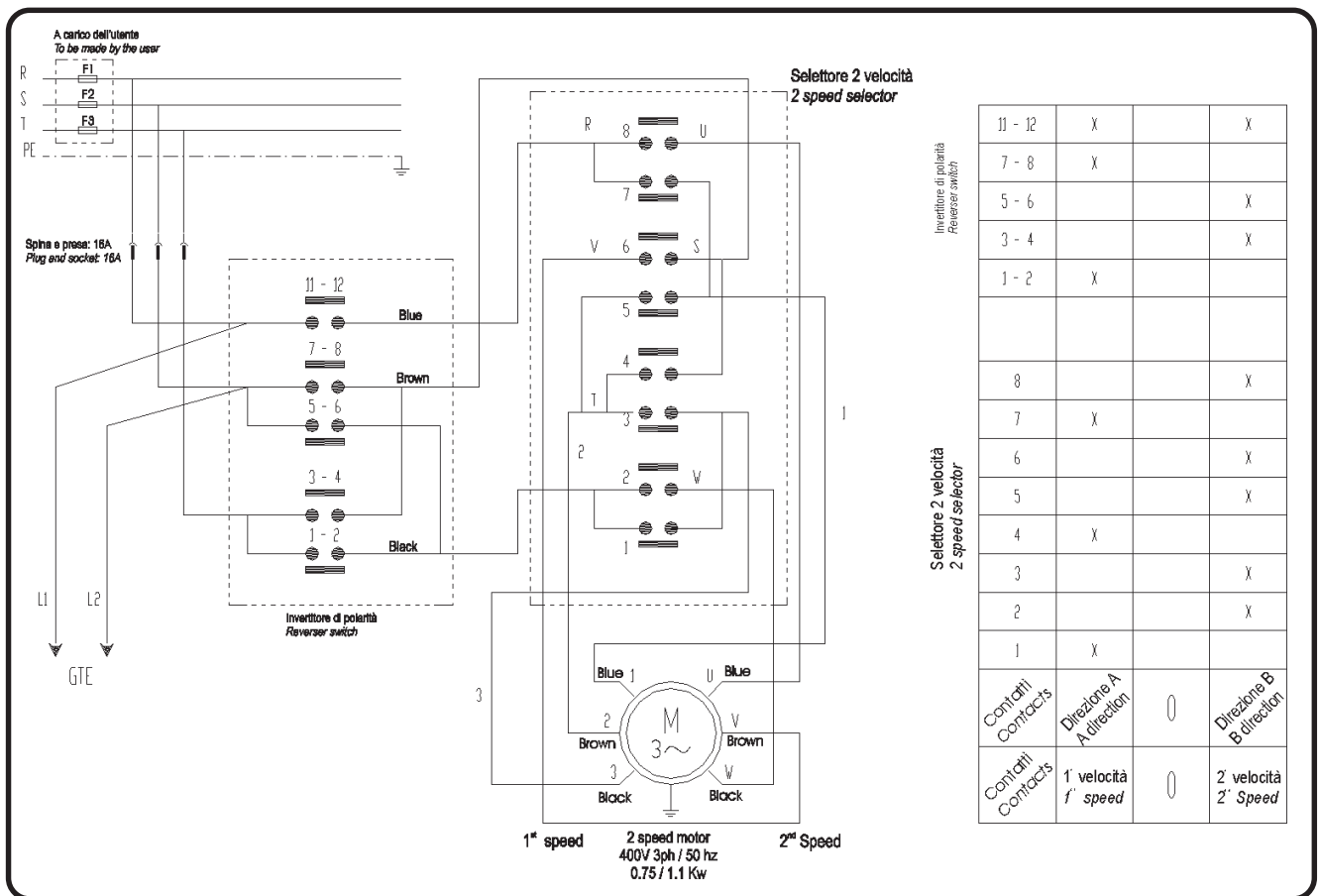

# 110V - 1PH

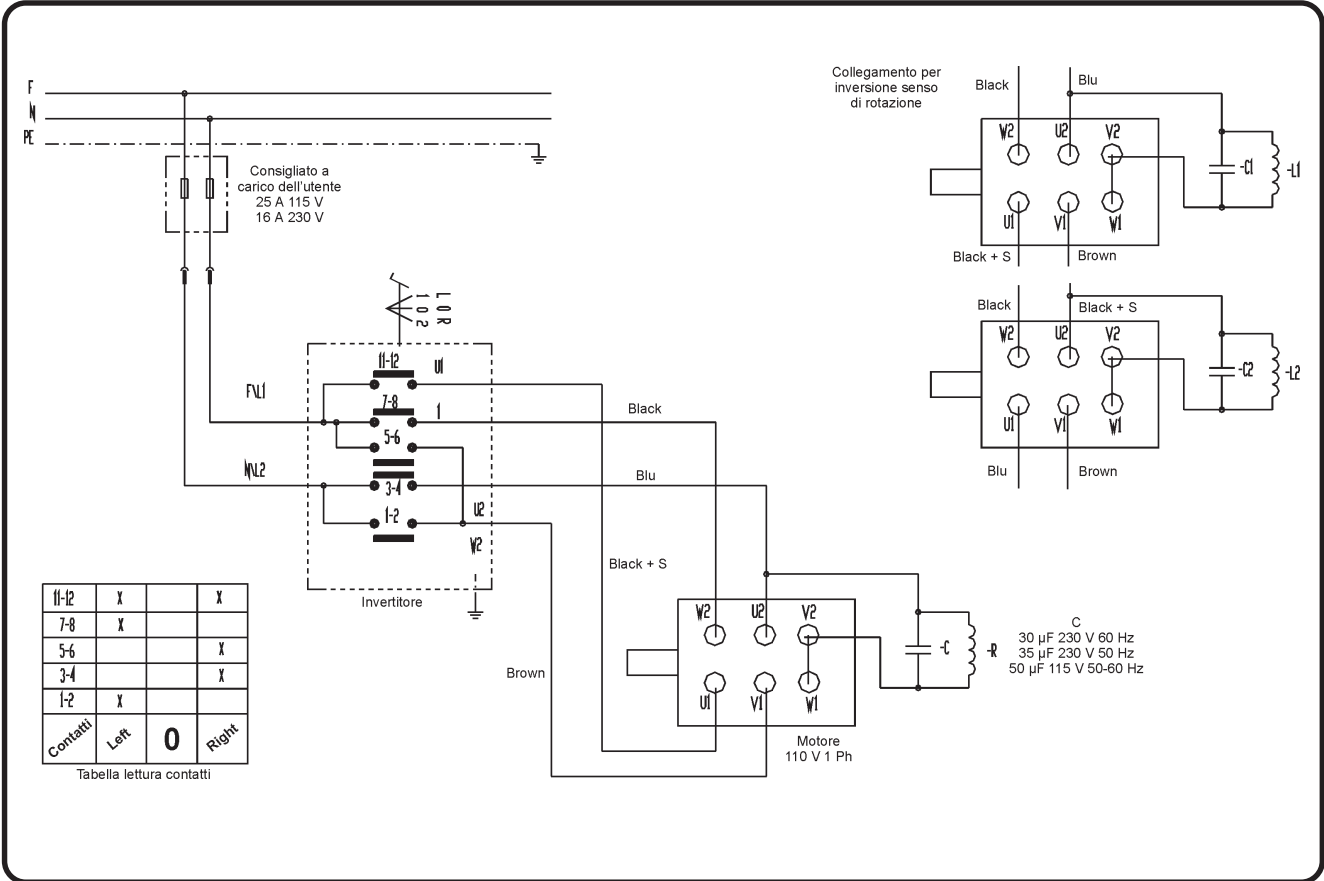

11-12	X		X
7-8	X		
5-6			X
3-4			X
1-2	X		
Contatti	Left	<b>0</b>	Right

Tabella lettura contatti

Collegamento per inversione senso di rotazione

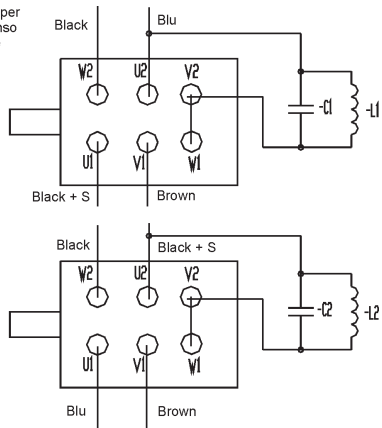

C  
30  $\mu$ F 230 V 60 Hz  
35  $\mu$ F 230 V 50 Hz  
50  $\mu$ F 115 V 50-60 Hz

**SCHEMA PNEUMATICO STANDARD**  
**STANDARD PNEUMATIC SYSTEM DIAGRAM**

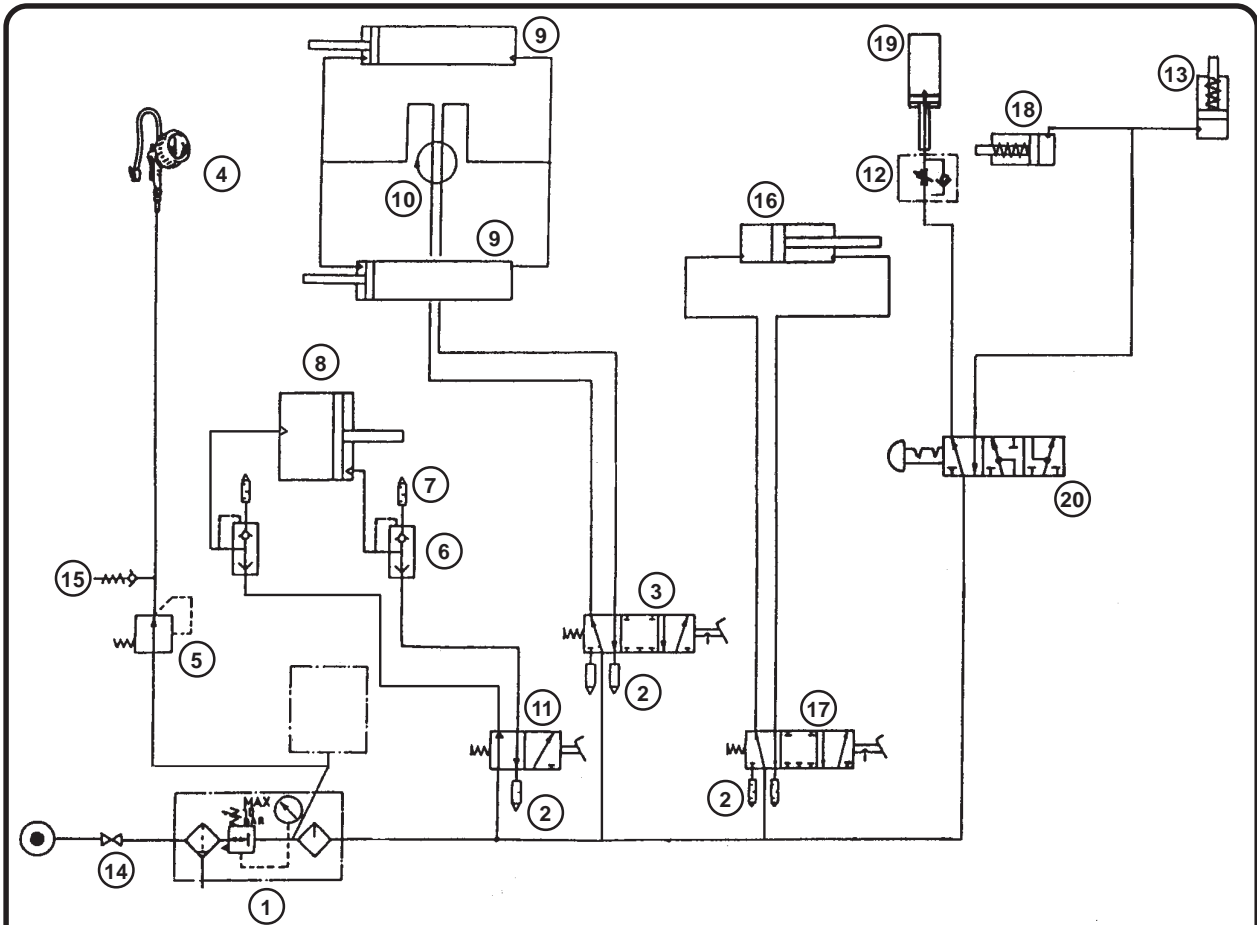

1. Lubrificatore
2. Silenziatore 1/8"
3. Valvola autocentrante
4. Pistoletta di gonfiaggio
5. Regolatore di pressione
6. Valvola scarico rapido 1/4"
7. Silenziatore 1/4"
8. Cilindro stallonatore doppio effetto
9. Cilindro autocentrante
10. Raccordo girevole
11. Valvola cilindro stall.
12. Valvola blocc. braccio oper.
13. Cilindro blocc. braccio oper.
14. Rubinetto
15. Valvola di sicurezza
16. Cilindro ribaltamento palo
17. Valvola ribaltamento palo
18. Cilindro blocc. braccio orizz.
19. Cilindro sollevamento braccio operante

1. Lubricator
2. 1/8" Silencer
3. Turntable valve
4. Inflating gauge
5. Pressure regulator
6. 1/4" Quick relief valve
7. 1/4" Silencer
8. Double effect Bead breaker cylinder
9. Turntable cylinder
10. Rotating union
11. Bead breaker valve
12. Operating arm locking valve
13. Operating arm locking cylinder
14. Air intake cock
15. Safety valve
16. Arm tilting cylinder
17. Arm tilting valve
18. Horiz. arm locking cylinder
19. Operating arm lifting cylinder

**SCHEMA PNEUMATICO GT**  
**GT PNEUMATIC SYSTEM DIAGRAM**

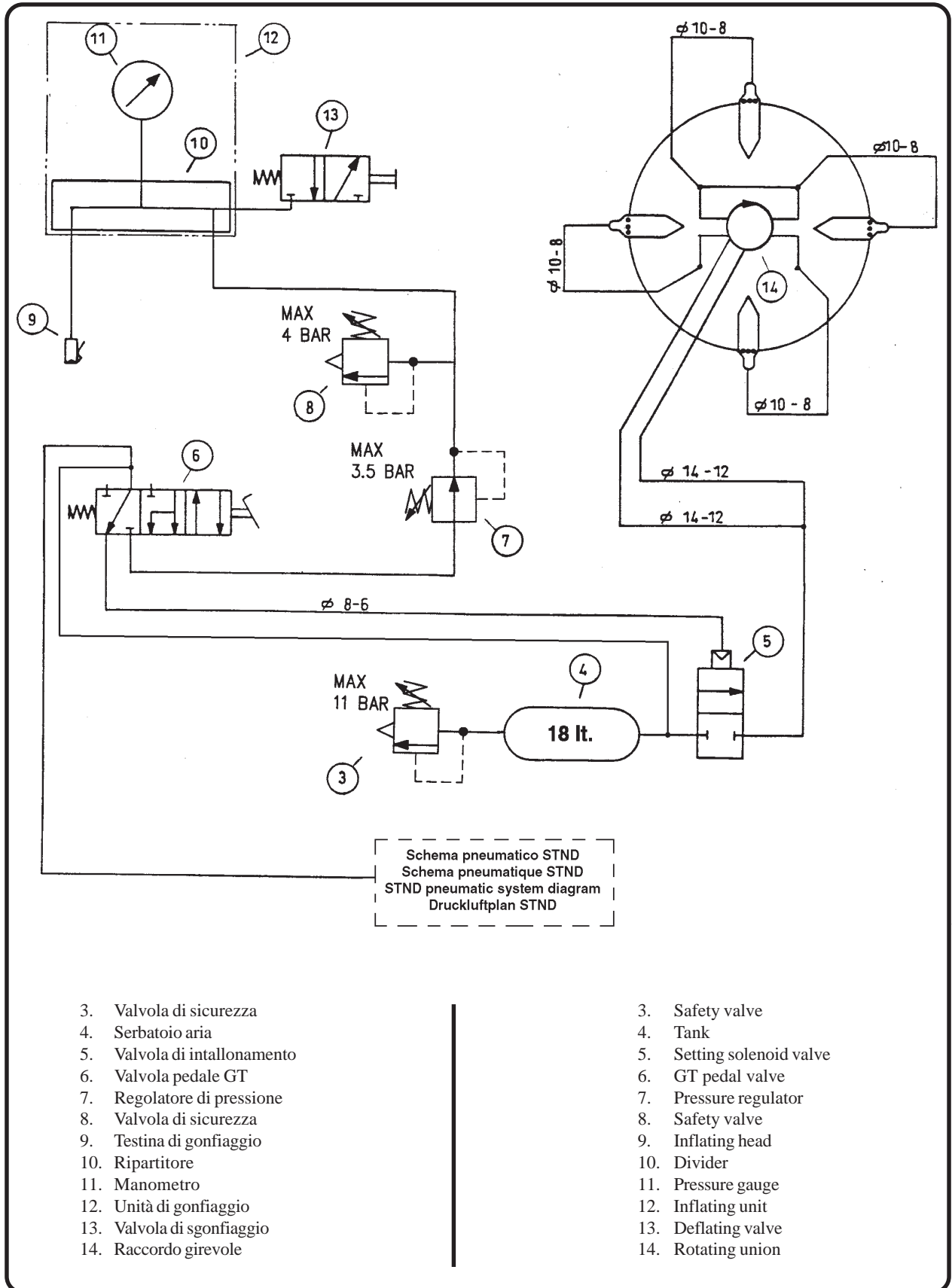





**CEMB**

S.p.A.

---