

**CONFLOW** s.p.a.

COMPANY  
WITH QUALITY MANAGEMENT  
SYSTEM CERTIFIED BY DNV  
=ISO 9001:2000=

M/RP13RP300/I/E	
10	2009

MANUALE DI INSTALLAZIONE E MANUTENZIONE  
INSTALLATION AND MAINTENANCE MANUAL



RIDUTTORE DI PRESSIONE AUTOAZIONATO

**TIPO RP 13**  
**TIPO RP 300**

SELF-ACTING PRESSURE REDUCING VALVE

**TYPE RP 13**  
**TYPE RP 300**

Servizio Assistenza - Servicing Department  
e-mail [servicing@conflow.it](mailto:servicing@conflow.it)



<b>INDICE</b>			<b>INDEX</b>		
		<i>Pag.</i>			<i>Page</i>
<b>1</b>	<b>INFORMAZIONI GENERALI</b>	<b>1</b>	<b>1</b>	<b>GENERAL INFORMATION</b>	<b>1</b>
<b>2</b>	<b>ISTRUZIONI DI MONTAGGIO</b>	<b>1</b>	<b>2</b>	<b>INSTALLATION INSTRUCTIONS</b>	<b>1</b>
2.1	MONTAGGIO SULL'IMPIANTO	2	2.1	INSTALLATION IN THE PLANT	2
2.2	AVVIAMENTO	3	2.2	START-UP	3
<b>3</b>	<b>ISTRUZIONI DI MANUTENZIONE</b>	<b>4</b>	<b>3</b>	<b>MAINTENANCE INSTRUCTIONS</b>	<b>4</b>
3.1	SOSTITUZIONE DEL GRUPPO MEMBRANA-PIATTO MEMBRANA	4	3.1a	DIAPHRAGM AND DIAPHRAGM PLATE SET REPLACEMENT	4
3.2	SOSTITUZIONE DELLA MEMBRANA	4	3.2	DIAPHRAGM REPLACEMENT	4
<b>4</b>	<b>ELENCO COMPONENTI CON RIFERIMENTI</b>	<b>5/6</b>	<b>4</b>	<b>COMPONENTS LIST WITH REF.</b>	<b>5/6</b>
<b>5</b>	<b>ANOMALIE DI FUNZIONAMENTO</b>	<b>7</b>	<b>5</b>	<b>TROUBLE SHOOTING</b>	<b>7</b>
<b>6</b>	<b>ANALISI DEI RISCHI</b>	<b>8</b>	<b>6</b>	<b>HAZARDS ANALYSIS</b>	<b>8</b>
<b>7</b>	<b>DICHIARAZIONI DI CONFORMITA' STANDARD PED 97/23/CE</b>		<b>7</b>	<b>STANDARD DECLARATIONS OF CONFORMITY PED 97/23/CE</b>	
7.1	Mod.A / Vapore / RP13 / PN 16		7.1	Mod.A / Steam / RP13 / PN 16	
7.2	Mod.A / Vapore / RP13 / PN 40		7.2	Mod.A / Steam / RP13 / PN 40	

## 1 - INFORMAZIONI GENERALI DI SICUREZZA



### ATTENZIONE !

A) Prima di installare la valvola rimuovere le protezioni di plastica poste a copertura delle flange o degli attacchi di connessione.

B) prima di installare la valvola assicurarsi che il campo della pressione ridotta sia quello desiderato.

C) Attenzione! durante la messa in funzione della valvola o durante l'esercizio non toccare il gruppo corpo che potrebbe condurre calore se il fluido impiegato è ad alta temperatura.

D) Attenzione! Prima di iniziare eventuali operazioni di manutenzione assicurarsi che la valvola non sia in pressione e/o calda.

E) Non rimuovere la targhetta descrittiva fissata alla colonna poiché riporta il numero di matricola, dato indispensabile per rintracciare la valvola nel tempo. Si prega di fare espresso riferimento a tale numero per la fornitura di parti di ricambio.

La mancata osservanza delle informazioni generali di sicurezza, delle norme vigenti e delle istruzioni di montaggio possono:

- Causare pericolo per l'incolumità di chi sta eseguendo le manovre o di terzi
- Danneggiare la stessa valvola o le cose adiacenti
- Compromettere l'efficiente funzionamento della valvola stessa

## 2 - ISTRUZIONI DI MONTAGGIO

Le seguenti istruzioni, con riferimento allo schema n°VR 100, riguardano il montaggio sull'impianto del riduttore di pressione autoazionato tipo RP13 /RP300 :

Prima del montaggio della valvola effettuare un'accurata pulizia della tubazione con aria compressa, acqua o altro fluido di soffiaggio per eliminare corpi estranei scorie di saldatura e detriti vari che potrebbero danneggiare le superfici di tenuta della valvola.

Montare la valvola con la freccia di direzione impressa sul corpo nello stesso senso del fluido della tubazione. Compatibilmente con il diametro della valvola viene comunque raccomandato il montaggio di un filtro a "Y" tipo FY 16 opp. FY 40 (rif.34) a monte della valvola.

Quando la valvola è utilizzata su vapore deve essere sempre installata verticalmente con la testata in basso, mentre quando è utilizzata su liquidi, aria o gas non corrosivi può essere installata verticalmente sia con la testata in basso che con la testata in alto.



**ATTENZIONE** E' vietato gravare la valvola con carichi estranei. E' obbligo dell'installatore proteggere la valvola da sollecitazioni esterne.

## 1 – GENERAL AND SAFETY INFORMATION



### WARNING !

A) Before installing valve, remove plastic covers placed on flanges or connection ends.

B) Before installing valve, check that the spring pressure range is as required.

C) Warning! When a valve is started, or during working operation, do not touch its body because it may conduct heat if the used fluid is at high temperature.

D) Warning! Before starting maintenance be sure that the valve is not pressurized or hot.

E) Do not remove description plate attached to valve yoke: valve serial number is stamped on it. Always refer to such number when ordering spare parts or for servicing.

In the event of non-observance of the general rules, safety informations and of the installation instructions, this may:

- Cause danger to life and limb of the user or third party
- Damage the valves and other property belonging to the owner
- Endanger the efficient functioning of the valves

## 2 - INSTALLATION INSTRUCTIONS

The following instructions, with reference to the installation sketch n° VR 100, cover the plant installation of type RP13/RP300 self-acting pressure reducing valve:

Before installing the valve, clean pipes accurately with compressed air, water or other suitable blowing fluids to eliminate foreign matters, slag or debris which may damage the seal surfaces of valve.

When installing the valve, ensure the direction arrow printed on its body is in the same direction as the pipe fluid. Compatibly with the valve diameter, it's however recommended to install a "Y" filter type FY 16 or FY 40 (ref. 34) upstream of the valve.

Install the valve vertically with diaphragm actuator downwards when it is used for steam service, while when it is used for liquid, air or non corrosive gases services, the valve can be installed either with diaphragm actuator upwards or downwards.



**WARNING** External loads cannot be applied to the valve. The installer must take appropriate special measures to protect the valve from external stress.

## 2.1 - MONTAGGIO SULL'IMPIANTO

Quando la valvola è utilizzata su vapore, una barriera d'acqua deve essere interposta tra il vapore e la membrana di gomma della testata, pertanto un barilotto (rif.32) deve essere sempre installato tra la presa d'impulso (localizzata sulla mezza inferiore della tubazione a valle a circa 1 metro di distanza dalla flangia di uscita della valvola) e la testata:

- Collegare la presa d'impulso con l'apposito attacco filettato (rif. A) del barilotto usando tubo di rame o di acciaio.

- Collegare l'attacco filettato (rif. B) del barilotto con l'apposito attacco filettato (rif. 33) della testata usando tubo di rame o di acciaio senza interporre alcuna valvola di intercettazione.

- Utilizzare l'attacco filettato (rif. C) per mettere acqua nel barilotto (rif. 32), aprire lo sfiato (rif. 2) della testata al fine di eliminare eventuali sacche d'aria contenute nella stessa.

- Chiudere la vite di sfiato (rif. 2) della testata.

- Chiudere l'attacco filettato del barilotto (rif. C) usando l'apposito tappo, incluso nel KIT di montaggio per vapore (codice KIT).

### OPPURE

Quando la valvola è utilizzata su liquidi, aria o gas non corrosivi, collegare semplicemente la presa d'impulso (localizzata sulla tubazione a valle) con l'apposito attacco filettato (rif. 33) della testata, usando tubo di rame o di acciaio e senza interporre alcuna valvola di intercettazione:

- Assicurarsi che la vite di sfiato (rif. 2) della testata sia chiusa dopo le operazioni di disaerazione della testata stessa (nel caso di impieghi su liquidi).

Se si desidera avere un funzionamento continuo dell'impianto anche durante la manutenzione o la sostituzione della valvola, è consigliabile prevedere un adeguato by-pass (rif. 34) con relative valvole di intercettazione manuali (rif. 34).

E' sempre raccomandabile l'installazione di un manometro (rif. 36) sia a monte che a valle della valvola.

Una valvola di sicurezza PED 97/23/CE. (rif. 37) deve essere sempre montata per soddisfare i requisiti e le norme di sicurezza.

## 2.1 - INSTALLATION IN THE PLANT

When the valve is used for steam service a water barrier must be realized between the steam and the rubber diaphragm, therefore a condensation pot (ref. 32) must be always installed between the outlet impulse (located in the middle of downstream pipe a 1 meter of distance far from the outlet flange of the valve) and the diaphragm actuator:

- Connect the outlet impulse to the screwed connection (ref. A) of condensation pot by means of copper or steel tube.

- Connect the screwed connection (ref. B) of condensation pot to the screwed connection (ref. 33) of the diaphragm actuator by means of copper or steel tube without any isolating valve.

- Use the screwed connection (ref. C) to put water into the condensation pot (ref. 32), opening the airvent (ref. 2) of the diaphragm actuator during the filling operation.

- Close the airvent (ref. 2) of the diaphragm actuator.

- Close the screwed connection (ref. C) of the condensation pot, by means of the suitable plug included into the mounting kit for steam (code KIT).

### OR

When the valve is used for liquid, air or non corrosive gases service, simply connect the outlet impulse (located on downstream pipe) to the screwed connection (ref. 33) of the diaphragm actuator by means of copper or steel tube and without any isolating valve:

- Make sure the air vent (ref. 2) of the diaphragm actuator is closed after air draining operation of diaphragm actuator itself (for liquid application).

If continuous operation of the plant is required even during maintenance or replacement of the valve, it is recommended a proper by-pass (ref. 34) with appropriate isolating valves (ref.34).

It is recommended that a pressure gauge (ref. 36) be installed always upstream and downstream of the valve.

A safety valve PED 97/23/CEe (ref. 37) must be fitted to meet safety requirements.

## 2.2 - AVVIAMENTO

Quando la valvola è installata e sono stati eseguiti correttamente tutti i collegamenti, procedere all'avviamento del riduttore come segue :

### Per valvole con testata in basso (applicazione su vapore)

Controllare che tutte le valvole di intercettazione (a monte, a valle e by-pass) siano perfettamente chiuse.

Ruotare completamente, in senso antiorario, la ghiera di regolazione (rif. 20) finché la molla (rif. 15) risulti priva di compressione oppure fino al fine corsa della ghiera di regolazione della stessa.

Aprire lentamente la valvola di intercettazione a valle fino alla completa apertura.

Aprire lentamente la valvola di intercettazione a monte fino alla completa apertura.

Ruotare lentamente, in senso orario, la ghiera di regolazione (rif. 20) fino ad ottenere sul manometro a valle (rif.36) la pressione desiderata.

Per variare la pressione di taratura, ruotare la ghiera di regolazione (rif. 20) in senso orario od antiorario rispettivamente per aumentare o diminuire la pressione a valle.

### Per valvole con testata in alto (applicazione su liquidi, aria o gas non corrosivi)

Controllare che tutte le valvole di intercettazione (a monte, a valle e by-pass) siano perfettamente chiuse.

Ruotare completamente, in senso orario, la ghiera di regolazione (rif. 20) finché la molla (rif. 15) risulti priva di compressione oppure fino al fine corsa della ghiera di regolazione della stessa.

Aprire lentamente la valvola di intercettazione a valle fino alla completa apertura.

Aprire lentamente la valvola di intercettazione a monte fino alla completa apertura.

Ruotare lentamente, in senso antiorario, la ghiera di regolazione (rif. 20) fino ad ottenere sul manometro a valle (rif.36) la pressione desiderata.

Per variare la pressione di taratura, ruotare la ghiera di regolazione (rif. 20) in senso orario od antiorario rispettivamente per diminuire o aumentare la pressione a valle.

## 2.2 - START - UP

When the valve is installed and all connections are properly made, it is brought into operation as follow :

### For valves with diaphragm actuator downwards (application on steam)

Check that all isolating valves (upstream, downstream and by-pass) are perfectly closed.

Turn fully anti-clockwise spring adjusting plate (ref. 20) until the spring (ref. 15) is completely released or until the travel end of the spring adjusting plate.

Open slowly downstream isolating valve until it is fully opened.

Open slowly upstream isolating valve until it is fully opened.

Turn slowly spring adjusting plate (ref. 20) in an clockwise direction until downstream pressure reading is obtained on pressure gauge (ref. 36).

To change the setting turn the spring adjusting plate (ref. 20) clockwise or anti-clockwise respectively to increase or decrease the downstream pressure.

### For valves with diaphragm actuator downwards (application for liquid, air or non-corrosive gases)

Check that all isolating valves (upstream, downstream and by-pass) are perfectly closed.

Turn fully clockwise spring adjusting plate (ref. 20) until the spring (ref. 15) is completely released or until the travel end of the spring adjusting plate.

Open slowly downstream isolating valve until it is fully opened.

Open slowly upstream isolating valve until it is fully opened.

Turn slowly spring adjusting plate (ref. 20) in an anti-clockwise direction until downstream pressure reading is obtained on pressure gauge (ref. 36).

To change the setting turn the spring adjusting plate (ref. 20) clockwise or anti-clockwise respectively to decrease or increase the downstream pressure.

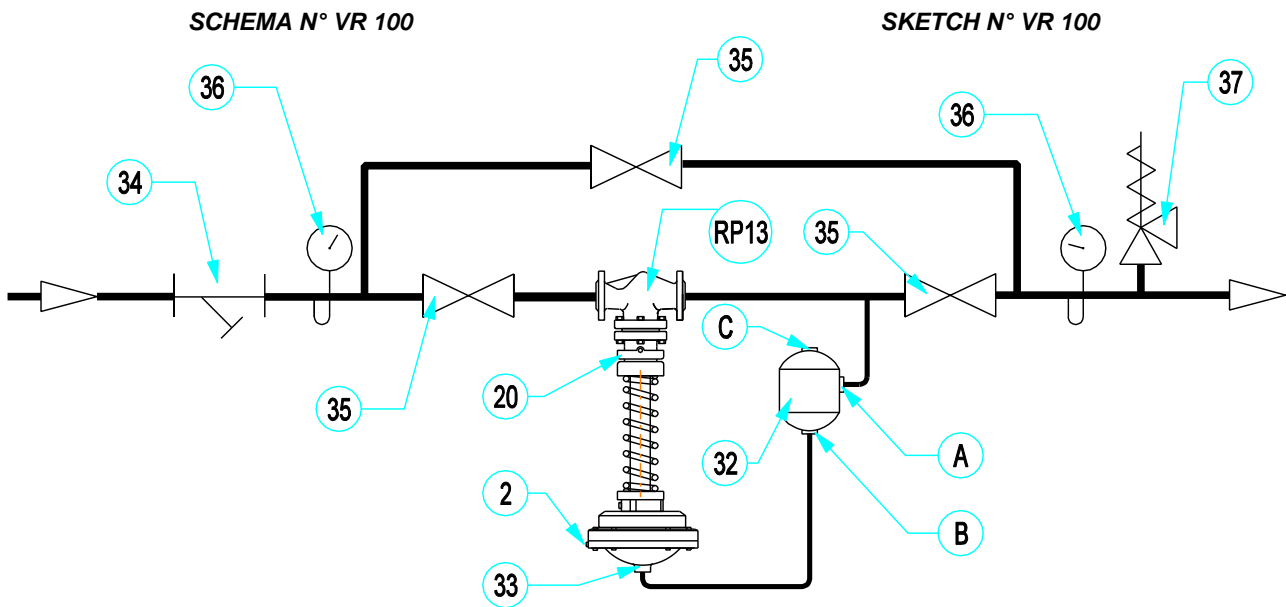

### 3 - ISTRUZIONI DI MANUTENZIONE

#### 3.1 - SOSTITUZIONE DEL GRUPPO MEMBRANA PIATTO MEMBRANA

Togliere il raccordo dall'attacco della testata (rif. 33).

Allentare dadi e bulloni (rif. 5- 6) e togliere la testata superiore (rif. 1).

Ruotare completamente in senso orario, per valvole con testata in basso, oppure in senso antiorario, per valvole con testata in alto, il piattello (rif. 8) con montata la membrana (rif. 7).

Montare il nuovo piattello con la nuova membrana.

Per il rimontaggio procedere e all' inverso prestando particolare attenzione di avvitarlo completamente il piattello (rif. 8) sullo stelo (rif. 17) fino al fermo meccanico.

Riavvitare il raccordo all' attacco filettato (rif.33) della testata superiore.

#### 3.2 - SOSTITUZIONE DELLA MEMBRANA

Procedere come descritto nei precedenti paragrafi 3.1a e 3.1b finchè la testata superiore (rif. 1) è stata tolta.

Tenere fermo il piattello (rif. 8), allentare il dado (rif. 3), togliere la rondella (rif. 4) e la vecchia membrana (rif. 7).

Montare la nuova membrana.

Per il rimontaggio procedere all' inverso e ripristinare il raccordo nell' attacco filettato (rif. 33) della testata superiore.

### 3 - MAINTENANCE INSTRUCTIONS

#### 3.1 - DIAPHRAGM AND DIAPHRAGM PLATE SET REPLACEMENT

Take off fitting from the screw ed connection (ref. 33) of the diaphragm actuator.

Loosen nuts and bolts (ref. 5-6) and take off the upper actuator casing (ref.1).

Turn fully clockwise, for valves with diaphragm actuator downwards, or anti-clockwise, for valves with diaphragm actuator upwards, the diaphragm plate (ref. 8) with assembled diaphragm (ref. 7).

Assemble the diaphragm plate with the new diaphragm.

For reassembling, carry out the above procedure in reverse taking care to turn of the diaphragm plate (ref. 8) until it is fully blocked on the stem (ref. 27) and until the mechanical stop.

Restore the fitting to the screwed connection (ref. 33) of the upper actuator casing.

#### 3.2 - DIAPHRAGM REPLACEMENT

Proceed as above points 3. 1a and 3.1.b until the upper diaphragm casing (ref. 1) has been taken off.

Keeping diaphragm plate (ref. 8) fixed, loosen nut (ref. 3), take off washer (ref. 4) and the old diaphragm (ref. 7).

Assemble the new diaphragm.

For reassembling, carry out the above procedure in reverse and finally restore the fitting to the screw ed connection (ref. 33) of the upper actuator casing.

**4 - ELENCO COMPONENTI  
CON RIFERIMENTI**

**Components list with ref.**

**DN 25 - DN 100**

- |   |                           |
|---|---------------------------|
| 1) TESTATA SUPERIORE                      | Upper diaphragm casing    |
| 2) VITE DI DISAREAZIONE                   | Airvent                   |
| 3) DADO DI BLOCC. MEMBRANA                | Hexagonal locknut         |
| 4) RONDELLA MEMBRANA                      | Washer                    |
| 5) VITI SERRAGGIO TESTATA                 | Diaphragm casing bolts    |
| 6) DADI SERRAGGIO TESTATA                 | Diaphragm casing locknuts |
| 7) MEMBRANA                               | Diaphragm                 |
| 8) PIATTELLO                              | Diaphragm plate           |
| 9) TESTATA INFERIORE                      | Lower diaphragm casing    |
| 10) ROSTRO                                | Lower spring plate        |
| 11) GRANO DI BLOCCAGGIO                   | Grub screw                |
| 12) BUSSOLA CORTECO                       | Airtight guide            |
| 13) O-RINGS (DN 25 - DN 50)               | O-rings (DN 25 - DN 50)   |
| 14) CORTECO                               | Airtight                  |
| 15) MOLLA                                 | Spring                    |
| 16) COLONNA                               | Yoke                      |
| 17) STELO                                 | Stem                      |
| 18) FONDELLO PORTA MOLLA                  | Upper spring plate        |
| 19) CUSCINETTO A SFERA                    | Ball bearing              |
| 20) GHIERA DI REGOLAZIONE                 | Spring adjusting plate    |
| 21) DADI SERRAGGIO CORPO                  | Body locknuts             |
| 22) PRIGIONIERI                           | Stud-bolts                |
| 23) BUSSOLA DI GUIDA                      | Guide bushing             |
| 24) GUARNIZIONE CORPO                     | Body gasket               |
| 25) GHIERA BLOCC. OTTURATORE              | Plug locknut              |
| 26) NOTTOLINO OTTURATORE                  | Entering catch            |
| 27) OTTURATORE                            | Plug                      |
| 28) CORPO                                 | Body                      |
| 29) SEDE                                  | Seat                      |
| 30) RONDELLA DI OTTONE<br>(DN 15 - DN 20) | Washer (DN 15 - DN 20)    |
| 31) SEEGER                                | Seeger (DN 15 - DN 20)    |

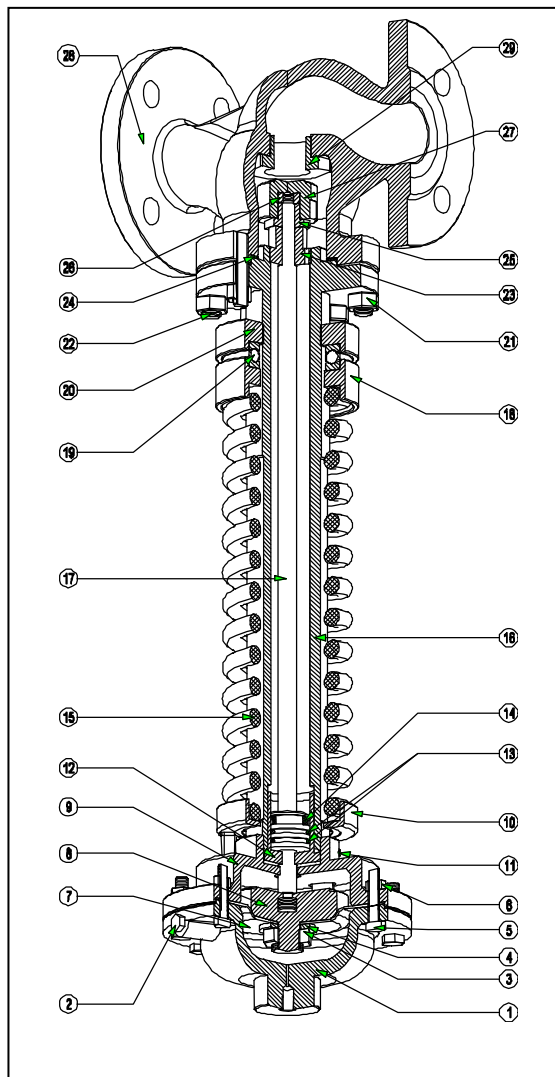

**DN 15 - DN 20**

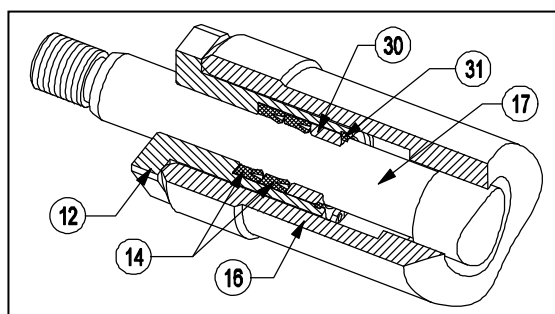



**4 - ELENCO COMPONENTI  
CON RIFERIMENTI**

**Components list with ref.**

**DN 25 - DN 100**

- |   |                           |
|---|---------------------------|
| 1) TESTATA SUPERIORE                      | Upper diaphragm casing    |
| 2) VITE DI DISAREAZIONE                   | Airvent                   |
| 3) DADO DI BLOCC. MEMBRANA                | Hexagonal locknut         |
| 4) RONDELLA MEMBRANA                      | Washer                    |
| 5) VITI SERRAGGIO TESTATA                 | Diaphragm casing bolts    |
| 6) DADI SERRAGGIO TESTATA                 | Diaphragm casing locknuts |
| 7) MEMBRANA                               | Diaphragm                 |
| 8) PIATTELLINO                            | Diaphragm plate           |
| 9) TESTATA INFERIORE                      | Lower diaphragm casing    |
| 10) ROSTRO                                | Lower spring plate        |
| 11) GRANO DI BLOCCAGGIO                   | Grub screw                |
| 12) BUSSOLA CORTECO                       | Airtight guide            |
| 13) O-RINGS (DN 25 - DN 50)               | O-rings (DN 25 - DN 50)   |
| 14) CORTECO                               | Airtight                  |
| 15) MOLLA                                 | Spring                    |
| 16) COLONNA                               | Yoke                      |
| 17) STELO                                 | Stem                      |
| 18) FONDELLO PORTA MOLLA                  | Upper spring plate        |
| 19) CUSCINETTO A SFERA                    | Ball bearing              |
| 20) GHIERA DI REGOLAZIONE                 | Spring adjusting plate    |
| 21) DADI SERRAGGIO CORPO                  | Body locknuts             |
| 22) PRIGIONIERI                           | Stud-bolts                |
| 23) BUSSOLA DI GUIDA                      | Guide bushing             |
| 24) GUARNIZIONI CORPO                     | Body gaskets              |
| 25) GHIERA BLOCC. OTTURATORE              | Plug locknut              |
| 26) NOTTOLINO OTTURATORE                  | Entering catch            |
| 27) OTTURATORE                            | Plug                      |
| 28) CORPO                                 | Body                      |
| 29) SEDE                                  | Seat                      |
| 30) RONDELLA DI OTTONE<br>(DN 15 - DN 20) | Washer (DN 15 - DN 20)    |
| 31) SEEGER                                | Seeger (DN 15 - DN 20)    |
| 32) FLANGIA DI CHIUSURA                   | Lower flange              |
| 33) DADI SERRAGGIO FLANGIA<br>INFERIORE   | Lower flange locknuts     |

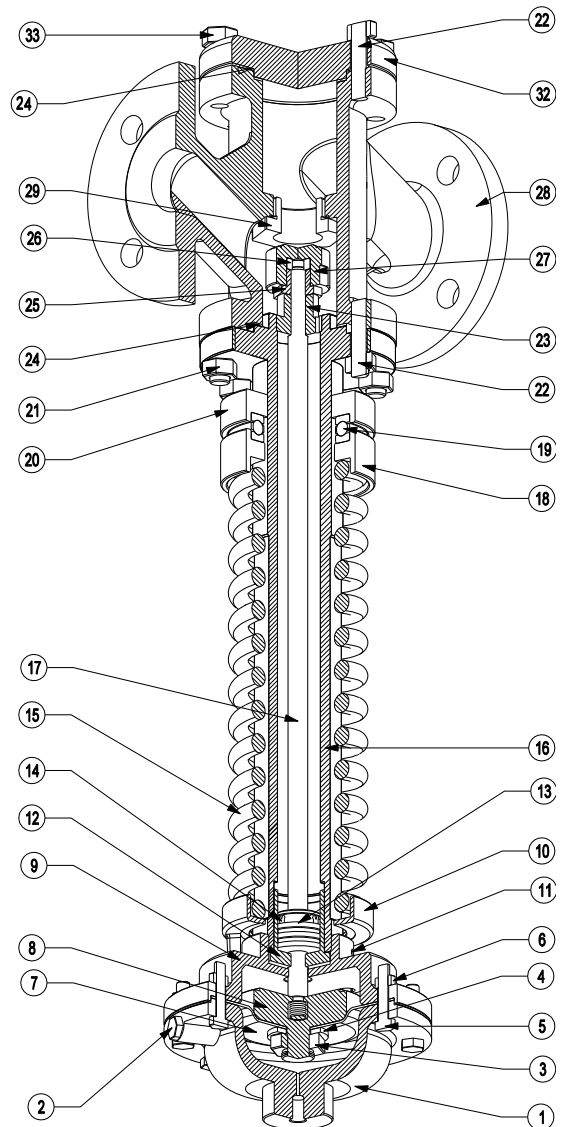

**DN 15 - DN 20**

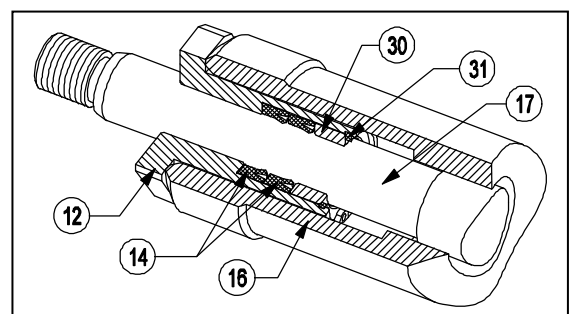

## 5 - ANOMALIE DI FUNZIONAMENTO

Riportiamo qui di seguito alcuni inconvenienti che si possono verificare durante il funzionamento delle valvole ed i provvedimenti da adottare.

INCONVENIENTI RISCONTRATI	CAUSA	PROVVEDIMENTO
La valvola rimane aperta e non riduce	membrana forata	sostituire la membrana
	perdita d'aria nella testata	stringere le viti perimetrali della testata
	depositi di scorie nel corpo valvola	rimuovere i depositi
	la presa di impulso è otturata	ricercare le cause nella presa di impulso
Movimento a strappi dello stelo	stelo corrosivo o grippato	sostituire lo stelo
	sedimenti nella camera di tenuta dello stelo	sostituire le tenute
Perdita elevata con valvola chiusa	tenuta metallica rovinata - il cono dell'otturatore o lo spigolo della sede rovinato	smerigliare o sostituire l'otturatore, smerigliare o tornire il piano della sede
Perdita del premistoppa	"O" rings e / o anelli deteriorati	sostituire gli "O" rings e gli anelli

## 5 - TROUBLES SHOOTING

Herebelow some of the possible causes giving troubles during normal working conditions of the valves and the direction to follows in order to find the source of them :

SYMPTOMS	POSSIBLE CAUSE	REMEDY
The valve remain closed without reduction.	actuator diaphragm perforated	replace the actuator diaphragm
	air leaks in the actuator	tight bolts and nuts of diaphragm casings
	foreign material inside the body	remove them and clean the seating
	The outlet impulse is shut	check the outlet impulse connection and the tube
Trigger action of the stem	corroded or seized stem	replace the stem
	foreign material inside the bonnet	replace the stuffing box packing
High leakage of fluid through the valve in closed position	metal seating, plug shape or seat are damaged	lap or replace the plug, lap or face the surface of the seat
	metal seating, plug shape or seat are damaged	lap or replace the plug, lap or face the surface of the seat
Leakage on stuffing box	"O" rings and / or rings are damaged	replace the "O" rings and the rings

## 6 – ANALISI DEI RISCHI

Con questo documento vengono valutati i rischi connessi con l'apparecchiatura su indicata, che possono insorgere durante il suo utilizzo, installazione o movimentazione, in accordo a quanto previsto dalla Direttiva PED 97/23 CE Allegato 1 punto 1 e 2, vengono altresì indicate le prescrizioni a cui attenersi per evitare l'insorgere degli stessi.

La classificazione delle soluzioni adottate è la seguente:

- a) soluzione per eliminare e/o ridurre il rischio
- b) applicazione delle opportune misure di protezione contro i rischi che non possono essere eliminati
- c) informazione degli utilizzatori circa i rischi residui

CAUSA	<b>Sovrapressione oltre la massima pressione ammissibile PS</b>
EFFETTO	Rottura del corpo, cricche, deformazioni permanenti
PERICOLO	Proiezioni di parti metalliche, fuoriuscita del fluido
SOLUZIONE	<ul style="list-style-type: none"> <li>a) Il corpo valvola è costruito con i dovuti margini di sicurezza</li> <li>b) L'impianto deve essere dotato degli accessori di sicurezza qualora le Direttive e/o Normative in vigore li prevedono</li> <li>c) In targhetta è riportata la massima pressione ammissibile</li> </ul>

CAUSA	<b>Surriscaldamento (oltre la massima temperatura ammissibile TS)</b>
EFFETTO	Sovrapressione interna
PERICOLO	Rottura o deformazione del corpo, fuoriuscita del fluido
SOLUZIONE	<ul style="list-style-type: none"> <li>a) Il corpo valvola è costruito con i dovuti margini di sicurezza.</li> <li>b) L'impianto deve essere dotato di idonei dispositivi di controllo, contro il superamento della temperatura impostata.</li> <li>c) La temperatura massima è dichiarata sulle ns. specifiche tecniche e deve essere controllata da chi dimensiona e/o sceglie la valvola.</li> </ul>

## 6 – HAZARDS ANALYSIS

Analysis of hazards that may occur during normal working, installation and maintenance. In line with what is required by PED Directive 97/23/CE Annex 1 points 1 & 2 the manufacturer must follow the principles set out below in the following order to arrive at the most appropriate solution:

- a) eliminate or reduce hazards as far as is reasonably practicable
- b) apply appropriate protection measures against hazards which cannot be eliminated
- c) where appropriate, inform users of residual hazards

CAUSE	<b>Over-pressure (more than the maximum allowable pressure PS)</b>
EFFECT	Breaking of body, stress crack, permanent deformations.
RISK	Discharge of metallic parts, leakage of fluid.
SOLUTION	<ul style="list-style-type: none"> <li>a) The valve body is properly designed taking in account appropriate safety coefficients assured by the calculation method.</li> <li>b) The plant must be equipped with the appropriate safety equipments if are provided by PED Directive or by other countries rules</li> <li>c) On the identification plate is written the max allowable pressure.</li> </ul>

CAUSE	<b>Over-temperature (more than the maximum allowable temperature TS)</b>
EFFECT	Internal over-pressures.
RISK	Breaking or deformation of body valve, leakage of fluid.
SOLUTION	<ul style="list-style-type: none"> <li>a) The valve body is properly designed taking in account appropriate safety coefficients assured by the calculation method.</li> <li>b) The plant must be equipped with appropriate control devices against over-temperature.</li> <li>c) The maximum allowable temperature TS is declared on our technical leaflets and must be checked during the sizing of the valve.</li> </ul>

## 6 – ANALISI DEI RISCHI

CAUSA	<b>Forze di reazione a sollecitazione esterne</b>
EFFETTO	Deformazione, cedimento strutturale
PERICOLO	Rottura o deformazione del corpo, fuoriuscita del fluido
SOLUZIONE	<p>a) È vietato gravare la valvola con carichi estranei, è obbligo dell'installatore proteggere la valvola da sollecitazioni esterne.</p> <p>b) Sul manuale sezione 2, punto 2.1 è prescritto quanto indicato al punto a) e c).</p> <p>c) È compito dell'installatore verificare che l'apparecchio sia esente da pericoli dovuti a forze di reazione e/o sollecitazioni esterne.</p>

## 6 – HAZARDS ANALYSIS

CAUSE	<b>Reaction to external stresses</b>
EFFECT	Deformation, structural settling.
RISK	Discharge of metallic parts, leakage of fluid.
SOLUTION	<p>a) External loads cannot be applied to the valve; the installer must take appropriate special measures to protect the valve from external stresses.</p> <p>b) On present manual section 2, point 2.1 is written what described on point a) and c).</p> <p>c) The installer must ensure the valve is fitted with suitable accessories to meet damage-limitation requirements in the event of external stress.</p>

CAUSA	<b>Temperature di esercizio</b>
EFFETTO	Parti metalliche a temperatura elevata
PERICOLO	Scottature
SOLUZIONE	<p>a) Installazione in zona protetta o coibentazione della valvola.</p> <p>b) Apposizione da parte dell'utilizzatore di idonea segnaletica di pericolo indicante che le parti possono raggiungere temperature pericolose. Nel manuale è chiaramente prescritto quanto indicato nella presente analisi.</p> <p>c) Coibentazione di protezione personale.</p>

CAUSE	<b>Working temperature</b>
EFFECT	High surface temperature.
RISK	Burns.
SOLUTION	<p>a) Installation in safe and/or protected places and/or insulation of the equipment.</p> <p>b) Instructions must be affixed to the equipment and also refer to hazards arising from dangerous surface temperatures.</p> <p>c) Insulation for personal protection.</p>

## 6 – ANALISI DEI RISCHI

CAUSA	<b>Installazione e/o utilizzo non conforme a quanto prescritto o alle norme vigenti</b>
EFFETTO	Installazione non appropriata, rottura dell'apparecchio.
PERICOLO	Cattivo funzionamento dell'impianto, uscita dei fluidi.
SOLUZIONE	<p>a) L'installatore e/o l'utilizzatore devono informarsi sulle norme vigenti in materia e verificare la compatibilità con i fluidi utilizzati.</p> <p>b) Non applicabile.</p> <p>c) Nel manuale d'uso è prescritto al punto 1.</p>

CAUSA	<b>Manutenzione della valvola con impianto in pressione</b>
EFFETTO	Manutenzione non corretta
PERICOLO	Cattivo funzionamento dell'impianto, pericolo di proiezioni di particolari in pressione, pericolo di fuoriuscita del fluido
SOLUZIONE	<p>a) Le attività di manutenzione devono essere effettuate con valvola intercettata.</p> <p>b) L'apparecchio deve essere privo di pressione idrostatica.</p> <p>c) L'apparecchio deve essere intercettato come prescritto nel manuale di uso e installazione.</p>

CAUSA	<b>Ambiente esterno – carichi addizionali (vento e terremoto non applicabili)</b>
EFFETTO	Deformazione, cedimento strutturale
PERICOLO	Rottura o deformazione della valvola, fuoriuscita del fluido
SOLUZIONE	<p>a) Sostenere con appositi sostegni tutte le tubazioni di collegamento che gravano sulla valvola.</p> <p>b) I carichi sono indicati su richiesta del cliente dal ns. ufficio tecnico commerciale.</p> <p>c) Le strutture di sostegno i bulloni di fondazione e le fondazioni debbono essere idonee per tale carico.</p>

## 6 – HAZARDS ANALYSIS

CAUSE	<b>Installation and/or use not in accordance with directions and/or as laid down by law</b>
EFFECT	Non correct assembling, breaking of valve.
RISK	Bad working of the plant, leakage of fluid.
SOLUTION	<p>a) The installer and/ or the user must take the necessary steps to comply with the rules as laid down by law and check the compatibility with the used fluids.</p> <p>b) Not applicable</p> <p>c) On the present manual is written at point 1.</p>

CAUSE	<b>Maintenance of the valve with the plant under pressure</b>
EFFECT	Incorrect maintenance.
RISK	Bad working of the plant, danger of discharge of metallic parts, danger of leakage of fluid.
SOLUTION	<p>a) The maintenance of the valve must be carried out with the equipment at atmospheric pressure.</p> <p>b) The valve must be without hydrostatic pressure.</p> <p>c) The fluids of the equipment must be intercepted.</p>

CAUSE	<b>External environment – additional loads - (wind and earthquake not applicable)</b>
EFFECT	Deformation, structural settling.
RISK	Breaking or deformation of valve, leakage of fluid.
SOLUTION	<p>a) Suitable support must be given to all pipework to stop any stress on valve.</p> <p>b) Loads are shown on request by our technical-commercial bureau.</p> <p>c) The foundations, bolts and pipework supports must be capable of supporting the weight of the valve.</p>

**CONFLOW** s.p.a.Via Lecco 69/71  
20041 AGRATE BRIANZA (MI) - ITALYCOMPANY  
WITH QUALITY SYSTEM  
CERTIFIED BY DNV  
ISO 9001

**DICHIARAZIONE DI CONFORMITA'**  
**AI SENSI DELL'ALLEGATO VII DIRETTIVA EUROPEA "PED" N° 97/23/CE**  
**Declaration of conformity according to PED DIRECTIVE N° 97/23/CE annex VII**

**A. Descrizione / Description : Riduttori di pressione Tipo RP13 – RP300**  
 Pressure reducing valves Type RP13 – RP300

**Numero/i di matricola / Serial number/s : Vari**  
 riportato/i sulla targhetta identificatrice / marked on identification plate

**da DN 15 A DN 100 Massima pressione ammissibile / Max allowable pressure PS 16 bar**  
 materiale ghisa EN GJL 250

**B. Fluido Gruppo 2                      Articolo 3,                      punto 1.3 lettera a) e (b), secondo trattino**  
 Group of fluid                      2                      Article 3,                      Section 1.3                      (a) and (b), second indent

**C. Procedure di valutazione di conformità utilizzata :**  
 Conformity Assessment procedures followed :

**MODULO A (rif. Allegati II e III della Direttiva 97/23/CE)**  
 Module A (ref. PED 97/23/CE, annex II and III)

Per quanto esposto si dichiara che gli apparecchi descritti ai punti A e B verificati in accordo al punto C, soddisfano i requisiti essenziali di sicurezza previsti nell'allegato I della Direttiva 97/23/CE e ad essa applicabili.

We declare that the equipments mentioned on above point A and B, verified according to point C, are conformed to the most essential safety requirements as required by Directive 97/23/CE annex I.

**CERTIFICATO DI CONFORMITA'**. I prodotti sono stati verificati e ispezionati rispetto al nostro Sistema Controllo Qualita' UNI EN ISO 9001. Noi certifichiamo che questo prodotto corrisponde alla Vostra richiesta e che le sue caratteristiche sono in conformita' con le nostre specifiche tecniche.

**CERTIFICATE OF CONFORMITY** This product has been manufactured, tested and inspected in accordance with our Quality Assurance System UNI EN ISO 9001. We certify that its contents correspond to the order placed and its performance is in conformance with our technical specifications.



Firma del Costruttore / Manufacturer Signature

Data di rilascio 05/05/2010

Date of Issue

**CONFLOW** s.p.a.Via Lecco 69/71  
20041 AGRATE BRIANZA (MI) - ITALYCOMPANY  
WITH QUALITY SYSTEM  
CERTIFIED BY DNV  
**ISO 9001**

**DICHIARAZIONE DI CONFORMITA'**  
**AI SENSI DELL'ALLEGATO VII DIRETTIVA EUROPEA "PED" N° 97/23/CE**  
**Declaration of conformity according to PED DIRECTIVE N° 97/23/CE annex VII**

A. **Descrizione / Description : Riduttori di Pressione Tipo RP13 – RP300**  
 Pressure Reducing Valves Type RP13 – RP300

**Numero/i di matricola / Serial number/s : Vari**  
**riportato/i sulla targhetta identificatrice / marked on identification plate**

**Tipo/Type RP13 DN 15 - DN 100 Massima pressione ammissibile / Max allowable pressure PS 40 bar**  
**materiale acciaio carbonio 1.0619 / Body material carbon steel 1.0619**

**Tipo/Type RP300 DN 15 - DN 100 Massima pressione ammissibile / Max allowable pressure PS 50 bar**  
**materiale acciaio carbonio ASTM A 216 WCB / Body material carbon steel ASSTM A 216 WCB**

B. **Fluido Gruppo 2**                      **Articolo 3,**                      **punto 1.3 lettera a) e (b), secondo trattino**  
 Group of fluid                      2                      Article 3,                      Section 1.3                      (a) and (b), second indent

C. **Procedure di valutazione di conformità utilizzata :**

Conformity Assessment procedures followed :

**MODULO A (rif. Allegati II e III della Direttiva 97/23/CE)**

Module A (ref. PED 97/23/CE, annex II and III)

Per quanto esposto si dichiara che gli apparecchi descritti ai punti A e B verificati in accordo al punto C, soddisfano i requisiti essenziali di sicurezza previsti nell'allegato I della Direttiva 97/23/CE e ad essa applicabili.

We declare that the equipments mentioned on above point A and B, verified according to point C, are conformed to the most essential safety requirements as required by Directive 97/23/CE annex I.

**CERTIFICATO DI CONFORMITA'** . I prodotti sono stati verificati e ispezionati rispetto al nostro Sistema Controllo Qualita' UNI EN ISO 9001. Noi certifichiamo che questo prodotto corrisponde alla Vostra richiesta e che le sue caratteristiche sono in conformita' con le nostre specifiche tecniche.

**CERTIFICATE OF CONFORMITY** This product has been manufactured, tested and inspected in accordance with our Quality Assurance System UNI EN ISO 9001. We certify that it contents correspond to the order placed and its performance is in conformance with our technical specifications.

Firma del Costruttore / Manufacturer Signature

Data di rilascio 05/05/2010

Date of Issue

**DICHIARAZIONE DI CONFORMITA'**  
**AI SENSI DELL'ALLEGATO II DIRETTIVA EUROPEA "MACCHINE"**  
**N° 2006/42CE****Declaration of conformity according to "MACHINE DIRECTIVE"**  
**N° 2006/42/CE annex II****A. Descrizione Tipo / Description Type :****Valvole Serie UNIWORLD – Valves UNIWORLD Series****Tipo / Type 2000-2100-2200-2300-2400-2600-2700-5000-5100-5200-5300-5400-5600-5700-5800****Riduttori di pressione autoazionati RP 13 – Pressure Reducing Valves Type RP 13****Riduttori di pressione autoazionati RP 300 – Pressure Reducing Valves Type RP 300****Riduttori di pressione autoazionati RP 10 – Pressure Reducing Valves Type RP 10****Valvole Serie HYGIENIC – Valves HYGIENIC Series****Tipo / Type 1200-1300-1400-1500-1800****Numero/i di matricola / Serial number/s : Vari / various**  
**riportato/i sulla targhetta identificatrice / marked on identification plate****B. Procedure di valutazione di conformità utilizzata :**

Conformity Assessment procedures followed :

**ALLEGATO VIII - ANNEX VIII**

**CONFLOW** s.p.a.  
*Firma del Costruttore – Manufacturer Signature*  
*Roberto Lazzari – Technical Manager*

Data di rilascio - Date of Issue 26/10/2009





# **CONFLOW** s.p.a.

**Servizio Assistenza - Servicing Department**

**e-mail : [servicing@conflow.it](mailto:servicing@conflow.it)**

**Via Lecco, 69/71**

**20041 AGRATE BRIANZA (Milano) - ITALY**

**telefono - phone : ++39 - (0)39 - 651705 / 650397**

**fax : ++39 - (0)39 - 654018**